



# A6

Audi A6 Limousine | A6 Avant | A6 allroad quattro  
■ Audi S6 Limousine | S6 Avant

Vorsprung durch Technik **Audi** 



**Vorsprung durch Technik – jetzt auch mit einer App erleben:**  
Laden Sie die kostenlose App Audi link aus dem App Store oder über Google Play auf Ihr Smartphone oder Tablet und lernen Sie die Faszination Audi auf digitaler Ebene kennen.\*

**Titelbild einscannen und mehr entdecken.**



Audi link erweckt Bilder in Audi Publikationen, die mit dem Audi App-Symbol markiert sind, zum Leben. Darüber hinaus erkennt die App spezielle Audiosignale, die zum Beispiel in Audi TV-Spots hinterlegt sind und durch die Sie mit weiteren Inhalten verlinkt werden. Via Objekt-Scan können Sie mit Audi link sogar den Kühlergrill eines Audi scannen, wenn das Fahrzeug real vor Ihnen steht. Und das alles, damit Sie mehr über die Welt der vier Ringe erfahren. Von Videos und 3D-Animationen über Hintergrundinformationen bis hin zum Ausprobieren individueller Konfigurationsmöglichkeiten.

Dieser Katalog ist eine der ersten Publikationen, die Ihnen den Einstieg in die neue Dimension von Audi link ermöglichen. In Zukunft warten viele weitere Möglichkeiten auf Sie, mit der innovativen App die Faszination Audi digital zu erleben.

\*Verbindungskosten laut Mobilfunkvertrag.

	Seite		
<b>Faszination</b>			
	4 Audi A6 Limousine und A6 Avant	18 Audi A6 allroad quattro	26 Audi S6 Limousine und S6 Avant
<b>Technik</b>			
	36 Innovationen	42 quattro®	48 Assistenzsysteme
	38 Audi ultra	44 Intelligente Performance	50 Simplexität
	40 Audi connect	46 Dynamik	52 Audi Matrix LED-Scheinwerfer
<b>Ausstattungen</b>			
	56 Styleguides	72 Audi exclusive	87 Design
	60 S-Modelle	74 Lackierungen	88 Lenkräder/Bedienelemente
	62 Audi ultra	76 Räder/Reifen	89 Komfort
	64 Motoren	78 Sitze/Sitzbezüge	91 Infotainment
	66 S line	82 Dachhimmel	95 Assistenzsysteme
	68 Audi design selection	84 Dekoreinlagen	97 Technik/Sicherheit
	70 Audi exclusive line	86 Licht	99 Audi Anschlussgarantie
<b>Sonstiges</b>			
	100 Audi Original Zubehör	110 Abmessungen	124 Neuwagenabholung
	104 Technische Daten	114 Index	126 Faszination Audi

Die Ausstattungen der im Faszinationsteil abgebildeten Fahrzeuge finden Sie auf Seite 123.  
Die Werte für Kraftstoffverbrauch und CO<sub>2</sub>-Emissionen sowie die Effizienzklassen finden Sie ab Seite 104.

## Faszination zeigt sich in vielen Facetten.

Innovative Technologien. Progressives Design. Und eine begeisternd vielfältige Ausstattung. Die neue Audi A6 Limousine und der neue Audi A6 Avant vereinen diese Werte zu einer außergewöhnlich sportlich-eleganten Symbiose. Und eröffnen vielseitige Möglichkeiten für wegweisende Mobilität. Entdecken Sie Ihre.

Die Werte für Kraftstoffverbrauch und CO<sub>2</sub>-Emissionen sowie die Effizienzklassen finden Sie ab Seite 104.

# A6

Audi A6 Limousine | A6 Avant



Audi link

## Dynamisches Design zeigt sich in jeder Linie.

Eine Limousine, die auf den ersten Blick fasziniert. Emotionen weckt. Vorwärtsdrang sichtbar macht. Ein Design, das auf ganzer Linie Progressivität und Sportlichkeit ausstrahlt.

Zum Beispiel mit der Tornadolinie. Unterhalb der Seitenfenster spannt sie sich von den Scheinwerfern bis zum Heck. Die horizontale Ausrichtung aller Linien lässt das Fahrzeug vorn wie hinten noch breiter und sportlicher wirken.



Die Werte für Kraftstoffverbrauch und CO<sub>2</sub>-Emissionen sowie die Effizienzklassen finden Sie ab Seite 104.



Sportlichkeit trifft Eleganz. Funktionalität begegnet Komfort. Der A6 Avant demonstriert Vielseitigkeit in idealer Balance. Leichte, elegant fließende Proportionen und eine präzise definierte Linienführung. Eine eigenständige Silhouette. Unverwechselbar mit hoher Schulter, schmalen Fensterband und ausgeprägten Seitenschwellern. Elegant abgerundet von einer coupéhaften Dachlinie.

Die Werte für Kraftstoffverbrauch und CO<sub>2</sub>-Emissionen sowie die Effizienzklassen finden Sie ab Seite 104.





Progressives Design und innovative Strahlkraft. Unter anderem mit tageslichtähnlicher Ausleuchtung der Fahrbahn. Die auf Wunsch erhältlichen LED-Scheinwerfer machen die Nacht zum Tag.

In jedem Licht beeindruckend: der Audi Singleframe in dreidimensionalem Design. Flach und breit. Souveränität ausstrahlend. Mit horizontalen Chromstreben, die eindrucksvoll die Dynamik des A6 unterstreichen.

Für zusätzlichen Eindruck sorgen die optionalen 20-Zoll-Aluminium-Schmiederäder im 5-Arm-Stern-Design, kontrastgrau, teilpoliert\*. Ein kraftvoller Ausdruck – bereits im Stand.



\*Bitte beachten Sie die Besonderheiten zu den Rädern auf Seite 109. Die Werte für Kraftstoffverbrauch und CO<sub>2</sub>-Emissionen sowie die Effizienzklassen finden Sie ab Seite 104.



## Souveränität zeigt sich in kompromissloser Fahrerorientierung.

Beeindruckendes Raumgefühl kombiniert mit einem komfortorientierten Interieurkonzept. In der A6 Limousine und im A6 Avant sorgen außergewöhnliche Details für höchste Exklusivität. Auf Wunsch mit MMI Navigation plus mit MMI touch. Audi Infotainment neuester Generation. Mit großem 8-Zoll-TFT-Farbdisplay. Vielfältige Funktionen sowie Audi connect-Dienste benutzerfreundlich integriert.

Begeisternde Klangqualität inklusive. Auf allen Sitzplätzen. Dank Bose Surround Sound System. Mit 14 Lautsprechern und einer Gesamtleistung von über 600 Watt. Brillanter Sound. Gleichmäßig im Raum verteilt. Unüberhörbar. Und spürbar. Durch Subwoofer mit kraftvoller Basswiedergabe.

Die Werte für Kraftstoffverbrauch und CO<sub>2</sub>-Emissionen sowie die Effizienzklassen finden Sie ab Seite 104.

## Großzügigkeit zeigt sich in spürbarem Komfort.

Raum und Komfort großzügig ausgelegt. Mit zahlreichen Ablageflächen und praktischen Verstaumöglichkeiten. Für ein entspanntes Vergnügen auf jeder Fahrt.

Komfortable Funktionalität. Zum Beispiel beim Umklappen der Rücksitzlehne im Verhältnis 40:60. Über die Lehnenfermentriegelung bequem vom Gepäckraum aus. Das Gepäckraumvolumen beträgt 565 Liter. Bei vollständig umgeklappter Sitzbank 1.680 Liter.

Auf Wunsch öffnet und schließt die Gepäckraumklappe elektrisch. Mit dem optionalen Komfortschlüssel mit sensorgesteuerter Gepäckraumriegelung reicht dazu eine entsprechende Fußbewegung. Der Öffnungswinkel lässt sich individuell programmieren. Beim Öffnen der Heckklappe fährt die Gepäckraumabdeckung selbstständig hoch und ermöglicht so den freien Zugang zum Gepäckraum. Wird die Heckklappe geschlossen, fährt sie automatisch wieder nach unten.



## Überzeugende Leistung zeigt sich in einem effizienten Antrieb.

Ausgezeichnete Dynamik und hervorragende Effizienz. Erzeugt von leistungsstarken TFSI- und TDI-Motoren. Mit beeindruckendem Durchzugsvermögen und mitreißenden Beschleunigungswerten.

Dank innovativer Effizienztechnologie werden Kraftstoffverbrauch und Emissionen reduziert. So schaltet zum Beispiel das weiterentwickelte Start-Stop-System den Motor in Standphasen automatisch ab. Und das schon während des Anhaltevorgangs. Höchste Effizienz in voller Fahrt bietet Audi drive select. Serienmäßig. Mit fünf Modi, die eine individuelle Fahrzeugabstimmung gewähren. Von komfortabel bis sportlich. Besonders energiesparend im efficiency-Modus. In Kombination mit S tronic inklusive Freilaufmodus, der beim Lösen des Gaspedals frühzeitig in den Leerlauf wechselt.

Auf Wunsch sind die A6 Limousine und der A6 Avant auch mit dem permanenten Allradantrieb quattro erhältlich. Für noch mehr Traktion und souveränes Kurvenverhalten. In Verbindung mit verbessertem optionalem Sportdifferenzial hebt quattro Dynamik, Agilität und Spurtreue auf ein neues Level.

Die Werte für Kraftstoffverbrauch und CO<sub>2</sub>-Emissionen sowie die Effizienzklassen finden Sie ab Seite 104.





Audi Link

## Die attraktivste Art, eigene Wege zu gehen.

Warum nur Strecken nutzen, die auch andere einschlagen? Mit dem Audi A6 allroad quattro haben Sie ein Fahrzeug gefunden, mit dem Sie neue Wege für sich entdecken und Herausforderungen meistern können. Unter anderem dank adaptive air suspension. Das elektronisch geregelte Luftfedersystem mit stufenlos verstellbarer Dämpfung passt das Fahrwerk automatisch der jeweiligen Fahrsituation an.

Wo immer Ihre Inspiration Sie hinführt – der neue A6 allroad quattro bringt Sie souverän ans Ziel. Mit leistungsstarken und effizienten TFSI- und TDI-Motoren. Viel Freiraum im Interieur und Laderaum. Und dem guten Gefühl, immer auf dem richtigen Weg zu sein.

Die Werte für Kraftstoffverbrauch und CO<sub>2</sub>-Emissionen sowie die Effizienzklassen finden Sie ab Seite 104.

# A6

Audi A6 allroad quattro



## Die individuellste Art, eigene Wege zu gehen.

Unverkennbar ein A6 Avant, noch unverkennbarer ein A6 allroad quattro. Auf den ersten Blick ersichtlich. An der straffen Linienführung, an den verbreiterten Radhäusern. Auch der markante Singleframe in Aluminiumoptik: charakteristisch mit vertikalen Streben in Chrom. Eine faszinierende Vorderansicht. Besonders im Zusammenspiel mit den optionalen

Audi Matrix LED-Scheinwerfern. Dazu ein Unterfahrschutz, der sich über die gesamte Breite des Stoßfängers zieht. Der Dachkantenspoiler und die Dachreling mit erhöhten Stegen akzentuieren den eigenständigen Auftritt. Und falls Sie auch farblich Ihren eigenen Weg gehen möchten: Die Lackvariante Javabraun ist exklusiv für den A6 allroad quattro erhältlich.

Die Werte für Kraftstoffverbrauch und CO<sub>2</sub>-Emissionen sowie die Effizienzklassen finden Sie ab Seite 104.





Im Audi A6 allroad quattro empfängt Sie eine ganz besondere Atmosphäre. Geprägt von Großzügigkeit und Exklusivität. Gepaart mit Details, die faszinieren. Zum Beispiel die auf Wunsch erhältlichen Sportsitze in Leder atlasbeige mit Kontrastnaht, die für sehr guten Halt sorgen. Oder die optionalen Dekoreinlagen in Aluminium Delta bronze, die ausschließlich dem A6 allroad quattro vorbehalten sind. Genauso wie die Interieurfarbe Santosbraun oder der Stoff Sierra/mono.pur 350.

Ihren Weg immer im Blick. Die serienmäßige Neigungswinkelanzeige zeigt Ihnen eine grafische Darstellung des Fahrzeugs an Hängen oder Steigungen. Damit Sie auch in unebenem Gelände die Kontrolle behalten. Dabei hilft der Bergabfahrassistent, der auf Gefällstrecken eine konstante Geschwindigkeit ermöglicht. Für hervorragende Spurtreue sorgt die elektronische Stabilisierungskontrolle ESC. Natürlich auch auf ebenen Strecken oder bergauf.

## Die kraftvollste Art, eigene Wege zu gehen.

Kraft, intelligent eingesetzt. Die durchzugsstarken TFSI- oder TDI-Motoren überzeugen mit unwiderstehlicher Beschleunigung und erstaunlicher Effizienz. Zum Beispiel durch Rekuperation. Dabei wird freigesetzte Energie beim Bremsen oder im Schubbetrieb in elektrische Energie umgewandelt. In der Batterie gespeichert steht sie bei kommenden Beschleunigungsvorgängen wieder zur Verfügung. Ebenso effizient ist die Aluminium-Hybrid-Bauweise, die Kraftstoff spart, Emissionen reduziert und das Fahrzeug noch agiler macht.

Entscheidend für das sportliche Fahrgefühl: der permanente Allradantrieb quattro. Optional mit dem neuen, verbesserten Sportdifferential, das die Kraft variabel zwischen den Hinterrädern verteilt. Zu spüren beim beeindruckenden Beschleunigungsvermögen in Kurven. Auf so gut wie jeder Strecke. Und selbst bei schlechtem Wetter.



## Kultivierte Sportlichkeit.

Der Audi S6 ist so vieles: ein repräsentativer Geschäftswagen. Ein prestigeträchtiges Familienauto. Ein elegantes, athletisches Fahrzeug für jeden Tag. Ganz gleich ob als Limousine oder Avant – er vermittelt in jeder Form intelligente Kraft. Und bringt sie auf die Straße. Dank leistungsstarkem V8-TFSI-Motor mit Audi cylinder on demand. Souverän mit permanentem Allradantrieb quattro. Und individuell durch Audi drive select. Effizienz inklusive. Unter anderem durch Aluminium-Hybrid-Bauweise.

Die Werte für Kraftstoffverbrauch und CO<sub>2</sub>-Emissionen sowie die Effizienzklassen finden Sie auf Seite 108.



Audi link

# S6



Audi S6 Limousine | S6 Avant



Audi Link

## Eine klare Linie braucht vor allem eins: Leichtigkeit.

Elegante Leichtigkeit. Sportlich interpretiert für die Straße. Signalisiert durch flache Heckleuchten. Und dynamische Blinker mit sequenziell leuchtenden LED-Lichtern. Faszinierend bis ins Detail. Neues Stoßfängerdesign und Einleger in Chromoptik auf der Heckklappe. Typischer S-Charakter. Betont von zwei verchromten Doppelendrohrblenden. Heck- und Dachkantenspoiler bilden einen dynamischen Abschluss.

Die Werte für Kraftstoffverbrauch und CO<sub>2</sub>-Emissionen sowie die Effizienzklassen finden Sie auf Seite 108.



## Unübersehbar progressiv – von nah und fern.

Progressivität, die in neuem Licht erscheint. Die LED-Frontscheinwerfer vereinen richtungsweisende Ausstrahlung mit hoher Leuchtkraft. Noch mehr Strahlkraft auf Wunsch. Mit den Audi Matrix LED-Scheinwerfern. Inklusiv innovativer Funktionen, die Nachtfahrten noch sicherer und komfortabler machen. Sehen und gesehen werden. Das gilt auch für die Außenspiegel in attraktiver Aluminiumoptik. LED-Blinklicht elegant integriert. Auf den ersten Blick S-typisch: der markante Singleframe. Mit horizontalen Doppelchromstreben und S-Emblem. Es sind die vielen Details, die dem S6 einen unverwechselbaren Charakter verleihen. Unübersehbar.



Die Werte für Kraftstoffverbrauch und CO<sub>2</sub>-Emissionen sowie die Effizienzklassen finden Sie auf Seite 108.



## Starke Performance braucht Kontrolle. Und innere Ruhe.

Alles wartet auf Ihr Kommando. Radio- und Fahrerinformationssystem, Telefon oder Navigation. Einfach steuerbar über das Multifunktions-Sportlederlenkrad. Mit Schaltwippen in Aluminiumoptik. Ergonomisch und sportlich zugleich. Mit der MMI Navigation plus mit MMI touch ist die neueste Generation von Infotainment optional erhältlich. Inklusive berührungssensitiven Touchpads für schnelle und intuitive Bedienung. Blättern Sie zum Beispiel in der Jukebox per Fingerstrich durch die Alben Ihrer

Musiksammlung oder „schreiben“ Sie Ihr Navigationsziel direkt auf das Bedienfeld.

Zurücklehnen und genießen. Auf hochwertigen Sportsitzen in Alcantara/Leder. Mit hohem Sitzkomfort und gutem Seitenhalt. Auf Wunsch auch auf exklusiven S-Sportsitzen in Leder Valcona mit noch stärker ausgeformten Seitenwangen. Und integrierten Kopfstützen mit S6-Emblem.



Die Werte für Kraftstoffverbrauch und CO<sub>2</sub>-Emissionen sowie die Effizienzklassen finden Sie auf Seite 108.



## Effizienz: die Kunst, wegzulassen, ohne zu verzichten.

Faszinierende Fakten: V8 4.0 TFSI-Motor mit 331 kW (450 PS). In 4,4 Sekunden von 0 auf 100 km/h. Dynamische Kraftentfaltung durch hohes Drehmoment. 550 Nm. Dabei nahezu 5 % weniger CO<sub>2</sub>-Ausstoß im Vergleich zum Vorgängermodell. Dank Effizienztechnologien wie Audi cylinder on demand, optimiertem Start-Stop-System und Rekuperation. Mehr Leistung, weniger Kraftstoffverbrauch. Erfahren Sie es selbst – mit einem außergewöhnlichen Fahrzeug: dem Audi S6.



Die Werte für Kraftstoffverbrauch und CO<sub>2</sub>-Emissionen sowie die Effizienzklassen finden Sie auf Seite 108.

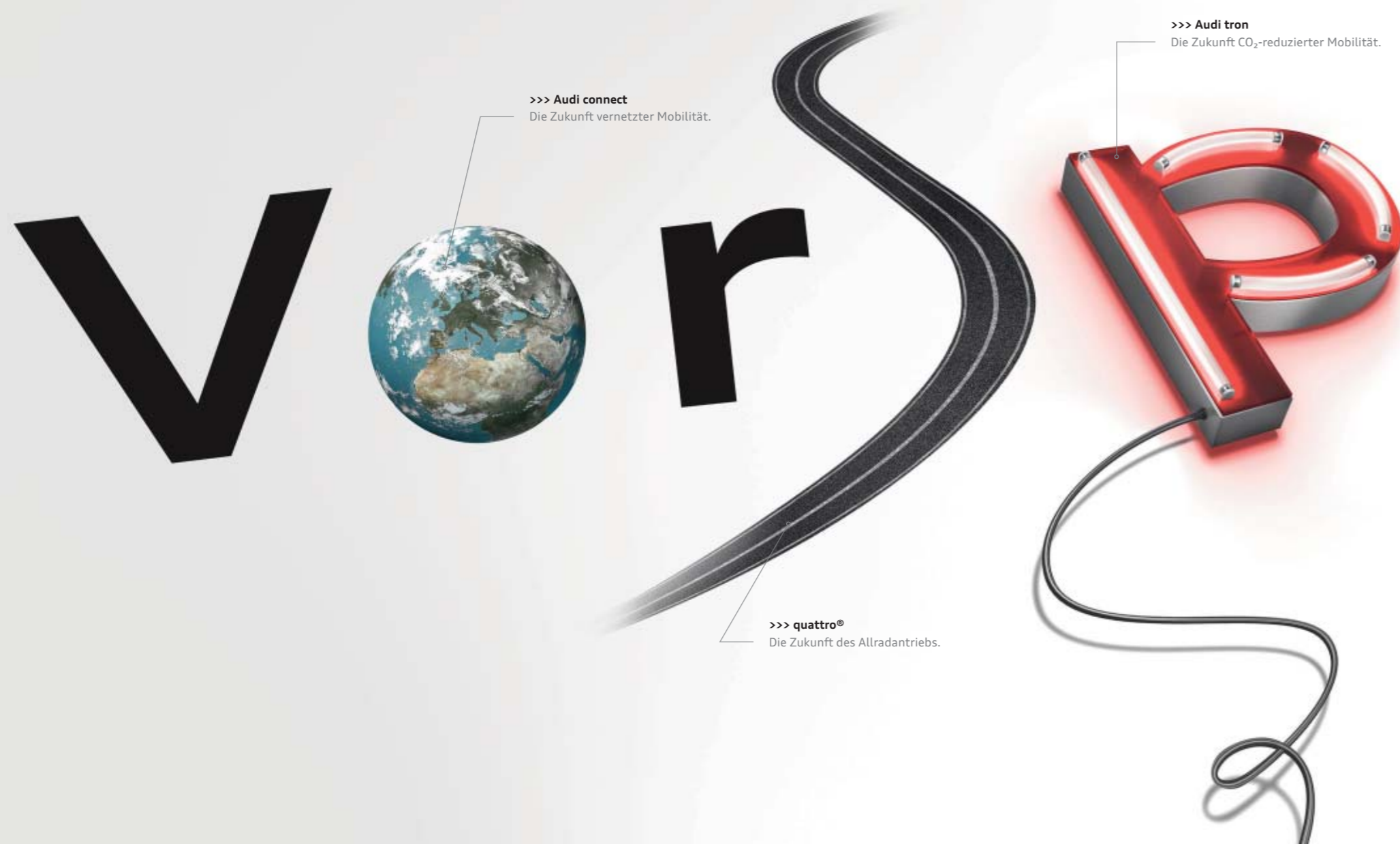

>>> **Audi connect**  
Die Zukunft vernetzter Mobilität.

>>> **Audi tron**  
Die Zukunft CO<sub>2</sub>-reduzierter Mobilität.

>>> **quattro®**  
Die Zukunft des Allradantriebs.

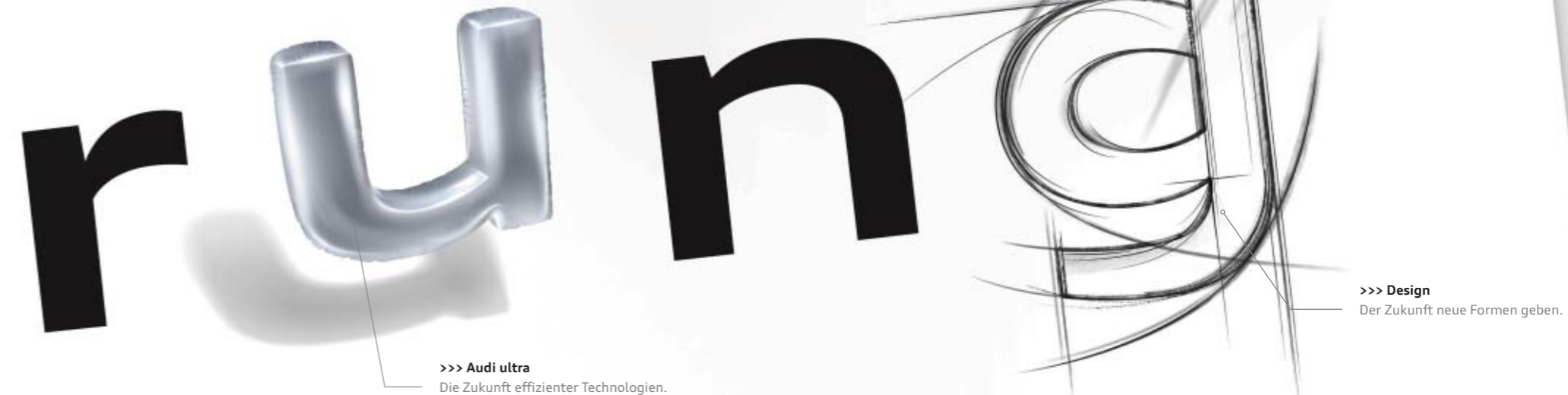

>>> **Audi ultra**  
Die Zukunft effizienter Technologien.

>>> **Design**  
Der Zukunft neue Formen geben.

## ... durch Technik.

Die Welt verändert sich stetig. Immer rasanter schreitet die technologische Entwicklung voran. Und immer mehr Möglichkeiten bieten sich Ihnen dadurch – gerade bei Ihrer Mobilität. Mit Vorsprung durch Technik gestalten wir diese Entwicklung maßgeblich mit. Um Ihnen die Technologie mit auf den Weg zu geben, die Ihr Leben bereichert. Damit wir Ihren Anforderungen an heutige und zukünftige Mobilität nicht nur gerecht werden, sondern sie auch weiterhin übertreffen.

Audi ultra

# Optimal kombiniert.

## Die Zukunft effizienter Technologien.

Einen Audi zu bauen ist hochkompliziert. Und dennoch gilt für alle Modelle ein einfaches Prinzip: Sämtliche Fahrzeugkomponenten greifen präzise ineinander, um emissionsverringende Synergien zu erzeugen. Was diesem Grundsatz folgend Ende der Achtzigerjahre mit der Audi Leichtbauweise und dem revolutionären Audi Space Frame (ASF®) anging, ist heute die sogenannte Umkehr der Gewichtsspirale: Jede Leichtbaukomponente wirkt sich auf weitere Bauteile aus, die dann ebenfalls in ihren Dimensionen verringert werden können. Auf diese Weise werden bestehende Formen und Materialien in Bezug auf ihre Funktionalität, das geringstmögliche Gewicht und ihren Produktionsprozess ständig aufs Neue verbessert. Um unsere Fahrzeuge noch effizienter und ressourcenschonender zu machen. Zudem werden auch immer mehr Effizienztechnologien in einen Audi eingebaut. Wie zum Beispiel das Rekuperations- und das Start-Stop-System. Oder fortschrittliche, effiziente Hightech-Aggregate. Für erhöhte Fahrdynamik, hohe Verdichtung, effizientere Verbrennung und geringeren CO<sub>2</sub>-Ausstoß. All das ist Audi ultra. Heute und in Zukunft – auf dem Weg zu CO<sub>2</sub>-reduzierter Mobilität.

### >>> Rekuperation

Bremsen für noch effizienteres Fahren. Mit der Bremsenergieerückgewinnung (Rekuperation). Ein Teil der beim Bremsen und in Schubphasen entstehenden Bewegungsenergie wird in der Bordnetzbatte zwischengespeichert und in Beschleunigungsphasen eingesetzt – wodurch je nach Fahrzyklus bis zu 3 % Kraftstoff eingespart werden.

### >>> Aerodynamik

Weniger Fahrwiderstände, mehr Effizienz. Durch konsequente aerodynamische Gestaltung der Fahrzeuglinien, des Fahrzeugunterbodens und der Spoilerkanten – um die bestmögliche Form für aerodynamische Effizienz zu schaffen. Aber auch durch rollwiderstandsreduzierte Reifen. All das getestet im Audi Windkanal bei bis zu 300 km/h.

### >>> Leichtbaukompetenz

Weniger Gewicht. Mehr Ersparnis, Kraft und Ausdauer. Die Audi Leichtbauweise. Angefangen im Karosserieleichtbau, kommt sie heute in nahezu allen Bereichen zum Einsatz und kombiniert innovative Werkstoffe wie Aluminium, Carbon und Magnesium, intelligente Konstruktionsprinzipien sowie ressourcenschonende Produktionsprozesse zu einem Gesamtkonzept.

### >>> Getriebekompetenz

Verbesserte Effizienzwerte dank verbesserter Getriebeübersetzung. Ein erhöhtes Drehmomentangebot ermöglicht, das Übersetzungsverhältnis speziell in höheren Gängen länger auszulegen. Für kraftvollen Durchzug in niedrigem Drehzahlbereich, was den Verbrauch verringert – sich aber nicht auf Fahrleistung und Sportlichkeit auswirkt.

### >>> Aggregatekompetenz

Kraftvoll und effizient angetrieben. Von Audi ultra mit den Effizienztechnologien im Motorensektor. Wie zum Beispiel Audi cylinder on demand, ebenso wie das Audi valvelift system, die beide für weniger Energieverbrauch des Motors sorgen, oder die clean diesel-Technologie, mit der Emissionen gesenkt werden können.

## Mobilität & Navigation

**POI** **Point-of-Interest-Suche (POI) mit Sprachbedienung**  
in der Google™<sup>1</sup>-Datenbank

**Verkehrsinformationen online**  
Dynamische Routenführung durch Echtzeit-Verkehrsflussinformationen einzelner Straßenabschnitte

**myAudi – Sonderziele<sup>2</sup>**  
Das Navigationssystem als persönlicher Straßenatlas: individuelle Point-of-Interest (POI)-Listen über das myAudi-Portal ins Fahrzeug importieren

**Fluginformationen**  
Informieren Sie sich bequem vom Fahrzeug aus über Abflug- und Ankunftszeiten sowie die entsprechenden Gates und suchen Sie auf Wunsch direkt nach Flugnummern.

**Zuginformationen**  
Rufen Sie von unterwegs Abfahrts- und Ankunftszeiten sowie die jeweiligen Bahnsteige ab.

**Landesinformationen<sup>2</sup>**  
Anzeige von landesspezifischen, gesetzlichen Bestimmungen wie z. B. Warnwesten- und Vignettenpflicht sowie geltende Höchstgeschwindigkeiten beim Grenzübertritt

**Picturebook Navigation**  
GPS-Daten Ihrer Bilder führen Sie ans Ziel.

**Kraftstoffpreise**  
Die günstigsten Tankstellen am Zielort bzw. in Ihrer Nähe

**Parkplatzinformationen**  
Hilfe bei der Suche nach Parkplätzen und -häusern. Auch – sofern vorhanden – Darstellung von Preisen und aktuell noch freien Stellplätzen

**Navigation mit Google Earth™<sup>1</sup> und Google Street View™<sup>1</sup>**  
navigiert Sie dank hochauflösender Luft- und Satellitenbilder, Fotos und Adressangaben noch einfacher an Ihr Ziel

<sup>1</sup> Google und das Google-Logo sind eingetragene Marken von Google Inc. <sup>2</sup> Bestandteil der optionalen MMI Navigation plus mit MMI touch. <sup>3</sup> Voraussetzung: Das Mobiltelefon verfügt über das Bluetooth-Protokoll MAP (Message Access Profile). Informationen über kompatible Mobiltelefone erhalten Sie bei Ihrem Audi Partner oder unter [www.audi.de/bluetooth](http://www.audi.de/bluetooth).

<sup>4</sup> Erfordert die optionale MMI Navigation plus mit MMI touch inklusive Sprachdialogsystem und Bluetooth-Schnittstelle sowie Multifunktions-Lederlenkrad. <sup>5</sup> Über den genauen Einsatztermin informieren Sie sich bitte bei Ihrem Audi Partner. Abhängig von länderspezifischer Verfügbarkeit. Zur Nutzung benötigen Sie in der Regel einen Account bei einem Media-Streaming-Dienst, wodurch zusätzliche Kosten entstehen können. Verfügbarkeit, Bildschirmdarstellung und Kosten der Dienste variieren je nach Land, Modell, Endgerät und Tarif. Nähere rechtliche Informationen und Nutzungshinweise finden Sie auf Seite 94 sowie unter [www.audi.de/connect](http://www.audi.de/connect).

**Kartenupdate online<sup>2</sup>**  
Die ausgelieferte Kartenversion kann mit den ersten 5 im halbjährlichen Rhythmus erscheinenden Navigationsupdates kostenlos aktualisiert werden. In Verbindung mit Audi connect kann das Update online im Fahrzeug erfolgen.

**Zieleinspeisung über myAudi oder Google Maps™<sup>1</sup>**  
Die Planung Ihrer Navigationsziele erfolgt auf Wunsch bequem am PC oder mit dem Smartphone. myAudi und Google Maps bzw. die Audi MMI connect-App ermöglichen den Versand von individuellen Navigationszielen an das Fahrzeug. Bei Fahrtantritt können diese bequem als Ziel übernommen werden.

## Kommunikation

**WLAN-Hotspot**  
verbindet Ihre mobilen Endgeräte mit dem Internet

**E-Mail<sup>2</sup>**  
in Ihr Audi MMI übertragen und komfortabel vorlesen lassen

**Mitteilungen (SMS)<sup>3</sup>**  
Kurznachrichten anzeigen oder komfortabel vorlesen lassen und per Diktierfunktion gleich darauf antworten

**Zugriff auf Facebook**  
Integriert Ihr persönliches Netzwerk ins Cockpit. Mit Vorlese- und weiteren komfortablen Textfunktionen

**Zugriff auf Twitter**  
Integriert den Nachrichtendienst Twitter ins Cockpit. Mit Vorlese- und weiteren komfortablen Textfunktionen

**Zugriff auf Smartphone-Sprachsteuerung<sup>4</sup>**  
wie z. B. Siri (ab iPhone 4s). Durch Langdruck auf die Sprachdialogtaste am Multifunktions-Lederlenkrad können Sie direkt auf die Sprachsteuerung des Bluetooth-angebundenen Smartphones auch während der Fahrt zugreifen. Die Steuerung erfolgt sicher und komfortabel über die Mikrofone und Lautsprecher Ihres Audi.

# Audi connect.

## Audi connect

## Die Zukunft vernetzter Mobilität.

Die Welt bietet Ihnen unzählige Möglichkeiten. Mit dem optionalen Audi connect holen Sie sich zahlreiche dieser Möglichkeiten digital und direkt in Ihren Audi. Auf Knopfdruck. Individuell auf Sie abgestimmt. Dank myAudi und der von Audi connect unterstützten Dienste in Ihrem Fahrzeug. An vielen Orten der Welt. Intuitiv, einfach und komfortabel.

### myAudi – Ihre persönliche Schaltzentrale

ermöglicht Ihnen unter [www.audi.de/myaudi](http://www.audi.de/myaudi) nach einer einmaligen Registrierung passwortgeschützt die von Audi connect unterstützten Dienste nach Ihren Wünschen zusammenzustellen, zu verwalten und bequem von zu Hause aus zu konfigurieren. Viele dieser Dienste können Sie auch über die Audi MMI connect-App mit Ihrem Smartphone (Android ab 4.0 oder ab iOS 6) von unterwegs nutzen.

## Infotainment

**Wetter**  
Vorhersagen und Karten vom gewünschten Ort

**Online Media Streaming<sup>5</sup>**  
Per Smartphone-App Zugriff auf Personal-Radio-Dienste und weltweite Radiosender sowie Anbindung von Musik-Streaming-Diensten, die den Zugang zu Millionen von Songs ermöglichen. Zusätzlich kann auf die im Smartphone gespeicherte Musik zugegriffen werden.

**Nachrichten online (individuell)**  
Texte und Bilder zum aktuellen Weltgeschehen, mit Vorlesefunktion, individuell konfigurierbar

**City Events**  
Informationen zu aktuellen Veranstaltungen – z. B. an Ihrem Zielort

**Reiseinformationen**  
Informationen zu Sehenswürdigkeiten – mit Übernahmefunktion als Navigationsziel

Die Straße fest im Griff haben. Weil die Antriebskraft permanent auf alle vier Räder verteilt wird. Per Mittendifferenzial variabel angesteuert. Immer situationsbedingt. Mit quattro und optionalem Sportdifferenzial Fahrstabilität, Dynamik und Agilität neu erleben und dem Über- und Untersteuern entgegenwirken. Für gesteigerte Traktion und verbesserten Vortrieb. Jede Strecke meistern. Und das eigene Ziel stets vor Augen haben. In Kurven. Auf Geraden. Auf jedem Untergrund. Für Faszination, die haften bleibt. Auf der Straße – und im Gedächtnis.

quattro®  
**Strassen  
spuren.**

**Mit quattro®.**

# Maximale Kraft. Maximal genutzt.

Jede Bewegung hat einen Ursprung. Etwas, das sie ins Rollen gebracht hat, eine Idee. Auch den Motoren für Ihren neuen Audi A6 liegt eine Initialzündung zugrunde: gesteigerte Leistung bei geringerem Verbrauch. Diesen vermeintlichen Gegensatz vereinen wir in zwei revolutionären Antriebstechnologien: TDI und TFSI. Lernen Sie beide kennen. Und entscheiden Sie sich für den Antrieb, der Sie am meisten bewegt.



Die Werte für Kraftstoffverbrauch und CO<sub>2</sub>-Emissionen sowie die Effizienzklassen finden Sie ab Seite 104.



## TDI®

Audi TDI-Motoren sorgen mit der Kombination aus Direkteinspritzung und Turboaufladung für außergewöhnliche Performance – dank hohem Drehmoment über den gesamten Drehzahlbereich mit einer konstanten Kraftentfaltung. Emissionsreduziert und gewohnt sparsam im Verbrauch. Aber auch faszinierend dynamisch – damit Sie aus jeder Straße das Maximum herausholen können.



## TFSI®

Audi TFSI-Motoren erreichen eine besonders hohe Verdichtung. Das Resultat: herausragende Effizienz bei optimaler Leistungsfähigkeit. Durch den Ersatz von Hubraum durch Aufladung werden Motorgröße und -gewicht deutlich verringert – bei beeindruckender gleichbleibender Dynamik. Für eine Kraftentfaltung, die Sie aus dem Stand überzeugen wird.



## Audi cylinder on demand

Auch Zylinderköpfe können intelligent sein. Audi cylinder on demand beweist es. Im Teillastbereich schalten sich vier der acht Zylinder des TFSI-Motors automatisch ab. Das hilft, den Kraftstoffverbrauch zu senken und die Emissionen zu reduzieren. Ohne dass das Umschalten zu spüren ist und die Fahrdynamik beeinträchtigt wird.

**>>> ESP mit elektronischer Quersperre**

Das Stabilisierungssystem ESP mit elektronischer Quersperre veranlasst gezielte kleine Bremsengriffe, wenn das kurveninnere Vorderrad zu stark entlastet wird. Durch diese Bremsimpulse fließt das überschüssige Drehmoment auf das kurvenäußere Rad, das so mehr Kraft auf die Straße bringen kann, wodurch die Traktion verbessert wird.

**>>> Audi drive select**

Mit Audi drive select passen Sie die Fahreigenschaften des A6-Modells Ihren Bedürfnissen an. Auf Knopfdruck. Sportlicher, komfortabler, ausgewogener, sparsamer oder ganz individuell auf Sie abgestimmt. Sie entscheiden.

**>>> tiptronic**

Das 8-stufige Automatikgetriebe mit dynamischem Schaltprogramm (DSP) sorgt für schnelleres Schalten, ohne dass eine Zugkraftunterbrechung spürbar ist.

**>>> S tronic®**

Das sportlich-effiziente Doppelkupplungsgetriebe ermöglicht Ihnen blitzschnelle Schaltvorgänge ohne spürbare Zugkraftunterbrechung.

**>>> adaptive air suspension**

Die elektronisch geregelte Luftfederung wirkt separat an jedem der 4 Räder und sorgt selbst bei starker Beladung dafür, dass die Fahreigenschaft kaum beeinträchtigt wird. Auch als Sportvariante für das S-Modell mit noch strafferer Dämpfung erhältlich.

**>>> Dynamiklenkung**

Die Dynamiklenkung steigert die Fahrdynamik und den Fahrkomfort durch eine geschwindigkeitsabhängige Regelung der Lenkübersetzung.

**>>> quattro®**

Der permanente Allradantrieb verteilt die Antriebskräfte fahrsituationsabhängig auf jedes einzelne Rad für mehr Traktion und Dynamik.

**>>> quattro® mit Sportdifferenzial**

Der permanente Allradantrieb quattro mit elektronisch geregelter Sportdifferenzial sorgt für hohe Agilität und begeisternde Fahrdynamik.

**>>> Keramikbremse**

Die an Vorder- und Hinterachse vorhandenen Keramikbremsen sorgen für eine beeindruckende Bremsleistung in jeder Fahrsituation.

Dynamik

# Dynamik,

## die Sie nicht mehr loslässt.

Einsteigen. Anschnallen. Motor starten. Wohin es auch geht, lassen Sie sich antreiben von faszinierender Dynamik. Denn Sie wissen, in Ihrem neuen Audi A6 stehen Ihnen alle Wege offen. Bestimmen Sie die Richtung. Die Gangart. Das Tempo. Und genießen Sie dabei die Freiheit, Reserven zu haben. Genug, um aus jeder Strecke das Beste herauszuholen.

**>>> Audi pre sense basic**

leitet im Falle eines drohenden Unfalls Maßnahmen zum präventiven Insassenschutz ein

**>>> Kamerabasierte Tempolimitanzeige**

erkennt Geschwindigkeitsbegrenzungen und informiert Sie darüber über das Fahrerinformationssystem und das Head-up Display

**>>> Audi active lane assist**

unterstützt bei erkannten Fahrbahnbegrenzungen durch sanfte Lenkeingriffe bei der Spurhaltung

**>>> adaptive cruise control inklusive**

**Audi pre sense front**  
beobachtet den vorausfahrenden Verkehr und hält automatisch den Abstand weitestgehend konstant

**>>> Audi side assist inklusive Audi pre sense rear**

unterstützt Sie beim Spurwechsel und leitet im Falle des Erkennens einer drohenden Heckkollision präventive Schutzmaßnahmen ein

**>>> Audi Matrix LED-Scheinwerfer**

erfasst die Straße und leuchtet sie durch innovativ angeordnete LEDs situationsbedingt für noch mehr Sicherheit aus

**>>> Nachtsichtassistent**

erhöht den Komfort bei Nachtfahrten durch eine integrierte Wärmebildkamera mit Markierung erkannter Fußgänger und größerer Wildtiere

**>>> Head-up Display**

projiziert wesentliche Informationen in Sichthöhe des Fahrers auf die Frontscheibe, damit der Blick nicht von der Straße genommen werden muss

**>>> Einparkhilfe plus mit Umgebungskameras**

sorgt für mehr Übersicht beim Einparken und Rangieren durch verschiedene anwählbare Kameraperspektiven rund um das Fahrzeug

**>>> Parkassistent mit Umgebungsanzeige**

unterstützt beim Ein- und Ausparken durch temporäre Übernahme der Lenkarbeit

**Assistenzsysteme**

# Wohin es auch geht: Ein gutes Gefühl fährt mit.

Mit den Assistenzsystemen in Ihrem neuen Audi A6.

Jede Fahrt ist anders. Doch eines ist bei allen Fahrten gleich – das Gefühl, das jeder Audi vermittelt: geschützt zu sein. Sämtliche Fahrerassistenzsysteme in Ihrem neuen Audi A6 unterstützen Sie bei Ihrer Fahrt und sorgen für noch mehr Komfort unterwegs. Lernen Sie die wichtigsten Fahrerassistenzsysteme kennen.

**>>> Audi connect**

Nutzen Sie mit der MMI Navigation plus mit MMI touch sämtliche der von Audi connect unterstützten optionalen Dienste – schnell und bequem. Durch die intuitive Bedienung des MMI ist der Zugriff auf die internetbasierten Funktionen beeindruckend unkompliziert.

**>>> Navigation**

Lassen Sie sich über die MMI Navigation plus mit MMI touch via 3D-Kartenansicht und einer 3-dimensionalen Darstellung von Sehenswürdigkeiten und markanten Gebäuden noch komfortabler zu Ihren Zielen navigieren.

**>>> Car**

Steuern und verändern Sie ab MMI Radio ganz bequem und mit wenigen Handgriffen Fahrerassistenzsysteme, Fahrzeugeinstellungen sowie Klima- und Servicefunktionen.

**>>> Media**

Zeigen Sie die Cover Ihrer Musiksammlung auf allen verfügbaren Medienquellen wie Jukebox, eingelegten SD-Karten, Audi music interface, CDs oder DVDs an.

**>>> MMI touch®**

Mit dem MMI touch ist die Bedienung der einzelnen Komponenten des Multi Media Interface noch einfacher. Das Touchpad lässt sich sogar mit nur einem Finger bedienen.

# y



# u

**Simplexität****Das MMI® – intelligent, individuell, intuitiv.**

Reduziert. Einfach. Logisch. Die Welt des mobilen Infotainments neu definiert: das Multi Media Interface (MMI). Telefonieren, navigieren oder über Audi connect das Internet nutzen: hochintuitiv, hochfunktional und komfortabel – nicht zuletzt dank Sprachsteuerung. Mit dem MMI in Ihrem neuen Audi A6 geht Ihnen alles spielend leicht von der Hand.

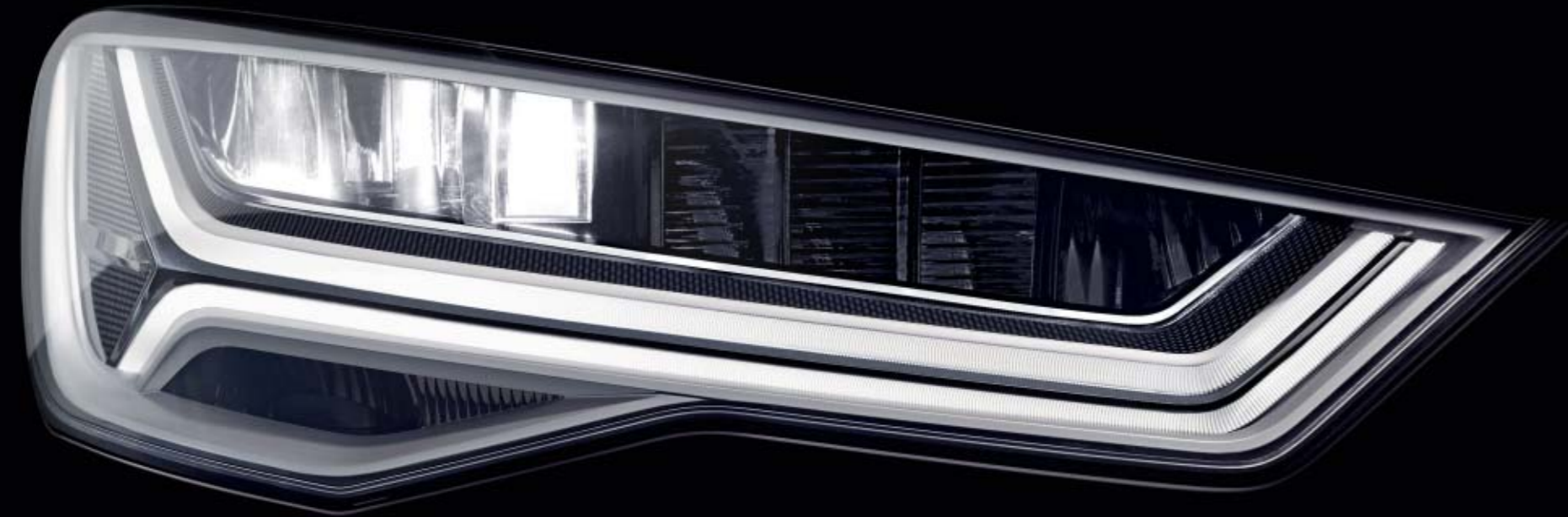

**Audi Matrix LED-Scheinwerfer**

***Sieht gut.***

Dunkelheit ist relativ. Mit den optionalen Audi Matrix LED-Scheinwerfern wird die Nacht zum Tag. Die neue Scheinwerfertechnologie verfügt über eine tageslichtähnliche Lichtfarbe. Kurven werden vorausschauend ausgeleuchtet. Fahrzeuge werden erfasst, die Lichtverteilung Ihres neuen Audi A6 situationsbedingt auf Sie angepasst. Möglich machen das zahlreiche Sensoren und eine Kamera. Und dimmbare, innovativ angeordnete LEDs – die sich übrigens auch mehr als sehen lassen können.



Audi Matrix LED-Scheinwerfer begeistern nicht nur bei Nacht. Die neue Licht-Technologie setzt auch bei Tag Akzente. Mal punktuell, mal als dynamischer Lichtstreifen. Einzeln ansteuerbare LEDs. Der jeweiligen Situation perfekt angepasst. Wegweisend. Und jedes Mal aufs Neue beeindruckend.

Die Werte für Kraftstoffverbrauch und CO<sub>2</sub>-Emissionen sowie die Effizienzklassen finden Sie ab Seite 104.

***Sieht gut aus.***



## So einzigartig wie Sie. Die Ausstattungsmöglichkeiten.

Sportlichkeit, Komfort, Design, Funktionalität – ganz gleich, welche Anforderungen Sie an Ihren Audi stellen, er bietet Ihnen eine Fülle von Individualisierungsmöglichkeiten. Die Ausstattungsvarianten von Audi sind vielfältig und hochwertig und lassen sich von Ihnen ganz Ihren Bedürfnissen anpassen.

## Charakter hat viele Formen. Hier sind vier davon.

Was macht einen Audi zu Ihrem Audi? Eine ganz auf Ihre Bedürfnisse abgestimmte Ausstattung. Ihnen steht eine Vielzahl von Möglichkeiten zur Verfügung, Ihrem Fahrzeug genau die Note zu verleihen, die Ihnen vorschwebt. Mehr Sportlichkeit? Mehr Eleganz? Lassen Sie sich inspirieren.

Jetzt konfigurieren unter [www.audi.de/konfigurator](http://www.audi.de/konfigurator) oder mit der Audi Konfigurator-App.

### Audi A6 Limousine in Mythoschwarz Metallic

Audi Matrix LED-Scheinwerfer

Aluminium-Gussräder Audi Sport im 10-Speichen-Design  
in Titanoptik matt, glanzgedreht\*

Scheiben abgedunkelt (Privacy-Verglasung)

Individualkontursitze vorn in Leder Valcona atlasbeige  
perforiert mit Memory-Funktion und Sitzbelüftung

Dekoreinlagen in Holz Nussbaum Beaufort



### Audi S6 Limousine in Misanorot Perleffekt

Glanzpaket Schwarz Audi exclusive

Aluminium-Gussräder  
im 5-Parallelspeichen-Stern-Design (S-Design)

Sportabgasanlage mit schwarz hochglänzenden Blenden

Außenspiegelgehäuse in Wagenfarbe

S-Sportsitze vorn in Leder Valcona mondsilber mit  
Kontrastnähten und S-Prägung in den Lehnen

Dekoreinlagen in Carbon Atlas



**Audi A6 allroad quattro  
in Tornadograu Metallic**

Aluminiumoptik Exterior

Aluminium-Gussräder Audi Sport im 5-Doppelspeichen-Design in Titanoptik matt, glanzgedreht\*

Audi design selection flintgrau

Multifunktions-Sportlederlenkrad im 3-Speichen-Design mit Schaltwippen und allroad-Emblem

Dekoreinlagen in Holz Eschenmaser messinggrau naturell



**Audi A6 Avant  
in Florettsilber Metallic**

LED-Heckleuchten mit dynamischem Blinklicht

Aluminium-Gussräder Audi Sport im 10-Y-Speichen-Design

Scheiben abgedunkelt (Privacy-Verglasung)

Sportsitze vorn in Leder Valcona nougatbraun

Multifunktions-Sportlederlenkrad im 3-Speichen-Design mit Schaltwippen

Dekoreinlagen in Aluminium Delta silber



## Sportlichkeit sehen und spüren. Schon im Stand.

S steht für Sportlichkeit. Die neue Audi S6 Limousine und der neue S6 Avant beweisen das eindrucksvoll. Mit umfangreicher S-spezifischer Ausstattung. Für dynamische Optik. Sportlichen Komfort. Und souveräne Performance. Dazu erhalten Sie die Möglichkeit, den S-Faktor noch weiter zu steigern. Mit optionaler Ausstattung, die ebenfalls spürbar begeistert.



Die Werte für Kraftstoffverbrauch und CO<sub>2</sub>-Emissionen sowie die Effizienzklassen finden Sie auf Seite 108.

### S6-spezifische Serienausstattungen

**Aluminium-Gussräder im 5-Parallelspeichen-Design (S-Design)**  
Größe 8,5 J x 19 mit Reifen 255/40 R 19\*

**Bremssättel schwarz lackiert**  
mit S6-Schriftzug vorn

**Audi Singleframe**  
Kühlergrill in Platinumgrau mit horizontalen Doppelchromstreben und S6-Emblem

**Stoßfänger vorn**  
in sportlich-markantem Design mit Lufteinlassgittern in Wabenstruktur und Doppelchromstreben; inklusive Blade in Aluminiumoptik

**Außenspiegelgehäuse**  
in Aluminiumoptik

**Seitliche Schwellerleisten**

**Diffusoreinsatz hinten**  
in Platinumgrau, eingefasst mit Blade in Aluminiumoptik

**Abgasendrohre**  
2-flutig, mit je 2 ovalen Chromblenden links und rechts

**Heckspoiler (S6 Limousine)**  
in die Gepäckraumklappe integriert

**Dachkantenspoiler (S6 Avant)**

**Modellbezeichnung/Schriftzug**  
· S6-Emblem im Audi Singleframe, auf der Gepäckraumklappe und auf dem Fahrzeugschlüssel  
· V8 T-Schriftzug auf den Kotflügeln vorn auf Wunsch auch ohne Modellbezeichnung/Schriftzug am Heck

**Einstiegsleisten mit Aluminiumeinlage**  
mit S6-Schriftzug

**Pedalerie und Fußstütze in Edelstahl**

**Instrumenteneinsatz**  
mit grauen Zifferblättern, weißen Zeigern und S6-Schriftzug im Drehzahlmesser; dynamischer Zeigerhochlauf

**Fahrerinformationssystem mit Farbdisplay**

**Multifunktions-Sportlederlenkrad im 3-Speichen-Design mit Schaltwippen in Aluminiumoptik**  
mit S6-Emblem und S-spezifischen Kontrastnähten

**Wählhebelknopf in Aluminiumoptik**  
mit S6-Emblem

**Engine-Start-Stop-Taste**  
mit rotem Ring

**Sportsitze vorn**

**Sitzbezüge in Alcantara/Leder schwarz bzw. mondsilber**  
mit S6-Prägung in den Lehnen der Vordersitze

**Vordersitze elektrisch einstellbar**  
inklusive Memory-Funktion für den Fahrersitz

**4-Wege-Ledenwirbelstütze für die Vordersitze**

**Dekoreinlagen**  
Aluminium matt gebürstet

**Komfortklimaautomatik 4-Zonen**

**LED-Scheinwerfer**

**LED-Heckleuchten mit dynamischem Blinklicht**

**MMI® Radio plus**

**Audi music interface**

**Bluetooth-Schnittstelle**

**Audi sound system**

**Ablagepaket**

**Durchladeeinrichtung**

**Diebstahlwarnanlage**

**Permanenter Allradantrieb quattro®**

**adaptive air suspension sport**  
mit S6-spezifischer Abstimmung

**Audi cylinder on demand**

**Active Noise Cancellation**  
Das Active Noise Cancellation System kann Störgeräusche aus einzelnen drehzahlabhängigen Frequenzen kompensieren.

### S6-spezifische Sonderausstattungen (Auszug)

**Lackierung in der Sonderfarbe Sepangblau Perleffekt**

**Aluminium-Gussräder im 5-Parallelspeichen-Stern-Design (S-Design)**  
Größe 8,5 J x 20 mit Reifen 255/35 R 20\*

**Winter-Aluminium-Gussräder im 5-Parallelspeichen-Stern-Design (S-Design)**  
Größe 8,5 J x 20 mit Reifen 255/35 R 20\*, nicht schneekettentauglich, höchstgeschwindigkeitstauglich

**Sportabgasanlage**  
für ein gesteigertes Sounderlebnis; 2-flutig, je 2 ovale Endrohre links und rechts mit schwarz hochglänzenden Blenden

**S-Sportsitze vorn**

**Sitzbezüge**  
bei S-Sportsitzen in Leder Valcona schwarz bzw. mondsilber, jeweils mit Kontrastnähten und S6-Prägung in den Lehnen der Vordersitze; bei Individualkontursitzen in Leder Valcona schwarz bzw. flintgrau ohne S6-Prägung in den Lehnen

**Dekoreinlagen**  
Carbon Atlas

**Audi design selection arrasrot**  
mit Dekoreinlagen in Carbon Körper rot

**quattro® mit Sportdifferenzial**  
mit S6-spezifischer Abstimmung

**Dynamiklenkung**  
mit S6-spezifischer Abstimmung

\*Angaben zu den technischen Eigenschaften der Reifen finden Sie auf Seite 113.

## Maximale Effizienz hat bei Audi ein Zeichen. Die Audi A6 ultra-Modelle – die nachhaltigsten TDI®- und TFSI®-Modelle der Baureihe.

Technologien und Maßnahmen zur Senkung des Verbrauchs und der Emissionen bei unverändert großem Fahrspaß – dafür steht Audi ultra. Serienmäßig in jedem Audi Modell. Das langfristige Ziel: eine vollständig emissionsfreie Mobilität. Dafür entwickeln wir konsequent weiter. Zum Beispiel immer effizientere Antriebstechnologien. Wie die sparsamen Dieselmotoren. Von ihnen werden die nachhaltigsten von uns ausgezeichnet. Mit dem ultra-Emblem am Heck des Modells, das verrät: Hier fährt maximale Effizienz voraus. Durch kombinierte CO<sub>2</sub>-Emissionswerte ab 109 g/km bei den Audi A6 2.0 TDI ultra-Modellen und ab 133 g/km bei dem 1.8 TFSI ultra-Modell. Und das ohne dabei auf die Audi typische Dynamik verzichten zu müssen. Erleben Sie die Audi A6 ultra-Modelle – Fahrzeuge, die effizientes Fahren neu definieren.

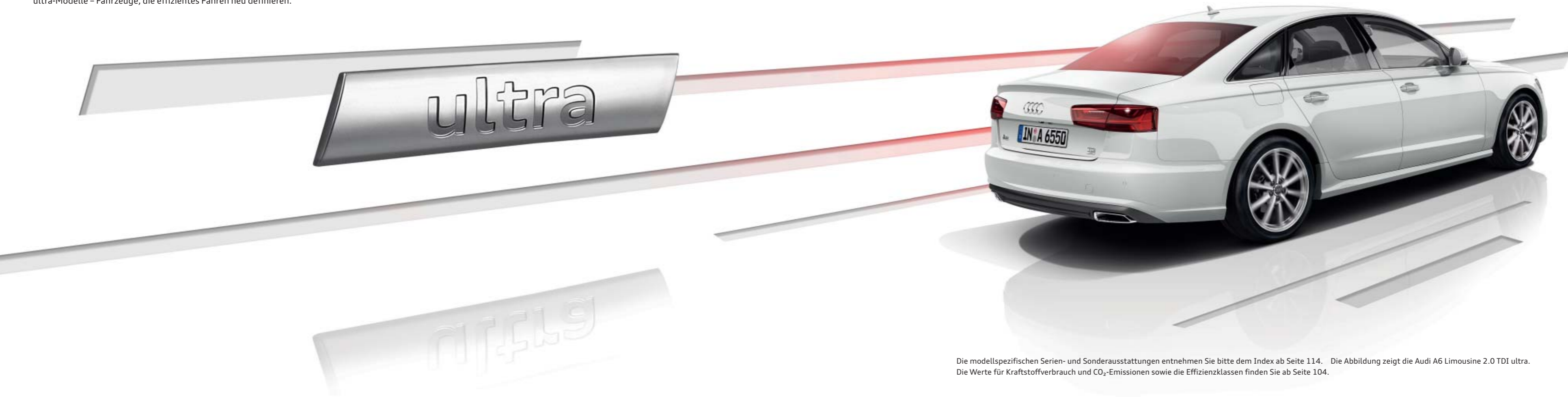

Das **2,0-Liter-TDI-ultra-Aggregat** mit 110 kW (150 PS) weist im kombinierten Fahrzyklus folgende CO<sub>2</sub>-Emissionswerte auf:  
A6 Limousine: ab 109 g/km (S tronic) bzw. ab 112 g/km (Handschaltgetriebe)  
A6 Avant: ab 114 g/km (S tronic) bzw. ab 117 g/km (Handschaltgetriebe)

Das **2,0-Liter-TDI-ultra-Aggregat** mit 140 kW (190 PS) weist im kombinierten Fahrzyklus folgende CO<sub>2</sub>-Emissionswerte auf:  
A6 Limousine: ab 113 g/km (S tronic) bzw. ab 115 g/km (Handschaltgetriebe)  
A6 Avant: ab 118 g/km (S tronic) bzw. ab 119 g/km (Handschaltgetriebe)

Das **1,8-Liter-TFSI-ultra-Aggregat** mit 140 kW (190 PS) weist im kombinierten Fahrzyklus folgende CO<sub>2</sub>-Emissionswerte auf:  
A6 Limousine: ab 133 g/km  
A6 Avant: ab 137 g/km

Die A6 2.0 TDI ultra-Modelle und das A6 1.8 TFSI ultra-Modell sind ohne Einschränkungen mit allen Ausstattungen erhältlich.

Die modellspezifischen Serien- und Sonderausstattungen entnehmen Sie bitte dem Index ab Seite 114. Die Abbildung zeigt die Audi A6 Limousine 2.0 TDI ultra. Die Werte für Kraftstoffverbrauch und CO<sub>2</sub>-Emissionen sowie die Effizienzklassen finden Sie ab Seite 104.

## Für jede Persönlichkeit der richtige Antrieb.

Ganz gleich, für welchen Audi Motor Sie sich entscheiden: Alle Aggregate verfügen über eine hohe Verdichtung, hocheffiziente Verbrennung und einen hervorragenden Wirkungsgrad. Oder kurz: gesteigerte Leistung bei reduziertem Kraftstoffverbrauch und verringerten Emissionen.



3.0 TDI

**TDI®**

Die Audi TDI-Motoren: hohes Drehmoment über den gesamten Drehzahlbereich – mit einer konstanten Kraftentfaltung. Emissionsreduziert und gewohnt sparsam im Verbrauch. Wie der 3.0 TDI quattro: 235 kW (320 PS). In der Audi A6 Limousine mit einer Höchstgeschwindigkeit von 250 km/h und einer Beschleunigung von 5,0 Sekunden von 0 auf 100 km/h. Alle TDI-Motoren erfüllen die Abgasnorm EU6.

- A6 2.0 TDI ultra 110 kW (150 PS)
- A6 2.0 TDI ultra 140 kW (190 PS)
- A6 3.0 TDI clean diesel 160 kW (218 PS)
- A6 3.0 TDI clean diesel quattro 160 kW (218 PS)\*
- A6 3.0 TDI clean diesel quattro 200 kW (272 PS)\*
- A6 3.0 TDI clean diesel quattro 235 kW (320 PS)\*



4.0 TFSI mit Audi cylinder on demand-Technologie

**TFSI®**

Die Audi TFSI-Motoren: herausragende Effizienz bei gesteigerter Leistungsfähigkeit – und gleichbleibender Dynamik. Zum Beispiel der 1.8 TFSI 140 kW (190 PS) im Audi A6. Oder der 4.0 TFSI quattro mit 331 kW (450 PS) im Audi S6 – von 0 auf 100 km/h in 4,4 Sekunden. Alle TFSI-Motoren erfüllen die Abgasnorm EU6.

- A6 1.8 TFSI 140 kW (190 PS)
- A6 1.8 TFSI ultra 140 kW (190 PS)
- A6 2.0 TFSI 185 kW (252 PS)
- A6 3.0 TFSI quattro 245 kW (333 PS)\*
- S6 4.0 TFSI quattro 331 kW (450 PS)

\* Auch im A6 allroad quattro erhältlich. Die Werte für Kraftstoffverbrauch und CO<sub>2</sub>-Emissionen sowie die Effizienzklassen finden Sie ab Seite 104.

## Der sportlichen Linie treu bleiben: die S line-Pakete.

Mit den S line-Paketen unterstreichen Sie den sportlichen Charakter Ihres Audi A6. Betonen Sie zum Beispiel die dynamische Linienführung, verleihen Sie dem Innenraum noch mehr Ausdruck oder definieren Sie das Fahrwerk für gesteigerte Fahrdynamik noch sportlicher. Und machen Sie aus Ihrem Audi einen echten Athleten.



Die Werte für Kraftstoffverbrauch und CO<sub>2</sub>-Emissionen sowie die Effizienzklassen finden Sie ab Seite 104.

### S line Exterieurpaket

**Stoßfänger vorn und hinten, seitliche Kühlergitter, seitliche Schwellerleisten sowie Diffusoreinsatz**  
in sportlich-markantem Design

**Diffusoreinsatz**  
in Platinumgrau lackiert

### S line-Dachkantenspoiler (A6 Avant)

**Einstiegsleisten**  
mit S line-Schriftzug; in Verbindung mit Ambientebeleuchtung Einstiegsleisten beleuchtet und ohne S line-Schriftzug

**S line-Emblem**  
auf den vorderen Kotflügeln

**Lackierung in allen Serien-/Sonderausstattungsfarben**  
und zusätzlich in den Sonderfarben Daytonagrau Perleffekt und Misanorot Perleffekt



### S line Sportpaket

**Im S line Sportpaket sind folgende Ausstattungsumfänge enthalten:**

**Aluminium-Gussräder Audi Sport im 5-Doppelspeichen-Design**  
Größe 8,5 J x 19 mit Reifen 255/40 R 19\*.  
Ein Angebot der quattro GmbH

**S line-Sportfahrwerk**  
mit dynamischerer Fahrwerksabstimmung und Tieferlegung um 30 mm gegenüber Dynamikfahrwerk

**Einstiegsleisten**  
mit S line-Schriftzug; in Verbindung mit Ambientebeleuchtung Einstiegsleisten beleuchtet und ohne S line-Schriftzug

**S line-Emblem**  
auf den vorderen Kotflügeln

**Innenraum, Armaturentafel und Dachhimmel**  
in Schwarz, mit Kontrastnähten auf Sportlederlenkrad und Schalt-/Wählhebelschleife; bei Stoff Sequenz/Leder und Alcantara gelocht/Leder zusätzlich mit Kontrastnähten auf Sitzbezügen, Armauflagen in den Türverkleidungen und Mittelarmlehne vorn; Mittelkonsole unten in Leder

**Fußmatten vorn**  
in Schwarz, in Verbindung mit Alcantara/Leder oder Leder Valcona mondsilber mit Keder in Kontrastfarbe

**Sportsitze vorn**  
inklusive elektrischer Lendenwirbelstütze

**S line-Sitzbezüge in Stoff Sequenz/Leder schwarz**  
mit S line-Prägung in den Lehnen der Vordersitze

**S line-Multifunktions-Sportlederlenkrad im 3-Speichen-Design**  
in Leder schwarz (Lenkradgriffe in perforiertem Leder) und mit S line-Emblem

**Schalt-/Wählhebelschleife**  
in perforiertem Leder schwarz

**S line-Dekoreinlagen**  
in Aluminium matt gebürstet

**Pedalerie und Fußstütze in Edelstahl**

**Optional erhältlich:**

**Weitere Räder in 19 Zoll oder größer**

**adaptive air suspension**

**S-Sportsitze vorn**

**S line-Sitzbezüge in Alcantara gelocht/Leder schwarz oder Leder Valcona schwarz bzw. mondsilber**  
mit S line-Prägung in den Lehnen der Vordersitze

**S line-Multifunktions-Sportlederlenkrad im 3-Speichen-Design mit Schaltwippen**  
wahlweise beheizbar; in Leder schwarz (Lenkradgriffe in perforiertem Leder) und mit S line-Emblem

**S line-Dekoreinlagen**  
in Klavierlack schwarz, Holz Eschenmaser braun naturell, Holz Nussbaum Beaufort oder Aluminium/Holz Beaufort schwarz

**Lackierung in allen Serien-/Sonderausstattungsfarben**  
und zusätzlich in der Sonderfarbe Daytonagrau Perleffekt



\*Angaben zu den technischen Eigenschaften der Reifen finden Sie auf Seite 113.

## So unverwechselbar wie Ihr Anspruch: die Audi design selection.

Die Audi design selection bietet Ihnen eine ästhetische Vorauswahl an besonderen Materialien und Farben im Innenraum. Die edlen Lederausstattungen in den Farben Flintgrau oder Arrasrot mit attraktiven Kontrastnähten verleihen dem Innenraum ein exklusives Ambiente.



### Audi design selection flintgrau (A6)

In der Audi design selection flintgrau sind folgende Ausstattungsumfänge enthalten:

- Individualkontursitze vorn, wahlweise mit Sitzbelüftung
- Sitzmittelbahnen der Vordersitze und der beiden äußeren Fondsitze in Leder Valcona perforiert flintgrau mit Kontrastnähten in Messing
- Sitzseitenwangen, mittlerer Fondsitzeplatz, Kopfstützen, Türverkleidungseinsätze und Mittelarmlehne vorn (falls mitbestellt) in Leder Valcona flintgrau mit Kontrastnähten in Messing
- Türarmauflagen und Mittelkonsole unten in Leder flintgrau mit Kontrastnähten in Messing
- Dekoreinlage in Holz Eschenmaser messinggrau naturell
- Schalttafel oben in Granitgrau, unten in Flintgrau
- Lenkrad in Granitgrau
- Fußmatten in Velours flintgrau mit Kontrastnähten in Messing



### Audi design selection arrasrot (S6)

In der Audi design selection arrasrot sind folgende Ausstattungsumfänge enthalten:

- S-Sportsitze vorn mit S6-Prägung in den Lehnen
- Sitzmittelbahnen mit Rautensteppung, Sitzseitenwangen, Kopfstützen, Türverkleidungseinsätze, Türarmauflagen und Mittelarmlehne vorn in Leder Valcona arrasrot mit Kontrastnähten in Granitgrau
- Türverkleidungen und Mittelkonsole unten in Alcantara schwarz
- Dekoreinlagen in Carbon Köper rot
- Fußmatten in Velours schwarz
- Schalttafel und Lenkrad in Schwarz



Die Werte für Kraftstoffverbrauch und CO<sub>2</sub>-Emissionen sowie die Effizienzklassen finden Sie ab Seite 104.

## Ihre Persönlichkeit. Ihr Audi. Die Audi exclusive line.

Jeder Audi – speziell für Sie gebaut. Mit der Audi exclusive line bieten wir Ihnen den Einstieg in die Individualisierung. Ausgewählte Dekore und Materialien bilden zusammen eine stimmige Kombination im Innenraum. Damit Sie Ihren individuellen Lebensstil auf elegante Art betonen können.



Audi exclusive line ist ein Angebot der quattro GmbH.

### Audi exclusive line

**Individuallkontursitze vorn**  
inklusive Memory-Funktion; wahlweise mit Sitzbelüftung vorn

**Sitzbezüge**  
Sitzseitenwangen und Kopfstützen in Leder Valcona alabasterweiß mit Kontrastnähten in Puderbeige; Sitzmittelbahnen in Leder perforiert (mit Audi exclusive line-spezifischer Perforation) in Alabasterweiß mit Stegfalte in Puderbeige; Lehnenabdeckungen und Sitzanbauteile farbangepasst in Alabasterweiß

**Schwarzer Innenraum**  
Dachhimmel in Stoff schwarz

**Mittelarmlehne vorn**  
in Leder alabasterweiß mit Kontrastnähten in Puderbeige

**Türverkleidungen**  
Türverkleidungseinsätze in Leder alabasterweiß; belederte Armauflagen in den Türen in Alabasterweiß mit Kontrastnähten in Puderbeige

**Dekoreinlagen**  
Holz Eukalyptus naturell

**Fußmatten**  
in Schwarz mit Keder und Kontrastnaht in Alabasterweiß

**Einstiegsleisten**  
mit Audi exclusive line-Schriftzug; in Kombination mit Ambientebeleuchtung Einstiegsleisten beleuchtet



## Sie haben einen exklusiven Charakter. Warum nicht auch Ihr Audi?

Den Anspruch an Exklusivität trägt das Angebot von Audi exclusive schon im Namen. Es verbindet ausgewählte Dekore und farbiges Leder mit einer individuellen Lackierung aus dem großen Farbangebot von Audi exclusive – ganz so, wie Sie es wünschen. So bringen Sie den außergewöhnlichen Charakter Ihres Fahrzeugs noch mehr zur Geltung. Ihr Audi Partner und das Audi exclusive Studio des Audi Forums Neckarsulm erwarten Ihre Wünsche.



### Audi A6 Limousine mit Individuallackierung Audi exclusive in Suzukagrau Metallic und Glanzpaket Schwarz Audi exclusive

Aluminium-Gussräder Audi Sport im 5-Arm-Rotor-Design in Titanoptik matt, glanzgedreht\*

Lederausstattung (Paket 1) in Leder Valcona Audi exclusive in Schwarz mit Kontrastnähten und Stegfalte in Karmesinrot

Erweitertes Lederpaket Audi exclusive in Schwarz mit Kontrastnähten in Karmesinrot

Bedienelemente in Leder Audi exclusive in Schwarz mit Kontrastnähten in Karmesinrot

Sicherheitsgurte Audi exclusive in Karmesinrot

Dekoreinlagen in Aluminium/Holz Beaufort schwarz



## Ihr Audi wird nicht einfach lackiert. Sondern vierfach.

Wählen Sie die Lackfarbe, die Ihre Persönlichkeit am besten widerspiegelt. Ganz gleich, für welche Farbe Sie sich entscheiden, Sie können sich darauf verlassen, dass wir beim Lackierprozess auf hervorragende Qualität setzen: Obwohl der Lack auf einem Audi nicht dicker ist als ein menschliches Haar, besteht er aus vier Schichten. Damit Sie darin nicht nur glänzend aussehen, sondern Ihr Audi auch vor Umwelteinflüssen und Abnutzung bestmöglich geschützt ist. Ein Autoleben lang.



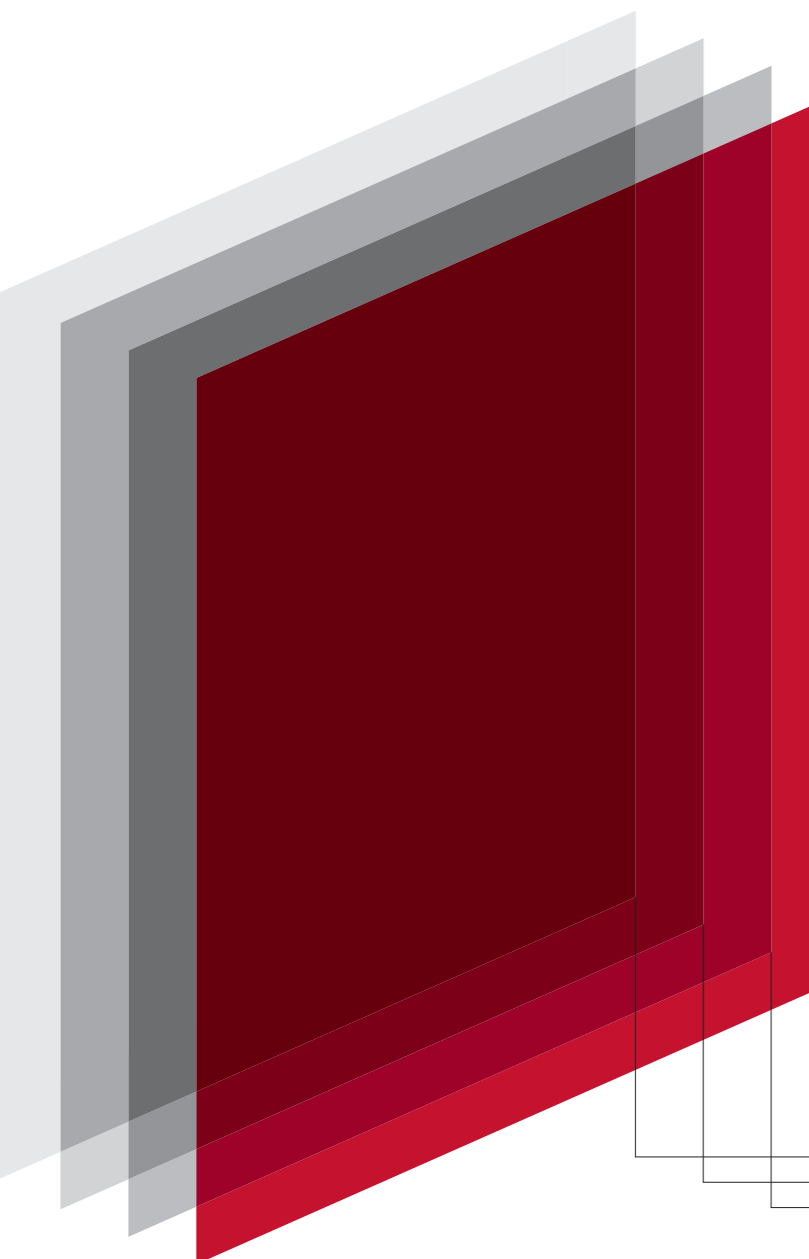

Damit Sie an Ihrer Lieblingsfarbe für Ihren Audi auch nach vielen Tausenden gefahrenen Kilometern noch Freude haben, ist für uns Millimeterarbeit beim Lackierungsprozess nicht genug. Präzision spielt sich hier im Mikrometerbereich ab und hat schon beim Grundierungslack oberste Priorität. Die erste Schicht schützt die Karosserie vor Rost und weiteren Alterserscheinungen. Die Füllerschicht gleicht selbst kleinste Unebenheiten aus und wirkt elastisch, damit beispielsweise bei einem Steinschlag der Lack nicht abplatzt. Erst die dritte Schicht ist die sichtbare Farbe. Als Klarlack wird die vierte Schicht aufgetragen, die vor UV-Strahlen schützt und der Lackierung Glanz und Farbtiefe verleiht. Und das möglichst so lange, bis Sie sich für eine neue Lieblingsfarbe entscheiden.

- Grundierungslack
- Füllerschicht
- Farblack
- Klarlack

**| Unilackierungen**



Ibisweiß

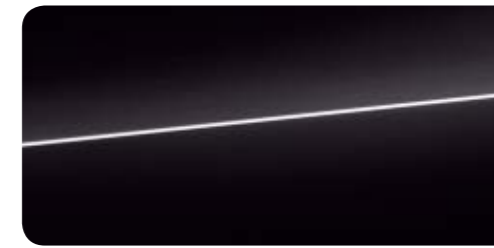

Brillantschwarz

**| Metalliclackierungen**



Gletscherweiß Metallic

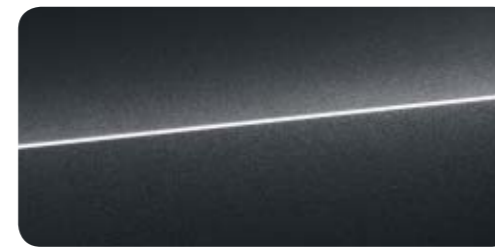

Oolonggrau Metallic

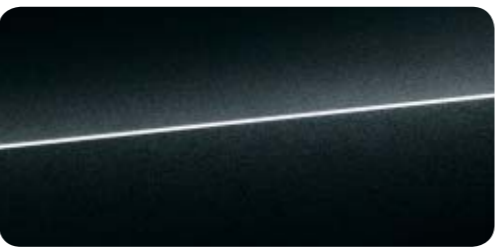

Mythoschwarz Metallic

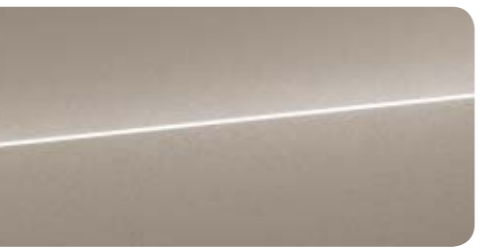

Karatbeige Metallic



Florettsilber Metallic

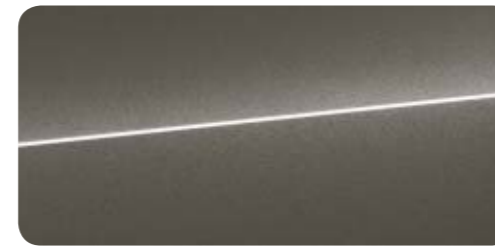

Dakotagrau Metallic

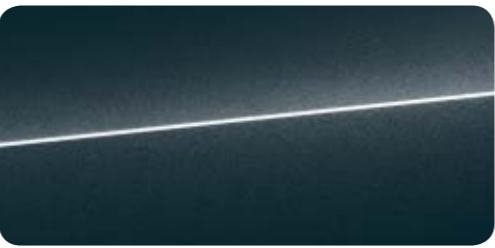

Aviatorblau Metallic

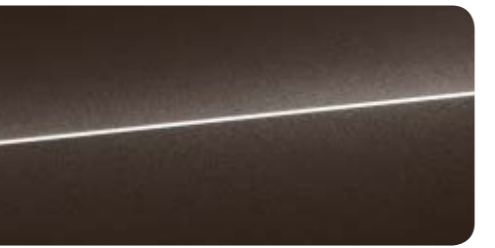

Javabraun Metallic  
nur für A6 allroad quattro erhältlich

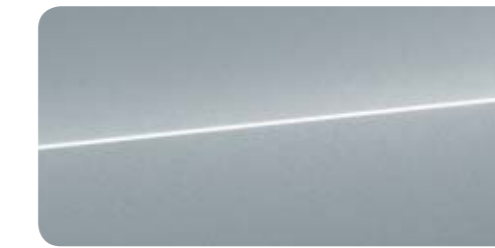

Tornadograu Metallic

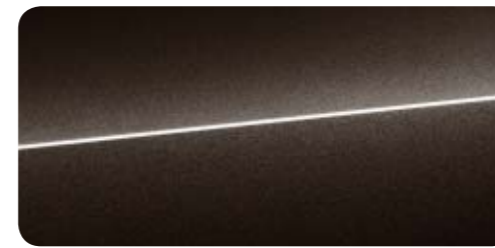

Havannaschwarz Metallic



Mondscheinblau Metallic

**| Perleffektlackierungen**



Misanorot Perleffekt  
für A6 Limousine und A6 Avant nur in Verbindung mit S line Exterieurpaket erhältlich

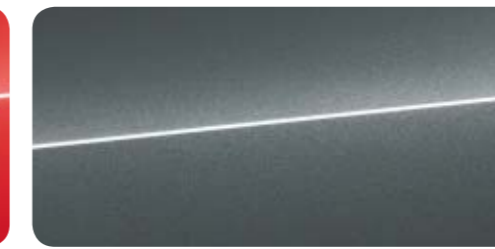

Daytonagrau Perleffekt  
für A6 Limousine und A6 Avant nur in Verbindung mit S line Exterieurpaket oder S line Sportpaket erhältlich

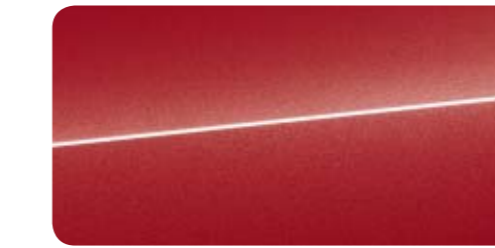

Granatrot Perleffekt



Sepangblau Perleffekt  
nur für S6 Limousine und S6 Avant erhältlich

**| Individuallackierungen**



Individuallackierungen Audi exclusive  
Ein Angebot der quattro GmbH

**| Kontrast-/Vollackierungen**

**Kontrastlackierung**  
Schweller, Stoßfänger, verbreiterte Radhäuser und Schwellerverbreiterungen in Kontrastfarbe Anthrazit matt oder Schwarz matt lackiert.

In Verbindung mit Individuallackierung Audi exclusive: Kontrastlackierung in Schwarz matt

**Anthrazit matt**  
kombinierbar mit folgenden Lackierungen: Ibisweiß, Brillantschwarz, Gletscherweiß Metallic, Oolonggrau Metallic, Havannaschwarz Metallic, Mythoschwarz Metallic, Mondscheinblau Metallic, Javabraun Metallic

**Schwarz matt**  
kombinierbar mit folgenden Lackierungen: Florettsilber Metallic, Tornadograu Metallic, Dakotagrau Metallic, Karatbeige Metallic, Granatrot Perleffekt und mit allen Audi exclusive-Lackierungen

**Volllackierung**  
Schweller, Stoßfänger und verbreiterte Radhäuser in Wagenfarbe matt lackiert inklusive Aluminiumoptik Exterieur (Dachreling mit Doppelsteg, Dachrahmen und Fensterschachtelstreifen in Aluminium eloxiert, Türgriffe und Heck mit Zierleiste in Aluminiumoptik, Schwellerverbreiterung mit Edelstahlleiste).

Kombinierbar mit folgenden Lackierungen: Gletscherweiß Metallic, Florettsilber Metallic, Tornadograu Metallic, Oolonggrau Metallic, Dakotagrau Metallic, Havannaschwarz Metallic, Mythoschwarz Metallic, Mondscheinblau Metallic, Javabraun Metallic und mit allen Audi exclusive-Lackierungen

In Verbindung mit Individuallackierung Audi exclusive: Schweller, Stoßfänger und verbreiterte Radhäuser in Wagenfarbe

**Exterieur**  
Lackierungen Räder/Reifen



**Qualität in Form gebracht.  
Und glanzvoll vollendet.  
Die Audi Räder.**

Damit Sie auf jedem Meter Ihrer Fahrt ein gutes Gefühl begleitet, stehen Audi Räder besonders auf dem Prüfstand und durchlaufen spezifische Testverfahren. So ermöglichen beispielsweise Härte- und Stabilitätstests höchste Stabilität. Und eine kupferbeschleunigte Essigsäure-Salz-Sprühnebel-Prüfung – kurz CASS – sorgt für größtmöglichen Korrosionsschutz. Mit diesen und vielen weiteren Maßnahmen sorgen wir bei jedem Audi Rad für maximale Qualität – auch noch nach etlichen Kilometern. Ganz gleich, für welches der zahlreichen Designs Sie sich entscheiden.

**| Sommerräder**



**Aluminium-Schmiederäder im 6-Arm-Design**  
Größe 8 J x 17 mit Reifen 225/55 R 17<sup>1</sup>



**Aluminium-Gussräder im 10-Speichen-V-Design**  
Größe 8 J x 18 mit Reifen 245/45 R 18<sup>1</sup>



**Aluminium-Gussräder Audi Sport im 7-Doppelspeichen-Design<sup>2</sup>**  
Größe 8 J x 18 mit Reifen 245/45 R 18<sup>1</sup>



**Aluminium-Gussräder im 10-Speichen-Design**  
Größe 8 J x 17 mit Reifen 225/55 R 17<sup>1</sup>,  
wahlweise mit All-Season-Reifen



**Aluminium-Gussräder im 5-V-Speichen-Design**  
Größe 8 J x 18 mit Reifen 245/45 R 18<sup>1</sup>



**Aluminium-Gussräder im 10-Speichen-Design**  
Größe 8,5 J x 19 mit Reifen 255/45 R 19<sup>1</sup>.  
Nur für A6 allroad quattro erhältlich



**Aluminium-Gussräder im 5-Arm-Design**  
Größe 8 J x 18 mit Reifen 235/55 R 18<sup>1</sup>.  
Nur für A6 allroad quattro erhältlich



**Aluminium-Gussräder Audi Sport im 5-Doppelspeichen-Design<sup>2</sup>**  
Größe 8 J x 18 mit Reifen 245/45 R 18<sup>1</sup>



**Aluminium-Gussräder im 15-Speichen-Stern-Design**  
Größe 8,5 J x 19 mit Reifen 255/40 R 19<sup>1</sup>,  
wahlweise mit Reifen mit Notlaufeigenschaften



**Aluminium-Gussräder im 5-Parallelspeichen-Design (S-Design)**  
Größe 8,5 J x 19 mit Reifen 255/40 R 19<sup>1</sup>.  
Nur für S6 Limousine und S6 Avant erhältlich



**Aluminium-Gussräder Audi Sport im 10-Speichen-Design in Titanoptik matt, glanzgedreht<sup>2,3</sup>**  
Größe 8,5 J x 19 mit Reifen 255/40 R 19<sup>1</sup>  
(bei A6 allroad quattro mit Reifen 255/45 R 19<sup>1</sup>)



**Aluminium-Gussräder im 5-Parallelspeichen-Design**  
Größe 8,5 J x 20 mit Reifen 255/40 R 20<sup>1</sup>.  
Nur für A6 allroad quattro erhältlich



**Aluminium-Gussräder Audi Sport im 5-Doppelspeichen-Design<sup>2</sup>**  
Größe 8,5 J x 20 mit Reifen 255/35 R 20<sup>1</sup>  
(bei A6 allroad quattro mit Reifen 255/40 R 20<sup>1</sup>)



**Aluminium-Gussräder Audi Sport im 10-Y-Speichen-Design<sup>2</sup>**  
Größe 8,5 J x 19 mit Reifen 255/40 R 19<sup>1</sup>  
(bei A6 allroad quattro mit Reifen 255/45 R 19<sup>1</sup>)



**Aluminium-Gussräder Audi Sport im 5-Doppelspeichen-Design<sup>2</sup>**  
Größe 8,5 J x 19 mit Reifen 255/40 R 19<sup>1</sup>



**Aluminium-Gussräder im 5-Parallelspeichen-Stern-Design (S-Design)**  
Größe 8,5 J x 20 mit Reifen 255/35 R 20<sup>1</sup>.  
Nur für S6 Limousine und S6 Avant erhältlich



**Aluminium-Gussräder Audi Sport im 5-Doppelspeichen-Design in Titanoptik matt, glanzgedreht<sup>2,3</sup>**  
Größe 8,5 J x 20 mit Reifen 255/35 R 20<sup>1</sup>  
(bei A6 allroad quattro mit Reifen 255/40 R 20<sup>1</sup>)



**Aluminium-Gussräder Audi Sport im 10-Speichen-Design<sup>2</sup>**  
Größe 8,5 J x 19 mit Reifen 255/40 R 19<sup>1</sup>  
(bei A6 allroad quattro mit Reifen 255/45 R 19<sup>1</sup>)



**Aluminium-Schmiederäder im 5-Arm-Stern-Design, kontrastgrau, teilpoliert<sup>3</sup>**  
Größe 8,5 J x 20 mit Reifen 255/35 R 20<sup>1</sup>



**Aluminium-Gussräder Audi Sport im 5-Arm-Rotor-Design in Titanoptik matt, glanzgedreht<sup>2,3</sup>**  
Größe 8,5 J x 20 mit Reifen 255/35 R 20<sup>1</sup>

Die modellspezifischen Serien- und Sonderausstattungen entnehmen Sie bitte dem Index ab Seite 114.

**| Winterräder**



**Winter-Aluminium-Gussräder im 6-Arm-Design**  
Größe 7,5 J x 17 mit Reifen 225/55 R 17<sup>1</sup>,  
schneekettentauglich, zulässige Höchstgeschwindigkeit 210 km/h



**Winter-Aluminium-Gussräder im 5-Arm-Design**  
Größe 7,5 J x 18 mit Reifen 225/50 R 18<sup>1</sup>,  
wahlweise mit Reifen mit Notlaufeigenschaften,  
schneekettentauglich, zulässige Höchstgeschwindigkeit 210 km/h



**Winter-Aluminium-Gussräder im 5-Parallelspeichen-Design**  
Größe 8,5 J x 20 mit Reifen 255/40 R 20<sup>1</sup>, nicht  
schneekettentauglich, zulässige Höchstgeschwindigkeit 240 km/h. Nur für A6 allroad quattro erhältlich



**Winter-Aluminium-Gussräder im 5-Arm-Design**  
Größe 7 J x 18 mit Reifen 235/55 R 18<sup>1</sup>,  
schneekettentauglich, zulässige Höchstgeschwindigkeit 210 km/h. Nur für A6 allroad quattro erhältlich



**Winter-Aluminium-Gussräder im 15-Speichen-Stern-Design**  
Größe 7,5 J x 19 mit Reifen 235/45 R 19<sup>1</sup>,  
schneekettentauglich, zulässige Höchstgeschwindigkeit 240 km/h



**Winter-Aluminium-Gussräder im 5-Parallelspeichen-Stern-Design (S-Design)**  
Größe 8,5 J x 20 mit Reifen 255/35 R 20<sup>1</sup>, nicht  
schneekettentauglich, höchstgeschwindigkeitstauglich.  
Nur für S6 Limousine und S6 Avant erhältlich

<sup>1</sup>Angaben zu den technischen Eigenschaften der Reifen finden Sie auf Seite 113. <sup>2</sup>Ein Angebot der quattro GmbH. <sup>3</sup>Bitte beachten Sie die Besonderheiten zu den Rädern auf Seite 109.

## Premiumqualität, auf die Sie setzen können.

In Ihrem Audi nehmen Sie einen besonderen Platz ein. Auf Vorder- und Rücksitzen wird exklusiver Komfort fühlbar: durch hochwertige Materialien und eine erstklassige Verarbeitung. Egal für welchen Sitzbezug Sie sich entscheiden und ob Sie Individualkontursitze oder Sportsitze bzw. S-Sportsitze mit stabilem Seitenhalt bei dynamischer Fahrt bevorzugen: Hier sitzen Sie richtig.



### Individualkontursitze vorn 1

inklusive Memory-Funktion für Fahrer- und Beifahrersitz sowie Außenspiegel.  
Die Abbildung zeigt Individualkontursitz vorn in Leder Valcona flintgrau mit Sitzbelüftung.

Die modellspezifischen Serien- und Sonderausstattungen entnehmen Sie bitte dem Index ab Seite 114.



### Normalsitze vorn ohne Sitzbelüftung 2

Die Abbildung zeigt Normalsitz vorn in Leder Milano flintgrau ohne Sitzbelüftung.



### Normalsitze vorn mit Sitzbelüftung 3

Die Abbildung zeigt Normalsitz vorn in Leder Milano flintgrau mit Sitzbelüftung.

**Sportsitze vorn** 4

Die Abbildung zeigt Sportsitz vorn in Leder Valcona schwarz.

Die modellspezifischen Serien- und Sonderausstattungen entnehmen Sie bitte dem Index ab Seite 114.

**| Stoff- und Lederausstattungen****Stoffausstattung Effekt**

für Normalsitze vorn: Sitzmittelbahnen in Stoff Effekt sowie Sitzseitenwangen, Kopfstützen, Türverkleidungseinsätze und Mittelarmlehne vorn in Stoff uni

**Stoffausstattung Kontur**

für Sportsitze vorn: Sitzmittelbahnen in Stoff Kontur sowie Sitzseitenwangen, Kopfstützen, Türverkleidungseinsätze und Mittelarmlehne vorn in Stoff uni

**Stoffausstattung Sierra/mono.pur 350**

für Normalsitze vorn: Sitzmittelbahnen in Stoff Sierra schwarz-braun sowie Sitzseitenwangen, Kopfstützen und Türverkleidungseinsätze in mono.pur 350 schwarz

**Alcantara/Leder-Kombination**

exklusive und sportliche Optik für Sportsitze; hoher Sitzkomfort und gutes Sitzklima durch schnellen Temperaturengleich; besonders unempfindlich, pflegeleicht und abnutzungsresistent. Die Sitzmittelbahnen aus Alcantara bieten guten Halt und sind somit für dynamische Fahrten besonders gut geeignet. Sitzseitenwangen aus feinem Leder vollenden den Sitz.

Für Sportsitze vorn und S-Sportsitze vorn: Sitzmittelbahnen und Türverkleidungseinsätze in Alcantara sowie Sitzseitenwangen, Kopfstützenmittelbahn, Mittelarmlehne vorn und Mittelkonsole unten in Leder

**Lederausstattung Milano**

Extrem strapazierfähiges und langlebiges Leder vermittelt durch die geprägte und feine Oberfläche einen hochwertigen Eindruck. Komplette durchgefärbtes, chromfrei gegerbtes Leder, das aufgrund der Lackierung einen ausgezeichneten Oberflächenschutz bietet.

Für Normalsitze vorn ohne Sitzbelüftung: Sitzmittelbahnen, Sitzseitenwangen, Kopfstützenmittelbahn und Mittelarmlehne vorn in Leder Milano

Für Normalsitze vorn mit Sitzbelüftung: Sitzmittelbahnen der Vordersitze und nicht belüftete Sitzmittelbahnen der beiden äußeren Fondsitze in Leder Milano perforiert; Sitzseitenwangen, mittlerer Fondsitzeplatz, Kopfstützen und Mittelarmlehne vorn in Leder Milano

Für Sportsitze vorn: Sitzmittelbahnen, Sitzseitenwangen, Kopfstützenmittelbahnen und Mittelarmlehne vorn in Leder Milano

Für Sportsitze vorn: Sitzmittelbahnen, Sitzseitenwangen, Kopfstützenmittelbahnen und Mittelarmlehne vorn in Leder Milano

Für S-Sportsitze vorn: Sitzmittelbahnen, Sitzseitenwangen, Kopfstützenmittelbahnen, Armauflagen in den Türen, Türverkleidungseinsätze und Mittelarmlehne vorn in Leder Valcona; Mittelkonsole unten in Leder

**Lederausstattung Valcona**

hochwertiges Leder, das zur eleganten Ausstrahlung des Innenraums beiträgt. Der geringe Lackauftrag unterstützt die Atmungsaktivität, die ungeprägte Oberfläche unterstreicht den hochwertigen Charakter. Chromfrei gegerbt, durchgefärbt und mit lichtechten Farbpigmenten versehen.

Für Individualkontursitze vorn ohne Sitzbelüftung: Sitzmittelbahnen, Sitzseitenwangen, Kopfstützen, Türverkleidungseinsätze und Mittelarmlehne vorn in Leder Valcona; Mittelkonsole unten in Leder

Für Individualkontursitze vorn mit Sitzbelüftung: Sitzmittelbahnen der Vordersitze und nicht belüftete Sitzmittelbahnen der beiden äußeren Fondsitze in Leder Valcona perforiert; Sitzseitenwangen, mittlerer Fondsitzeplatz, Kopfstützen, Türverkleidungseinsätze und Mittelarmlehne vorn in Leder Valcona; Mittelkonsole unten in Leder

Für Sportsitze vorn: Sitzmittelbahnen, Sitzseitenwangen, Kopfstützenmittelbahnen, Armauflagen in den Türen, Türverkleidungseinsätze und Mittelarmlehne vorn in Leder Valcona; Mittelkonsole unten in Leder

Für S-Sportsitze vorn: Sitzmittelbahnen, Sitzseitenwangen, Kopfstützenmittelbahnen, Armauflagen in den Türen, Türverkleidungseinsätze und Mittelarmlehne vorn in Leder Valcona; Mittelkonsole unten in Leder

**Lederausstattung (Paket 1) in Leder Valcona Audi exclusive\***

Sitzmittelbahnen, Sitzseitenwangen, Kopfstützen, Türverkleidungseinsätze, Mittelarmlehne vorn sowie Mittelkonsole unten in Leder Valcona. Die Farben des Leders und der Nähte sind aus dem Farbangebot Audi exclusive frei wählbar.

**Lederausstattung (Paket 2) in Leder Valcona Audi exclusive\***

Armauflagen in den Türverkleidungen und Türzuziehgriffe in Leder; zusätzlich Airbagkappe am Lenkrad in Schwarz beledert; Beledierung der Mittelkonsole unten, falls nicht bereits in der gewählten Ausstattung enthalten

**Lederausstattung (Paket 1) in Alcantara/Leder Valcona Audi exclusive\***

Sitzmittelbahnen und Türverkleidungseinsätze in Alcantara; Sitzseitenwangen, Kopfstützen, Mittelarmlehne vorn sowie Mittelkonsole unten in Leder Valcona. Die Farben des Alcantaras, des Leders und der Nähte sind aus dem Farbangebot Audi exclusive frei wählbar.

Für S-Sportsitze vorn: Sitzmittelbahnen, Sitzseitenwangen, Kopfstützenmittelbahnen, Armauflagen in den Türen, Türverkleidungseinsätze und Mittelarmlehne vorn in Leder Valcona; Mittelkonsole unten in Leder

**| Lederpakete****Belederte Armauflagen in den Türverkleidungen****Lederpaket**

Armauflagen in den Türverkleidungen, Türzuziehgriffe und Mittelkonsole unten in Leder

**Lederpaket inklusive Airbagkappe<sup>1</sup>**

Armauflagen in den Türverkleidungen und Türzuziehgriffe in Leder; zusätzlich Airbagkappe am Lenkrad in Schwarz beledert; Beledierung der Mittelkonsole unten, falls nicht bereits in der gewählten Ausstattung enthalten

**Lederpaket inklusive Airbagkappe Audi exclusive<sup>1</sup>**

Umfang wie Lederpaket inklusive Airbagkappe. Die Farben des Leders und der Nähte sind aus dem Farbangebot Audi exclusive frei wählbar. Zusätzlich Beledierung der Mittelkonsole unten, falls nicht bereits in der gewählten Ausstattung enthalten

**Erweitertes Lederpaket Audi exclusive<sup>1</sup>**

Schalttafelunterseite inklusive Handschuhfach, Armauflagen in den Türverkleidungen, Mittelkonsole sowie Mittelkonsole unten in Leder. Die Farben des Leders und der Nähte sind aus dem Farbangebot Audi exclusive frei wählbar. Airbagkappe am Lenkrad schwarz beledert

**Biese für Individualkontursitze Audi exclusive<sup>1</sup>**

Die Farben der Biesen sind aus dem Farbangebot Audi exclusive frei wählbar. Nur in Verbindung mit Lederausstattung in Leder Valcona Audi exclusive Paket 1 oder 2 erhältlich

**Belederte Sitzblenden Audi exclusive<sup>1</sup>**

für Individualkontursitze vorn mit Memory-Funktion, elektrisch einstellbar: Sitzseitenblenden sowie Blenden vorn in Leder Feinnappa.

Für Sportsitze vorn und S-Sportsitze vorn: Sitzseitenblenden sowie Blenden der ausziehbaren Oberschenkelauflage in Leder Feinnappa; Sitzseitenblenden mit Nähten; Schalter und Griffe für Sitzeinstellung in Schwarz (nicht beledert).

Die Farben des Leders und der Nähte sind aus dem Farbangebot Audi exclusive frei wählbar.

**| Sitzkomfort****Vordersitze elektrisch einstellbar inklusive Memory-Funktion für den Fahrersitz**

mit elektrischer Einstellung von Sitzhöhe, Sitzlängsposition, Sitz- und Lehnenneigung sowie elektrischer 4-Wege-Lendenwirbelstütze; 2 Speicherplätze für den elektrisch einstellbaren Fahrersitz und die Außenspiegel

**Sitzheizung vorn**

beheizt Sitz- und Lehnenmittelbahnen, bei Lederausstattung und Sportsitzen auch Sitzseitenwangen; für Fahrer- und Beifahrerseite mehrstufig getrennt einstellbar

**Sitzheizung vorn und hinten**

Funktionen wie Sitzheizung vorn, zusätzlich für die äußeren Fondsitze, mehrstufig getrennt einstellbar

**Sitzbelüftung vorn**

sorgt durch einen Lüfter beim Normalsitz bzw. durch eingesaugte Luft beim Individualkontursitz für ein angenehmes Sitzklima auch bei hohen Außentemperaturen; Sitzbelüftung der Sitz- und Lehnenmittelbahn sowie Oberschenkelauflage von Fahrer- und Beifahrersitz (in 3 Stufen einstellbar); Unterkühlschutz durch automatisches Zuheizen der Sitzheizung. Bei Sitzbelüftung vorn ist das Leder der Vorder- und äußeren Fondsitze perforiert.

**Massagefunktion vorn**

Massage der Muskulatur von Fahrer und Beifahrer mithilfe von 10 pneumatischen Kissen; 5 verschiedene Programme (Welle, Klopfen, Stretch, Rücken, Schulter) in 5 Intensitäten über Multifunktionsschalter am Sitz und über das optionale MMI einstellbar; Anzeige im MMI

**Mittelarmlehne vorn**

in der Neigung einstellbar und in Längsrichtung verschiebbar, mit aufklappbarem Staufach (bei Automatikgetriebe)

**| Sitze im Fond****Rücksitzanlage**

3-sitzig; optisch an die Vordersitze angepasst; 3 Kopfstützen hinten in L-Form, manuell in der Höhe einstellbar; Rücksitzlehne teilbar im Verhältnis 40:60 oder vollständig umklappbar; bei A6 Avant und A6 allroad quattro mit Lehnenfernentriegelung im Gepäckraum; inklusive aufklappbarer Mittelarmlehne mit Ablagefach

**| Dachhimmel****Dachhimmel in Stoff schwarz**

nur in Verbindung mit schwarzer Schalttafel erhältlich

**Dachhimmel in Alcantara schwarz<sup>1</sup>**

Dachhimmel, obere Verkleidung der Säulen, Heckablage und Sonnenblenden in Alcantara schwarz, Nähte schwarz; bei A6 Limousine zusätzlich Heckablage in Alcantara schwarz

**Dachhimmel in Alcantara schwarz mit farbigen Nähten Audi exclusive<sup>1</sup>**

Dachhimmel, obere Verkleidung der Säulen und Sonnenblenden in Alcantara schwarz; bei A6 Limousine zusätzlich Heckablage in Alcantara schwarz. Die Farbe der Nähte ist aus dem Farbangebot Audi exclusive frei wählbar.

<sup>1</sup>Ein Angebot der quattro GmbH.

| Stoff

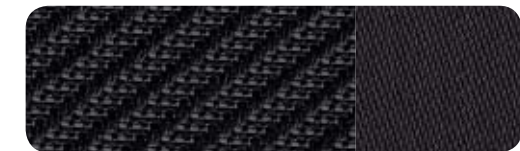

Stoff Effekt schwarz

| Alcantara/Leder



Alcantara/Leder schwarz



Stoff Sierra/mono.pur 350  
nur für A6 allroad quattro erhältlich



Alcantara/Leder flintgrau



Stoff Kontur



Alcantara/Leder monsilber  
nur für S6 Limousine und S6 Avant erhältlich

| Stoff/Leder



Stoff Sequenz/Leder schwarz  
mit Kontrastnähten. Nur in Verbindung mit  
S line Sportpaket erhältlich

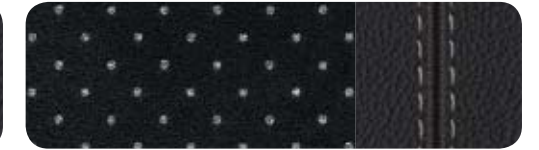

Alcantara gelocht/Leder schwarz  
mit Kontrastnähten. Nur in Verbindung mit  
S line Sportpaket erhältlich

| Leder



Leder Milano schwarz



Leder Milano schwarz  
perforiert<sup>2</sup>

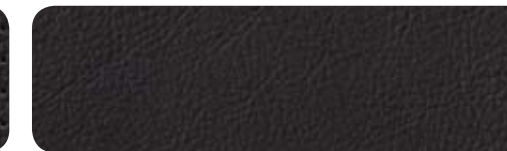

Leder Valcona schwarz



Leder Valcona schwarz  
perforiert<sup>2</sup>



Leder Milano flintgrau

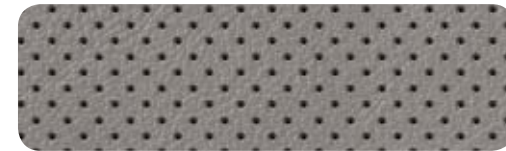

Leder Milano flintgrau  
perforiert<sup>2</sup>



Leder Valcona flintgrau

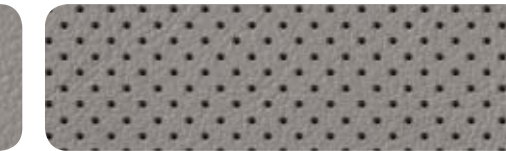

Leder Valcona flintgrau  
perforiert<sup>2</sup>



Leder Milano atlasbeige



Leder Milano atlasbeige  
perforiert<sup>2</sup>



Leder Valcona atlasbeige



Leder Valcona atlasbeige  
perforiert<sup>2</sup>



Leder Milano nougatbraun



Leder Milano nougatbraun  
perforiert<sup>2</sup>



Leder Valcona nougatbraun



Leder Valcona nougatbraun  
perforiert<sup>2</sup>



Leder Milano santosbraun  
nur für A6 allroad quattro erhältlich



Leder Milano santosbraun  
perforiert<sup>2</sup>, nur für A6 allroad quattro erhältlich



Leder Valcona santosbraun  
nur für A6 allroad quattro erhältlich



Leder Valcona santosbraun  
perforiert<sup>2</sup>, nur für A6 allroad quattro erhältlich

Die modellspezifischen Serien- und Sonderausstattungen entnehmen Sie bitte dem Index ab Seite 114.

| Leder



Leder Milano schwarz  
mit Kontrastnähten.  
Nur für A6 allroad quattro erhältlich



Leder Valcona schwarz<sup>3</sup>  
bei S6 Limousine und S6 Avant mit Kontrastnähten



Leder Valcona schwarz  
mit Kontrastnähten.  
Nur für A6 allroad quattro erhältlich



Leder Valcona monsilber<sup>3</sup>  
bei S6 Limousine und S6 Avant mit Kontrastnähten



Leder Valcona atlasbeige  
mit Kontrastnähten.  
Nur für A6 allroad quattro erhältlich



Leder Valcona santosbraun  
mit Kontrastnähten.  
Nur für A6 allroad quattro erhältlich

| Audi design selection



Leder Valcona flintgrau  
perforiert, mit Kontrastnähten



Leder Valcona arrasrot  
mit Rautensteppung und Kontrastnähten.  
Nur für S6 Limousine und S6 Avant erhältlich

| Audi exclusive line



Leder Valcona alabasterweiß<sup>1</sup>  
perforiert, mit Kontrastnähten

| Audi exclusive



Leder ausstattungen Audi exclusive<sup>1</sup>  
Farbe Leder/Nähte/Biesen frei wählbar

| Sitzvarianten

- 1 Individualkontursitze vorn
- 2 Normalsitze vorn ohne Sitzbelüftung
- 3 Normalsitze vorn mit Sitzbelüftung
- 4 Sportsitze vorn
- 5 S-Sportsitze vorn

<sup>1</sup>Ein Angebot der quattro GmbH. <sup>2</sup>Nur in Verbindung mit Sitzbelüftung vorn erhältlich. <sup>3</sup>Bei A6 Limousine und A6 Avant nur in Verbindung mit S line Sportpaket und ohne Kontrastnähte erhältlich.

## Faszination erleben. Bis ins Detail.

Exklusives Ambiente ist eine Frage des Stils. Ihres Stils. Den Sie bis ins Detail verfeinern können. Setzen Sie fühlbare Akzente mit den hochwertigen Audi Dekoreinlagen. Lassen Sie sich begeistern von glattem Holz, das eine natürliche Wärme ausstrahlt. Erleben Sie die Faszination von offenporigem Holz, das Sie die Exklusivität förmlich spüren lässt. Oder setzen Sie ein persönliches Statement mit Kombinationen aus feinen Hölzern und Aluminiumdekoren – Ihr persönlicher Geschmack bestimmt den Charakter.

Großflächige Dekoreinlagen für Armaturentafel, Mittelkonsole und Türverkleidungen.



### | Dekoreinlagen



**Seidenglanz silbergrau**  
für Innenausstattung in Flintgrau und Schwarz



**Seidenglanz silberbeige**  
für Innenausstattung in Atlasbeige und Nougatbraun



**Aluminium matt gebürstet**  
umlaufende Dekoreinlage sowie Einfassungen der Türverkleidungen in Aluminiumoptik. Für A6 Limousine und A6 Avant nur in Verbindung mit S line Sportpaket erhältlich

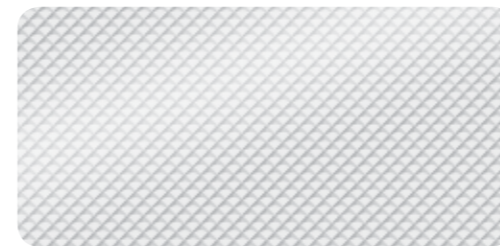

**Aluminium Delta silber**  
umlaufende Dekoreinlage sowie Einfassungen der Türverkleidungen in Aluminiumoptik



**Aluminium Delta bronze**  
umlaufende Dekoreinlage sowie Einfassungen der Türverkleidungen in Aluminiumoptik. Für Innenausstattung in Atlasbeige und Santosbraun. Nur für A6 allroad quattro erhältlich



**Klavierlack schwarz<sup>1</sup>**  
umlaufende Dekoreinlage sowie Einfassungen der Türverkleidungen und Mittelkonsole in Aluminiumoptik



**Holz Nussbaumwurzel dunkelbraun**  
umlaufende Dekoreinlage sowie Einfassungen der Türverkleidungen und Mittelkonsole in Aluminiumoptik



**Holz Eukalyptus naturell<sup>1</sup>**  
umlaufende Dekoreinlage sowie Einfassungen der Türverkleidungen und Mittelkonsole in Aluminiumoptik. Nur in Verbindung mit Audi exclusive line erhältlich



**Holz Eschenmaser braun naturell**  
umlaufende Dekoreinlage sowie Einfassungen der Türverkleidungen und Mittelkonsole in Aluminiumoptik



**Holz Nussbaum Beaufort**  
umlaufende Dekoreinlage sowie Einfassungen der Türverkleidungen und Mittelkonsole in Aluminiumoptik

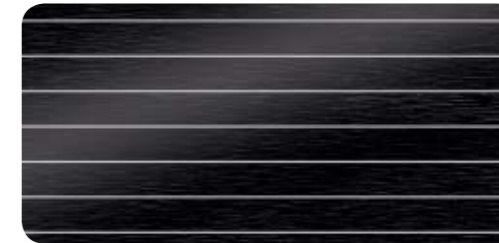

**Aluminium/Holz Beaufort schwarz<sup>1</sup>**  
umlaufende Dekoreinlage sowie Einfassungen der Türverkleidungen und Mittelkonsole in Aluminiumoptik



**Holz Eschenmaser messinggrau naturell**  
umlaufende Dekoreinlage sowie Einfassungen der Türverkleidungen und Mittelkonsole in Aluminiumoptik. Nur in Verbindung mit Audi design selection flintgrau erhältlich

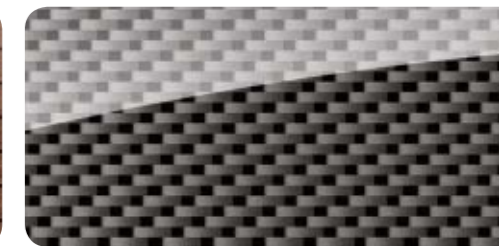

**Carbon Atlas**  
umlaufende Dekoreinlage sowie Einfassungen der Türverkleidungen und Mittelkonsole in Aluminiumoptik. Nur für S6 Limousine und S6 Avant erhältlich



**Carbon Köper rot**  
umlaufende Dekoreinlage sowie Einfassungen der Türverkleidungen und Mittelkonsole in Aluminiumoptik. Nur in Verbindung mit Audi design selection arrasrot erhältlich



**Dekoreinlagen Holz Audi exclusive<sup>1, 2</sup>**  
umlaufende Dekoreinlage sowie Einfassungen der Türverkleidungen und Mittelkonsole in Aluminiumoptik

Die modellspezifischen Serien- und Sonderausstattungen entnehmen Sie bitte dem Index ab Seite 114.

<sup>1</sup> Ein Angebot der quattro GmbH. <sup>2</sup> Erhältlich in Holz Eschenmaser nougat, Eiche sepia, Myrtenmaser muskatbraun, Vavona bronze, Modrone gold, Tamo dunkelbraun naturell.

## | Scheinwerfer

**Xenon plus**

intensive Fahrbahnausleuchtung, gute Gleichmäßigkeit und Reichweite durch Scheinwerfer mit langlebiger Gasentladungstechnik für Abblend- und Fernlicht. Automatisch dynamische Leuchtweitenregulierung wirkt dem Blenden des Gegenverkehrs entgegen. Integriert sind LED-Tagfahrlichtband und Allwetterlicht. Bei A6 allroad quattro inklusive Scheinwerfer-Reinigungsanlage

**Fernlichtassistent**

verbessert die Sicht des Fahrers und sorgt für einen Zugewinn an Komfort durch entspannteres Fahren. Je nach Verkehrssituation wird das Fernlicht automatisch ein- oder ausgeschaltet. Erkennt im Rahmen der Systemgrenzen selbstständig Scheinwerfer des Gegenverkehrs, Rückleuchten von anderen Verkehrsteilnehmern und Lichtquellen von Ortschaften. In Verbindung mit dem optionalen Nachtsichtassistenten ermöglichen die vernetzten Fahrzeugfunktionen das Markierungslicht für erkannte Fußgänger für mehr Sicherheit bei Nachtfahrten.

**LED-Scheinwerfer**

sorgen für tageslichtähnliche und präzise Ausleuchtung der Fahrbahn; kombinieren Abblend-, Fern-, Tagfahr-, Autobahn-, Blink- und statisches Abbiegelicht sowie Allwetterlicht in LED-Technologie; inklusive Scheinwerfer-Reinigungsanlage; Autobahnlicht mit automatisch erhöhter Reichweite ab einer Geschwindigkeit von ca. 110 km/h; Allwetterlicht zur Verringerung der Eigenblendung bei schlechten Sichtverhältnissen; markante Leuchtengrafik im Tag- und Nacht-Design mit niedrigem Energiebedarf und hoher Lebensdauer

**Audi Matrix LED-Scheinwerfer**

Die innovative Technologie kombiniert ein Kamerasystem mit LED-Lichtquellen und präziser Optik für eine hochadaptive Lichtverteilung. Entgegenkommende und vorausfahrende Fahrzeuge werden so ausgeblendet, dass alle anderen Bereiche dazwischen und daneben weiterhin vollständig erhellt werden. Der Fahrer erlebt eine dynamische Anpassung der Frontbeleuchtung und eine deutlich erhöhte Sichtweite. Die Trennung zwischen konventionellem Abblendlicht und Fernlicht wird aufgehoben. Bekannte Komfortfunktionen wie statisches Abbiegelicht, Allwetterlicht, Kreuzungslicht, Reisemodus mit GPS-unterstützter Umschaltung zwischen Rechts- und Linksverkehr sowie Autobahnlichtverteilung sind in LED-Technologie integriert. Die LEDs der Audi Matrix LED-Scheinwerfer übernehmen auch die Funktion des dynamischen Kurvenlichts. Mit navigationsdatenbasierter Fahrzeugunterstützung reagiert es bereits kurz vor dem Lenkradeinschlag. Das Markierungslicht kooperiert mit dem optionalen Nachtsichtassistenten. Zur Markierung erkannter Fußgänger blinken einzelne LEDs 3-mal kurz nacheinander auf und heben den Fußgänger deutlich aus seinem Umfeld hervor. Markant sind die prägnante Leuchtengrafik, das LED-Tagfahrlicht und das dynamische Blinklicht in Scheinwerfern und Heckleuchten. Inklusive Scheinwerfer-Reinigungsanlage

**LED-Heckleuchten**

Brems-, Schluss-, Nebelschluss-, Blink- und Heckkennzeichenleuchten in LED-Technologie mit geringer Energieaufnahme; mit Rückfahrleuchten

**LED-Heckleuchten mit dynamischem Blinklicht**

Zusätzlich zu den Funktionen der LED-Heckleuchten wird ein dynamischer und gut wahrnehmbarer Blinklichtverlauf erzeugt: Ein Band von LEDs wird segmentweise im Takt von wenigen Millisekunden nacheinander angesteuert und läuft beim Blinken immer zur Außenseite in Abbiegerichtung. Sendet beim Blinken ein markantes Signal an die Umwelt

## | Innenlicht

**Ambientebeleuchtung**

mit integriertem Brillenfach im Dachmodul; zusätzlich zum Innen- und Außenlichtpaket blendfreie Beleuchtung des Fahrzeuginnenraums in LED-Technologie:

- Innenraumbeleuchtung vorn und hinten inklusive Leseleuchten
- Make-up-Spiegel-Beleuchtung
- Ambientebeleuchtung der Mittelkonsole
- Ausleuchtung der Türtaschen
- beleuchtete Einstiegsleisten (bei Wahl von S line-Paketen sind die Einstiegsleisten ohne S line-Schriftzug)

Konfigurierbar über das MMI

**Innen- und Außenlichtpaket**

Innenlicht: Ambiente-Auflicht für Türinnenfläche zur Verbesserung der räumlichen Orientierung sowie Einstiegsbeleuchtung vorn und hinten in LED-Technologie; Ausströmregler beleuchtet

Außenlicht: Vorfeldbeleuchtung an der Unterseite der Türgriffe und Beleuchtung der Griffmulde in LED-Technologie zur Erleichterung des Ein- und Aussteigens bei Dunkelheit; aktive Türrückstrahler (Glühlampen)

Licht Design Lenkräder/Bedienelemente Komfort Infotainment Assistenzsysteme Technik/Sicherheit Audi Anschlussgarantie

## | Exterieur Design

**Abgasendrohre**

2-flutig, je 1 Endrohr links und rechts mit trapezförmigen, verchromten Blenden; bei A6 allroad quattro in allroad-spezifischer Form

**Modellbezeichnung/Schriftzug**

A6 Limousine/Avant:

A6-Schriftzug, ultra-Emblem (bei A6 2.0 TDI und 1.8 TFSI ultra) sowie TDI-, FSI- bzw. TFSI-Schriftzug auf der Gepäckraumklappe, jeweils auf Wunsch abwählbar

A6 allroad quattro:

A6 allroad quattro-Schriftzug auf der Gepäckraumklappe, auf Wunsch abwählbar

**Dachreling**

für Transport, stabil und aerodynamisch geformt, in Aluminium eloxiert; bei A6 allroad quattro in Schwarz mit Doppelsteg

**Aluminiumoptik Exterieur**

Dachreling mit Doppelsteg, Dachrahmen und Fensterschachtleisten in Aluminium eloxiert, Türgriffe und Heck mit Zierleiste in Aluminiumoptik, Schwellerverbreiterung mit Edelstahl einlage

**Glanzpaket**

Fensterschachtleisten in Aluminium eloxiert, B-Säulen-Verkleidung außen in Schwarz hochglänzend

**Glanzpaket Schwarz Audi exclusive\***

setzt schwarze Akzente im Bereich des Audi Singleframe, des Stoßfängers vorn und der Zierleisten an den Seitenscheiben

## | Interieur Design

**Einstiegsleisten mit Aluminiumeinlage****Fußmatten Vimentum**

in hochwertigem Jacquard-Gewebe vorn und hinten, abgestimmt auf die gewählte Interieurfarbe

**Fußmatten Audi exclusive\***

Die Farben der Fußmatten, des Lederkeders und der Nähte sind aus dem Farbangebot Audi exclusive frei wählbar.

**Teppich und Fußmatten Audi exclusive\***

Die Farben des Teppichs, der Fußmatten, des Lederkeders und der Nähte sind aus dem Farbangebot Audi exclusive frei wählbar.

## | Lenkräder/Bedienelemente



**Multifunktions-Sportlederlenkrad im 3-Speichen-Design mit Schaltwippen**  
Umfänge wie Multifunktions-Sportlederlenkrad im 3-Speichen-Design, zusätzlich mit Schaltwippen zum manuellen Wechseln der Fahrstufen bei Automatikgetriebe; bei A6 allroad quattro mit allroad-Emblem

**Multifunktions-Sportlederlenkrad im 3-Speichen-Design**  
zur Bedienung der vorhandenen Infotainment-Umfänge; in Höhe und Abstand einstellbar, mit Fullsize-Airbag; farblich auf die gewählte Schalttafeloberseite abgestimmt; bei A6 allroad quattro mit allroad-Emblem

**Multifunktions-Sportlederlenkrad im 3-Speichen-Design mit Schaltwippen, beheizbar**  
Umfänge wie Multifunktions-Sportlederlenkrad im 3-Speichen-Design mit Schaltwippen, zusätzlich Lenkradkranz beheizbar; bei A6 allroad quattro mit allroad-Emblem

**Multifunktions-Lederlenkrad im 4-Speichen-Design**  
zur Bedienung der vorhandenen Infotainment-Umfänge; in Höhe und Abstand einstellbar, mit Fullsize-Airbag; farblich auf die gewählte Schalttafeloberseite abgestimmt



**Multifunktions-Lederlenkrad im 4-Speichen-Design mit Schaltwippen**  
Umfänge wie Multifunktions-Lederlenkrad im 4-Speichen-Design, zusätzlich mit Schaltwippen zum manuellen Wechseln der Fahrstufen bei Automatikgetriebe

**Multifunktions-Lederlenkrad im 4-Speichen-Design, beheizbar**  
Umfänge wie Multifunktions-Lederlenkrad im 4-Speichen-Design, zusätzlich Lenkradkranz beheizbar

**Lenkradeinstellung elektrisch**  
in Höhe und Abstand einstellbar, mit Ein- und Ausstiegsautomatik; bei Bestellung Vordersitze elektrisch einstellbar zusätzlich mit Memory-Funktion

**Lenkradkranz mit Holzsegmenten\***  
für Multifunktions-Lederlenkrad im 4-Speichen-Design mit Schaltwippen; erhältlich in Holz Nussbaumwurzel dunkelbraun



**Lenkradkranz mit Holzsegmenten Audi exclusive\***  
für Multifunktions-Lederlenkrad im 4-Speichen-Design mit Schaltwippen; individualisiert mit Holz (nicht in Holz Tamo dunkelbraun naturell) und Leder Audi exclusive. Die Farben des Leders und der Nähte sind aus dem Farbangebot Audi exclusive frei wählbar.

**Lenkradkranz in Leder Audi exclusive\***  
Belederung des Lenkradkranzes. Die Farben des Leders und der Nähte sind aus dem Farbangebot Audi exclusive frei wählbar. Nähte mit Audi exclusive-spezifischem Nahtbild

**Bedienelemente in Leder Audi exclusive\***  
Belederung von Lenkradkranz, Schalt-/Wählhebelknopf und -manschette. Die Farben des Leders und der Nähte sind aus dem Farbangebot Audi exclusive frei wählbar. Nähte am Lenkradkranz mit Audi exclusive-spezifischem Nahtbild

**Schalt-/Wählhebelknopf in Leder**  
farblich auf die gewählte Interieurfarbe abgestimmt und passend zu der Schalttafeloberseite

**Schalthebelknopf in Aluminium Audi exclusive\***

## | Spiegel

**Außenspiegel mit integriertem LED-Blinklicht**  
elektrisch einstell- und beheizbar, Spiegelglas asphärisch; bei Bestellung Vordersitze elektrisch einstellbar zusätzlich mit Memory-Funktion; Gehäuse in Wagenfarbe

außerdem wahlweise:

**elektrisch anklappbar**  
inklusive Bordsteinautomatik für Beifahreraußenspiegel

**beidseitig automatisch abblendend**  
inklusive Bordsteinautomatik für Beifahreraußenspiegel

**elektrisch anklappbar und beidseitig automatisch abblendend**  
inklusive Bordsteinautomatik für Beifahreraußenspiegel

Durch die Bordsteinautomatik klappt der Beifahreraußenspiegel bei eingelegetem Rückwärtsgang nach unten und ermöglicht dem Fahrer eine bessere Sicht auf die Bordsteinkante.

## | Dachsysteme



**Panorama-Glasdach**  
2-teilig; elektrische Betätigung zum Ausstellen und Öffnen des vorderen Glaselements; mit getöntem Glaseinsatz und einem elektrisch bedienbaren Sonnenrollo sowie Komfortschliebung/-öffnung über den Fahrzeugschlüssel; sorgt für ein lichtdurchflutetes Innenraumambiente; verbessert das Innenraumklima durch effiziente Entlüftung

**Glas-Schiebe-/Ausstelldach**  
elektrisch, mit getöntem Einscheibensicherheitsglas und stufenlos einstellbarem Sonnenschutz; inklusive integrierten Windabweisern; Komfortschliebung/-öffnung von außen über den Fahrzeugschlüssel

## | Verglasung



**Scheiben abgedunkelt (Privacy-Verglasung)**  
Heckscheibe, Tür- und Seitenscheiben hinten abgedunkelt

**Wärmeschutzverglasung**  
grün getönt; Frontscheibe und vordere Türscheiben in Akustikverglasung für eine verbesserte Außengeräuschdämmung; Heckscheibe beheizbar, mit Zeitschaltung

**Dämm-/Akustikglas**  
Verbesserung von Außengeräuschdämmung und Einbruchschutz durch 2 Scheiben, die durch eine Kunststoffolie miteinander verbunden sind. Zusätzliche Reflexionsbeschichtung vermindert ein Aufheizen des Innenraums. Frontscheibe mit Sichtfenster für Telepassgeräte; bei A6 Avant und A6 allroad quattro Heckscheibe in Serienverglasung

**Dämm-/Akustikglas und Scheiben abgedunkelt (Privacy-Verglasung)**  
Frontscheibe und vordere Türscheiben in Dämm-/Akustikglas; Heckscheibe, Tür- und Seitenscheiben hinten abgedunkelt; Frontscheibe mit Sichtfenster für Telepassgeräte; bei A6 Avant und A6 allroad quattro Heckscheibe in Serienverglasung

**Sonnenschutzrollos**  
manuell für die Heckscheibe und die Türscheiben hinten; bei A6 Limousine elektrisch für die Heckscheibe und manuell für die Türscheiben hinten

## | Klimatisierung



**Komfortklimaautomatik 4-Zonen**  
zusätzlich zur Komfortklimaautomatik: Klimabedienteil vorn mit digitaler Anzeige, zusätzliches Klimabedienteil mit digitaler Anzeige für die Fondklimatisierung mit jeweils für links und rechts getrennt regelbarer Temperatur- und GebläseEinstellung sowie Luftverteilung (Fondfunktionen auch über das vordere Klimabedienteil einstellbar), zusätzliche Luftausströmer in den B-Säulen, automatische Umluftregelung durch Luftgütesensor, Restwärmenutzung, separate Fußraumtemperierung, belüftetes Handschuhfach. 3 Klimastile wählbar: sanft, mittel, intensiv



**Komfortklimaautomatik**  
regelt elektronisch die Lufttemperatur, -menge und -verteilung, getrennte Temperaturregelung für Fahrer- und Beifahrerseite; mit Belüftung über Defrosterdüsen für Front- und Seitenscheiben; automatische Umluftregelung, sonnenstandsabhängige Regelung sowie Kombi- und Feinstaubfilter; mit Feuchtesensor und Schlüsselkennung; Fondbelüftung über die Mittelkonsole

## | Klimatisierung

**Standheizung/-lüftung**

Die Standheizung erwärmt den Innenraum und befreit die Scheiben von Eis ohne Inbetriebnahme des Motors. Die Standlüftung führt Frischluft zu und senkt die Innenraumtemperatur. Eine intelligente Steuerung mit Timer und Abfahrzeitprogrammierung berechnet zeit- und energieeffizient die Heizdauer. Separate Funkfernbedienung mit beleuchtetem Display; 2 Heizmodi wählbar: „abtauen“ (Abtaumodus nur für die Scheiben), „warm“ (Aufwärmmodus für zusätzliches Vorwärmen des Innenraums)

## | Schließsysteme

**Komfortschlüssel**

Zugangs- und Wegfahrberechtigungssystem, bei dem der Fahrzeugschlüssel lediglich mitgeführt werden muss; Starten und Abstellen des Motors über die Engine-Start-Stop-Taste; Ent- und Verriegelung des Fahrzeugs von außen über Sensor an allen Türgriffen; Türgriffe mit einer Zierleiste in Aluminiumoptik versehen, in Verbindung mit Glanzpaket Schwarz Audi exclusive Türgriffe in Wagenfarbe; bei A6 allroad quattro Zierleisten in Aluminiumoptik nur in Verbindung mit Aluminiumoptik Exterieur; separates Öffnen der Gepäckraumklappe auch bei verriegeltem Fahrzeug möglich

**Gepäckraumklappe automatisch öffnend**

Die Gepäckraumklappe schwenkt bei Entriegelung des Gepäckraums mit dem Fahrzeugschlüssel oder Betätigen der Softtouch-Entriegelung an der Gepäckraumklappe automatisch auf. Manuelles Schließen der Gepäckraumklappe

**Gepäckraumklappe elektrisch öffnend und schließend**

Öffnen mit der Taste auf dem Fahrzeugschlüssel oder in der Fahrtür bzw. der Softtouch-Taste in der Griffmulde der Gepäckraumklappe; bei optionalem Komfortschlüssel inklusive sensorgesteuerter Gepäckraum-entriegelung auch durch eine Fußgeste (Kick-Bewegung); Schließen über die Taste an der Innenseite der Gepäckraumklappe, die Taste in der Fahrtür oder den optionalen Komfortschlüssel (Dauerdruck). In Verbindung mit dem Komfortschlüssel ist es über eine zusätzliche Taste an der Innenseite der Gepäckraumklappe möglich, die Gepäckraumklappe zu schließen und gleichzeitig das Auto zu verriegeln. Inklusive Servoschließung; bei A6 Avant und A6 allroad quattro inklusive programmierbaren Öffnungswinkels der Gepäckraumklappe sowie elektrisch öffnender und schließender Gepäckraumabdeckung, zusätzlich manuell bedienbar

**Servoschließung für die Türen**

zieht nicht vollständig eingerastete Türen automatisch ins Schloss

**Komfortschlüssel inklusive sensorgesteuerter Gepäckraum-entriegelung**

Umfänge wie Komfortschlüssel. Bei Fußgeste (Kick-Bewegung) unterhalb des hinteren Stoßfängers schwingt die Gepäckraumklappe automatisch auf, wenn der Fahrzeugschlüssel erkannt wird.

**Garagentoröffner (HomeLink)**

programmierbare Funkfernbedienung zum Öffnen von vielen Garagen- und Außentoren mit Bedientasten im Dachmodul vorn; Steuerung von Sicherheitssystemen und Beleuchtungsanlagen möglich; geführte Code-Erkennung und Einrichtungsassistent durch die optionale MMI Navigation plus. Weitere Informationen erhalten Sie bei Ihrem Audi Partner oder über [www.eurohomelink.com](http://www.eurohomelink.com).

**Diebstahlwarnanlage**

überwacht Türen, Front- und Gepäckraumklappe; inklusive abschaltbarer Innenraumüberwachung, Abschleppschutz durch Neigungswinkelsensor und bordspannungsunabhängigen Signalhorns; mit Safesicherung: verhindert ein Öffnen der Türen von innen, sobald das Fahrzeug über die Funkfernbedienung verschlossen wurde

**Vorbereitung für Ortungsassistent**

Vorbereitung zur Anbindung eines Ortungsassistenten (erhältlich über Audi Original Zubehör), mit dem das entwendete Fahrzeug lokalisiert und verfolgt werden kann

## | Ablage/Transport

**Gepäckraum**

großvolumig, mit großer Durchladebreite; inklusive Seitennetz an der rechten Gepäckraumseite, mit 12-Volt-Steckdose in der Seitenverkleidung rechts sowie Taschenhaken links und rechts im Gepäckraum und 4 Verzurrösen auf dem Gepäckraumboden; bei A6 Avant und A6 allroad quattro mit Befestigungsgurten an der linken Gepäckraumseite und Zierleiste in Aluminiumoptik am Übergang zwischen Stoßfänger und Gepäckraumöffnung

**Ablagefächer**

Ablagefach in den Türverkleidungen vorn und hinten, z. B. für Flaschen bis zu 1 Liter, Ablagenetz an der Rückseite der Vordersitzlehnen, Ablagefach unter den Vordersitzen (nur bei Normalsitz, Sportsitz und S-Sportsitz) und in der Mittelkonsole; Handschuhfach auf der Beifahrerseite, abschließbar, großvolumig, beleuchtet, mit Halterung für Schreibutensilien; 2 Getränkehalter in der Mittelkonsole und eine 12-Volt-Steckdose

**Ablagepaket**

2 Getränkehalter in der Mittelarmlehne hinten, Gepäckraumnetz zum Fixieren an den Verzurrösen am Gepäckraumboden, zusätzliche 12-Volt-Steckdose im Fond

**Durchladeeinrichtung mit entnehmbarer Ski-/Snowboardtasche**

zum praktischen Transport von langen Gegenständen, z. B. bis zu 4 Paar Ski oder 2 Snowboards; Ski-/Snowboardtasche entnehmbar und durch Einhängergurt fixierbar

Licht Design Lenkräder/Bedienelemente Komfort Infotainment Assistenzsysteme Technik/Sicherheit Audi Anschlussgarantie

**Fixierset**

für das Schienensystem im Gepäckraum, mit Teleskopstange und Fixiergurt zur individuellen Aufteilung des Gepäckraums sowie zur Fixierung von Gegenständen

**Schienensystem**

im Gepäckraum; inklusive 4 Verzurrösen zur Fixierung von Gegenständen, im Schienensystem individuell positionierbar

**Trennnetz**

herausnehmbar; karosserieseitig oder an der umgeklappten Rücksitzlehne zu befestigen; sowohl bei hochgestellter oder einseitig umgeklappter als auch bei beidseitig umgeklappter Rücksitzlehne hilfreich

**Ladeboden**

mit darunterliegender Schmutzwanne, gut zu reinigen; ideal für den Transport verschmutzter Gegenstände, in Verbindung mit dem optionalen Reserve- rad bzw. Reservefaltrad oder der optionalen adaptive air suspension wird die Schmutzwanne durch eine Schmutzabdeckung ersetzt

**Wendematte**

zur Abdeckung des Gepäckraums, auch bei umgeklappter Rücksitzlehne; einseitig in Velours bzw. gummiert; bei A6 Avant und A6 allroad quattro mit ausklappbarer Ladekanten- und Stoßfängerabdeckung

**Nichtraucherausführung**

anstelle des Zigarettenanzünders ein Ablagefach vorn sowie eine 12-Volt-Steckdose hinten

**Vorrüstung für Anhängervorrichtung**

beinhaltet die Vorbereitung der Steuergeräte sowie eine verstärkte Motorkühlung. Die Anhängervorrichtung zur Nachrüstung ist über Audi Original Zubehör erhältlich.

**Anhängervorrichtung**

mechanisch schwenkbar, Kugelstange und -kopf aus geschmiedetem Stahl; Bedienung über Zugknopf im Gepäckraum, mit Kontrollleuchte im Gepäckraum und Anzeige im Instrumenteneinsatz zur Überwachung der sicheren Verriegelung; Gespannstabilisierung über die elektronische Stabilisierungskontrolle (ESC). Die integrierte schwenkbare Systemsteckdose ermöglicht während der Fahrt den Dauerbetrieb von elektrischen Geräten im Anhänger oder Wohnwagen.

## | MMI®/Navigation

**Fahrerinformationssystem**

Anzeige einer Vielzahl nützlicher Informationen auf einem 5-Zoll-TFT-Monochromdisplay im direkten Sichtfeld des Fahrers. Die Pausenempfehlung warnt den Fahrer bei Anhaltspunkten, die auf eine beginnende Unachtsamkeit schließen lassen, durch eine Anzeige im Fahrerinformationssystem und ein akustisches Signal. Das System ist ab etwa 65 bis 200 km/h aktiv und deaktivierbar. Integriertes Effizienzprogramm unterstützt mit Verbrauchsdatenübersichten.

**Fahrerinformationssystem mit Farbdisplay**

Anzeige der Informationen des Fahrerinformationssystems auf einem hochauflösenden 7-Zoll-Farbdisplay mit einer noch besseren Übersicht und Ablesbarkeit; zusätzliche Anzeige von Informationen der Fahrerassistenzsysteme und weiteren Anzeigeeinheiten des MMI-Systems wie – falls vorhanden – Navigation, Nachtsichtassistent, Telefonmenü

## | MMI®/Navigation

**MMI® Navigation**

- mit Navigationsdaten (SD-Karte)<sup>1</sup>
- elektrisch ausfahrbares 6,5-Zoll-Farbdisplay mit Kartendarstellung und zahlreichen detaillierten Anzeigemöglichkeiten
- dynamische Zielführung mit TMC (soweit verfügbar)
- Sprachbedienung (Ganzworteingabe)
- zusätzliche Pfeildarstellung im Fahrerinformationssystem
- MMI Radio plus
- CD-Laufwerk und 2 SDHC-Kartenleser (bis 32 GB), jeweils MP3-, WMA- und AAC-fähig
- Audi music interface zur Anbindung von portablen Mediaplayern wie zum Beispiel Apple iPod, Apple iPhone (Musikfunktionalität) sowie USB-Speichermedien und MP3-Playern (nur mit speziellen Audi Original Zubehör-Adapterkabeln nutzbar)
- Bluetooth-Schnittstelle für Freisprechen und Audio-streaming
- Audi sound system

**MMI Navigation plus mit MMI touch®**

- Navigationssystem<sup>1</sup> inklusive Kartenupdates<sup>2</sup>
- elektrisch ausfahrbares, hochauflösendes 8-Zoll-Farbdisplay
- 3D-Kartendarstellung mit Anzeige vieler Sehenswürdigkeiten und Stadtmodelle
- detaillierte Routeninformationen: Kartenvorschau, Wahl aus Alternativrouten, POIs, Spurempfehlungen, Autobahnausfahrten, Kreuzungsdetaillkarten u. v. m.
- MMI touch: berührungssensitives Eingabefeld zur schnellen, intuitiven Bedienung, z. B. Zieleingabe per Handschrifterkennung sowie freies Bewegen und Zoomen in der Karte
- Sprachdialogsystem mit Ganzwort-Adresseingabe in einem Satz
- Zugriff auf Smartphone-Sprachsteuerung
- Fahrerinformationssystem mit 7-Zoll-Farbdisplay inklusive Anzeige der Navigationskarte
- dynamische Zielführung mit TMCpro (in Verbindung mit Audi connect: Verkehrsinformationen online)
- navigationsdatenbasierte Fahrzeugunterstützung und Tempolimitanzeige
- Landesinformationen: Informationen zu geltenden Tempolimits, Vignettenpflicht etc. bei Grenzübertritt
- myAudi-Sonderziele: individuelle Point-of-Interest-(POI)-Listen über das myAudi-Portal ins Fahrzeug importieren
- MMI Radio plus
- Audi sound system
- Flashspeicher für Musik (10 GB)
- DVD-Laufwerk (MP3-, WMA-, AAC- und MPEG-4-fähig) für Musik-CDs und Video-DVDs
- 2 SDXC-Kartenleser
- Audi music interface zur Anbindung von portablen Mediaplayern per USB-Schnittstelle (inklusive Stromversorgung/Ladefunktion) oder WLAN
- Bluetooth-Schnittstelle für Freisprechen und Audiostreaming
- Anzeige von E-Mails und Mitteilungen vom Mobiltelefon in ausgewählten Sprachen inklusive Vorlesefunktion<sup>3</sup>
- Nutzung von Audi connect unterstützten Diensten<sup>4</sup>

## | Entertainment

**MMI® Radio**

- MMI-Bedienkonzept mit elektrisch ausfahbarem 6,5-Zoll-Farbdisplay, separatem MMI-Bedienteil und Car-Menü
- CD-Laufwerk (MP3-, WMA-fähig), AUX-IN-Anschluss, USB-Ladefunktion
- Radioanlage mit Phasendiversity
- 8 Passivlautsprecher vorn und hinten, Gesamtleistung 80 Watt

**MMI® Radio plus**

- MMI-Bedienkonzept mit elektrisch ausfahbarem 6,5-Zoll-Farbdisplay, separatem MMI-Bedienteil und Car-Menü
- Fahrerinformationssystem
- CD-Laufwerk und 2 SDHC-Speicherkartenleser (bis 32 GB), jeweils MP3-, WMA- und AAC-fähig
- Audi music interface zur Anbindung von portablen Mediaplayern wie zum Beispiel Apple iPod, Apple iPhone (Musikfunktionalität) sowie USB-Speichermedien und MP3-Playern (nur mit speziellen Audi Original Zubehör-Adapterkabeln nutzbar)
- Radioanlage mit Phasendiversity, TP-Memo (automatische Speicherung von Verkehrsnachrichten im Fahrbetrieb)
- Sprachbedienung
- Bluetooth-Schnittstelle für Freisprechen und Audio-streaming
- Audi sound system

**Digitaler Radioempfang**

zusätzlich zum analogen Senderangebot Empfang von digital ausgestrahlten Radiosendern<sup>5</sup> nach DAB-Standard, inklusive DAB+ und DMB Audio; Anzeige von programmbegleitenden Informationen (z. B. Interpret und Titel, abhängig von Bereitstellung durch jeweiligen Radiosender) sowie Zusatzinformationen in Form einer Slideshow (z. B. Cover und Wetter)

**Digitaler TV-Empfang**

Empfang von digital ausgestrahlten, unverschlüsselten Fernsehsendern<sup>5</sup> (im DVB-T- und DVB-T2-Standard mit MPEG-2- oder MPEG-4-Video-Codierung) sowie DVB-T-Audio-Sendern; Anzeige von programmbegleitenden Informationen wie Teletext, Untertitel und elektronischer Programmzeitschrift (EPG); automatischer Sendersuchlauf; externer AV-IN-Anschluss über Adapterkabel; keine Bildausgabe im Fahrbetrieb verfügbar

**Audi music interface**

Portable Mediaplayer<sup>6</sup> wie zum Beispiel Apple iPod/iPhone (Musikfunktionalität) sowie USB-Speichermedien und MP3-Player können mit dem Fahrzeug verbunden werden. Befindet sich in der Mittelkonsole; Bedienung über MMI oder Multifunktions-Lederlenkrad. Spezielle Audi Original Zubehör-Adapterkabel zur Anbindung von portablen Mediaplayern oder USB-Speichermedien werden bei den Ausstattungen MMI Radio plus oder MMI Navigation benötigt. Ab MMI Navigation plus besteht das Audi music interface aus 2 USB-Anschlüssen. Bestandteil von MMI Radio plus, MMI Navigation und MMI Navigation mit MMI touch

**Adapterkabelset für Audi music interface**

bestehend aus 2 Verbindungskabeln zur Anbindung von Apple iPod/iPhone mit Dock-Anschluss (z. B. iPhone 4) sowie Datenträgern/Mediaplays<sup>6</sup> mit USB-Anschluss (Typ A); weitere Adapterkabel über Audi Original Zubehör erhältlich

**Adapterkabelset plus für Audi music interface**

Zusätzlich zum Adapterkabelset für Audi music interface ist in Verbindung mit Apple iPhone sowie neueren Apple iPod-Generationen<sup>6</sup> – abhängig vom verwendeten Endgerät – die Darstellung von Cover Arts und Video-funktionen möglich.

**Audi sound system**

überzeugender Klang durch 6-Kanal-Verstärker mit einer Gesamtleistung von 180 Watt sowie 10 Lautsprechern inklusive Centerspeaker und Subwoofer

**CD-Wechsler**

für 6 CDs (MP3- und WMA-fähig); befindet sich erschütterungsgesichert im Handschuhfach und ist über MMI bedienbar

**DVD-/CD-Wechsler**

für 6 DVDs oder CDs; unterstützt Audio-CDs und Video-DVDs; befindet sich erschütterungsgesichert im Handschuhfach und ist über MMI bedienbar

**Bose Surround Sound**

beeindruckende Surround-Sound-Wiedergabe durch 12-Kanal-Verstärker mit über 600 Watt Gesamtleistung sowie 14 Lautsprechern inklusive Centerspeaker und Subwoofer; geräuschabhängige Lautstärkeanpassung durch AudioPilot® und in Verbindung mit MMI Navigation plus mit MMI touch Wiedergabe von 5.1 Surround Sound; kraftvolle und präzise Basswiedergabe, lebens-echter Sound mit natürlicher Klangfarbe und Räumlichkeit für ein herausragendes Klangerlebnis

**Bang & Olufsen Advanced Sound System**

faszinierende Surround-Sound-Wiedergabe mit 15 Lautsprechern inklusive Centerspeaker und Subwoofer und jeweils eigenem Verstärkerkanal. Der effiziente 15-Kanal-DSP-Volldigital-Verstärker mit 5 integrierten ICE-Power-Endstufen für Tieftöner und Subwoofer besitzt eine Gesamtleistung von über 1.200 Watt. In Verbindung mit der optionalen MMI Navigation plus mit MMI touch ist die Wiedergabe von 5.1 Surround Sound möglich. Polierte Lautsprecherabdeckungen aus Aluminium und automatisch ausfahrende akustische Linsen für eine exzellente Darbietung und Perspektive des Klangs an jedem Sitzplatz; geräuschabhängige Lautstärkeanpassung. Die Privacy-Funktion verringert durch gekapselte Lautsprechergehäuse akustische Ausstrahlungen des Soundsystems in den Außenbereich und ermöglicht so z. B. Vertraulichkeit beim Telefonieren.

**Vorbereitung für Rear Seat Entertainment**

beinhaltet Vorverkabelung sowie Aufnahme für die Halter, in der Rückenlehne des Fahrer- und Beifahrersitzes. Das passende Audi Entertainment mobile (9-Zoll-Bildschirm mit integriertem DVD-Player) und der Halter bzw. ein Apple iPad-Adapter sind als Plug-and-play-Lösung über Audi Original Zubehör erhältlich (siehe auch Seite 101).

<sup>1</sup> Navigationsdaten für viele Länder auf der SD-Karte bzw. Festplatte gespeichert. Nähere Informationen erhalten Sie bei Ihrem Audi Partner. <sup>2</sup> Die ausgelieferte Kartenversion kann mit den ersten 5 im halbjährlichen Rhythmus erscheinenden Updates aktualisiert werden. Die aktuellen Navigationsdaten werden auf der myAudi-Plattform unter [www.audi.de/myaudi](http://www.audi.de/myaudi) zum Download bereitgestellt und können via SD-Karte im Fahrzeug installiert werden. In Verbindung mit Audi connect kann das Update online im Fahrzeug erfolgen. Darüber hinaus ist es möglich, die neuen Navigationsdaten bei einem Audi Partner installieren zu lassen, wobei zusätzliche Kosten entstehen. <sup>3</sup> Voraussetzung: Mobiltelefon verfügt über Bluetooth-Profil MAP (Message Access Profile). Informationen über kompatible Mobiltelefone erhalten Sie bei Ihrem Audi Partner oder unter [www.audi.de/bluetooth](http://www.audi.de/bluetooth). <sup>4</sup> Erfordert die optionale Ausstattung Audi connect.

<sup>5</sup> Empfang ist abhängig von digitaler Netzverfügbarkeit. <sup>6</sup> Informationen über kompatible Mediaplayer erhalten Sie bei Ihrem Audi Partner oder unter [www.audi.de/mp3](http://www.audi.de/mp3).

## | Kommunikation

### Audi connect

komfortable Anbindung Ihres Fahrzeugs an das Internet zur Nutzung von Audi connect über ein integriertes Datenmodul mit LTE-<sup>1</sup>/UMTS-Unterstützung. Für die SIM-Karte befindet sich ein Kartenleser in der Blende der MMI Navigation plus mit MMI touch.

Folgende von Audi connect unterstützte Dienste sind derzeit in Ihrem Modell verfügbar:

### Kommunikation

- Zugriff auf Smartphone-Sprachsteuerung<sup>2</sup>
- WLAN-Hotspot
- Mitteilungen (SMS)<sup>3,7</sup>
- Zugriff auf Facebook
- Zugriff auf Twitter

### Mobilität & Navigation

- Kartenupdate online<sup>4</sup>
- Point-of-Interest-Suche (POI)
- Verkehrsinformationen online
- Navigation mit Google Earth™<sup>5</sup> und Google Street View™<sup>5</sup>
- Zieleinspeisung über myAudi oder Google Maps™<sup>5</sup>
- Picturebook Navigation
- Fluginformationen
- Zuginformationen
- Kraftstoffpreise
- Parkplatzinformationen

### Infotainment

- Wetter
- Online Media Streaming<sup>6</sup>
- Nachrichten online (individuell)
- City Events
- Reiseinformationen

In Verbindung mit der optional erhältlichen Ausstattung Audi phone box beinhaltet Audi connect eine Auto-telefonfunktion via SIM-Kartenslot oder SAP-Profil.

Die Nutzung der von Audi connect unterstützten Dienste ist nur mit den optionalen Ausstattungen MMI Navigation plus mit MMI touch und Audi connect möglich. Zusätzlich benötigen Sie eine SIM-Karte mit Datenoption und zur Nutzung von LTE auch mit LTE-Option<sup>1</sup>. Die Dienste sind nur mit einem bestehenden oder separat abzuschließenden Mobilfunkvertrag und nur innerhalb der Abdeckung des Mobilfunknetzes verfügbar. Durch den Empfang von Datenpaketen aus dem Internet können, abhängig von Ihrem Mobilfunktarif und insbesondere beim Betrieb im Ausland, zusätzliche Kosten entstehen. Aufgrund des hohen Datenvolumens wird die Verwendung einer Daten-Flatrate dringend empfohlen.

Die Audi connect-Dienste werden für mindestens ein Jahr ab Fahrzeugauslieferung zur Verfügung gestellt. Nach 24 Monaten ab Fahrzeugauslieferung verlängert sich die Laufzeit der Audi connect-Dienste kostenfrei einmalig um 12 Monate. Über anschließende Verlängerungsmöglichkeiten der Audi connect-Dienste informiert Sie Ihr Audi Partner. Audi connect ermöglicht den Zugriff auf die Dienste Facebook, Google und Twitter. Eine dauerhafte Verfügbarkeit kann nicht gewährleistet werden, sondern obliegt Facebook, Google und Twitter.

Nähere Informationen zu Audi connect erhalten Sie unter [www.audi.de/connect](http://www.audi.de/connect) und bei Ihrem Audi Partner, Informationen zu Tarifbedingungen bei Ihrem Mobilfunkanbieter.



### Audi phone box<sup>7</sup>

Telefonieren im Fahrzeug mit verbesserter Empfangsqualität und Lademöglichkeit durch Einlegen des Mobiltelefons in der Mittelkonsole vorn; Freisprecheinrichtung sowie Sprachbedienung (Telefon); geringe SAR-Strahlung im Innenraum durch Anbindung an Fahrzeugantenne; Bedienung über Radio-/Navigationssysteme oder Multifunktions-Lederlenkrad; Lademöglichkeit über USB-Anschluss. Die Abbildung links zeigt die Audi phone box für das MMI Radio plus und die MMI Navigation; die Abbildung rechts zeigt die Audi phone box für die MMI Navigation plus mit MMI touch.

### Bluetooth-Schnittstelle

ermöglicht freies Sprechen im Fahrzeug über Mikrofon und – abhängig von der Mobiltelefon-Kompatibilität<sup>7</sup> – Bluetooth-Audiostreaming. Bluetooth-fähige Mobiltelefone können über die Schnittstelle mit dem Fahrzeug verbunden werden. Bestandteil von MMI Radio plus, MMI Navigation und MMI Navigation plus mit MMI touch

## | Assistenzsysteme



### Einparkhilfe plus<sup>8</sup>

Akustische und optische Einparkhilfe vorn und hinten hilft beim Einparken und Rangieren. Anzeige im MMI-Display; Messung durch unauffällig in die Stoßfänger integrierte Ultraschallsensoren; wahlweise zusätzlich mit Rückfahrkamera oder Umgebungskameras erhältlich; Aktivierung durch Einlegen des Rückwärtsgangs oder über Taste in der Mittelkonsole

### Anfahrassistent<sup>8</sup>

hält das Fahrzeug nach dem Anhalten zeitlich unbegrenzt an im Straßenverkehr üblichen Steigungen und Gefällen. Das System wird per Tastendruck aktiviert und ermöglicht dem Fahrer ein komfortables Anfahren.

### Bergabfahrassistent<sup>8</sup>

hält die voreingestellte Geschwindigkeit bei Bergabfahrten



### Parkassistent mit Umgebungsanzeige<sup>8</sup>

sucht mittels Ultraschallsensoren nach geeigneten Parkplätzen entlang der Fahrbahn und unterstützt beim Ein- und Ausparken durch nahezu autonome Lenkmanöver. Für Querparklücken wird der ideale Einparkweg, für Längsparklücken der ideale Ein- und Ausparkweg berechnet. Der Fahrer muss Gas geben, bremsen und den Parkvorgang überwachen. Die Umgebungsanzeige kann, abhängig vom Lenkwinkel, vor seitlichen Hindernissen warnen. Wahlweise zusätzlich mit Rückfahrkamera oder Umgebungskameras erhältlich; Aktivierung über Taste in der Mittelkonsole

### Neigungswinkelanzeige<sup>8</sup>

zeigt die Quer- und Längsneigung des Fahrzeugs unabhängig von der Beschleunigung im MMI-Display; informiert den Fahrer mittels visueller Signale über Kippgefahr bei einer Fahrzeugneigung über 25° bzw. 35° in 2 Stufen und startet automatisch den Bergabfahrassistenten



### Rückfahrkamera<sup>8</sup>

Bilddarstellung des Bereichs hinter dem Fahrzeug im MMI-Display, mit dynamischen Anzeigeelementen für die lenkwinkelabhängig berechnete Fahrspur; Hilfs- und Führungslinien sowie Darstellung der Umlenkpunkte beim Längseinparken; Rückfahrkamera unauffällig in die Griffleiste der Gepäckraumklappe integriert; Aktivierung durch Einlegen des Rückwärtsgangs oder über Taste in der Mittelkonsole

### Geschwindigkeitsregelanlage<sup>8</sup>

hält die gewünschte Geschwindigkeit ab etwa 30 bis 250 km/h konstant, soweit es die Motorleistung bzw. die Motorbremswirkung zulässt; Bedienung über separaten Lenkstockhebel; Anzeige der gesetzten Geschwindigkeit im Fahrerinformationssystem



### Umgebungskameras<sup>8</sup>

sichere Ausfahrt aus engen Parksituationen. Verschiedene Darstellungen rund um das Fahrzeug bis hin zu einer virtuellen Draufsicht können im MMI-Display ausgewählt werden. Der Fahrer kann zwischen unterschiedlichen Bildansichten im MMI-Display auswählen: Rückfahrbild, Frontkamerabild, seitliches Bild vorn und hinten sowie Vogelperspektive. Inklusive der Umfänge der Rückfahrkamera; Aktivierung durch Einlegen des Rückwärtsgangs oder über Taste in der Mittelkonsole

### Audi pre sense basic<sup>8</sup>

leitet automatisch, wenn erforderlich, Maßnahmen zum präventiven Insassenschutz ein; dazu zählen: Gurtstraffung, Aktivierung der Warnblinkanlage und Schließen von Schiebedach (falls mitbestellt) und Fenstern; kategorisiert Fahrsituationen durch die Vernetzung unterschiedlicher Fahrzeugsysteme

<sup>1</sup>Über die Verfügbarkeit und den Einsatz der LTE-Unterstützung informieren Sie sich bitte bei Ihrem Audi Partner. <sup>2</sup>Erfordert die optionale MMI Navigation plus mit MMI touch inklusive Sprachdialogsystem und Bluetooth-Schnittstelle sowie Multifunktions-Lederlenkrad. <sup>3</sup>Voraussetzung: Das Mobiltelefon verfügt über das Bluetooth-Protokoll MAP (Message Access Profile). <sup>4</sup>Die ausgelieferte Kartenversion kann mit den ersten 5 im halbjährlichen Rhythmus erscheinenden Updates aktualisiert werden. Die aktuellen Navigationsdaten werden auf der myAudi-Plattform unter [www.audi.de/myaudi](http://www.audi.de/myaudi) zum Download bereitgestellt und können via SD-Karte im Fahrzeug installiert werden. In Verbindung mit Audi connect kann das Update online im Fahrzeug erfolgen. Darüber hinaus ist es möglich, die neuen Navigationsdaten bei einem Audi Partner installieren zu lassen, wobei zusätzliche Kosten entstehen. <sup>5</sup>Google und das Google-Logo sind eingetragene Marken von Google Inc. <sup>6</sup>Zur Nutzung benötigen Sie in der Regel einen Account bei einem Media Streaming-Provider, wodurch Ihnen zusätzliche Kosten entstehen können. <sup>7</sup>Informationen über kompatible Mobiltelefone erhalten Sie bei Ihrem Audi Partner oder unter [www.audi.de/bluetooth](http://www.audi.de/bluetooth). <sup>8</sup>Bitte beachten Sie: Die Systeme arbeiten nur innerhalb von Systemgrenzen und unterstützen den Fahrer. Die Verantwortlichkeit und notwendige Aufmerksamkeit im Straßenverkehr verbleiben beim Fahrer.

## | Assistenzsysteme

**adaptive cruise control mit Stop&Go-Funktion inklusive Audi pre sense front<sup>1</sup>**

Mithilfe von Radarsensoren werden vorausfahrende Fahrzeuge erkannt. Durch Bremsen und Beschleunigen wird der Abstand im Regelbereich 0 bis 250 km/h weitestgehend konstant gehalten. 4 Abstandsstufen/ Fahrmodi sind einstellbar (efficiency, comfort, dynamic und auto). Inklusive Audi pre sense front: Erweiterter Bremsassistent warnt im Falle einer erkannten drohenden Kollision mit einem vorausfahrenden Fahrzeug. Kann bei Bedarf eine Teilbremsung einleiten oder die Bremsung des Fahrers verstärken. Zudem wird unterhalb von 30 km/h eine Vollverzögerung eingeleitet, wenn Kollisionsgefahr mit einem stehenden oder fahrenden Fahrzeug besteht, um die Kollisionsgeschwindigkeit zu reduzieren bzw. die Kollision unter Umständen zu vermeiden. Bedienung adaptive cruise control über separaten Lenkstockhebel. Audi pre sense front ist über das MMI-Car-Menü deaktivierbar.

**Audi side assist inklusive Audi pre sense rear<sup>1</sup>**

Warnung bei einer für einen Spurwechsel kritischen Situation durch LED-Anzeige am jeweiligen Außen Spiegel. 2 Radarsensoren erfassen das sich seitlich von hinten nähernde Fahrzeug und messen den Abstand sowie die Geschwindigkeitsdifferenz. Der Spurwechselassistent unterstützt ab etwa 30 bis 250 km/h. Zur Erkennung einer möglichen Heckkollision nutzt Audi pre sense rear zusätzlich zu Audi pre sense basic die Hecksensorik von Audi side assist. Aktivierung über Taste im Spiegeldreieck

**Assistenz-Paket inklusive Audi pre sense plus<sup>1</sup>**

kombiniert folgende Assistenzsysteme:

- Einparkhilfe plus
- Audi active lane assist
- Audi side assist
- adaptive cruise control mit Stop&Go-Funktion
- Audi pre sense front
- Audi pre sense rear

Zusätzlich werden die zuletzt genannten Funktionen durch Audi pre sense plus um eine Vollverzögerung erweitert. Die Systeme des Assistenz-Pakets ergänzen und unterstützen sich gegenseitig. Hinweise zur Aktivierung bzw. Einstellung finden Sie in der Beschreibung des jeweiligen Assistenzsystems.

**Audi active lane assist<sup>1</sup>**

unterstützt bei der Spurhaltung durch sanfte korrigierende Lenkeingriffe. Der Spurhalteassistent wird aktiv, wenn der Fahrer zum Überfahren erkannter Fahrmarkierungen ansetzt, ohne einen Blinker zu betätigen. Das System unterstützt ab etwa 60 bis 250 km/h. Lenkradvibration auf Fahrerwunsch einstellbar; zusätzliche Anzeige im optionalen Head-up Display; Aktivierung über Taste am Lenkstockhebel des Blinkers.

In Verbindung mit dem optionalen Audi side assist inklusive Audi pre sense rear erfolgt außerdem ein spürbarer Lenkeingriff vor Verlassen der Fahrs pur, sofern ein Spurwechsel aufgrund eines von hinten herannahenden Fahrzeugs als besonders kritisch eingestuft wird. Dieser Lenkeingriff erfolgt auch mit gesetztem Blinker, jedoch nur, sofern beide Systeme aktiviert und bereit sind.

**Head-up Display**

projiziert auf Wunsch fahrerrelevante Informationen aus Assistenzsystemen, Navigation oder Warnhinweise an die Frontscheibe in den direkten Sichtbereich des Fahrers. Das in der Höhe einstellbare Head-up Display ermöglicht eine kontraststarke, mehrfarbige Anzeige mit minimaler Blickabwendung.

**Nachtsichtassistent<sup>1</sup>**

unterstützt den Fahrer bei Nachtfahrten, indem ein Wärmebild der Umgebung angezeigt wird. Personen und größere Wildtiere werden im Farbdisplay des optionalen Fahrerinformationssystems gelb markiert. Wird aus ihrer Bewegung und Position eine mögliche Gefährdung ermittelt, wechselt die Markierung auf Rot, ein Warndreieck erscheint und ein Warnton ertönt.

In Kombination mit einem der folgenden Lichtsysteme wird eine markierte Person zusätzlich durch einen Scheinwerfer 3x kurz nacheinander angeleuchtet (Markierungslicht):

- Xenon plus in Kombination mit Fernlichtassistent
- LED-Scheinwerfer in Kombination mit Fernlichtassistent
- Audi Matrix LED-Scheinwerfer

Zusätzliche Anzeige der Warnhinweise im optionalen Head-up Display; Aktivierung über Taste neben dem Lichtschalter

**Kamerabasierte Tempolimitanzeige<sup>1</sup>**

Erkennung und Anzeige von Geschwindigkeitsbegrenzungen, inklusive temporärer Geschwindigkeitsanzeigen; situationsabhängige Bewertung bei Nässe, tageszeitabhängigen Geschwindigkeitsbegrenzungen und Anhängerbetrieb<sup>2</sup>; zeigt durch Audi connect von der Kamera nicht erkannte Geschwindigkeitsbegrenzungen aus den vorhandenen Navigationsdaten an; zusätzliche Anzeige im optionalen Head-up Display. Das System hat einen rein informativen Charakter, es erfolgt kein Eingriff und keine Warnung bei Überschreiten der angezeigten Geschwindigkeit.

## | Fahrdynamik/Bremsen

**Audi drive select®**

Änderung der Fahrzeugcharakteristik z. B. durch Anpassung der Lenkunterstützung, Motorcharakteristik, Schaltkennlinie und adaptive air suspension (optional); verfügbare Modi: comfort, dynamic, auto, efficiency sowie individual. Darüber hinaus hat das System Einfluss auf weitere optionale Ausstattungen. Der Modus efficiency versetzt Motor, Getriebe, adaptive cruise control (optional) bzw. die Geschwindigkeitsregelanlage (optional) und Klimatisierung in eine verbrauchsverbesserte Grundeinstellung.

**Sportfahrwerk**

direkterer Fahrkontakt sowie sportlicheres Handling durch um 20 mm abgesenkte Karosserie gegenüber dem serienmäßigen Dynamikfahrwerk und straffer abgestimmte Federung und Dämpfung

**S line-Sportfahrwerk**

dynamischere Fahrwerksabstimmung und Tieferlegung um 10 mm gegenüber Sportfahrwerk bzw. 30 mm gegenüber dem serienmäßigen Dynamikfahrwerk

**adaptive air suspension**

regelt automatisch Fahrzeughöhe und -dämpfung mittels elektronisch geregelter Luftfederung mit stufenlos adaptivem Dämpfungssystem an allen 4 Rädern; inklusive Niveauregulierung und manueller Anhebe-Funktion; Einstellung verschiedener Modi über Audi drive select; Fahrzeughöhe je nach Modus um bis zu 30 mm abgesenkt

<sup>1</sup> Bitte beachten Sie: Die Systeme arbeiten nur innerhalb von Systemgrenzen und unterstützen den Fahrer. Die Verantwortlichkeit und notwendige Aufmerksamkeit im Straßenverkehr verbleiben beim Fahrer.

<sup>2</sup> Gilt nur für werksseitig verbaute Anhängervorrichtung.

## | Fahrdynamik/Bremsen



### quattro® mit Sportdifferenzial

Das elektronisch geregelte Sportdifferenzial verteilt die Antriebskräfte variabel zwischen den Hinterrädern und sorgt für ein hervorragendes Beschleunigungsvermögen in Kurven und eine Stabilisierung des Fahrzeugs bei Lastwechselreaktionen. Ferner bewirkt es ein agileres Handling sowie ein direkteres Einlenkverhalten mit geringerem Lenkaufwand.

### quattro®

permanenter Allradantrieb mit selbstsperrendem Mittendifferenzial und asymmetrisch-dynamischer Momentenverteilung sowie radselektiver Momentensteuerung und elektronischer Differenzialsperre (EDS) an allen angetriebenen Rädern; quattro Emblem im Audi Singleframe, auf der Gepäckraumklappe und beifahrerseitig in der Armaturentafel

### 6-Gang-Handschatgetriebe

vollsynchronisiertes 6-Gang-Schaltgetriebe mit hydraulisch betätigter Einscheiben-Trockenkupplung mit asbestfreien Belägen sowie 2-Massen-Schwungrad

### S tronic®

7-Gang-Doppelkupplungsgetriebe mit elektrohydraulischer Betätigung ermöglicht kürzere Schaltzeiten sowie Schalten nahezu ohne Zugkraftunterbrechung. Inklusive Freilaufmodus im Modus efficiency: Beim Lösen des Gaspedals wird der Antriebsstrang geöffnet und der Motor geht automatisch in den Leerlauf über. Im Automatikbetrieb kann zwischen den Programmen D (Drive) und S (Sport) gewählt werden. Über den Wählhebel oder die optionalen Schaltwippen hinter dem Lenkrad ist die S tronic manuell bedienbar.

### tiptronic

8-stufiges Automatikgetriebe mit dynamischem Schaltprogramm (DSP) und Sportprogramm; wahlweise manuelle Bedienung über Schaltwippen am Multifunktions-Lederlenkrad oder durch Antippen des Wählhebels



### Keramikbremse<sup>1</sup>

19-Zoll-Hochleistungsbremsanlage mit kohlefaserverstärkten Keramikbrems scheiben sowie Bremssättel hochglänzend anthrazit lackiert mit Schriftzug „Audi ceramic“; Schriftzug hinten auf einer schwarzen Designblende; innenbelüftete und gelochte Brems scheiben mit speziellen Kühlkanälen

### Dynamiklenkung

steigert Fahrdynamik und Fahrkomfort durch eine fahrsituationsabhängige dynamische Regelung der Lenkung – beispielsweise bei Kurvenfahrt, Spurwechsel oder beim Einparken; neben einer Anpassung des Lenkaufwands erfolgt zusätzlich eine Anpassung des Lenkwinkels (Lenkübersetzung) abhängig vom Lenkwinkel, der Geschwindigkeit und der Audi drive select-Stellung bis zu 100 %. Weiterhin wird die Fahrzeugstabilisierung über ESC durch das System mit blitzschnellen Lenkimpulsen unterstützt.

## | Technik/Sicherheit

### Karosserie verzinkt

Leichtbau in Aluminium-Hybrid-Bauweise; vollverzinkt im korrosionsgefährdeten Bereich, selbsttragend, mit der Bodengruppe verschweißt, Front- und Heckbereich mit definierten Knautschzonen. (12 Jahre Garantie gegen Durchrostung)

### Elektronische Stabilisierungskontrolle (ESC) mit elektronischer Quersperre

modifiziert die Antriebskräfte abhängig von der Fahrsituation durch gezielte Bremsengriffe. Bei Kurvenfahrten sorgt die elektronische Quersperre für ein präziseres und neutraleres Fahrverhalten ohne Untersteuern. Verbessert Traktion und Dynamik in Kurven

### Rekuperation

ermöglicht Kraftstoff einsparung durch Bremsenergie-rückgewinnung; Umwandlung von Bewegungsenergie in nutzbare elektrische Energie durch Anhebung der Generatorspannung während einer Schub- oder Bremsphase und Entlastung des Generators bei einer nachfolgenden Beschleunigung

### Start-Stop-System

hilft den Kraftstoffverbrauch und den CO<sub>2</sub>-Ausstoß durch automatisches Abschalten des Motors in Standphasen – z. B. an Ampeln – zu senken. Wiederstart wird bereits mit dem Lösen der Fußbremse bzw. beim Treten der Kupplung (Handschatgetriebe) eingeleitet. Ist jederzeit über einen Schalter deaktivierbar

### Audi TDI clean diesel

Zusätzlich zur serienmäßigen Ausstattung mit Katalysator und Dieselpartikelfilter weisen die Modelle mit TDI clean diesel durch ein Abgasnachbehandlungssystem niedrigere Abgasemissionen auf und erfüllen dadurch die ab September 2014 gültige EU6-Abgasnorm. Diese Technologie reduziert die Stickoxide deutlich, indem geringe Mengen des biologisch abbaubaren Additivs AdBlue®<sup>2</sup> in den Abgasstrom eingespritzt und im Stickoxidkatalysator (DeNOx-Katalysator) in Stickstoff und Wasser aufgespalten werden. Nachfüllen des separaten AdBlue-Tanks gemäß Hinweisanzeige im Display des Kombiinstrumentes. Es wird empfohlen, das AdBlue beim Audi Partner nachfüllen zu lassen.

### Seitenairbags hinten

als Ergänzung zu Seitenairbags vorn und Kopfairbagsystem

### Sicherheitsgurte Audi exclusive<sup>3</sup>

Die Farbe des Gurtbands ist aus dem Farbangebot Audi exclusive frei wählbar.

**Kindersitzbefestigung ISOFIX und Top Tether für die äußeren Fondsitze**  
Normhalterung zur praktischen Befestigung von ISOFIX-Kindersitzen; inklusive zusätzlichen Befestigungspunkts (Top Tether).

Die empfohlenen Kindersitze erhalten Sie bei Ihrem Audi Partner.

**Kindersitzbefestigung ISOFIX für den Beifahrersitz**  
mit Deaktivierungsschalter für den Beifahrerairbag, inklusive separater elektrischer Kindersicherung für die hinteren Türen

## | Audi Anschlussgarantie

### Audi Anschlussgarantie

Die Audi Anschlussgarantie bietet gegen eine Vielzahl von Schadensfällen eine nachhaltige Risikoabsicherung und Kostenkontrolle über die ersten 2 Jahre der Herstellergarantie hinaus. Diese ist direkt und ausschließlich beim Neuwagenkauf bestellbar. Es sind 9 Laufzeit-/Gesamtlaufleistungskombinationen wählbar. Dazu erhalten Sie nähere Informationen bei Ihrem Audi Partner.

<sup>1</sup> Bitte beachten Sie die Besonderheiten zur Keramikbremse auf [www.audi.de](http://www.audi.de) oder fragen Sie Ihren Audi Partner. <sup>2</sup> Eingetragene Marke des Verbandes der Automobilindustrie e.V. (VDA). <sup>3</sup> Ein Angebot der quattro GmbH.



## Audi Original Zubehör. So individuell wie Ihr Leben.

Dynamisch von A nach B. Mit Ihrem Audi A6 kommen Sie dabei nicht nur am Ziel gut an, sondern auch unterwegs. Für beeindruckende Momente sorgt unter anderem Audi Original Zubehör, das Ihrem Fahrzeug eine ganz persönliche Note verleiht. Mit Produkten, die Ihre Individualität betonen und unser Qualitätsversprechen jeden Tag aufs Neue einlösen. Passgenaue Lösungen, die durch Design und Funktionalität überzeugen. Kreativität bei der Entwicklung und hohe Standards bei der Produktion sind neben der großen Anzahl an Prüfverfahren bei Audi Original Zubehör ebenso entscheidend wie bei jedem Audi. Entdecken Sie, welche maßgeschneiderten Ideen Audi Original Zubehör auch für Ihr Leben bereithält. Ein paar Highlights finden Sie hier – mehr Informationen zum kompletten Sortiment erhalten Sie bei Ihrem Audi Partner.



Weitere Informationen erhalten Sie im Audi A6-Zubehörcatalog, unter [www.audi.de](http://www.audi.de) und bei Ihrem Audi Partner. Außerdem erleichtert Ihnen der Zubehörfinder auf [www.audi.de/zubehoer](http://www.audi.de/zubehoer) die Suche nach dem passenden Zubehör für Ihren Audi A6.

### Aluminium-Gussräder im 5-Tri-Speichen-Design, anthrazit, glanzgedreht<sup>1</sup>

Die Aluminium-Gussräder in der Dimension 8,5 J x 20 beeindrucken mit elegantem Design und glanzgedrehten Speichen. Für Reifen der Größe 255/35 R 20.

<sup>1</sup> Bitte beachten Sie die Besonderheiten zu den Rädern auf Seite 109.

<sup>2</sup> Angaben zu den technischen Eigenschaften der Reifen finden Sie auf Seite 113.

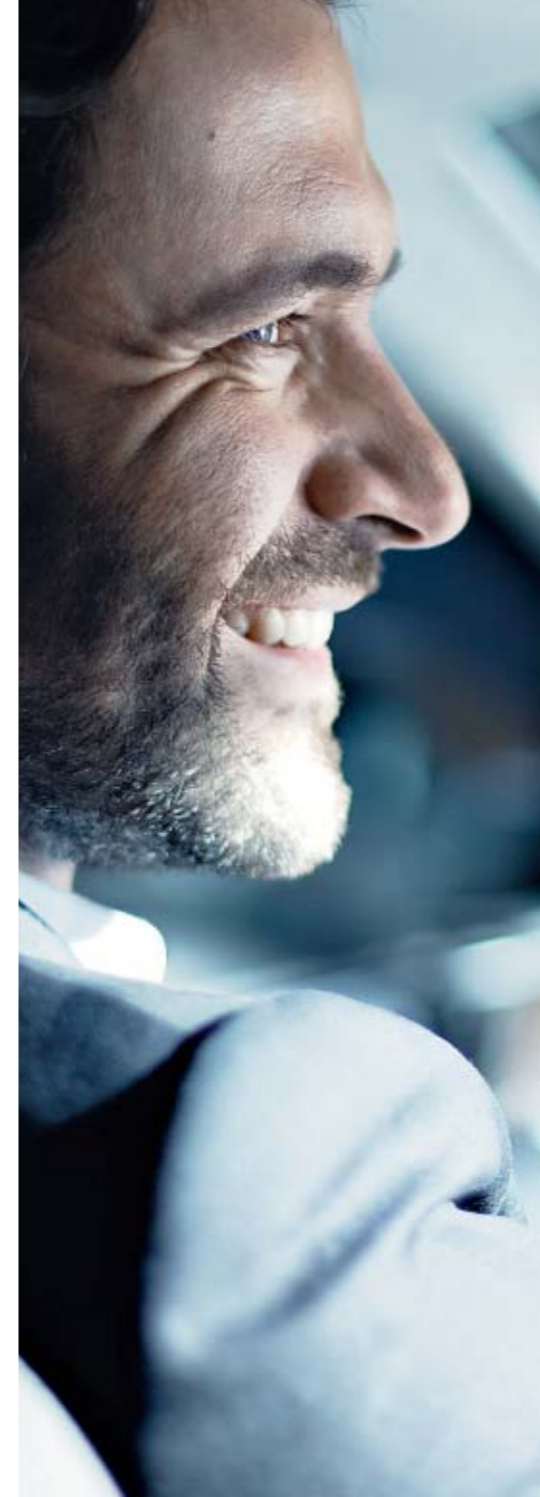

### iPad-Adapter

Adapter für Apple iPads zur Befestigung an der Rückenlehne der Vordersitze. Die Adapter können einfach auf den separat erhältlichen Halter für mobile Endgeräte aufgesteckt werden. Die Bedienbarkeit des iPads bleibt erhalten. Mit integrierter Ladefunktion und 90°-Drehung. Voraussetzung: Vorbereitung für das Rear Seat Entertainment im Fahrzeug.



### Businessstasche

Mehr Raum für Ihre alltäglichen Accessoires. Dafür bietet Ihnen die hochwertige Businessstasche ca. 14 l Volumen – für einen Laptop bis 15 Zoll sowie für diverse Bürountensilien. Sichere Befestigung auf der Rücksitzbank oder auf dem Beifahrersitz über 3-Punkt-Sicherheitsgurt. Kann außerhalb des Fahrzeugs auch als attraktive Aktentasche verwendet werden.

Die Werte für Kraftstoffverbrauch und CO<sub>2</sub>-Emissionen sowie die Effizienzklassen finden Sie ab Seite 104.

### Audi wireless internet access (ohne Abb.)

Für den Aufbau einer freien Internetverbindung im Fahrzeug via WLAN. Dient als Hotspot für bis zu 8 mobile Endgeräte wie zum Beispiel Tablets, Laptops oder Smartphones – in einem Umkreis von bis zu 100 m sogar außerhalb des Fahrzeugs. Dank ins Fahrzeug integriertem Router unabhängig von Akkulaufzeiten. Mit Roaming-Funktion, auch für Prepaidkarten.

### Adapterleitungen für Audi music interface (ohne Abb.)

Ermöglichen die Anbindung verschiedener iPod-Modelle und weiterer portabler Medienplayer an Ihr Fahrzeug. Bedienung kann über das MMI-System erfolgen, wenn die Funktion vom Medienplayer unterstützt wird. Abhängig vom verwendeten Adapter und Medienplayer ist eine Ladung des Medienplayers möglich.

### Winter-Aluminium-Gussräder im 5-V-Speichen-Design und Schneeketten

Schneekettentaugliches Winterkomplettrad in der Dimension 7,5 J x 18 mit Reifen der Größe 225/50 R 18<sup>2</sup>. Ebenfalls erhältlich: Schneeketten, für besseren Halt auf Schnee und Eis.



**Fahrradträger für die Anhängervorrichtung**

Fahrradträger (auch für E-Bikes geeignet) für bis zu 2 Fahrräder mit einer maximalen Traglast von 60 kg\*. Fahrräder sind am Träger und der Fahrradträger am Fahrzeug separat mit demselben Schlüssel abschließbar. Verschiebbare Radauflagen bieten einen sicheren Halt. Freier Zugang zum Gepäckraum dank praktischem Abklappmechanismus. Der Fahrradträger ist zusammenklappbar und kann platzsparend in der mitgelieferten Tasche aufbewahrt werden. Optional ist ein Erweiterungssatz für ein drittes Fahrrad erhältlich.

**Dachboxentaschen**

Robust und trotzdem flexibel. Dazu wasserdichter Boden mit 5 cm hoher wasserdichter Umrandung. Durch diverse Kombinationen der einzelnen Taschen geeignet zur optimalen Ausnutzung der Audi Dachboxen. In 3 Größen erhältlich: S (43 l), M (76 l) und L (82 l).

**Ski- und Gepäckboxen**

Neues Audi Design mit verbesserter Aerodynamik dank flacher, sportlicher Optik. Platinumgraue Dachbox mit brillantschwarzem Seitenblade und verchromten Audi Ringen; hochwertiger, nietenfreier Look. Abschließbar und beidseitig zu öffnen für bequemes Be- und Entladen. Mit Innengriff zum Zuziehen der Box. Einfaches Schnellbefestigungssystem inkl. Drehmomentbegrenzung. Vorgerückte Position ermöglicht besseren Kofferraumzugang. In 3 Größen erhältlich: 300 l, 360 l und 405 l (Abb. oben). Maximal zulässige Beladung 75 kg.

**Trenngitter**

Mit den praktischen Trenngittern (längs und quer) lässt sich der Gepäckraum je nach Bedarf vom übrigen Innenraum abtrennen und auch in Längsrichtung unterteilen. Das Trenngitter lässt sich einfach und bequem – also ohne jegliche Bohrungen – anbringen. Nur für den A6 Avant.

**Gepäckraumschale**

Maßgefertigter Gepäckraumschutz, abwaschbar und robust. Umrandung schützt den Gepäckraumboden besser vor ausgelaufenen Flüssigkeiten.

**Pflegemittel (ohne Abb.)**

Abgestimmt auf die hochwertigen Materialien Ihres Audi. Je nach Produkt für die äußere Pflege oder für vielfältige Anwendungen im Fahrzeuginnenraum geeignet.

**Kindersitzunterlage (ohne Abb.)**

Auf das Design der Kindersitze sowie auf das Interieur des Fahrzeugs abgestimmt. Fahrzeugsitze werden vor Verschmutzung sowie vor eventuellen Abdrücken der Kindersitze geschont. Mit 2 praktischen Stauraumtaschen. Verbaubar mit allen Audi Kindersitzen, auch bei ISOFIX-Anbindung.

**Audi Kindersitz**

Vorwärts- oder rückwärtsgerichtete Nutzung möglich. Mit verstellbarer Sitzschale, integriertem Hosenträger-Gurt sowie anpassbarer Kopfstütze. Abnehmbarer, waschbarer Stoffbezug, atmungsaktiv und hautsympathisch, nach Oeko-Tex® Standard 100 zertifiziert. Nur in Verbindung mit ISOFIX-Basis nutzbar. Geeignet für Kinder von 9 bis 18 kg (ca. 1 bis 4 Jahre). Ebenfalls erhältlich: Audi Kindersitz youngster plus für Kinder von 15 bis 36 kg (ca. 4 bis 12 Jahre) und Audi Babyschale für Kleinkinder bis 13 kg (ca. 12 Monate). Alle Kindersitze sind in den Farben Misanorot/Schwarz und Titangrau/Schwarz erhältlich.



Modell	A6 1.8 TFSI 140 kW (190 PS)		A6 1.8 TFSI ultra 140 kW (190 PS) <sup>9</sup>		A6 2.0 TFSI 185 kW (252 PS)		A6 3.0 TFSI quattro 245 kW (333 PS)	
Motorbauart	Reihen-4-Zylinder-Ottomotor mit Benzindirekteinspritzung, Abgasturboaufladung und Audi valvelift system		Reihen-4-Zylinder-Ottomotor mit Benzindirekteinspritzung, Abgasturboaufladung und Audi valvelift system		Reihen-4-Zylinder-Ottomotor mit Benzindirekteinspritzung, Abgasturboaufladung und Audi valvelift system		V6-Zylinder-Ottomotor mit Benzindirekteinspritzung und mechanischem Auflademodul	
Hubraum in cm <sup>3</sup> (Ventile pro Zylinder)	1.798 (4)		1.798 (4)		1.984 (4)		2.995 (4)	
Max. Leistung <sup>1</sup> in kW (PS) bei min <sup>-1</sup>	140 (190)/4.200–6.200		140 (190)/4.200–6.200		185 (252)/4.900–5.900		245 (333)/5.300–6.500	
Max. Drehmoment in Nm bei min <sup>-1</sup>	320/1.400–4.100		320/1.400–4.100		370/1.600–4.700		440/2.900–5.300	
Kraftübertragung/Räder								
Antriebsart	Vorderradantrieb		Vorderradantrieb		Vorderradantrieb		Permanenter Allradantrieb quattro <sup>®</sup>	
Getriebeart	6-Gang-Handschatgetriebe		7-Gang S tronic		7-Gang S tronic		7-Gang S tronic	
Räder	Aluminium-Schmiederäder, 8 ] x 17		Aluminium-Schmiederäder, 8 ] x 17		Aluminium-Schmiederäder, 8 ] x 17		Aluminium-Schmiederäder, 8 ] x 17	
Reifen	225/55 R 17 <sup>2</sup>		225/55 R 17 <sup>2</sup>		225/55 R 17 <sup>2</sup>		225/55 R 17 <sup>2</sup>	
Gewicht/Volumen	Limousine	Avant	Limousine	Avant	Limousine	Avant	Limousine	Avant
Leergewicht <sup>3</sup> in kg	1.610	1.675	1.645	1.710	1.670	1.735	1.825	1.890
Zul. Gesamtgewicht in kg	2.115	2.230	2.150	2.265	2.175	2.290	2.360	2.445
Zul. Dachlast/Stützlast in kg	100/85	100/85	100/85	100/85	100/85	100/85	100/85	100/85
Zul. Anhängelast <sup>4</sup> in kg								
ungebremst	750	750	750	750	750	750	750	750
bei 12 <span> </span> % Steigung	1.500	1.500	1.600	1.600	1.600	1.600	2.100	2.100
bei 8 <span> </span> % Steigung	1.700	1.700	1.800	1.800	1.800	1.800	2.100	2.100
Tankinhalt ca. in l	65	65	65	65	65	65	75	75
Fahrleistung/Verbrauch <sup>5</sup>								
Höchstgeschwindigkeit in km/h	233	226	233	225	250 <sup>6</sup>	250 <sup>6</sup>	250 <sup>6</sup>	250 <sup>6</sup>
Beschleunigung 0–100 km/h in s	7,9	8,2	7,9	8,2	6,7	6,9	5,1	5,3
Kraftstoffart	Super schwefelfrei ROZ 95 <sup>7</sup>		Super schwefelfrei ROZ 95 <sup>7</sup>		Super schwefelfrei ROZ 95 <sup>7</sup>		Super schwefelfrei ROZ 95 <sup>7</sup>	
Kraftstoffverbrauch <sup>8</sup> in l/100 km								
innerorts	7,5	7,8	7,1	7,1	7,4	7,4	9,8	9,9
außerorts	5,0	5,3	5,0	5,1	5,1	5,2	6,0	6,2
kombiniert	5,9	6,2	5,7	5,9	5,9	6,0	7,4	7,6
CO <sub>2</sub> -Emission <sup>8</sup> in g/km								
innerorts	175	180	164	166	171	173	226	230
außerorts	116	123	115	120	117	121	140	146
kombiniert	138	144	133	137	137	140	172	177
Effizienzklasse/Abgasnorm	B/EU6	B/EU6	B/EU6	B/EU6	B/EU6	B/EU6	C/EU6	C/EU6

[ ] Angaben für S tronic. Erklärungen <sup>1</sup> bis <sup>11</sup> auf Seite 109.

Modell	A6 2.0 TDI ultra 110 kW (150 PS) <sup>9</sup>		A6 2.0 TDI ultra 140 kW (190 PS) <sup>9</sup>	
Motorbauart	Reihen-4-Zylinder-Dieselmotor mit Common-Rail-Einspritzsystem und Abgasturboaufladung		Reihen-4-Zylinder-Dieselmotor mit Common-Rail-Einspritzsystem und Abgasturboaufladung	
Hubraum in cm <sup>3</sup> (Ventile pro Zylinder)	1.968 (4)		1.968 (4)	
Max. Leistung <sup>1</sup> in kW (PS) bei min <sup>-1</sup>	110 (150)/3.000–4.200		140 (190)/3.800–4.200	
Max. Drehmoment in Nm bei min <sup>-1</sup>	350/1.500–3.000		400/1.750–3.000	
Kraftübertragung/Räder				
Antriebsart	Vorderradantrieb		Vorderradantrieb	
Getriebeart	6-Gang-Handschatgetriebe [7-Gang S tronic]		6-Gang-Handschatgetriebe [7-Gang S tronic]	
Räder	Aluminium-Schmiederäder, 8 ] x 17		Aluminium-Schmiederäder, 8 ] x 17	
Reifen	225/55 R 17 <sup>2</sup>		225/55 R 17 <sup>2</sup>	
Gewicht/Volumen	Limousine	Avant	Limousine	Avant
Leergewicht <sup>3</sup> in kg	1.700 [1.735]	1.765 [1.800]	1.700 [1.735]	1.765 [1.800]
Zul. Gesamtgewicht in kg	2.205 [2.240]	2.320 [2.355]	2.205 [2.240]	2.320 [2.355]
Zul. Dachlast/Stützlast in kg	100/85 [100/85]	100/85 [100/85]	100/85 [100/85]	100/85 [100/85]
Zul. Anhängelast <sup>4</sup> in kg				
ungebremst	750 [750]	750 [750]	750 [750]	750 [750]
bei 12 <span> </span> % Steigung	1.700 [1.800]	1.700 [1.800]	1.800 [1.800]	1.800 [1.800]
bei 8 <span> </span> % Steigung	1.900 [2.000]	1.900 [2.000]	2.000 [2.000]	2.000 [2.000]
Tankinhalt ca. in l	73 [73]	73 [73]	73 [73]	73 [73]
Fahrleistung/Verbrauch <sup>5</sup>				
Höchstgeschwindigkeit in km/h	214 [214]	209 [209]	232 [232]	226 [226]
Beschleunigung 0–100 km/h in s	9,5 [9,6]	9,8 [9,9]	8,4 [8,2]	8,7 [8,5]
Kraftstoffart	Diesel schwefelfrei <sup>10</sup>		Diesel schwefelfrei <sup>10</sup>	
Kraftstoffverbrauch <sup>8</sup> in l/100 km				
innerorts	5,1 [4,7]	5,3 [4,9]	5,4 [5,2]	5,6 [5,3]
außerorts	3,8 [3,9]	4,0 [4,1]	3,9 [3,9]	4,0 [4,1]
kombiniert	4,3 [4,2]	4,5 [4,4]	4,4 [4,4]	4,6 [4,6]
CO <sub>2</sub> -Emission <sup>8</sup> in g/km				
innerorts	134 [124]	138 [128]	141 [134]	144 [138]
außerorts	99 [101]	105 [107]	101 [102]	105 [107]
kombiniert	112 [109]	117 [114]	115 [113]	119 [118]
Effizienzklasse/Abgasnorm	A+/EU6 [A+/EU6]	A+/EU6 [A+/EU6]	A+/EU6 [A+/EU6]	A+/EU6 [A+/EU6]

Modell	A6 3.0 TDI clean diesel 160 kW (218 PS) <sup>9</sup>		A6 3.0 TDI clean diesel quattro 160 kW (218 PS) <sup>9</sup>		A6 3.0 TDI clean diesel quattro 200 kW (272 PS) <sup>9</sup>		A6 3.0 TDI clean diesel quattro 235 kW (320 PS) <sup>9</sup>	
Motorbauart	V6-Zylinder-Dieselmotor mit Common-Rail-Einspritzsystem und Abgasturboaufladung		V6-Zylinder-Dieselmotor mit Common-Rail-Einspritzsystem und Abgasturboaufladung		V6-Zylinder-Dieselmotor mit Common-Rail-Einspritzsystem und Abgasturboaufladung		V6-Zylinder-Biturbo-Dieselmotor mit Common-Rail-Einspritzsystem	
Hubraum in cm³ (Ventile pro Zylinder)	2.967 (4)		2.967 (4)		2.967 (4)		2.967 (4)	
Max. Leistung <sup>1</sup> in kW (PS) bei min <sup>-1</sup>	160 (218)/4.000–4.750		160 (218)/3.250–4.500		200 (272 PS)/3.500–4.250		235 (320)/3.900–4.600	
Max. Drehmoment in Nm bei min <sup>-1</sup>	400/1.250–3.750		500/1.250–3.000		580/1.500–3.250		650/1.400–2.800	
Kraftübertragung/Räder								
Antriebsart	Vorderradantrieb		Permanenter Allradantrieb quattro <sup>®</sup>		Permanenter Allradantrieb quattro <sup>®</sup>		Permanenter Allradantrieb quattro <sup>®</sup>	
Getriebeart	7-Gang S tronic		7-Gang S tronic		7-Gang S tronic		8-stufige tiptronic	
Räder	Aluminium-Schmiederäder, 8 J x 17		Aluminium-Schmiederäder, 8 J x 17		Aluminium-Schmiederäder, 8 J x 17		Aluminium-Gussräder, 8 J x 18	
Reifen	225/55 R 17 <sup>2</sup>		225/55 R 17 <sup>2</sup>		225/55 R 17 <sup>2</sup>		245/45 R 18 <sup>2</sup>	
Gewicht/Volumen	Limousine	Avant	Limousine	Avant	Limousine	Avant	Limousine	Avant
Leergewicht <sup>3</sup> in kg	1.770	1.835	1.840	1.905	1.845	1.910	1.910	1.975
Zul. Gesamtgewicht in kg	2.275	2.390	2.375	2.460	2.380	2.465	2.445	2.530
Zul. Dachlast/Stützlast in kg	100/85	100/85	100/85	100/85	100/85	100/85	100/85	100/85
Zul. Anhängelast <sup>4</sup> in kg ungebremst	750	750	750	750	750	750	750	750
bei 12 <span> </span> % Steigung	2.000	2.000	2.000	2.000	2.000	2.000	2.100	2.100
bei 8 <span> </span> % Steigung	2.100	2.100	2.100	2.100	2.100	2.100	2.100	2.100
Tankinhalt ca. in l	73	73	73	73	73	73	73	73
Fahrleistung/Verbrauch <sup>5</sup>								
Höchstgeschwindigkeit in km/h	244	234	244	234	250 <sup>6</sup>	250 <sup>6</sup>	250 <sup>6</sup>	250 <sup>6</sup>
Beschleunigung 0–100 km/h in s	7,1	7,3	6,6	6,8	5,5	5,7	5,0	5,2
Kraftstoffart	Diesel schwefelfrei <sup>10</sup>		Diesel schwefelfrei <sup>10</sup>		Diesel schwefelfrei <sup>10</sup>		Diesel schwefelfrei <sup>10</sup>	
Kraftstoffverbrauch <sup>8</sup> in l/100 km								
innerorts	5,5	5,5	5,9	6,0	5,9	6,0	7,3	7,5
außerorts	4,3	4,4	4,6	4,8	4,6	4,8	5,3	5,5
kombiniert	4,7	4,8	5,1	5,3	5,1	5,3	6,0	6,2
CO <sub>2</sub> -Emission <sup>8</sup> in g/km								
innerorts	142	142	153	157	153	157	192	197
außerorts	111	115	121	127	121	127	140	145
kombiniert	122	125	133	138	133	138	159	164
Effizienzklasse/Abgasnorm	A/EU6	A/EU6	A/EU6	A/EU6	A/EU6	A/EU6	B/EU6	B/EU6

Erklärungen <sup>1</sup> bis <sup>11</sup> auf Seite 109.

Modell	A6 allroad quattro 3.0 TFSI 245 kW (333 PS)	A6 allroad quattro 3.0 TDI clean diesel 160 kW (218 PS) <sup>9</sup>	A6 allroad quattro 3.0 TDI clean diesel 200 kW (272 PS) <sup>9</sup>	A6 allroad quattro 3.0 TDI clean diesel 235 kW (320 PS) <sup>9</sup>
Motorbauart	V6-Zylinder-Ottomotor mit Benzindirekteinspritzung und mechanischem Auflademodul	V6-Zylinder-Dieselmotor mit Common-Rail-Einspritzsystem und Abgasturboaufladung	V6-Zylinder-Dieselmotor mit Common-Rail-Einspritzsystem und Abgasturboaufladung	V6-Zylinder-Biturbo-Dieselmotor mit Common-Rail-Einspritzsystem
Hubraum in cm³ (Ventile pro Zylinder)	2.995 (4)	2.967 (4)	2.967 (4)	2.967 (4)
Max. Leistung <sup>1</sup> in kW (PS) bei min <sup>-1</sup>	245 (333)/5.300–6.500	160 (218)/3.250–4.500	200 (272)/3.500–4.250	235 (320)/3.900–4.600
Max. Drehmoment in Nm bei min <sup>-1</sup>	440/2.900–5.300	500/1.250–3.000	580/1.500–3.250	650/1.400–2.800
Kraftübertragung/Räder				
Antriebsart	Permanenter Allradantrieb quattro <sup>®</sup>	Permanenter Allradantrieb quattro <sup>®</sup>	Permanenter Allradantrieb quattro <sup>®</sup>	Permanenter Allradantrieb quattro <sup>®</sup>
Getriebeart	7-Gang S tronic	7-Gang S tronic	7-Gang S tronic	8-stufige tiptronic
Räder	Aluminium-Gussräder, 8 J x 18	Aluminium-Gussräder, 8 J x 18	Aluminium-Gussräder, 8 J x 18	Aluminium-Gussräder, 8 J x 18
Reifen	235/55 R 18 <sup>2</sup>	235/55 R 18 <sup>2</sup>	235/55 R 18 <sup>2</sup>	235/55 R 18 <sup>2</sup>
Gewicht/Volumen				
Leergewicht <sup>3</sup> in kg	1.945	1.965	1.970	2.030
Zul. Gesamtgewicht in kg	2.505	2.520	2.525	2.585
Zul. Dachlast/Stützlast in kg	100/100	100/100	100/100	100/100
Zul. Anhängelast <sup>4</sup> in kg ungebremst	750	750	750	750
bei 12 <span> </span> % Steigung	2.500	2.500	2.500	2.500
bei 8 <span> </span> % Steigung	2.500	2.500	2.500	2.500
Tankinhalt ca. in l	75	73	73	73
Fahrleistung/Verbrauch <sup>5</sup>				
Höchstgeschwindigkeit in km/h	250 <sup>6</sup>	227	250 <sup>6</sup>	250 <sup>6</sup>
Beschleunigung 0–100 km/h in s	5,8	7,3	6,2	5,5
Kraftstoffart	Super schwefelfrei ROZ 95 <sup>7</sup>	Diesel schwefelfrei <sup>10</sup>	Diesel schwefelfrei <sup>10</sup>	Diesel schwefelfrei <sup>10</sup>
Kraftstoffverbrauch <sup>8</sup> in l/100 km				
innerorts	10,1	6,4	6,4	7,7
außerorts	6,7	5,2	5,2	5,8
kombiniert	8,0	5,6	5,6	6,5
CO <sub>2</sub> -Emission <sup>8</sup> in g/km				
innerorts	234	168	168	203
außerorts	156	138	138	154
kombiniert	185	149	149	172
Effizienzklasse/Abgasnorm	D/EU6	B/EU6	B/EU6	C/EU6



Audi A6 Limousine

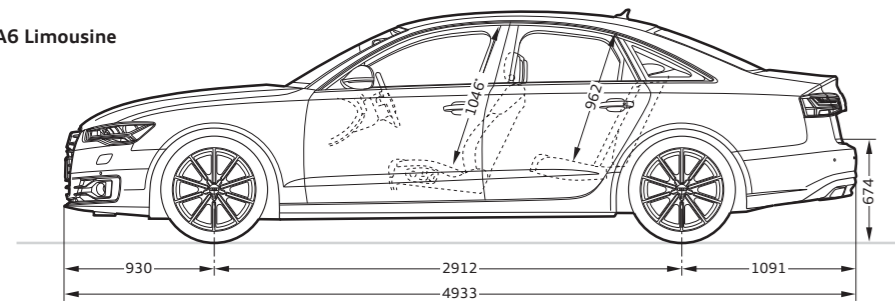

Audi A6 Avant

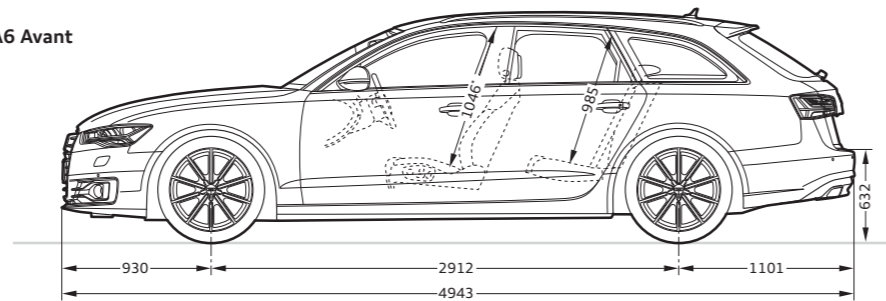

Audi S6 Limousine

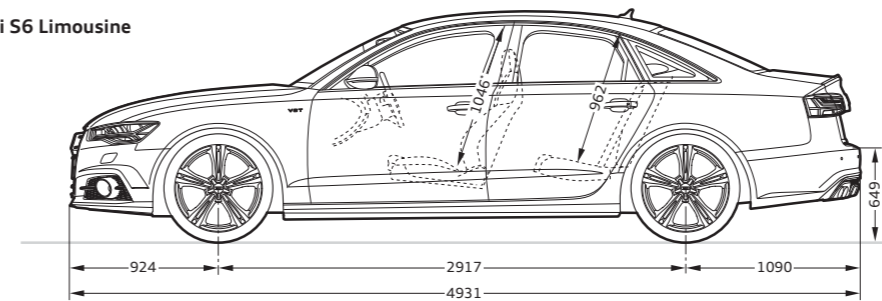

Audi S6 Avant

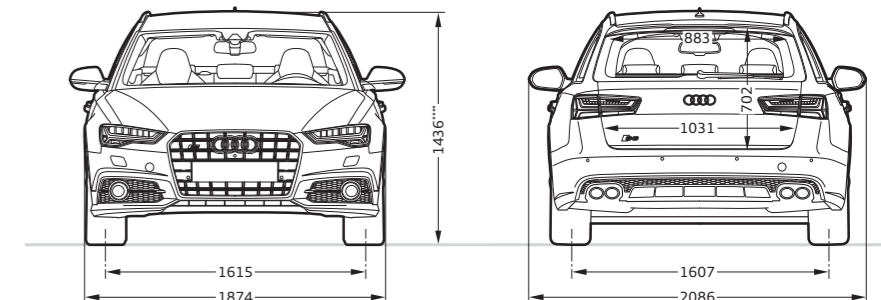
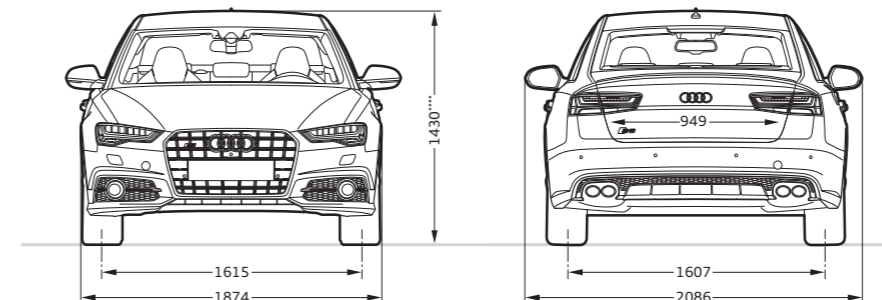
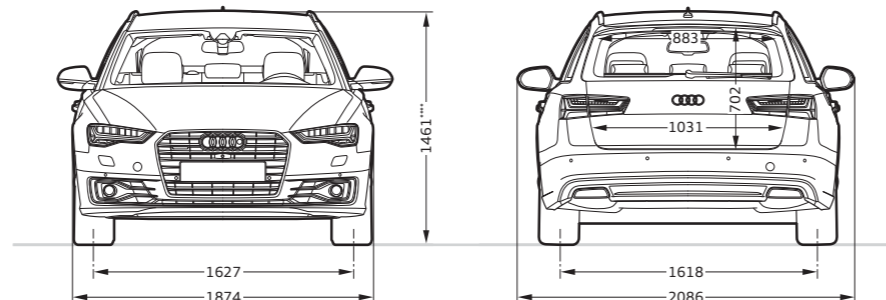
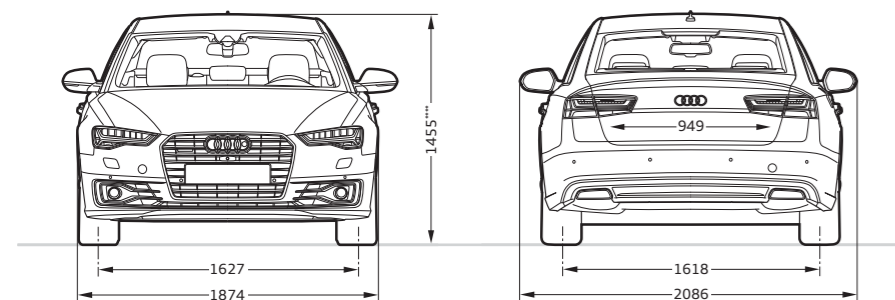
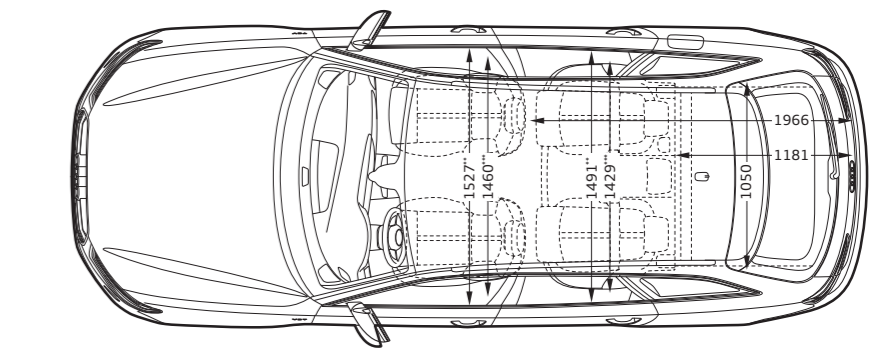
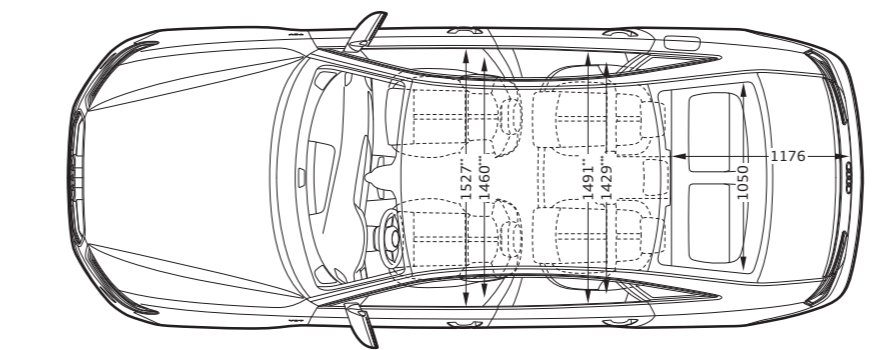
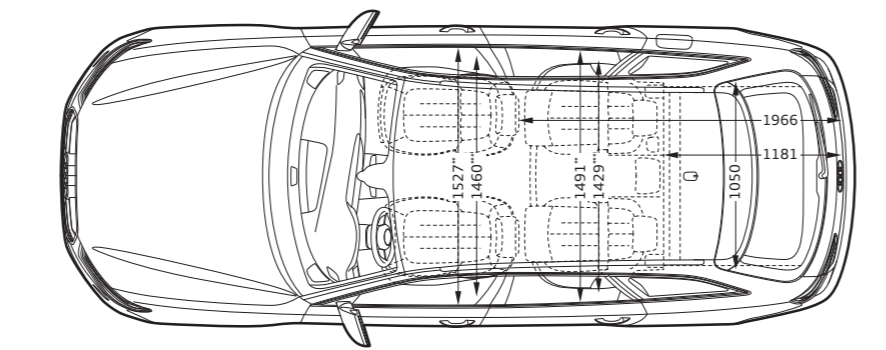
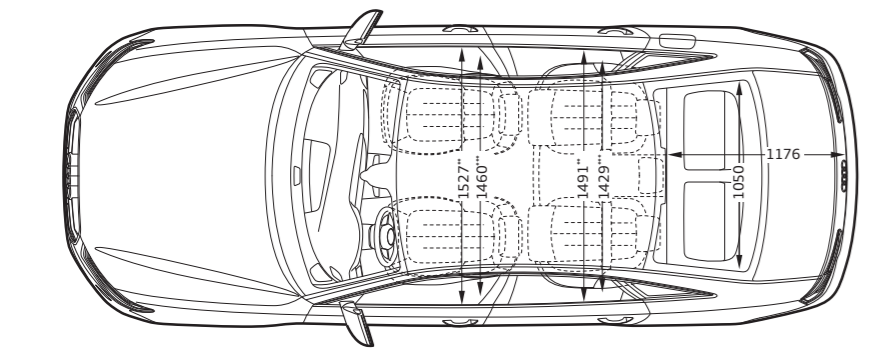
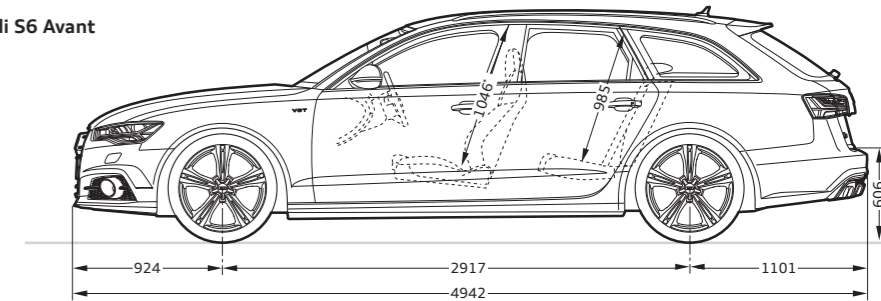
**Angaben in Millimeter.**

Angaben der Abmessungen bei Fahrzeugleergewicht.

Gepäckraumvolumen 530/995 l (zweiter Wert: bei umgeklappter Rücksitzlehne).

Wendekreis ca. 11,9 m.

\*Maximaler Kopfraum. \*\*Breite Ellbogenraum. \*\*\*Breite Schulterraum. \*\*\*\*Mit Dachantenne beträgt die Fahrzeughöhe 1.468 mm.

**Angaben in Millimeter.**

Angaben der Abmessungen bei Fahrzeugleergewicht.

Gepäckraumvolumen 565/1.680 l (zweiter Wert: bei umgeklappter Rücksitzlehne und dachhoher Beladung).

Wendekreis ca. 11,9 m.

\*Maximaler Kopfraum. \*\*Breite Ellbogenraum. \*\*\*Breite Schulterraum. \*\*\*\*Mit Dachantenne beträgt die Fahrzeughöhe 1.482 mm.

**Angaben in Millimeter.**

Angaben der Abmessungen bei Fahrzeugleergewicht, Bodenfreiheit bei maximaler Zuladung.

Gepäckraumvolumen 530/995 l (zweiter Wert: bei umgeklappter Rücksitzlehne und dachhoher Beladung).

Wendekreis ca. 11,9 m.

\*Maximaler Kopfraum. \*\*Breite Ellbogenraum. \*\*\*Breite Schulterraum. \*\*\*\*Mit Dachantenne beträgt die Fahrzeughöhe 1.468 mm.

**Angaben in Millimeter.**

Angaben der Abmessungen bei Fahrzeugleergewicht, Bodenfreiheit bei maximaler Zuladung.

Gepäckraumvolumen 565/1.680 l (zweiter Wert: bei umgeklappter Rücksitzlehne und dachhoher Beladung).

Wendekreis ca. 11,9 m.

\*Maximaler Kopfraum. \*\*Breite Ellbogenraum. \*\*\*Breite Schulterraum. \*\*\*\*Mit Dachantenne beträgt die Fahrzeughöhe 1.482 mm.

## Audi A6 allroad quattro

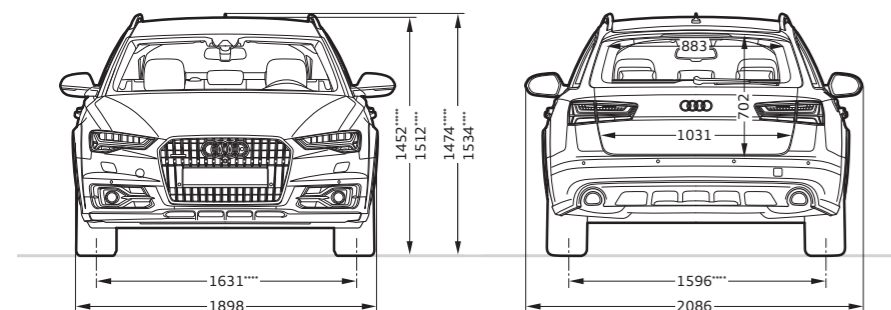
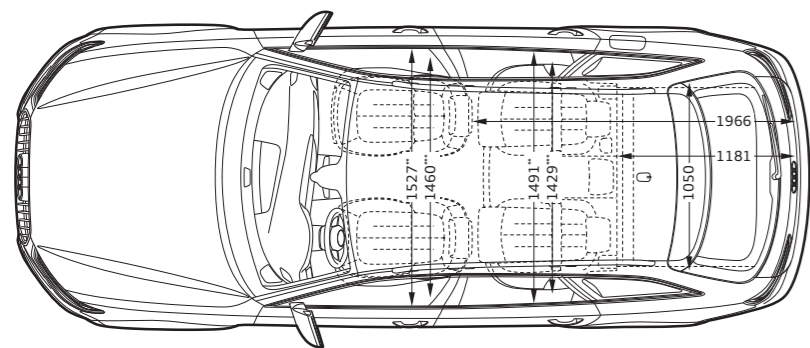
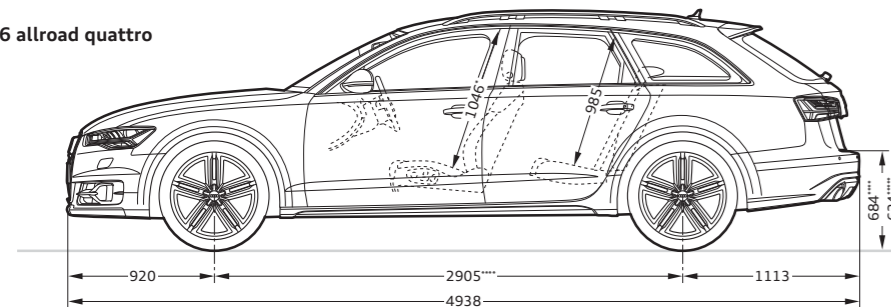

## Angaben in Millimeter.

Angaben der Abmessungen bei Fahrzeugleergewicht, Bodenfreiheit bei maximaler Zuladung.  
Gepäckraumvolumen 565/1.680 l (zweiter Wert: bei umgeklappter Rücksitzlehne und dachhoher Beladung).

Wendekreis ca. 11,9 m.

\*Maximaler Kopfraum. \*\*Breite Ellbogenraum. \*\*\*Breite Schulterraum. \*\*\*\*Modus lift. \*\*\*\*\*Modus dynamic.

## Klassifizierungen von Reifenparametern

In der Tabelle finden Sie die Spannen der Kraftstoffeffizienzklasse, der Nasshaftungsklasse und der Klasse des externen Rollgeräusches zu den unterschiedlichen Reifengrößen von Audi A6 Limousine, A6 Avant, A6 allroad quattro, Audi S6 Limousine und S6 Avant.

	Reifengröße	Kraftstoffeffizienzklasse	Nasshaftungsklasse	Klasse des externen Rollgeräusches
Sommerreifen	225/55 R 17	E-C	C-A	72-67
	235/55 R 18	E	B	71
	245/45 R 18	E-C	C-A	72-68
	255/45 R 19	E	B	72
	255/40 R 19	E-C	C-A	73-69
	255/40 R 20	E-C	B	73-70
	255/35 R 20	E	C-B	73-72
Winterreifen	225/55 R 17	E	E-C	70-68
	225/50 R 18	E	E-B	72-69
	235/55 R 18	E	E	71
	235/45 R 19	E	E-C	72-71
	255/40 R 20	C	B	73
	255/35 R 20	E	E-C	73-70
All-Season-Reifen	225/55 R 17	C-B	E-C	72-67

Die Bestellung eines bestimmten Reifens ist nicht möglich.

	Seite	A6 Limousine	A6 Avant	A6 allroad quattro	S6 Limousine	S6 Avant
<b>Linien und Pakete</b>	<b>66</b>					
S line Exterieurpaket		■	■	—	—	—
S line Sportpaket		■	■	—	—	—
Audi design selection flintgrau		■	■	■	—	—
Audi design selection arrasrot		—	—	—	■	■
<b>Audi exclusive</b>	<b>70</b>					
Audi exclusive line		■	■	■	—	—
<b>Unilackierungen</b>	<b>74</b>					
Ibisweiß		□	□	□	□	□
Brillantschwarz		□	□	□	□	□
<b>Metalliclackierungen</b>	<b>74</b>					
Gletscherweiß Metallic		■	■	■	■	■
Florettsilber Metallic		■	■	■	■	■
Tornadograu Metallic		■	■	■	■	■
Oolongrau Metallic		■	■	■	■	■
Dakotagrau Metallic		■	■	■	—	—
Havannaschwarz Metallic		■	■	■	■	■
Mythoschwarz Metallic		■	■	■	■	■
Aviatorblau Metallic		■	■	—	—	—
Mondscheinblau Metallic		■	■	■	■	■
Karatbeige Metallic		■	■	■	■	■
Javabraun Metallic		—	—	■	—	—







	Seite	A6 Limousine	A6 Avant	A6 allroad quattro	S6 Limousine	S6 Avant
<b>Perleffektlackierungen</b>	<b>75</b>					
Misanorot Perleffekt		■ <sup>1</sup>	■ <sup>1</sup>	—	■	■
Granatrot Perleffekt		■	■	■	—	—
Daytonagrau Perleffekt		■ <sup>2</sup>	■ <sup>2</sup>	—	■	■
Sepangblau Perleffekt		—	—	—	■	■
<b>Individuallackierungen</b>	<b>75</b>					
Individuallackierungen Audi exclusive		■	■	■	■	■
<b>Kontrast-/Volllackierungen</b>	<b>75</b>					
Kontrastlackierung		—	—	□	—	—
Volllackierung		—	—	■	—	—
<b>Räder/Reifen</b>	<b>76</b>					
17"-Aluminium-Schmiederäder im 6-Arm-Design		□	□	—	—	—
17"-Aluminium-Gussräder im 10-Speichen-Design		■	■	—	—	—
18"-Aluminium-Gussräder im 5-Arm-Design		—	—	□	—	—
18"-Aluminium-Gussräder im 10-Speichen-V-Design		■	■	—	—	—

	Seite	A6 Limousine	A6 Avant	A6 allroad quattro	S6 Limousine	S6 Avant
18"-Aluminium-Gussräder im 5-V-Speichen-Design (Serie für A6 3.0 TDI 235 kW/320 PS)		□	□	—	—	—
18"-Aluminium-Gussräder Audi Sport im 5-Doppelspeichen-Design		■	■	—	—	—
18"-Aluminium-Gussräder Audi Sport im 7-Doppelspeichen-Design		■	■	—	—	—
19"-Aluminium-Gussräder im 10-Speichen-Design		—	—	■	—	—
19"-Aluminium-Gussräder im 15-Speichen-Stern-Design		■	■	—	—	—
19"-Aluminium-Gussräder im 5-Parallelspeichen-Design (S-Design)		—	—	—	□	□
19"-Aluminium-Gussräder Audi Sport im 10-Y-Speichen-Design		■	■	■	■	■
19"-Aluminium-Gussräder Audi Sport im 10-Speichen-Design		■	■	■	■	■













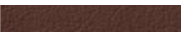
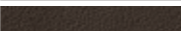

	Seite	A6 Limousine	A6 Avant	A6 allroad quattro	S6 Limousine	S6 Avant
19"-Aluminium-Gussräder Audi Sport im 10-Speichen-Design in Titanoptik matt, glanzgedreht <sup>3</sup>		■	■	■	■	■
19"-Aluminium-Gussräder Audi Sport im 5-Doppelspeichen-Design		■	■	—	■	■
20"-Aluminium-Schmiederäder im 5-Arm-Stern-Design, kontrastgrau, teilpoliert <sup>3</sup>		■	■	—	—	—
20"-Aluminium-Gussräder im 5-Parallelspeichen-Design		—	—	■	—	—
20"-Aluminium-Gussräder im 5-Parallelspeichen-Stern-Design (S-Design)		—	—	—	■	■
20"-Aluminium-Gussräder Audi Sport im 5-Arm-Rotor-Design in Titanoptik matt, glanzgedreht <sup>3</sup>		■	■	—	■	■
20"-Aluminium-Gussräder Audi Sport im 5-Doppelspeichen-Design		■	■	■	■	■
20"-Aluminium-Gussräder Audi Sport im 5-Doppelspeichen-Design in Titanoptik matt, glanzgedreht <sup>3</sup>		■	■	■	■	■



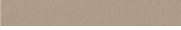
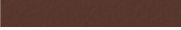

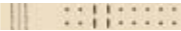







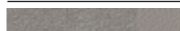
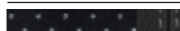

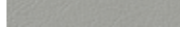

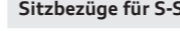

□ Serienausstattung ■ Sonderausstattung □ Serien-/Sonderausstattung modellabhängig — nicht erhältlich  
 Eine Auswahl der Ausstattungen ist ab Seite 54 näher beschrieben.

<sup>1</sup> Nur in Verbindung mit S line Exterieurpaket erhältlich. <sup>2</sup> Nur in Verbindung mit S line Exterieurpaket oder S line Sportpaket erhältlich. <sup>3</sup> Bitte beachten Sie die Besonderheiten zu den Rädern auf Seite 109.

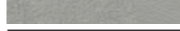
	Seite	A6 Limousine	A6 Avant	A6 allroad quattro	S6 Limousine	S6 Avant
<b>Räder/Reifen (Fortsetzung)</b>	<b>76</b>					
 17"-Winter-Aluminium-Gussräder im 6-Arm-Design		■	■	–	–	–
 18"-Winter-Aluminium-Gussräder im 5-Arm-Design		■	■	–	–	–
 18"-Winter-Aluminium-Gussräder im 5-Arm-Design		–	–	■	–	–
 19"-Winter-Aluminium-Gussräder im 15-Speichen-Stern-Design		■	■	–	■	■
 20"-Winter-Aluminium-Gussräder im 5-Parallelspeichen-Design		–	–	■	–	–
 20"-Winter-Aluminium-Gussräder im 5-Parallelspeichen-Stern-Design (S-Design)		–	–	–	■	■
Reifenreparaturset		□	□	□	□	□
Reserverad platzsparend		■	■	–	■	■
Reservefaltrad		–	–	■	–	–
Reifendruck-Kontrollanzeige		□	□	□	□	□
Radschrauben diebstahlhemmend		■	■	■	■	■
Bordwerkzeug		□	□	□	□	□
Wagenheber		■	■	■	■	■

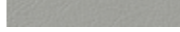
□ Serienausstattung ■ Sonderausstattung – nicht erhältlich  
Eine Auswahl der Ausstattungen ist ab Seite 54 näher beschrieben.











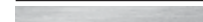

	Seite	A6 Limousine	A6 Avant	A6 allroad quattro	S6 Limousine	S6 Avant
<b>Sitze</b>	<b>78</b>					
Normalsitze vorn		□	□	□	■	■
Individualkontursitze vorn		■	■	■	■	■
Sportsitze vorn		■	■	■	□	□
S-Sportsitze vorn		■ <sup>1</sup>	■ <sup>1</sup>	–	■	■
<b>Sitzbezüge für Normalsitze vorn</b>	<b>82</b>					
 Stoff Effekt schwarz		□	□	–	–	–
 Stoff Sierra/mono.pur 350		–	–	□	–	–
 Leder Milano schwarz <sup>2</sup>		■	■	■	–	–
 Leder Milano flintgrau <sup>2</sup>		■	■	–	–	–
 Leder Milano atlasbeige <sup>2</sup>		■	■	■	–	–
 Leder Milano nougatbraun <sup>2</sup>		■	■	–	–	–
 Leder Milano santosbraun <sup>2</sup>		–	–	■	–	–
 Leder ausstattungen Audi exclusive <sup>2</sup>		■	■	■	■	■
<b>Sitzbezüge für Individualkontursitze vorn</b>	<b>82</b>					
 Leder Valcona schwarz <sup>2</sup>		■	■	■	■	■
 Leder Valcona flintgrau <sup>2</sup>		■	■	■	■	■
 Leder Valcona atlasbeige <sup>2</sup>		■	■	■	–	–
 Leder Valcona nougatbraun <sup>2</sup>		■	■	–	–	–
 Leder Valcona santosbraun <sup>2</sup>		–	–	■	–	–
 Leder Valcona flintgrau mit Kontrastnähten		■ <sup>3</sup>	■ <sup>3</sup>	■ <sup>3</sup>	–	–
 Leder Valcona alabasterweiß		■ <sup>4</sup>	■ <sup>4</sup>	■ <sup>4</sup>	–	–
 Leder ausstattungen Audi exclusive <sup>2</sup>		■	■	■	■	■
<b>Sitzbezüge für Sportsitze vorn</b>	<b>82</b>					
 Stoff Kontur schwarz		■	■	–	–	–
 Stoff Sequenz/Leder schwarz mit Kontrastnähten		■ <sup>1</sup>	■ <sup>1</sup>	–	–	–

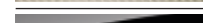
	Seite	A6 Limousine	A6 Avant	A6 allroad quattro	S6 Limousine	S6 Avant
 Leder Milano schwarz		■	■	–	–	–
 Leder Milano schwarz mit Kontrastnähten		–	–	■	–	–
 Alcantara/Leder schwarz		■	■	■	□	□
 Alcantara/Leder flintgrau		■	■	–	–	–
 Alcantara gelocht/Leder schwarz mit Kontrastnähten		■ <sup>1</sup>	■ <sup>1</sup>	–	–	–
 Leder Valcona schwarz		■	■	–	–	–
 Leder Valcona mondsilber		■ <sup>1</sup>	■ <sup>1</sup>	–	–	–
 Leder Valcona flintgrau		■	■	–	–	–
 Leder Valcona nougatbraun		■	■	–	–	–
 Leder Valcona schwarz mit Kontrastnähten		–	–	■	–	–
 Leder Valcona atlasbeige mit Kontrastnähten		–	–	■	–	–
 Leder Valcona santosbraun mit Kontrastnähten		–	–	■	–	–
 Leder ausstattungen Audi exclusive		■	■	■	■	■
<b>Sitzbezüge für S-Sportsitze vorn</b>	<b>82</b>					
 Alcantara/Leder schwarz		–	–	–	□	□
 Alcantara/Leder mondsilber		–	–	–	□	□
 Leder Valcona schwarz		■ <sup>1</sup>	■ <sup>1</sup>	–	–	–
 Leder Valcona mondsilber		■ <sup>1</sup>	■ <sup>1</sup>	–	–	–
 Leder Valcona schwarz mit Kontrastnähten		–	–	–	■	■
 Leder Valcona mondsilber mit Kontrastnähten		–	–	–	■	■
 Leder Valcona arrasrot mit Kontrastnähten		–	–	–	■ <sup>3</sup>	■ <sup>3</sup>
 Leder ausstattungen Audi exclusive		■	■	–	■	■
<b>Stoff- und Leder ausstattungen</b>	<b>81</b>					
Stoffausstattung Effekt		□	□	–	–	–

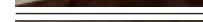
<sup>1</sup>Nur in Verbindung mit S line Sportpaket erhältlich. <sup>2</sup>In Verbindung mit Sitzbelüftung vorn ist das Leder der Vorder- und äußeren Fondsitze perforiert. <sup>3</sup>Nur in Verbindung mit Audi design selection erhältlich.

<sup>4</sup>Nur in Verbindung mit Audi exclusive line erhältlich.

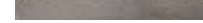
	Seite	A6 Limousine	A6 Avant	A6 allroad quattro	S6 Limousine	S6 Avant
Stoffausstattung Kontur		■	■	–	–	–
Stoffausstattung Sierra/mono.pur 350		–	–	□	–	–
Alcantara/Leder-Kombination		■	■	■	□	□
Leder ausstattung Milano		■	■	■	–	–
Leder ausstattung Valcona		■	■	■	■	■
Leder ausstattung (Paket 1) in Leder Valcona Audi exclusive		■	■	■	■	■
Leder ausstattung (Paket 2) in Leder Valcona Audi exclusive		■	■	■	■	■
Leder ausstattung (Paket 1) in Alcantara/Leder Valcona Audi exclusive		■	■	■	■	■
<b>Lederpakete</b>	<b>82</b>					
Belederte Armauflagen in den Türverkleidungen		■	■	■	■	■
Lederpaket		■	■	■	–	–
Lederpaket inklusive Airbagkappe		■	■	■	■	■
Lederpaket inklusive Airbagkappe Audi exclusive		■	■	■	■	■
Erweitertes Lederpaket Audi exclusive		■	■	■	■	■
Biese für Individualkontursitze Audi exclusive		■	■	■	■	■
Belederte Sitzblenden Audi exclusive		■	■	■	■	■
<b>Sitzkomfort</b>	<b>82</b>					
Vordersitze elektrisch einstellbar inklusive Memory-Funktion für den Fahrersitz		■	■	■	□	□
4-Wege-Lendenwirbelstütze für die Vordersitze		■	■	■	□	□
Sitzheizung vorn		■	■	■	□	□
Sitzheizung vorn und hinten		■	■	■	■	■
Sitzbelüftung vorn		■	■	■	■	■
Massagefunktion vorn		■	■	■	■	■
Mittelarmlehne vorn		□	□	□	□	□

	Seite	A6 Limousine	A6 Avant	A6 allroad quattro	S6 Limousine	S6 Avant
<b>Sitze im Fond</b>	<b>82</b>					
Rücksitzanlage		<input type="checkbox"/>	<input type="checkbox"/>	<input type="checkbox"/>	<input type="checkbox"/>	<input type="checkbox"/>
Rücksitzlehne umklappbar		<input checked="" type="checkbox"/>	<input type="checkbox"/>	<input type="checkbox"/>	<input type="checkbox"/>	<input type="checkbox"/>
<b>Dachhimmel</b>	<b>82</b>					
Dachhimmel in Stoff		<input type="checkbox"/>	<input type="checkbox"/>	<input type="checkbox"/>	<input type="checkbox"/>	<input type="checkbox"/>
Dachhimmel in Stoff schwarz		<input type="checkbox"/> <sup>1</sup>	<input type="checkbox"/> <sup>1</sup>	<input checked="" type="checkbox"/>	<input checked="" type="checkbox"/>	<input checked="" type="checkbox"/>
Dachhimmel in Alcantara schwarz		<input checked="" type="checkbox"/>	<input checked="" type="checkbox"/>	<input checked="" type="checkbox"/>	<input checked="" type="checkbox"/>	<input checked="" type="checkbox"/>
Dachhimmel in Alcantara schwarz mit farbigen Nähten Audi exclusive		<input checked="" type="checkbox"/>	<input checked="" type="checkbox"/>	<input checked="" type="checkbox"/>	<input checked="" type="checkbox"/>	<input checked="" type="checkbox"/>
<b>Dekoreinlagen</b>	<b>84</b>					
 Seidenglanz silbergrau		<input type="checkbox"/>	<input type="checkbox"/>	–	–	–
 Seidenglanz silberbeige		<input type="checkbox"/>	<input type="checkbox"/>	<input type="checkbox"/>	–	–
 Aluminium matt gebürstet		<input checked="" type="checkbox"/> <sup>2</sup>	<input checked="" type="checkbox"/> <sup>2</sup>	–	<input type="checkbox"/>	<input type="checkbox"/>
 Aluminium Delta silber		<input checked="" type="checkbox"/>	<input checked="" type="checkbox"/>	<input checked="" type="checkbox"/>	–	–
 Aluminium Delta bronze		–	–	<input checked="" type="checkbox"/>	–	–
 Klavierlack schwarz		<input checked="" type="checkbox"/>	<input checked="" type="checkbox"/>	<input checked="" type="checkbox"/>	<input checked="" type="checkbox"/>	<input checked="" type="checkbox"/>
 Holz Nussbaumwurzel dunkelbraun		<input checked="" type="checkbox"/>	<input checked="" type="checkbox"/>	<input checked="" type="checkbox"/>	–	–
 Holz Eukalyptus naturell		<input checked="" type="checkbox"/> <sup>3</sup>	<input checked="" type="checkbox"/> <sup>3</sup>	<input checked="" type="checkbox"/> <sup>3</sup>	–	–
 Holz Eschenmaser braun naturell		<input checked="" type="checkbox"/>	<input checked="" type="checkbox"/>	<input checked="" type="checkbox"/>	<input checked="" type="checkbox"/>	<input checked="" type="checkbox"/>
 Holz Nussbaum Beaufort		<input checked="" type="checkbox"/>	<input checked="" type="checkbox"/>	<input checked="" type="checkbox"/>	<input checked="" type="checkbox"/>	<input checked="" type="checkbox"/>
 Aluminium/Holz Beaufort schwarz		<input checked="" type="checkbox"/>	<input checked="" type="checkbox"/>	<input checked="" type="checkbox"/>	<input checked="" type="checkbox"/>	<input checked="" type="checkbox"/>
 Holz Eschenmaser messinggrau naturell		<input checked="" type="checkbox"/> <sup>4</sup>	<input checked="" type="checkbox"/> <sup>4</sup>	<input checked="" type="checkbox"/> <sup>4</sup>	–	–
 Carbon Atlas		–	–	–	<input checked="" type="checkbox"/>	<input checked="" type="checkbox"/>
 Carbon Köper rot		–	–	–	<input checked="" type="checkbox"/> <sup>4</sup>	<input checked="" type="checkbox"/> <sup>4</sup>
 Dekoreinlagen Audi exclusive		<input checked="" type="checkbox"/>	<input checked="" type="checkbox"/>	<input checked="" type="checkbox"/>	<input checked="" type="checkbox"/>	<input checked="" type="checkbox"/>

	Seite	A6 Limousine	A6 Avant	A6 allroad quattro	S6 Limousine	S6 Avant
<b>Scheinwerfer</b>	<b>86</b>					
Xenon plus		<input type="checkbox"/>	<input type="checkbox"/>	<input type="checkbox"/>	–	–
LED-Scheinwerfer		<input checked="" type="checkbox"/>	<input checked="" type="checkbox"/>	<input checked="" type="checkbox"/>	<input type="checkbox"/>	<input type="checkbox"/>
Audi Matrix LED-Scheinwerfer		<input checked="" type="checkbox"/>	<input checked="" type="checkbox"/>	<input checked="" type="checkbox"/>	<input checked="" type="checkbox"/>	<input checked="" type="checkbox"/>
Scheinwerfer-Reinigungsanlage		<input checked="" type="checkbox"/>	<input checked="" type="checkbox"/>	<input type="checkbox"/>	<input type="checkbox"/>	<input type="checkbox"/>
Fernlichtassistent		<input checked="" type="checkbox"/>	<input checked="" type="checkbox"/>	<input checked="" type="checkbox"/>	<input checked="" type="checkbox"/>	<input checked="" type="checkbox"/>
LED-Heckleuchten mit dynamischem Blinklicht		<input checked="" type="checkbox"/>	<input checked="" type="checkbox"/>	<input checked="" type="checkbox"/>	<input type="checkbox"/>	<input type="checkbox"/>
LED-Heckleuchten		<input type="checkbox"/>	<input type="checkbox"/>	<input type="checkbox"/>	<input type="checkbox"/>	<input type="checkbox"/>
Licht-/Regensensor		<input type="checkbox"/>	<input type="checkbox"/>	<input type="checkbox"/>	<input type="checkbox"/>	<input type="checkbox"/>
Adaptives Bremslicht		<input type="checkbox"/>	<input type="checkbox"/>	<input type="checkbox"/>	<input type="checkbox"/>	<input type="checkbox"/>
<b>Innenlicht</b>	<b>87</b>					
Innenbeleuchtung		<input type="checkbox"/>	<input type="checkbox"/>	<input type="checkbox"/>	<input type="checkbox"/>	<input type="checkbox"/>
Innen- und Außenlichtpaket		<input checked="" type="checkbox"/>	<input checked="" type="checkbox"/>	<input checked="" type="checkbox"/>	<input checked="" type="checkbox"/>	<input checked="" type="checkbox"/>
Ambientebeleuchtung		<input checked="" type="checkbox"/>	<input checked="" type="checkbox"/>	<input checked="" type="checkbox"/>	<input checked="" type="checkbox"/>	<input checked="" type="checkbox"/>
<b>Exterieur Design</b>	<b>87</b>					
Modellbezeichnung/Schriftzug		<input type="checkbox"/>	<input type="checkbox"/>	<input type="checkbox"/>	<input type="checkbox"/>	<input type="checkbox"/>
Dachreling		–	<input type="checkbox"/>	<input type="checkbox"/>	–	<input type="checkbox"/>
Dachkantenspoiler		–	–	–	–	<input type="checkbox"/>
Heckspoiler		–	–	–	<input type="checkbox"/>	–
Abgasendrohre		<input type="checkbox"/>	<input type="checkbox"/>	<input type="checkbox"/>	<input type="checkbox"/>	<input type="checkbox"/>
Sportabgasanlage		–	–	–	<input checked="" type="checkbox"/>	<input checked="" type="checkbox"/>
Aluminiumoptik Exterieur		–	–	<input checked="" type="checkbox"/>	–	–
Glanzpaket		<input type="checkbox"/>	<input type="checkbox"/>	–	<input type="checkbox"/>	<input type="checkbox"/>
Glanzpaket Schwarz Audi exclusive		<input checked="" type="checkbox"/>	<input checked="" type="checkbox"/>	–	<input checked="" type="checkbox"/>	<input checked="" type="checkbox"/>

	Seite	A6 Limousine	A6 Avant	A6 allroad quattro	S6 Limousine	S6 Avant
<b>Interieur Design</b>	<b>87</b>					
Fußmatten Velours vorn und hinten		<input type="checkbox"/>	<input type="checkbox"/>	<input checked="" type="checkbox"/>	<input type="checkbox"/>	<input type="checkbox"/>
Fußmatten Vimentum vorn und hinten		–	–	<input type="checkbox"/>	–	–
Fußmatten Audi exclusive		<input checked="" type="checkbox"/>	<input checked="" type="checkbox"/>	<input checked="" type="checkbox"/>	<input checked="" type="checkbox"/>	<input checked="" type="checkbox"/>
Teppich und Fußmatten Audi exclusive		<input checked="" type="checkbox"/>	<input checked="" type="checkbox"/>	<input checked="" type="checkbox"/>	<input checked="" type="checkbox"/>	<input checked="" type="checkbox"/>
Pedalerie und Fußstütze in Edelstahl		<input type="checkbox"/> <sup>2</sup>	<input type="checkbox"/> <sup>2</sup>	–	<input type="checkbox"/>	<input type="checkbox"/>
Einstiegsleisten mit Aluminiumeinlage		<input type="checkbox"/>	<input type="checkbox"/>	<input type="checkbox"/>	<input type="checkbox"/>	<input type="checkbox"/>
<b>Lenkräder/Bedienelemente</b>	<b>88</b>					
Multifunktions-Lederlenkrad im 4-Speichen-Design		<input type="checkbox"/>	<input type="checkbox"/>	–	–	–
Multifunktions-Lederlenkrad im 4-Speichen-Design mit Schaltwippen		<input type="checkbox"/> <sup>5</sup>	<input type="checkbox"/> <sup>5</sup>	–	–	–
Multifunktions-Lederlenkrad im 4-Speichen-Design, beheizbar		<input checked="" type="checkbox"/>	<input checked="" type="checkbox"/>	–	–	–
Multifunktions-Sportlederlenkrad im 3-Speichen-Design		<input checked="" type="checkbox"/>	<input checked="" type="checkbox"/>	<input type="checkbox"/>	–	–
Multifunktions-Sportlederlenkrad im 3-Speichen-Design mit Schaltwippen		<input checked="" type="checkbox"/>	<input checked="" type="checkbox"/>	<input checked="" type="checkbox"/>	<input type="checkbox"/>	<input type="checkbox"/>
Multifunktions-Sportlederlenkrad im 3-Speichen-Design mit Schaltwippen, beheizbar		<input checked="" type="checkbox"/>	<input checked="" type="checkbox"/>	<input checked="" type="checkbox"/>	<input checked="" type="checkbox"/>	<input checked="" type="checkbox"/>
Lenkradeinstellung elektrisch		<input checked="" type="checkbox"/>	<input checked="" type="checkbox"/>	<input checked="" type="checkbox"/>	<input checked="" type="checkbox"/>	<input checked="" type="checkbox"/>
Lenkradkranz mit Holzsegmenten		<input checked="" type="checkbox"/>	<input checked="" type="checkbox"/>	<input checked="" type="checkbox"/>	–	–
Lenkradkranz mit Holzsegmenten Audi exclusive		<input checked="" type="checkbox"/>	<input checked="" type="checkbox"/>	<input checked="" type="checkbox"/>	–	–
Lenkradkranz in Leder Audi exclusive		<input checked="" type="checkbox"/>	<input checked="" type="checkbox"/>	<input checked="" type="checkbox"/>	<input checked="" type="checkbox"/>	<input checked="" type="checkbox"/>
Bedienelemente in Leder Audi exclusive		<input checked="" type="checkbox"/>	<input checked="" type="checkbox"/>	<input checked="" type="checkbox"/>	<input checked="" type="checkbox"/>	<input checked="" type="checkbox"/>
Schalt-/Wählhebelknauf in Leder		<input type="checkbox"/>	<input type="checkbox"/>	–	–	–
Schalthebelknauf in Aluminium Audi exclusive		<input checked="" type="checkbox"/>	<input checked="" type="checkbox"/>	–	<input checked="" type="checkbox"/>	<input checked="" type="checkbox"/>
Wählhebelknauf in Aluminiumoptik		–	–	–	<input type="checkbox"/>	<input type="checkbox"/>

	Seite	A6 Limousine	A6 Avant	A6 allroad quattro	S6 Limousine	S6 Avant
<b>Spiegel</b>	<b>88</b>					
Außenspiegel mit integriertem LED-Blinklicht		<input type="checkbox"/>	<input type="checkbox"/>	<input type="checkbox"/>	<input type="checkbox"/>	<input type="checkbox"/>
Außenspiegel elektrisch anklappbar		<input checked="" type="checkbox"/>	<input checked="" type="checkbox"/>	<input checked="" type="checkbox"/>	<input checked="" type="checkbox"/>	<input checked="" type="checkbox"/>
Außenspiegel beidseitig automatisch abblendend		<input checked="" type="checkbox"/>	<input checked="" type="checkbox"/>	<input checked="" type="checkbox"/>	<input checked="" type="checkbox"/>	<input checked="" type="checkbox"/>
Außenspiegel elektrisch anklappbar und beidseitig automatisch abblendend		<input checked="" type="checkbox"/>	<input checked="" type="checkbox"/>	<input checked="" type="checkbox"/>	<input checked="" type="checkbox"/>	<input checked="" type="checkbox"/>
Außenspiegelgehäuse in Aluminiumoptik		–	–	–	<input type="checkbox"/>	<input type="checkbox"/>
Innenspiegel manuell abblendbar		<input type="checkbox"/>	<input type="checkbox"/>	<input type="checkbox"/>	<input type="checkbox"/>	<input type="checkbox"/>
Innenspiegel automatisch abblendend		<input checked="" type="checkbox"/>	<input checked="" type="checkbox"/>	<input checked="" type="checkbox"/>	<input checked="" type="checkbox"/>	<input checked="" type="checkbox"/>
<b>Dachsysteme</b>	<b>89</b>					
Glas-Schiebe-/Ausstelldach		<input checked="" type="checkbox"/>	–	–	<input checked="" type="checkbox"/>	–
Panorama-Glasdach		–	<input checked="" type="checkbox"/>	<input checked="" type="checkbox"/>	–	<input checked="" type="checkbox"/>
<b>Verglasung</b>	<b>89</b>					
Wärmeschutzverglasung		<input type="checkbox"/>	<input type="checkbox"/>	<input type="checkbox"/>	<input type="checkbox"/>	<input type="checkbox"/>
Scheiben abgedunkelt (Privacy-Verglasung)		<input checked="" type="checkbox"/>	<input checked="" type="checkbox"/>	<input checked="" type="checkbox"/>	<input checked="" type="checkbox"/>	<input checked="" type="checkbox"/>
Dämm-/Akustikglas		<input checked="" type="checkbox"/>	<input checked="" type="checkbox"/>	<input checked="" type="checkbox"/>	<input checked="" type="checkbox"/>	<input checked="" type="checkbox"/>
Dämm-/Akustikglas und Scheiben abgedunkelt (Privacy-Verglasung)		<input checked="" type="checkbox"/>	<input checked="" type="checkbox"/>	<input checked="" type="checkbox"/>	<input checked="" type="checkbox"/>	<input checked="" type="checkbox"/>
Sonnenblenden klapp- und schwenkbar		<input type="checkbox"/>	<input type="checkbox"/>	<input type="checkbox"/>	<input type="checkbox"/>	<input type="checkbox"/>
Sonnenschutzrollos		<input checked="" type="checkbox"/>	<input checked="" type="checkbox"/>	<input checked="" type="checkbox"/>	<input checked="" type="checkbox"/>	<input checked="" type="checkbox"/>
<b>Klimatisierung</b>	<b>89</b>					
Komfortklimaautomatik		<input type="checkbox"/>	<input type="checkbox"/>	<input type="checkbox"/>	–	–
Komfortklimaautomatik 4-Zonen		<input checked="" type="checkbox"/>	<input checked="" type="checkbox"/>	<input checked="" type="checkbox"/>	<input type="checkbox"/>	<input type="checkbox"/>
Standheizung/-lüftung		<input checked="" type="checkbox"/>	<input checked="" type="checkbox"/>	<input checked="" type="checkbox"/>	<input checked="" type="checkbox"/>	<input checked="" type="checkbox"/>

Serienausstattung  Sonderausstattung  Serien-/Sonderausstattung modellabhängig – nicht erhältlich  
Eine Auswahl der Ausstattungen ist ab Seite 54 näher beschrieben.

<sup>1</sup>Serie in Verbindung mit S line Sportpaket. <sup>2</sup>Nur in Verbindung mit S line Sportpaket erhältlich. <sup>3</sup>Nur in Verbindung mit Audi exclusive line erhältlich. <sup>4</sup>Nur in Verbindung mit Audi design selection erhältlich.

<sup>5</sup>Serie für A6 3.0 TDI clean diesel quattro (235 kW).

	Seite	A6 Limousine	A6 Avant	A6 allroad quattro	S6 Limousine	S6 Avant
<b>Schließsysteme</b>	<b>90</b>					
Funkschlüssel		<input type="checkbox"/>	<input type="checkbox"/>	<input type="checkbox"/>	<input type="checkbox"/>	<input type="checkbox"/>
Engine-Start-Stop-Taste		<input type="checkbox"/>	<input type="checkbox"/>	<input type="checkbox"/>	<input type="checkbox"/>	<input type="checkbox"/>
Komfortschlüssel		–	–	<input checked="" type="checkbox"/>	–	–
Gepäckraumklappe automatisch öffnend		<input type="checkbox"/>	–	–	<input type="checkbox"/>	–
Gepäckraumklappe elektrisch öffnend und schließend		<input checked="" type="checkbox"/>	<input type="checkbox"/>	<input type="checkbox"/>	<input checked="" type="checkbox"/>	<input type="checkbox"/>
Komfortschlüssel inklusive sensorgesteuerter Gepäckraumriegelung		<input checked="" type="checkbox"/>	<input checked="" type="checkbox"/>	–	<input checked="" type="checkbox"/>	<input checked="" type="checkbox"/>
Servoschließung für die Türen		<input checked="" type="checkbox"/>	<input checked="" type="checkbox"/>	<input checked="" type="checkbox"/>	<input checked="" type="checkbox"/>	<input checked="" type="checkbox"/>
Garagentoröffner (HomeLink)		<input checked="" type="checkbox"/>	<input checked="" type="checkbox"/>	<input checked="" type="checkbox"/>	<input checked="" type="checkbox"/>	<input checked="" type="checkbox"/>
Diebstahlwarnanlage		<input checked="" type="checkbox"/>	<input checked="" type="checkbox"/>	<input checked="" type="checkbox"/>	<input type="checkbox"/>	<input type="checkbox"/>
Vorbereitung für Ortungsassistent		<input checked="" type="checkbox"/>	<input checked="" type="checkbox"/>	<input checked="" type="checkbox"/>	<input checked="" type="checkbox"/>	<input checked="" type="checkbox"/>
<b>Ablage/Transport</b>	<b>91</b>					
Ablagefächer		<input type="checkbox"/>	<input type="checkbox"/>	<input type="checkbox"/>	<input type="checkbox"/>	<input type="checkbox"/>
Ablagepaket		<input checked="" type="checkbox"/>	<input checked="" type="checkbox"/>	<input checked="" type="checkbox"/>	<input type="checkbox"/>	<input type="checkbox"/>
Gepäckraum		<input type="checkbox"/>	<input type="checkbox"/>	<input type="checkbox"/>	<input type="checkbox"/>	<input type="checkbox"/>
Durchladeeinrichtung		–	–	–	<input type="checkbox"/>	<input type="checkbox"/>
Durchladeeinrichtung mit entnehmbarer Ski-/Snowboardtasche		<input checked="" type="checkbox"/>	<input checked="" type="checkbox"/>	<input checked="" type="checkbox"/>	<input checked="" type="checkbox"/>	<input checked="" type="checkbox"/>
Schienensystem		–	<input type="checkbox"/>	<input type="checkbox"/>	–	<input type="checkbox"/>
Fixierset		–	<input checked="" type="checkbox"/>	<input checked="" type="checkbox"/>	–	<input checked="" type="checkbox"/>
Trennnetz		–	<input type="checkbox"/>	<input type="checkbox"/>	–	<input type="checkbox"/>
Ladeboden		–	<input type="checkbox"/>	<input type="checkbox"/>	–	<input type="checkbox"/>
Wendematte		<input checked="" type="checkbox"/>	<input checked="" type="checkbox"/>	<input checked="" type="checkbox"/>	<input checked="" type="checkbox"/>	<input checked="" type="checkbox"/>
Nichtraucherausführung		<input checked="" type="checkbox"/>	<input checked="" type="checkbox"/>	<input checked="" type="checkbox"/>	<input checked="" type="checkbox"/>	<input checked="" type="checkbox"/>
Zigarettenanzünder und Aschenbecher		<input type="checkbox"/>	<input type="checkbox"/>	<input type="checkbox"/>	<input type="checkbox"/>	<input type="checkbox"/>
Vorrüstung für Anhängervorrichtung		<input checked="" type="checkbox"/>	<input checked="" type="checkbox"/>	<input checked="" type="checkbox"/>	<input checked="" type="checkbox"/>	<input checked="" type="checkbox"/>
Anhängervorrichtung		<input checked="" type="checkbox"/>	<input checked="" type="checkbox"/>	<input checked="" type="checkbox"/>	<input checked="" type="checkbox"/>	<input checked="" type="checkbox"/>

	Seite	A6 Limousine	A6 Avant	A6 allroad quattro	S6 Limousine	S6 Avant
<b>MMI®/Navigation</b>	<b>91</b>					
Instrumenteneinsatz		<input type="checkbox"/>	<input type="checkbox"/>	<input type="checkbox"/>	<input type="checkbox"/>	<input type="checkbox"/>
Fahrerinformationssystem		<input type="checkbox"/>	<input type="checkbox"/>	<input type="checkbox"/>	–	–
Fahrerinformationssystem mit Farbdisplay		<input checked="" type="checkbox"/>	<input checked="" type="checkbox"/>	<input checked="" type="checkbox"/>	<input type="checkbox"/>	<input type="checkbox"/>
Pausenempfehlung		<input type="checkbox"/>	<input type="checkbox"/>	<input type="checkbox"/>	<input type="checkbox"/>	<input type="checkbox"/>
MMI® Navigation		<input checked="" type="checkbox"/>	<input checked="" type="checkbox"/>	<input checked="" type="checkbox"/>	<input checked="" type="checkbox"/>	<input checked="" type="checkbox"/>
MMI Navigation plus mit MMI touch®		<input checked="" type="checkbox"/>	<input checked="" type="checkbox"/>	<input checked="" type="checkbox"/>	<input checked="" type="checkbox"/>	<input checked="" type="checkbox"/>
<b>Entertainment</b>	<b>92</b>					
MMI® Radio		<input type="checkbox"/>	<input type="checkbox"/>	<input type="checkbox"/>	–	–
MMI® Radio plus		<input checked="" type="checkbox"/>	<input checked="" type="checkbox"/>	<input checked="" type="checkbox"/>	<input type="checkbox"/>	<input type="checkbox"/>
Digitaler Radioempfang		<input checked="" type="checkbox"/>	<input checked="" type="checkbox"/>	<input checked="" type="checkbox"/>	<input checked="" type="checkbox"/>	<input checked="" type="checkbox"/>
Digitaler TV-Empfang		<input checked="" type="checkbox"/>	<input checked="" type="checkbox"/>	<input checked="" type="checkbox"/>	<input checked="" type="checkbox"/>	<input checked="" type="checkbox"/>
Audi music interface		<input checked="" type="checkbox"/>	<input checked="" type="checkbox"/>	<input checked="" type="checkbox"/>	<input type="checkbox"/>	<input type="checkbox"/>
Adapterkabelset für Audi music interface		<input checked="" type="checkbox"/>	<input checked="" type="checkbox"/>	<input checked="" type="checkbox"/>	<input checked="" type="checkbox"/>	<input checked="" type="checkbox"/>
Adapterkabelset plus für Audi music interface		<input checked="" type="checkbox"/>	<input checked="" type="checkbox"/>	<input checked="" type="checkbox"/>	<input checked="" type="checkbox"/>	<input checked="" type="checkbox"/>
CD-Wechsler		<input checked="" type="checkbox"/>	<input checked="" type="checkbox"/>	<input checked="" type="checkbox"/>	<input checked="" type="checkbox"/>	<input checked="" type="checkbox"/>
DVD-/CD-Wechsler		<input checked="" type="checkbox"/>	<input checked="" type="checkbox"/>	<input checked="" type="checkbox"/>	<input checked="" type="checkbox"/>	<input checked="" type="checkbox"/>
Audi sound system		<input checked="" type="checkbox"/>	<input checked="" type="checkbox"/>	<input checked="" type="checkbox"/>	<input type="checkbox"/>	<input type="checkbox"/>
Bose Surround Sound		<input checked="" type="checkbox"/>	<input checked="" type="checkbox"/>	<input checked="" type="checkbox"/>	<input checked="" type="checkbox"/>	<input checked="" type="checkbox"/>
Bang & Olufsen Advanced Sound System		<input checked="" type="checkbox"/>	<input checked="" type="checkbox"/>	<input checked="" type="checkbox"/>	<input checked="" type="checkbox"/>	<input checked="" type="checkbox"/>
Vorbereitung für Rear Seat Entertainment		<input checked="" type="checkbox"/>	<input checked="" type="checkbox"/>	<input checked="" type="checkbox"/>	<input checked="" type="checkbox"/>	<input checked="" type="checkbox"/>
<b>Kommunikation</b>	<b>94</b>					
Audi connect		<input checked="" type="checkbox"/>	<input checked="" type="checkbox"/>	<input checked="" type="checkbox"/>	<input checked="" type="checkbox"/>	<input checked="" type="checkbox"/>
Bluetooth-Schnittstelle		<input checked="" type="checkbox"/>	<input checked="" type="checkbox"/>	<input checked="" type="checkbox"/>	<input type="checkbox"/>	<input type="checkbox"/>
Audi phone box		<input checked="" type="checkbox"/>	<input checked="" type="checkbox"/>	<input checked="" type="checkbox"/>	<input checked="" type="checkbox"/>	<input checked="" type="checkbox"/>

	Seite	A6 Limousine	A6 Avant	A6 allroad quattro	S6 Limousine	S6 Avant
<b>Assistenzsysteme</b>	<b>95</b>					
Anfahrassistent		<input type="checkbox"/>	<input type="checkbox"/>	<input type="checkbox"/>	<input type="checkbox"/>	<input type="checkbox"/>
Bergabfahrassistent		–	–	<input type="checkbox"/>	–	–
Neigungswinkelanzeige		–	–	<input type="checkbox"/>	–	–
Einparkhilfe plus		<input checked="" type="checkbox"/>	<input checked="" type="checkbox"/>	<input checked="" type="checkbox"/>	<input checked="" type="checkbox"/>	<input checked="" type="checkbox"/>
Parkassistent mit Umgebungsanzeige		<input checked="" type="checkbox"/>	<input checked="" type="checkbox"/>	<input checked="" type="checkbox"/>	<input checked="" type="checkbox"/>	<input checked="" type="checkbox"/>
Rückfahrkamera		<input checked="" type="checkbox"/>	<input checked="" type="checkbox"/>	<input checked="" type="checkbox"/>	<input checked="" type="checkbox"/>	<input checked="" type="checkbox"/>
Umgebungskameras		<input checked="" type="checkbox"/>	<input checked="" type="checkbox"/>	<input checked="" type="checkbox"/>	<input checked="" type="checkbox"/>	<input checked="" type="checkbox"/>
Geschwindigkeitsregelanlage		<input type="checkbox"/>	<input type="checkbox"/>	<input type="checkbox"/>	<input type="checkbox"/>	<input type="checkbox"/>
Audi pre sense basic		<input type="checkbox"/>	<input type="checkbox"/>	<input type="checkbox"/>	<input type="checkbox"/>	<input type="checkbox"/>
adaptive cruise control mit Stop&Go-Funktion inklusive Audi pre sense front		<input checked="" type="checkbox"/>	<input checked="" type="checkbox"/>	<input checked="" type="checkbox"/>	<input checked="" type="checkbox"/>	<input checked="" type="checkbox"/>
Audi side assist inklusive Audi pre sense rear		<input checked="" type="checkbox"/>	<input checked="" type="checkbox"/>	<input checked="" type="checkbox"/>	<input checked="" type="checkbox"/>	<input checked="" type="checkbox"/>
Audi active lane assist		<input checked="" type="checkbox"/>	<input checked="" type="checkbox"/>	<input checked="" type="checkbox"/>	<input checked="" type="checkbox"/>	<input checked="" type="checkbox"/>
Assistenz-Paket inklusive Audi pre sense plus		<input checked="" type="checkbox"/>	<input checked="" type="checkbox"/>	<input checked="" type="checkbox"/>	<input checked="" type="checkbox"/>	<input checked="" type="checkbox"/>
Head-up Display		<input checked="" type="checkbox"/>	<input checked="" type="checkbox"/>	<input checked="" type="checkbox"/>	<input checked="" type="checkbox"/>	<input checked="" type="checkbox"/>
Nachtsichtassistent		<input checked="" type="checkbox"/>	<input checked="" type="checkbox"/>	<input checked="" type="checkbox"/>	<input checked="" type="checkbox"/>	<input checked="" type="checkbox"/>
Kamerabasierte Tempolimitanzeige		<input checked="" type="checkbox"/>	<input checked="" type="checkbox"/>	<input checked="" type="checkbox"/>	<input checked="" type="checkbox"/>	<input checked="" type="checkbox"/>
<b>Fahrdynamik/Bremsen</b>	<b>97</b>					
Audi drive select®		<input type="checkbox"/>	<input type="checkbox"/>	<input type="checkbox"/>	<input type="checkbox"/>	<input type="checkbox"/>
Sportfahrwerk		<input checked="" type="checkbox"/>	<input checked="" type="checkbox"/>	–	–	–
S line-Sportfahrwerk		<input checked="" type="checkbox"/> <sup>1</sup>	<input checked="" type="checkbox"/> <sup>1</sup>	–	–	–
adaptive air suspension		<input checked="" type="checkbox"/>	<input checked="" type="checkbox"/>	<input type="checkbox"/>	–	–
adaptive air suspension sport		–	–	–	<input type="checkbox"/>	<input type="checkbox"/>
Vorderradantrieb		<input type="checkbox"/> <sup>2</sup>	<input type="checkbox"/> <sup>2</sup>	–	–	–

	Seite	A6 Limousine	A6 Avant	A6 allroad quattro	S6 Limousine	S6 Avant
quattro®		<input type="checkbox"/> <sup>2</sup>	<input type="checkbox"/> <sup>2</sup>	<input type="checkbox"/>	<input type="checkbox"/>	<input type="checkbox"/>
quattro® mit Sportdifferenzial		<input checked="" type="checkbox"/>	<input checked="" type="checkbox"/>	<input checked="" type="checkbox"/>	<input checked="" type="checkbox"/>	<input checked="" type="checkbox"/>
6-Gang-Handschaltgetriebe		<input type="checkbox"/> <sup>2</sup>	<input type="checkbox"/> <sup>2</sup>	–	–	–
S tronic®		<input type="checkbox"/> <sup>2</sup>	<input type="checkbox"/> <sup>2</sup>	<input type="checkbox"/> <sup>2</sup>	<input type="checkbox"/>	<input type="checkbox"/>
tiptronic		<input type="checkbox"/> <sup>2</sup>	<input type="checkbox"/> <sup>2</sup>	<input type="checkbox"/> <sup>2</sup>	–	–
Elektromechanische Servolenkung		<input type="checkbox"/>	<input type="checkbox"/>	<input type="checkbox"/>	<input type="checkbox"/>	<input type="checkbox"/>
Dynamiklenkung		<input checked="" type="checkbox"/>	<input checked="" type="checkbox"/>	<input checked="" type="checkbox"/>	<input checked="" type="checkbox"/>	<input checked="" type="checkbox"/>
Bremsanlage		<input type="checkbox"/>	<input type="checkbox"/>	<input type="checkbox"/>	<input type="checkbox"/>	<input type="checkbox"/>
Bremssättel schwarz lackiert		–	–	–	<input type="checkbox"/>	<input type="checkbox"/>
Keramikbremse		<input checked="" type="checkbox"/> <sup>3</sup>	<input checked="" type="checkbox"/> <sup>3</sup>	–	<input checked="" type="checkbox"/>	<input checked="" type="checkbox"/>
Elektromechanische Parkbremse		<input type="checkbox"/>	<input type="checkbox"/>	<input type="checkbox"/>	<input type="checkbox"/>	<input type="checkbox"/>
<b>Technik/Sicherheit</b>	<b>98</b>					
Karosserie verzinkt		<input type="checkbox"/>	<input type="checkbox"/>	<input type="checkbox"/>	<input type="checkbox"/>	<input type="checkbox"/>
Audi cylinder on demand		–	–	–	<input type="checkbox"/>	<input type="checkbox"/>
Active Noise Cancellation		–	–	–	<input type="checkbox"/>	<input type="checkbox"/>
Anti-Blockier-System (ABS) mit elektronischer Bremskraftverteilung (EBV)		<input type="checkbox"/>	<input type="checkbox"/>	<input type="checkbox"/>	<input type="checkbox"/>	<input type="checkbox"/>
Antriebs-Schlupf-Regelung (ASR)		<input type="checkbox"/>	<input type="checkbox"/>	<input type="checkbox"/>	<input type="checkbox"/>	<input type="checkbox"/>
Elektronische Differenzialsperre (EDS)		<input type="checkbox"/>	<input type="checkbox"/>	<input type="checkbox"/>	<input type="checkbox"/>	<input type="checkbox"/>
Elektronische Stabilisierungskontrolle (ESC)		<input type="checkbox"/>	<input type="checkbox"/>	<input type="checkbox"/>	<input type="checkbox"/>	<input type="checkbox"/>
Elektronische Stabilisierungskontrolle (ESC) mit elektronischer Quersperre		<input type="checkbox"/> <sup>4</sup>	<input type="checkbox"/> <sup>4</sup>	–	–	–
Kraftstoffbehälter 65 l		<input type="checkbox"/> <sup>4</sup>	<input type="checkbox"/> <sup>4</sup>	–	–	–
Kraftstoffbehälter 73 l		<input type="checkbox"/> <sup>5</sup>	<input type="checkbox"/> <sup>5</sup>	<input type="checkbox"/> <sup>5</sup>	–	–
Kraftstoffbehälter 75 l		<input checked="" type="checkbox"/> <sup>6</sup>	<input checked="" type="checkbox"/> <sup>6</sup>	<input checked="" type="checkbox"/> <sup>6</sup>	<input type="checkbox"/>	<input type="checkbox"/>

Serienausstattung  Sonderausstattung  Serien-/Sonderausstattung modellabhängig – nicht erhältlich

Eine Auswahl der Ausstattungen ist ab Seite 54 näher beschrieben.

<sup>1</sup>Nur in Verbindung mit S line Sportpaket erhältlich. <sup>2</sup>Die Verfügbarkeit für die von Ihnen gewünschte Motorisierung entnehmen Sie bitte den technischen Daten.

<sup>3</sup>Nur für A6 3.0 TFSI quattro (245 kW) und A6 3.0 TDI clean diesel quattro (235 kW). <sup>4</sup>Serie bei Fahrzeugen mit Vorderradantrieb. <sup>5</sup>Nur für TDI-Modelle. <sup>6</sup>Serie bei TFSI quattro Modellen.

	Seite	A6 Limousine	A6 Avant	A6 allroad quattro	S6 Limousine	S6 Avant
<b>Technik/Sicherheit (Fortsetzung)</b>	<b>98</b>					
Rekuperation		<input type="checkbox"/>	<input type="checkbox"/>	<input type="checkbox"/>	<input type="checkbox"/>	<input type="checkbox"/>
Start-Stop-System		<input type="checkbox"/>	<input type="checkbox"/>	<input type="checkbox"/>	<input type="checkbox"/>	<input type="checkbox"/>
Audi TDI clean diesel		<input type="checkbox"/> <sup>1</sup>	<input type="checkbox"/> <sup>1</sup>	<input type="checkbox"/> <sup>1</sup>	–	–
Airbags		<input type="checkbox"/>	<input type="checkbox"/>	<input type="checkbox"/>	<input type="checkbox"/>	<input type="checkbox"/>
Seitenairbags vorn und Kopfairbagsystem		<input type="checkbox"/>	<input type="checkbox"/>	<input type="checkbox"/>	<input type="checkbox"/>	<input type="checkbox"/>
Seitenairbags hinten		<input checked="" type="checkbox"/>	<input checked="" type="checkbox"/>	<input checked="" type="checkbox"/>	<input checked="" type="checkbox"/>	<input checked="" type="checkbox"/>
Seitenaufprallschutz in den Türen		<input type="checkbox"/>	<input type="checkbox"/>	<input type="checkbox"/>	<input type="checkbox"/>	<input type="checkbox"/>
Integrales Kopfstützensystem		<input type="checkbox"/>	<input type="checkbox"/>	<input type="checkbox"/>	<input type="checkbox"/>	<input type="checkbox"/>
Sicherheitslenksäule		<input type="checkbox"/>	<input type="checkbox"/>	<input type="checkbox"/>	<input type="checkbox"/>	<input type="checkbox"/>
Sicherheitsgurte		<input type="checkbox"/>	<input type="checkbox"/>	<input type="checkbox"/>	<input type="checkbox"/>	<input type="checkbox"/>
Sicherheitsgurte Audi exclusive		<input checked="" type="checkbox"/>	<input checked="" type="checkbox"/>	<input checked="" type="checkbox"/>	<input checked="" type="checkbox"/>	<input checked="" type="checkbox"/>
Gurtanlegekontrolle		<input type="checkbox"/>	<input type="checkbox"/>	<input type="checkbox"/>	<input type="checkbox"/>	<input type="checkbox"/>
Kindersicherung für die hinteren Türen		<input type="checkbox"/>	<input type="checkbox"/>	<input type="checkbox"/>	<input type="checkbox"/>	<input type="checkbox"/>
Kindersitzbefestigung ISOFIX und Top Tether für die äußeren Fondsitze		<input type="checkbox"/>	<input type="checkbox"/>	<input type="checkbox"/>	<input type="checkbox"/>	<input type="checkbox"/>
Kindersitzbefestigung ISOFIX für den Beifahrersitz		<input checked="" type="checkbox"/>	<input checked="" type="checkbox"/>	<input checked="" type="checkbox"/>	<input checked="" type="checkbox"/>	<input checked="" type="checkbox"/>
Verbandmaterial		<input type="checkbox"/>	<input type="checkbox"/>	<input type="checkbox"/>	<input type="checkbox"/>	<input type="checkbox"/>
Warndreieck		<input type="checkbox"/>	<input type="checkbox"/>	<input type="checkbox"/>	<input type="checkbox"/>	<input type="checkbox"/>
<b>Audi Anschlussgarantie</b>	<b>99</b>					
Audi Anschlussgarantie		<input checked="" type="checkbox"/>	<input checked="" type="checkbox"/>	<input checked="" type="checkbox"/>	<input checked="" type="checkbox"/>	<input checked="" type="checkbox"/>

Serienausstattung  Sonderausstattung – nicht erhältlich

Eine Auswahl der Ausstattungen ist ab Seite 54 näher beschrieben.

Ausstattung der abgebildeten Audi A6 Limousine (S. 4–17):

Lackierung: Karatbeige Metallic

Räder: Aluminium-Schmiederäder im 5-Arm-Stern-Design, kontrastgrau, teilpoliert<sup>2</sup>

Sitze/Sitzbezüge: Individualkontursitze in Leder Valcona flintgrau mit Kontrastnähten

Dekoreinlagen: Holz Eschenmaser messinggrau naturell

Ausstattung des abgebildeten Audi A6 Avant (S. 4–17):

Lackierung: Gletscherweiß Metallic

Räder: Aluminium-Gussräder im 15-Speichen-Stern-Design

Sitze/Sitzbezüge: Individualkontursitze in Leder Valcona nougatbraun

Dekoreinlagen: Holz Nussbaum Beaufort

Ausstattung des abgebildeten Audi A6 allroad quattro (S. 18–25):

Lackierung: Javabraun Metallic

Räder: Aluminium-Gussräder im 5-Parallelspeichen-Design

Sitze/Sitzbezüge: Sportsitze in Leder Valcona atlasbeige mit Kontrastnähten

Dekoreinlagen: Aluminium Delta bronze

Ausstattung der abgebildeten Audi S6 Limousine (S. 26–35):

Lackierung: Daytonagrau Perleffekt

Räder: Aluminium-Gussräder im 5-Parallelspeichen-Design

Sitze/Sitzbezüge: S-Sportsitze in Leder Valcona arrasrot mit Kontrastnähten

Dekoreinlagen: Carbon Köper rot

Ausstattung des abgebildeten Audi S6 Avant (S. 26–35):

Lackierung: Sepangblau Perleffekt

Räder: Aluminium-Gussräder im 5-Parallelspeichen-Stern-Design

Sitze/Sitzbezüge: S-Sportsitze in Leder Valcona schwarz mit Kontrastnähten

Dekoreinlagen: Aluminium/Holz Beaufort schwarz

<sup>1</sup>Nur für TDI-Modelle. <sup>2</sup>Bitte beachten Sie die Besonderheiten zu den Rädern auf Seite 109.

# Einen Audi zu fahren ist ein einzigartiges Erlebnis. Ihn abzuholen auch.



## Die Audi Neuwagenabholung in Neckarsulm und Ingolstadt.

Der Kauf eines neuen Autos ist etwas Besonderes. Schließlich haben Sie sich nicht einfach für irgendein Auto entschieden, sondern für eines, das Ihre persönliche Vorstellung von Mobilität und Design widerspiegelt. Daher möchten wir, dass auch die erste Begegnung mit Ihrem neuen Audi etwas ganz Besonderes wird. Wie wäre es, wenn Sie ihn direkt bei uns abholen und einen unvergesslichen Tag verbringen? In Neckarsulm oder in Ingolstadt – ganz wie Sie mögen.

Alle Modelle sind an beiden Standorten abholbar. Ein abwechslungsreiches und spannendes Rahmenprogramm wartet auf Sie mit einer ausführlichen Fahrzeugerklärung, einem Blick in die Audi Historie, einem Restaurantbesuch und einer Werkbesichtigung. Erleben Sie bei einer Werkbesichtigung Einblicke in faszinierende Einrichtungen und Prozesse unseres Produktionsstandorts. Wir bieten neben einer Überblicksführung (ca. 2 Std.) auch

Lernen Sie Ihren neuen Audi kennen: Ihr Kundenberater begleitet Sie zu Ihrem Wagen und beantwortet Ihnen nach einer ausführlichen Fahrzeugklärung gern Ihre Fragen.



Heben Sie ab! Ob über Ingolstadt oder Neckarsulm – bei einem optional buchbaren Hubschrauberrundflug erleben Sie einen der beiden Produktionsstandorte exklusiv aus der Vogelperspektive.



Atmen Sie Geschichte: Das Audi museum mobile (Ingolstadt) und die Audi Traditionsausstellung (Neckarsulm) nehmen Sie mit auf eine Reise in die Geschichte des Automobils und der Marke Audi.



eine Schwerpunktführung (ca. 1 Std.) an, die vertiefende Einblicke in die Fertigungswelt zeigt. So wird auch der wiederholte Besuch im Audi Forum zu einem spannenden Erlebnis. Oder genießen Sie eines unserer attraktiven Tourismusangebote, bis es schließlich Zeit für den Höhepunkt ist: die erste Fahrt in Ihrem neuen Audi.

Gern möchten wir mit Ihnen gemeinsam Ihre ganz persönliche Neuwagenabholung planen. Näheres zu unseren Angeboten und Leistungen erfahren Sie bei Ihrem Audi Partner, im Internet unter [www.audi.de/neuwagenabholung](http://www.audi.de/neuwagenabholung) oder über unsere Hotline unter Telefon 0800 6363666. Informationen über Preise finden Sie in unserer Preisliste oder wenden Sie sich an Ihren Audi Partner oder unsere Hotline.



Lassen Sie sich verwöhnen: Worauf immer Sie Lust haben, in unseren stilvollen Restaurants in den Audi Foren bleibt kein Wunsch offen.

Spüren Sie den Herzschlag der Marke: Die Audi Foren in Neckarsulm und Ingolstadt bieten Ihnen aufregende Einblicke in die Welt des Automobils.

Entdecken Sie Technik: Bei einer Werkbesichtigung erleben Sie, wie eines der fortschrittlichsten Automobile der Welt gebaut wird.

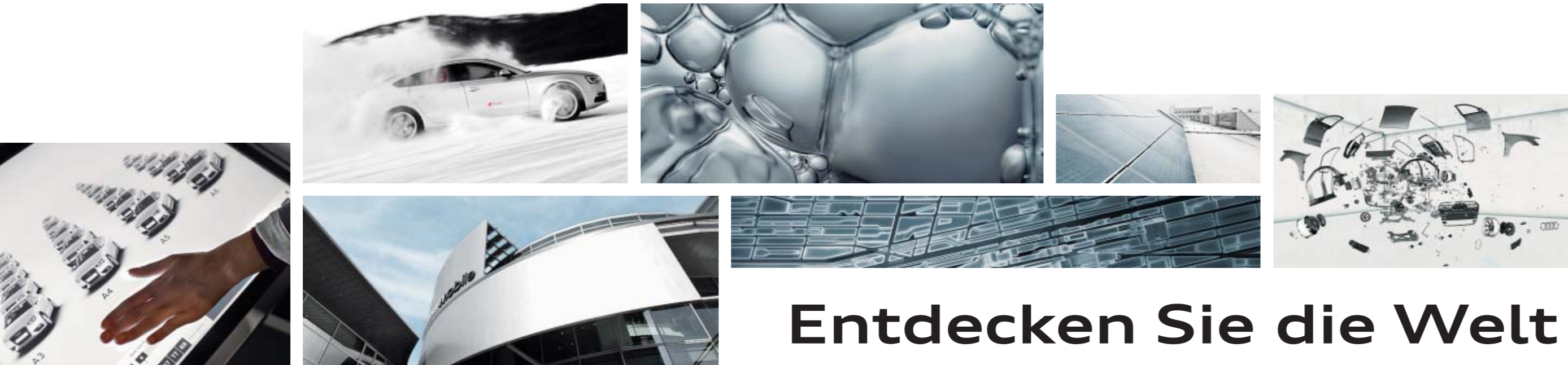

## Verantwortung

Verantwortung zu leben, ist als Grundsatz fest in der Audi Strategie verankert. Neben wirtschaftlichem Erfolg und internationaler Wettbewerbsfähigkeit spielen in gleichem Maße die Verantwortung für Mitarbeiter und Gesellschaft sowie die Schonung von Umwelt und Ressourcen eine wichtige Rolle. Im Detail – Kataloge werden auf FSC-zertifiziertem Papier gedruckt – genauso wie generell: Audi entwickelt Automobile, die nicht nur sportlich und emotional sind, sondern eine immer bessere Effizienz aufweisen. Auf lange Sicht will Audi mit seinen

Produkten CO<sub>2</sub>-neutrale Mobilität ermöglichen. Zur ganzheitlichen Betrachtung gehört auch, dass Audi seine Werke Schritt für Schritt in Richtung einer CO<sub>2</sub>-neutralen Produktion bringt. Audi engagiert sich zudem für die Gesellschaft – vor allem in den Bereichen Bildung, Technik und Soziales. Nachhaltigkeit ist bei Audi eng mit einem Blick in die Zukunft verbunden: Mit der Audi Urban Future Initiative geht Audi zusammen mit internationalen Experten den künftigen urbanen Herausforderungen und Trends rund um das Thema Mobilität auf den Grund.

# Entdecken Sie die Welt von Audi.



## Erlebnis Audi

Die Faszination Audi lässt sich vielseitig erleben. In der Audi City Berlin haben Sie zum Beispiel einen digitalen Zugang zu allen Modellen in Echtgröße und in Echtzeit. Selbstverständlich lohnt sich auch der Besuch auf einer der großen Automobilmessen. Hier präsentiert Audi stets seine neuen Modelle und lädt gern zu einem Ausblick ein, wie mit „Vorsprung durch Technik“ die Zukunft gestaltet wird. Wer erleben möchte, wie Audi das heute schon umsetzt, findet faszinierende Einblicke im Online-Special „Vorsprung durch Technik“ auf [www.audi.de](http://www.audi.de). Aber auch ein Blick zurück kann sich lohnen: Im Audi museum mobile in Ingolstadt gehen Historie und Hightech Hand in Hand. Insgesamt 130 historische Exponate und modernste



Präsentationsformen bilden eine spannungsreiche Symbiose. Außerdem erleben Sie bei Audi driving experience spannende und abwechslungsreiche Fahrerlebnisse mit aktuellen Audi Modellen. Hier wird purer Fahrspaß kombiniert mit wertvollen Lerneffekten. Dafür sorgt ein Team speziell ausgebildeter und hochqualifizierter Instrukturen, die mit praktischen Tipps helfen, Ihr fahrerisches Können zu optimieren. Seit Neuestem auch im Audi driving experience center in Neuburg, nahe Ingolstadt. Zur Verfügung stehen dort ein bis zu 3,4 km langer Rundkurs mit herausfordernden Kurvenkombinationen, eine 30.000 m<sup>2</sup> große Dynamikfläche und ein Offroad-Parcours für Q-Modelle.



Wer sich für einen Audi entscheidet, entscheidet sich für eine Marke, die mehr bietet. Mehr Individualität. Mehr Exklusivität. Mehr Faszination.



## Teamgeist

Motorsport ist eine Triebfeder der Marke. Seit Jahren gehört Audi zu den Siegern bei diversen Rennserien, zum Beispiel bei den 24 Stunden von Le Mans oder der DTM. Die Werte, auf die es in vielen Sportarten ankommt, sind auch für Audi maßgebend: Präzision, Leidenschaft und Technik. Kein Zufall also, dass Audi sich schon seit vielen Jahren auch als Sponsor im Sportbereich engagiert. Im

Wintersport beispielsweise ist Audi seit fast drei Jahrzehnten Hauptsponsor des Deutschen Skiverbands (DSV) und darüber hinaus auch Partner 14 weiterer alpiner Nationalteams. Im Bereich Fußball unterstützen wir nationale und internationale Teams. Außerdem ist Audi Partner des Deutschen Olympischen Sportbundes.

## [www.audi.de](http://www.audi.de)

Informationen zu allen genannten Themen finden Sie auf unserer Website: [www.audi.de](http://www.audi.de).



[www.audi.de](http://www.audi.de)



[configurator.audi.de](http://configurator.audi.de)



[www.audi.de/vorsprung-durch-technik](http://www.audi.de/vorsprung-durch-technik)



[www.audibank.de](http://www.audibank.de)



[www.audi.de/driving](http://www.audi.de/driving)



[www.audi.de/cr](http://www.audi.de/cr)



**AUDI AG**  
85045 Ingolstadt  
[www.audi.de](http://www.audi.de)  
Gültig ab September 2014

Printed in Germany  
433/1230.62.00

Die in diesem Katalog abgebildeten Fahrzeuge sind teilweise mit Sonderausstattungen gegen Mehrpreis ausgerüstet. Die Angaben über Lieferumfang, Aussehen, Leistungen, Maße und Gewichte, Kraftstoffverbrauch und Betriebskosten des Fahrzeugs entsprechen den zum Zeitpunkt der Drucklegung vorhandenen Kenntnissen. Abweichungen in Farbe und Form von den Abbildungen, Irrtümer und Druckfehler bleiben vorbehalten. Alle Angaben zu Ausstattungen und technischen Daten basieren auf den Merkmalen des deutschen Markts. Änderungen sind vorbehalten. Nachdruck, auch auszugsweise, nur mit schriftlicher Genehmigung der AUDI AG.

Das Papier dieses Katalogs wurde aus chlorfrei gebleichtem Zellstoff hergestellt.

