



S6

 Audi S6 Limousine/S6 Avant



Schroff ragt das Gebirgsmassiv Pikes Peak aus der Colorado-Ebene der Rocky Mountains. Bewohner vor Ort nennen das Rennen auf den 4.300 Meter hohen Berg auch stolz „Race to the clouds“. Keine Rücksicht auf diesen Ehrfurcht gebietenden Namen konnte 1985 Michèle Mouton nehmen. Schließlich hatte sie ein Rennen zu gewinnen. Und sie hatte das Auto, das ihr dies ermöglichte: den Audi Sport quattro S1. Ein großer Vorfahre, der seine Gene von Generation zu Generation weitergegeben hat. Einer seiner sportlichen Nachfahren: der Audi S6.

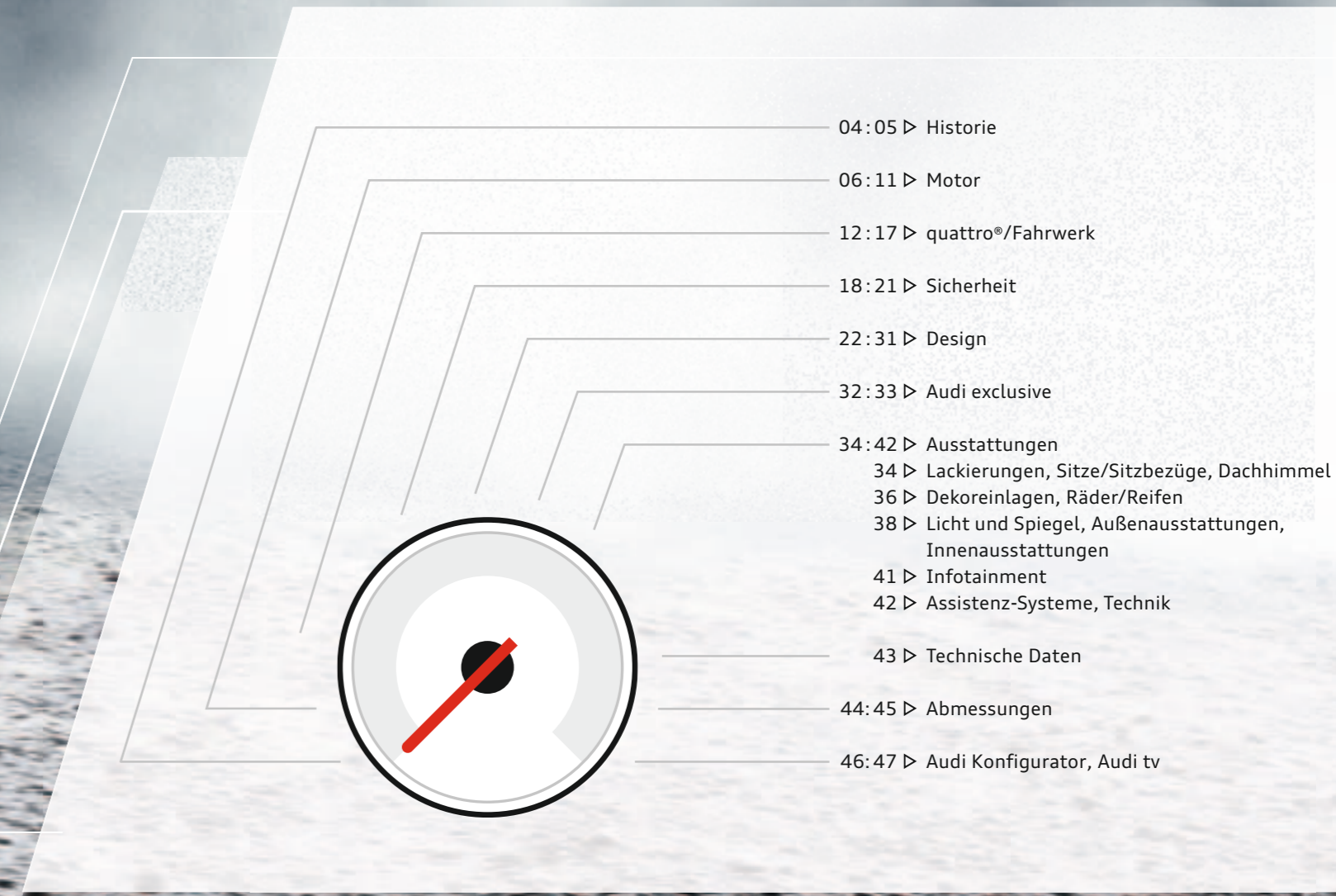

**Wer seine Grenzen kennen lernen will,
muss sie überwinden.**

S. Ein Buchstabe, der bei Audi für „Sport“ steht – und noch viel mehr. Er ist seit jeher für viele aufsehenerregende Augenblicke zuständig. Ob im Rennsport oder in der Serienentwicklung. S ist bei Audi aber auch die Philosophie, dort hinzugehen, wo vorher noch nie jemand war. An Grenzen und darüber hinaus. Unzählige Erfolge im Motorsport erzählen davon. So ist der Audi S1 der erste Audi, der das S im Namen getragen hat. Und er ist eins der stärksten Rallye-Autos aller Zeiten. Er allein hat das gefürchtete Rennen am Pikes Peak, Colorado, gleich dreimal in Serie gewonnen.

Doch die Geschichte ist noch lange nicht zu Ende. Im Gegenteil. Sie schlägt gerade eins ihrer aufregendsten Kapitel auf: im Audi S6. Lernen Sie mehr über einen atemberaubenden Buchstaben.



**Der stärkste Motor, den wir haben:
unsere Vorstellungskraft.**

Es gibt Dinge, die man sich nur schwer vorstellen kann. Sie sind zu neu, zu ungewöhnlich und vielleicht sogar zu phantastisch. Wenig Vorstellungskraft braucht hingegen derjenige, der den Audi S6 fährt. Denn man spürt ihn mit jeder Faser, jeder Zelle, allen Sinnen. Der Grund für dieses Fahrerlebnis ist das V10-FSI-Hochleistungsaggregat. Gepaart mit dem permanenten Allradantrieb quattro® bringt es seine ganze Kraft direkt auf die Straße. Dabei schöpft der Audi S6 seine zehn Zylinder voll aus. Das Einzige, was man sich dann doch wieder vorstellen muss, ist, dass man tatsächlich in einer Limousine sitzt und nicht in einem Sportwagen.

Die Werte für Kraftstoffverbrauch und CO₂-Emissionen finden Sie auf Seite 43.



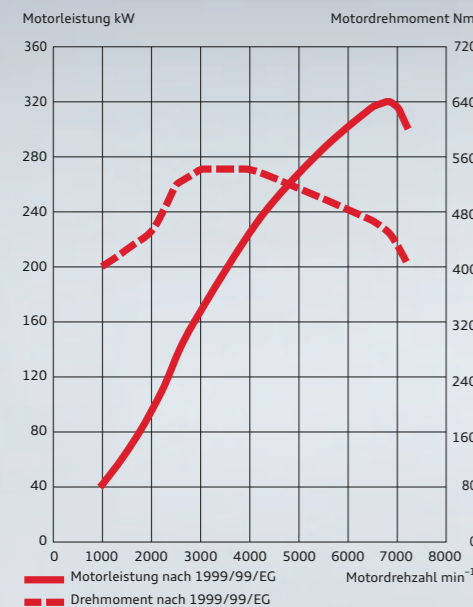

Bei einer Gänsehaut kommt es durch Kälte oder Erregung zu einer gesteuerten Kontraktion des kleinen Muskels an der Basis jedes Haares. Das Resultat: Alle Haare werden steil nach oben aufgerichtet. So trocken berichtet das Lexikon. Wer den V10-FSI-Motor im Audi S6 kennen gelernt hat, weiß schon ab dem ersten Meter genau, was eine echte Gänsehaut ist. 540 Nm maximales Drehmoment zwischen 3.000 und 4.000 min^{-1} sprechen eine deutliche Sprache. Und schon knapp über 1.000 min^{-1} stellt das Kraftwerk 400 Nm dieser unglaublichen Power bereit und beschleunigt den Audi S6 dank seiner 320 kW in beeindruckenden 5,2 Sekunden (Limousine) von 0 auf 100 km/h. Erst bei einer abgeregelten Höchstgeschwindigkeit von 250 km/h wird dem mächtigen Triebwerk Einhalt geboten. Ein Kraft- und Klangerlebnis, das man nie mehr missen will. Egal ob auf kurzen sportiven Fahrten im Alltag oder bei komfortvollen Langstreckentouren.

Die Werte für Kraftstoffverbrauch und CO₂-Emissionen finden Sie auf Seite 43.





**Was Sie antreibt, können wir nur ahnen.
Was den S6 antreibt, können Sie spüren.**

Eine Idee, die seit ihrer Entstehung eine Erfolgsgeschichte ist, kann manchmal sogar zu erfolgreich sein. So wird Audi der Einsatz des quattro® Antriebs in der Deutschen Tourenwagen-Meisterschaft seit 1992 nicht mehr genehmigt. Für unsere Ingenieure Lob und Ärger zugleich. Aber vor allem extremer Ansporn, immer wieder Autos zu bauen, die Maßstäbe setzen. Herausgekommen ist dabei der Audi S6. Dank ihm wird der permanente Allradantrieb quattro – auch außerhalb der Rennstrecke – für jeden hautnah spürbar. Ein verbessertes Handling und je nach Fahrsituation eine bedarfsgerechte Verteilung zwischen Vorder- und Hinterachse bedeuten auf fast jedem Belag mehr Traktion und die überzeugende Power des V10-FSI-Hochleistungsantriebs. Vor allem dort, wo andere Fahrzeuge keinen Vortrieb mehr haben. Ein Vorteil, der verboten viel Spaß macht.

Die Werte für Kraftstoffverbrauch und CO₂-Emissionen finden Sie auf Seite 43.





Allradantrieb quattro® mit asymmetrisch-dynamischer Momentenverteilung.

Was sich relativ nüchtern anhört, bedeutet gerade bei einem High-Performance-Fahrzeug wie dem Audi S6 Faszination pur. Denn zusätzlich zu den bekannten quattro® Vorteilen sorgt der Allradantrieb mit asymmetrisch-dynamischer Momentenverteilung noch effizienter dafür, dass die hohen Antriebskräfte den Asphalt genau dort erreichen, wo sie am besten wirken. Das heißt: mehr Agilität in engen und schnell wechselnden Kurven. Egal ob auf nasser Landstraße oder auf schneebedecktem Untergrund. Dieser weiterentwickelte Allradantrieb quattro zeigt seine Qualitäten so, wie es sich für einen quattro gehört: permanent, effizient und nahezu überall.

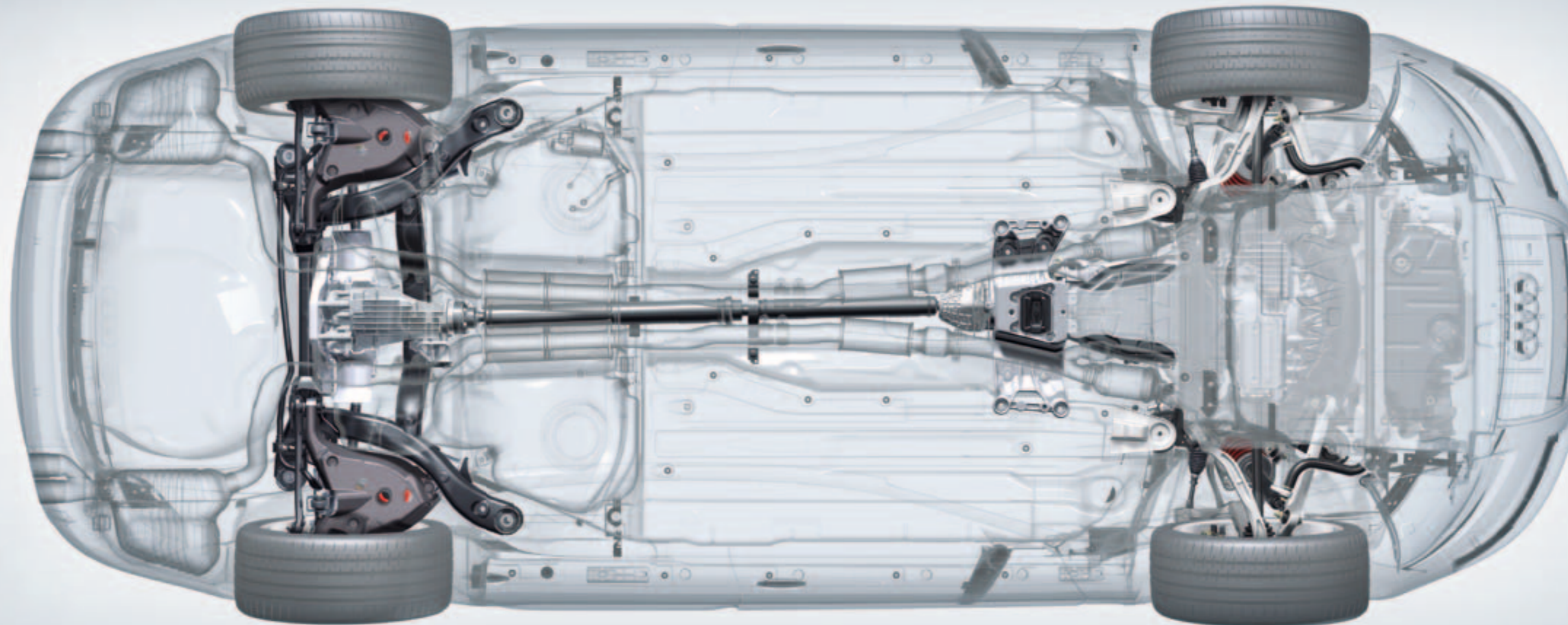



Herausforderungen sind das Schönste für Ingenieure. Gerade wenn man das Ziel vor Augen hat, ein so außergewöhnliches Auto wie den Audi S6 zu entwickeln. So war es eine knifflige Aufgabe, die Power des Audi S6 auf die Straße zu bringen. Der permanente Allradantrieb quattro® leistet hier einen unverzichtbaren Dienst. Aber auch ein speziell auf die Leistungscharakteristik des Audi S6 abgestimmtes Fahrwerk beschert dem Fahrer ein besonderes Fahrgefühl. Durch das Sportfahrwerk werden unerwünschte Längs- und Querbewegungen der Karosserie beim Anfahren, Abbremsen oder bei Lastwechsel weitestgehend vermieden. Die Richtungsstabilität wird ebenso unterstützt wie das im Zusammenspiel mit der servotronic abgestimmte Einlenkverhalten. Das Ergebnis ist Erlebnis pur. Agilität und sportives Fahren in seiner ureigensten Form, gepaart mit dem Komfort einer Luxuslimousine. Wer den Audi S6 fährt, wird mit einem begeisterten Lächeln bescheinigen, dass die Ingenieure jede Herausforderung gemeistert haben.

Sportlichen Ehrgeiz kann man nicht stoppen. Da geht es den Menschen, die den Audi S6 fahren, nicht anders als den Leuten, die ihn entwickelt haben. Und nur mit dieser Motivation ist der Audi S6 das geworden, was er ist: eine Sportlimousine, die ab der ersten Sekunde begeistert. Ein Grund dafür ist unter anderem die Bremsanlage, die mindestens so wichtig wie die Leistung und das Drehmoment des Motors ist. Denn genauso beeindruckend wie die Werte der Beschleunigung sind auch die Fakten des Audi S6, wenn es um die Verzögerung geht. Die 18-Zoll-Hochleistungsbremsanlage zügelt seine 320 kW in jedem gewünschten Moment. Technik, die genauso wie Beschleunigung für großen Fahrspaß sorgt.

**Sportlicher Ehrgeiz: ungebremst.
Für alles andere: 18-Zoll-Bremsanlage.**





Vorsprung durch Technik. Unsere Philosophie, die im Audi S6 in jedem Gramm spür- und erlebbar wird. Besonders erfährt dies jeder Fahrer mit dem neu abgestimmten elektronischen Stabilisierungsprogramm ESP im Zusammenspiel mit dem Bremssystem des Audi S6 – das nicht nur für verbesserte Sicherheit verantwortlich ist, sondern auch für viel Agilität sorgt. Im aktivierten ESP-Modus sind alle Regelsysteme wie ESP, ABS, ASR (Antriebs-Schlupf-Regelung) und EDS (elektronische Differenzialsperre) automatisch aktiviert und sorgen für erhöhte Fahrstabilität. Durch zwei weitere Stufen kann aber jeder Pilot selbst entscheiden, wie viel Unterstützung er vom System abrufen möchte.

Ein Design, das Sportlichkeit erlebbar macht.

Zahlen und Daten verdeutlichen, was für ein Powerpaket der Audi S6 ist. Aber sein Design? Seine Formen? Seine Wirkung? Die muss man sprichwörtlich mit allen Sinnen erleben. Gerade deshalb hat der Audi S6 viele Details und Merkmale, die unbedingt erwähnt werden müssen. Schon die breiteren Kotflügel vorn und die Front im S spezifischen Design, samt S6 Emblem, heben sich deutlich ab. Das Auge fährt die Form weiter ab und erkennt das Merkmal schlechthin: das Tagfahrlicht als LED-Band am oberen Rand der seitlichen Lufteinlässe. Genauso auffällig sind die Außenspiegel in Aluminiumoptik mit integriertem LED-Blinker, die den sportlichen Charakter des Audi S6 würdig unterstreichen. Einen Hinweis auf den Motor verrät auch das seitliche V10-Emblem: ein Statement, das fast in Konkurrenz zu den schwarz lackierten Bremssätteln tritt, die vorn ebenfalls das Emblem des S6 tragen. Ganz zu schweigen von den vier ovalen Endrohren des Audi S6, die zusammen mit dem Heckdiffusor das sportive Design abrunden und perfekt mit dem Heckspoiler harmonisieren. Sie sehen schon, der Audi S6 fordert all Ihre Sinne.









Trauen Sie Ihrer Vorstellungskraft. Der Audi S6.



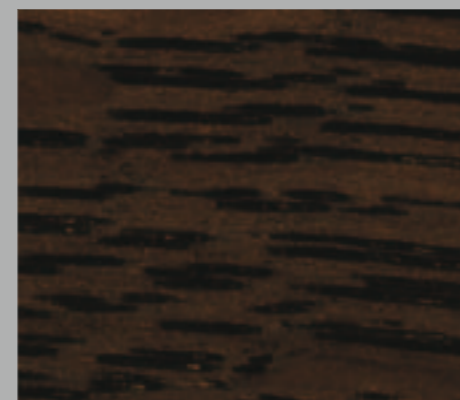
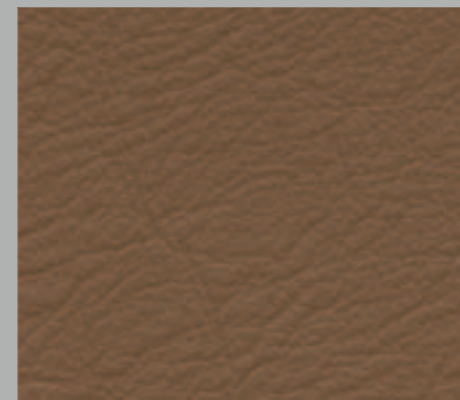
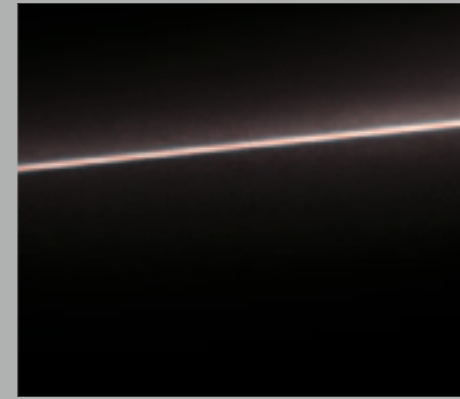

Audi exclusive – individuell bedeutet manuell.

Exterieur und Interieur kombiniert ganz nach Ihren Vorstellungen. Ausgesuchte, individuelle Farben für die Lackierung des Fahrzeugs, feines Leder, elegantes Alcantara und hochwertige Hölzer und Dekore für die Innenausstattung Ihres Audi. Es ist genau diese Kombination, Ihre persönliche Auswahl aus der Vielfalt hochwertiger Materialien und Ausstattungselemente, die einen Audi zu Ihrem Audi und zu etwas ganz Besonderem macht. Informationen zu Ihren Individualisierungsmöglichkeiten erhalten Sie bei Ihrem Audi Partner oder im Individualstudio des Audi Forums Neckarsulm.



Lederausstattung Audi exclusive (Paket 2) in Leder Valcona havannabraun, Dekoreinlagen in Eichenholz sepia.

Lackierungen

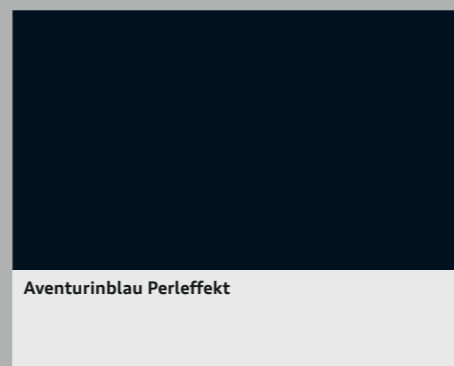
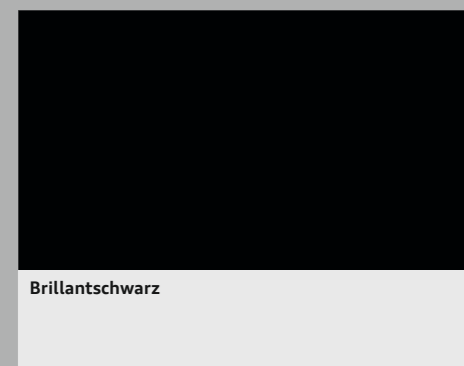
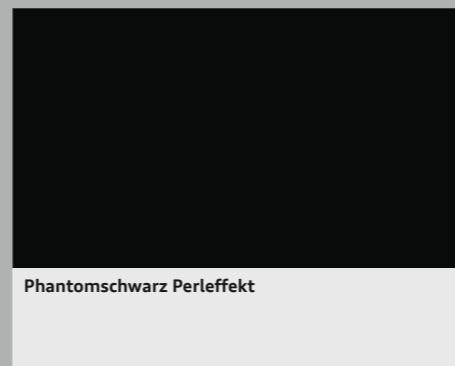
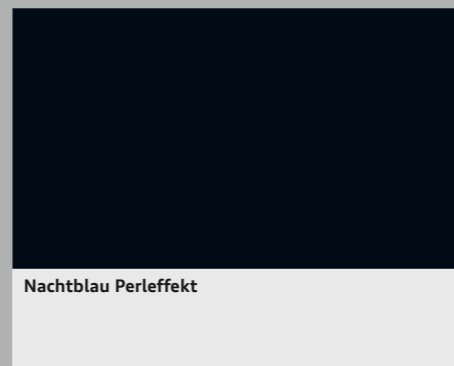
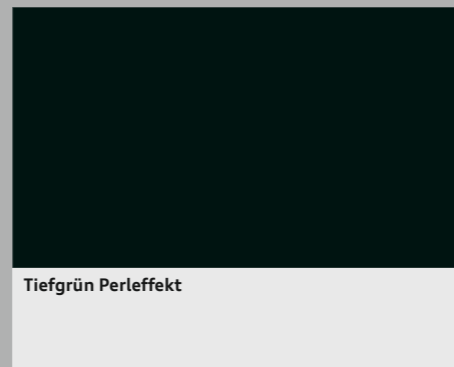
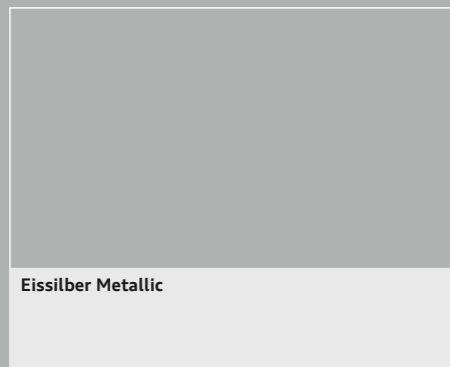
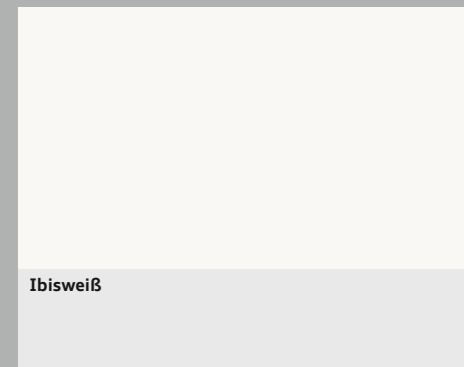

S Sportsitze

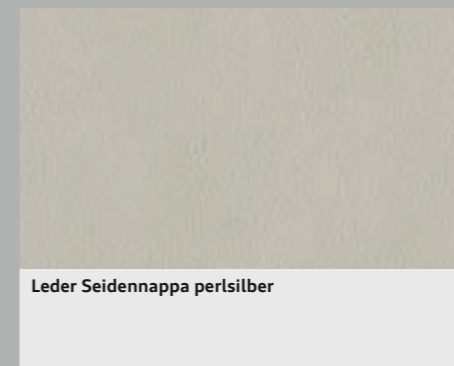
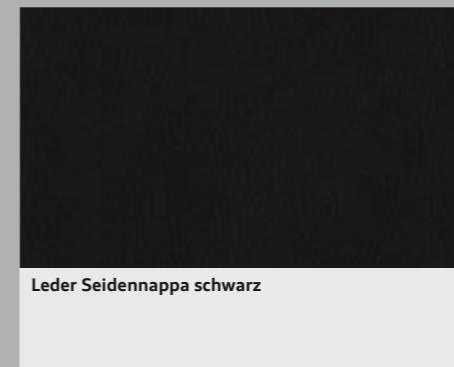
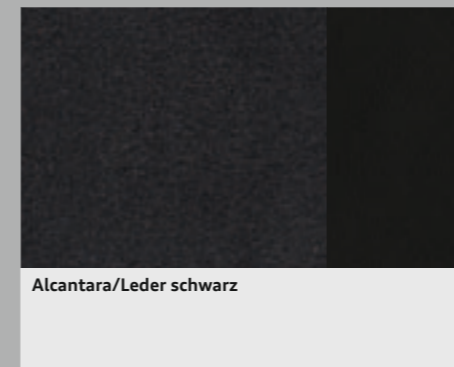

Normalsitze

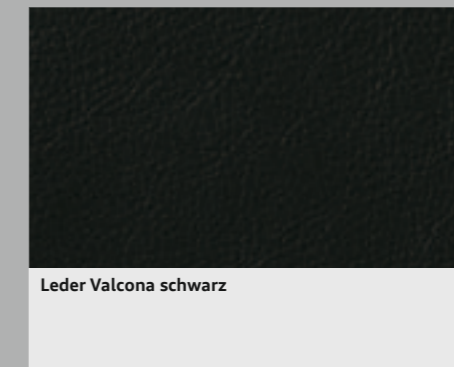

- S Sportsitze vorn**, mit besonderem Seitenhalt, sportlicher Optik, integrierten Kopfstützen und S6 Prägung vorn
- Normalsitze vorn**, Längspositionierung, Sitzhöhe und -neigung, Lehnenneigung mit elektrischer Einstellung, 4-Wege-Lendenwirbelstütze, horizontal und vertikal elektrisch einstellbar
- Alcantara-Leder-Kombination** für S Sportsitze: Kopfstützen, Sitz- und Seitenwangen, Mittelarmlehne vorn und hinten in Leder, Sitzmittelbahn und Türverkleidungen im inneren Feld in Alcantara
- Lederausstattung Seidennappa** für S Sportsitze: Sitzbezüge, Kopfstützen, Türverkleidungen im inneren Feld, Mittelarmlehne vorn und hinten in Leder
- Lederausstattung Valcona** für Normalsitze: Sitzbezüge, Kopfstützen, Türverkleidungen im inneren Feld, Mittelarmlehne vorn und hinten in Leder
- Dachhimmel in Stoff silber**
- Dachhimmel in Stoff schwarz**

Dekoreinlagen

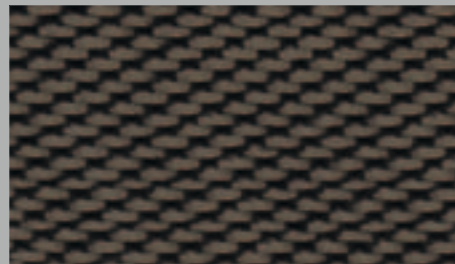

Carbon Atlas

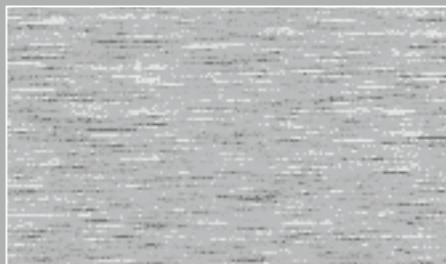

Aluminium matt gebürstet

Dekoreinlagen für Armaturentafel und Türverkleidungen, großflächig für Mittelkonsole, bei Dekoreinlagen in Holz auch Einfassungen in Aluminiumoptik für Armaturentafel und Türverkleidungen

Dekoreinlagen Audi exclusive in 5 verschiedenen Holzdekoren. Ein Angebot der quattro GmbH

Blende um den Instrumenteneinsatz Audi exclusive in Klavierlackoptik schwarz. Ein Angebot der quattro GmbH

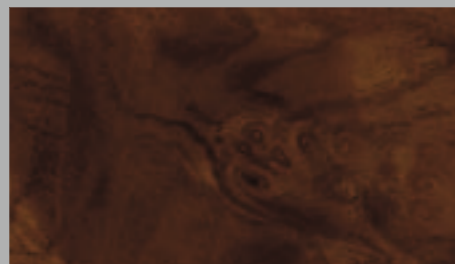

Nussbaumwurzelholz
mittelbraun seidenmatt

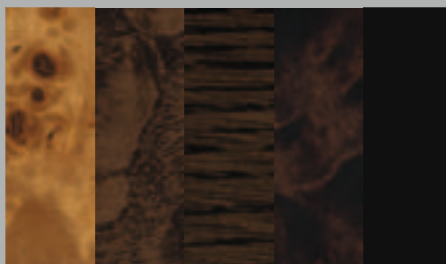

Dekoreinlagen Audi exclusive.
Ein Angebot der quattro GmbH

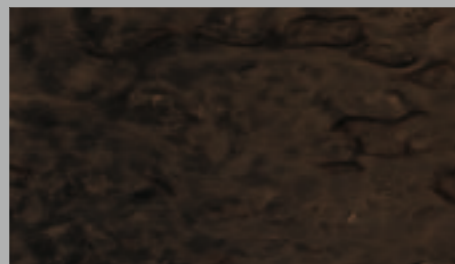

Birkemaserholz grau

Räder/Reifen



Aluminium-Gussräder im S Design,
Größe 8,5 J x 18 mit Reifen 255/40 R 18



Winter-Aluminium-Gussräder im S Design,
Größe 8,5 J x 18 mit Reifen 255/40 R 18,
nicht schneekettentauglich,
zulässige Höchstgeschwindigkeit 240 km/h



Aluminium-Gussräder
im 5-Parallelspeichen S Design,
Größe 9 J x 19 mit Reifen 265/35 R 19



Winter-Aluminium-Gussräder
im 5-Parallelspeichen S Design, Größe 9 J x 19 mit
Reifen 265/35 R 19, nicht schneekettentauglich,
zulässige Höchstgeschwindigkeit 240 km/h



Aluminium-Gussräder Audi exclusive
im 7-Doppelspeichen-Design,
Größe 9 J x 19 mit Reifen 265/35 R 19.
Ein Angebot der quattro GmbH

Radschrauben diebstahlhemmend, nur durch mitgelieferten Adapter zu lösen

Reifenreparaturset mit 12-Volt-Kompressor und Reifendichtmittel, Höchstgeschwindigkeit 80 km/h

Reserverad in Fahrbereifung, der Ladeboden ist dem Reserverad angepasst

Reifendruck-Kontrollanzeige, Erkennung von Druckverlusten mittels Abrollumfangvergleich und Eigenfrequenzanalyse, wartungsfrei; unabhängig von Räder-/Reifenwahl

Bordwerkzeug im Gepäckraum

Wagenheber im Gepäckraum

↻ 38 : 39 ► Licht und Spiegel, Außenausstattungen, Innenausstattungen

Licht
Xenon plus , die Scheinwerfer mit langlebiger Gasentladungstechnik für Abblend- und Fernlicht ermöglichen eine intensive Fahrbahnausleuchtung, exzellente Gleichmäßigkeit und Reichweite – in tageslichtähnlicher Farbe im Nah- und Fernbereich. Die automatisch-dynamische Leuchtweitenregelung verhindert das Blenden des Gegenverkehrs; Tagfahrlichtband und Heckleuchten in LED-Technik mit geringer Energieaufnahme
Tagfahrlicht in LED-Ausführung, als Leuchtenband in den vorderen Stoßfänger integriert
adaptive light , das dynamische Kurvenlicht erkennt an der Lenkradbewegung den Straßenverlauf. Die Scheinwerfer schwenken – abhängig vom Lenkwinkel – in die Kurve und leuchten dadurch den Kurvenverlauf variabel aus. Das adaptive light arbeitet in einem Geschwindigkeitsbereich von ca. 10 km/h bis 110 km/h. Ebenfalls enthalten ist das Abbiegelicht, das sich bei längerem Setzen des Blinkers automatisch einschaltet und die neue Fahrtrichtung ausleuchtet
Fernlichtassistent: Bei aktiviertem Fernlichtassistenten erkennt das System im Rahmen der Systemgrenzen vorausfahrende und entgegenkommende Fahrzeuge und schaltet selbstständig auf Abblendlicht zurück. Eine Reaktivierung des Fernlichts bei freier Fahrbahn erfolgt automatisch
Innenbeleuchtung mit Abschaltverzögerung und Kontaktschaltern an allen Türen; Gepäckraum-, Fahrer-, Beifahrer- und Fondbeleuchtung, Leseleuchten jeweils zweifach vorn und hinten, beleuchtete Make-up-Spiegel und Türinnenbeleuchtung
Lichtpaket , beinhaltet Türvorfeldbeleuchtung unter den Außenspiegeln, Einstiegsbeleuchtung, Fußraumbeleuchtung vorn und hinten in LED-Technik, Aschenbecher in den hinteren Türen beleuchtet, Ambientebeleuchtung der Mittelkonsole sowie der Türverkleidung vorn und hinten, aktive Türrückstrahler in den Türen vorn und hinten
Türrückstrahler , aktiv, bei geöffneter Tür rückwärtige Absicherung gegen nachfolgende Fahrzeuge
LED-Heckleuchten , Brems- und Schlussleuchten in LED-Technik mit Rückfahrleuchte und Nebelschlussleuchte; dritte Bremsleuchte hochgesetzt in der Heckscheibe (Limousine) bzw. integriert im Dachkantenspoiler (Avant)
Nebelscheinwerfer in die Hauptscheinwerfer integriert
Blinkleuchten im Hauptscheinwerfer und mit LED-Technik in den Außenspiegeln; mit Autobahnblinkfunktion: Durch kurzes Antippen des Blinkerhebels werden 3 Blinkzyklen aktiviert
Scheinwerfer-Reinigungsanlage , arbeitet mit Wasser-Hochdruckpumpe, für bessere Leuchtkraft, verringerte Streuung und gute Sicht
Licht-/Regensensor , zur Steuerung der automatischen Fahrlichtschaltung, der coming home/leaving home Funktion und der automatischen Scheibenwischerfunktion, inklusive Frontscheibe mit grauem Colorstreifen am oberen Rand
Spiegel
Außenspiegel mit integriertem LED-Blinker , elektrisch einstellbar und beheizbar, Gehäuse in Aluminiumoptik, Spiegelglas konvex, plan oder asphärisch
Außenspiegel wahlweise: <p>elektrisch anklappbar</p> <p>elektrisch anklappbar und automatisch abblendend (inklusive Innenspiegel automatisch abblendend)</p> <p>elektrisch anklappbar und automatisch abblendend mit Memory-Funktion (inklusive Innenspiegel automatisch abblendend), inklusive Kippfunktion des Beifahreraußenspiegels. Beim Einlegen des Rückwärtsgangs kippt die Spiegelfläche des Beifahreraußenspiegels nach unten und ermöglicht beim Einparken die Sicht zur Bordsteinkante</p>

Außenspiegelgehäuse in Aluminiumoptik mit integriertem LED-Blinker
Innenspiegel abblendbar, abgestimmt auf die Farbe des Dachhimmels
Innenspiegel wahlweise: <p>automatisch abblendend, erkennt mithilfe einer Fozelle zu helles Scheinwerferlicht von hinten und dunkelt sich daraufhin selbstständig ab, abschaltbar</p> <p>automatisch abblendend mit digitaler Kompassanzeige, ermöglicht eine digitalisierte Anzeige der aktuellen Himmelsrichtung; die 8 Himmelsrichtungen (N, NE, E, SE, S, SW, W, NW) werden in englischer Sprache angezeigt</p>

Dachsysteme
Glas-Schiebe-/Ausstelldach , elektrisch, aus getöntem Einscheibensicherheitsglas, mit stufenlos einstellbarem Sonnenschutz; integrierter Windabweiser, Vorwahlaufomatik für die gewünschte Schiebedachposition; Komfortschließung von außen über die Zentralverriegelung sowie über die Funkfernbedienung
Solar-Schiebe-/Ausstelldach , elektrisch, reduziert mit einem ständigen Luftstrom im abgestellten Fahrzeug die Innenraumtemperatur; Bedienung wie Glas-Schiebe-/Ausstelldach (kein stufenlos einstellbarer Sonnenschutz)

Schließsysteme
Zentralverriegelung mit in den Fahrzeugschlüssel integrierter Funkfernbedienung, verriegelt Türen, Gepäckraum- und Tankklappe; inklusive Komfortschließung/-öffnung der Fenster und separater Gepäckraumklappenentriegelung über die Funkfernbedienung; zusätzliche Innenbetätigung in der Fahrertür
Funkfernbedienung für die Zentralverriegelung, in den Fahrzeugschlüssel integriert, öffnet und verriegelt auf Fingerdruck Türen, Fenster, den Gepäckraum und die Tankklappe – mit variablem Wechselcode, der Verriegelungszustand des Fahrzeugs wird über eine Kontrollleuchte im Schlüssel angezeigt
Komfortschlüssel , Zugangs- und Wegfahrberechtigungssystem; der Schlüssel muss lediglich mitgeführt werden, Starten und Abstellen des Motors über die Engine-Start-Stop-Tasten in der Mittelkonsole, Verriegelung des Fahrzeugs von außen über Taster an allen Türgriffen
Servoschließung für die Türen , zieht nicht vollständig eingerastete Türen automatisch ins Schloss, inklusive elektrisch betätigter Kindersicherung der hinteren Türen

Wegfahrsperr elektronisch , integriert in das Motorsteuergerät, automatische Aktivierung durch Fahrzeugschlüssel
Gepäckraumklappe automatisch öffnend (Limousine), beim Entriegeln des Gepäckraums durch die Funkfernbedienung, durch den Taster in der Fahrertürverkleidung oder die Softtouch-Taste in der Griffmulde der Gepäckraumklappe schwenkt diese automatisch auf, um das Beladen zu vereinfachen
Gepäckraumklappe elektrisch öffnend und schließend (Avant), Öffnen durch die Funkfernbedienung, durch die Taste in der Fahrertürverkleidung oder die Softtouch-Taste in der Griffmulde der Gepäckraumklappe, Schließen über die Taste an der Innenseite der Gepäckraumklappe, inklusive Zuziehhilfe und programmierbaren Öffnungswinkels der Gepäckraumklappe
Garantoröfner (HomeLink) , programmierbare Funkfernbedienung mit 3 Speicherplätzen, Bedientasten in Dachmodul integriert; kann zum Öffnen und/oder Schließen von vielen Garagen- und Außentoren verwendet werden, Steuerung von Sicherheitssystemen und Beleuchtungsanlagen möglich; weitere Informationen erhalten Sie bei Ihrem Audi Partner

Diebstahlwarnanlage mit Abschleppschutz durch Neigungswinkelsensor (abschaltbar); inklusive abschaltbarer Innenraumüberwachung; bordspannungsunabhängiges Signalhorn zur Überwachung von Türen, Front- und Gepäckraumklappe
--

Vorbereitung für Ortungsassistent , Vorbereitung zur Anbindung eines Ortungsassistenten, mit dem das entwendete Fahrzeug lokalisiert werden kann

Verglasung
Wärmeschutzverglasung , grün getönt, Frontscheibe aus Verbundglas
Dämm-/Akustikglas , verbesserte Außengeräuschkämmung und zusätzlicher Einbruchschutz, die Aufheizung des Innenraums wird durch eine zusätzliche Folie vermindert (Avant: Heckscheibe in Serienverglasung)
Scheiben abgedunkelt (Privacy Verglasung) , Heckscheibe, hintere Tür- und Seitenscheiben abgedunkelt
Scheiben abgedunkelt (Privacy Verglasung) mit Dämm-/Akustikglas , Heckscheibe, hintere Tür- und Seitenscheiben abgedunkelt. Frontscheibe und vordere Seitenscheiben in Dämm-/Akustikglas
Frontscheibe in Wärmeschutzverglasung mit grauem Colorstreifen am oberen Rand
Heckscheibe beheizbar, mit Zeitschaltung
Scheibenwaschanlage: Zweistufenschaltung, Automatikschaltung, Tipp-Wisch-Kontakt, Wasch-Wisch-Automatik; automatisches Nachwischen ca. 5 Sekunden nach dem letzten Wasch-Wisch-Vorgang (über MMI deaktivierbar), Scheibenwaschdüsen beheizt, Heckscheibenwischer (Avant) mit Wasch-Wisch-Automatik und automatischem Nachwischen beim Einlegen des Rückwärtsgangs (bei aktiviertem Scheibenwischer vorn)
Sonnenblenden klapp- und schwenkbar, auf der Fahrer- und Beifahrerseite mit abdeckbarem beleuchtetem Make-up-Spiegel
Sonnenschutzrollo , erhältlich in elektrischer Ausführung für die Heckscheibe (Avant manuell) und zusätzlich in manueller Ausführung für die Türscheiben hinten

Weitere Außenausstattungen
Vorrüstung für Anhängervorrichtung , beinhaltet die Verkabelung bis zur Reserveradmulde, ein vorbereitetes ABS-Steuergerät sowie eine angepasste Motorkühlung. Der Teilesatz zur Nachrüstung ist über Audi Original Zubehör erhältlich
Anhängervorrichtung , Kugelkopf mechanisch schwenkbar, Bedienung über Handrad im Gepäckraum, mit Kontrollleuchte am Handrad und Anzeige im Instrumenteneinsatz zur Überwachung der sicheren Verriegelung; inklusive Gespannstabilisierung über das elektronische Stabilisierungsprogramm ESP

Zierleiste in Aluminiumoptik am Übergang vom Stoßfänger zur Gepäckraumöffnung
Glanzpaket: Fensterschachtleisten in eloxiertem Aluminium, Zierleiste auf den Türgriffen in Aluminiumoptik, B-Säulen-Verkleidung außen in Schwarz hochglänzend, Einstiegsleisten und Aluminiumeinleger mit S6 Schriftzug
Optikpaket schwarz Audi exclusive: Kühlergrill und Kennzeichenträger in Mattschwarz, Rahmen des Kühlergrills in Schwarz hochglänzend, Fensterschachtleisten in Schwarz, Zierleiste an Übergang Stoßfänger zu Gepäckraumöffnung in Wagenfarbe, Chromblade im Diffusor in Platinumgrau. Ein Angebot der quattro GmbH
Stoßfänger mit sportlich-dynamischem Design, kunststoffummantelt, in Wagenfarbe lackiert, Heckdiffusor S6 spezifisch

Audi Singleframe , Zierrahmen einteilig um den S6 Kühlergrill, in Platinumgrau mit doppelten vertikalen Streben in Aluminiumoptik, mit blanken Audi Ringen, mittig

Dachreling (Avant), einteilig, fugenlos, stabil und aerodynamisch geformt; wahlweise in Aluminium eloxiert oder in schwarzer Ausführung
--

Auspuffendrohre , sichtbar, zweiflutig mit 4 ovalen Endrohren
--

Heckspoiler in die Gepäckraumklappe integriert (Limousine) bzw. Dachkantenspoiler (Avant)
Modellbezeichnung/Schriftzug , Modellbezeichnung S6 auf der Gepäckraumklappe und im Kühlergrill, quattro® Schriftzug beifahrerseitig in der Armaturentafel, V10-Emblem an den vorderen Kotflügeln, auf Wunsch auch ohne Modellbezeichnung am Heck
Türaufsatzleisten in Wagenfarbe lackiert

Sitze/Sitzkomfort
4-Wege-Lendenwirbelstütze , elektrisch, für Fahrer- und Beifahrersitz, horizontal und vertikal einstellbar
Vordersitze elektrisch einstellbar: Längspositionierung, Sitzhöhe und -neigung, Lehnenneigung mit elektrischer Einstellung, 4-Wege-Lendenwirbelstütze, horizontal und vertikal elektrisch einstellbar
Memory-Funktion für die Vordersitze , 2 verschiedene Speicherplätze für den elektrisch einstellbaren Fahrersitz oder Fahrer- und Beifahrersitz sowie Außenspiegel und Lenkrad bei elektrischer Lenkradeinstellung
Rücksitzlehne umklappbar: teilbar und zu 1/3, 2/3 oder komplett umklappbar, für Limousine vom Innenraum aus durch 2 Schlösser verriegelbar, 4 Verzurrösen im Gepäckraum
Sitzheizung vorn , beheizt Sitzflächen und -lehnen, für jeden Sitz individuell mehrstufig einstellbar
Sitzheizung vorn und hinten , Ausstattung wie bei Sitzheizung vorn, zusätzlich auch für die Fondsitze
Mittelarmlehne vorn , mit aufklappbarem Staufach, in der Neigung einstellbar
Mittelarmlehne hinten , in der Rücksitzlehne, klappbar, Staufach
Kopfstützen für alle 5 Sitzplätze, vorn integriert, hinten manuell in der Höhe einstellbar. Die 3 Kopfstützen im Fond in L-Form, für optimierte Durchsicht nach hinten
Kindersitzbefestigung ISOFIX für die äußeren Fondsitze , Normhalterung zur praktischen Befestigung von Kindersitzen nach ISO-Norm; den passenden Kindersitz erhalten Sie bei Ihrem Audi Partner
Kindersitzbefestigung ISOFIX für den Beifahrersitz , mit Deaktivierungsschalter für den Beifahrerairbag, inklusive separater elektrischer Kindersicherung der hinteren Türen

Sitzbezüge/Lederausstattungen
Lederausstattung Audi exclusive Paket 1 in Leder Valcona und Alcantara/Leder: Sitzmittelbahn und Türverkleidungseinsätze in Leder oder Alcantara, Sitzseitenwangen, Kopfstützen und Mittelarmlehne in Leder. Ein Angebot der quattro GmbH
Lederausstattung Audi exclusive Paket 2 in Leder Valcona und Alcantara/Leder: zusätzlich zu Paket 1 farblich angepasste Sitzanbauteile sowie beledete Lehnenabdeckung und Armauflagen in den Türen. Ein Angebot der quattro GmbH
Belederte Armauflagen in den Türverkleidungen vorn und hinten in Leder Feinnappa, für eine exklusive Innenraumoptik
Instrumententafelabdeckung Fahrerseite Audi exclusive in Leder schwarz. Ein Angebot der quattro GmbH
Instrumententafelabdeckung Fahrerseite Audi exclusive in farbigem Leder inklusive seitlicher Mittelkonsole, erhältlich in den Farben karmesinrot, maronenbraun, sattelbraun, havannabraun, nachtblau, classicrot, islandgrün, jetgrau und rauchblau. Ein Angebot der quattro GmbH

Welche Ausstattung in Ihrem Land Serie ist und welche Sonderausstattungen erhältlich sind, erfahren Sie bei Ihrem lokalen Audi Partner.

Bedienhörer Bluetooth-Autotelefon

Bedienhörer Bluetooth-Autotelefon, Hörer mit Farbdisplay und integriertem SIM-Kartenleser, für diskretes Telefonieren; komfortables Schreiben von SMS durch automatische Worterkennung. (Nur in Verbindung mit dem Bluetooth-Autotelefon bestellbar)

Assistenz-Systeme

adaptive cruise control, automatische Distanzregelung; unterstützt Erkennung und Halten des Abstandes durch Bremsen und Beschleunigen innerhalb von Systemgrenzen; 4 Programme individuell über den Lenkstockhebel der Geschwindigkeitsregelanlage wählbar; Abstand und Dynamik sind individuell einstellbar, Radareinheit unauffällig in den Kühlergrill integriert

Audi side assist, Spurwechselassistent, überwacht innerhalb der Systemgrenzen ab einer Geschwindigkeit von 30 km/h mittels Radartechnik den Bereich seitlich hinter dem fahrenden Fahrzeug und informiert den Fahrer über eine LED-Anzeige im Außenspiegel, wenn das System ein anderes Fahrzeug auf der Nebenspur erkannt hat

Audi lane assist, Spurhalteassistent, das System erstellt innerhalb der Systemgrenzen mit Frontkamera und Lenkwinkelsensor eine virtuelle Fahrspur; bei drohendem Verlassen der Fahrspur und nicht aktiviertem Blinker wird der Fahrer über Vibration des Lenkrads gewarnt. (Entfall des grauen Colorstreifens in der Frontscheibe, nur in Verbindung mit Multifunktions-Lederlenkrad im 4-Speichen-Design bestellbar)

Einparkhilfe hinten, unterstützt das Einparken durch akustisches Anzeigen des Abstands zu einem erkannten Objekt (im MMI einstellbar); Messung durch 4 Ultraschallsensoren, unauffällig in den hinteren Stoßfänger integriert

Einparkhilfe plus, akustische und optische Einparkhilfe nach vorn und hinten mit Anzeige im MMI-Display

Einparkhilfe plus mit Rückfahrkamera, akustische und optische Einparkhilfe nach vorn und hinten, Bilddarstellung des Bereichs hinter dem Fahrzeug im MMI-Display mit 2 dynamischen Anzeigemodi für die berechnete Fahrspur, lenkwinkelabhängig, inklusive Hilfs- und Führungslinien, Rückfahrkamera unauffällig in die Griffleiste der Gepäckraumklappe integriert

Geschwindigkeitsregelanlage, hält die gewünschte Geschwindigkeit ab etwa 30 km/h konstant, sofern es die Motorleistung bzw. die Motorbremswirkung zulässt, zusätzlich aktiver Bremseingriff, z. B. bei Bergabfahrt, Bedienung über separaten Lenkstockhebel, dabei wird die gesetzte Geschwindigkeit auch temporär im Display des Kombi-instrumentes angezeigt

Fahrwerke/Bremsen

S Sportfahrwerk mit straff abgestimmter Federung und Dämpfung

Bremsanlage mit Anti-Blockier-System ABS und elektronischer Bremskraftverteilung EBV sowie hydraulischem Bremsassistenten, 18-Zoll-Zweikreisbremsanlage mit diagonaler Aufteilung und Bremskraftverstärker, Scheibenbremsen vorn und hinten innenbelüftet, hinten mit elektromechanischer Parkbremse

Bremssättel, schwarz lackiert, vorn zusätzlich mit S6 Emblem

Elektromechanische Parkbremse, umfasst Parkbremsfunktion im Stand; Anfahrhilfe durch automatisches Lösen beim Anfahren und Notbremsfunktion während der Fahrt über alle 4 Räder

Technik/Sicherheit

Karosserie verzinkt (vollverzinkt im korrosionsgefährdeten Bereich), selbsttragend, mit der Bodengruppe verschweißt, Front- und Heckbereich mit definierten Knautschzonen. (12 Jahre Gewährleistung gegen Durchrostung)

Seitenaufprallschutz, in die Tür integrierte Aluminium-Aufprallträger vorn und hinten

Kindersicherung manuell an den hinteren Türen, praktisch und sicher mit dem Fahrzeugschlüssel zu aktivieren, zusätzlich elektrische Kindersicherung für die hinteren Fensterheber

Airbags

Airbags

Fullsize-Airbag für Fahrer und Beifahrer, je nach Aufprallschwere zweistufig auslösend; Seitenairbags vorn in die Sitzlehnen integriert; Kopfairbagsystem, schützt Front- und außen sitzende Fondpassagiere bei einem Seitenaufprall

Seitenairbags hinten für die äußeren Sitzplätze, als Ergänzung zum Seitenaufprallschutz in den Türen und zum Kopfairbagsystem

Integrales Kopfstützensystem, im Fall einer Heckkollision wird durch die Gestaltung des Sitzes der Oberkörper stabilisiert und der Kopf besser abgestützt; dadurch wird die Schutzwirkung erhöht bzw. die Gefahr eines Schleudertraumas bei einer Heckkollision vermindert

Instrumenteneinsatz im S6 Design, mit regelbarer Beleuchtung

Sicherheitslenksäule, ergänzt das Schutzpotenzial von Sicherheitsgurten und Airbag

Batterie-Energiemanagement, steuert die Versorgung des Fahrzeugs mit elektrischer Energie während der Fahrt und bei geparktem Fahrzeug

Sicherheitsgurte: Dreipunkt-Automatikgurte für alle Sitzplätze mit Gurtkraftbegrenzer, vorn mit Gurthöhen-einstellung, pyrotechnischem Gurtstraffer und Gurtanlegekontrolle

Sicherheitsgurte Audi exclusive. Ein Angebot der quattro GmbH

Gurtanlegekontrolle für Fahrer- und Beifahrersitz, ein akustisches und optisches Warnsignal erinnert Sie an das Anlegen des Sicherheitsgurts

Warndreieck mit Halterung an der Innenseite der Gepäckraumklappe

Verbandmaterial im Staufach in der Mittelarmlehne hinten

Feuerlöscher Beifahrersitz. Ein Angebot der quattro GmbH

Kraftstoffbehälter 80 Liter

Antriebs-Schlupf-Regelung ASR, verhindert durch Reduzierung der Motorleistung das Durchdrehen der Antriebsräder und bringt mehr Stabilität und verbesserte Traktion auf der Fahrbahn, ASR oder ASR/ESP über Taste in der Mittelkonsole deaktivierbar

Elektronische Differenzialsperre EDS, die Anfahrthilfe bremst bei unterschiedlich griffiger Fahrbahn die Antriebsräder auf der Seite mit glattem Untergrund automatisch ab und sorgt so für kraftvolles Vorwärtskommen; wirksam bis zu einer Geschwindigkeit von ca. 120 km/h

Elektronisches Stabilisierungsprogramm ESP, vernetzt ABS, EBV, ASR und EDS mit eigenen Sensoren und vergleicht die Fahrdaten mit Referenzdaten; sorgt bei jeder Geschwindigkeit durch gezieltes Abbremsen einzelner Räder und Eingriff ins Motormanagement für mehr Stabilität

servotronic, wartungsfreie Zahnstangenlenkung mit geschwindigkeitsabhängiger Servolenkung; bei hohem Tempo haben Sie ein präzises Lenkgefühl, beim Einparken eine hervorragende Unterstützung

tiptronic, 6-stufiges Automatikgetriebe mit dynamischem Schaltprogramm DSP und Sportprogramm, hydraulischer Drehmomentwandler mit geregelter Überbrückungskupplung

quattro®, permanenter Allradantrieb: Das mechanische Mittendifferenzial verteilt die Antriebskräfte bei einer Grundmomentenverteilung von 40:60 variabel und verzögerungsfrei auf Vorder- und Hinterachse und sorgt für hervorragende Traktion; elektronische Differenzialsperre über Bremsengriff an allen 4 Rädern

Rekuperation, durch Anhebung der Generatorspannung wird während einer Schub- oder Bremsphase Bewegungsenergie in nutzbare elektrische Energie umgewandelt. Durch diese Energie wird bei einer nachfolgenden Beschleunigung der Generator entlastet – und so bis zu 3 % Kraftstoff gespart

Modell

Motorbauart	V10-Zylinder-Ottomotor mit Benzindirekteinspritzung	V10-Zylinder-Ottomotor mit Benzindirekteinspritzung
Hubraum in cm³ (Ventile pro Zylinder)	5204 (4)	5204 (4)
Max. Leistung³ in kW bei min^{−1}	320/6800	320/6800
Max. Drehmoment in Nm bei min^{−1}	540/3000–4000	540/3000–4000

Kraftübertragung/Räder

Antriebsart	Permanenter Allradantrieb quattro®	Permanenter Allradantrieb quattro®
Getriebeart	6-stufige tiptronic	6-stufige tiptronic
Räder	Aluminium-Gussräder im S Design, 8,5 J x 18	Aluminium-Gussräder im S Design, 8,5 J x 18
Reifen	255/40 R 18	255/40 R 18

Gewicht/Volumen

Leergewicht² in kg	[1985]	[2045]
Zul. Gesamtgewicht in kg	[2490]	[2600]
Zul. Dachlast/Stützlast in kg	100/85	100/85
Zul. Anhängelast³ in kg	ungebremst	[750]
	bei 12 % Steigung	[2100]
	bei 8 % Steigung	[2100]
Tankinhalt ca. in l	80	80

Fahrleistung/Verbrauch⁴

Höchstgeschwindigkeit in km/h	250 ⁵	250 ⁵
Beschleunigung 0–100 km/h in s	5,2	5,3
Kraftstoffart	SuperPlus schwefelfrei ROZ 98 ⁶	SuperPlus schwefelfrei ROZ 98 ⁶
Kraftstoffverbrauch⁷ in l/100 km	innerorts	18,5
	außerorts	9,1
	kombiniert	12,6
CO₂-Emission⁷ in g/km	innerorts	438
	außerorts	216
	kombiniert	299
Abgasnorm	EU4	EU4

Erklärungen

¹ Der angegebene Wert wurde nach dem vorgeschriebenen Messverfahren (RL 80/1269/EWG in der gegenwärtig geltenden Fassung) ermittelt.

² Fahrzeugleergewicht mit Fahrer (68 kg), Gepäck (7 kg) und Kraftstoffbehälter zu 90 % gefüllt, ermittelt nach der RL 92/21/EWG in der gegenwärtig geltenden Fassung. Durch Sonderausstattungen können sich das Leergewicht und der Luftwiderstandsbeiwert des Fahrzeugs erhöhen, wodurch die mögliche Nutzlast bzw. Höchstgeschwindigkeit entsprechend verringert wird.

³ Mit zunehmender Höhe verringert sich zwangsläufig die Motorleistung. Ab 1.000 m über Meereshöhe und je weitere 1.000 m sind jeweils 10 % vom Gespanngewicht (zul. Anhängelast + zul. Gesamtgewicht des Zugfahrzeugs) abzuziehen. Bei gewerblicher Nutzung des Fahrzeugs mit Anhängervorrichtung benötigen Sie unter bestimmten Voraussetzungen ein EG-Kontrollgerät.

⁴ Der Kraftstoffverbrauch und die CO₂-Emissionen eines Fahrzeugs hängen nicht nur von der effizienten Ausnutzung des Kraftstoffs durch das Fahrzeug ab, sondern werden auch vom Fahrverhalten und von anderen nichttechnischen Faktoren beeinflusst. CO₂ ist das für die Erderwärmung hauptsächlich verantwortliche Treibhausgas.

⁵ Abgeregelt.

⁶ Die Verwendung von unverbleitem Kraftstoff SuperPlus schwefelfrei ROZ 98 nach DIN EN 228 wird empfohlen. Wenn nicht verfügbar: unverbleiter Kraftstoff Super schwefelfrei ROZ 95 nach DIN EN 228 mit geringer Leistungsminderung.

⁷ Die angegebenen Werte wurden nach den vorgeschriebenen Messverfahren ermittelt. Die Angaben beziehen sich nicht auf ein einzelnes Fahrzeug und sind nicht Bestandteil des Angebots, sondern dienen allein Vergleichszwecken zwischen den verschiedenen Fahrzeugtypen.

Wichtiger Hinweis

Die Inspektion erfolgt nach Serviceanzeige.

Welche Ausstattung in Ihrem Land Serie ist und welche Sonderausstattungen erhältlich sind, erfahren Sie bei Ihrem lokalen Audi Partner.

Abmessungen S6

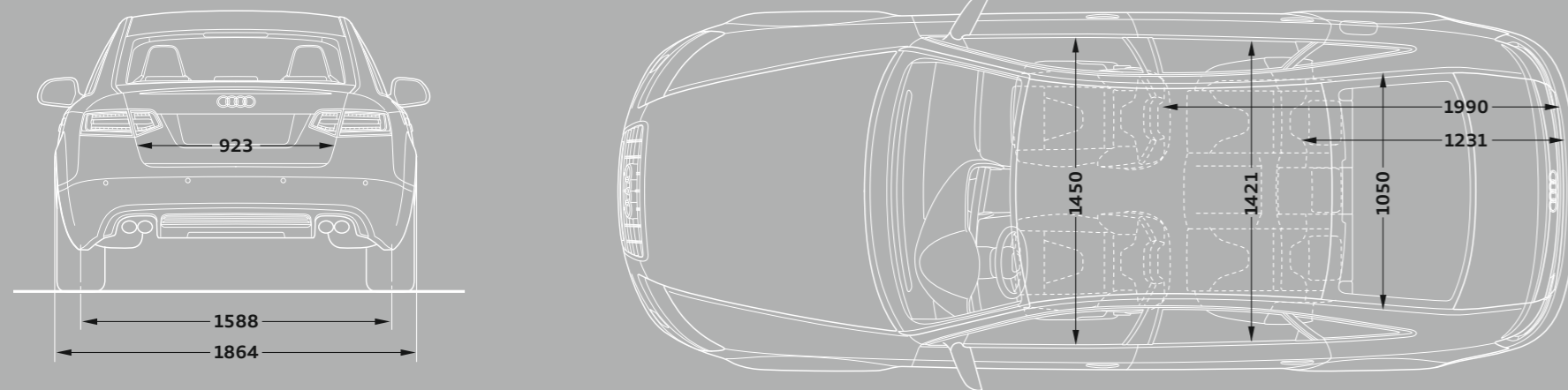
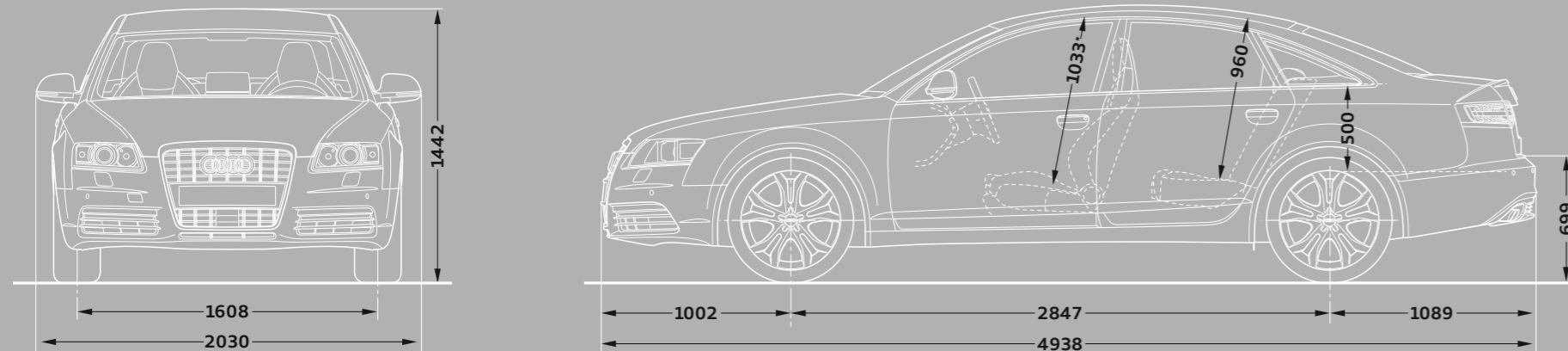

Angaben in Millimeter.

Angaben der Abmessungen bei Fahrzeugleergewicht.
 Gepäckraumvolumen 546 l (Messung nach VDA-Methode mit Quadern von 200 x 100 x 50 mm Kantenlänge).
 Wendekreis ca. 11,9 m.
 *Maximaler Kopfraum.

Abmessungen S6 Avant

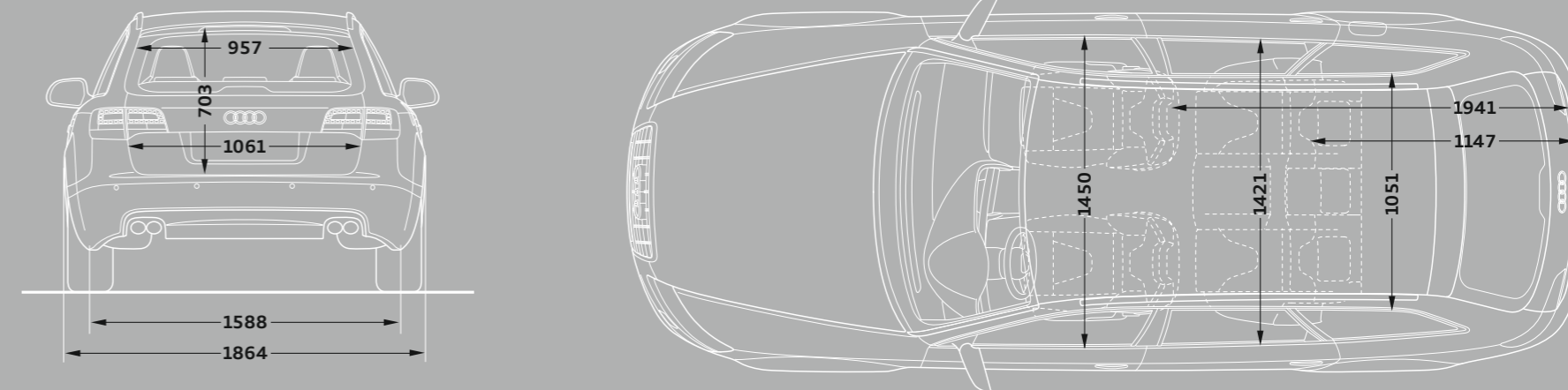
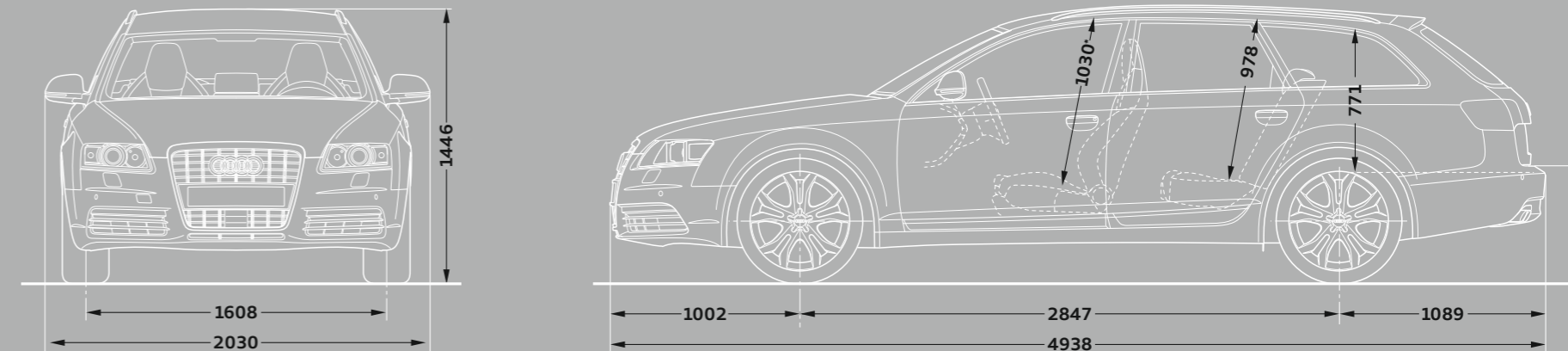

Angaben in Millimeter.

Angaben der Abmessungen bei Fahrzeugleergewicht.
 Gepäckraumvolumen 565 l, bei umgelegter Rücksitzlehne und dachhoher Beladung 1.660 l
 (Messung nach VDA-Methode mit Quadern von 200 x 100 x 50 mm Kantenlänge). Wendekreis ca. 11,9 m.
 *Maximaler Kopfraum.

Bei Audi bekommen Sie sehr viel mehr als einen Audi.

Wer sich für einen Audi entscheidet, entscheidet sich für eine Marke, die ihren Kunden mehr bietet. Mehr Individualität. Mehr Exklusivität. Und mehr Faszination.

Audi Konfigurator

Stellen Sie mit dem Audi Konfigurator Ihren ganz persönlichen Audi zusammen. Alle aktuellen Modelle, Motoren, Farben und Ausstattungen stehen Ihnen bei der Auswahl zur Verfügung.

> www.audi.com



Audi tv

Auf Audi tv entdecken Sie ganz neue Facetten unserer Marke mit den vier Ringen: spannende Reportagen über unsere Modelle, technische Innovationen, faszinierende Events aus den Bereichen Motorsport, Tradition, Kultur und Lifestyle. Werfen Sie einen Blick hinter die Kulissen. Jeden Tag aktuell. Rund um die Uhr.

> www.audi.tv



