



Audi A6
Limousine und Avant



Inhalt Audi A6 Limousine und Avant

Einleitung	2
Design	4
Motoren/Getriebe	16
quattro®	24
Sicherheit	34
Avant	40
Innenraum	44
MMI	54
S6	62
Audi exclusive	64
Audi exclusive line	66
S line	68
Audi Effizienz	72
Ausstattungen außen	74
Räder/Reifen	78
Lackierungen	82
Stoff-/LederAusstattungen	84
Dekoreinlagen	86
Styleguides	88
Licht und Spiegel	92
Sitze	93
Ausstattungen innen	95
Lenkräder	100
Infotainment	102
Sicherheit/Technik	105
Audi Service	110
Audi Original Zubehör	111
Technische Daten	114
Abmessungen	123
Audi Motorsport, Audi Konfigurator, Audi tv	126



Viel Zeit vergeht damit, über Ziele nachzudenken. Man definiert sie, revidiert, schreibt sie neu. Doch genauso wichtig wie die Ziele, die man sich setzt, sind die Wege dorthin. Wer mehr erreichen will und sich nicht mit dem Gewohnten zufriedengibt, muss bereit sein, andere Wege zu finden – nach eigenen Regeln zu handeln.

Audi hat diesen Ehrgeiz. Neue Wege zu gehen gehört zu unserer Philosophie. Unser Antrieb heißt dabei: Vorsprung durch Technik. Schon der erste Audi A6 setzte in Technik und Design die Wegmarken, an denen sich andere orientierten. Und auch mit dem Audi A6 von heute fahren wir wieder auf neuen Wegen – in eine Richtung: voraus. Aber das erfahren Sie am besten selbst.

Vorsprung leben. Der Audi A6.



Wie kommt man der Zukunft näher?





Indem man seiner Zeit voraus ist.











Bereits auf den ersten Blick offenbart der Audi A6 seinen Charakter: Die Linienführung ist markant, sein Auftritt dynamisch. Das Design des A6 geht neue Wege – und definiert eine neue Sportlichkeit. Das Versprechen, das der A6 dem Betrachter damit macht, ist klar und unmissverständlich. Ein Versprechen, das beim Drehen des Zündschlüssels auf beeindruckende Weise eingelöst wird.

Wie schwimmt man schneller?

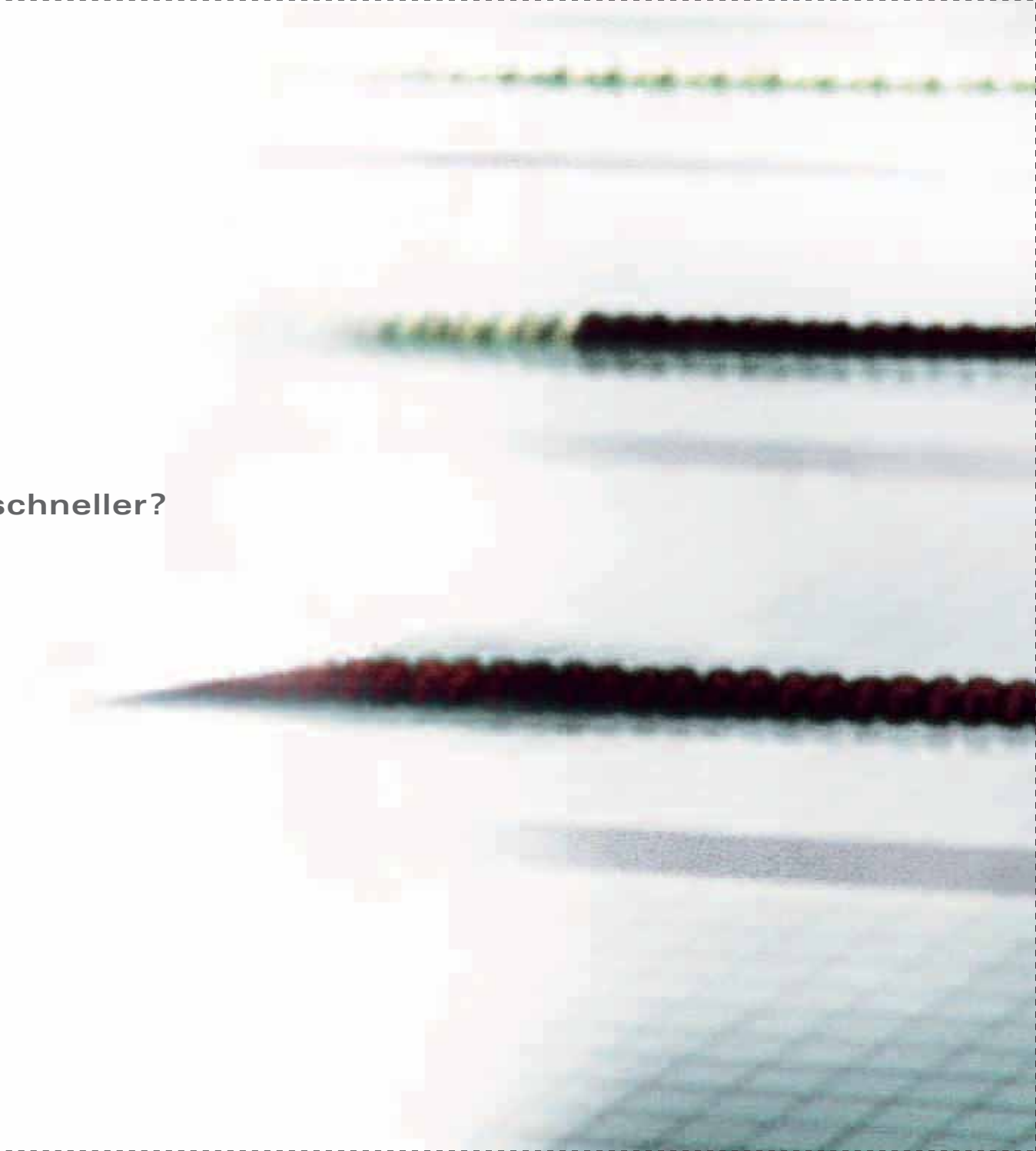



Die Olympischen Spiele 1988 in Seoul. Die Schwimmer Berghoff (USA) und Suzuki (Japan) brechen einen Rekord nach dem anderen, teilen Gold- und Silbermedaillen untereinander auf. Die internationale Konkurrenz schwimmt hinterher.

Indem man nicht schwimmt.

Der Grund: Berghoff und Suzuki wandten ein einfaches physikalisches Prinzip auf ihren Sport an. Unter Wasser erzeugt ein Körper weniger Verwirbelungen als an der Wasseroberfläche. Die beiden Schwimmer konnten so mit weniger Kraftaufwand den Schub der Start- und Wendephase nutzen. Als Folge tauchten Berghoff und Suzuki fast die gesamte Wettkampfstrecke – und siegten vor ihren schwimmenden Gegnern.

Ein simpler Bruch mit den scheinbar festgeschriebenen Gesetzmäßigkeiten revolutionierte eine Disziplin.









Wie bekommt man mehr Leistung?

Das hocheffiziente FSI®-Brennverfahren fand bei Audi schon im Rennsport seinen Einsatz. Diese leistungsorientierte Benzindirekteinspritzung bietet nicht nur dynamisches Ansprechverhalten und Agilität in allen Drehzahlbereichen, sondern ist durch die geregelte Kraftstoffeinspritzung sparsamer.

Der Beweis: Das 3.0-TFSI-Aggregat im Audi A6. 213 kW bringen den V6-Motor in nur 5,9 Sekunden von 0 auf 100 km/h – und das bei ausgewogenen Verbrauchswerten. Durch ein Auflademodul entfaltet der Motor bereits bei niedrigen Drehzahlen seine ganze Kraft, die Sie durch quattro® und die sportliche tiptronic optimal ausnutzen können.

Indem man sparsame Motoren baut.

Noch mehr Leistung bietet das 4,2-Liter-V8-Aggregat mit 257 kW und 440 Nm Drehmoment. Der kraftvolle Leichtbaumotor mit FSI-Benzindirekteinspritzung, wartungsfreiem Kettenantrieb und Schaltsaugrohr beschleunigt die A6 Limousine – quattro getrieben – in nur 5,9 Sekunden auf 100 km/h und kontinuierlich weiter, bis er bei 250 km/h abregelt.

Das Ergebnis lässt sich sehen und vor allem fahren: Der A6 hat einen Sportwagen in sich.

Die Werte für Kraftstoffverbrauch und CO₂-Emissionen finden Sie ab Seite 114.



V8-3.0 TDI

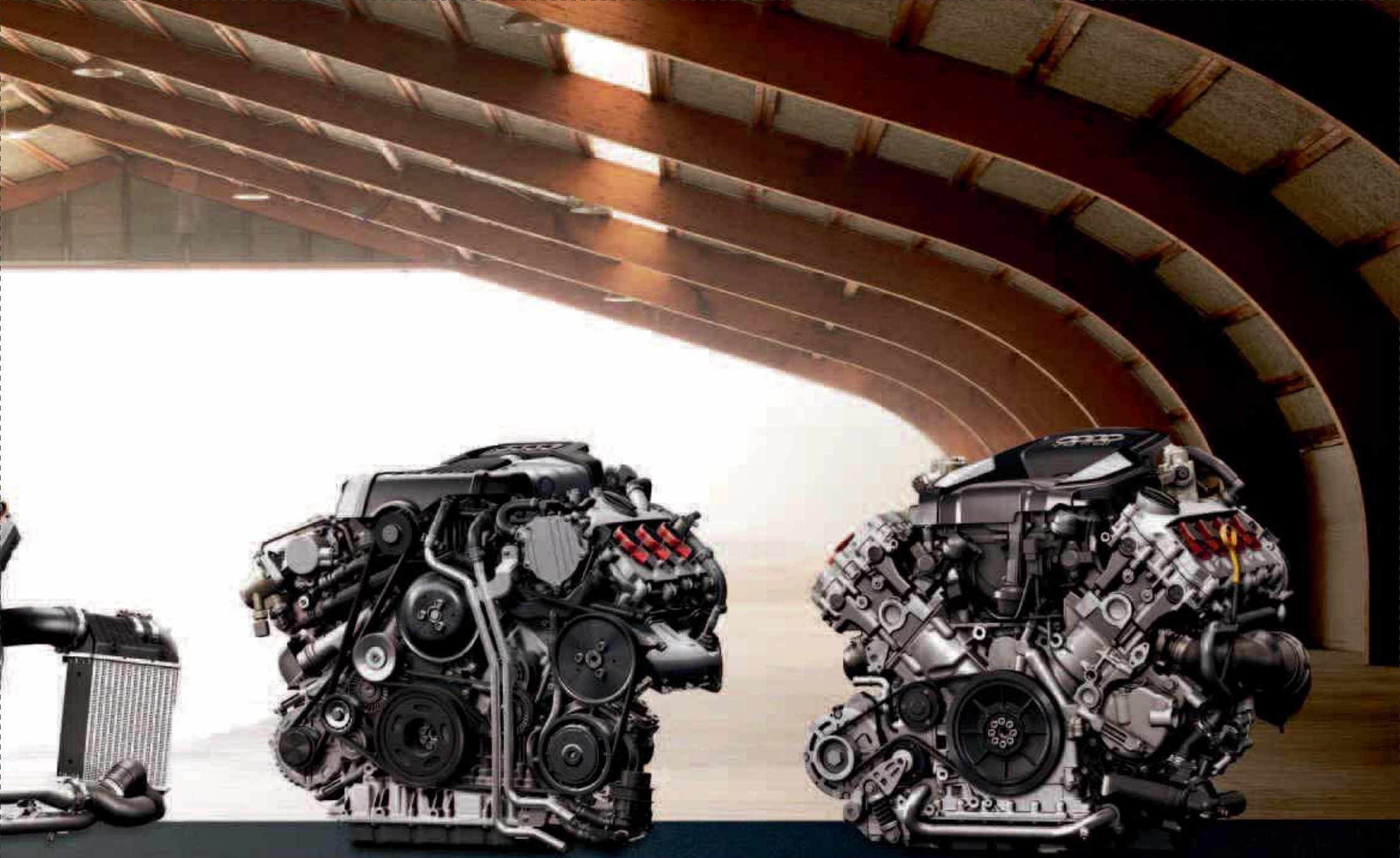

V6-3.0 TFSI

V8-4.2 FSI

Für den Audi A6 gibt es weitere Aggregate, die auf ganz unterschiedlichen Wegen Effizienz mit Leistungsstärke verbinden.

Die V6-TDI-Motoren arbeiten mit einem Common Rail System der neuesten Generation. Piezo-Injektoren spritzen den Dieselkraftstoff mit bis zu 1.800 bar in den Verbrennungsraum. Zwei parallel durchströmte Ladeluftkühler sorgen für Kraft, die sich spontan und energisch entfaltet. Das bedeutet: aktive Leistungsreserven und souveräne Elastizität bei geringem Kraftstoffverbrauch.





HH-D 8775

A5

quattro



Die Kraft der Motoren will gut verwaltet werden. Dafür sorgt die komfortable multitronic. Dieses Automatikgetriebe beschleunigt nahezu ohne Zugkraftunterbrechung und übersetzt so jede Gaspedalbewegung in dynamischen Vorwärtsschub. Wer will, kann auch aktiv die sieben programmierten Fahrstufen wechseln; über Schaltwippen am Lenkrad oder mit dem Schalthebel – und in der Wählhebelposition S besonders sportlich.

In Verbindung mit dem Allradantrieb quattro® wird der Audi A6 mit tiptronic angeboten. Diese 6-stufige Automatik setzt schnell und effektiv das Drehmoment in Antriebskraft um und ist besonders für Motorisierungen mit hohem Drehmoment ausgelegt.

Den Audi A6 gibt es außerdem mit einer sportlich übersetzten 6-Gang-Handschaltung. Auch dieses Getriebe arbeitet mit einem hohen Wirkungsgrad für weniger Kraftstoffverbrauch. Und die kurzen und präzisen Schaltwege bringen jede Menge Fahrspaß.



multitronic





Wie nutzt man Kraft besser?

Kraft sollte dort zum Einsatz kommen, wo sie wirklich gebraucht wird. Dafür sorgt der permanente Allradantrieb quattro®. Hier können durch ein mechanisches Mittendifferenzial die Antriebskräfte variabel und verzögerungsfrei bei einer Grundmomentenverteilung von 40:60 auf Vorder- und Hinterachse verteilt werden (bei 2.8 FSI mit 140 kW Grundmomentenverteilung 50:50).

Indem man sie teilt.

Das heißt, das Fahrzeug reagiert auf unterschiedliche Fahr- und Fahrbahnzustände. So wird die hohe Motorleistung des Audi A6 jederzeit auf die Straße gebracht. Der permanente Allradantrieb quattro ermöglicht damit nicht nur eine bessere Traktion, er erlaubt auch besonders auf kurvigen Straßen eine sportlichere und dynamischere Fahrweise.



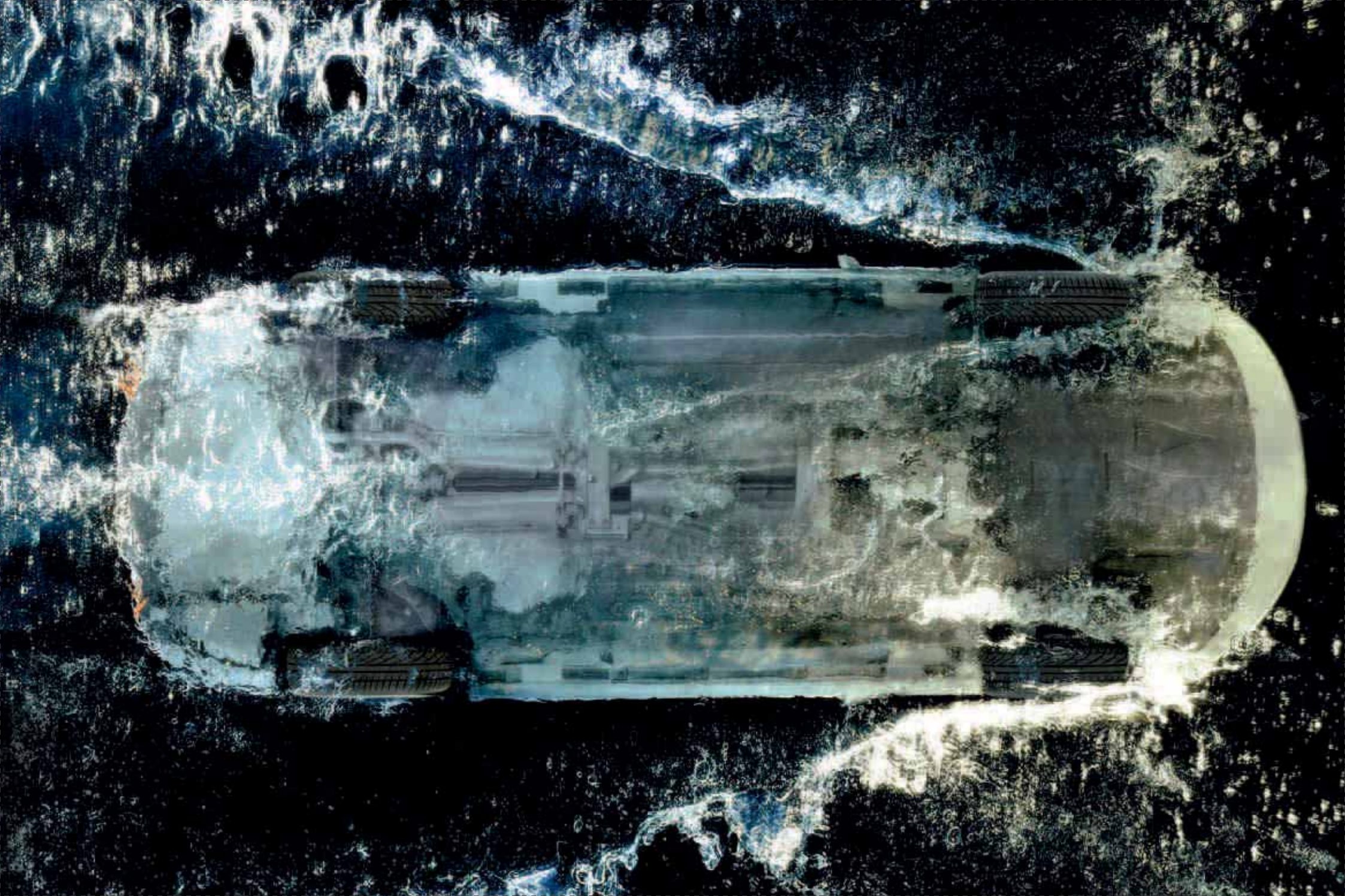



Manchmal erreicht man auf einem Weg zwei Ziele. Beim Audi A6 heißt dieser Weg Dynamikfahrwerk – und die erreichten Ziele Sportlichkeit und Komfort. Entscheidende Schritte auf diesem Weg markieren die sportliche Feder-/Dämpfer-Abstimmung, die präzise Radführung und die Einzelradaufhängung der Hinterräder. Zusätzlich verbessert die große Reifendimensionierung mit hohem Luftvolumen das Abrollverhalten. Das alles zusammen ergibt eine hervorragende Fahrdynamik – ohne dass man auf Fahrkomfort verzichten muss.

Für den anspruchsvollen Fahrer gibt es den Audi A6 optional mit adaptive air suspension. Dieses elektronisch geregelte Luftfedersystem mit stufenlos verstellbarer Dämpfung passt das Fahrwerk automatisch der aktuellen Fahrsituation an. Sensoren liefern dem System ständig die nötigen Daten, aus denen die erforderlichen Dämpfungskräfte ermittelt werden können. Außerdem regelt adaptive air suspension automatisch das Niveau des Audi A6. Unabhängig vom Beladungszustand sorgt es so für gleich bleibend hohen Komfort und sehr gute Agilität.

Übergeordnet gibt es drei Grundeinstellungen, die vom Fahrer über das MMI – Multi Media Interface ausgewählt werden können. Im automatic-Modus ist die Dämpfung ausgewogen – je nach Fahrbahnzustand und Fahrweise komfortabel bis sportlich. Zudem senkt sich der Aufbau bei Autobahnfahrten über 120 km/h automatisch um 15 mm. Im comfort-Modus bleibt das Absenken bei höheren Geschwindigkeiten aus, die Dämpfung ist dabei betont komfortorientiert. Wählt der Fahrer die dynamic-Einstellung, wird das Niveau bereits im Stand um 15 mm abgesenkt. Durch die sportliche

Abstimmung der Dämpfung wird für eine erhöhte Agilität des Audi A6 gesorgt. Der zusätzliche lift-Modus hebt den Wagen bei Geschwindigkeiten bis 80 km/h um 15 mm an.

Die Leistung des Audi Dynamikfahrwerks verlangt ein entsprechendes Lenksystem: servotronic. Die servotronic passt die Lenkkraft automatisch der Geschwindigkeit an. Bei niedriger Geschwindigkeit ist die Lenkung angenehm leichtgängig, was besonders bei Parkmanövern von Vorteil ist. Bei hohen Geschwindigkeiten vermittelt die servotronic dagegen einen entsprechend höheren Lenkwiderstand – zur besseren Kontrolle und Fahrstabilität.

Sich schnell und agil zu bewegen ist nur eine Seite von progressiver Fahrdynamik. Die andere und ebenso wichtige ist, den Wagen gleichermaßen kraftvoll wieder abzubremsen. Dafür sorgt die groß dimensionierte Bremsanlage mit erweitertem ESP. Das elektronische Stabilisierungsprogramm ESP regelt nicht nur die Bremskraft entsprechend der Fahrsituation, sondern bereitet auch das Bremsen vor. Dazu werden die Bremsbeläge bei Nässe zyklisch leicht an die Brems scheiben angelegt – und so die Brems scheiben trocken gehalten.

Eine Handbremse im herkömmlichen Sinn findet man im Audi A6 nicht mehr. Das räumt nicht nur in der Mittelkonsole auf und betont das klare Design des Innenraums, sondern ist auch wesentlich komfortabler. Eine elektromechanische Parkbremse übernimmt den gesicherten Stillstand. Sie wird über einen Schalter in der Mittelkonsole aktiviert. Und beim Anfahren löst sich die Bremse automatisch.





Wie baut man Häuser stabiler?



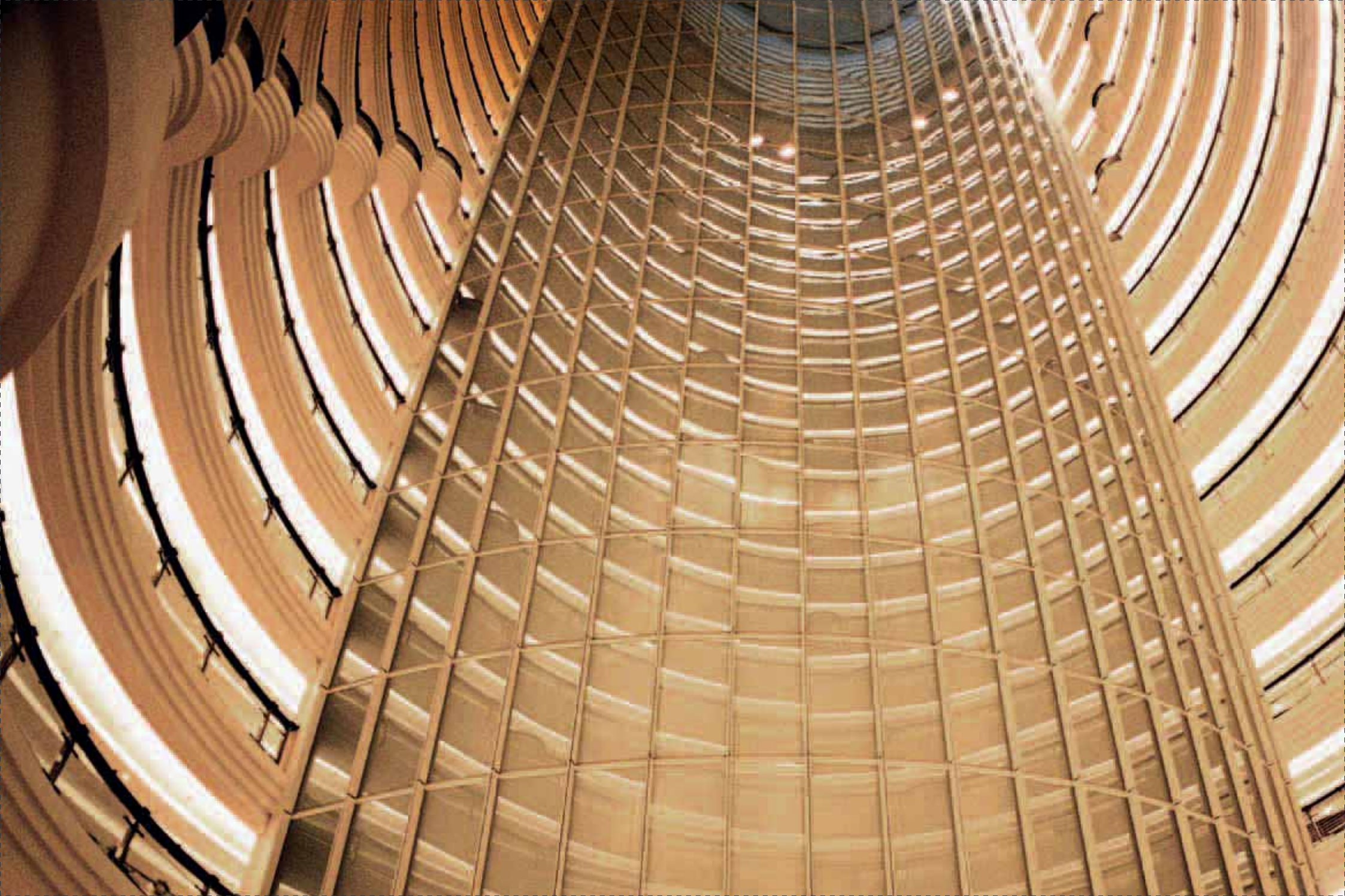



Denkt man an ein Haus, hat man eine feste, statische Konstruktion vor Augen, schließlich heißt es ja auch Immobilie, „die Unbewegliche“. Doch viele Gebäude sind beweglich – und besonders dann, wenn sie stabil und sicher sein sollen.

Indem man sie zum Schwanken bringt.

Eine flexible Gebäudestruktur widersetzt sich den Naturgewalten nicht, sondern absorbiert die einwirkenden Kräfte eines Erdstoßes. Dafür konstruiert man die Gebäude zum Beispiel aus mehreren Gliedern, die sich gegeneinander bewegen können; oder man stellt sie auf Dämpfer, die die Erdbebenstöße abfangen. Oder man versieht sie mit einem Gegengewicht.

So geschehen beim höchsten Haus der Welt. Es ist 448 m hoch, steht in Taipeh und gilt als erdbebensicher. Denn es ist flexibel. Neigt sich das Gebäude bei einem Sturm oder Erdbeben, dient ein 660 Tonnen schweres Pendel im 87. Stockwerk als Gegengewicht für diese Bewegung. So wird sich der Wolkenkratzer wie ein Halm biegen können, ohne dabei einzustürzen.

Die höchsten Gebäude der Welt sind also sicherer, weil sie beweglich sind. Anstatt den Kräften mit Widerstand zu begegnen, wie man es früher tat, nimmt man sie auf und leitet sie ab. So baut man heute mit Sicherheitsreserven, wie sie noch vor kurzem undenkbar waren.





**Wie konstruiert man
ein sicheres Auto?**



Indem man es zerstört.

Um den Insassen den größtmöglichen Schutz bei einem Unfall zu bieten, entwickelt Audi seine Sicherheitstechnik ständig weiter. Hinter der Ästhetik des Karosseriedesigns des Audi A6 verbirgt sich eine extrem steife und stabile Fahrgastzelle. Hoch belastbare Werkstoffe,

verarbeitet mit neuen Verbindungstechniken, sind die Basis für den hohen Sicherheitsstandard des A6. Die Deformationszone und der Fußraum sind crash-optimiert und schützen so die Insassen bei einem Frontcrash besser.





Die Abbildung zeigt eine Illustration, keine reale Darstellung.

Der Audi A6 hat serienmäßig je einen 2-stufigen Fahrer- und Beifahrerairbag, Seitenairbags vorn und ein Kopfairbagsystem. Fahrer- und Beifahrerairbag werden entsprechend der Unfallschwere ausgelöst, um eine größtmögliche Schutzwirkung zu erzielen.

Alle fünf Sitzplätze¹ sind mit Dreipunkt-Sicherheitsgurt und Gurtkraftbegrenzer ausgestattet. Die Sicherheitsgurte der Vordersitze haben zusätzlich eine Gurtstrafferfunktion. Das integrale Kopfstützensystem vermindert die Gefahr eines Schleudertraumas bei einer Heckkollision.

ABS, ASR, EDS, EBV, ESP – das Vollprogramm an aktiver Sicherheitstechnik des A6 – dienen dazu, dass die passiven Sicherheitssysteme möglichst nicht zum Einsatz kommen müssen.

Dreht ein Antriebsrad auf rutschigem Boden durch, bremst die elektronische Differenzialsperre EDS es gezielt ab und verlagert das Drehmoment auf das andere Rad der jeweiligen Antriebsachse.

Drehen die Räder beim Beschleunigen durch, greift die Antriebs-Schlupf-Regelung ASR ein und dosiert die Motorleistung entsprechend.

Der elektronische Bremskraftverstärker EBV verkürzt den Bremsweg, indem er die Bremskraft situationsabhängig auf die Vorder- und Hinterachse verteilt. Der hydraulische Bremsassistent stellt die optimale Bremskraft bereit, wenn er erkennt, dass der Fahrer eine Vollbremsung einleitet. Und auch hierbei bleibt der A6 dank ABS kontrolliert lenkbar.

Das elektronische Stabilisierungsprogramm ESP mit erweitertem Umfang vernetzt schließlich alle Systeme und hilft dem Fahrer, die Kontrolle über den Wagen zu behalten.

Das verbesserte Kurvenverhalten wird durch einen erweiterten Untersteuereingriff unterstützt, indem das Fahrzeug in kritischen Fahrsituationen über alle vier Räder abgebremst wird. Im Falle eines besonders starken Bremsmanövers werden automatisch die Warnblinkleuchten aktiviert, um andere Verkehrsteilnehmer so schnell wie möglich zu warnen. Die Gespannstabilisierung nutzt die Sensorik des elektronischen Stabilisierungsprogramms, um ein Pendeln des Anhängers – beispielsweise durch ein spontanes Ausweichmanöver, Spurrinnen oder Seitenwind – zu erkennen und die Schleudergefahr des Gespanns zu reduzieren. Durch selbsttätigen Bremsengriff wird das Gespann abgebremst und so eine stabilisierende Wirkung erzielt.

High Protection Area

Starke Formsteifigkeit der Karosserie, 2 bis 3 großvolumige Airbags mit hoher Schutzdicke.

Energy Absorbing Area

Hoch verformbare Stahlblechlegierung zum kontrollierten Energieabbau außerhalb des insassenrelevanten Bereichs.



¹ Komfortrücksitze nur mit zwei Fondsitzen und zwei Dreipunkt-Sicherheitsgurten.





Wie hat man mehr vom Leben?



Indem man Platz dafür schafft.

Die Größe eines Gepäckraums misst man in Litern. Aber wie misst man seine Funktionalität? Gäbe es eine Einheit dafür, der Audi A6 Avant bekäme Bestwerte. Denn er bietet dem Fahrer eine Vielzahl von Nutzungsmöglichkeiten für seine bis zu 1.660 Liter Gepäckraumvolumen. Hier lassen sich sehr viel mehr Dinge verstauen als nur ein paar Koffer.

Die Basis für die vielfältigen Umbauvarianten bildet das Schienensystem, das im Audi A6 Avant zum Einsatz kommt. Zwei Schienen laufen entlang der planen Ladefläche. Auf ihnen können vier serienmäßig mitgelieferte Verzurrösen frei verschoben und arretiert werden. Mithilfe der Ösen lässt sich Ladung sicher im Gepäckraum befestigen.

Der Ladeboden des Audi A6 Avant ist variabel. Er lässt sich aufstellen, nach hinten wegklappen oder ganz herausnehmen. Unter ihm befindet sich eine leicht zu reinigende Schmutzwanne. Durch Aufstellen des Ladebodens kann man den Gepäckraum unterteilen, um das Verrutschen von Ladung zu verhindern.

Aber der Gepäckraum des Avant bietet noch mehr Möglichkeiten. Dafür sorgen die optionalen Ausstattungen. So gibt es zum Beispiel auf Wunsch ein abschließbares Fach in der Seitenverkleidung des Gepäckraums. Mit dem Fixierset lassen sich Gegenstände problemlos und sicher auf der Ladefläche verstauen. Es besteht aus einer Teleskopstange und einem Befestigungsgurt. Ebenfalls auf Wunsch erhältlich ist die Durchladeeinrichtung in der Rücksitzlehne. Sie ermöglicht das Zuladen von langen und sperrigen Gütern wie Skiern oder Snowboards, die in der dazugehörigen Tasche gut verpackt sind. Durch die Öffnung in der Rücksitzlehne ist aber auch die Ladung im Gepäckraum jederzeit leicht erreichbar. Auf Wunsch bekommt der Fahrer auch Hilfe beim Be- und Entladen des Audi A6 Avant. Die Gepäckraumklappe öffnet und schließt sich per Knopfdruck automatisch. Und dabei kann die Öffnungshöhe selbst bestimmt werden.

Der Gepäckraum des Audi A6 Avant ist so vielseitig wie seine Fahrer. Sehen Sie selbst, wie groß 1.660 Liter sein können.





Wie kommt man
entspannter zu Hause an?



Indem man schon zu Hause ist.

Das Interieur des Audi A6 hält, was sein Äußeres verspricht: progressive Sportlichkeit. Das Cockpit ist dem Fahrer zugewandt, man fühlt sich nicht nur wie zu Hause – man ist es.







Viele wichtigen Funktionen lassen sich einfach nutzen, so dass man sich ganz auf das Fahren konzentrieren kann. Die Bedienelemente sind sportlich, funktional und schön, haben eine angenehme Haptik. Hochwertige Materialien und eine exzellente Verarbeitungsqualität sorgen dafür, dass das auch so bleibt.

Was man sieht und spürt, ist das großzügige Raumgefühl, die Dekoreinlagen in Aluminium oder wahlweise in Holz, das neue Lenkraddesign, der Komfort der Stoff- und der Lederausstattungen oder die präzise Temperaturregulierung der serienmäßigen Komfortklimaautomatik oder der optionalen Komfortklimaautomatik plus. Das alles ist nicht nur bequem und schön, sondern auch intelligent.

Während man fährt, kümmert sich der A6 um den Rest: Der Regensensor aktiviert die Scheibenwischer, sobald Wassertropfen die Windschutzscheibe treffen; ein Lichtsensor schaltet bei einsetzender Abenddämmerung automatisch das Abblendlicht ein und sorgt mit der coming home/leaving home Funktion für Licht auf dem Weg vom und zum Wagen. Mit dem optionalen Komfortschlüssel erkennt der A6 seinen Besitzer und entriegelt sich automatisch, wenn man die Tür oder die Gepäckraumklappe öffnet.

Selbst den festgelegten Abstand zum Vordermann regelt der A6 selbst. Die optionale adaptive cruise control erhöht nicht nur den Fahrkomfort, sondern auch die Sicherheit unterwegs. Auf freier Strecke verhält sich das optional erhältliche radargesteuerte System wie eine gewöhnliche Geschwindigkeitsregelanlage. Wird der Verkehr jedoch dichter oder wechselt ein anderer Verkehrsteilnehmer in die eigene Spur, bremst der A6 innerhalb von Systemgrenzen automatisch moderat ab und beschleunigt bei freier Fahrt wieder. Der Fahrer kann dabei bestimmen, ob dies eher komfortabel oder eher dynamisch durchgeführt wird.

Mehr Sicherheit und mehr Entspannung beim Fahren bringen Ihnen die optionalen Assistenz-Systeme Audi side assist und Audi lane assist. Audi side assist überwacht den rückwärtigen Verkehr und warnt Sie bei Spurwechseln, innerhalb von Systemgrenzen, falls sich jemand in Ihrem „toten Winkel“ aufhält. Audi lane assist macht Sie auf unbeabsichtigte Spurwechsel aufmerksam, zum Beispiel bei Unachtsamkeit.

Der Audi A6 verfügt über ein vorausschauendes Sicherheitskonzept. Es nutzt die Radardaten der optionalen adaptive cruise control, um kritische Verkehrssituationen zu erkennen und die Bremsanlage auf eine eventuelle Vollbremsung vorzubereiten. Tritt der Fahrer dann auf das Bremspedal, kann die vorbefüllte Bremse aufgrund des bereits sensibilisierten Bremsassistenten mit der größtmöglichen Kraft zupacken und den Anhalteweg verkürzen.

Damit fühlt man sich besonders auf langen Strecken noch sicherer. Und der A6 verführt zu langen Strecken – nicht nur, weil seine Sitze ergonomisch geformt sind; der A6 leistet auch akustisch einiges. So gibt es in Verbindung mit dem MMI Radio optional und dem MMI Radio plus serienmäßig das DSP-Soundsystem mit zehn Lautsprechern, die genau auf die Innenarchitektur des A6 abgestimmt sind.

Wer einen vollendeten Raumklang erleben will, wählt das optionale BOSE Surround Sound System. Hier werden durch eine dynamische Fahrgeräuschkompensation störende Umgebungsgeräusche erkannt, digital verarbeitet und kompensiert. Und falls Sie sich für das optionale Audi music interface entschieden haben, können Sie sogar Ihren iPod anschließen. Das Ergebnis kann sich hören lassen – ein ungestörtes Klangerlebnis wie in einem Konzertsaal.

Wie sieht man mehr?





Brillen, Lupen, Mikroskope – wann immer man genauer sehen will, sind optische Hilfsmittel notwendig. Will man jedoch die Weiten des Weltraums betrachten, bietet sich ein Instrument an, das keine Lichtwellen bündelt, sondern Radiowellen: das Radioteleskop.

Indem man hört.

Aus den empfangenen Radiowellen erzeugt ein Computer Bilder von Teilen des Weltalls, die ein optisches Teleskop nie erfassen könnte. Radiowellen sind im Prinzip das Gleiche wie Licht. Nur können sie aufgrund ihrer größeren Wellenlänge nicht vom menschlichen Auge wahrgenommen werden. Aber sie haben einige Vorteile gegenüber Licht: Radiowellen werden nicht durch interstellaren Staub, die Erdatmosphäre oder gar Wolken gefiltert und gebrochen.

Das erste Radioteleskop baute der Amerikaner Grote Reber 1937. Es hatte einen Durchmesser von 9,5 m. Heute steuert ein Rechner gleich mehrere Radioteleskope und bündelt deren Information. Das größte Mehrspiegelradioteleskop besteht aus 27 Schüsseln und befindet sich in New Mexico, USA. Die Daten, die auf diese Weise gewonnen werden, lassen ein vollkommen neues Bild des Weltalls entstehen.

Anstatt darüber nachzudenken, wie man mit immer aufwändigeren und größeren optischen Teleskopen mehr empfangen kann, wurde einfach das verändert, was man empfangen will: Radiowellen statt Lichtwellen.







Wie bedient man
viele Geräte?





D
+
-
S

(P)

NAV

INFO

CAR

SETUP

<

RETURN

>

ON/OFF

RADIO

MEDIA

NAME

TEL

Neue Maßstäbe im automobilen Infotainment setzt das MMI. Das MMI – Multi Media Interface von Audi ist das zentrale Bediensystem im A6. Viele wichtige Fahrzeuginformationen bekommt man aus einer Hand – und in eine Hand. Sprich: Das MMI ist einfach mit einer Hand über einen Knopf und die vier Funktionstasten zu bedienen.

Indem man eins bedient.

Das MMI-Terminal befindet sich zentral auf der Mittelkonsole und ist aus jeder Sitzposition heraus bequem zu erreichen. Umfassend informiert wird man über das 6,5-Zoll-Farbdisplay in der Mitte der Armaturentafel. Dieses Display ist analog zum MMI-Terminal aufgebaut: Die Bildschirmecken spiegeln genau die vier Steuerungstasten wider.

Das Besondere am MMI: Über dieses zentrale Element können Sie nicht nur CD-Spieler, Radio oder den optionalen DVD-Player steuern. Es ist zusätzlich die Schaltzentrale für diverse mobile Medien. So können Sie Ihren PDA anschließen oder USB-Speichermedien mit eigenen Daten, die Sie dann auf dem VGA-Display ablesen können. Ebenso können Sie Ihr elektronisches Adressbuch oder Ihre Handyinhalte synchronisieren. Mit dem Audi music interface können Sie Ihren iPod anschließen. Und MP3-Dateien können sogar auf die interne Festplatte importiert werden – so reicht ein einmaliges Synchronisieren, und Sie haben immer Ihre Lieblingsmusik dabei.

Auf Wunsch ist das MMI auch ein Navigationsgerät. Dann werden die gewünschten Strecken in 3D-Darstellung oder als digitale Karte auf dem Display abgebildet und können mit dem Joystick bewegt werden.

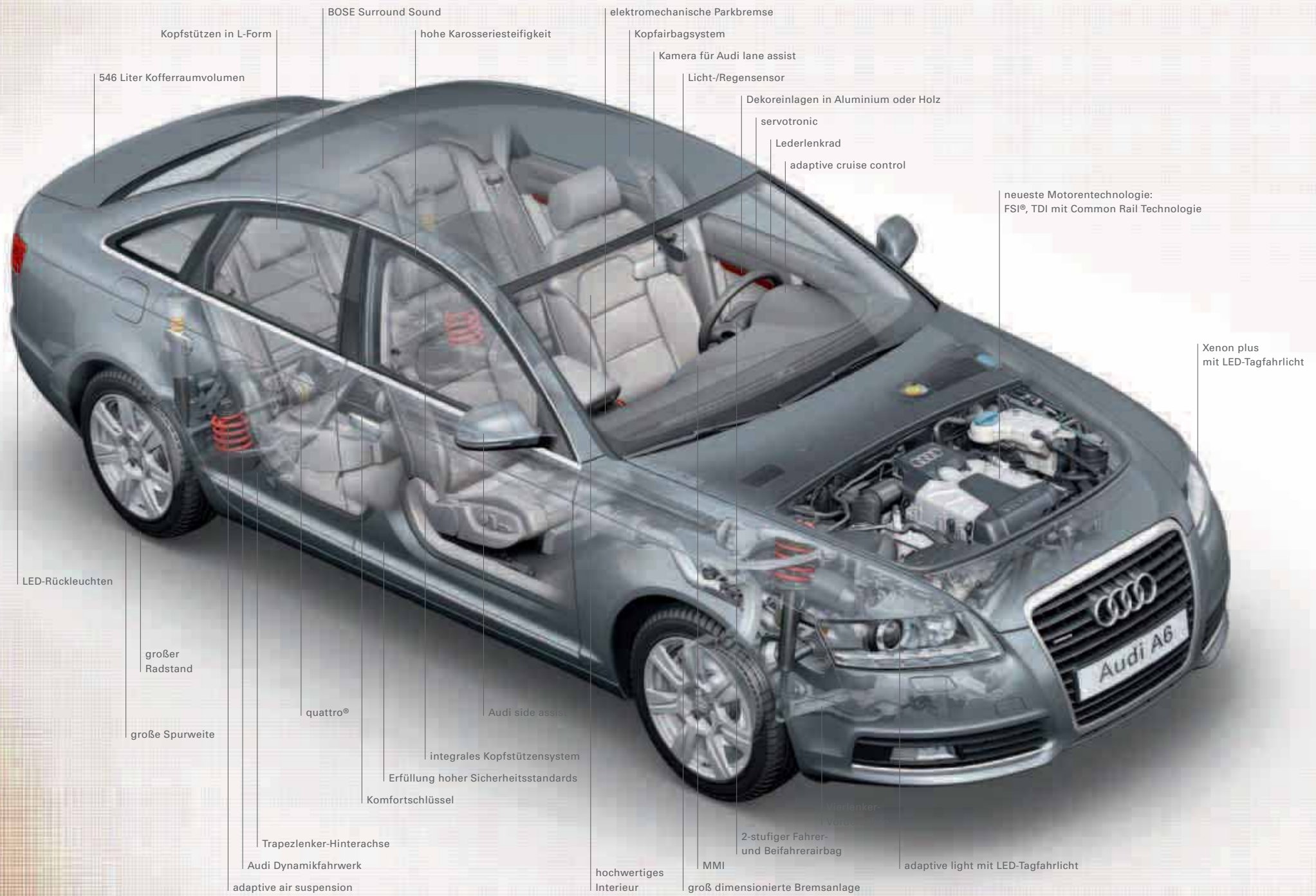

Kopfstützen in L-Form

BOSE Surround Sound

hohe Karosseriesteifigkeit

elektromechanische Parkbremse

Kopfairbagsystem

Kamera für Audi lane assist

Licht-/Regensensor

Dekoreinlagen in Aluminium oder Holz

servotronic

Lederlenkrad

adaptive cruise control

neueste Motorentechnologie:
FSI®, TDI mit Common Rail Technologie

Xenon plus
mit LED-Tagfahrlicht

546 Liter Kofferraumvolumen

LED-Rückleuchten

großer
Radstand

große Spurweite

quattro®

Audi side assist

integrales Kopfstützensystem

Erfüllung hoher Sicherheitsstandards

Komfortschlüssel

Trapezlenker-Hinterachse

Audi Dynamikfahrwerk

adaptive air suspension

hochwertiges
Interieur

MMI

groß dimensionierte Bremsanlage

Vierlenker-
Vordach

2-stufiger Fahrer-
und Beifahrerairbag

adaptive light mit LED-Tagfahrlicht

Wie trifft der Kopf die richtige Entscheidung?





Indem er den Bauch befragt.



S6

***Dynamik gesteigert.
Effizienz erhöht.***

Es geht immer noch sportlicher: Mit den Audi S Modellen erleben Sie Kraft auf einem völlig neuen Niveau. Leistungsentfaltung und Beschleunigung stehen in der Tradition atemberaubender Audi Sportwagen. Technische Highlights wie zum Beispiel das speziell abgestimmte S Sportfahrwerk, Hochleistungsbremsen, ESP oder der permanente Allradantrieb quattro® machen diese Kraft souverän erlebbar.

Ein Audi mit S Emblem verkörpert aber mehr. Ein Höchstmaß an Agilität, verbunden mit Effizienz und Funktionalität. Überzeugen Sie sich selbst – bei einer Fahrt mit dem Audi S6.





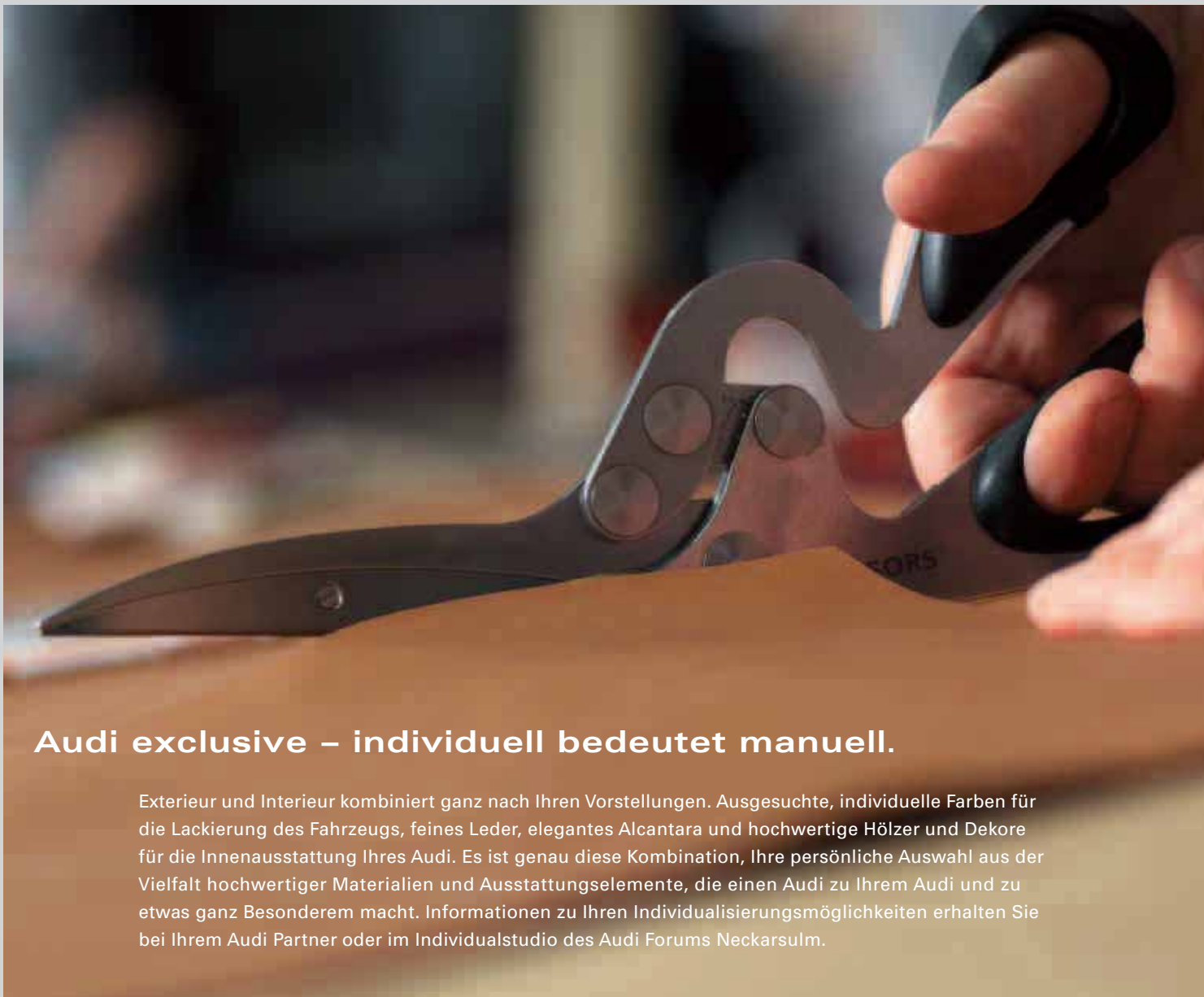

Audi exclusive – individuell bedeutet manuell.

Exterieur und Interieur kombiniert ganz nach Ihren Vorstellungen. Ausgesuchte, individuelle Farben für die Lackierung des Fahrzeugs, feines Leder, elegantes Alcantara und hochwertige Hölzer und Dekore für die Innenausstattung Ihres Audi. Es ist genau diese Kombination, Ihre persönliche Auswahl aus der Vielfalt hochwertiger Materialien und Ausstattungselemente, die einen Audi zu Ihrem Audi und zu etwas ganz Besonderem macht. Informationen zu Ihren Individualisierungsmöglichkeiten erhalten Sie bei Ihrem Audi Partner oder im Individualstudio des Audi Forums Neckarsulm.

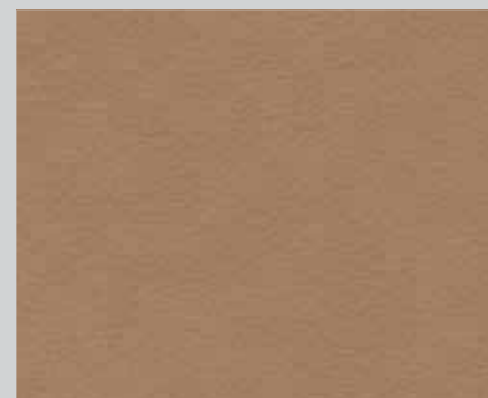
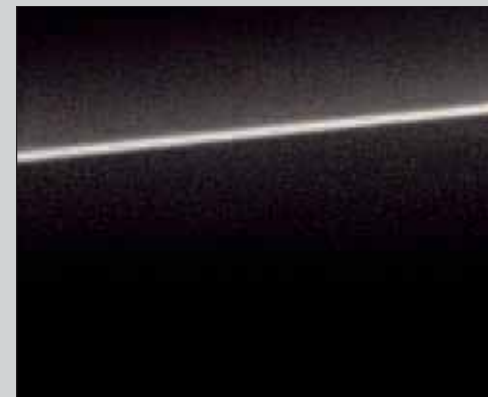



Lederausstattung Audi exclusive (Paket 1) mit Sportsitzen in Leder Valcona sandbeige.



Sportsitz mit Sitzbezug bicolor magnoliaweiß/schwarz in Leder Valcona.

Sitzbezüge bicolor



Leder Valcona magnoliaweiß/schwarz

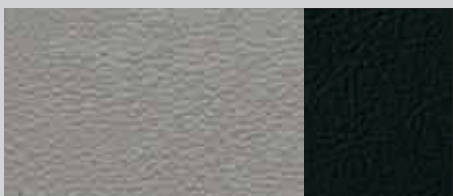

Leder Valcona silber/schwarz

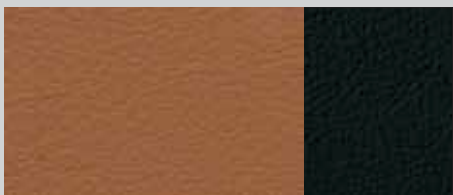

Leder Valcona cognacbraun/schwarz

Dekoreinlagen

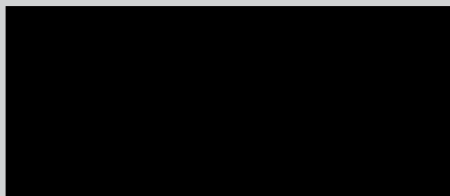

Klavierlack schwarz
(optional)



Nussbaumwurzelholz braun

Audi exclusive line

Sitzbezug bicolor (Sitzseitenwangen schwarz/Sitzmittelbahn wahlweise in magnoliaweiß, silber oder cognacbraun) in Leder Valcona (Normalsitze), Sportsitz als Option

Türverkleidungseinsätze (entsprechend Sitzmittelbahn)

Multifunktions-Lederlenkrad im 4-Speichen-Design mit farbiger Naht (entsprechend Sitzmittelbahn); optional: Multifunktions-Lederlenkrad im 4-Speichen-Design mit Schaltfunktion und farbiger Naht (entsprechend Sitzmittelbahn); bei Bestellung des Audi lane assist keine Kontrastnaht im Lenkrad

Lenkradkranz, Sitzseitenwangen, Kopfstützen und Schalthebelmanschette sowie Türarmauflagen und Mittelarmlehne (soweit mitbestellt) mit farbiger Naht (entsprechend Sitzmittelbahn)

Dekoreinlagen Aluminium matt gebürstet; optional: Nussbaumwurzelholz braun oder Klavierlack schwarz. Jeweils für Armaturentafel, Türverkleidung und großflächig für Mittelkonsole

Schwarzer Innenraum (inklusive schwarzer Anbauteile)

Fußmatten mit farbigem Keder (entsprechend Sitzmittelbahn)

Einstiegsleisten Audi exclusive

Dachhimmel in Stoff schwarz



Dekoreinlage Klavierlack schwarz.



Schalthebelmanschette mit farbiger Naht.



S line – Sportlichkeit neu definiert.

Einen Audi A6 zu fahren ist ein eindeutiges Bekenntnis zu automobilener Sportlichkeit. Mit den S line Paketen haben Sie die Möglichkeit, den athletischen Auftritt Ihres Audi A6 weiter zu verstärken: mit Ausstattungsumfängen, die seine dynamische Linienführung unterstreichen, seinem Innenraum spürbar sportliche Identität verleihen und sein Fahrverhalten weiter optimieren. Entscheiden Sie sich für ein Plus an Sportlichkeit – die S line Pakete der quattro GmbH.



S line Heckspoiler in die Gepäckraumklappe integriert.



Sportlich differenzierter Stoßfänger und Diffusoreinsatz in Platinumgrau.

S line Exterieurpaket

Stoßfänger vorn und hinten, seitliche Kühlergitter sowie Diffusoreinsatz in sportlich-markantem Design

mittig integrierter Steg an der Unterkante des vorderen Stoßfängers sowie Diffusoreinsatz in Platinumgrau lackiert

Einstiegsleisten mit S line Schriftzug

S line Schriftzüge auf den vorderen Kotflügeln

Scheinwerferreinigungsanlage

runde Einfassungen der Nebelscheinwerfer in Chromoptik

S line Heckspoiler in die Gepäckraumklappe integriert (Limousine)

S line Dachkantenspoiler (Avant)

verchromte Blenden für Auspuffendrohre (4-Zylinder)



Sportsitze in schwarzer Alcantara gelocht/Leder-Kombination mit silbernen Nähten und Dekoreinlagen in gebürstetem Aluminium.



S line Multifunktions-Sportlederlenkrad.



S line Prägung in den Lehnen der Vordersitze.



Aluminium-Gussräder im 5-Speichen-Design.

Sitzbezüge



Stoff Sprint/Leder schwarz



Alcantara gelocht/Leder schwarz



Leder Milano schwarz



Leder Valcona schwarz

Dekoreinlagen

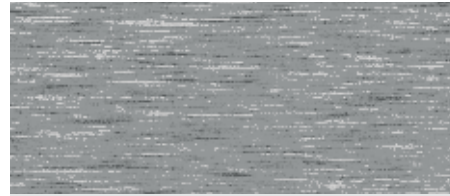

Alu matt gebürstet

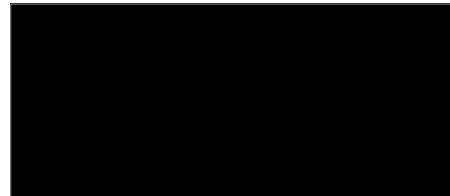

Klavierlack schwarz



Birkemaserholz grau

S line Sportpaket

Aluminium-Gussräder im 5-Speichen-Design, Größe 8 J x 18 mit Reifen 245/40 R 18, optional auch im 10-Speichen-Design oder 15-Speichen-Design; ebenso optional:

Aluminium-Gussräder im 20-Speichen-Design, zweiteilig, 7-Doppelspeichen-Design oder 5-Segmentspeichen-Design, Größe 8,5 J x 19 mit Reifen 255/35 R 19

S line Sportfahrwerk der quattro GmbH mit dynamischerer Fahrwerksabstimmung und Tieferlegung um 30 mm

17-Zoll-Bremsanlage (für 2.8 und 2.7 TDI)

S line Schriftzüge auf den vorderen Kotflügeln

Einstiegsleisten mit S line Schriftzug

Innenraum, Armaturentafel und Dachhimmel in schwarz mit wahlweise silbernen oder schwarzen Nähten auf Stoff/Leder- bzw. Alcantara gelocht/Leather-Sitzbezügen, Sportlederlenkrad, Schalthebelmanschette sowie Fußmatten

S line Dekoreinlagen in Aluminium matt gebürstet; optional: in Klavierlack schwarz oder in Birkenmaserholz grau. Jeweils für Armaturentafel, Türverkleidung und großflächig für Mittelkonsole

Sportsitze inklusive elektrisch einstellbarer Lendenwirbelstütze

Für Sitzbezüge, Lenkräder und Lackierungen bestehen folgende Wahlmöglichkeiten:

Sitzbezüge in Stoff Sprint/Leder, Alcantara gelocht/Leather, Leder Milano oder Leder Valcona, jeweils in schwarz und mit S line Prägung in den Lehnen der Vordersitze

S line Multifunktions-Sportlederlenkrad im 3-Speichen-Design mit oder ohne Schaltfunktion, jeweils in Leder schwarz und mit S line Emblem. Hinweis: Bei Bestellung des Audi lane assist nur kombinierbar mit dem jeweiligen Lederlenkrad im 4-Speichen-Design ohne S line Emblem

Lackierungen in allen Serienfarben, als zusätzliche Farboptionen in den Sonderfarben Daytonagrau Perleffekt und Monzasilber Metallic

zusätzliche Außenfarboptionen

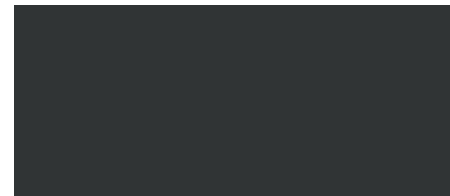

Daytonagrau Perleffekt



Monzasilber Metallic

1980

quattro®

Erstes Serienmodell mit permanentem Allradantrieb quattro®

Strömungsgünstigste Serienlimousine der Welt – der Audi 100 mit einem c_w -Wert von 0,30

Erste Großserienherstellung vollverzinkter Karosserien

Audi duo
mit einem im quattro® Antriebsstrang integrierten Elektromotor

TDI
Erster Pkw-Dieselmotor mit Direkteinspritzung und Turboaufladung

1990

Audi duo II auf Basis des Audi 100

Sparfahrt mit einem serienmäßigen Audi 80 TDI

Effizienz: serienmäßig in jedem Audi.

Vorsprung durch Technik ist der Anspruch, dem sich die Marke Audi verpflichtet hat. Nicht nur beim Thema Sportlichkeit. Sondern auch in puncto zukunftsfähiger Mobilität. Audi setzt diverse Effizienzmaßnahmen konsequent in einem ganzheitlichen Konzept um. Als Entwickler zahlreicher Innovationen haben wir den Automobilbau nachhaltig beeinflusst.

Beispiel Motorentechnologie: 1989 präsentiert Audi mit TDI den ersten Dieselmotor für Pkw mit Direkteinspritzung und Turboaufladung. Eine Technologie, die ebenso effizient und leistungsstark ist wie FSI® und TFSI® für Benzinmotoren. Heute stehen TDI, FSI und TFSI stellvertretend für mehr Leistung bei weniger Verbrauch und werden in allen Audi Modellreihen eingesetzt.

Beispiel Audi Space Frame (ASF): 1994 bringt Audi mit dem A8 das weltweit erste Serienfahrzeug mit Aluminium-Karosserie auf den

Markt. Eine revolutionäre Leichtbauweise, bei der das Gewicht der Rohkarosserie um 140 kg im Vergleich zu einer konventionellen Stahlkonstruktion gesenkt wird.

ASF trägt damit ebenso zu einem niedrigen Kraftstoffverbrauch bei wie andere innovative Materialkombinationen. Darüber hinaus leisten das aerodynamische Design, effiziente Getriebetechnologien wie S tronic, elektronische Assistenzsysteme sowie die Förderung kraftstoffsparenden Fahrens einen wichtigen Beitrag zur effizienten Fortbewegung.

Jede dieser Innovationen demonstriert das Know-how von Audi – und ist jeden Tag unser Ansporn, auch in Zukunft Effizienz und Sportlichkeit in Einklang zu bringen.

ASF

Markteinführung des Audi A8 mit der revolutionären Aluminiumbauweise Audi Space Frame (ASF)

multitronic

im Audi A6 2.8

Audi A2 – erstes Großserienfahrzeug mit Aluminium-Karosserie

Audi A2 1.2 TDI – weltweit erstes viertüriges Dreiliterfahrzeug

S tronic

im Audi TT 3.2 quattro

TFSI®

im Audi A4

25 Jahre quattro®

über 1,8 Mio. Fahrzeuge mit permanentem Allradantrieb quattro®

Audi R8

Seriensportwagen mit FSI®-Mittelmotor und ASF

Audi duo III

Kombination eines 90-PS-Dieselmotors mit einem 26-PS-Elektromotor

FSI®

im Audi A2 und Audi A4

MMI

der neue Audi A8 mit ASF, quattro® und Multi Media Interface (MMI)

Sieg des Audi R10 mit 12-Zylinder-TDI-Motor beim legendären 24-Stunden-Rennen von Le Mans

Audi TT mit weiterentwickeltem ASF – Einsatz von Aluminium und Stahl in einer Karosserie





Glanzpaket

Fensterschachtleisten in eloxiertem Aluminium, Zierleiste auf den Türgriffen in Aluminiumoptik, B-Säulen-Verkleidung außen Schwarz hochglänzend, Einstiegsleisten mit Aluminiumeinleger

Optikpaket Schwarz Audi exclusive

Kühlergrill und Kennzeichenträger in Mattschwarz, Rahmen des Kühlergrills in Schwarz hochglänzend, Fensterschachtleisten in Schwarz, Zierleiste Stoßfänger hinten und untere Türleisten in Wagenfarbe, Zierleiste Stoßfänger vorn in Mattschwarz. Ein Angebot der quattro GmbH

Dachreling (A6 Avant)

einteilig, fugenlos, stabil und aerodynamisch geformt; wahlweise in Aluminium eloxiert oder in schwarzer Ausführung



Zierleiste in Aluminiumoptik
am Übergang Stoßfänger zur Gepäckraumöffnung

Singleframe

Zierrahmen einteilig um den Kühlergrill, mit blanken Audi Ringen, mittig

Glas-Schiebe-/Ausstelldach

elektrisch, aus getöntem Einscheibensicherheitsglas, mit stufenlos einstellbarem Sonnenschutz; integrierter Windabweiser, Vorwahllautautomatik für die gewünschte Schiebedachposition; Komfortschließung von außen über die Zentralverriegelung sowie über die Funkfernbedienung



Solar-Schiebe-/Ausstelldach

elektrisch, reduziert mit einem ständigen Luftstrom im abgestellten Fahrzeug die Innenraumtemperatur; Bedienung wie Glas-Schiebe-/Ausstelldach (kein stufenlos einstellbarer Sonnenschutz)

Zentralverriegelung

mit in den Fahrzeugschlüssel integrierter Funkfernbedienung, verriegelt Türen, Gepäckraum- und Tankklappe; inklusive Komfortschließung/-öffnung der Fenster und separater Gepäckraumklappenentriegelung über die Funkfernbedienung; zusätzliche Innenbetätigung in der Fahrertür

Funkfernbedienung

für die Zentralverriegelung, in den Fahrzeugschlüssel integriert, öffnet und verriegelt auf Fingerdruck Türen, Fenster, Gepäckraum und die Tankklappe – mit variablem Wechselcode, der Verriegelungszustand des Fahrzeugs wird über eine Kontrollleuchte im Schlüssel angezeigt

Servoschließung für die Türen

zieht nicht vollständig eingerastete Türen automatisch ins Schloss, inklusive elektrisch betätigter Kindersicherung der hinteren Türen

Gepäckraumklappe automatisch öffnend (A6 Limousine)

Beim Entriegeln des Gepäckraums durch die Funkfernbedienung, den Taster in der Fahrertürverkleidung oder die Softtouch-Taste in der Griffmulde der Gepäckraumklappe schwenkt diese automatisch auf, um das Beladen zu vereinfachen

Gepäckraumklappe elektrisch öffnend und schließend (A6 Avant)

Öffnen durch die Funkfernbedienung, die Taste in der Fahrertürverkleidung oder die Softtouch-Taste in der Griffmulde der Gepäckraumklappe, Schließen über die Taste an der Innenseite der Gepäckraumklappe; inklusive Zuziehhilfe und programmierbaren Öffnungswinkels der Gepäckraumklappe

Softtouch

Entriegelung des Gepäckraumklappenschlosses mit elektrischer Unterstützung

Türgriffe

außenhautbündig, in Wagenfarbe lackiert

Türöffner

und Griffschalen in Aluminiumoptik, zentrale Innenbetätigung für Zentralverriegelung in der Fahrertür

Diebstahlwarnanlage

mit Abschleppschutz durch Neigungswinkelsensor (abschaltbar), inklusive abschaltbarer Innenraumüberwachung; bordspannungsunabhängiges Signalhorn zur Überwachung von Türen, Front- und Gepäckraumklappe. (Serie bei 4.2 FSI quattro)

Vorbereitung für Ortungsassistent

Vorbereitung zur Anbindung eines Ortungsassistenten, mit dem das entwendete Fahrzeug lokalisiert werden kann



Komfortschlüssel

Zugangs- und Wegfahrberechtigungs-system, der Schlüssel muss lediglich mitgeführt werden; Starten und Abstellen des Motors über die Engine-Start-Stop-Tasten in der Mittelkonsole, Verriegelung des Fahrzeugs von außen über Taster an allen Türgriffen, Türgriffe mit Zierleisten in Aluminiumoptik

Garagentoröffner (HomeLink)

programmierbare Funkfernbedienung mit drei Speicherplätzen, Bedientasten im Dachmodul integriert; kann zum Öffnen und/oder Schließen von mehreren Garagen- und Außentoren verwendet werden; Steuerung von Sicherheitssystemen und Beleuchtungsanlagen möglich, weitere Informationen erhalten Sie bei Ihrem Audi Partner

Gasdruckfeder

für die Motorraumklappe und zweifach für die Gepäckraumklappe

Stoßfänger

kunststoffummantelt, in Wagenfarbe lackiert, Stoßfängerblende hinten in Schwarz

Schriftzug

Modellbezeichnung auf der Gepäckraumklappe, quattro Schriftzug (bei quattro® Modellen) in der Kühlermaske, auf der Gepäckraumklappe und beifahrerseitig in der Armaturentafel, auf Wunsch auch ohne Modellbezeichnung am Heck

Frontscheibe

in Wärmeschutzverglasung mit grauem Colorstreifen am oberen Rand

Wärmeschutzverglasung

grün getönt, Frontscheibe aus Verbundglas

Dämmglas

verbesserte Außengeräuschkämmung und zusätzlicher Einbruchschutz, die Aufheizung des Innenraums wird durch eine zusätzliche Folie vermindert (bei A6 Avant Heckscheibe in Serienverglasung)



Scheiben abgedunkelt (Privacy Verglasung)

Heckscheibe, hintere Tür- und Seitenscheiben abgedunkelt

Scheiben abgedunkelt (Privacy Verglasung) mit Dämmglas

Heckscheibe, hintere Tür- und Seitenscheiben abgedunkelt. Frontscheibe und vordere Seitenscheiben in Dämmglas

Scheibenwaschanlage

Zweistufenschaltung, Automatikschaltung, Tipp-Wisch-Kontakt, Wasch-Wisch-Automatik; automatisches Nachwischen ca. fünf Sekunden nach dem letzten Wasch-Wisch-Vorgang (über das MMI-System deaktivierbar), Scheibenwaschdüsen beheizt

Heckscheibe

beheizbar, mit Zeitschaltung

Heckscheibenwischer (A6 Avant)

mit Wasch-Wisch-Automatik und automatischem Wischen beim Einlegen des Rückwärtsgangs (bei aktiviertem Scheibenwischer vorn)



Anhängevorrichtung

Kugelkopf mechanisch schwenkbar, Bedienung über Handrad im Gepäckraum, mit Kontrollleuchte am Handrad und Anzeige im Instrumenteneinsatz zur Überwachung der sicheren Verriegelung; inklusive Gespannstabilisierung über das elektronische Stabilisierungsprogramm ESP

Auspuffendrohe

bei Fahrzeugen mit 4-Zylinder-Motoren gerades Endrohr, bei 6-Zylinder-Motoren gebördeltes Endrohr, bei 8-Zylinder-Motoren mit sportlicher Blende





**Aluminium-Gussräder
im 6-Speichen-Struktur-Design,**
Größe 7 J x 16 mit Reifen 205/60 R 16
(Serie bei 2.0 TDI und 2.0 TFSI, 2.8 FSI
140 kW, 2.8 FSI quattro 140 kW)



**Aluminium-Gussräder
im 5-Speichen-Y-Design,**
Größe 8 J x 17 mit Reifen 245/45 R 17,
wahlweise mit Reifen mit Notlaufeigen-
schaften



**Aluminium-Schmiedeleichtbauräder
im 6-Doppelspeichen-Design,**
Größe 7,5 J x 16 mit Reifen 225/55 R 16
(Serie bei 2.8 FSI 162 kW, 2.8 FSI quattro
162 kW, 2.7 TDI)



**Aluminium-Gussräder
im 7-Speichen-Stern-Design,**
Größe 8 J x 17 mit Reifen 245/45 R 17,
wahlweise mit Reifen mit Notlaufeigen-
schaften



**Aluminium-Schmiedeleichtbauräder
im 7-Arm-Struktur-Design,**
Größe 7,5 J x 17 mit Reifen 225/50 R 17
(Serie bei 3.0 TFSI quattro, 3.0 TDI quattro,
4.2 FSI quattro)



**Aluminium-Gussräder
im 5-Speichen-V-Design,**
Größe 8 J x 18 mit Reifen 245/40 R 18



**Aluminium-Schmiederäder
im 5-Arm-Dynamik-Design,
hochglanzpoliert, einfarbig,
Größe 8 J x 18 mit Reifen 245/40 R 18**



**Aluminium-Gussräder Audi exclusive
im 10-Speichen-Design,
Größe 8 J x 18 mit Reifen 245/40 R 18.
Ein Angebot der quattro GmbH**



**Aluminium-Gussräder
im 10-Speichen-Stern-Design,
Größe 8 J x 18 mit Reifen 245/40 R 18**



**Aluminium-Gussräder Audi exclusive
im 15-Speichen-Design,
Größe 8 J x 18 mit Reifen 245/40 R 18.
Ein Angebot der quattro GmbH**



**Aluminium-Gussräder Audi exclusive
im 5-Speichen-Design,
Größe 8 J x 18 mit Reifen 245/40 R 18.
Ein Angebot der quattro GmbH**



**Aluminium-Gussräder Audi exclusive
im 5-Segmentspeichen-Design,
Größe 8,5 J x 19 mit Reifen 255/35 R 19.
Ein Angebot der quattro GmbH**



Aluminium-Gussräder Audi exclusive im 7-Doppelspeichen-Design,
Größe 8,5 J x 19 mit Reifen 255/35 R 19.
Ein Angebot der quattro GmbH



Winter-Aluminium-Gussräder im 7-Arm-Struktur-Design,
Größe 7 J x 17 mit Winterreifen 225/50 R 17,
zulässige Höchstgeschwindigkeit 210 km/h,
optional mit Notlaufeigenschaften



Aluminium-Gussräder Audi exclusive im 20-Speichen-Design,
zweiteilig, Größe 8,5 J x 19 mit Reifen
255/35 R 19.
Ein Angebot der quattro GmbH



Winter-Aluminium-Gussräder im 10-Speichen-Stern-Design,
Größe 8 J x 18 mit Winterreifen
245/40 R 18, zulässige Höchst-
geschwindigkeit 240 km/h, nicht
schneekettentauglich



**Winter-Aluminium-Schmiedeleichtbau-
räder im 6-Doppelspeichen-Design,**
Größe 7 J x 16 mit Winterreifen 205/60 R 16,
(für 2.0 TDI und 2.0 TFSI) und 225/55 R 16
(für 2.8 FSI 140 kW, 2.8 FSI 162 kW, 2.7 TDI),
zulässige Höchstgeschwindigkeit 210 km/h

Reifen mit Notlaufeigenschaften

Eine gefahrlose Weiterfahrt bis 80 km/h ohne Reifenwechsel ist im drucklosen Zustand bis zu einer Notlaufreichweite von 30 km möglich

Reifendruck-Kontrollanzeige

Erkennung von Druckverlusten mittels Abrollumfangvergleich und Eigenfrequenzanalyse, wartungsfrei; unabhängig von Räder-/Reifenwahl

Reserverad in Fahrbereifung

Radschrauben diebstahlhemmend

nur durch mitgelieferten Adapter zu lösen

Reifenreparaturset

mit 12-Volt-Kompressor und Reifendichtmittel; Höchstgeschwindigkeit
maximal 80 km/h

Wagenheber

im Gepäckraum

Bordwerkzeug

im Gepäckraum

Lackierungen

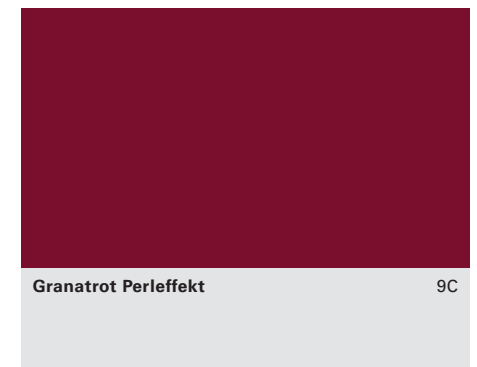
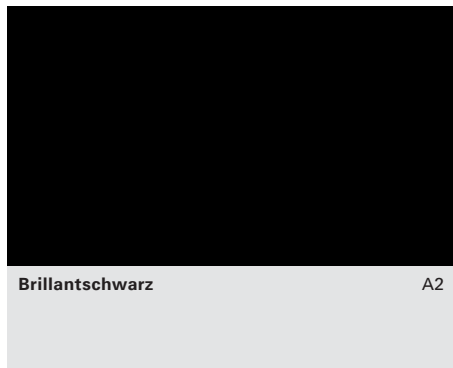
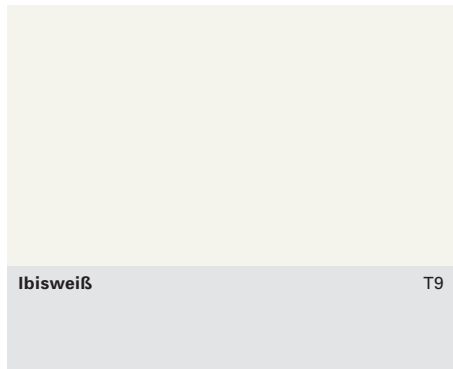

Welche Ausstattung in Ihrem Land Serie ist und welche Sonderausstattungen erhältlich sind, erfahren Sie bei Ihrem lokalen Audi Partner.

Lackierungen

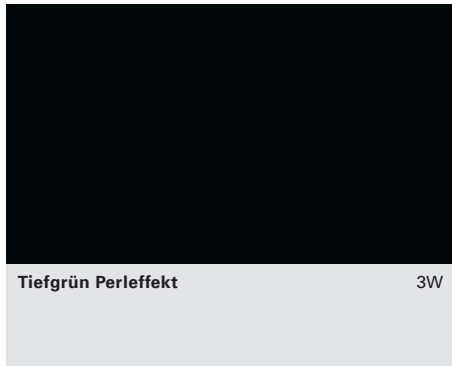

Normalsitze



Stoff Meridian schwarz

GD

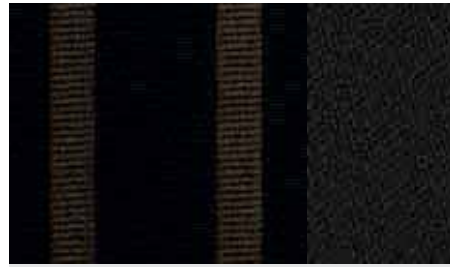

Stoff Arkana schwarz

GD



Stoff Mistral schwarz

GD



Alcantara/Leder schwarz

GD



Stoff Meridian lichtgrau

GV



Stoff Arkana lichtgrau

GV



Stoff Mistral lichtgrau

GV



Alcantara/Leder lichtgrau

GV

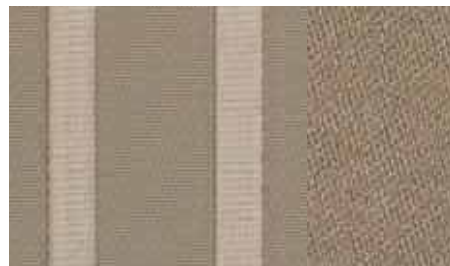

Stoff Arkana kardamombeige

GX

Welche Ausstattung in Ihrem Land Serie ist und welche Sonderausstattungen erhältlich sind, erfahren Sie bei Ihrem lokalen Audi Partner.

Normal- und Sportsitze



Leder Milano schwarz

GD



Leder Milano kardamombeige

GX



Leder Milano lichtgrau

GV

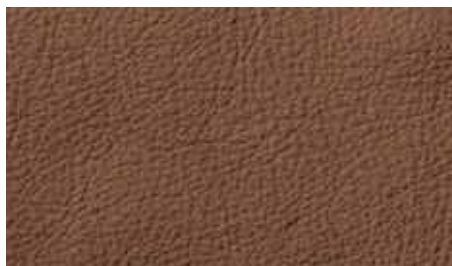

Leder Milano amarettobraun

LR

Normalsitze



Leder Valcona schwarz

GD



Leder Valcona kardamombeige

GX



Leder Valcona lichtgrau

GV



Leder Valcona leinenbeige

GS



Leder Valcona amarettobraun

LR

Sportsitze



Leder Valcona schwarz GD



Leder Valcona leinenbeige/kardamombeige mit Kontrastnähten GZ

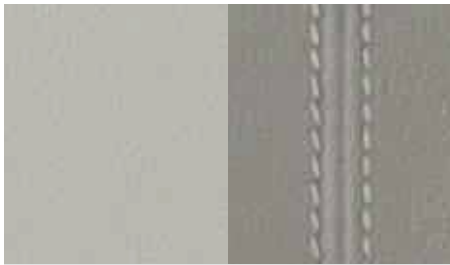

Leder Valcona sternsilber/lichtgrau mit Kontrastnähten GW

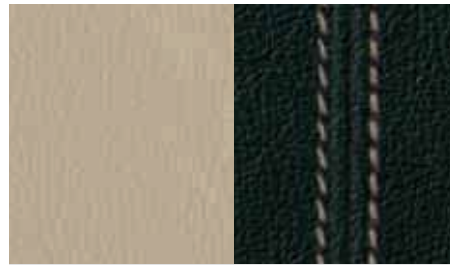

Leder Valcona leinenbeige/schwarz mit Kontrastnähten GT

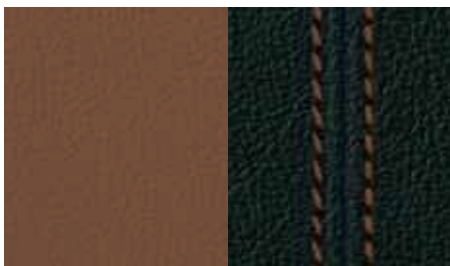

Leder Valcona amarettobraun/schwarz mit Kontrastnähten GU

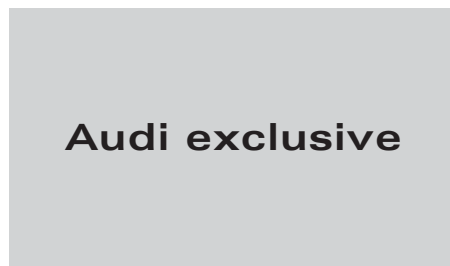

Lederausstattungen Audi exclusive.
Ein Angebot der quattro GmbH

Dekoreinlagen



Aluminium Radial 5TD



Birkemaserholz beige 7TC

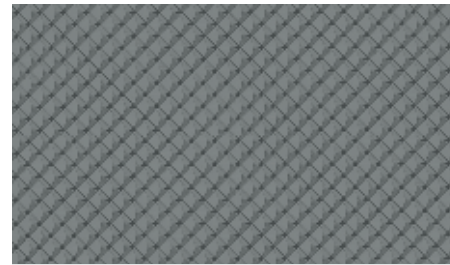

Aluminium Trigon 5TE



Eschemaserholz naturell 7TL



Nussbaumwurzholz braun 5MG



Dekoreinlagen Audi exclusive.
Ein Angebot der quattro GmbH



Wer den Audi A6 kennen gelernt hat, möchte viel mehr über ihn erfahren. Man möchte tiefer eintauchen in seine Charakteristik, seine Sportlichkeit und seine Vielfalt. Denn all das hat der Audi A6 in jedem Detail vereint. Sein Design endet nicht an der Karosserie, sondern geht nahtlos ins Interieur über und findet sich dort in jedem Detail wieder.

Dabei haben die Designer und Konstrukteure immer darauf geachtet, dass die Form der Funktion folgt. So wird alles dafür getan, jede Fahrt zu einem außergewöhnlichen Erlebnis zu machen.



A6 in Polarblau Metallic mit Aluminium-Gussrädern im 5-Speichen-V-Design. Ausstattung: Sportsitze in Leder Valcona amarettobraun/schwarz mit Kontrastnaht in amarettobraun, Armaturentafel schwarz, Dekoreinlagen in Eschemaserholz naturell, Multifunktions-Lederlenkrad im 4-Speichen-Design mit Schaltwippen und Audi lane assist.





A6 in Eissilber Metallic mit Aluminium-Gussrädern im 10-Speichen-Stern-Design. Ausstattung: Normalsitze in Leder Valcona schwarz, Armaturentafel schwarz, Dekoreinlagen und Mittelkonsole in Aluminium Trigon, Multifunktions-Sportlederlenkrad im 3-Speichen-Design mit Schaltwippen.





A6 Avant in Eissilber Metallic mit Aluminium-Gussrädern im 5-Speichen-V-Design.

Ausstattung: Normalsitze in Stoff Arkana lichtgrau, Dekoreinlagen Aluminium Radial, Lederlenkrad im 4-Speichen-Design.





A6 Avant in Quarzgrau Metallic mit Aluminium-Schmiederädern im 5-Arm-Dynamik-Design, hochglanzpoliert, einfarbig.

Ausstattung: Sportsitze in Alcantara/Leder-Kombination schwarz, Armaturentafel schwarz, Dekoreinlagen in Birkemaserholz beige, Multifunktions-Lederlenkrad im 4-Speichen-Design, beheizbar.



Scheinwerfer

Halogenscheinwerfer in Freiformtechnik mit Klarglasabdeckung, elektrische Leuchtweitenregulierung, Tagfahrlicht und Parklichtschaltung

Scheinwerfer-Reinigungsanlage

arbeitet mit Wasser-Hochdruckpumpe, für bessere Leuchtkraft, verringerte Streuung und gute Sicht



Xenon plus

mit erhöhter Lichtleistung für Abblend- und Fernlicht, inklusive Scheinwerfer-Reinigungsanlage, automatischer Leuchtweitenregulierung und Tagfahrlicht in LED-Technik, Brems- und Heckleuchten ebenso in LED-Technik



Heckleuchten mit LED-Technik

Brems- und Schlussleuchten in LED-Technik mit Rückfahrleuchten und Nebelschlussleuchten

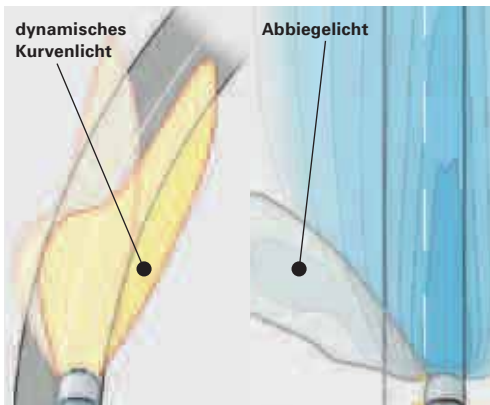

adaptive light

bestehend aus Abbiege- und dynamischem Kurvenlicht inklusive Xenon plus, das Abbiegelicht schaltet sich bei längerem Setzen des Blinkers automatisch ein und leuchtet die neue Fahrtrichtung aus; das dynamische Kurvenlicht erkennt an der Lenkradbewegung den Straßenverlauf und leuchtet Kurven durch schwenkbare Scheinwerfer dynamisch aus

Nebelscheinwerfer

(Halogen), in die Frontschürze integriert

Bremsleuchte

dritte Bremsleuchte, hochgesetzt in der Heckscheibe (A6 Limousine) bzw. integriert im Dachspoiler (A6 Avant)

Blinkleuchten

im Hauptscheinwerfer und mit LED-Technik in den Außenspiegeln; mit Autobahnblinkfunktion: Durch kurzes Antippen des Blinkerhebels werden drei Blinkzyklen aktiviert

Fernlichtassistent

Bei aktiviertem Fernlichtassistenten erkennt das System vorausfahrende und entgegenkommende Fahrzeuge und schaltet selbstständig auf Abblendlicht zurück. Eine Reaktivierung des Fernlichtes bei freier Fahrbahn erfolgt automatisch

Lichtpaket

beinhaltet Türvorfeldbeleuchtung unter den Außenspiegeln, Einstiegsbeleuchtung, Fußraumbelichtung vorn und hinten in LED-Technik, Aschenbecher in den hinteren Türen beleuchtet, Ambientebeleuchtung der Mittelkonsole sowie der Türverkleidung vorn und hinten, aktive Türrückstrahler in den Türen vorn und hinten

Außenspiegel mit integriertem LED-Blinker

elektrisch einstellbar und beheizbar, Gehäuse in Wagenfarbe lackiert, Spiegelglas konvex, plan oder asphärisch

Außenspiegel

wahlweise:

Außenspiegel elektrisch anklappbar,**Außenspiegel elektrisch anklappbar und automatisch abblendend**

(inklusive Innenspiegel automatisch abblendend),

Außenspiegel elektrisch anklappbar und automatisch abblendend mit Memory-Funktion (inklusive Innenspiegel automatisch abblendend) inklusive Kippfunktion des Beifahreraußenspiegels. Beim Einlegen des Rückwärtsgangs kippt die Spiegelfläche des Beifahreraußenspiegels nach unten und ermöglicht beim Einparken die Sicht zur Bordsteinkante

Innenspiegel

abblendbar, abgestimmt auf die Farbe des Dachhimmels

Innenspiegel automatisch abblendend

erkennt mithilfe einer Fotozelle Scheinwerferlicht von hinten und dunkelt sich daraufhin selbstständig ab, abschaltbar

Digitale Kompassanzeige im Innenspiegel

Innenspiegel automatisch abblendend, ermöglicht eine digitalisierte Anzeige der aktuellen Himmelsrichtung; die acht Himmelsrichtungen (N, NE, E, SE, S, SW, W, NW) werden in englischer Sprache angezeigt

Innenbeleuchtung

mit Abschaltverzögerung und Kontaktschaltern an allen Türen; Gepäckraum-, Fahrer-, Beifahrer- und Fondbeleuchtung, Leseleuchten jeweils zweifach vorn und hinten, beleuchtete Make-up-Spiegel und Türinnenbeleuchtung

Vordersitze

Normalsitze mit manueller Längs- und Lehnenneigungseinstellung, Einstellung von Sitzhöhe und Gurthöhe

**Sportsitze vorn**

mit ausgeprägten Sitzwangen für besseren Seitenhalt in Kurven sowie elektrischer 4-Wege-Lendenwirbelstütze, mit manueller Längs- und Lehnenneigungseinstellung, Einstellung von Sitzhöhe und Gurthöhe, mit ausziehbarer Oberschenkelauflage

**S Sportsitze**

mit besonderem Seitenhalt, sportlicher Optik und integrierten Kopfstützen vorn, Vordersitze elektrisch einstellbar mit 4-Wege-Lendenwirbelstütze, manuell einstellbare Oberschenkelauflage

Komfortrücksitzanlage zweisitzig (Limousine)

ausgeformte Rücksitzbank mit starrer Lehne (auch bei quattro®), in schwarz bei Sportsitz mit Leder Valcona, in schwarz und leinenbeige bei Normalsitz mit Leder Valcona. Zugelassen für zwei Personen, mit zwei Kopfstützen sowie zwei Dreipunktgurten

Kopfstützen

für alle fünf Sitzplätze, manuell in der Höhe einstellbar. Die drei Kopfstützen im Fond in L-Form, für optimierte Durchsicht nach hinten; bei Komfortrücksitzeanlage zwei Kopfstützen im Fond

Komfortkopfstützen hinten

flexible Seitenwangen sorgen für einen guten Seitenhalt und Komfort; die Seitenwangen sind individuell manuell einstellbar. (Nur für A6 Limousine in Verbindung mit Leder Milano in schwarz, kardamombeige oder amarettobraun mit Rücksitzlehne umklappbar)

Lendenwirbelstütze für die Vordersitze elektrisch
mit elektrischer Vertikal- und Horizontaleinstellung



Vordersitze elektrisch einstellbar
Längspositionierung, Sitzhöhe und -neigung, Lehnenneigung mit elektrischer Einstellung; 4-Wege-Lendenwirbelstütze, horizontal und vertikal elektrisch einstellbar. (Serie bei 4.2 FSI quattro)

Memory-Funktion

inklusive Vordersitze elektrisch einstellbar, zwei verschiedene Speicherplätze für den elektrisch einstellbaren Fahrersitz oder Fahrer- und Beifahrersitz sowie Außenspiegel und Lenkrad bei elektrischer Lenkradeinstellung

Sitzheizung

vorn, beheizt Sitzflächen und Lehnen, bei Sportsitzen oder Lederausstattung auch Sitzwangen der Sitzfläche, für jeden Sitz individuell mehrstufig einstellbar; wahlweise für die Vordersitze oder Vorder- und äußeren Fondsitze erhältlich



Rücksitzlehne umklappbar

teilbar und zu 1/3, 2/3 oder komplett umklappbar, für A6 Limousine vom Innenraum aus durch zwei Schlösser verriegelbar, vier Verzurrösen im Gepäckraum. (Serie bei quattro® und Avant Modellen.) Nicht bei Komfortrücksitzeanlage

Mittelarmlehne vorn

mit aufklappbarem Staufach, in der Neigung einstellbar. (Serie bei 4.2 FSI quattro)

Mittelarmlehne hinten

in der Rücksitzlehne, klappbar, Staufach

Einstiegsleisten

mit Aluminiumeinlagen auf den Türschwellern, Umfang ist Bestandteil des Glanzpaketes

Stoffausstattung

Meridian (für Normalsitze), Arkana (für Normalsitze), Mistral (für Sportsitze); Sitzbezüge, Kopfstützen, Türverkleidungen im inneren Feld, Mittelarmlehne hinten und Mittelarmlehne vorn (falls mitbestellt) in Stoff

Alcantara/Leder-Kombination

für Sportsitze: Kopfstützen, Sitz- und Seitenwangen, Mittelarmlehne hinten und Mittelarmlehne vorn (falls mitbestellt) in Leder, Sitzmittelbahn und Türverkleidungen im inneren Feld in Alcantara

Lederausstattung Milano

Sitzbezüge, Kopfstützen, Mittelarmlehne hinten und Mittelarmlehne vorn (falls mitbestellt) in Leder. (Serie bei 4.2 FSI quattro)

Lederausstattung Valcona

Sitzbezüge, Kopfstützen, Türverkleidungen im inneren Feld, Mittelarmlehne hinten und Mittelarmlehne vorn (falls mitbestellt) in Leder



Lederausstattung Valcona (für Sportsitze)

Sitzbezüge schwarz oder zweifarbig mit Kontrastnähten, Kopfstützen, Türverkleidungen im inneren Feld, Mittelarmlehne hinten und Mittelarmlehne vorn (falls mitbestellt) in Leder

Lederausstattung Audi exclusive Paket 1

Leder Feinnappa, Valcona oder Alcantara/Leder. Sitzmittelbahn und Türverkleidungseinsatz Leder oder Alcantara, Sitzseitenwangen, Kopfstützen und Mittelarmlehne Leder. Ein Angebot der quattro GmbH

Lederausstattung Audi exclusive Paket 2

zusätzlich zu Paket 1 farblich angepasste Sitzanbauteile sowie belederte Lehnenabdeckung und Armauflagen in den Türen. Ein Angebot der quattro GmbH



Belederte Armauflagen in den Türverkleidungen

vorn und hinten in Leder Feinnappa, für eine exklusive Innenraumoptik. (Nur in Verbindung mit Leder bzw. Alcantara/Leder-Kombination bestellbar)

Instrumententafelabdeckung Fahrerseite Audi exclusive

in Leder schwarz. Bei farbigem Audi exclusive Leder inklusive seitlicher Mittelkonsole; erhältlich in den Farben maronenbraun, palaisblau, sattelbraun, havannabraun, jetgrau und karmesinrot. Ein Angebot der quattro GmbH



Dekoreinlagen

Aluminium Radial für Armaturentafel und Türverkleidungen



Dekoreinlagen

Birkemaserholz beige großflächig für Mittelkonsole; für Armaturentafel und Türverkleidungen mit Einfassung in Aluminiumoptik



Dekoreinlagen

Aluminium Trigon für Armaturentafel, Türverkleidung und großflächig für Mittelkonsole



Dekoreinlagen

Eschemaserholz naturell großflächig für Mittelkonsole; für Armaturentafel und Türverkleidungen mit Einfassung in Aluminiumoptik



Dekoreinlagen

Nussbaumwurzelnholz braun (Serie für 4.2 FSI quattro) großflächig für Mittelkonsole; für Armaturentafel und Türverkleidungen mit Einfassung in Aluminiumoptik

Dekoreinlagen Audi exclusive

in Pappelmaser safran, Ahornmaser kupfer, Myrtmaser muskat, Muschelhorn gold, Eschemaser nougat, Klavierlack schwarz oder Eichenholz sepia. Ein Angebot der quattro GmbH

Blende um den Instrumenteneinsatz Audi exclusive

in Klavierlackoptik schwarz. Ein Angebot der quattro GmbH

Belüftungssystem

vier separat einstellbare Ausströmer in der Armaturentafel, Stellräder bei eingeschaltetem Licht beleuchtet; Defrosterdüsen für Frontscheibe und Seitenscheiben, Fußraumausströmer vorn und hinten, Mittenausströmer hinten



Komfortklimaautomatik

FCKW-frei, mit sonnenstandsabhängiger, fahrer- und beifahrerseitig getrennt wählbarer Temperaturregelung; regelt auf Wunsch automatisch die Luftmenge und -verteilung; mit analoger Temperaturanzeige, Umluftbetrieb mit Filterung der Innenraumluft, Pollenfilter



Komfortklimaautomatik plus

(Serie bei 4.2 FSI quattro), zusätzlich zur Komfortklimaautomatik getrennte Luftverteilung für Fahrer- und Beifahrerseite, digitale Temperaturanzeige, indirekte Belüftung, Klimatisierung des Fondraums durch Luftausströmer in den B-Säulen, automatische Umluftregelung durch Luftgütesensor, Taste für Schnellentfrostung, kombinierter Schadstoff- und Pollenfilter, Feuchtesensor, Schlüsselkennung

Standheizung/-lüftung

Die Heizung erwärmt den Innenraum und befreit die Scheiben von Eis, die Standlüftung führt Frischluft zu und senkt die Innenraumtemperatur; mit Timer und separater Funkfernbedienung mit Funkrückmeldung; inklusive Kraftstoffbehälter 80 Liter

Gepäckraum

großvolumig mit großer Durchladebreite; inklusive Seitennetz an der rechten Gepäckraumseite (A6 Avant)

Doppelter Ladeboden (A6 Avant)

mit darunterliegender Schmutzwanne, gut zu reinigen; ideal für den Transport verschmutzter Gegenstände, bei der Option Reserverad in Fahrbereifung wird die Schmutzwanne durch eine Schmutzabdeckung ersetzt

Gepäckraumpaket (A6 Limousine)

bestehend aus Kombinetz im Gepäckraum, Befestigungshaken und 12-Volt-Steckdose

Gepäckraumabdeckung (A6 Avant)

herausnehmbar, mit Einhandbedienung ausziehbar



Trennnetz (A6 Avant)

karosserieseitig oder an der umgeklappten Rücksitzlehne zu befestigen, sowohl bei hochgestellter, einseitig umgeklappter als auch bei ganz umgeklappter Rücksitzlehne sehr hilfreich; herausnehmbar

Taschenhaken

links und rechts im Gepäckraum

Kleiderhaken

zweifach im Dachbereich hinten, zusätzlich an der B-Säule links und rechts einfach

Seitenfach abschließbar (A6 Avant)

im Gepäckraum anstelle des serienmäßigen Seitennetzes

Verzurrösen

in Verbindung mit Rücksitzlehne umklappbar, vierfach im Gepäckraum, zur Befestigung von Gepäckstücken und Gegenständen (A6 Limousine); für A6 Avant im Schienensystem individuell positionierbar

Schienensystem mit variablen Verzurrösen (A6 Avant)

im Gepäckraum, vier Verzurrösen im Schienensystem individuell positionierbar – zur Befestigung von Ladegut



Durchladeeinrichtung mit entnehmbarem Skisack

für den praktischen Transport von langen Gegenständen, z. B. bis zu vier Paar Ski oder zwei Snowboards. (Für A6 Limousine nur in Verbindung mit umklappbarer Rücksitzlehne)



Fahrradhalter (A6 Avant)

im Gepäckraum, zum Transport von bis zu zwei Fahrrädern bis zu 26 Zoll Radgröße, z. B. Mountainbikes, geeignet



Fixierset (A6 Avant)

für das Schienensystem im Gepäckraum, mit Teleskopstange und Befestigungsgurt, zur individuellen Aufteilung des Gepäckraums und zur Fixierung von Gegenständen

Wendematte

für den Gepäckraum, einseitig Velours bzw. gummiert, zur Abdeckung des Gepäckraums auch bei umgeklappter Rücksitzlehne; bei A6 Avant mit ausklappbarer Ladekanten- und Stoßfängerabdeckung

Handschuhfach

auf der Beifahrerseite, großvolumig, mit Beleuchtung und Halterung für Schreibutensilien

Getränkehalter

zweifach in der Mittelkonsole vorn

Ablagefächer

in den Türverkleidungen und in der Mittelkonsole, zusätzlich Ablagefach im Dachmodul, z. B. für eine Sonnenbrille

Ablagepaket

beinhaltet Ablagenetze an der Rückseite der Vordersitzlehnen, Ablagefach unter den Vordersitzen, Ablagenetz im Beifahrerfußraum, zwei Getränkehalter in der Mittelarmlehne hinten, für A6 Avant inklusive Gepäcknetz für den Gepäckraum

Klapptisch Audi exclusive

manuell oder elektrisch mit Schreibtischauflage in Holz, befestigt an den Rücklehnen der Vordersitze. Ein Angebot der quattro GmbH

Mittelkonsole

mit Aschenbecher, elektromechanischer Parkbremse, MMI-Terminal, Ablagefach, Getränkehalter, Zigarettenanzünder sowie weiteren Getränkehaltern unter der Abdeckung

Aschenbecher

in der Mittelkonsole und in den hinteren Türen

Zigarettenanzünder

und Aschenbecher in der Mittelkonsole vorn

Steckdose 12 Volt

hinten in der Mittelkonsole sowie im Gepäckraum (A6 Avant)

Fußraumauskleidung

in Velours, auf Interieurfarbe abgestimmt, Fußstütze für den Kupplungsfuß und Fußraumleuchten vorn

Fußmatten

vorn aus Velours, abgestimmt auf die jeweilige Teppichfarbe

Fußmatten

für den hinteren Fußraum, abgestimmt auf die gewählte Innenraumfarbe (vorn Serie)

Fußmatten Audi exclusive

mit farbigem Lederkeder. Ein Angebot der quattro GmbH



Teppich/Fußmatten Audi exclusive

mit Lederkeder, vorn und hinten, Matte und Keder farblich individuell wählbar in verschiedenen Audi exclusive Farben. Ein Angebot der quattro GmbH

Türverkleidungen

im inneren Feld mit Stoffbezug, integrierte weiche Armlehnen, auf Interieurfarbe farblich abgestimmt

Fensterheber

vorn und hinten elektrisch, mit Überschusskraftbegrenzung, Komfortöffnung/-schließung über Zentralverriegelung, Tipp-Auf-/Tipp-Zu-Funktion

Dachhimmel in Stoff

und Anbauteile auf die Interieurfarbe abgestimmt

Dachhimmel in Stoff

schwarz

Haltegriffe

gedämpft, vierfach, klappbar, jeweils im Dachbereich versenkt angeordnet

Sonnenblenden

klapp- und schwenkbar; auf der Fahrer- und Beifahrerseite mit abdeckbarem, beleuchtetem Make-up-Spiegel



Multifunktions-Sportlederlenkrad im 3-Speichen-Design

mit Fullsize-Airbag, gelochtem Leder und Chromspangen um die Bedienelemente, Ausstattung wie Lederlenkrad, zur Bedienung von MMI-Systemen, Radioanlagen, Sprachdialogsystemen, Telefon, Handy oder Bluetooth-Schnittstelle; wahlweise mit Schaltwippen hinter dem Lenkrad zum Wechseln der Fahrstufen bei multitronic bzw. tiptronic



Multifunktions-Holzsportlenkrad im 3-Speichen-Design

passend zur Dekoreinlage in Nussbaumwurzelholz braun, mit Fullsize-Airbag und Chromspangen um die Bedienelemente, inklusive Wählhebelknopf in Holz; zur Bedienung von MMI-Systemen, Radioanlagen, Sprachdialogsystemen, Telefon, Handy oder Bluetooth-Schnittstelle; mit Schaltwippen hinter dem Lenkrad zum Wechseln der Fahrstufen bei multitronic bzw. tiptronic



Sonnenschutzrollo

erhältlich in elektrischer Ausführung für die Heckscheibe (A6 Avant manuell) und zusätzlich in manueller Ausführung für die Türscheiben hinten



**Lederlenkrad
im 4-Speichen-Design**

mit Fullsize-Airbag, in Höhe und Abstand einstellbar, farblich auf die gewählte Interieurfarbe abgestimmt



Lenkradkranz Audi exclusive in Holz

Lenkradkranz individualisiert mit Audi exclusive Holz Myrtemaser muskat und Leder, erhältlich im 3- und 4-Speichen-Design. Zur Auswahl stehen sieben verschiedene Ausführungen. Ein Angebot der quattro GmbH



**Multifunktions-Lederlenkrad
im 4-Speichen-Design**

wahlweise beheizbar, Lenkradheizung abschaltbar, mit Fullsize-Airbag, Bedienelemente mit Chromspangen, Ausstattung wie Lederlenkrad; zur Bedienung von MMI-Systemen, Radioanlagen, Sprachdialogsystemen, Telefon, Handy oder Bluetooth-Schnittstelle; wahlweise mit Schaltwippen hinter dem Lenkrad zum Wechseln der Fahrstufen bei multitronic bzw. tiptronic

Lenkradkranz Audi exclusive in Leder

mit Audi exclusive Leder in elf verschiedenen Ausführungen. Erhältlich im 3- oder 4-Speichen-Design. Ein Angebot der quattro GmbH

Bedienelemente Audi exclusive in Leder

Beledert sind Lenkradkranz, Wählhebel und Schaltmanschette. Ein Angebot der quattro GmbH

Lenkradkranz mit Holzsegmenten

erhältlich als Multifunktions-Lederlenkrad im 4-Speichen-Design mit Schaltwippen, in Nussbaumwurzholz braun und Birkemaserholz beige. Ein Angebot der quattro GmbH



Schalthebel-/Wählhebelknopf in Leder
mit Zierring in Aluminiumoptik und
Schalthebelmanschette in Leder

Sportschalthebelknopf in Leder

(für Sportlenkräder im 3-Speichen-Design) in betont sportlicher Aluminiumoptik und Schalthebelmanschette in Leder

Schalthebelknopf Audi exclusive in Aluminium

Ein Angebot der quattro GmbH

Schalthebel-/Wählhebelknopf Audi exclusive Holz

bestellbar in sieben verschiedenen Ausführungen. Ein Angebot der quattro GmbH

Lenkradeinstellung elektrisch

in Höhe und Abstand einstellbar, mit Ein- und Ausstiegsautomatik – damit Sie Ihre gewünschte Fahrposition bequem einstellen können

Sprachdialogsystem

(in MMI Navigation plus enthalten), sprachgesteuerte Bedienung der Grundfunktionen von Navigation, Adressbuch und, falls vorhanden, Telefon. Eingabe des Navigationszieles als Wort (kein Buchstabieren notwendig) und, in Verbindung mit Audi Bluetooth Autotelefon oder Handyvorbereitung (Bluetooth), Aufrufen von bis zu 2.000 Namen aus dem Telefonbuch (kein Anlernen notwendig)

Radioanlage

in MMI Radio integriert: GALA (geschwindigkeitsabhängige Lautstärkeanpassung), Phasendiversity für hervorragenden Empfang, automatische Aktualisierung der FM-Senderlisten, 4 Lautsprecher vorn, 4 Lautsprecher hinten, 80 Watt Gesamtleistung

DSP-Soundsystem

6-Kanal-Verstärker, 10 Lautsprecher mit hervorragendem Klang, 160 Watt Gesamtleistung, serienmäßig ab einer Ausstattung mit MMI Radio plus



BOSE Surround Sound¹

Surround-Sound-Wiedergabe, dynamische Fahrgeräuschkompensation, 8-Kanal-Verstärker, 13 Lautsprecher inklusive eines Centerspeakers in der Armaturentafel und zweier Surround-Lautsprecher in der Heckablage; 270 Watt Gesamtleistung. In Verbindung mit dem integrierten DVD-Laufwerk bei MMI Navigation plus Wiedergabe von 5.1 Surround Sound, basierend auf den Informationen von fünf getrennten Audiokanälen und einem Tieftoneffektkanal, für ein herausragendes Klangerlebnis

Antennensystem

Scheibenantennen; Dachantenne bei den Optionen Navigationssystem, Handyvorbereitung oder Autotelefon

TV-Empfang und digitaler Radioempfang (DAB) für MMI Navigation plus

Empfang von analog und digital (DVB-T) ausgestrahlten unverschlüsselten Fernsehsendern (MPEG-2-Standard), TV-Bild, Videotext und Electronic Program Guide (EPG). Anschlussmöglichkeit von zwei externen AV-Quellen über optionales Adapterkabel. Bitte beachten: TV-Empfang abhängig von lokaler analoger und digitaler Netzverfügbarkeit. Keine AV- oder TV-Video-Ausgabe im Fahrbetrieb (Audio-Ausgabe auch im Fahrbetrieb verfügbar). Der digitale Radioempfang (DAB) ermöglicht zusätzlich zum analogen Senderangebot den Empfang von digital ausgestrahlten Radiosendern nach DAB-Standard. Mit dem DAB-Doppeltuner sucht ein zweiter DAB-Tuner permanent nach alternativen Empfangsfrequenzen des eingestellten Senders, gleichzeitig wird die Senderliste aktualisiert. Bitte beachten: Empfang abhängig von lokaler digitaler Netzverfügbarkeit

Audi music interface

zur Anbindung von Apple iPod ab Generation 4, Apple iPhone (Musikfunktionalität) sowie USB-Speichermedien und MP3-Playern. Das Audi music interface ist im Handschuhfach untergebracht, die Bedienung erfolgt über MMI Navigation plus, MMI Navigation, MMI Radio plus oder ein Multifunktions-Lederlenkrad. Hinweis: Nur in Verbindung mit speziellem Adapterkabel nutzbar (Audi Original Zubehör). Informationen über kompatible MP3-Player erhalten Sie bei Ihrem Audi Partner

**TV-Empfang für MMI Navigation plus**

Empfang von analog und digital (DVB-T) ausgestrahlten unverschlüsselten Fernsehsendern (MPEG-2-Standard), TV-Bild, Videotext und Electronic Program Guide (EPG). Anschlussmöglichkeit von zwei externen AV-Quellen über optionales Adapterkabel. Bitte beachten: TV-Empfang abhängig von lokaler analoger und digitaler Netzverfügbarkeit. Keine AV- oder TV-Video-Ausgabe im Fahrbetrieb (Audio-Ausgabe auch im Fahrbetrieb verfügbar)

Single-CD-Laufwerk

enthalten ab MMI Radio, unterstützt Audio-CDs. Im Handschuhfach untergebracht und über das MMI-System ansteuerbar. Ab MMI Radio plus MP3- und WMA-fähig

Single-DVD-Laufwerk

(ersetzt ab MMI Navigation das Single-CD-Laufwerk), unterstützt sowohl Audioformate (MP3- und WMA-fähig, in Verbindung mit MMI Navigation plus zusätzlich AAC-fähig) als auch Video-DVDs. Im Handschuhfach untergebracht und über MMI-System ansteuerbar

CD-Wechsler

im Handschuhfach für sechs CDs (MP3- und WMA-fähig), über das MMI-System ansteuerbar, erschütterungsgesichert, leicht zugänglich, ohne Magazin, jede CD einzeln lad- bzw. wechselbar. Die Wiedergabe von kopiergeschützten Musikdateien (DRM) ist nicht möglich

CD-Softbag

zur individuellen Aufbewahrung von bis zu 24 CDs

Rear Seat Entertainment-Vorbereitung für Audi Original Zubehör

beinhaltet Vorverkabelung sowie Aufnahme für die Halter in der Rückenlehne des Fahrer- und Beifahrersitzes. Das passende Rear Seat Entertainment-Paket (Monitor mit integriertem DVD-Player und Halter) ist als Plug-and-Play-Lösung über Audi Original Zubehör erhältlich

Bluetooth-Schnittstelle

Bluetooth-fähige Mobiltelefone können über die Schnittstelle mit dem Fahrzeug verbunden werden. Freies Sprechen im Fahrzeug über Mikrofon möglich. (Nicht in Verbindung mit MMI Radio oder Dämmglas)

Handyvorbereitung (Bluetooth)

beinhaltet eine Freisprecheinrichtung und Sprachbedienung für die Telefonfunktionen sowie eine Vorbereitung für eine optionale handyspezifische Ladeeinrichtung; die Bedienung erfolgt über MMI Navigation plus, MMI Navigation, MMI Radio plus, das Multifunktions-Lederlenkrad oder, soweit vorhanden, über das Sprachdialogsystem; Adapter und Informationen über kompatible Handys erhalten Sie bei Ihrem Audi Partner

Audi Bluetooth-Autotelefon

komfortable Anbindung Ihres Bluetooth-fähigen Mobiltelefons an das fahrzeuginterne GSM-Modul (Voraussetzung: Handy besitzt SIM Access Profile), zusätzlicher SIM-Karten-Leser in der Blende der MMI Navigation/MMI Navigation plus. Übernahme von Telefonbucheinträgen in das Fahrzeug sowie Verwaltung von Ruflisten; einfache Bedienung über MMI Navigation/MMI Navigation plus, Multifunktions-Lederlenkrad oder das Sprachdialogsystem. (Nur in Verbindung mit MMI Navigation oder MMI Navigation plus)

Schnurloser Bedienthörer für das Audi Bluetooth-Autotelefon

Hörer mit Farbdisplay und integriertem SIM-Kartenleser, für diskrete Telefonie; komfortables Schreiben von SMS durch automatische Worterkennung. (Nur in Verbindung mit einer Mittelarmlehne und dem Audi Bluetooth-Autotelefon)

MMI Radio

integriertes Bedienkonzept, bestehend aus MMI-Terminal (Bedieneinheit) und MMI-Display (6,5-Zoll-Farbdisplay in Armaturentafel), zusätzliche Anzeige im Instrumenteneinsatz, Grundpersonalisierung von Fahrzeugfunktionen, integrierte Radioanlage mit Phasendiversity für optimalen Empfang, Single-CD-Laufwerk (unterstützt Audio-CDs)

MMI Radio plus

integriertes Bedienkonzept, wie MMI Radio, zusätzlich zwei SD-Kartenleser, DSP-Soundsystem und TP-Memo (automatische Speicherung von Verkehrsnachrichten). SD-Kartenleser und Single-CD-Laufwerk unterstützen MP3 und WMA

MMI Navigation

inklusive Navigationsdaten (DVD), 6,5-Zoll-Farbdisplay mit hochwertiger Kartendarstellung und zahlreichen detaillierten Anzeigemöglichkeiten, Sprachbedienung (Zieleingabe über Buchstabieren), dynamische Zielführung (soweit verfügbar), MP3- und WMA-fähiges DVD-Laufwerk für Navigationsdaten (DVD), zusätzliche Pfeildarstellung im Fahrerinformationssystem mit Farbdisplay, zwei SD/HC-Kartenleser (für bis zu 32 GB). (Nur in Verbindung mit Fahrerinformationssystem mit Farbdisplay und Multifunktions-Lederlenkrad bestellbar)

**MMI Navigation plus**

inklusive Navigationsdaten (Festplatte), hochauflösendes 7-Zoll-Farbdisplay mit hochwertiger Kartendarstellung, Sprachdialogsystem (Zieleingabe über Ganzworteingabe), Wahl aus drei Alternativrouten, Kartendarstellung mit Topographie-Karteneinfärbung, Anzeige von Sehenswürdigkeiten und Stadtmodellen in 3D, Scrollen entlang der Route, Manövrieren in der Karte mit Joystick im Steuerungsknopf, Routeninformation in Splitscreen-Darstellung, (Manöverpunkte, Points of Interest an Autobahnen, TMC auf Route), Kreuzungsdetailkarte und Spurempfehlung, dynamische Zielführung (soweit verfügbar). Zusätzliche Pfeildarstellung im Fahrerinformationssystem mit Farbdisplay. Radio mit Doppeltuner, Phasendiversity, Festplatte auch als Speicher für Musik nutzbar (10 GB), MP3-, WMA- und AAC-fähiges DVD-Laufwerk (auch nutzbar für Musik- und Video-DVDs), zwei SD/HC-Kartenleser (für bis zu 32 GB). (Nur in Verbindung mit Fahrerinformationssystem mit Farbdisplay und Multifunktions-Lederlenkrad bestellbar)

Navigationsdaten (DVD)

enthält Navigationsdaten für die Länder (soweit digitalisiert): Andorra, Belgien, Dänemark, Deutschland, Estland, Finnland, Frankreich, Gibraltar, Griechenland, Großbritannien, Irland, Italien, Kroatien, Lettland, Liechtenstein, Litauen, Luxemburg, Monaco, Niederlande, Norwegen, Österreich, Polen, Portugal, San Marino, Schweden, Schweiz, Slowakei, Slowenien, Spanien, Tschechische Republik, Ungarn, Vatikanstadt

Navigationsdaten (Festplatte)

enthält Navigationsdaten für die Länder (soweit digitalisiert): Andorra, Belgien, Dänemark, Deutschland, Estland, Finnland, Frankreich, Gibraltar, Griechenland, Großbritannien, Irland, Italien, Kroatien, Lettland, Liechtenstein, Litauen, Luxemburg, Monaco, Niederlande, Norwegen, Österreich, Polen, Portugal, Russland, San Marino, Schweden, Schweiz, Slowakei, Slowenien, Spanien, Tschechische Republik, Ungarn, Vatikanstadt

Fahrerinformationssystem mit Farbdisplay

hochauflösend; durch farbige Darstellung bessere Übersicht und Ablesbarkeit, 3D-Darstellung bei Navigationssystem möglich; bei Fahrzeugen mit Schaltgetriebe inklusive Schaltanzeige

Fahrerinformationssystem

versorgt Sie auf einem Monochromdisplay mit Informationen von Bordcomputer, Auto-Check-System, Anzeigeumfängen des MMI-Systems sowie digitaler Geschwindigkeitsanzeige. Außerdem wird das Display bei Fahrzeugen mit Schaltgetriebe zur Schaltanzeige verwendet

Geschwindigkeitsregelanlage

hält die gewünschte Geschwindigkeit ab etwa 30 km/h konstant, sofern es die Motorleistung zulässt; zusätzlich aktiver Bremsengriff, z. B. bei Bergabfahrt, Bedienung über separaten Lenkstockhebel, dabei wird die gesetzte Geschwindigkeit auch temporär im Display des Kombiinstrumentes angezeigt. Die gewünschte Geschwindigkeit kann manuell vorprogrammiert werden

Schaltanzeige (für Schaltgetriebe)

im Bordcomputer oder Fahrerinformationssystem (falls bestellt), zur Unterstützung der ökonomischen Fahrweise

adaptive cruise control

automatische Distanzregelung; unterstützt Erkennung und Halten des Abstandes durch Bremsen und Beschleunigen innerhalb von Systemgrenzen; vier Programme individuell über den Lenkstockhebel der Geschwindigkeitsregelanlage wählbar; Abstand und Dynamik sind individuell einstellbar, Radareinheit unauffällig in den Kühlergrill integriert



Airbags¹

Fullsize-Airbag für Fahrer und Beifahrer, je nach Aufprallschwere zweistufig auslösend; Seitenairbags vorn in die Sitzlehnen integriert; Kopfairbagsystem, schützt Front- und außen sitzende Fondpassagiere bei einem Seitenaufprall

Seitenairbags hinten

für die äußeren Sitzplätze; als Ergänzung zum Seitenaufprallschutz in den Türen und zum Kopfairbagsystem

Seitenaufprallschutz

in die Tür integrierte Aluminium-Aufprallträger vorn und hinten

Integrales Kopfstützensystem

Im Fall einer Heckkollision wird durch die Gestaltung des Sitzes der Oberkörper aufgefangen und der Kopf abgestützt; dadurch wird die Schutzwirkung erhöht bzw. die Gefahr eines Schleudertraumas bei einer Heckkollision vermindert

Sicherheitsgurte

Dreipunkt-Automatikgurte für alle Sitzplätze mit Gurtkraftbegrenzer, vorn mit Gurthöheneinstellung, pyrotechnischem Gurtstraffer und Gurtanlegekontrolle; Gurte farblich auf das Interieur abgestimmt

Sicherheitsgurte Audi exclusive

erhältlich in elf verschiedenen Farben. Ein Angebot der quattro GmbH

Gurtanlegekontrolle

für Fahrer- und Beifahrersitz; ein akustisches und optisches Warnsignal erinnert Sie an das Anlegen des Sicherheitsgurts

Kindersitzbefestigung ISOFIX für die äußeren Fondsitzeplätze

Normhalterung zur praktischen Befestigung von Kindersitzen nach ISO-Norm; den passenden Kindersitz erhalten Sie bei Ihrem Audi Partner

Kindersitzbefestigung ISOFIX

für den Beifahrersitz mit Deaktivierungsschalter für den Beifahrerairbag, inklusive separater elektrischer Kindersicherung der hinteren Türen

Kindersicherung

manuell an den hinteren Türen, praktisch und sicher mit dem Fahrzeugschlüssel zu aktivieren, zusätzlich elektrische Kindersicherung für die hinteren Fensterheber

Sicherheitslenksäule

ergänzt das Schutzpotenzial von Sicherheitsgurt und Airbag

Warndreieck

mit Halterung an der Innenseite der Gepäckraumklappe

Verbandmaterial

im Staufach in der Mittelarmlehne hinten

Türrückstrahler

passiv, bei geöffneter Tür rückwärtige Absicherung gegen nachfolgende Fahrzeuge

Batterie-Energiemanagement

steuert die Versorgung des Fahrzeugs mit elektrischer Energie während der Fahrt und bei geparktem Fahrzeug

Wegfahrsperre elektronisch

integriert in das Motorsteuergerät; automatische Aktivierung durch Fahrzeugschlüssel

Feuerlöscher Beifahrersitz

Ein Angebot der quattro GmbH

Antriebs-Schlupf-Regelung ASR

verhindert durch Reduzierung der Motorleistung das Durchdrehen der Antriebsräder und bringt mehr Stabilität und verbesserte Traktion auf der Fahrbahn, ASR oder ASR/ESP über Taste in der Mittelkonsole deaktivierbar

Elektronische Differenzialsperre EDS

Die Anfahrthilfe bremst bei unterschiedlich griffiger Fahrbahn die Antriebsräder auf der Seite mit glattem Untergrund automatisch ab und sorgt so für kraftvolles Vorwärtskommen; wirksam bis zu einer Geschwindigkeit von ca. 120 km/h

Elektronisches Stabilisierungsprogramm ESP

vernetzt ABS, EBV, ASR und EDS mit eigenen Sensoren und vergleicht die Fahrdaten mit Referenzdaten; sorgt bei jeder Geschwindigkeit durch gezieltes Abbremsen einzelner Räder und Eingriff ins Motormanagement für mehr Stabilität

Einparkhilfe hinten

unterstützt das Einparken durch akustisches Anzeigen des Abstands nach hinten (im MMI-System einstellbar); Messung durch vier Ultraschallsensoren, unauffällig in den hinteren Stoßfänger integriert

**Einparkhilfe plus**

akustische und optische Einparkhilfe nach vorn und nach hinten mit Anzeige im MMI-Display

**Einparkhilfe advanced**

akustische und optische Einparkhilfe nach vorn und hinten, Bilddarstellung des Bereichs hinter dem Fahrzeug im MMI-Display, mit zwei dynamischen Anzeigemodi für die berechnete Fahrspur, lenkwinkelabhängig, inklusive Hilfs- und Führungslinien, Rückfahrkamera unauffällig in die Griffleiste der Gepäckraumklappe integriert

Audi lane assist

Spurhalteassistent, informiert den Fahrer innerhalb von Systemgrenzen über das unbeabsichtigte Verlassen der Fahrspur ab einer Geschwindigkeit von ca. 65 km/h. Ist das System aktiviert und hat der Fahrer keinen Blinker gesetzt, erfolgt kurz vor oder beim Überfahren der von Audi lane assist erkannten Fahrspurbegrenzungslinie ein Hinweis an den Fahrer durch Lenkradvibration; über Taster aktivierbar. (Nur in Verbindung mit 4-Speichen-Multifunktionslenkrad.) Entfall grauer Colorstreifen in der Frontscheibe

Audi side assist

Spurwechselassistent, unterstützt den Fahrer innerhalb von Systemgrenzen beim Wechseln der Fahrspur (ab einer Geschwindigkeit von 30 km/h). Audi side assist überwacht den Bereich seitlich hinter dem fahrenden Fahrzeug und informiert den Fahrer über ein Signal im Außenspiegel, wenn das System ein anderes Fahrzeug auf der Nebenspur erkannt hat; über Taster in der Fahrertür aktivierbar

Lichtsensor

schaltet das Abblendlicht in Abhängigkeit von den Lichtverhältnissen automatisch ein und aus; inklusive **coming home/leaving home Funktion**: verzögertes Aus-/automatisches Einschalten von Nebelscheinwerfern, Heckleuchten und Kennzeichenleuchten bei Abstellen/Öffnen des Fahrzeugs

Regensensor

automatisches Aktivieren der Scheibenwischer

servotronic

wartungsfreie Zahnstangenlenkung mit geschwindigkeitsabhängiger Servolenkung; bei hohem Tempo haben Sie ein präzises Lenkgefühl, beim Einparken eine hervorragende Unterstützung

Instrumenteneinsatz

mit regelbarer Beleuchtung; Kühlmitteltemperatur- und Kraftstoffvorratsanzeige, Drehzahlmesser mit Digitaluhr, Tachometer mit disproportionaler Geschwindigkeitsanzeige und elektronischer Kilometer-/Tageskilometerzähler, Anzeige für Radiofrequenz, Außentemperatur und Tankreichweite, Warn- und Kontrollleuchten, Wartungsintervallanzeige

Warn- und Kontrollleuchten

u. a. für: Airbag, ABS, ESP/ASR, aktivierte elektromechanische Parkbremse, EDS-Elektronik, Generator, Licht, Fernlicht, Gurtwarnung, Blinkleuchten, Bremsanlage, Motoröl Druck, geschlossene Gepäckraumklappe, Motorelektrik, Vorglühanlage (TDI)

Warnsummer

für nicht ausgeschaltetes Licht

Karosserie

verzinkt (vollverzinkt im korrosionsgefährdeten Bereich), selbsttragend, mit der Bodengruppe verschweißt, Front- und Heckbereich mit definierten Knautschzonen. (12 Jahre Gewährleistung gegen Durchrostung)

Audi Dynamikfahrwerk

Vierlenker-Vorderachse und Trapezlenker-Hinterachse: Einzelradaufhängung, Stabilisator, Zweirohr-Gasdruck-Stoßdämpfer, Schrauben- und Zuganschlagfedern, elastisch gelagerte Achsträger

Sportfahrwerk

Karosserie um ca. 20 mm abgesenkt, mit straffer abgestimmter Federung und Dämpfung, für direkten Fahrbahnkontakt und sportliches Handling

S line Sportfahrwerk

zusätzlich sportlich straffere Feder-/Dämpfer-Abstimmung, Tieferlegung um 30 mm, inklusive 17-Zoll-Bremsanlage (nur für 2.8 FSI und 2.7 TDI). Ein Angebot der quattro GmbH

**adaptive air suspension¹**

elektronisch geregelte Luftfederung mit stufenlos adaptivem Dämpfungssystem an allen vier Rädern, regelt automatisch Fahrzeugniveau und -dämpfung; vier Modi (dynamic, automatic, comfort, lift), über MMI-System anwählbar; Bodenfreiheit je nach gewähltem Modus zwischen ca. 10,5 cm und 13,5 cm; inklusive Niveauregulierung

Bremsanlage

mit Anti-Blockier-System ABS und elektronischer Bremskraftverteilung EBV sowie hydraulischem Bremsassistenten, Zweikreisbremsanlage mit diagonaler Aufteilung und Bremskraftverstärker, Scheibenbremsen vorn und hinten, vorn innenbelüftet (bei 3.0 TFSI quattro, 3.0 TDI quattro und 4.2 FSI quattro vorn und hinten innenbelüftet), hinten mit elektromechanischer Parkbremse

Elektromechanische Parkbremse

umfasst Parkbremsfunktion im Stand; Anfahrhilfe durch automatisches Lösen beim Anfahren und Notbremsfunktion während der Fahrt über alle vier Räder

Getriebe: 6-Gang-Handschaltgetriebe

vollsynchronisiert, hydraulisch betätigte Einscheiben-Trockenkupplung mit asbestfreien Belägen, Zweimassen-Schwungrad

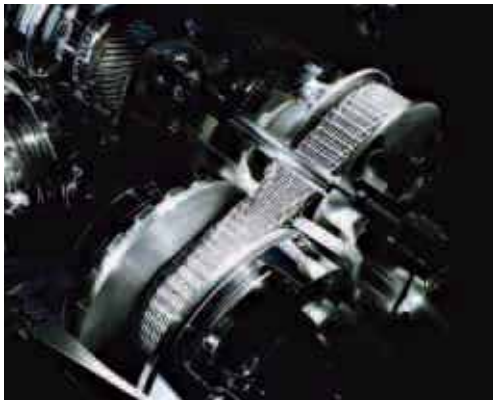

Getriebe multitronic

(für Modelle mit Frontantrieb), stufenlose Getriebegeneration multitronic mit dynamischem Regel- und Sportprogramm, im manuellen Modus sieben Fahrstufen anwählbar, hydraulisch geregelte Lamellenkupplung



Getriebe tiptronic

(für Modelle mit quattro® Antrieb), 6-stufig mit dynamischem Schaltprogramm DSP und Sportprogramm, hydraulischer Drehmomentwandler mit geregelter Überbrückungskupplung

Vorderradantrieb

elektronische Differenzialsperre EDS über Bremseingriff an allen angetriebenen Rädern, Antriebs-Schlupf-Regelung ASR, elektronisches Stabilisierungsprogramm ESP mit Bremsassistent

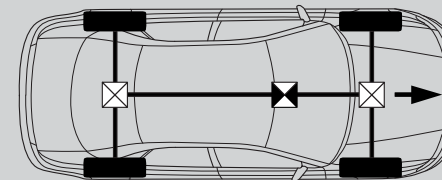

quattro®

permanenter Allradantrieb: Das mechanische Mittendifferenzial verteilt die Antriebskräfte bei einer Grundmomentenverteilung von 40:60 variabel und verzögerungsfrei auf Vorder- und Hinterachse (bei 2.8 FSI mit 140 kW Grundmomentenverteilung 50:50), sorgt für hervorragende Traktion; elektronische Differenzialsperre über Bremseingriff an allen vier Rädern

Kraftstoffbehälter 80 Liter

(Serie bei quattro® Modellen)

Dieselpartikelfilter additivfrei

Das automatische Filtersystem reduziert die Rußpartikelemission



Audi Top Service.

Ob 12 Uhr mittags oder 12 Uhr nachts. Die Audi Service Hotline ist rund um die Uhr für Sie erreichbar.

Weitere Leistungen unseres Audi Service sind: Angebote zum Erhalt Ihrer Mobilität, Wartung und Inspektion, fachgerechte Reparatur von Unfallschäden und das Angebot von Audi CarLife Plus.

Mobilitätsgarantie¹

Sie bekommen kostenlos und schnellstmöglich Hilfe, wenn Sie eine Panne oder einen Unfall mit Ihrem Audi haben. Die Mobilitätsgarantie gilt zunächst für zwei Jahre und erneuert sich mit jeder bei einem Audi Partner durchgeführten Inspektion bzw. bei einem vorgeschriebenen Serviceereignis laut Serviceintervallanzeige im Kombiinstrument. Nähere Informationen erhalten Sie bei Ihrem Audi Partner.

Hilfe rund um die Uhr

Im Falle eines Falles können Sie uns erreichen². Nähere Informationen und die Telefonnummer für Ihr Land erhalten Sie bei Ihrem Audi Partner.

Hol- und Bringservice

Hol- und Bringservice für Werkstatttermine. Ihr Fahrzeug wird von Ihrem Audi Partner abgeholt und zurückgebracht. Die Preise und Konditionen variieren je nach Entfernung zum Autohaus. Nähere Informationen erhalten Sie bei Ihrem Audi Partner.

Audi CarLife Plus³

Fahren Sie den Audi A6 zum Beispiel mit einer umfangreichen Anschlussgarantie-Versicherung für mechanische und elektrische Bauteile – auf Wunsch ein Autoleben lang.

Audi Original Teile

Audi Original Teile sind passgenau auf jedes Modell abgestimmt. Durch die serien-nahe Entwicklung und aufwändigen Testverfahren erfüllen sie nicht nur ihre Funktion, sondern auch hohe Ansprüche an Langlebigkeit und Qualität.

¹ Bitte informieren Sie sich bei Ihrem Audi Partner, ob die Mobilitätsgarantie in Ihrem Land gewährt wird.

² Bitte informieren Sie sich bei Ihrem Audi Partner, ob die eingerichtete Hotline in Ihrem Land kostenfrei zu erreichen ist.

³ Bitte informieren Sie sich bei Ihrem Audi Partner, ob Audi CarLife Plus in Ihrem Land verfügbar ist.

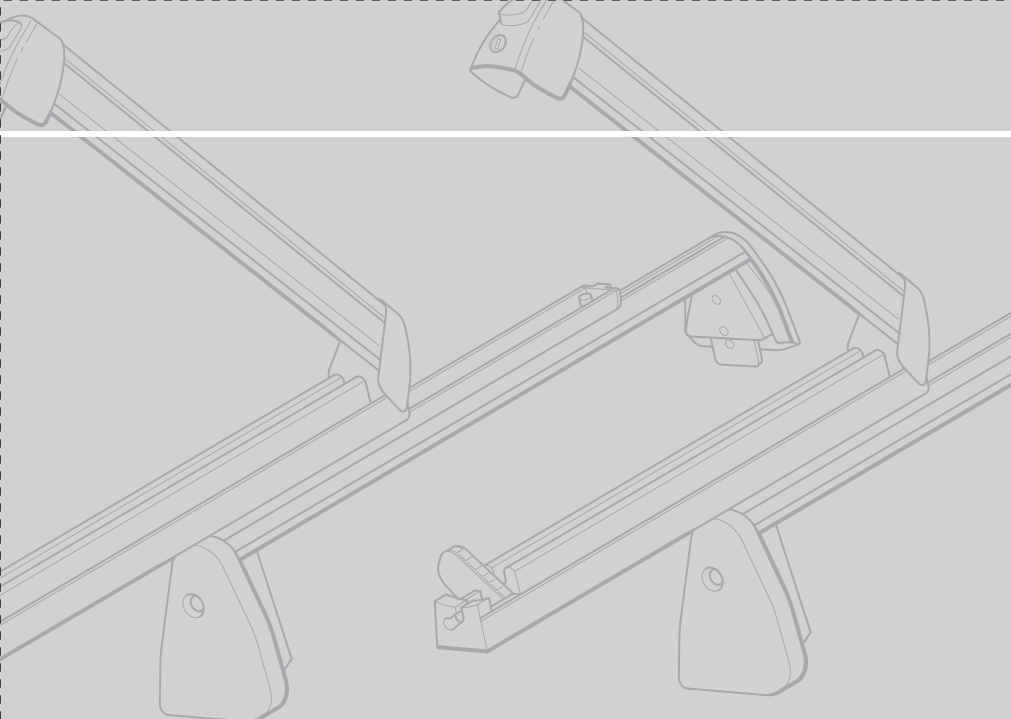

**Zwischen Eleganz und Dynamik
ist noch Raum für angemessenes Zubehör.**

Mit dem Audi A6 beschreiten Sie neue Wege – schon vor dem Einsteigen. Diesem Anspruch wird auch sein hochwertiges, bis ins Detail angepasstes Zubehör gerecht. Audi Original Zubehör bietet Ihnen hohe technische Qualität mit einem hohen Maß an Gestaltungsfreiheit. Damit Sie Ihren Audi A6 aus dem breiten Angebot individuell Ihren persönlichen Ansprüchen anpassen können. Auf den folgenden Seiten finden Sie dazu eine kleine Auswahl an Audi Original Zubehör.

**Weitere Informationen erhalten Sie
im A6 Zubehör-Katalog, unter
www.audi.com und bei Ihrem Audi Partner.**





style Paket

Für alle, die es noch etwas sportlicher mögen, bietet Audi Original Zubehör ein style Paket aus Aerodynamik-Anbauteilen. Sie betonen die markante Optik des Fahrzeugs und sorgen für ein dynamisches Fahrvergnügen. Das style Paket besteht aus Frontschürze, Heckklappenspoiler (bei A6 Avant Dachkantenspoiler) und Heckdiffusor.



**Aluminium-Gussräder
im Y-Speichen-Design,
glanzgedreht, Anthrazit**

Dieses markante Rad mit glanzgedrehter Oberfläche ist ein besonderer Blickfang für Ihren A6. Erhältlich in der Dimension 8,5 J x 19. Für Reifen der Größe 255/35 R 19.



Audi Kindersitz youngster

Der Sitz bietet hohen Komfort dank intelligenter Gurtführung. Die Lehne ist höhen- und breitenverstellbar. Anpassungen können einfach über ein Sichtfenster zur Größeneinstellung vorgenommen werden. Geeignet für Kinder von 15 bis 36 kg (ca. 3 ½ bis 12 Jahre).



Fahrradhalter für den Innenraum

Die wettergeschützte Variante für den Transport Ihrer Fahrräder. Die mitgelieferten Spanngurte und die Aufbewahrungstaschen für die Vorderräder ermöglichen eine Befestigung der Räder im Gepäckraum. (Für bis zu 2 Fahrräder mit einer Radgröße bis 26 Zoll.)¹

Nur für den A6 Avant



Gepäckraumeinlage

Der umlaufende Rand der Gepäckraumeinlage verbessert den Schutz vor Verunreinigungen des Gepäckbodens. Das rutschhemmende Muster sorgt für einen besseren Halt Ihrer Ladung. Die Einlage ist einfach und platzsparend zu verstauen.



**Handyadapter für die optionale
Handyvorbereitung (Bluetooth)**

Der Handyadapter nutzt die optional eingebaute Handyvorbereitung und ermöglicht das Telefonieren per Freisprech-einrichtung. Der Adapter beinhaltet die Halterung und das Ladegerät und verbindet das Handy mit der Außenantenne. Für viele gängige Handymodelle.²



Pflegemittel

Die Audi Pflege- und Reinigungsreihe ist abgestimmt auf die hochwertigen Materialien Ihres Audi. Je nach Produkt eignet sie sich zur äußeren Pflege oder für viele Anwendungen im Fahrzeuginnenraum.

¹ Nicht in Verbindung mit vollwertigem Reserverad.

² Einzelheiten und Details erfahren Sie bei Ihrem Audi Partner.

Modell	A6 2.0 TFSI		A6 2.8 FSI (140 kW)		A6 2.8 FSI quattro (140 kW)		A6 2.8 FSI (162 kW)	
Motorbauart	Reihen-4-Zylinder-Ottomotor mit Benzindirekteinspritzung und Abgasurboaufladung		V6-Zylinder-Ottomotor mit Benzindirekteinspritzung und Audi valvelift system		V6-Zylinder-Ottomotor mit Benzindirekteinspritzung und Audi valvelift system		V6-Zylinder-Ottomotor mit Benzindirekteinspritzung und Audi valvelift system	
Hubraum in cm³ (Ventile pro Zylinder)	1984 (4)		2773 (4)		2773 (4)		2773 (4)	
Max. Leistung¹ in kW bei min⁻¹	125/4300–6000		140/5000–6800		140/5000–6800		162/5750–6800	
Max. Drehmoment in Nm bei min⁻¹	280/1800–4200		280/3000–4500		280/3000–4500		280/3000–5000	
Kraftübertragung/Räder								
Antriebsart	Vorderradantrieb		Vorderradantrieb		Permanenter Allradantrieb quattro®		Vorderradantrieb	
Getriebeart	6-Gang-Handschaltgetriebe [multitronic]		6-Gang-Handschaltgetriebe [multitronic]		6-Gang-Handschaltgetriebe		[multitronic]	
Räder	Aluminium-Gussräder, 7 J x 16		Aluminium-Gussräder, 7 J x 16		Aluminium-Gussräder, 7 J x 16		Aluminium-Schmiedeleichtbauräder, 7,5 J x 16	
Reifen	205/60 R 16		205/60 R 16		205/60 R 16		225/55 R 16	
Gewicht/Volumen								
Leergewicht² in kg	1520	[1550]	1550	[1570]	1640		1570	
Zul. Gesamtgewicht in kg	2100	[2130]	2130	[2150]	2220		[2150]	
Zul. Dachlast/Stützlast in kg	100/85		100/85		100/85		100/85	
Zul. Anhängelast³ in kg	ungebremst	750	750		750		750	
	bei 12 % Steigung	1400	[1500]	1600	[1900]	1800	[1900]	
	bei 8 % Steigung	1600	[1700]	1800	[2000]	2000	[2000]	
Tankinhalt ca. in l	70		70		80		70	
Fahrleistung/Verbrauch⁴								
Höchstgeschwindigkeit in km/h	228 ⁵	[224]	238 ⁵	[233]	237 ⁵		[240]	
Beschleunigung 0–100 km/h in s	8,2	[8,5]	8,2	[8,3]	8,4		[7,3]	
Kraftstoffart	Super bleifrei 95 ROZ ⁷		Super bleifrei 95 ROZ ⁷		Super bleifrei 95 ROZ ⁷		Super bleifrei 95 ROZ ⁷	
Kraftstoffverbrauch⁸ in l/100 km	innerorts	10,2	[10,4]	12,0	[12,0]	12,4		[11,8]
	außerorts	5,9	[6,1]	6,1	[6,3]	6,5		[6,4]
	kombiniert	7,5	[7,7]	8,2	[8,4]	8,7		[8,4]
CO₂-Emission⁸ in g/km	innerorts	237	[240]	278	[279]	288		[275]
	außerorts	137	[143]	141	[147]	152		[149]
	kombiniert	174	[179]	191	[195]	204		[196]
Abgasnorm	EU5		EU5		EU5		EU5	

[] Angaben für multitronic. Erklärungen ¹ bis ⁹ auf Seite 122.

Modell	A6 2.8 FSI quattro (162 kW)	A6 3.0 TFSI quattro	A6 4.2 FSI quattro	A6 2.0 TDI e mit Dieselpartikelfilter
Motorbauart	V6-Zylinder-Ottomotor mit Benzin-direkteinspritzung und Audi valvelift system	V6-Zylinder-Ottomotor mit Benzindirekteinspritzung und mechanischem Auflademodul	V8-Zylinder-Ottomotor mit Benzindirekteinspritzung	Reihen-4-Zylinder-Dieselmotor mit Common Rail Einspritzsystem und Abgasurboaufladung
Hubraum in cm³ (Ventile pro Zylinder)	2773 (4)	2995 (4)	4163 (4)	1968 (4)
Max. Leistung¹ in kW bei min⁻¹	162/5750–6800	213/4850–6800	257/6800	100/4000
Max. Drehmoment in Nm bei min⁻¹	280/3000–5000	420/2500–4850	440/3500	320/1750–2500
Kraftübertragung/Räder				
Antriebsart	Permanenter Allradantrieb quattro®	Permanenter Allradantrieb quattro®	Permanenter Allradantrieb quattro®	Vorderradantrieb
Getriebeart	[6-stufige tiptronic]	[6-stufige tiptronic]	[6-stufige tiptronic]	6-Gang-Handschatgetriebe
Räder	Aluminium-Schmiedeleichtbauräder, 7,5 J x 16	Aluminium-Schmiedeleichtbauräder, 7,5 J x 17	Aluminium-Schmiedeleichtbauräder, 7,5 J x 17	Aluminium-Gussräder, 7 J x 16
Reifen	225/55 R 16	225/50 R 17	225/50 R 17	205/60 R 16
Gewicht/Volumen				
Leergewicht² in kg	[1680]	[1725]	[1770]	1550
Zul. Gesamtgewicht in kg	[2260]	[2305]	[2350]	2130
Zul. Dachlast/Stützlast in kg	100/85	100/85	100/85	100/85
Zul. Anhängelast³ in kg	ungebremst bei 12 % Steigung bei 8 % Steigung	750 [1900] [2100]	750 [2100] [2100]	750 1500 1700
Tankinhalt ca. in l	80	80	80	70
Fahrleistung/Verbrauch⁴				
Höchstgeschwindigkeit in km/h	[240] ⁵	[250] ^{5, 6}	[250] ^{5, 6}	208
Beschleunigung 0–100 km/h in s	[7,7]	[5,9]	[5,9]	10,3
Kraftstoffart	Super bleifrei 95 ROZ ⁷	Super bleifrei 95 ROZ ⁷	SuperPlus bleifrei 98 ROZ ⁹	Diesel nach EN 590
Kraftstoffverbrauch⁸ in l/100 km	innerorts außerorts kombiniert	[12,7] [6,9] [9,0]	[13,2] [7,1] [9,4]	[14,8] [7,5] [10,2]
CO₂-Emission⁸ in g/km	innerorts außerorts kombiniert	[295] [160] [212]	[305] [166] [219]	[352] [179] [244]
Abgasnorm	EU5	EU5	EU4	EU5

[] Angaben für tiptronic. Erklärungen ¹ bis ⁹ auf Seite 122.

Modell	A6 2.0 TDI mit Dieselpartikelfilter	A6 2.0 TDI (125 kW) mit Dieselpartikelfilter	A6 2.7 TDI mit Dieselpartikelfilter	A6 2.7 TDI quattro mit Dieselpartikelfilter
Motorbauart	Reihen-4-Zylinder-Dieselmotor mit Common Rail Einspritzsystem und Abgasurboaufladung	Reihen-4-Zylinder-Dieselmotor mit Common Rail Einspritzsystem und Abgasurboaufladung	V6-Zylinder-Dieselmotor mit Common Rail Einspritzsystem und Abgasurboaufladung	V6-Zylinder-Dieselmotor mit Common Rail Einspritzsystem und Abgasurboaufladung
Hubraum in cm³ (Ventile pro Zylinder)	1968 (4)	1968 (4)	2698 (4)	2698 (4)
Max. Leistung¹ in kW bei min⁻¹	100/4000	125/4200	140/3500–4400	140/3500–4400
Max. Drehmoment in Nm bei min⁻¹	320/1750–2500	350/1750–2500	380/1400–3500	450/1750–2250
Kraftübertragung/Räder				
Antriebsart	Vorderradantrieb	Vorderradantrieb	Vorderradantrieb	Permanenter Allradantrieb quattro®
Getriebeart	[multitronic]	6-Gang-Handschaltgetriebe [multitronic]	6-Gang-Handschaltgetriebe [multitronic]	[6-stufige tiptronic]
Räder	Aluminium-Gussräder, 7 J x 16	Aluminium-Gussräder, 7 J x 16	Aluminium-Schmiedeleichtbauräder, 7,5 J x 16	Aluminium-Schmiedeleichtbauräder, 7,5 J x 16
Reifen	205/60 R 16	205/60 R 16	225/55 R 16	225/55 R 16
Gewicht/Volumen				
Leergewicht² in kg	[1575]	1565 [1590]	1635 [1660]	[1765]
Zul. Gesamtgewicht in kg	[2155]	2145 [2170]	2215 [2240]	[2345]
Zul. Dachlast/Stützlast in kg	100/85	100/85	100/85	100/85
Zul. Anhängelast³ in kg	ungebremst 750 bei 12 % Steigung [1600] bei 8 % Steigung [1800]	750 1600 [1600] 1800 [1800]	750 1600 [1800] 1800 [1900]	750 [1900] [2100]
Tankinhalt ca. in l	70	70	70	80
Fahrleistung/Verbrauch⁴				
Höchstgeschwindigkeit in km/h	[204]	225 [218]	232 [227]	[230]
Beschleunigung 0–100 km/h in s	[9,9]	8,9 [8,9]	7,9 [7,9]	[8,2]
Kraftstoffart	Diesel nach EN 590	Diesel nach EN 590	Diesel nach EN 590	Diesel nach EN 590
Kraftstoffverbrauch⁵ in l/100 km	innerorts [7,3] außerorts [4,9] kombiniert [5,8]	7,5 [7,3] 4,7 [5,0] 5,7 [5,8]	8,3 [8,0] 5,0 [5,5] 6,2 [6,4]	[9,4] [5,8] [7,1]
CO₂-Emission⁶ in g/km	innerorts [192] außerorts [128] kombiniert [151]	195 [192] 123 [130] 149 [153]	218 [211] 133 [145] 164 [169]	[250] [154] [189]
Abgasnorm	EU5	EU5	EU5	EU5

[] Angaben für multitronic und tiptronic. Erklärungen ¹ bis ⁹ auf Seite 122.

Modell**A6 3.0 TDI quattro**

mit Dieselpartikelfilter

Motorbauart	V6-Zylinder-Dieselmotor mit Common Rail Einspritzsystem und Abgasturboaufladung	
Hubraum in cm³ (Ventile pro Zylinder)	2967 (4)	
Max. Leistung¹ in kW bei min⁻¹	176/4000–4400	
Max. Drehmoment in Nm bei min⁻¹	450/1400–3500	[500/1500–3000]

Kraftübertragung/Räder

Antriebsart	Permanenter Allradantrieb quattro®	
Getriebeart	6-Gang-Handschaltgetriebe [tiptronic]	
Räder	Aluminium-Schmiedeleichtbauräder, 7,5 J x 17	
Reifen	225/50 R 17	

Gewicht/Volumen

Leergewicht² in kg	1760	[1785]
Zul. Gesamtgewicht in kg	2340	[2365]
Zul. Dachlast/Stützlast in kg	100/85	
Zul. Anhängelast³ in kg	ungebremst	750
	bei 12 % Steigung	1800 [1900]
	bei 8 % Steigung	2000 [2100]
Tankinhalt ca. in l	80	

Fahrleistung/Verbrauch⁴

Höchstgeschwindigkeit in km/h	250	[250]
Beschleunigung 0–100 km/h in s	6,6	[6,8]
Kraftstoffart	Diesel nach EN 590	
Kraftstoffverbrauch⁵ in l/100 km	innerorts	8,9 [9,3]
	außerorts	5,4 [5,8]
	kombiniert	6,7 [7,1]
CO₂-Emission⁸ in g/km	innerorts	237 [247]
	außerorts	144 [154]
	kombiniert	179 [189]
Abgasnorm	EU5	

Modell	A6 Avant 2.0 TFSI		A6 Avant 2.8 FSI (140 kW)		A6 Avant 2.8 FSI quattro (140 kW)		A6 Avant 2.8 FSI (162 kW)	
Motorbauart	Reihen-4-Zylinder-Ottomotor mit Benzindirekteinspritzung und Abgasturboaufladung		V6-Zylinder-Ottomotor mit Benzindirekteinspritzung und Audi valvelift system		V6-Zylinder-Ottomotor mit Benzindirekteinspritzung und Audi valvelift system		V6-Zylinder-Ottomotor mit Benzindirekteinspritzung und Audi valvelift system	
Hubraum in cm³ (Ventile pro Zylinder)	1984 (4)		2773 (4)		2773 (4)		2773 (4)	
Max. Leistung¹ in kW bei min⁻¹	125/4300–6000		140/5000–6800		140/5000–6800		162/5750–6800	
Max. Drehmoment in Nm bei min⁻¹	280/1800–4200		280/3000–4500		280/3000–4500		280/3000–5000	
Kraftübertragung/Räder								
Antriebsart	Vorderradantrieb		Vorderradantrieb		Permanenter Allradantrieb quattro®		Vorderradantrieb	
Getriebeart	6-Gang-Handschaltgetriebe [multitronic]		6-Gang-Handschaltgetriebe [multitronic]		6-Gang-Handschaltgetriebe		[multitronic]	
Räder	Aluminium-Gussräder, 7 J x 16		Aluminium-Gussräder, 7 J x 16		Aluminium-Gussräder, 7 J x 16		Aluminium-Schmiedeleichtbauräder, 7,5 J x 16	
Reifen	205/60 R 16		205/60 R 16		205/60 R 16		225/55 R 16	
Gewicht/Volumen								
Leergewicht² in kg	1590	[1620]	1620	[1640]	1700		[1640]	
Zul. Gesamtgewicht in kg	2220	[2250]	2250	[2270]	2330		[2270]	
Zul. Dachlast/Stützlast in kg	100/85		100/85		100/85		100/85	
Zul. Anhängelast³ in kg	ungebremst	750	750		750		750	
	bei 12 % Steigung	1400	[1500]	1600	[1900]	1800	[1900]	
	bei 8 % Steigung	1600	[1700]	1800	[2000]	2000	[2000]	
Tankinhalt ca. in l	70		70		80		70	
Fahrleistung/Verbrauch⁴								
Höchstgeschwindigkeit in km/h	224 ⁵	[220]	232 ⁵	[227]	232 ⁵		[235]	
Beschleunigung 0–100 km/h in s	8,5	[8,8]	8,5	[8,6]	8,7		[7,6]	
Kraftstoffart	Super bleifrei 95 ROZ ⁷		Super bleifrei 95 ROZ ⁷		Super bleifrei 95 ROZ ⁷		Super bleifrei 95 ROZ ⁷	
Kraftstoffverbrauch⁸ in l/100 km	innerorts	10,2	[10,5]	12,0	[12,1]	12,4		[12,0]
	außerorts	5,9	[6,2]	6,2	[6,5]	6,5		[6,5]
	kombiniert	7,5	[7,8]	8,3	[8,6]	8,7		[8,5]
CO₂-Emission⁸ in g/km	innerorts	237	[242]	280	[281]	288		[277]
	außerorts	137	[145]	144	[151]	152		[150]
	kombiniert	174	[181]	194	[199]	204		[197]
Abgasnorm	EU5		EU5		EU5		EU5	

[] Angaben für multitronic. Erklärungen ¹ bis ⁹ auf Seite 122.

Modell	A6 Avant 2.8 FSI quattro (162 kW)	A6 Avant 3.0 TFSI quattro	A6 Avant 4.2 FSI quattro	A6 Avant 2.0 TDI e mit Dieselpartikelfilter
Motorbauart	V6-Zylinder-Ottomotor mit Benzin-direkteinspritzung und Audi valvelift system	V6-Zylinder-Ottomotor mit Benzindirekteinspritzung und mechanischem Auflademodul	V8-Zylinder-Ottomotor mit Benzindirekteinspritzung	Reihen-4-Zylinder-Dieselmotor mit Common Rail Einspritzsystem und Abgasurboaufladung
Hubraum in cm³ (Ventile pro Zylinder)	2773 (4)	2995 (4)	4163 (4)	1968 (4)
Max. Leistung¹ in kW bei min⁻¹	162/5750–6800	213/4850–6800	257/6800	100/4000
Max. Drehmoment in Nm bei min⁻¹	280/3000–5000	420/2500–4850	440/3500	320/1750–2500
Kraftübertragung/Räder				
Antriebsart	Permanenter Allradantrieb quattro®	Permanenter Allradantrieb quattro®	Permanenter Allradantrieb quattro®	Vorderradantrieb
Getriebeart	[6-stufige tiptronic]	[6-stufige tiptronic]	[6-stufige tiptronic]	6-Gang-Handsclatgetriebe
Räder	Aluminium-Schmiedeleichtbauräder, 7,5 J x 16	Aluminium-Schmiedeleichtbauräder, 7,5 J x 17	Aluminium-Schmiedeleichtbauräder, 7,5 J x 17	Aluminium-Gussräder, 7 J x 16
Reifen	225/55 R 16	225/50 R 17	225/50 R 17	205/60 R 16
Gewicht/Volumen				
Leergewicht² in kg	[1740]	[1790]	[1830]	1620
Zul. Gesamtgewicht in kg	[2370]	[2420]	[2460]	2250
Zul. Dachlast/Stützlast in kg	100/85	100/85	100/85	100/85
Zul. Anhängelast³ in kg	ungebremst bei 12 % Steigung bei 8 % Steigung	750 [1900] [2100]	750 [2100] [2100]	750 1500 1700
Tankinhalt ca. in l	80	80	80	70
Fahrleistung/Verbrauch⁴				
Höchstgeschwindigkeit in km/h	[235] ⁵	[250] ^{5, 6}	[250] ^{5, 6}	204
Beschleunigung 0–100 km/h in s	[7,9]	[6,1]	[6,1]	10,7
Kraftstoffart	Super bleifrei 95 ROZ ⁷	Super bleifrei 95 ROZ ⁷	SuperPlus bleifrei 98 ROZ ⁹	Diesel nach EN 590
Kraftstoffverbrauch⁸ in l/100 km	innerorts außerorts kombiniert	[12,8] [7,0] [9,1]	[13,3] [7,2] [9,5]	[14,8] [7,5] [10,2]
CO₂-Emission⁸ in g/km	innerorts außerorts kombiniert	[298] [163] [214]	[308] [169] [223]	[352] [179] [244]
Abgasnorm	EU5	EU5	EU4	EU5

Modell	A6 Avant 2.0 TDI mit Dieselpartikelfilter	A6 Avant 2.0 TDI (125 kW) mit Dieselpartikelfilter	A6 Avant 2.7 TDI mit Dieselpartikelfilter	A6 Avant 2.7 TDI quattro mit Dieselpartikelfilter
Motorbauart	Reihen-4-Zylinder-Dieselmotor mit Common Rail Einspritzsystem und Abgasurboaufladung	Reihen-4-Zylinder-Dieselmotor mit Common Rail Einspritzsystem und Abgasurboaufladung	V6-Zylinder-Dieselmotor mit Common Rail Einspritzsystem und Abgasurboaufladung	V6-Zylinder-Dieselmotor mit Common Rail Einspritzsystem und Abgasurboaufladung
Hubraum in cm³ (Ventile pro Zylinder)	1968 (4)	1968 (4)	2698 (4)	2698 (4)
Max. Leistung¹ in kW bei min⁻¹	100/4000	125/4200	140/3500–4400	140/3500–4400
Max. Drehmoment in Nm bei min⁻¹	320/1750–2500	350/1750–2500	380/1400–3500	450/1750–2250
Kraftübertragung/Räder				
Antriebsart	Vorderradantrieb	Vorderradantrieb	Vorderradantrieb	Permanenter Allradantrieb quattro®
Getriebeart	[multitronic]	6-Gang-Handschaltgetriebe [multitronic]	6-Gang-Handschaltgetriebe [multitronic]	[6-stufige tiptronic]
Räder	Aluminium-Gussräder, 7 J x 16	Aluminium-Gussräder, 7 J x 16	Aluminium-Schmiedeleichtbauräder, 7,5 J x 16	Aluminium-Schmiedeleichtbauräder, 7,5 J x 16
Reifen	205/60 R 16	205/60 R 16	225/55 R 16	225/55 R 16
Gewicht/Volumen				
Leergewicht² in kg	[1645]	1635 [1660]	1705 [1735]	[1825]
Zul. Gesamtgewicht in kg	[2275]	2265 [2290]	2335 [2365]	[2455]
Zul. Dachlast/Stützlast in kg	100/85	100/85	100/85	100/85
Zul. Anhängelast³ in kg	ungebremst 750	750	750	750
	bei 12 % Steigung [1600]	1600 [1600]	1600 [1800]	[1900]
	bei 8 % Steigung [1800]	1800 [1800]	1800 [1900]	[2100]
Tankinhalt ca. in l	70	70	70	80
Fahrleistung/Verbrauch⁴				
Höchstgeschwindigkeit in km/h	[200]	221 [214]	228 [223]	[226]
Beschleunigung 0–100 km/h in s	[10,2]	9,2 [9,2]	8,2 [8,2]	[8,4]
Kraftstoffart	Diesel nach EN 590	Diesel nach EN 590	Diesel nach EN 590	Diesel nach EN 590
Kraftstoffverbrauch⁸ in l/100 km	innerorts [7,5]	7,5 [7,4]	8,3 [8,1]	[9,4]
	außerorts [5,0]	4,8 [5,0]	5,0 [5,6]	[5,8]
	kombiniert [5,9]	5,8 [5,9]	6,2 [6,5]	[7,1]
CO₂-Emission⁸ in g/km	innerorts [197]	197 [193]	218 [214]	[250]
	außerorts [131]	126 [132]	133 [148]	[154]
	kombiniert [155]	152 [154]	164 [172]	[189]
Abgasnorm	EU5	EU5	EU5	EU5

[] Angaben für multitronic und tiptronic. Erklärungen ¹ bis ⁹ auf Seite 122.

Modell**A6 Avant 3.0 TDI quattro**
mit Dieselpartikelfilter

Motorbauart	V6-Zylinder-Dieselmotor mit Common Rail Einspritzsystem und Abgasturboaufladung	
Hubraum in cm³ (Ventile pro Zylinder)	2967 (4)	
Max. Leistung¹ in kW bei min⁻¹	176/4000–4400	
Max. Drehmoment in Nm bei min⁻¹	450/1400–3500	[500/1500–3000]

Kraftübertragung/Räder

Antriebsart	Permanenter Allradantrieb quattro®	
Getriebeart	6-Gang-Handschaftgetriebe [tiptronic]	
Räder	Aluminium-Schmiedeleichtbauräder, 7,5 J x 17	
Reifen	225/50 R 17	

Gewicht/Volumen

Leergewicht² in kg	1820	[1845]
Zul. Gesamtgewicht in kg	2450	[2475]
Zul. Dachlast/Stützlast in kg	100/85	
Zul. Anhängelast³ in kg	ungebremst	750
	bei 12 % Steigung	1800 [1900]
	bei 8 % Steigung	2000 [2100]
Tankinhalt ca. in l	80	

Fahrleistung/Verbrauch⁴

Höchstgeschwindigkeit in km/h	245	[245]
Beschleunigung 0–100 km/h in s	6,8	[7,0]
Kraftstoffart	Diesel nach EN 590	
Kraftstoffverbrauch⁸ in l/100 km	innerorts	8,9 [9,3]
	außerorts	5,4 [5,8]
	kombiniert	6,7 [7,1]
CO₂-Emission⁸ in g/km	innerorts	237 [247]
	außerorts	144 [154]
	kombiniert	179 [189]
Abgasnorm	EU5	

[] Angaben für tiptronic. Erklärungen ¹ bis ⁹ auf Seite 122.

Erklärungen

- ¹ Der angegebene Wert wurde nach dem vorgeschriebenen Messverfahren (RL 80/1269/EWG in der gegenwärtig geltenden Fassung) ermittelt.
- ² Fahrzeugleergewicht mit 90 % Tankfüllung ohne Fahrer (75 kg), ermittelt nach EG-Richtlinie 92/21/EWG. Durch Sonderausstattungen können sich das Leergewicht und der Luftwiderstandsbeiwert des Fahrzeugs erhöhen, wodurch die mögliche Nutzlast bzw. Höchstgeschwindigkeit entsprechend verringert wird.
- ³ Mit zunehmender Höhe verringert sich zwangsläufig die Motorleistung. Ab 1.000 m über Meereshöhe und je weitere 1.000 m sind jeweils 10 % vom Gespanngewicht (zul. Anhängelast + zul. Gesamtgewicht des Zugfahrzeugs) abzuziehen. Bei gewerblicher Nutzung des Fahrzeugs mit Anhängervorrichtung benötigen Sie unter bestimmten Voraussetzungen ein EG-Kontrollgerät.
- ⁴ Der Kraftstoffverbrauch und die CO₂-Emissionen eines Fahrzeugs hängen nicht nur von der effizienten Ausnutzung des Kraftstoffs durch das Fahrzeug ab, sondern werden auch vom Fahrverhalten und von anderen nichttechnischen Faktoren beeinflusst. CO₂ ist das für die Erderwärmung hauptsächlich verantwortliche Treibhausgas.
- ⁵ Die Höchstgeschwindigkeit wird im 5. Gang bzw. in der 5. Fahrstufe erreicht.
- ⁶ Abgeregelt.
- ⁷ Die Verwendung von Super bleifrei mit 95 ROZ wird empfohlen. Wenn nicht verfügbar: Normal bleifrei 91 ROZ mit geringer Leistungsminderung.
- ⁸ Die angegebenen Werte wurden nach den vorgeschriebenen Messverfahren ermittelt. Die Angaben beziehen sich nicht auf ein einzelnes Fahrzeug und sind nicht Bestandteil des Angebots, sondern dienen allein Vergleichszwecken zwischen den verschiedenen Fahrzeugtypen.
- ⁹ Die Verwendung von SuperPlus bleifrei mit 98 ROZ wird empfohlen. Wenn nicht verfügbar: Super bleifrei 95 ROZ mit geringer Leistungsminderung.

Wichtiger Hinweis

Die Inspektion erfolgt nach Serviceanzeige.

Audi A6 Limousine

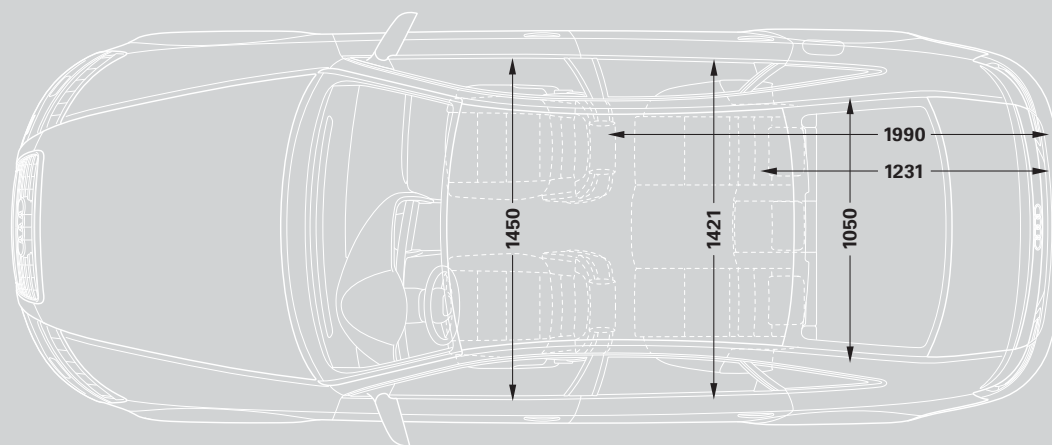
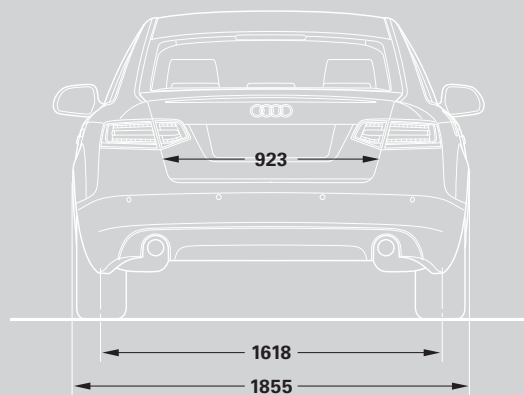
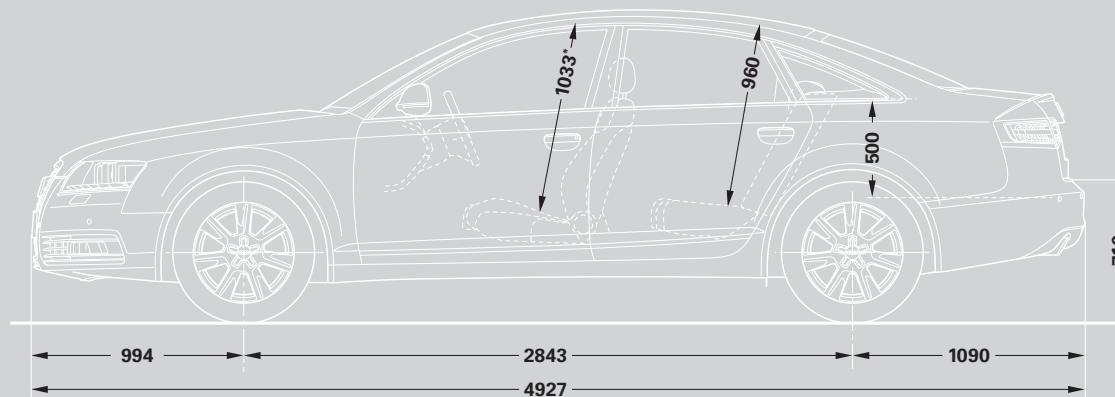
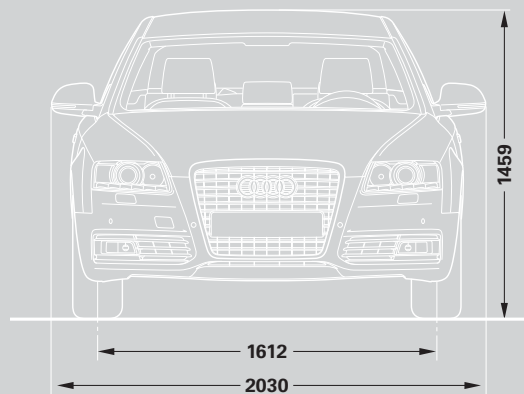

Angaben in Millimeter.

Angaben der Abmessungen bei Fahrzeugleergewicht, Bodenfreiheit bei maximaler Zuladung.
Gepäckraumvolumen 546 l (Messung nach VDA-Methode mit Quadern von 200 x 100 x 50 mm Kantenlänge).
Wendekreis ca. 11,9 m.
* Maximaler Kopfraum.

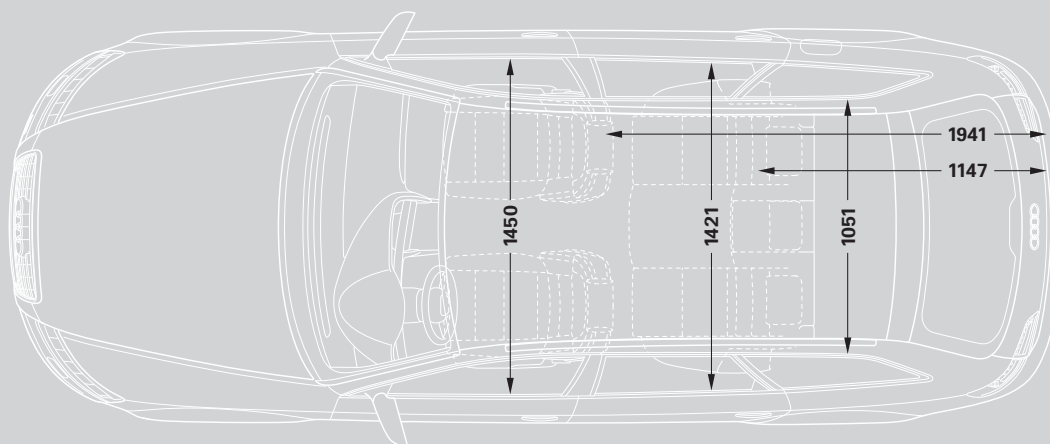
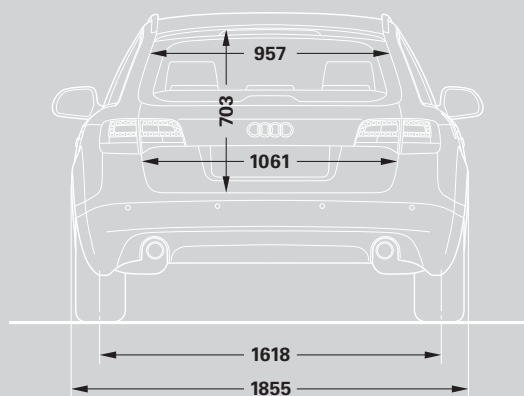
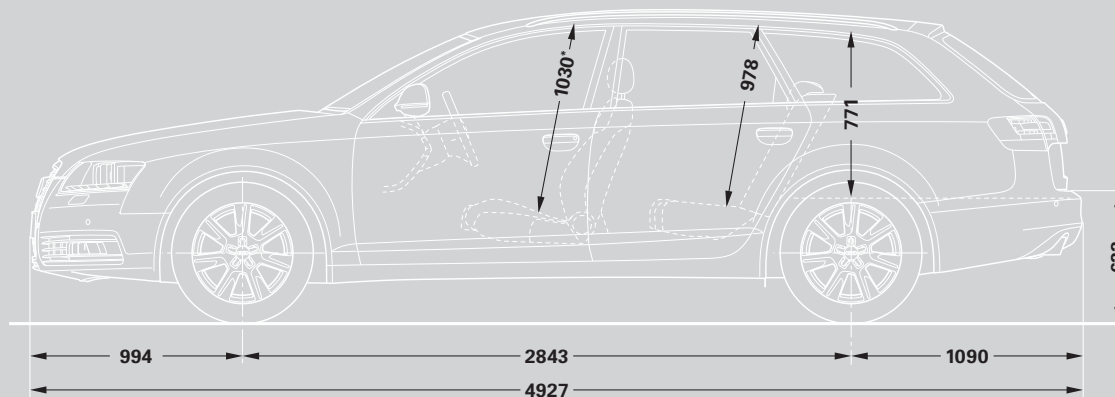
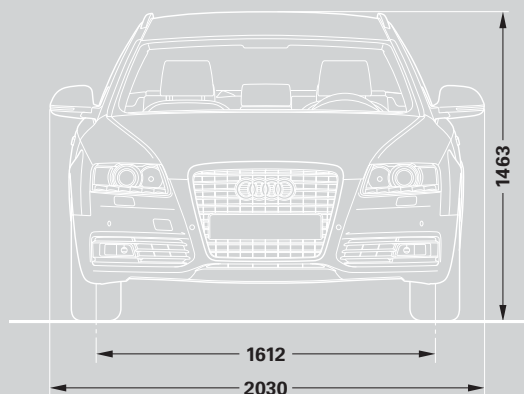
Audi A6 Avant**Angaben in Millimeter.**

Angabe der Abmessungen bei Fahrzeugleergewicht, Bodenfreiheit bei maximaler Zuladung.
 Gepäckraumvolumen 565/1660 l (Messung nach VDA-Methode mit Quadern von 200 x 100 x 50 mm Kantenlänge;
 zweiter Wert: bei umgeklappter Rücksitzlehne und dachhoher Beladung). Wendekreis ca. 11,9 m.
 *Maximaler Kopfraum.





Der Weg zum Erfolg führt von der Strecke auf die Straße.

Motorsport hat bei Audi eine lange Tradition. Aus gutem Grund: Nirgends sonst lässt sich Vorsprung durch Technik besser beweisen. Mit Mut, einem unbedingten Willen zur Perfektion und Höchstleistungen am Limit konnten wir seit Anbeginn Siege feiern. Ob beispielsweise im Rallyesport, in der DTM oder wie zuletzt 2008 mit dem dieselbetriebenen Audi R10 TDI beim berühmten 24-Stunden-Rennen von Le Mans. Erfolge, die Sie in jedem Serien Audi wiederfinden. Schließlich sollen technische Entwicklungen allen Audi Fahrern zugutekommen. Auf der Strecke. Und erst recht auf der Straße.



Bei Audi bekommen Sie sehr viel mehr als einen Audi.

Wer sich für einen Audi entscheidet, entscheidet sich für eine Marke, die ihren Kunden mehr bietet. Mehr Individualität. Mehr Exklusivität. Und mehr Faszination.

Audi Konfigurator

Stellen Sie mit dem Audi Konfigurator Ihren ganz persönlichen Audi zusammen. Alle aktuellen Modelle, Motoren, Farben und Ausstattungen stehen Ihnen bei der Auswahl zur Verfügung.

> www.audi.com

Audi tv

Auf Audi tv entdecken Sie ganz neue Facetten unserer Marke mit den vier Ringen: spannende Reportagen über unsere Modelle, technische Innovationen, faszinierende Events aus den Bereichen Motorsport, Tradition, Kultur und Lifestyle. Werfen Sie einen Blick hinter die Kulissen. Jeden Tag aktuell. Rund um die Uhr.

> www.audi.tv

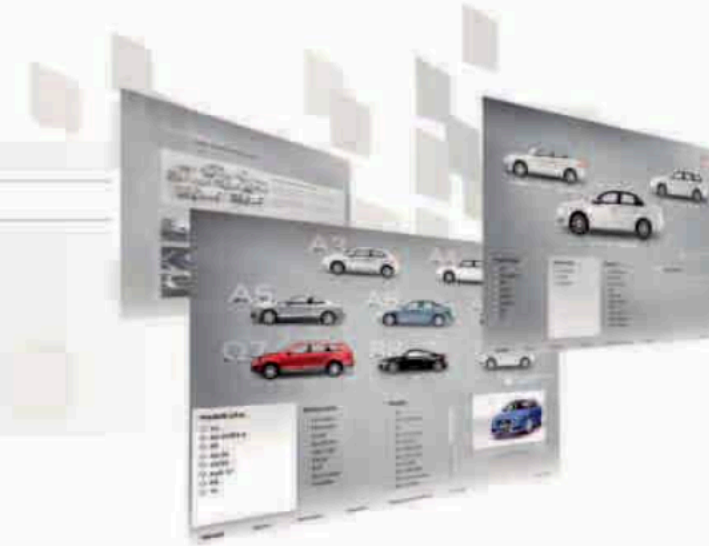

Ausstattungen Audi A6.

Ablagefächer	99	Fahrerinformationssystem	105
Ablagepaket	99	Fahrerinformationssystem mit Farbdisplay	105
adaptive air suspension	108	Fahrradhalter (A6 Avant)	98
adaptive cruise control	105	Fensterheber	100
adaptive light	92	Fernlichtassistent	92
Airbags	106	Feuerlöscher Beifahrersitz	107
Alcantara/Leder-Kombination	95	Fixierset (A6 Avant)	98
Anhängevorrichtung	76	Frontscheibe	76
Antennensystem	102	Funkfernbedienung	75
Antriebs-Schlupf-Regelung ASR	107	Fußmatten	99
Aschenbecher	99	Fußraumauskleidung	99
Audi Bluetooth-Autotelefon	104	Garagentoröffner (HomeLink)	75
Audi CarLife Plus	110	Gasdruckfeder	76
Audi Dynamikfahrwerk	108	Gepäckraum	97
Audi exclusive	64, 65	Gepäckraumabdeckung (A6 Avant)	97
Audi exclusive line	66, 67	Gepäckraumklappe	
Audi lane assist	107	automatisch öffnend (A6 Limousine)	75
Audi music interface	103	Gepäckraumklappe	
Audi Original Teile	110	elektrisch öffnend und schließend (A6 Avant)	75
Audi Original Zubehör	111-113	Gepäckraumpaket (A6 Limousine)	97
Audi Service	110	Geschwindigkeitsregelanlage	105
Audi side assist	107	Getränkehalter	99
Auspuffendrohre	76	Getriebe: 6-Gang-Handschaltgetriebe	109
Außenspiegel	93	Getriebe multitronic	109
Batterie-Energiemanagement	106	Getriebe tiptronic	109
Beleederte Armauflagen in den Türverkleidungen	95	Glanzpaket	74
Belüftungssystem	97	Glas-Schiebe-/Ausstelldach	74
Blinkleuchten	92	Gurtanlagekontrolle	106
Bluetooth-Schnittstelle	103	Haltegriffe	100
Bordwerkzeug	81	Handschuhfach	98
BOSE Surround Sound	102	Handyvorbereitung (Bluetooth)	103
Bremsanlage	109	Heckleuchten mit LED-Technik	92
Bremsleuchte	92	Heckscheibe	76
CD-Softbag	103	Heckscheibenwischer (A6 Avant)	76
CD-Wechsler	103	Hilfe rund um die Uhr	110
coming home/leaving home Funktion	107	Hol- und Bringservice	110
Dachhimmel in Stoff	100	Innenbeleuchtung	93
Dachhimmel in Stoff schwarz	100	Innenspiegel	93
Dachreling (A6 Avant)	74	Innenspiegel automatisch abblendend	93
Dämmglas	76	Instrumenteneinsatz	108
Dekoreinlagen	86, 96	Instrumententafelabdeckung Fahrerseite	
Diebstahlwarnanlage	75	Audi exclusive	95
Dieselpartikelfilter additivfrei	109	Integrales Kopfstützensystem	106
Digitale Kompassanzeige im Innenspiegel	93	Karosserie	108
Doppelter Ladeboden (A6 Avant)	97	Kindersicherung	106
DSP-Soundsystem	102	Kindersitzbefestigung ISOFIX	
Durchladeeinrichtung mit entnehmbarem Skisack	98	für die äußeren Fondsitzeplätze	106
Einstiegsleisten	94	Kindersitzbefestigung ISOFIX	
Einparkhilfe hinten	107	mit Deaktivierungsschalter für den	
Einparkhilfe advanced	107	Beifahrerairbag	106
Einparkhilfe plus	107	Kleiderhaken	98
Elektromechanische Parkbremse	109	Komfortklimaautomatik	97
Elektronische Differenzialsperre EDS	107	Komfortklimaautomatik plus	97
Elektronisches Stabilisierungsprogramm ESP	107	Komfortkopfstützen hinten	94

Komfortrücksitzanlage zweiseitig	93	Schriftzug	76
Komfortschlüssel	75	Seitenairbags hinten	106
Kopfstützen	94	Seitenaufprallschutz	106
Kraftstoffbehälter 80 l	109	Seitenfach abschließbar (A6 Avant)	98
Lackierungen	82, 83	Servoschließung für die Türen	75
Lederausstattungen	84–86	servotronic	108
Lederausstattung Milano	95	Sicherheitsgurte	106
Lederausstattung Valcona	95	Sicherheitslenksäule	106
Lederausstattung Valcona (für Sportsitze)	95	Single-CD-Laufwerk	103
Lederlenkrad	101	Single-DVD-Laufwerk	103
Lendenwirbelstütze		Singleframe	74
für die Vordersitze elektrisch	94	Sitzheizung	94
Lenkradeinstellung elektrisch	102	S line	68–71
Lichtpaket	92	S line Sportfahrwerk	108
Lichtsensoren	107	Softtouch	75
Memory-Funktion	94	Solar-Schiebe-/Ausstelldach	74
Mittelarmlehne hinten	94	Sonnenblenden	100
Mittelarmlehne vorn	94	Sonnenschutzrollo	100
Mittelkonsole	99	Sportfahrwerk	108
MMI Navigation	104	Sportschaltknopf in Leder	102
MMI Navigation plus	104	Sportsitze vorn	93
MMI Radio	104	Sprachdialogsystem	102
MMI Radio plus	104	S Sportsitze	93
Mobilitätsgarantie	110	Standheizung/-lüftung	97
Multifunktions-Holzsportlenkrad	100	Steckdose 12 Volt	99
Multifunktions-Lederlenkrad	101	Stoffausstattungen	84, 95
Multifunktions-Sportlederlenkrad	100	Stoßfänger	76
Navigationsdaten (DVD)	105	Taschenhaken	98
Navigationsdaten (Festplatte)	105	Trennnetz (A6 Avant)	97
Nebelscheinwerfer	92	Türgriffe	75
quattro®	109	Türöffner	75
Räder/Reifen	78–81	Türrückstrahler	106
Radioanlage	102	Türverkleidungen	100
Radschrauben diebstahlhemmend	81	TV-Empfang für MMI Navigation plus	103
Rear Seat Entertainment-Vorbereitung	103	TV-Empfang und digitaler Radioempfang	
Regensensor	107	für MMI Navigation plus	103
Reifendruck-Kontrollanzeige	80	Verbandmaterial	106
Reifen mit Notlaufeigenschaften	80	Verzurrösen	98
Reifenreparaturset	81	Vorbereitung für Ortungsassistent	75
Reserverad in Fahrbereifung	81	Vorderradantrieb	109
Rücksitzlehne umklappbar	94	Vordersitze	93
Schaltanzeige (für Schaltgetriebe)	105	Vordersitze elektrisch einstellbar	94
Schalthebel-/Wählhebelknopf in Leder	102	Wagenheber	81
Scheiben abgedunkelt (Privacy Verglasung)	76	Wärmeschutzverglasung	76
Scheiben abgedunkelt (Privacy Verglasung) mit Dämmglas	76	Warndreieck	106
Scheibenwaschanlage	76	Warnsummer	108
Scheinwerfer	92	Warn- und Kontrollleuchten	108
Scheinwerfer-Reinigungsanlage	92	Wegfahrsperre elektronisch	106
Schienensystem		Wendematte	98
mit variablen Verzurrösen (A6 Avant)	98	Xenon plus	92
Schnurloser Bedienthörer		Zentralverriegelung	75
für das Audi Bluetooth-Autotelefon	104	Zierleiste in Aluminiumoptik	74
		Zigarettenanzünder	99

Vorsprung durch Technik www.audi.com

Die in diesem Katalog gezeigten und beschriebenen Modellvarianten und Ausstattungen sowie einige der aufgeführten Dienstleistungen sind nicht in allen Ländern erhältlich. Die abgebildeten Fahrzeuge sind teilweise mit Sonderausstattungen gegen Mehrpreis ausgerüstet. Die Angaben über Lieferumfang, Aussehen, Leistungen, Maße und Gewichte, Kraftstoffverbrauch und Betriebskosten des Fahrzeugs entsprechen den zum Zeitpunkt der Drucklegung vorhandenen Kenntnissen. Abweichungen in Farbe und Form von den Abbildungen, Irrtümer und Druckfehler bleiben vorbehalten. Änderungen sind vorbehalten. Nachdruck, auch auszugsweise, nur mit schriftlicher Genehmigung der AUDI AG.

Das Papier dieses Katalogs wurde aus chlorfrei gebleichtem Zellstoff hergestellt.

AUDI AG
85045 Ingolstadt
www.audi.com
Gültig ab April 2009

Printed in Germany
933/1104.61.09