



A6 | S6





Im Dialog: Audi QR-Codes

Erleben Sie Audi noch direkter: Laden Sie eine QR-App auf Ihr Smartphone und scannen Sie dann den QR-Code oder nutzen Sie den angegebenen Link in Ihrem Browser.



Seite	
Faszination	
4 Audi A6 Limousine und A6 Avant	18 Audi A6 allroad quattro
Technik	
36 Innovationen	42 quattro
38 Audi ultra	44 Performance
40 Audi connect	46 Dynamik
Ausstattungen	
56 Highlights	72 S-Modelle
60 Audi A6 Businesspaket	74 Audi A6 3.0 TDI competition
62 Styleguides	76 S line
66 Audi ultra	80 Audi design selection
68 Motoren	82 Audi exclusive line
70 Audi A6 allroad quattro advanced-Paket	84 Audi exclusive
Sonstiges	
94 Audi ServiceKomfort	98 Faszination Audi
96 Audi Original Zubehör	100 Audi Neuwagenabholung
102 Technische Daten	107 Abmessungen

Die Ausstattungen der im Faszinationsteil abgebildeten Fahrzeuge finden Sie auf Seite 108.
Die Werte für Kraftstoffverbrauch und CO₂-Emissionen sowie die Effizienzklassen finden Sie ab Seite 102.

Faszination zeigt sich in vielen Facetten.

Innovative Technologien. Progressives Design. Und eine begeisternd vielfältige Ausstattung. Die Audi A6 Limousine und der Audi A6 Avant vereinen diese Werte zu einer außergewöhnlich sportlich-eleganten Symbiose. Und eröffnen vielseitige Möglichkeiten für wegweisende Mobilität. Entdecken Sie Ihre.

Die Werte für Kraftstoffverbrauch und CO₂-Emissionen sowie die Effizienzklassen finden Sie ab Seite 102.

A6

Audi A6 Limousine | A6 Avant



Dynamisches Design zeigt sich in jeder Linie.

Eine Limousine, die auf den ersten Blick fasziniert. Emotionen weckt. Vorwärtsdrang sichtbar macht. Ein Design, das auf ganzer Linie Progressivität und Sportlichkeit ausstrahlt.

Zum Beispiel mit der Tornadolinie. Unterhalb der Seitenfenster spannt sie sich von den Scheinwerfern bis zum Heck. Die horizontale Ausrichtung aller Linien lässt das Fahrzeug vorn wie hinten noch breiter und sportlicher wirken.



Die Werte für Kraftstoffverbrauch und CO₂-Emissionen sowie die Effizienzklassen finden Sie ab Seite 102.



Sportlichkeit trifft Eleganz. Funktionalität begegnet Komfort. Der A6 Avant demonstriert Vielseitigkeit in idealer Balance. Leichte, elegant fließende Proportionen und eine präzise definierte Linienführung. Eine eigenständige Silhouette. Unverwechselbar mit hoher Schulter, schmalem Fensterband und ausgeprägten Seitenschwellern. Elegant abgerundet von einer coupéhaften Dachlinie.

Die Werte für Kraftstoffverbrauch und CO₂-Emissionen sowie die Effizienzklassen finden Sie ab Seite 102.





Progressives Design und innovative Strahlkraft. Unter anderem mit tageslichtähnlicher Ausleuchtung der Fahrbahn. Die auf Wunsch erhältlichen LED-Scheinwerfer machen die Nacht zum Tag.

In jedem Licht beeindruckend: der Audi Singleframe in dreidimensionalem Design. Flach und breit. Souveränität ausstrahlend. Mit horizontalen Chromstreben, die eindrucksvoll die Dynamik des A6 unterstreichen.

Für zusätzlichen Eindruck sorgen die optionalen 20-Zoll-Aluminium-Schmiederäder im 5-Arm-Stern-Design, kontrastgrau, teilpoliert¹. Ein kraftvoller Ausdruck – bereits im Stand.



Wenn Sie den Audi A6 in Aktion erleben wollen, scannen Sie diesen QR-Code mit Ihrem Smartphone. Oder verwenden Sie folgenden Link in Ihrem Browser: www.audi.de/a6film

¹Bitte beachten Sie die Besonderheiten zu den Rädern auf Seite 106. Die Werte für Kraftstoffverbrauch und CO₂-Emissionen sowie die Effizienzklassen finden Sie ab Seite 102.



Souveränität zeigt sich in kompromissloser Fahrerorientierung.

Beeindruckendes Raumgefühl kombiniert mit einem komfortorientierten Interieurkonzept. In der A6 Limousine und im A6 Avant sorgen außergewöhnliche Details für höchste Exklusivität. Auf Wunsch mit MMI Navigation plus mit MMI touch. Audi Infotainment neuester Generation. Mit großem 8-Zoll-TFT-Farbdisplay. Vielfältige Funktionen sowie Audi connect-Dienste benutzerfreundlich integriert.

Begeisternde Klangqualität inklusive. Auf allen Sitzplätzen. Mit optional erhältlichem Bose Surround Sound. Mit 14 Lautsprechern und einer Gesamtleistung von 472 Watt. Brillanter Sound. Gleichmäßig im Raum verteilt. Unüberhörbar. Und spürbar. Durch Subwoofer mit kraftvoller Basswiedergabe.

Die Werte für Kraftstoffverbrauch und CO₂-Emissionen sowie die Effizienzklassen finden Sie ab Seite 102.

Großzügigkeit zeigt sich in spürbarem Komfort.

Raum und Komfort großzügig ausgelegt. Mit zahlreichen Ablageflächen und praktischen Verstaumöglichkeiten. Für ein entspanntes Vergnügen auf jeder Fahrt.

Komfortable Funktionalität. Zum Beispiel beim Umklappen der Rücksitzlehne im Verhältnis 40:60. Über die Lehnenfernbedienung bequem vom Gepäckraum aus. Das Gepäckraumvolumen¹ beträgt 565 Liter. Bei vollständig umgeklappter Sitzbank 1.680 Liter.

Auf Wunsch öffnet und schließt die Gepäckraumklappe elektrisch. Mit dem optionalen Komfortschlüssel mit sensorgesteuerter Gepäckraumriegelung reicht dazu eine entsprechende Fußbewegung. Der Öffnungswinkel lässt sich individuell programmieren. Beim Öffnen der Heckklappe fährt die Gepäckraumabdeckung selbstständig hoch und ermöglicht so den freien Zugang zum Gepäckraum. Wird die Heckklappe geschlossen, fährt sie automatisch wieder nach unten.



¹Technische Spezifikationen beziehen sich auf ein Basisfahrzeug ohne landesspezifische Setzungen und gewählte Sonderausstattungen. Die Werte für Kraftstoffverbrauch und CO₂-Emissionen sowie die Effizienzklassen finden Sie ab Seite 102.



Überzeugende Leistung zeigt sich in einem effizienten Antrieb.

Ausgezeichnete Dynamik und hervorragende Effizienz. Erzeugt von leistungsstarken TFSI- und TDI-Motoren. Mit beeindruckendem Durchzugsvermögen und mitreißenden Beschleunigungswerten.

Dank innovativer Effizienztechnologie werden Kraftstoffverbrauch und Emissionen reduziert. So schaltet zum Beispiel das weiterentwickelte Start-Stop-System den Motor in Standphasen automatisch ab. Und das schon während des Anhaltevorgangs. Höchste Effizienz in voller Fahrt bietet Audi drive select. Serienmäßig. Mit fünf Modi, die eine individuelle Fahrzeugabstimmung gewähren. Von komfortabel bis sportlich. Besonders energiesparend im efficiency-Modus. In Kombination mit S tronic inklusive Freilaufmodus, der beim Lösen des Gaspedals frühzeitig in den Leerlauf wechselt.

Auf Wunsch sind die A6 Limousine und der A6 Avant auch mit dem permanenten Allradantrieb quattro erhältlich. Für noch mehr Traktion und souveränes Kurvenverhalten. In Verbindung mit verbessertem optionalem Sportdifferenzial hebt quattro Dynamik, Agilität und Spurtreue auf ein neues Level.

Die Werte für Kraftstoffverbrauch und CO₂-Emissionen sowie die Effizienzklassen finden Sie ab Seite 102.





Die attraktivste Art, eigene Wege zu gehen.

Warum nur Strecken nutzen, die auch andere einschlagen? Mit dem Audi A6 allroad quattro haben Sie ein Fahrzeug gefunden, mit dem Sie neue Wege für sich entdecken und Herausforderungen meistern können. Unter anderem dank adaptive air suspension. Das elektronisch geregelte Luftfedersystem mit stufenlos verstellbarer Dämpfung passt das Fahrwerk automatisch der jeweiligen Fahrsituation an.

Wo immer Ihre Inspiration Sie hinführt – der A6 allroad quattro bringt Sie souverän ans Ziel. Mit leistungsstarken und effizienten TFSI- und TDI-Motoren. Viel Freiraum im Interieur und Laderaum. Und dem guten Gefühl, immer auf dem richtigen Weg zu sein.

Die Werte für Kraftstoffverbrauch und CO₂-Emissionen sowie die Effizienzklassen finden Sie ab Seite 104.

A6

Audi A6 allroad quattro



Die individuellste Art, eigene Wege zu gehen.

Unverkennbar ein A6 Avant, noch unverkennbarer ein A6 allroad quattro. Auf den ersten Blick ersichtlich. An der straffen Linienführung, an den verbreiterten Radhäusern. Auch der markante Audi Singleframe in Aluminiumoptik: charakteristisch mit vertikalen Streben in Chrom. Eine faszinierende Vorderansicht. Besonders im Zusammenspiel mit den optionalen

Audi Matrix LED-Scheinwerfern. Dazu ein Unterfahrschutz, der sich über die gesamte Breite des Stoßfängers zieht. Der Dachkantenspoiler und die Dachreling mit erhöhten Stegen akzentuieren den eigenständigen Auftritt. Und falls Sie auch farblich Ihren eigenen Weg gehen möchten: Die Lackvariante Sohobraun ist exklusiv für den A6 allroad quattro erhältlich.

Die Werte für Kraftstoffverbrauch und CO₂-Emissionen sowie die Effizienzklassen finden Sie ab Seite 104.





Im Audi A6 allroad quattro empfängt Sie eine ganz besondere Atmosphäre. Geprägt von Großzügigkeit und Exklusivität. Gepaart mit Details, die faszinieren. Zum Beispiel die auf Wunsch erhältlichen Sportsitze in Leder atlasbeige mit Kontrastnaht, die für sehr guten Halt sorgen. Oder die optionalen Dekoreinlagen in Aluminium Ellipse bronze, die ausschließlich dem A6 allroad quattro vorbehalten sind. Genauso wie die Interieurfarbe Santosbraun oder der Stoff Sierra/mono.pur 350.

Ihren Weg immer im Blick. Die serienmäßige Neigungswinkelanzeige zeigt Ihnen eine grafische Darstellung des Fahrzeugs an Hängen oder Steigungen. Damit Sie auch in unebenem Gelände die Kontrolle behalten. Dabei hilft der Bergabfahrassistent, der auf Gefällstrecken eine konstante Geschwindigkeit ermöglicht. Für hervorragende Spurtreue sorgt die elektronische Stabilisierungskontrolle ESC. Natürlich auch auf ebenen Strecken oder bergauf.

Die kraftvollste Art, eigene Wege zu gehen.

Kraft, intelligent eingesetzt. Die durchzugsstarken TFSI- oder TDI-Motoren überzeugen mit unwiderstehlicher Beschleunigung und erstaunlicher Effizienz. Zum Beispiel durch Rekuperation. Dabei wird freigesetzte Energie beim Bremsen oder im Schubbetrieb in elektrische Energie umgewandelt. In der Batterie gespeichert steht sie bei kommenden Beschleunigungsvorgängen wieder zur Verfügung. Ebenso effizient ist die Aluminium-Hybrid-Bauweise, die Kraftstoff spart, Emissionen reduziert und das Fahrzeug noch agiler macht.

Entscheidend für das sportliche Fahrgefühl: der permanente Allradantrieb quattro. Optional mit dem verbesserten Sportdifferenzial, das die Kraft variabel zwischen den Hinterrädern verteilt. Zu spüren beim beeindruckenden Beschleunigungsvermögen in Kurven. Auf so gut wie jeder Strecke. Und selbst bei schlechtem Wetter.





Kultivierte Sportlichkeit.

Der Audi S6 ist so vieles: ein repräsentativer Geschäftswagen. Ein prestigeträchtiges Familienauto. Ein elegantes, athletisches Fahrzeug für jeden Tag. Ganz gleich, ob als Limousine oder Avant – er vermittelt in jeder Form intelligente Kraft. Und bringt sie auf die Straße. Dank leistungsstarkem V8-TFSI-Motor mit Audi cylinder on demand. Souverän mit permanentem Allradantrieb quattro. Und individuell durch Audi drive select. Effizienz inklusive. Unter anderem durch Aluminium-Hybrid-Bauweise.

Die Werte für Kraftstoffverbrauch und CO₂-Emissionen sowie die Effizienzklassen finden Sie auf Seite 105.

S6

Audi S6 Limousine | S6 Avant



Eine klare Linie braucht vor allem eins: Leichtigkeit.

Elegante Leichtigkeit. Sportlich interpretiert für die Straße. Signalisiert durch flache Heckleuchten. Und dynamisches Blinklicht mit sequenziell leuchtenden LED-Lichtern. Faszinierend bis ins Detail. Sportlich-markantes Stoßfängerdesign und Einleger in Chromoptik auf der Heckklappe. Typischer S-Charakter. Betont von zwei verchromten Doppelendrohrblenden. Heck- und Dachkantenspoiler bilden einen dynamischen Abschluss.

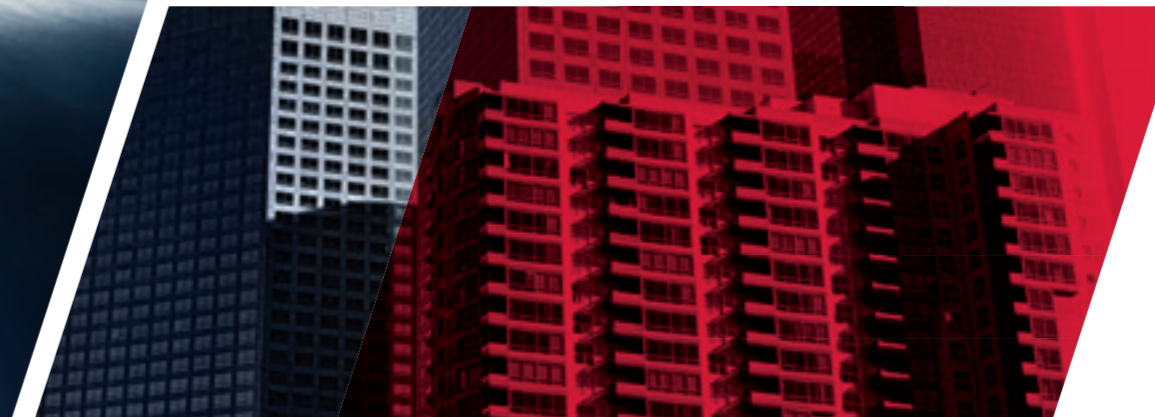

Die Werte für Kraftstoffverbrauch und CO₂-Emissionen sowie die Effizienzklassen finden Sie auf Seite 105.



Unübersehbar progressiv – von nah und fern.

Progressivität, die in neuem Licht erscheint. Die LED-Scheinwerfer vereinen richtungsweisende Ausstrahlung mit hoher Leuchtkraft. Noch mehr Strahlkraft auf Wunsch. Mit den Audi Matrix LED-Scheinwerfern. Inklusive innovativer Funktionen, die Nachtfahrten noch sicherer und komfortabler machen. Sehen und gesehen werden. Das gilt auch für die Außenspiegel in attraktiver Aluminiumoptik. LED-Blinklicht elegant integriert. Auf den ersten Blick S-typisch: der markante Audi Singleframe. Mit horizontalen Doppelchromstreben und S6-Emblem. Es sind die vielen Details, die dem S6 einen unverwechselbaren Charakter verleihen. Unübersehbar.



Die Werte für Kraftstoffverbrauch und CO₂-Emissionen sowie die Effizienzklassen finden Sie auf Seite 105.



Starke Performance braucht Kontrolle. Und innere Ruhe.

Alles wartet auf Ihr Kommando. Radio- und Fahrerinformationssystem, Telefon oder Navigation. Einfach steuerbar über das Multifunktions-Sportlederlenkrad. Mit Schaltwippen in Aluminiumoptik. Ergonomisch und sportlich zugleich. Mit der MMI Navigation plus mit MMI touch ist die neueste Generation von Infotainment optional erhältlich. Inklusive berührungsensitiven Touchpads für schnelle und intuitive Bedienung. Blättern Sie zum Beispiel in der Jukebox per Fingerstrich durch die Alben Ihrer

Musiksammlung oder „schreiben“ Sie Ihr Navigationsziel direkt auf das Bedienfeld.

Zurücklehnen und genießen. Auf hochwertigen Sportsitzen in Alcantara/Leder. Mit hohem Sitzkomfort und gutem Seitenhalt. Auf Wunsch auch auf exklusiven S-Sportsitzen in Leder Valcona mit noch stärker ausgeformten Seitenwangen sowie S6-Prägung in den Lehnen der Vordersitze. Und integrierten Kopfstützen.



Die Werte für Kraftstoffverbrauch und CO₂-Emissionen sowie die Effizienzklassen finden Sie auf Seite 105.



Effizienz: die Kunst, wegzulassen, ohne zu verzichten.

Faszinierende Fakten: V8 4.0 TFSI-Motor mit 331 kW. In 4,4 Sekunden von 0 auf 100 km/h. Dynamische Kraftentfaltung durch hohes Drehmoment. 550 Nm. Mehr Leistung, weniger Kraftstoffverbrauch. Dank Effizienztechnologien wie Audi cylinder on demand, optimiertem Start-Stop-System und Rekuperation. Erfahren Sie es selbst – mit einem außergewöhnlichen Fahrzeug: dem Audi S6.



Die Werte für Kraftstoffverbrauch und CO₂-Emissionen sowie die Effizienzklassen finden Sie auf Seite 105.



... durch Technik.

Die Welt verändert sich stetig. Immer rasanter schreitet die technologische Entwicklung voran. Und immer mehr Möglichkeiten bieten sich Ihnen dadurch – gerade bei Ihrer Mobilität. Mit Vorsprung durch Technik gestalten wir diese Entwicklung maßgeblich mit. Um Ihnen die Technologie mit auf den Weg zu geben, die Ihr Leben bereichert. Damit wir Ihren Anforderungen an heutige und zukünftige Mobilität nicht nur gerecht werden, sondern sie auch weiterhin übertreffen.

Audi ultra

Optimal kombiniert.

Die Zukunft effizienter Technologien.

Einen Audi zu bauen ist hochkompliziert. Und dennoch gilt für alle Modelle ein einfaches Prinzip: Sämtliche Fahrzeugkomponenten greifen präzise ineinander, um emissionsverringende Synergien zu erzeugen. Was diesem Grundsatz folgend Ende der Achtzigerjahre mit der Audi Leichtbauweise und dem revolutionären Audi Space Frame (ASF) anging, ist heute die sogenannte Umkehr der Gewichtsspirale: Jede Leichtbaukomponente wirkt sich auf weitere Bauteile aus, die dann ebenfalls in ihren Dimensionen verringert werden können. Auf diese Weise werden bestehende Formen und Materialien in Bezug auf ihre Funktionalität, das geringstmögliche Gewicht und ihren Produktionsprozess ständig aufs Neue verbessert. Um unsere Fahrzeuge noch effizienter und ressourcenschonender zu machen. Zudem werden auch immer mehr Effizienztechnologien in einen Audi eingebaut. Wie zum Beispiel das Rekuperations- und das Start-Stop-System. Oder fortschrittliche, effiziente Hightech-Aggregate. Für erhöhte Fahrdynamik, hohe Verdichtung, effizientere Verbrennung und geringeren CO₂-Ausstoß. All das ist Audi ultra. Heute und in Zukunft – auf dem Weg zu CO₂-reduzierter Mobilität.

>>> Aerodynamik

Weniger Fahrwiderstände, mehr Effizienz. Durch konsequente aerodynamische Gestaltung der Fahrzeuglinien, des Fahrzeugunterbodens und der Spoilerkanten – um die bestmögliche Form für aerodynamische Effizienz zu schaffen. Aber auch durch rollwiderstandsreduzierte Reifen. All das getestet im Audi Windkanal bei bis zu 300 km/h.

>>> Leichtbaukompetenz

Weniger Gewicht. Mehr Ersparnis, Kraft und Ausdauer. Die Audi Leichtbauweise. Ursprünglich aus dem Karosserieleichtbau stammend, kommt sie heute in nahezu allen Bereichen zum Einsatz und kombiniert innovative Werkstoffe wie Aluminium, Carbon und Magnesium, intelligente Konstruktionsprinzipien sowie ressourcenschonende Produktionsprozesse zu einem Gesamtkonzept.

>>> Getriebekompetenz

Verbesserte Effizienzwerte dank verbesserter Getriebeübersetzung. Ein erhöhtes Drehmomentangebot ermöglicht, das Übersetzungsverhältnis speziell in höheren Gängen länger auszulegen. Für kraftvollen Durchzug in niedrigem Drehzahlbereich, was den Verbrauch verringert – sich aber nicht auf Fahrleistung und Sportlichkeit auswirkt.

>>> Rekuperation

Bremsen für noch effizienteres Fahren. Mit der Bremsenergierückgewinnung (Rekuperation). Ein Teil der beim Bremsen und in Schubphasen entstehenden Bewegungsenergie wird in der Bordnetzbatte zwischengespeichert und in Beschleunigungsphasen eingesetzt – wodurch je nach Fahrzyklus bis zu 3 % Kraftstoff eingespart werden.

>>> Aggregatekompetenz

Kraftvoll und effizient angetrieben. Von Audi ultra mit den Effizienztechnologien im Motorensektor. Wie zum Beispiel mit Audi cylinder on demand, ebenso wie mit dem Audi valvelift system, die beide für weniger Energieverbrauch des Motors sorgen, oder mit der clean diesel-Technologie, mit der Emissionen gesenkt werden können.

Mobilität & Navigation

POI **Point-of-Interest-Suche (POI) mit Sprachbedienung**
in der Google™¹-Datenbank.

Verkehrsinformationen online
Dynamische Routenführung durch Echtzeit-Verkehrsflussinformationen.

myAudi – Sonderziele²
Das Navigationssystem als persönlicher Straßenatlas: individuelle Point-of-Interest(POI)-Listen über das myAudi-Portal ins Fahrzeug importieren.

Landesinformationen²
Anzeige von länderspezifischen Informationen wie z. B. Warnwesten- und Vignettenpflicht sowie geltenden Höchstgeschwindigkeiten beim Grenzübertritt.

Picturebook Navigation
GPS-Daten Ihrer Bilder führen Sie ans Ziel.

Kraftstoffpreise
Die günstigsten Tankstellen am Zielort bzw. in Ihrer Nähe.

Parkplatzinformationen
Hilfe bei der Suche nach Parkplätzen und -häusern. Auch – sofern vorhanden – Darstellung von Preisen und aktuell noch freien Stellplätzen.

Navigation mit Google Earth™¹ und Google Street View™¹
navigiert Sie dank hochauflösender Luft- und Satellitenbilder, Fotos und Adressangaben noch einfacher an Ihr Ziel.

Kartenupdate online²
Die ausgelieferte Kartenversion kann mit den ersten 5 im halbjährlichen Rhythmus erscheinenden Navigationsupdates kostenlos aktualisiert werden. In Verbindung mit Audi connect kann das Update online im Fahrzeug erfolgen.

Zieleinspeisung über myAudi oder Google Maps™^{1,3}
Die Planung Ihrer Navigationsziele erfolgt auf Wunsch bequem am PC oder mit dem Smartphone. myAudi und Google Maps™¹ bzw. die Audi MMI connect-App ermöglichen den Versand von individuellen Navigationszielen an das Fahrzeug. Bei Fahrtantritt können diese bequem als Ziel übernommen werden.

Kommunikation

WLAN-Hotspot
verbindet Ihre mobilen Endgeräte mit dem Internet.

E-Mail²
in Ihr Audi MMI übertragen und komfortabel vorlesen lassen.

Mitteilungen (SMS)⁴
Kurznachrichten anzeigen oder komfortabel vorlesen lassen und per Diktierfunktion gleich darauf antworten.

Zugriff auf Twitter
Integriert den Nachrichtendienst Twitter ins Cockpit. Mit Vorlese- und weiteren komfortablen Textfunktionen.

Zugriff auf Smartphone-Sprachsteuerung⁵
wie z. B. Siri (ab iPhone 4s). Durch Langdruck auf die Sprachdialogtaste am Multifunktions-Lederlenkrad können Sie direkt auf die Sprachsteuerung des Bluetooth-angebundenen Smartphones auch während der Fahrt zugreifen. Die Steuerung erfolgt sicher und komfortabel über die Mikrofone und Lautsprecher Ihres Audi.

¹ Google und das Google-Logo sind eingetragene Marken von Google Inc. ² Dienst ist Bestandteil der optionalen MMI Navigation plus mit MMI touch. ³ Zieleinspeisung über Google Maps benötigt einen Google Account. ⁴ Voraussetzung: Das Mobiltelefon verfügt über das Bluetooth-Protokoll MAP (Message Access Profile). Informationen über kompatible Mobiltelefone erhalten Sie bei Ihrem Audi Partner oder unter www.audi.de/bluetooth. ⁵ Erfordert die optionale MMI Navigation plus mit MMI touch inklusive Sprachdialogsystem und Bluetooth-Schnittstelle sowie Multifunktions-Lederlenkrad. ⁶ Zur Nutzung benötigen Sie in der Regel einen Account bei einem Media-Streaming-Dienst, wodurch zusätzliche Kosten entstehen können. Verfügbarkeit, Bildschirmdarstellung und Kosten der Dienste variieren je nach Land, Modell, Endgerät und Tarif. Nähere rechtliche Informationen und Nutzungshinweise finden Sie auf Seite 109 sowie unter www.audi.de/connect.

Audi connect.

Audi connect

Die Zukunft vernetzter Mobilität.

Die Welt bietet Ihnen unzählige Möglichkeiten. Mit dem optionalen Audi connect holen Sie sich zahlreiche dieser Möglichkeiten digital und direkt in Ihren Audi. Auf Knopfdruck. Individuell auf Sie abgestimmt. Dank myAudi und der von Audi connect unterstützten Dienste in Ihrem Fahrzeug. An vielen Orten der Welt. Intuitiv, einfach und komfortabel.

myAudi – Ihre persönliche Schaltzentrale

ermöglicht es Ihnen, unter www.audi.de/myaudi nach einer einmaligen Registrierung passwortgeschützt die von Audi connect unterstützten Dienste nach Ihren Wünschen zusammenzustellen, zu verwalten und bequem von zu Hause aus zu konfigurieren. Viele dieser Dienste können Sie auch über die Audi MMI connect-App mit Ihrem Smartphone (Android ab 4.0 oder ab iOS 6) von unterwegs nutzen.

Infotainment

Wetter
Vorhersagen und Karten vom gewünschten Ort.

Online-Media-Streaming⁶
Per Smartphone-App Zugriff auf Personal-Radio-Dienste und weltweite Radiosender sowie Anbindung von Musik-Streaming-Diensten, die den Zugang zu Millionen von Songs ermöglichen. Zusätzlich kann auf die im Smartphone gespeicherte Musik zugegriffen werden.

Nachrichten online (individuell)
Texte und Bilder zum aktuellen Weltgeschehen, mit Vorlesefunktion, individuell konfigurierbar.

Reiseinformationen
Informationen zu Sehenswürdigkeiten – mit Übernahmefunktion als Navigationsziel.

Die Straße fest im Griff haben. Weil die Antriebskraft permanent auf alle vier Räder verteilt wird. Per Mittendifferenzial variabel angesteuert. Immer situationsbedingt. Mit quattro und optionalem Sportdifferenzial Fahrstabilität, Dynamik und Agilität neu erleben und dem Über- und Untersteuern entgegenwirken. Für gesteigerte Traktion und verbesserten Vortrieb. Jede Strecke meistern. Und das eigene Ziel stets vor Augen haben. In Kurven. Auf Geraden. Auf jedem Untergrund. Für Faszination, die haften bleibt. Auf der Straße – und im Gedächtnis.



quattro
**Straßen
spüren.**

Mit quattro.

Performance

Maximale Kraft. Maximal genutzt.

Jede Bewegung hat einen Ursprung. Etwas, das sie ins Rollen gebracht hat, eine Idee. Auch den Motoren für Ihren Audi A6 liegt eine Initialzündung zugrunde: gesteigerte Leistung bei geringerem Verbrauch. Diesen vermeintlichen Gegensatz vereinen wir in zwei revolutionären Antriebstechnologien: TDI und TFSI. Lernen Sie beide kennen. Und entscheiden Sie sich für den Antrieb, der Sie am meisten bewegt.



TDI

Audi TDI-Motoren sorgen mit der Kombination von Direkteinspritzung und Turboaufladung für außergewöhnliche Performance – dank hohem Drehmoment über den gesamten Drehzahlbereich mit einer konstanten Kraftentfaltung. Emissionsreduziert und gewohnt sparsam im Verbrauch. Aber auch faszinierend dynamisch – damit Sie aus jeder Straße das Maximum herausholen können.



TFSI

Audi TFSI-Motoren erreichen eine besonders hohe Verdichtung. Das Resultat: herausragende Effizienz bei optimaler Leistungsfähigkeit. Durch den Ersatz von Hubraum durch Aufladung werden Motorgröße und -gewicht deutlich verringert – bei beeindruckender gleichbleibender Dynamik. Für eine Kraftentfaltung, die Sie aus dem Stand überzeugen wird.

Audi cylinder on demand

Auch Zylinderköpfe können intelligent sein. Audi cylinder on demand beweist es. Im Teillastbereich schalten sich vier der acht Zylinder des TFSI-Motors automatisch ab. Das hilft, den Kraftstoffverbrauch zu senken und die Emissionen zu reduzieren. Ohne dass das Umschalten zu spüren ist und die Fahrdynamik beeinträchtigt wird.



>>> Audi drive select

Mit Audi drive select passen Sie die Fahreigenschaften des A6-Modells Ihren Bedürfnissen an. Auf Knopfdruck. Sportlicher, komfortabler, ausgewogener, sparsamer oder ganz individuell auf Sie abgestimmt. Sie entscheiden.

>>> tiptronic

Das 8-stufige Automatikgetriebe mit dynamischem Schaltprogramm (DSP) sorgt für schnelleres Schalten ohne spürbare Zugkraftunterbrechung.

>>> S tronic

Das sportlich-effiziente Doppelkupplungsgetriebe ermöglicht Ihnen blitzschnelle Schaltvorgänge ohne spürbare Zugkraftunterbrechung.

>>> adaptive air suspension

Die elektronisch geregelte Luftfederung wirkt separat an jedem der 4 Räder und sorgt selbst bei starker Beladung dafür, dass die Fahreigenschaft kaum beeinträchtigt wird. Auch als Sportvariante für das S-Modell mit noch strafferer Dämpfung erhältlich.

>>> Dynamiklenkung

Die Dynamiklenkung steigert die Fahrdynamik und den Fahrkomfort durch eine geschwindigkeitsabhängige Regelung der Lenkübersetzung.

>>> quattro

Der permanente Allradantrieb verteilt die Antriebskräfte fahrsituationsabhängig auf jedes einzelne Rad für mehr Traktion und Dynamik.

>>> quattro mit Sportdifferenzial

Der permanente Allradantrieb quattro mit elektronisch geregelter Sportdifferenzial sorgt für hohe Agilität und begeisterte Fahrdynamik.

>>> Keramikbremse

Die an Vorder- und Hinterachse vorhandenen Keramikbremsen sorgen für eine beeindruckende Bremsleistung in jeder Fahrsituation.

Dynamik

Dynamik, die Sie nicht mehr loslässt.

Einsteigen. Anschnallen. Motor starten. Wohin es auch geht, lassen Sie sich antreiben von faszinierender Dynamik. Denn Sie wissen, in Ihrem Audi A6 stehen Ihnen alle Wege offen. Bestimmen Sie die Richtung. Die Gangart. Das Tempo. Und genießen Sie dabei die Freiheit, Reserven zu haben. Genug, um aus jeder Strecke das Beste herauszuholen.

Die Werte für Kraftstoffverbrauch und CO₂-Emissionen sowie die Effizienzklassen finden Sie ab Seite 102. Bei den aufgeführten Ausstattungen handelt es sich teilweise um Sonderausstattungen gegen Mehrpreis. Detaillierte Angaben zu Serien- und Sonderausstattungen erhalten Sie unter www.audi.de/Preislisten oder bei Ihrem Audi Partner.

>>> Audi pre sense basic

leitet im Falle eines drohenden Unfalls Maßnahmen zum präventiven Insassenschutz ein.

>>> Kamerabasierte Tempolimitanzeige

erkennt Geschwindigkeitsbegrenzungen und informiert Sie darüber über das Fahrerinformationssystem und das Head-up Display.

>>> Audi active lane assist

unterstützt bei erkannten Fahrbahnbegrenzungen durch sanfte Lenkeingriffe bei der Spurhaltung.

>>> adaptive cruise control inklusive

Audi pre sense front
beobachtet den vorausfahrenden Verkehr und hält automatisch den Abstand weitestgehend konstant.

>>> Audi side assist inklusive Audi pre sense rear

unterstützt Sie beim Spurwechsel und leitet im Falle des Erkennens einer drohenden Heckkollision präventive Schutzmaßnahmen ein.

>>> Audi Matrix LED-Scheinwerfer

erfassen die Straße und leuchten sie durch innovativ angeordnete LEDs situationsbedingt für noch mehr Sicherheit aus.

Assistenzsysteme

Wohin es auch geht: Ein gutes Gefühl fährt mit.

Mit den Assistenzsystemen in Ihrem Audi A6.

Jede Fahrt ist anders. Doch eines ist bei allen Fahrten gleich – das Gefühl, das jeder Audi vermittelt: geschützt zu sein. Sämtliche Fahrerassistenzsysteme in Ihrem Audi A6 unterstützen Sie bei Ihrer Fahrt und sorgen für noch mehr Komfort unterwegs. Lernen Sie die wichtigsten Fahrerassistenzsysteme kennen.

>>> Nachtsichtassistent

erhöht den Komfort bei Nachtfahrten durch eine integrierte Wärmebildkamera mit Markierung erkannter Fußgänger und größerer Wildtiere.

>>> Umgebungskameras

sorgen für mehr Übersicht beim Einparken und Rangieren durch verschiedene anwählbare Kameraperspektiven rund um das Fahrzeug.

>>> Parkassistent

unterstützt beim Ein- und Ausparken durch temporäre Übernahme der Lenkarbeit.

>>> Audi connect

Nutzen Sie mit der MMI Navigation plus mit MMI touch sämtliche von Audi connect unterstützten optionalen Dienste – schnell und bequem. Durch die intuitive Bedienung des MMI ist der Zugriff auf viele internetbasierte Funktionen beeindruckend unkompliziert.

>>> Navigation

Lassen Sie sich über die MMI Navigation plus mit MMI touch durch eine 3D-Kartenansicht und eine 3-dimensionale Darstellung von Sehenswürdigkeiten und markanten Gebäuden noch komfortabler zu Ihren Zielen navigieren.

>>> Car

Steuern und verändern Sie ab MMI Radio ganz bequem und mit wenigen Handgriffen Fahrerassistenzsysteme, Fahrzeugeinstellungen sowie Klima- und Servicefunktionen.

>>> Media

Zeigen Sie die Cover Ihrer Musiksammlung auf allen verfügbaren Medienquellen wie Jukebox, eingelegten SD-Karten, Audi music interface, CDs oder DVDs an.

>>> MMI touch

Mit dem MMI touch ist die Bedienung der einzelnen Komponenten des Multi Media Interface noch einfacher. Das Touchpad lässt sich sogar mit nur einem Finger bedienen.

Simplexität**Das MMI – intelligent, individuell, intuitiv.**

Reduziert. Einfach. Logisch. Die Welt des mobilen Infotainments neu definiert: das Multi Media Interface (MMI). Telefonieren, navigieren oder über Audi connect das Internet nutzen: hochintuitiv, hochfunktional und komfortabel – nicht zuletzt dank Sprachsteuerung. Mit dem MMI in Ihrem Audi A6 geht Ihnen alles spielend leicht von der Hand.

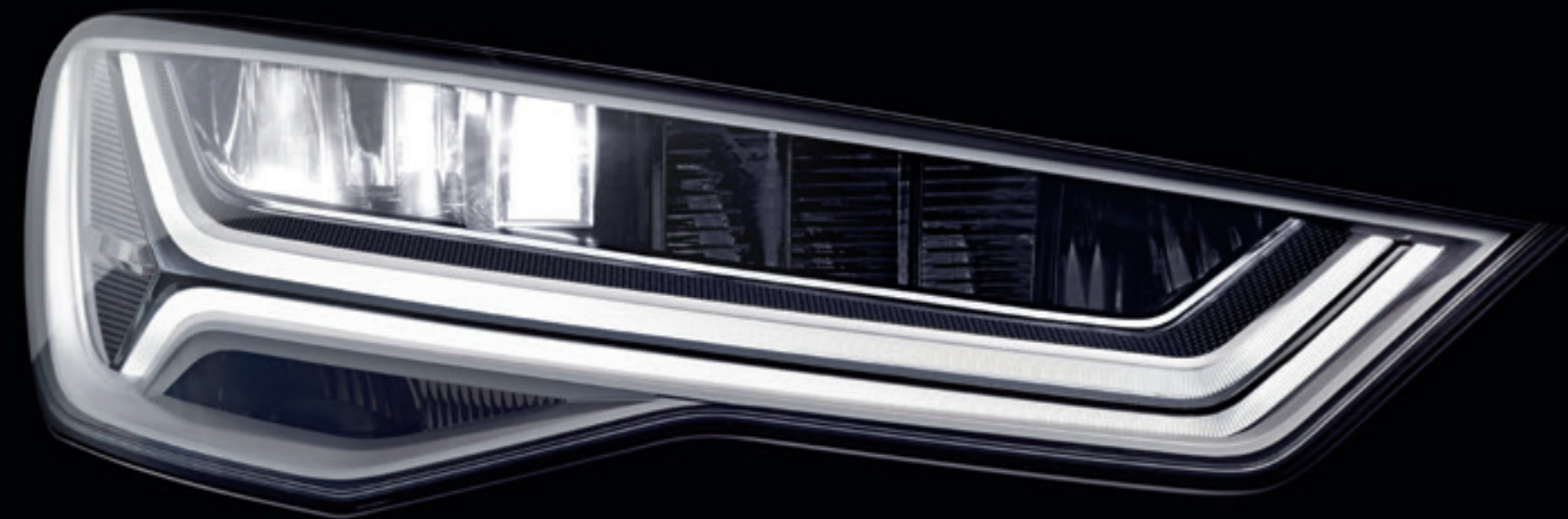

Audi Matrix LED-Scheinwerfer

Sieht gut.

Dunkelheit ist relativ. Mit den optionalen Audi Matrix LED-Scheinwerfern wird die Nacht zum Tag. Die Scheinwerfertechnologie verfügt über eine tageslichtähnliche Lichtfarbe. Kurven werden vorausschauend ausgeleuchtet. Fahrzeuge werden erfasst, die Lichtverteilung Ihres Audi A6 situationsbedingt angepasst. Möglich machen das zahlreiche Sensoren und eine Kamera. Und dimmbare, innovativ angeordnete LEDs – die sich übrigens auch mehr als sehen lassen können.

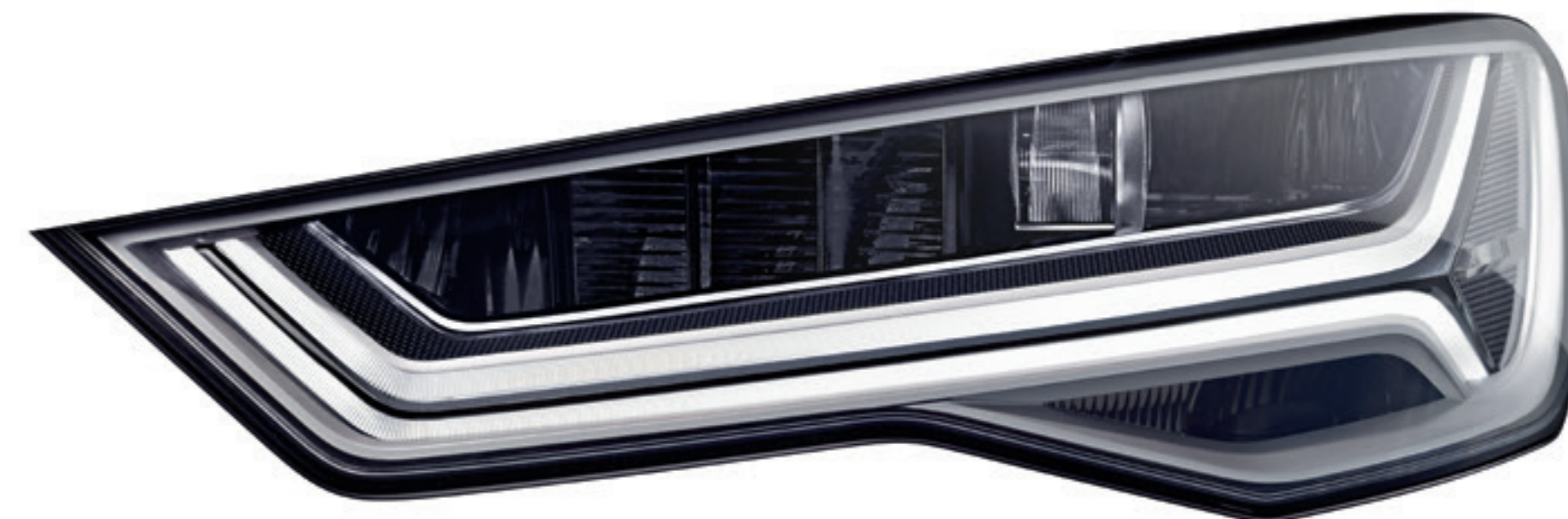

Audi Matrix LED-Scheinwerfer begeistern nicht nur bei Nacht. Die Licht-Technologie setzt auch bei Tag Akzente. Mal punktuell, mal als dynamischer Lichtstreifen. Einzeln ansteuerbare LEDs. Der jeweiligen Situation perfekt angepasst. Wegweisend. Und jedes Mal aufs Neue beeindruckend.

Die Werte für Kraftstoffverbrauch und CO₂-Emissionen sowie die Effizienzklassen finden Sie ab Seite 102.

Sieht gut aus.



So einzigartig wie Sie. Die Ausstattungsmöglichkeiten.

Sportlichkeit, Komfort, Design, Funktionalität – ganz gleich, welche Anforderungen Sie an Ihren Audi stellen, er bietet Ihnen eine Fülle von Individualisierungsmöglichkeiten. Die Ausstattungsvarianten von Audi sind vielfältig und hochwertig und lassen sich von Ihnen ganz Ihren Bedürfnissen anpassen.

Hochwertigkeit in jedem Detail. Ein kleiner Ausblick auf Ihre Möglichkeiten.

Der Audi A6 – ein außergewöhnliches Fahrzeug, das mit großer Ausstattungsqualität und -vielfalt überzeugt. Zahlreiche Innovationen, Komfortfeatures und Assistenzsysteme machen jede Fahrt besonders. Das zeigen auch viele weitere Highlights – lassen Sie sich inspirieren.



1

1 Ambientebeleuchtung

zusätzlich zum Innen- und Außenlichtpaket blendfreie Beleuchtung des Fahrzeuginnenraums in LED-Technologie; konfigurierbar über das MMI

2 Audi Matrix LED-Scheinwerfer

hochpräzise, einzeln steuerbare Leuchtdioden für eine helle und homogene Fahrbahnausleuchtung, ohne entgegenkommende und vorausfahrende Fahrzeuge zu blenden. Die innovative Technologie kombiniert ein Kamerasystem mit LED-Lichtquellen und präziser Optik für eine hochadaptive Lichtverteilung.

3 Audi tablet inklusive Rear Seat Entertainment¹

voll integriertes und vernetztes Infotainment-Angebot für unterwegs; verfügbar mit 1 bzw. 2 entnehmbaren Audi tablets mit entspiegeltem 10,1-Zoll-Touchdisplay für HD-Wiedergabe (1.920 x 1.200 Pixel) sowie 32-GB-Speicher und Unterstützung von Micro-SD

4 Komfortschlüssel mit sensorgesteuerter Gepäckraumriegelung

Ent- und Verriegeln von Türen und der Gepäckraumklappe ohne Betätigung des mitgeführten Fahrzeugschlüssels möglich. Bei Fußgeste (Kick-Bewegung) unterhalb des hinteren Stoßfängers schwingt die Gepäckraumklappe automatisch auf.

5 Keramikbremse²

hohe Bremsleistung durch 19-Zoll-Hochleistungs-bremsanlage mit innenbelüfteten und gelochten kohlefaserverstärkten Keramikbrems scheiben mit speziellen Kühlkanälen; Bremssättel anthrazit glänzend lackiert mit Schriftzug „Audi ceramic“



2



3



4



5

Bei den aufgeführten Ausstattungen handelt es sich teilweise um Sonderausstattungen gegen Mehrpreis. Detaillierte Angaben zu Serien- und Sonderausstattungen erhalten Sie unter www.audi.de/Preislisten oder bei Ihrem Audi Partner. Die Werte für Kraftstoffverbrauch und CO₂-Emissionen sowie die Effizienzklassen finden Sie ab Seite 102.

¹ Rechtliche Informationen und Nutzungshinweise finden Sie auf Seite 109. ² Bitte beachten Sie die Besonderheiten zur Keramikbremse auf www.audi.de oder fragen Sie Ihren Audi Partner.



1



2



3



4



5

1 Bang & Olufsen Advanced Sound System

faszinierende Surround-Sound-Wiedergabe mit 15 Lautsprechern inklusive Centerspeaker und Subwoofer; polierte Lautsprecherabdeckungen aus Aluminium und automatisch ausfahrende akustische Linsen; Privacy-Funktion für diskretes Telefonieren

2 MMI Navigation plus mit MMI touch

multimediale Funktion und intuitive Bedienung; Navigationssystem mit hochauflösendem 8-Zoll-Farbdisplay für 3D-Kartendarstellung mit Anzeige vieler Sehenswürdigkeiten und Stadtmodelle; MMI touch: berührungssensitives Eingabefeld zur schnellen, intuitiven Bedienung, z. B. Zieleingabe per Handschrifterkennung sowie freies Bewegen und Zoomen in der Karte; einfache Bedienung des Infotainments über natürliche Sprache mit Adresseingabe in einem Satz

3 Head-up Display

projiziert auf Wunsch die Geschwindigkeit und weitere fahrerrelevante Informationen aus optional erhältlichen Ausstattungen wie Assistenzsystemen und Navigation sowie Warnhinweise an die Frontscheibe in den direkten Sichtbereich des Fahrers

4 Audi smartphone interface¹

verbindet Ihr Smartphone mit Ihrem Audi und bringt Ihre Smartphone-Inhalte nahtlos über USB direkt aufs MMI-Display. Navigation, Telefonie, Musik und ausgewählte Third-Party Apps lassen sich komfortabel über den MMI-Controller sowie per Sprachbedienung steuern.²

5 Audi phone box³

Telefonieren mit verbesserter Empfangsqualität durch Einlegen des Mobiltelefons in die universelle Handyablage im Bereich der Mittelarmlehne vorn; Anbindung von 2 Mobiltelefonen über Bluetooth möglich; geringe SAR-Strahlung im Innenraum durch Anbindung an Fahrzeugantenne; inklusive Lademöglichkeit über USB-Anschluss und in Verbindung mit MMI Navigation plus mit MMI touch über Wireless Charging (Qi-Standard)

Bei den aufgeführten Ausstattungen handelt es sich teilweise um Sonderausstattungen gegen Mehrpreis. Detaillierte Angaben zu Serien- und Sonderausstattungen erhalten Sie unter www.audi.de/Preislisten oder bei Ihrem Audi Partner. Die Werte für Kraftstoffverbrauch und CO₂-Emissionen sowie die Effizienzklassen finden Sie ab Seite 102.

¹ Für sämtliche im Fahrzeug über das Audi smartphone interface angezeigten Inhalte und Funktionen sind die Smartphone-Hersteller verantwortlich. ² Über die Kompatibilität Ihres Smartphones informieren Sie sich bitte bei Ihrem Mobiltelefonhersteller. ³ Informationen über kompatible Mobiltelefone erhalten Sie bei Ihrem Audi Partner oder unter www.audi.de/bluetooth.

Komfort. Passgenau. Businesspaket für den Audi A6 und Audi A6 allroad quattro.

Eindrucksvoll souverän und progressiv bis ins kleinste Detail. Der Audi A6 ist ein kraftvolles Fahrzeug mit Profil. Er verwöhnt Fahrer und Beifahrer mit beeindruckendem Raumgefühl und komfortorientiertem Interieurkonzept. Mit dem optional erhältlichen Businesspaket zum attraktiven Vorzugspreis können Sie diese Stärken noch betonen. Es umfasst Ausstattungen, die genau an die Wünsche und Bedürfnisse von anspruchsvollen Fahrern angepasst sind. Dazu zählen etwa MMI Navigation, 4-Wege-Lendenwirbelstütze, Einparkhilfe plus, Audi phone box, Sitzheizung vorn und Innenspiegel automatisch abdunkelnd.



Die Werte für Kraftstoffverbrauch und CO₂-Emissionen sowie die Effizienzklassen finden Sie ab Seite 102.



Audi A6 Businesspaket

MMI Navigation

elektrisch ausfahrbares 6,5-Zoll-Farbdisplay mit Kartendarstellung und zahlreichen Anzeigemöglichkeiten; dynamische Zielführung mit TMC (soweit verfügbar); Sprachbedienung (Ganzworteingabe); zusätzliche Pfeildarstellung im Fahrerinformationssystem; MMI Radio plus u. v. m.

Audi phone box¹

Telefonieren mit verbesserter Empfangsqualität durch Einlegen des Mobiltelefons in die universelle Handyablage im Bereich der Mittelarmlehne vorn; Anbindung von 2 Mobiltelefonen über Bluetooth möglich; geringe SAR-Strahlung im Innenraum durch Anbindung an Fahrzeugantenne; inklusive Lademöglichkeit über USB-Anschluss und in Verbindung mit MMI Navigation plus mit MMI touch über Wireless Charging (Qi-Standard)

Einparkhilfe plus²

Akustische und optische Einparkhilfe vorn und hinten hilft beim Einparken und Rangieren. Anzeige im MMI Display

Sitzheizung vorn

beheizt Sitz- und Lehnenmittelbahnen, bei Lederausstattung und Sportsitzen auch Sitzseitenwangen; für Fahrer- und Beifahrerseite mehrstufig getrennt einstellbar

Innenspiegel automatisch abdunkelnd

4-Wege-Lendenwirbelstütze

¹ Informationen über kompatible Mobiltelefone erhalten Sie bei Ihrem Audi Partner oder unter www.audi.de/bluetooth.

² Bitte beachten Sie: Die Systeme arbeiten nur innerhalb von Systemgrenzen und unterstützen den Fahrer. Die Verantwortlichkeit und notwendige Aufmerksamkeit im Straßenverkehr verbleiben beim Fahrer.

Charakter hat viele Formen. Hier sind vier davon.

Was macht einen Audi zu Ihrem Audi? Eine ganz auf Ihre Bedürfnisse abgestimmte Ausstattung. Ihnen steht eine Vielzahl von Möglichkeiten zur Verfügung, Ihrem Fahrzeug genau die Note zu verleihen, die Ihnen vorschwebt. Mehr Sportlichkeit? Mehr Eleganz? Lassen Sie sich inspirieren.

Jetzt konfigurieren unter www.audi.de/konfigurator oder mit der Audi Konfigurator-App.

Audi A6 Limousine in Mythoschwarz Metallic

Audi Matrix LED-Scheinwerfer

Aluminium-Gussräder Audi Sport im 10-Speichen-Design in Titanoptik matt, glanzgedreht^{1,2}

Privacy-Verglasung (Scheiben abgedunkelt)

Individuallkontursitze vorn in Leder Valcona atlasbeige perforiert mit Memory-Funktion und Sitzbelüftung

Dekoreinlagen Holz Nussbaum Beaufort



Audi S6 Limousine in Misanorot Perleffekt

Optikpaket Schwarz Audi exclusive²

Aluminium-Gussräder
im 5-Parallelspeichen-Stern-Design (S-Design)

Sportabgasanlage mit schwarz glänzenden Blenden

Außenspiegelgehäuse in Wagenfarbe

S-Sportsitze vorn in Leder Valcona mondsilber mit
Kontrastnähten und S6-Prägung in den Lehnen

Dekoreinlagen Carbon Atlas



Bei den aufgeführten Ausstattungen handelt es sich teilweise um Sonderausstattungen gegen Mehrpreis. Detaillierte Angaben zu Serien- und Sonderausstattungen erhalten Sie unter www.audi.de/Preislisten oder bei Ihrem Audi Partner. Die Werte für Kraftstoffverbrauch und CO₂-Emissionen sowie die Effizienzklassen finden Sie ab Seite 102.

¹ Bitte beachten Sie die Besonderheiten zu den Rädern auf Seite 106. ² Ein Angebot der quattro GmbH.

Audi A6 allroad quattro in Tornadograu Metallic

Volllackierung inklusive Aluminiumoptik Exterieur

Aluminium-Gussräder Audi Sport im 5-Doppelspeichen-Design in Titanoptik matt, glanzgedreht^{1,2}

Audi design selection flintgrau

Multifunktions-Sportlederlenkrad im 3-Speichen-Design mit Schaltwippen

Dekoreinlagen Holz Eschenmaser messinggrau naturell



Audi A6 Avant in Florettsilber Metallic

LED-Heckleuchten mit dynamischem Blinklicht

Aluminium-Gussräder Audi Sport im 10-Y-Speichen-Design²

Privacy-Verglasung (Scheiben abgedunkelt)

Sportsitze vorn in Leder Valcona nougatbraun

Multifunktions-Sportlederlenkrad im 3-Speichen-Design mit Schaltwippen

Dekoreinlagen Aluminium Ellipse silber



Bei den aufgeführten Ausstattungen handelt es sich teilweise um Sonderausstattungen gegen Mehrpreis. Detaillierte Angaben zu Serien- und Sonderausstattungen erhalten Sie unter www.audi.de/Preislisten oder bei Ihrem Audi Partner. Die Werte für Kraftstoffverbrauch und CO₂-Emissionen sowie die Effizienzklassen finden Sie ab Seite 102.

¹ Bitte beachten Sie die Besonderheiten zu den Rädern auf Seite 106. ² Ein Angebot der quattro GmbH.

Maximale Effizienz hat bei Audi ein Zeichen. Die Audi A6 ultra-Modelle – die nachhaltigsten TDI- und TFSI-Modelle der Baureihe.

Technologien und Maßnahmen zur Senkung des Verbrauchs und der Emissionen bei unverändert großem Fahrspaß – dafür steht Audi ultra. Das langfristige Ziel: eine vollständig emissionsfreie Mobilität. Dafür entwickeln wir konsequent weiter. Zum Beispiel immer effizientere Antriebstechnologien. Wie die sparsamen Benzin- oder Dieselmotoren. Von ihnen werden die nachhaltigsten von uns ausgezeichnet. Mit dem ultra-Emblem am Heck des Modells, das verrät: Hier fährt maximale Effizienz voraus. Durch kombinierte CO₂-Emissionswerte ab 109 g/km bei den Audi A6 2.0 TDI ultra-Modellen und ab 133 g/km bei dem 1.8 TFSI ultra-Modell. Und das, ohne dabei auf die Audi typische Dynamik verzichten zu müssen. Erleben Sie die Audi A6 ultra-Modelle – Fahrzeuge, die effizientes Fahren neu definieren.

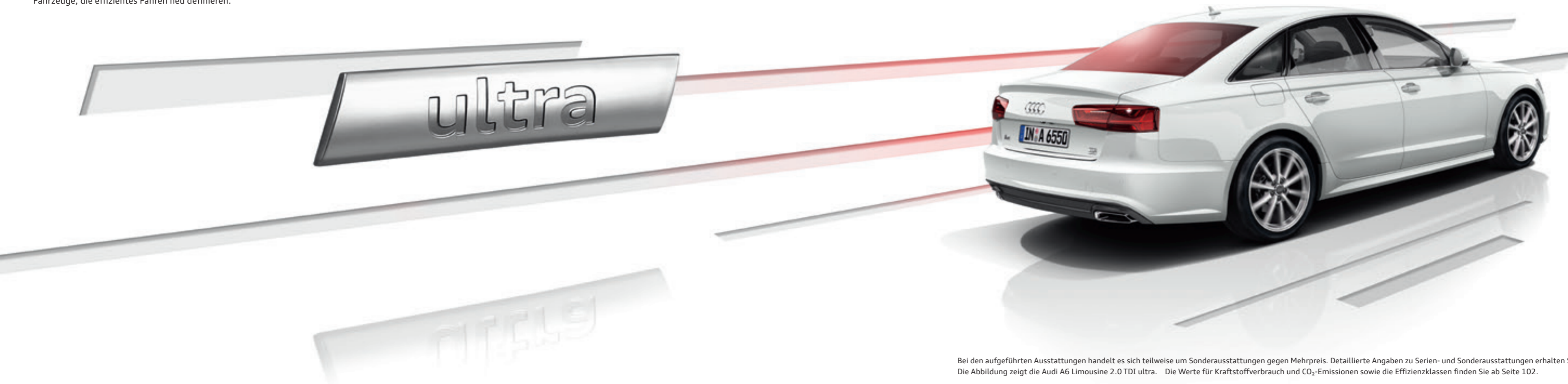

Das **2,0-Liter-TDI-ultra-Aggregat** mit 110 kW (150 PS) weist im kombinierten Fahrzyklus folgende CO₂-Emissionswerte auf:
A6 Limousine: ab 109 g/km (S tronic) bzw. ab 112 g/km (Handschaltgetriebe)
A6 Avant: ab 114 g/km (S tronic) bzw. ab 117 g/km (Handschaltgetriebe)

Das **2,0-Liter-TDI-ultra-Aggregat** mit 140 kW (190 PS) weist im kombinierten Fahrzyklus folgende CO₂-Emissionswerte auf:
A6 Limousine: ab 109 g/km (S tronic) bzw. ab 114 g/km (Handschaltgetriebe)
A6 Avant: ab 114 g/km (S tronic) bzw. ab 119 g/km (Handschaltgetriebe)

Das **1,8-Liter-TFSI-ultra-Aggregat** mit 140 kW (190 PS) weist im kombinierten Fahrzyklus folgende CO₂-Emissionswerte auf:
A6 Limousine: ab 133 g/km
A6 Avant: ab 137 g/km

Die Audi A6 2.0 TDI ultra-Modelle und das A6 1.8 TFSI ultra-Modell sind ohne Einschränkungen mit allen Ausstattungen erhältlich.

Bei den aufgeführten Ausstattungen handelt es sich teilweise um Sonderausstattungen gegen Mehrpreis. Detaillierte Angaben zu Serien- und Sonderausstattungen erhalten Sie unter www.audi.de/Preislisten oder bei Ihrem Audi Partner. Die Abbildung zeigt die Audi A6 Limousine 2.0 TDI ultra. Die Werte für Kraftstoffverbrauch und CO₂-Emissionen sowie die Effizienzklassen finden Sie ab Seite 102.

Für jede Persönlichkeit der richtige Antrieb.

Ganz gleich, für welchen Audi Motor Sie sich entscheiden: Alle Aggregate verfügen über eine hohe Verdichtung, hocheffiziente Verbrennung und einen hervorragenden Wirkungsgrad. Oder kurz: gesteigerte Leistung bei reduziertem Kraftstoffverbrauch und verringerten Emissionen.



3.0 TDI

TDI

Die Audi TDI-Motoren: hohes Drehmoment über den gesamten Drehzahlbereich – mit einer konstanten Kraftentfaltung. Emissionsreduziert und gewohnt sparsam im Verbrauch. Wie der 3.0 TDI quattro: 235 kW (320 PS). In der Audi A6 Limousine mit einer Höchstgeschwindigkeit von 250 km/h und einer Beschleunigung von 0 auf 100 km/h in 5,0 Sekunden. Alle TDI-Motoren erfüllen die Abgasnorm EU6.

- A6 2.0 TDI ultra 110 kW (150 PS)
- A6 2.0 TDI ultra 140 kW (190 PS)
- A6 2.0 TDI quattro 140 kW (190 PS)
- A6 allroad quattro 3.0 TDI 140 kW (190 PS)
- A6 3.0 TDI 160 kW (218 PS)^{1,2}
- A6 3.0 TDI quattro 200 kW (272 PS)²
- A6 3.0 TDI quattro 235 kW (320 PS)²
- A6 3.0 TDI competition quattro 240 kW (326 PS)



4.0 TFSI

TFSI

Die Audi TFSI-Motoren: herausragende Effizienz bei gesteigerter Leistungsfähigkeit – und gleichbleibender Dynamik. Zum Beispiel der 1.8 TFSI ultra 140 kW (190 PS) im Audi A6. Oder der 4.0 TFSI quattro mit 331 kW (450 PS) im Audi S6 – von 0 auf 100 km/h in 4,4 Sekunden. Alle TFSI-Motoren erfüllen die Abgasnorm EU6.

- A6 1.8 TFSI ultra 140 kW (190 PS)
- A6 2.0 TFSI quattro 185 kW (252 PS)
- S6 4.0 TFSI quattro 331 kW (450 PS)

¹ Auch mit permanentem Allradantrieb quattro erhältlich. ² Auch im A6 allroad quattro erhältlich. Die Werte für Kraftstoffverbrauch und CO₂-Emissionen sowie die Effizienzklassen finden Sie ab Seite 102.

Eine neue Form von Ausdruckstärke: das Audi A6 allroad quattro advanced-Paket.

Verleihen Sie Ihrem Fahrzeug eine einzigartige Note – mit dem optional erhältlichen Audi A6 allroad quattro advanced-Paket. Inklusive attraktiver Lackierung in Sohobraun, hochwertiger Dekoreinlagen und imposanter 20-Zoll-Räder. Dazu Sportsitze vorn in Leder Valcona und quattro mit Sportdifferenzial für noch mehr Komfort und Dynamik.

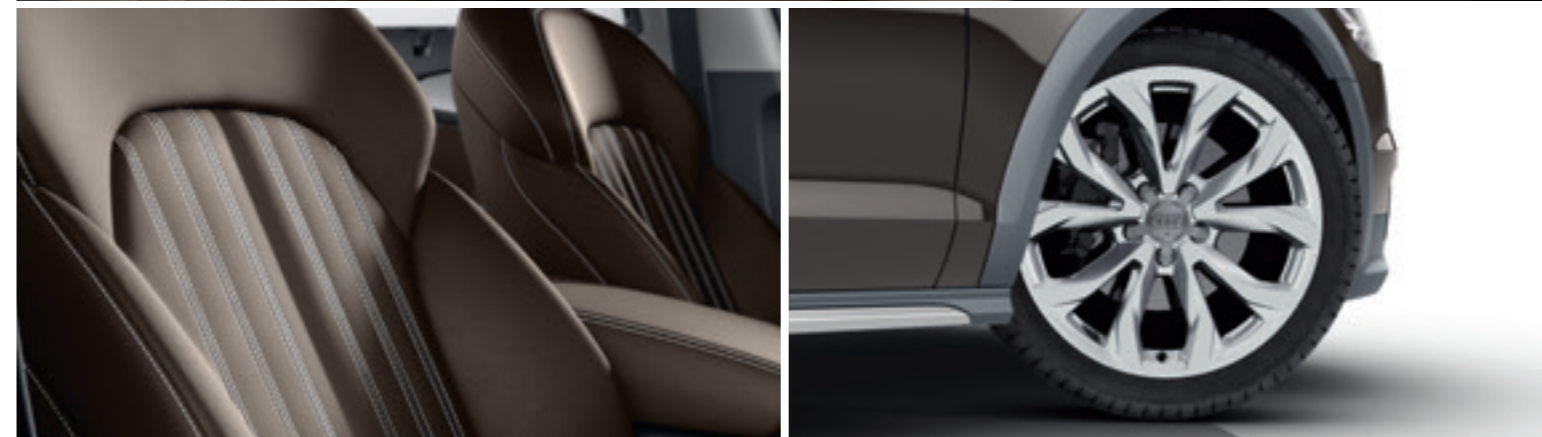

Audi A6 allroad quattro advanced-Paket

In dem Audi A6 allroad quattro advanced-Paket sind folgende Ausstattungsumfänge enthalten:

Aluminium-Schmiederäder im 10-Speichen-V-Design
Größe 8,5 J x 20 mit Reifen 255/40 R 20¹

quattro mit Sportdifferenzial

Lackierung
ausgewählte Lackfarben; exklusiv für A6 allroad quattro advanced-Paket in Sohobraun Metallic

Kontrastlackierung
in Strukturgrau matt

Sportsitze vorn
inklusive elektrischer 4-Wege-Lendenwirbelstütze

Sitzbezüge in Leder Valcona santosbraun
mit Kontrastnähten

Belederte Armauflagen in den Türverkleidungen
in Santosbraun mit Kontrastnähten

Mittelkonsole unten in Leder schwarz

Dekoreinlagen
Aluminium Ellipse silber

Optional erhältlich:

Individualkontursitze vorn

Sitzbezüge in Leder Valcona santosbraun perforiert
mit Kontrastnähten

Dekoreinlagen
Holz Birkenmaser achatgrau naturell

Aluminiumoptik Exterieur

Sportlichkeit sehen und spüren. Schon im Stand.

S steht für Sportlichkeit. Ihre Audi S6 Limousine und Ihr S6 Avant beweisen das eindrucksvoll. Mit umfangreicher S-spezifischer Ausstattung. Für dynamische Optik. Sportlichen Komfort. Und souveräne Performance. Dazu erhalten Sie die Möglichkeit, den S-Faktor noch weiter zu steigern. Mit optionaler Ausstattung, die ebenfalls spürbar begeistert.



Die Werte für Kraftstoffverbrauch und CO₂-Emissionen sowie die Effizienzklassen finden Sie auf Seite 105.

S6-spezifische Serienausstattungen (Auszug)

**Aluminium-Gussräder
im 5-Parallelspeichen-Design (S-Design)**
Größe 8,5 J x 19 mit Reifen 255/40 R 19¹

Audi Singleframe
Kühlergrill in Platinumgrau mit horizontalen
Doppelchromstreben und S6-Emblem

Stoßfänger vorn
in sportlich-markantem Design mit Lufteinlassgittern
in Wabenstruktur und Doppelchromstreben; inklusive
Blade in Aluminiumoptik

Außenspiegelgehäuse
in Aluminiumoptik

Seitliche Schwellerleisten
in Wagenfarbe lackiert

Diffusoreinsatz hinten
in Platinumgrau lackiert, eingefasst mit Blade
in Aluminiumoptik

Abgasendrohre
2-flutig, mit je 2 ovalen Chromblenden links und rechts

**Multifunktions-Sportlederlenkrad
im 3-Speichen-Design mit Schaltwippen
in Aluminiumoptik**
mit S6-Emblem und S-spezifischen Kontrastnähten

adaptive air suspension sport
mit S6-spezifischer Abstimmung

S6-spezifische Sonderausstattungen (Auszug)

Lackierung in der Sonderfarbe Sepangblau Perleffekt

**Aluminium-Gussräder
im 5-Parallelspeichen-Stern-Design (S-Design)**
Größe 8,5 J x 20 mit Reifen 255/35 R 20¹

Bremssättel rot lackiert
mit S6-Schriftzug vorn

Sportabgasanlage
für ein gesteigertes Sounderlebnis; 2-flutig, je 2 ovale
Endrohre links und rechts mit schwarz glänzenden Blenden

**Multifunktions-Sportlederlenkrad
im 3-Speichen-Design unten abgeflacht
mit Schaltwippen in Aluminiumoptik²**
mit S6-Emblem und S-spezifischen Kontrastnähten

S-Sportsitze vorn

Sitzbezüge
bei S-Sportsitzen in Leder Valcona schwarz bzw.
mondsilber, jeweils mit Kontrastnähten und S6-Prägung
in den Lehnen der Vordersitze; bei Individualkontur-
sitzen in Leder Valcona schwarz bzw. flintgrau ohne
S6-Prägung in den Lehnen

Dekoreinlagen
Carbon Atlas

Audi design selection arrasrot
mit Dekoreinlagen Carbon Körper rot

quattro mit Sportdifferenzial
mit S6-spezifischer Abstimmung



¹Angaben zu den technischen Eigenschaften der Reifen finden Sie auf Seite 106. ²Ein Angebot der quattro GmbH.

Große Kraft. Beeindruckend in Form gebracht. Sondermodell Audi A6 3.0 TDI competition.

Kraftvolles Drehmoment und mitreißender Vorwärtsdrang. Dafür steht die Audi TDI-Technologie seit mehr als 25 Jahren. Und die Entwicklung geht weiter. Das Sondermodell Audi A6 3.0 TDI competition präsentiert eine Leistungssteigerung auf 240 kW (326 PS), die mit der Overboost-Funktion kurzzeitig um weitere 15 kW (20 PS) erhöht werden kann. Mit seinem imposanten Drehmoment von 650 Nm beschleunigt der 3.0 TDI Biturbo in 5,0 Sekunden von 0 auf 100 km/h. Auch die Ausstattung hat es in sich. Dafür sorgen S line Sportpaket und exklusive Umfänge wie 20-Zoll-Aluminium-Räder mit schwarz glänzenden Speichen, Endrohrblenden in Schwarz glänzend und rote Bremssättel. Eine exklusive Kombination von purer Kraft und geschärfter Optik – der Audi A6 3.0 TDI competition.



Die Werte für Kraftstoffverbrauch und CO₂-Emissionen sowie die Effizienzklasse finden Sie auf Seite 104.

Audi A6 3.0 TDI competition Serienausstattungen (Auszug)

S line Exterieurpaket

20-Zoll-Aluminium-Schmiederäder im 5-Arm-Stern-Design in Schwarz glänzend, teilpoliert¹
Größe 8,5 J x 20 mit Reifen 255/35 R 20²

Bremssättel

in Rot glänzend

Endrohrblenden

in Schwarz glänzend

Optikpaket Schwarz Audi exclusive³

setzt schwarze Akzente im Bereich des Audi Singleframe, des Stoßfängers vorn und der Zierleisten an den Seitenscheiben

Außenspiegelgehäuse

in Schwarz glänzend, wahlweise in Wagenfarbe lackiert

V6 T-Schriftzug

auf den vorderen Kotflügeln

Einstiegsleisten mit Aluminiumeinlage

mit quattro Schriftzug vorn und hinten

S line Sportpaket

Sitzbezüge

Sportsitze vorn:

- in Leder Valcona schwarz oder
- in Leder Valcona mondsilber

Optional:

S-Sportsitze vorn:

- in Leder Valcona schwarz mit Kontrastnähten in Rot oder
 - in Leder Valcona mondsilber mit Kontrastnähten in Dunkelgrau
- mit S line-Prägung in den Lehnen der Vordersitze

Dekoreinlagen

Aluminium/Holz Beaufort schwarz³

Lackierung

ausgewählte Lackfarben; exklusiv für A6 3.0 TDI competition in Nardograu oder Sepangblau Perleffekt



¹Bitte beachten Sie die Besonderheiten zu den Rädern auf Seite 106. ²Angaben zu den technischen Eigenschaften der Reifen finden Sie auf Seite 106. ³Ein Angebot der quattro GmbH.

Sportlich in allen Facetten. S line selection.

Jeder Audi ist ein Bekenntnis zu automobiler Sportlichkeit. Wer einen Audi mit S line selection wählt, der zeigt, dass in seinem Audi und in ihm viel mehr steckt: ein **Extra an Sportlichkeit, Stil und Exklusivität**. Ein Maßanzug für sichtbare Performance: die optional erhältliche S line selection betont die Individualität und den dynamischen Anspruch des Fahrzeugs und des Fahrers gleichermaßen. Sie steigert das progressive Audi Design und hebt das veredelte Fahrzeug auf den ersten Blick vom Serienmodell ab. Mit ausgewählten Ausstattungen wie beispielsweise **LED-Scheinwerfern** für hervorragende Sicht, **hochwertigen Aluminiumrädern** für einen eindrucksvollen Auftritt sowie dem **S line Exterieurpaket** für einen rundum sportlichen Eindruck. Immer mit einem **attraktiven Preisvorteil**. Lassen Sie sich begeistern – und faszinieren Sie andere.



S line selection

S line Exterieurpaket

19-Zoll-Aluminium-Gussräder
im 5-Doppelarm-Design

LED-Scheinwerfer

Der sportlichen Linie treu bleiben: die S line-Pakete.

Mit den optional erhältlichen S line-Paketen unterstreichen Sie den sportlichen Charakter Ihres Audi A6. Betonen Sie zum Beispiel die dynamische Linienführung, verleihen Sie dem Innenraum noch mehr Ausdruck oder definieren Sie das Fahrwerk für gesteigerte Fahrdynamik noch sportlicher. Und machen Sie aus Ihrem Audi einen echten Athleten.



Die Werte für Kraftstoffverbrauch und CO₂-Emissionen sowie die Effizienzklassen finden Sie ab Seite 102.

S line Exterieurpaket

Stoßfänger vorn und hinten, seitliche Kühlergitter, seitliche Schwellerleisten sowie Diffusoreinsatz
in sportlich-markantem Design

Seitliche Schwellerleisten
in Wagenfarbe lackiert

Diffusoreinsatz
in Platinumgrau lackiert

S line-Dachkantenspoiler
(nur für A6 Avant)

Einstiegsleisten mit Aluminiumeinlage
mit S line-Schriftzug. In Verbindung mit Ambientebeleuchtung sind die Einstiegsleisten beleuchtet und ohne S line-Schriftzug.

S line-Emblem
auf den vorderen Kotflügeln

Lackierung in allen Serien-/Sonderausstattungsfarben und zusätzlich in den Sonderfarben Daytonagrau Perleffekt und Misanorot Perleffekt



S line Sportpaket

Im S line Sportpaket sind folgende Ausstattungsumfänge enthalten:

Aluminium-Gussräder Audi Sport im 5-Doppelspeichen-Design¹
Größe 8,5 J x 19 mit Reifen 255/40 R 19²

S line-Sportfahrwerk
dynamischere Fahrwerksabstimmung und Tieferlegung um 10 mm gegenüber dem Sportfahrwerk bzw. 30 mm gegenüber dem serienmäßigen Dynamikfahrwerk

Einstiegsleisten mit Aluminiumeinlage
mit S line-Schriftzug. In Verbindung mit Ambientebeleuchtung sind die Einstiegsleisten beleuchtet und ohne S line-Schriftzug.

S line-Emblem
auf den vorderen Kotflügeln

Innenraum, Armaturentafel und Dachhimmel
in Schwarz, mit Kontrastnähten auf Sportlederlenkrad und Schalt- bzw. Wählhebelmanschette; bei Stoff Sequenz/Leder und Alcantara gelocht/Leder zusätzlich mit Kontrastnähten auf Sitzbezügen, belederte Armauflagen in den Türverkleidungen (falls mitbestellt) und Mittelarmlehne vorn; Mittelkonsole unten in Leder

Fußmatten vorn
in Schwarz, in Verbindung mit Stoff Sequenz/Leder, Alcantara gelocht/Leder oder Leder Valcona monsilber mit Keder in Kontrastfarbe

Sportsitze vorn
inklusive elektrischer 4-Wege-Lendenwirbelstütze

S line-Sitzbezüge in Stoff Sequenz/Leder schwarz
mit S line-Prägung in den Lehnen der Vordersitze

S line-Multifunktions-Sportlederlenkrad im 3-Speichen-Design
in Leder schwarz (Lenkradgriffe in perforiertem Leder), mit S line-Emblem

Schalt- bzw. Wählhebelknopf
in perforiertem Leder schwarz

Dekoreinlagen
Aluminium matt gebürstet

Pedalerie und Fußstütze in Edelstahl

Optional erhältlich:

Weitere Räder in 19 Zoll oder größer

adaptive air suspension

S-Sportsitze vorn

S line-Sitzbezüge in Alcantara gelocht/Leder schwarz oder Leder Valcona schwarz bzw. monsilber
Sportsitze vorn: Alcantara gelocht/Leder schwarz, Leder Valcona monsilber oder schwarz; S-Sportsitze vorn: Leder Valcona schwarz bzw. monsilber; jeweils mit S line-Prägung in den Lehnen der Vordersitze

S line-Multifunktions-Sportlederlenkrad im 3-Speichen-Design mit Schaltwippen wahlweise beheizbar oder S line-Multifunktions-Sportlederlenkrad im 3-Speichen-Design unten abgeflacht wahlweise mit Schaltwippen
in Leder schwarz (Lenkradgriffe in perforiertem Leder), mit S line-Emblem

Dekoreinlagen
Klavierlack schwarz¹, Holz Birkenmaser achatgrau naturell, Holz Nussbaum Beaufort oder Aluminium/Holz Beaufort schwarz¹

Lackierung in allen Serien-/Sonderausstattungsfarben und zusätzlich in der Sonderfarbe Daytonagrau Perleffekt

¹Ein Angebot der quattro GmbH. ²Angaben zu den technischen Eigenschaften der Reifen finden Sie auf Seite 106.

So unverwechselbar wie Ihr Anspruch: die Audi design selection.

Die Audi design selection bietet Ihnen auf Wunsch eine ästhetische Vorauswahl an besonderen Materialien und Farben im Innenraum. Die edlen Lederausstattungen in den Farben Flintgrau oder Arrasrot mit attraktiven Kontrastnähten verleihen dem Innenraum ein exklusives Ambiente.



Audi design selection flintgrau

In der optional erhältlichen Audi design selection flintgrau sind folgende Ausstattungsumfänge enthalten:

Individualkontursitze vorn, wahlweise mit Sitzbelüftung vorn

Sitzmittelbahnen der Vordersitze und der beiden äußeren Fondsitze in Leder Valcona perforiert flintgrau mit Kontrastnähten in Messing

Sitzseitenwangen, mittlerer Fondsitzplatz, Kopfstützen und Mittelarmlehne vorn (falls mitbestellt) in Leder Valcona flintgrau mit Kontrastnähten in Messing

Türverkleidungseinsätze in Alcantara flintgrau

Armauflagen in den Türverkleidungen und Mittelkonsole unten in Leder flintgrau mit Kontrastnähten in Messing

Dekoreinlagen Holz Eschenmaser messinggrau naturell

Schalttafel oben in Granitgrau, unten in Flintgrau

Lenkrad in Granitgrau

Fußmatten in Velours flintgrau mit Kontrastnähten in Messing



Audi design selection arrasrot

In der optional erhältlichen Audi design selection arrasrot sind folgende Ausstattungsumfänge enthalten:

S-Sportsitze vorn mit S6-Prägung in den Lehnen

Sitzmittelbahnen mit Rautensteppung, Sitzseitenwangen, Kopfstützen, Armauflagen in den Türverkleidungen und Mittelarmlehne vorn in Leder Valcona arrasrot mit Kontrastnähten in Granitgrau

Türverkleidungseinsätze und Mittelkonsole unten in Alcantara schwarz

Optionaler Dachhimmel in Stoff schwarz

Dekoreinlagen Carbon Körper rot

Fußmatten in Velours schwarz

Schalttafel in Schwarz

Lenkrad in Schwarz mit Kontrastnähten in Silber dunkel



Ihre Persönlichkeit. Ihr Audi. Die Audi exclusive line.

Jeder Audi – speziell für Sie gebaut. Mit der Audi exclusive line bieten wir Ihnen den Einstieg in die Individualisierung. Ausgewählte Dekore und Materialien bilden zusammen eine stimmige Kombination im Innenraum. Damit Sie Ihren individuellen Lebensstil auf elegante Art betonen können.



Audi exclusive line

Individualkontursitze vorn
wahlweise mit Sitzbelüftung vorn

Sitzbezüge
Sitzseitenwangen und Kopfstützen in Leder Valcona alabasterweiß mit Kontrastnähten in Puderbeige; Sitzmittelbahnen in Leder perforiert (mit Audi exclusive line-spezifischer Perforation) in Alabasterweiß mit Stegfalte in Puderbeige; Lehnenabdeckungen und Sitzanbauteile farbangepasst in Alabasterweiß

Schwarzer Innenraum
Dachhimmel in Stoff schwarz

Mittelarmlehne vorn
in Leder alabasterweiß mit Kontrastnähten in Puderbeige

Türverkleidungen
Türverkleidungseinsätze in Alcantara alabasterweiß; belederte Armauflagen in den Türen in Alabasterweiß mit Kontrastnähten in Puderbeige

Dekoreinlagen
Holz Eukalyptus naturell

Fußmatten
in Schwarz mit Lederkeder und Naht in Alabasterweiß

Einstiegsleisten
mit Audi exclusive line-Schriftzug



Sie haben einen exklusiven Charakter. Warum nicht auch Ihr Audi?

Den Anspruch an Exklusivität trägt das Angebot von Audi exclusive schon im Namen. Es verbindet ausgewählte Dekore und farbiges Leder mit einer individuellen Lackierung aus dem großen Farbangebot von Audi exclusive – ganz so, wie Sie es wünschen. So bringen Sie den außergewöhnlichen Charakter Ihres Fahrzeugs noch mehr zur Geltung.



Wenn Sie mehr über die Ausstattungsvielfalt und den qualitativen Anspruch von Audi exclusive erfahren möchten, scannen Sie diesen QR-Code mit Ihrem Smartphone. Oder verwenden Sie folgenden Link in Ihrem Browser: www.audi.de/exclusivefilm



Audi A6 Limousine mit Individuallackierung Audi exclusive in Suzukagrau Metallic und Optikpaket Schwarz Audi exclusive

Aluminium-Gussräder Audi Sport im 5-Doppelspeichen-Design in Titanoptik matt, glanzgedreht¹

Lederausstattung (Paket 1) in Leder Valcona Audi exclusive in Schwarz mit Akzenten und Kontrastnähten in Karmesinrot

Erweitertes Lederpaket Audi exclusive und Lederpaket inklusive Airbagkappe Audi exclusive in Schwarz mit Kontrastnähten in Karmesinrot

Bedienelemente in Leder Audi exclusive in Schwarz mit Kontrastnähten in Karmesinrot

Sicherheitsgurte in Karmesinrot

Dekoreinlagen Aluminium/Holz Beaufort schwarz



Ihr Audi wird nicht einfach lackiert. Sondern vierfach.

Wählen Sie die Lackfarbe, die Ihre Persönlichkeit am besten widerspiegelt. Ganz gleich, für welche Farbe Sie sich entscheiden, Sie können sich darauf verlassen, dass wir beim Lackierprozess auf hervorragende Qualität setzen: Obwohl der Lack auf einem Audi nicht dicker ist als ein menschliches Haar, besteht er aus vier Schichten. Damit Sie darin nicht nur glänzend aussehen, sondern Ihr Audi auch vor Umwelteinflüssen und Abnutzung bestmöglich geschützt ist. Ein Autoleben lang.



1 Gletscherweiß Metallic

2 Matadorrot Metallic

3 Gotlandgrün Metallic

4 Javabraun Metallic

5 Daytonagrau Perleffekt

6 Mythoschwarz Metallic

7 **Individuallackierung Audi exclusive
in Sprintblau Perleffekt**

Viele weitere Farben auf Anfrage.
Ein Angebot der quattro GmbH

Viele weitere Lackierungen unter www.audi.de

Qualität in Form gebracht. Und glanzvoll vollendet. Die Audi Räder.

Damit Sie auf jedem Meter Ihrer Fahrt ein gutes Gefühl begleitet, stehen Audi Räder besonders auf dem Prüfstand und durchlaufen spezifische Testverfahren. So ermöglichen beispielsweise Härtetests höchste Stabilität. Und eine kupferbeschleunigte Essigsäure-Salz-Sprühnebel-Prüfung – kurz CASS – sorgt für größtmöglichen Korrosionsschutz. Mit diesen und vielen weiteren Maßnahmen sorgen wir bei jedem Audi Rad für maximale Qualität – auch noch nach etlichen Kilometern. Ganz gleich, für welches der zahlreichen Designs Sie sich entscheiden.



1 19"-Aluminium-Gussräder Audi Sport im 5-Arm-Turbinen-Design in Magnesiumoptik, glanzgedreht^{1,2,3}

2 20"-Aluminium-Schmiederäder im 5-Arm-Stern-Design, kontrastgrau, teilpoliert²

3 18"-Aluminium-Gussräder Audi Sport im 7-Doppelspeichen-Design¹

4 20"-Aluminium-Gussräder Audi Sport im 5-Doppelspeichen-Design¹

5 18"-Aluminium-Gussräder im 5-Doppelspeichen-Stern-Design

6 21"-Aluminium-Gussräder Audi Sport im 5-Speichen-Blade-Design in Schwarz glänzend, glanzgedreht^{1,2,3}

7 19"-Aluminium-Gussräder im 5-Doppelarm-Design

8 19"-Aluminium-Gussräder Audi Sport im 10-Speichen-Design in Titanoptik matt, glanzgedreht^{1,2}

Bei den aufgeführten Ausstattungen handelt es sich teilweise um Sonderausstattungen gegen Mehrpreis. Detaillierte Angaben zu Serien- und Sonderausstattungen erhalten Sie unter www.audi.de/Preislisten oder bei Ihrem Audi Partner. Angaben zu den technischen Eigenschaften der Reifen finden Sie auf Seite 106.

¹ Ein Angebot der quattro GmbH. ² Bitte beachten Sie die Besonderheiten zu den Rädern auf Seite 106. ³ Nur in Verbindung mit permanentem Allradantrieb quattro bestellbar.

Viele weitere Räder unter www.audi.de

Premiumqualität, auf die Sie setzen können.

In Ihrem Audi nehmen Sie einen besonderen Platz ein. Auf Vorder- und Rücksitzen wird exklusiver Komfort fühlbar: durch hochwertige Materialien und eine erstklassige Verarbeitung. Egal, für welchen Sitzbezug Sie sich entscheiden und ob Sie Individualkontursitze oder Sportsitze bzw. S-Sportsitze mit stabilem Seitenhalt bei dynamischer Fahrt bevorzugen: Hier sitzen Sie richtig.



Individualkontursitze vorn
in Leder Valcona atlasbeige perforiert



S-Sportsitze vorn in Leder Valcona schwarz
mit Kontrastnähten

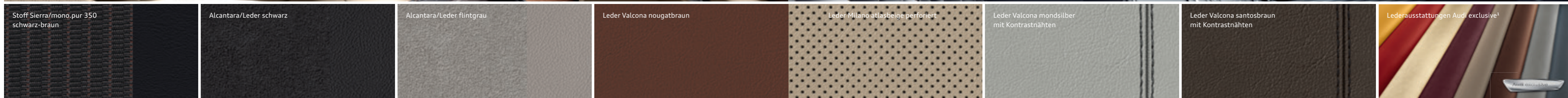

Bei den aufgeführten Ausstattungen handelt es sich teilweise um Sonderausstattungen gegen Mehrpreis. Detaillierte Angaben zu Serien- und Sonderausstattungen erhalten Sie unter www.audi.de/Preislisten oder bei Ihrem Audi Partner.

¹ Ein Angebot der quattro GmbH.

Viele weitere Sitzbezüge unter www.audi.de

Faszination erleben. Bis ins Detail.

Exklusives Ambiente ist eine Frage des Stils. Ihres Stils. Den Sie bis ins Detail verfeinern können. Setzen Sie fühlbare Akzente mit den hochwertigen Audi Dekoreinlagen. Lassen Sie sich begeistern von glattem Holz, das eine natürliche Wärme ausstrahlt. Erleben Sie die Faszination von offenporigem Holz, das Sie die Exklusivität förmlich spüren lässt. Oder setzen Sie ein persönliches Statement mit Kombinationen von feinen Hölzern und Aluminiumdekoren – Ihr persönlicher Geschmack bestimmt den Charakter.



Dekoreinlage Carbon Köper rot



Aluminium Ellipse silber

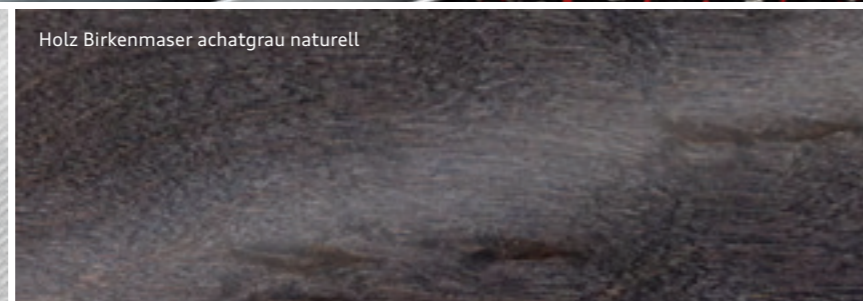

Holz Birkenmaser achatgrau naturell

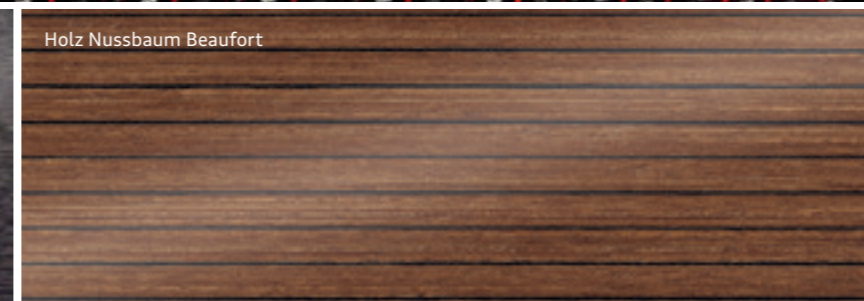

Holz Nussbaum Beaufort

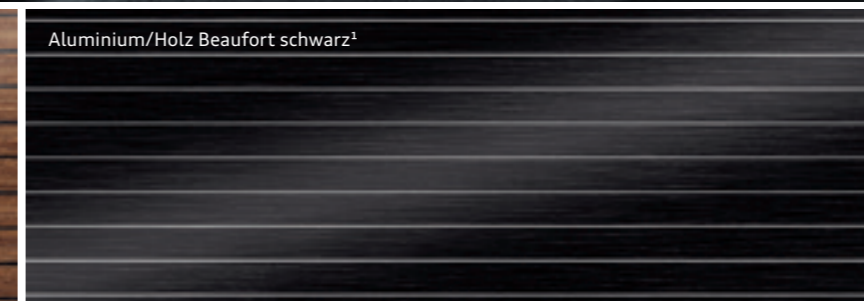

Aluminium/Holz Beaufort schwarz¹

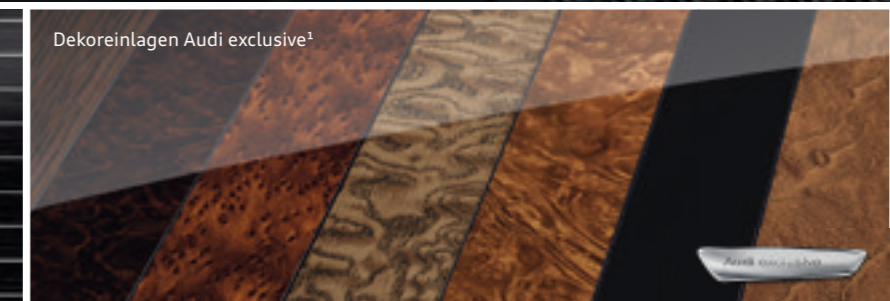

Dekoreinlagen Audi exclusive¹

Bei den aufgeführten Ausstattungen handelt es sich teilweise um Sonderausstattungen gegen Mehrpreis. Detaillierte Angaben zu Serien- und Sonderausstattungen erhalten Sie unter www.audi.de/Preislisten oder bei Ihrem Audi Partner.

¹ Ein Angebot der quattro GmbH.

Viele weitere Dekoreinlagen unter www.audi.de

So geht entspannt heute. Audi ServiceKomfort für Neuwagen¹ – Garantie, Inspektion und Reparatur zum monatlichen Festpreis.

Wer sich für einen Audi entscheidet, entscheidet sich für Effizienz, Leistung und Komfort. Und das auch in puncto Service: Mit dem optionalen Angebot Audi ServiceKomfort profitieren Sie bei allen Audi Neuwagen von der Audi Anschlussgarantie und dem attraktiven Dienstleistungspaket Inspektion und Verschleiß zum monatlichen Festpreis. Ganz gleich, ob Sie Ihren Neuwagen über die Audi Bank² finanzieren, ein Leasingangebot der Audi Leasing² wählen oder ihn bar³ bezahlen.

Das Angebot Audi ServiceKomfort für Neuwagen¹ enthält:

- Inspektionsarbeiten gemäß Herstellervorgaben
- Wesentliche Verschleißreparaturen
- Verlängerung der Herstellergarantie um bis zu 36 Monate

Durch eine gleichbleibende geringe monatliche Rate behalten Sie die Kostenkontrolle während der Vertragszeit, genießen entspanntes Fahren, erhalten die Mobilität Ihres Audi und genießen umfassenden Service bei Ihrem Audi Partner. Sie erhalten Audi ServiceKomfort für Neuwagen für bis zu 60 Monate Laufzeit und bis zu 150.000 km Gesamtfahrleistung.

Ihre Vorteile:

- **Kosten für Inspektionsarbeiten sowie wesentliche Verschleißpositionen (Leistungsumfang nebenstehend) sind durch den monatlichen Festpreis transparent und kalkulierbar**
- **100% Herstellergarantie**
- **Effektiver Schutz vor vielen unvorhersehbaren Reparaturkosten**
- **Langfristiger Qualitätserhalt durch professionellen Service nach den Vorgaben der AUDI AG**
- **Reduzierung Ihres Verwaltungsaufwands – Wegfall aufwendiger Rechnungsprüfungen**

Audi ServiceKomfort für Neuwagen

- Gesamtfahrleistung max. 150.000 km
- Laufzeit bis 36 Monate, max. 50.000 km/Jahr
 - Laufzeit bis 60 Monate, max. 30.000 km/Jahr

Audi Anschlussgarantie⁴

- Verlängerung der 2-jährigen Herstellergarantie durch Audi Anschlussgarantie um bis zu weitere 36 Monate

Dienstleistungspaket Inspektion und Verschleiß⁵

- Inspektionsarbeiten gemäß Herstellervorgaben
- Wesentliche Verschleißreparaturen, die bei sachgemäßem Gebrauch des Fahrzeugs erforderlich werden
 - Motorölwechsel inkl. Filter; Ölwechsel Automatikgetriebe inkl. Filter
 - Bremsflüssigkeitswechsel
 - Filterwechsel
 - Wischerblätter
 - Glühlampen; Zündkerzen/Glühkerzen
 - Kupplung
 - Bremsbeläge vorn und hinten; Bremscheiben vorn und hinten (Keramikbremscheiben im Leistungsumfang nicht enthalten)
- Ersatzmobilitätsanspruch⁶ im Rahmen der Dienstleistung

¹ Audi ServiceKomfort für Neuwagen beinhaltet Inspektion und Verschleiß der Audi Leasing, Zweigniederlassung der Volkswagen Leasing GmbH, sowie die Audi Anschlussgarantie der AUDI AG. ² Audi Bank, Zweigniederlassung der Volkswagen Bank GmbH, Gifhorner Str. 57, 38112 Braunschweig. Audi Leasing, Zweigniederlassung der Volkswagen Leasing GmbH, Gifhorner Str. 57, 38112 Braunschweig. ³ Abschluss eines Service-Managementvertrags mit der Audi Leasing erforderlich. ⁴ Audi Anschlussgarantie verlängert die 24-monatige Herstellergarantie um bis zu weitere 36 Monate. Leistungen werden durch die AUDI AG, 85045 Ingolstadt, erbracht. ⁵ Leistungen der Audi Leasing gebunden an die Vertragslaufzeit. Bei Überschreiten der vereinbarten Gesamtfahrleistung entfällt der Leistungsanspruch des Kunden. Für private und gewerbliche Einzelabnehmer sowie ausgewählte Sonderabnehmer. ⁶ Diese Leistung umfasst den Anspruch auf eine begrenzte Kostenübernahme für Ersatzmobilität (z. B. Mietwagen), die über die Konzern-Handelsorganisation bezogen werden kann. Die Ersatzmobilität gilt nur in Zusammenhang mit Leistungen, die durch die Dienstleistung Inspektion und Verschleiß abgedeckt werden. Die Ersatzmobilität wird in Abhängigkeit von der vertraglich vereinbarten Gesamtfahrleistung für bis zu 3 Tage je Vertragsjahr gewährt.



Jetzt die monatliche Rate für Ihr Wunschfahrzeug unter www.audi.de/servicekomfort-neuwagen berechnen. Verbindungskosten gemäß Mobilfunkvertrag

Audi Original Zubehör. So individuell wie Ihr Leben.

Dynamisch von A nach B. Mit Ihrem Audi A6 kommen Sie dabei nicht nur am Ziel gut an, sondern auch unterwegs. Für beeindruckende Momente sorgt unter anderem Audi Original Zubehör, das Ihrem Fahrzeug eine ganz persönliche Note verleiht. Mit Produkten, die Ihre Individualität betonen und unser Qualitätsversprechen jeden Tag aufs Neue einlösen. Passgenaue Lösungen, die durch Design und Funktionalität überzeugen. Kreativität bei der Entwicklung und hohe Standards bei der Produktion sind neben der großen Anzahl an Prüfverfahren bei Audi Original Zubehör ebenso entscheidend wie bei jedem Audi. Entdecken Sie, welche maßgeschneiderten Ideen Audi Original Zubehör auch für Ihr Leben bereithält. Ein paar Highlights finden Sie hier – mehr Informationen zum kompletten Sortiment erhalten Sie bei Ihrem Audi Partner.



A6 Audi Original Zubehör

Weitere Informationen erhalten Sie im Audi A6-Zubehörekatalog, unter www.audi.de und bei Ihrem Audi Partner. Außerdem erleichtert Ihnen der Zubehörfinder auf www.audi.de/zubehoer die Suche nach dem passenden Zubehör für Ihren Audi A6.

Aluminium-Gussräder im 5-Tri-Speichen-Design, anthrazit, glanzgedreht¹

Die Aluminium-Gussräder in der Dimension 8,5 J x 20 beeindruckt mit elegantem Design und glanzgedrehten Speichen. Für Reifen der Größe 255/35 R 20². Ebenfalls erhältlich als Sommerkomplettrad mit Reifen der Dimension 255/35 R 20. Nähere Informationen erhalten Sie bei Ihrem Audi Partner.

Die Werte für Kraftstoffverbrauch und CO₂-Emissionen sowie die Effizienzklassen finden Sie ab Seite 102.



Gepäckraumschale

Gepäckraumschutz, maßgefertigt. Abwaschbar und robust. Die Umrandung schützt den Gepäckraumboden besser vor ausgelaufenen Flüssigkeiten.

Motorsoundsystem⁴ (ohne Abb.)

Eine technisch integrierte und speziell für TDI-Motoren entwickelte Lösung. 2 in die Abgasanlage integrierte Aktoren arbeiten ähnlich wie Lautsprechermembranen und sorgen für den satten Klang eines kraftvollen Motors. Die dazugehörigen schwarz verchromten Endrohrblenden setzen zusätzlich optisch einen sportlichen Akzent.

Audi Entertainment mobile⁵

Das Audi Entertainment mobile der dritten Generation verspricht mit 10,1-Zoll-Touchdisplay beste Unterhaltung in exzellenter Bildqualität – und das im progressiven Audi Design. Es bietet Videos, Fotos, Spielen und Musik eine großartige Bühne. Intuitiv zu bedienende Software, zahlreiche Anschlussmöglichkeiten (SD, USB 2.0, HDMI-IN etc.) und hohe Funktionalität inklusive. Die Verbindung mit einem WLAN-Hotspot ermöglicht den Zugang zum Internet (z. B. über Audi wireless internet access⁶). Das Gerät kann im Fahrzeug an der Rückenlehne der Vordersitze angebracht oder außerhalb des Fahrzeugs genutzt werden. Voraussetzungen: Halter für mobile Endgeräte und Vorbereitung für Rear Seat Entertainment.



Fahrradträger für die Anhängervorrichtung

Fahrradträger (auch für E-Bikes geeignet) für bis zu 2 Fahrräder mit einer maximalen Traglast von 60 kg³. Fahrräder sind am Träger und der Fahrradträger am Fahrzeug separat mit demselben Schlüssel abschließbar. Verschiebbare Radauflagen bieten einen sicheren Halt. Freier Zugang zum Gepäckraum dank praktischem Abklappmechanismus. Der Fahrradträger ist zusammenklappbar und kann platzsparend in der mitgelieferten Tasche aufbewahrt werden. Optional ist ein Erweiterungssatz für ein drittes Fahrrad erhältlich.



¹ Bitte beachten Sie die Besonderheiten zu den Rädern auf Seite 106. ² Angaben zu den technischen Eigenschaften der Reifen finden Sie auf Seite 106. ³ Bitte beachten Sie die Angaben im Bordbuch zur maximalen Stützlast und zum zulässigen Gesamtgewicht Ihres Fahrzeugs. ⁴ Über Besonderheiten beim Einbau informieren Sie sich bitte bei Ihrem Audi Partner. ⁵ Das Audi Entertainment mobile gewann den Plus X Award in der Kategorie Produkt des Jahres 2015/2016.

⁶ Erhältlich als Nachrüstlösung von Audi Original Zubehör.

Faszination Audi A6. Mehr davon online.

Entdecken Sie die Welt des Audi A6. Mehr Informationen, mehr Individualität und mehr Exklusivität. Jetzt auf www.audi.de/a6.



Scannen Sie den QR-Code mit einem Smartphone oder Tablet und entdecken Sie die Welt des Audi A6.



Lernen Sie Ihren neuen Audi kennen: Ihr Kundenberater begleitet Sie zu Ihrem Wagen und beantwortet Ihnen nach einer ausführlichen Fahrzeugklärung gern Ihre Fragen.



Heben Sie ab! Ob über Ingolstadt oder Neckarsulm – bei einem optional buchbaren Hubschrauberrundflug erleben Sie einen der beiden Produktionsstandorte exklusiv aus der Vogelperspektive.

Einen Audi zu fahren ist ein einzigartiges Erlebnis. Ihn abzuholen auch.



Die Audi Neuwagenabholung in Neckarsulm und Ingolstadt.

Der Kauf eines neuen Autos ist etwas Besonderes. Schließlich haben Sie sich nicht einfach für irgendein Auto entschieden, sondern für eines, das Ihre persönliche Vorstellung von Mobilität und Design widerspiegelt. Daher möchten wir, dass auch die erste Begegnung mit Ihrem neuen Audi etwas ganz Besonderes wird. Wie wäre es, wenn Sie ihn direkt bei uns abholen und einen unvergesslichen Tag verbringen? In Neckarsulm oder in Ingolstadt – ganz wie Sie mögen.

Alle Modelle sind an beiden Standorten abholbar. Ein abwechslungsreiches und spannendes Rahmenprogramm wartet auf Sie mit einer ausführlichen Fahrzeugklärung, einem Blick in die Audi Historie, einem Restaurantbesuch und einer Werkbesichtigung. Erleben Sie bei einer Werkbesichtigung Einblicke in faszinierende Einrichtungen und Prozesse unseres Produktionsstandorts. Sie können Ihre Audi Neuwagenabholung auch mit dem Werk-

erlebnis „exklusiv“ ergänzen. In Ingolstadt ist zusätzlich das Fahrerlebnis „quattro pur“ buchbar. Oder genießen Sie eines unserer attraktiven Tourismusangebote, bis es schließlich Zeit für den Höhepunkt ist: die erste Fahrt in Ihrem neuen Audi.

Gern möchten wir mit Ihnen gemeinsam Ihre ganz persönliche Neuwagenabholung planen. Näheres zu unseren Angeboten und Leistungen erfahren Sie bei Ihrem Audi Partner, im Internet unter www.audi.de/neuwagenabholung oder über unsere Hotline unter Telefon 0800 6363666. Informationen über Preise finden Sie in unserer Preisliste oder wenden Sie sich an Ihren Audi Partner oder unsere Hotline.



Atmen Sie Geschichte: Das Audi museum mobile (Ingolstadt) und die Audi Traditionsausstellung (Neckarsulm) nehmen Sie mit auf eine Reise in die Geschichte des Automobils und der Marke Audi.



Lassen Sie sich verwöhnen: Worauf immer Sie Lust haben, in unseren stilvollen Restaurants in den Audi Foren bleibt kein Wunsch offen.



Spüren Sie den Herzschlag der Marke: Die Audi Foren in Neckarsulm und Ingolstadt bieten Ihnen aufregende Einblicke in die Welt des Automobils.

Entdecken Sie Technik: Bei einer Werkbesichtigung erleben Sie, wie eines der fortschrittlichsten Automobile der Welt gebaut wird.

Modell	A6 1.8 TFSI ultra 140 kW (190 PS)		A6 2.0 TFSI quattro 185 kW (252 PS)		A6 2.0 TDI ultra 110 kW (150 PS) ⁹		A6 2.0 TDI ultra 140 kW (190 PS) ⁹	
Motorbauart	Reihen-4-Zylinder-Ottomotor mit Benzindirekteinspritzung, Abgasturboaufladung und Audi valvelift system		Reihen-4-Zylinder-Ottomotor mit Benzindirekteinspritzung, Abgasturboaufladung und Audi valvelift system		Reihen-4-Zylinder-Dieselmotor mit Common-Rail-Einspritzsystem und Abgasturboaufladung		Reihen-4-Zylinder-Dieselmotor mit Common-Rail-Einspritzsystem und Abgasturboaufladung	
Hubraum in cm³ (Ventile pro Zylinder)	1.798 (4)		1.984 (4)		1.968 (4)		1.968 (4)	
Max. Leistung ¹ in kW (PS) bei min ⁻¹	140 (190)/4.200–6.200		185 (252)/5.000–6.000		110 (150)/3.000–4.200		140 (190)/3.800–4.200	
Max. Drehmoment in Nm bei min ⁻¹	320/1.400–4.100		370/1.600–4.500		350/1.500–3.000		400/1.750–3.000	
Kraftübertragung								
Antriebsart	Vorderradantrieb		Permanenter Allradantrieb quattro		Vorderradantrieb		Vorderradantrieb	
Getriebeart	7-Gang S tronic		7-Gang S tronic		6-Gang-Handsclhaltgetriebe [7-Gang S tronic]		6-Gang-Handsclhaltgetriebe [7-Gang S tronic]	
Gewicht/Volumen	Limousine	Avant	Limousine	Avant	Limousine	Avant	Limousine	Avant
Leergewicht ² in kg	1.645	1.710	1.735	1.800	1.700 [1.735]	1.765 [1.800]	1.700 [1.735]	1.765 [1.800]
Zul. Gesamtgewicht in kg	2.150	2.265	2.270	2.355	2.205 [2.240]	2.320 [2.355]	2.205 [2.240]	2.320 [2.355]
Zul. Dachlast/Stützlast in kg	100/85	100/85	100/85	100/85	100/85 [100/85]	100/85 [100/85]	100/85 [100/85]	100/85 [100/85]
Zul. Anhängelast ³ in kg ungebremst	750	750	750	750	750 [750]	750 [750]	750 [750]	750 [750]
bei 12 % Steigung	1.700	1.700	1.700	1.700	1.800 [1.900]	1.800 [1.900]	1.900 [1.900]	1.900 [1.900]
bei 8 % Steigung	1.800	1.800	1.800	1.800	1.900 [2.000]	1.900 [2.000]	2.000 [2.000]	2.000 [2.000]
Tankinhalt ca. in l	65	65	75	75	73 [73]	73 [73]	73 [73]	73 [73]
Fahrleistung/Verbrauch ⁴								
Höchstgeschwindigkeit in km/h	233	225	250 ⁵	250 ⁵	214 [214]	209 [209]	232 [232]	226 [226]
Beschleunigung 0–100 km/h in s	7,9	8,2	6,5	6,7	9,5 [9,6]	9,8 [9,9]	8,4 [8,2]	8,7 [8,5]
Kraftstoffart	Super schwefelfrei ROZ 95 ⁶		Super schwefelfrei ROZ 95 ⁶		Diesel schwefelfrei ¹⁰		Diesel schwefelfrei ¹⁰	
Kraftstoffverbrauch ^{7,8} in l/100 km								
innerorts	7,2–7,1	7,2–7,1	8,4–8,3	8,6–8,5	5,3–5,1 [4,9–4,7]	5,5–5,3 [5,1–4,9]	5,4–5,2 [4,9–4,7]	5,5–5,4 [5,1–4,9]
außerorts	5,2–5,0	5,3–5,1	6,0–5,8	6,2–6,0	4,0–3,8 [4,1–3,9]	4,2–4,0 [4,3–4,1]	4,0–3,9 [4,1–3,9]	4,2–4,0 [4,3–4,1]
kombiniert	5,9–5,7	6,0–5,9	6,9–6,7	7,1–6,9	4,5–4,3 [4,4–4,2]	4,7–4,5 [4,6–4,4]	4,5–4,4 [4,4–4,2]	4,7–4,6 [4,6–4,4]
CO ₂ -Emissionen ^{7,8} in g/km								
kombiniert	138–133	142–137	158–153	163–157	119–112 [116–109]	124–117 [121–114]	119–114 [116–109]	124–119 [121–114]
Effizienzklasse/Abgasnorm	B/EU6	B/EU6	C–B/EU6	C–B/EU6	A+/EU6 [A+/EU6]	A–A+/EU6 [A+/EU6]	A+/EU6 [A+/EU6]	A–A+EU6 [A+/EU6]

Modell	A6 2.0 TDI quattro 140 kW (190 PS) ⁹		A6 3.0 TDI 160 kW (218 PS) ⁹		A6 3.0 TDI quattro 160 kW (218 PS) ⁹		A6 3.0 TDI quattro 200 kW (272 PS) ⁹	
Motorbauart	Reihen-4-Zylinder-Dieselmotor mit Common-Rail-Einspritzsystem und Abgasturboaufladung		V6-Zylinder-Dieselmotor mit Common-Rail-Einspritzsystem und Abgasturboaufladung		V6-Zylinder-Dieselmotor mit Common-Rail-Einspritzsystem und Abgasturboaufladung		V6-Zylinder-Dieselmotor mit Common-Rail-Einspritzsystem und Abgasturboaufladung	
Hubraum in cm³ (Ventile pro Zylinder)	1.968 (4)		2.967 (4)		2.967 (4)		2.967 (4)	
Max. Leistung ¹ in kW (PS) bei min ⁻¹	140 (190)/3.800–4.200		160 (218)/4.000–5.000		160 (218)/3.250–5.000		200 (272)/3.500–4.250	
Max. Drehmoment in Nm bei min ⁻¹	400/1.750–3.000		400/1.250–3.750		500/1.250–3.000		580/1.250–3.250	
Kraftübertragung								
Antriebsart	Permanenter Allradantrieb quattro		Vorderradantrieb		Permanenter Allradantrieb quattro		Permanenter Allradantrieb quattro	
Getriebeart	7-Gang S tronic		7-Gang S tronic		7-Gang S tronic		7-Gang S tronic	
Gewicht/Volumen	Limousine	Avant	Limousine	Avant	Limousine	Avant	Limousine	Avant
Leergewicht ² in kg	1.820	1.885	1.770	1.835	1.840	1.905	1.845	1.910
Zul. Gesamtgewicht in kg	2.355	2.440	2.275	2.390	2.375	2.460	2.380	2.465
Zul. Dachlast/Stützlast in kg	100/85	100/85	100/85	100/85	100/85	100/85	100/85	100/85
Zul. Anhängelast ³ in kg ungebremst	750	750	750	750	750	750	750	750
bei 12 % Steigung	1.900	1.900	2.000	2.000	2.000	2.000	2.000	2.000
bei 8 % Steigung	2.000	2.000	2.100	2.100	2.100	2.100	2.100	2.100
Tankinhalt ca. in l	73	73	73	73	73	73	73	73
Fahrleistung/Verbrauch ⁴								
Höchstgeschwindigkeit in km/h	230	224	245	237	245	237	250 ⁵	250 ⁵
Beschleunigung 0–100 km/h in s	7,7	7,9	7,1	7,3	6,6	6,8	5,5	5,7
Kraftstoffart	Diesel schwefelfrei ¹⁰		Diesel schwefelfrei ¹⁰		Diesel schwefelfrei ¹⁰		Diesel schwefelfrei ¹⁰	
Kraftstoffverbrauch ^{7,8} in l/100 km								
innerorts	5,8–5,7	6,0–5,9	4,9–4,8	4,9–4,8	5,7–5,5	5,8–5,7	6,0–5,9	6,2–6,0
außerorts	4,6–4,4	4,8–4,6	4,3–4,2	4,5–4,3	4,7–4,6	5,0–4,8	4,8–4,6	5,0–4,8
kombiniert	5,0–4,9	5,2–5,1	4,5–4,4	4,6–4,5	5,1–5,0	5,3–5,1	5,2–5,1	5,4–5,3
CO ₂ -Emissionen ^{7,8} in g/km								
kombiniert	133–128	138–133	119–114	122–117	134–128	139–134	138–133	144–138
Effizienzklasse/Abgasnorm	A/EU6	A/EU6	A+/EU6	A+/EU6	A/EU6	A/EU6	A/EU6	A/EU6

[] Angaben für S tronic. Erklärungen ¹ bis ¹² auf Seite 106.

Modell	A6 3.0 TDI quattro 235 kW (320 PS)⁹		A6 3.0 TDI competition quattro 240 kW (326 PS)⁹		A6 allroad quattro 3.0 TDI 140 kW (190 PS)⁹		A6 allroad quattro 3.0 TDI 160 kW (218 PS)⁹	
Motorbauart	V6-Zylinder-Biturbo-Dieselmotor mit Common-Rail-Einspritzsystem		V6-Zylinder-Biturbo-Dieselmotor mit Common-Rail-Einspritzsystem und Abgasturboaufladung		V6-Zylinder-Dieselmotor mit Common-Rail-Einspritzsystem und Abgasturboaufladung		V6-Zylinder-Dieselmotor mit Common-Rail-Einspritzsystem und Abgasturboaufladung	
Hubraum in cm³ (Ventile pro Zylinder)	2.967 (4)		2.967 (4)		2.967 (4)		2.967 (4)	
Max. Leistung ¹ in kW (PS) bei min ⁻¹	235 (320)/3.900–4.600		240 (326)/4.000–4.500		140 (190)/2.750–5.000		160 (218)/3.250–5.000	
Max. Drehmoment in Nm bei min ⁻¹	650/1.400–2.800		650/1.400–2.800		500/1.250–2.500		500/1.250–3.000	
Kraftübertragung								
Antriebsart	Permanenter Allradantrieb quattro		Permanenter Allradantrieb quattro		Permanenter Allradantrieb quattro		Permanenter Allradantrieb quattro	
Getriebeart	8-stufige tiptronic		8-stufige tiptronic		7-Gang S tronic		7-Gang S tronic	
Gewicht/Volumen	Limousine	Avant	Limousine	Avant				
Leergewicht ² in kg	1.910	1.975	1.940	2.005	1.965		1.965	
Zul. Gesamtgewicht in kg	2.445	2.530	2.475	2.560	2.520		2.520	
Zul. Dachlast/Stützlast in kg	100/85	100/85	100/85	100/85	100/100		100/100	
Zul. Anhängelast ³ in kg ungebremst	750	750	750	750	750		750	
bei 12% Steigung	2.100	2.100	2.100	2.100	2.500		2.500	
bei 8% Steigung	2.100	2.100	2.100	2.100	2.500		2.500	
Tankinhalt ca. in l	73	73	73	73	73		73	
Fahrleistung/Verbrauch ⁴								
Höchstgeschwindigkeit in km/h	250 ⁵	250 ⁵	250 ⁵	250 ⁵	221		231	
Beschleunigung 0–100 km/h in s	5,0	5,2	5,0	5,2	7,9		7,1	
Kraftstoffart	Diesel schwefelfrei ¹⁰		Diesel schwefelfrei ¹⁰		Diesel schwefelfrei ¹⁰		Diesel schwefelfrei ¹⁰	
Kraftstoffverbrauch ^{7,8} in l/100 km								
innerorts	7,5–7,3	7,7–7,5	7,5–7,3	7,7–7,5	6,0		6,0	
außerorts	5,5–5,3	5,7–5,5	5,5–5,3	5,7–5,5	5,2		5,2	
kombiniert	6,2–6,0	6,4–6,2	6,2–6,0	6,4–6,2	5,5		5,5	
CO ₂ -Emissionen ^{7,8} in g/km kombiniert	164–159	169–164	164–159	169–164	145		145	
Effizienzklasse/Abgasnorm	B/EU6	B/EU6	B/EU6	B/EU6	A/EU6		A/EU6	

Modell	A6 allroad quattro 3.0 TDI 200 kW (272 PS)⁹		A6 allroad quattro 3.0 TDI 235 kW (320 PS)⁹		S6 Limousine 4.0 TFSI quattro 331 kW (450 PS)		S6 Avant 4.0 TFSI quattro 331 kW (450 PS)	
Motorbauart	V6-Zylinder-Dieselmotor mit Common-Rail-Einspritzsystem und Abgasturboaufladung		V6-Zylinder-Biturbo-Dieselmotor mit Common-Rail-Einspritzsystem		V8-Zylinder-Biturbo-Ottomotor mit Benzindirekteinspritzung, Audi valvelift system und Audi cylinder on demand		V8-Zylinder-Biturbo-Ottomotor mit Benzindirekteinspritzung, Audi valvelift system und Audi cylinder on demand	
Hubraum in cm³ (Ventile pro Zylinder)	2.967 (4)		2.967 (4)		3.993 (4)		3.993 (4)	
Max. Leistung ¹ in kW (PS) bei min ⁻¹	200 (272)/3.500–4.250		235 (320)/3.900–4.600		331 (450)/5.800–6.400		331 (450)/5.800–6.400	
Max. Drehmoment in Nm bei min ⁻¹	580/1.250–3.250		650/1.400–2.800		550/1.400–5.700		550/1.400–5.700	
Kraftübertragung								
Antriebsart	Permanenter Allradantrieb quattro		Permanenter Allradantrieb quattro		Permanenter Allradantrieb quattro		Permanenter Allradantrieb quattro	
Getriebeart	7-Gang S tronic		8-stufige tiptronic		7-Gang S tronic		7-Gang S tronic	
Gewicht/Volumen								
Leergewicht ² in kg	1.970		2.030		1.970		2.035	
Zul. Gesamtgewicht in kg	2.525		2.585		2.505		2.590	
Zul. Dachlast/Stützlast in kg	100/100		100/100		100/85		100/85	
Zul. Anhängelast ³ in kg ungebremst	750		750		750		750	
bei 12% Steigung	2.500		2.500		2.100		2.100	
bei 8% Steigung	2.500		2.500		2.100		2.100	
Tankinhalt ca. in l	73		73		75		75	
Fahrleistung/Verbrauch ⁴								
Höchstgeschwindigkeit in km/h	250 ⁵		250 ⁵		250 ⁵		250 ⁵	
Beschleunigung 0–100 km/h in s	6,2		5,5		4,4		4,6	
Kraftstoffart	Diesel schwefelfrei ¹⁰		Diesel schwefelfrei ¹⁰		SuperPlus schwefelfrei ROZ 98 ¹¹		SuperPlus schwefelfrei ROZ 98 ¹¹	
Kraftstoffverbrauch ^{7,8} in l/100 km								
innerorts	6,4		7,7		13,3–13,1		13,5–13,4	
außerorts	5,2		5,8		7,1–6,9		7,3–7,1	
kombiniert	5,6		6,5		9,4–9,2		9,6–9,4	
CO ₂ -Emissionen ^{7,8} in g/km kombiniert	149		172		218–214		224–219	
Effizienzklasse/Abgasnorm	A/EU6		B/EU6		E/EU6		E/EU6	

Erklärungen

- ¹ Der angegebene Wert wurde nach dem vorgeschriebenen Messverfahren (UN R-85 in der gegenwärtig geltenden Fassung) ermittelt.
- ² Fahrzeugleergewicht mit Fahrer (75 kg) und Kraftstoffbehälter zu 90 % gefüllt, ermittelt nach der VO (EU) 1230/2012 in der gegenwärtig geltenden Fassung. Durch Sonderausstattungen können sich das Leergewicht und der Luftwiderstandsbeiwert des Fahrzeugs erhöhen, wodurch die mögliche Nutzlast bzw. Höchstgeschwindigkeit entsprechend verringert wird.
- ³ Mit zunehmender Höhe verringert sich zwangsläufig die Motorleistung. Ab 1.000 m über Meereshöhe und je weitere 1.000 m sind jeweils 10 % vom Gespanngewicht (zul. Anhängelast + zul. Gesamtgewicht des Zugfahrzeugs) abzuziehen. Gültiger Wert Anhängelast bei werksseitig verbauter Anhängervorrichtung. Bei gewerblicher Nutzung des Fahrzeugs mit Anhängervorrichtung benötigen Sie unter bestimmten Voraussetzungen ein EG-Kontrollgerät.
- ⁴ Angaben zu Kraftstoffverbrauch und CO₂-Emissionen sowie Effizienzklassen bei Spannweiten in Abhängigkeit vom verwendeten Reifen-/Rädersatz.
- ⁵ Abgeregelt.
- ⁶ Die Verwendung von unverbleitem Kraftstoff Super schwefelfrei ROZ 95 nach DIN EN 228 wird empfohlen. Wenn nicht verfügbar: unverbleiter Kraftstoff Normal schwefelfrei ROZ 91 nach DIN EN 228 mit geringer Leistungsminderung. Kraftstoffqualität bleifrei ROZ 95 mit einem maximalen Ethanolanteil von 10 % (E10) ist grundsätzlich verwendbar. Die Angaben zum Verbrauch beziehen sich auf den Betrieb mit Kraftstoff ROZ 95 nach 692/2008/EG.
- ⁷ Die angegebenen Werte wurden nach den vorgeschriebenen Messverfahren ermittelt. Die Angaben beziehen sich nicht auf ein einzelnes Fahrzeug und sind nicht Bestandteil des Angebots, sondern dienen allein Vergleichszwecken zwischen den verschiedenen Fahrzeugtypen.
- ⁸ Der Kraftstoffverbrauch und die CO₂-Emissionen eines Fahrzeugs hängen nicht nur von der effizienten Ausnutzung des Kraftstoffs durch das Fahrzeug ab, sondern werden auch vom Fahrverhalten und anderen nichttechnischen Faktoren beeinflusst. CO₂ ist das für die Erderwärmung hauptsächlich verantwortliche Treibhausgas.
- ⁹ Nachfüllen des separaten AdBlue®¹²-Tanks gemäß Hinweisanzeige im Display des Kombiinstrumentes. Es wird empfohlen, den AdBlue-Tank beim Audi Partner nachfüllen zu lassen.
- ¹⁰ Die Verwendung von Diesel schwefelfrei nach DIN EN 590 wird empfohlen. Wenn nicht verfügbar: Diesel nach DIN EN 590.
- ¹¹ Die Verwendung von unverbleitem Kraftstoff SuperPlus schwefelfrei ROZ 98 nach DIN EN 228 wird empfohlen. Wenn nicht verfügbar: unverbleiter Kraftstoff Super schwefelfrei ROZ 95 nach DIN EN 228 mit geringer Leistungsminderung. Kraftstoffqualität bleifrei ROZ 95 mit einem maximalen Ethanolanteil von 10 % (E10) ist grundsätzlich verwendbar. Die Angaben zum Verbrauch beziehen sich auf den Betrieb mit Kraftstoff ROZ 95 nach 692/2008/EG.
- ¹² Eingetragene Marke des Verbandes der Automobilindustrie e. V. (VDA).

Wichtige Hinweise

Besonderheiten der Räder: Glanzgedrehte, polierte oder teilpolierte Aluminiumräder dürfen nicht bei winterlichen Straßenverhältnissen eingesetzt werden. Die Felgenoberfläche besitzt herstellungsbedingt keinen ausreichenden Korrosionsschutz und kann durch Streusalz oder Ähnliches dauerhaft beschädigt werden.

Altfahrzeugrecycling: Alle Audi Modelle sind demontage- und verwertungsgerecht konstruiert. Gleichzeitig entwickelt die AUDI AG die Rahmenbedingungen zur Verwertung der Altfahrzeuge und ihrer Bestandteile sowie zur Verringerung des zu entsorgenden Abfalls ständig weiter. Nähere Informationen hierzu erhalten Sie im Internet unter www.audi.de unter den Stichwörtern „Altauto“ und „Altfahrzeug“.

Informationen über nahe gelegene Rücknahmestellen zur umweltgerechten Verwertung gemäß Altfahrzeuggesetz erhalten Sie ebenfalls im Internet sowie über unsere kostenlose Hotline 0800 2834737 und bei Ihrem Audi Partner.

Klassifizierungen von Reifenparametern

In der Tabelle finden Sie die Spannen der Kraftstoffeffizienzklasse, der Nasshaftungsklasse und der Klasse des externen Rollgeräusches zu den unterschiedlichen Reifengrößen von Audi A6 Limousine, A6 Avant, A6 allroad quattro, Audi S6 Limousine und S6 Avant.

	Reifengröße	Kraftstoff-effizienzklasse	Nasshaftungs-klasse	Klasse des externen Rollgeräusches	
Sommerreifen	225/55 R 17	E–B	C–A	72–67	
	235/55 R 18	E	B	71	
	245/45 R 18	E–C	D–A	72–68	
	255/40 R 19	E–C	C–A	73–69	
	255/45 R 19	E	B	72	
Winterreifen	255/35 R 20	E	C–B	73–72	
	255/40 R 20	E–C	B	73–70	
	265/30 R 21	E	B–A	72	
	225/55 R 17	E	E–C	70–68	
	225/50 R 18	E	E–B	72–69	
	235/55 R 18	E	E	71	
	255/35 R 20	E	E–C	73–70	
	255/40 R 20	C	B	73	

Die Bestellung eines bestimmten Reifens ist nicht möglich.

Audi A6 Limousine

Angaben in mm

Angaben der Abmessungen bei Fahrzeugleergewicht. Gepäckraumvolumen¹ 530/995 l (zweiter Wert: bei umgeklappter Rücksitzlehne). Wendekreis ca. 11,9 m.

*Maximaler Kopfraum. **Breite Ellbogenraum. ***Breite Schulterraum.

****Mit Dachantenne beträgt die Fahrzeughöhe 1.468 mm.

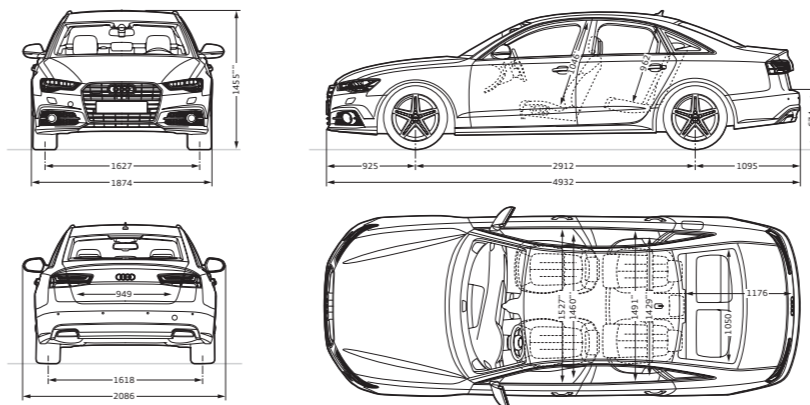

Audi A6 Avant

Angaben in mm

Angaben der Abmessungen bei Fahrzeugleergewicht. Gepäckraumvolumen¹ 565/1.680 l (zweiter Wert: bei umgeklappter Rücksitzlehne und dachhoher Beladung). Wendekreis ca. 11,9 m.

*Maximaler Kopfraum. **Breite Ellbogenraum. ***Breite Schulterraum.

****Mit Dachantenne beträgt die Fahrzeughöhe 1.482 mm.

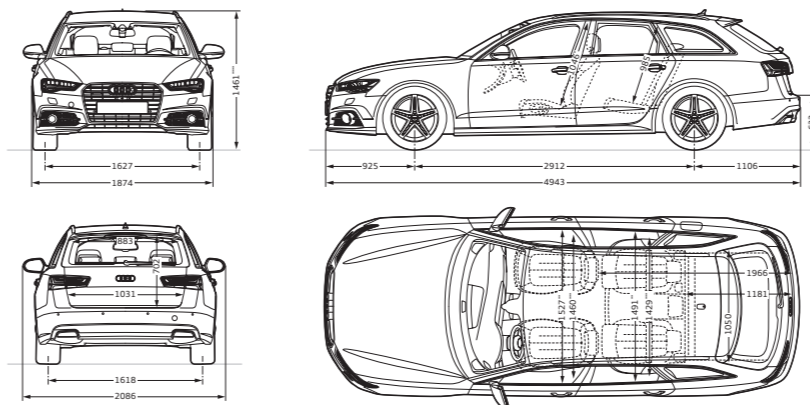

Audi S6 Limousine

Angaben in mm

Angaben der Abmessungen bei Fahrzeugleergewicht, Bodenfreiheit bei maximaler Zuladung. Gepäckraumvolumen¹ 530/995 l (zweiter Wert: bei umgeklappter Rücksitzlehne und dachhoher Beladung). Wendekreis ca. 11,9 m.

*Maximaler Kopfraum. **Breite Ellbogenraum. ***Breite Schulterraum.

****Mit Dachantenne beträgt die Fahrzeughöhe 1.468 mm.

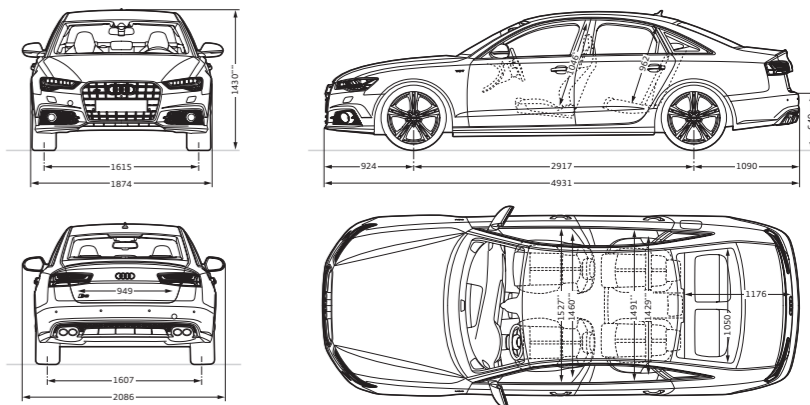

Audi S6 Avant

Angaben in mm

Angaben der Abmessungen bei Fahrzeugleergewicht, Bodenfreiheit bei maximaler Zuladung. Gepäckraumvolumen¹ 565/1.680 l (zweiter Wert: bei umgeklappter Rücksitzlehne und dachhoher Beladung). Wendekreis ca. 11,9 m.

*Maximaler Kopfraum. **Breite Ellbogenraum. ***Breite Schulterraum.

****Mit Dachantenne beträgt die Fahrzeughöhe 1.482 mm.

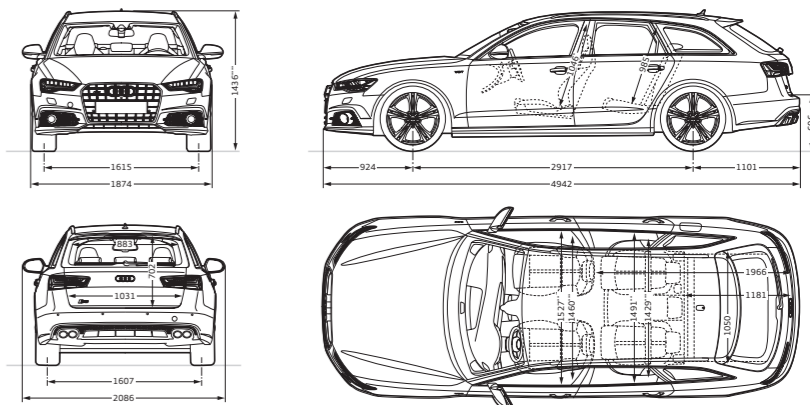

¹ Technische Spezifikationen beziehen sich auf ein Basisfahrzeug ohne landesspezifische Setzungen und gewählte Sonderausstattungen.

Audi A6 allroad quattro

Angaben in mm

Angaben der Abmessungen bei Fahrzeugleergewicht, Bodenfreiheit bei maximaler Zuladung.
 Gepäckraumvolumen¹ 565/1.680 l (zweiter Wert: bei umgeklappter Rücksitzlehne und dachhoher Beladung).
 Wendekreis ca. 11,9 m.
 *Maximaler Kopfraum. **Breite Ellbogenraum. ***Breite Schulterraum. ****Modus lift. *****Modus dynamic.

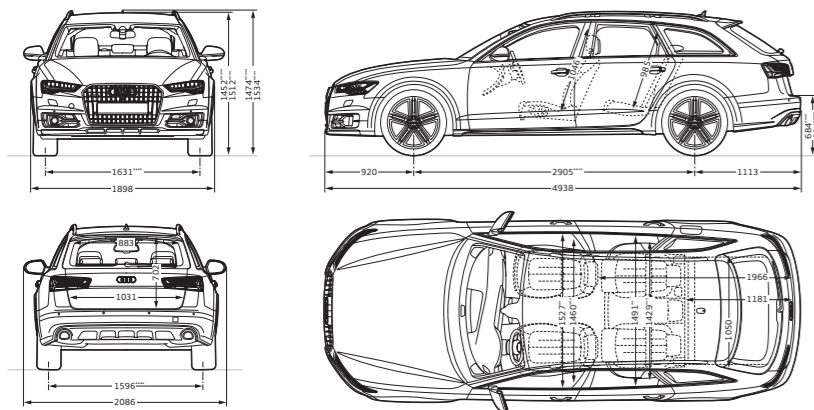

Ausstattung der abgebildeten Audi A6 Limousine (S. 4–17):
 Lackierung: Karatbeige Metallic
 Räder: Aluminium-Schmiederäder im 5-Arm-Stern-Design, kontrastgrau, teilpoliert²
 Sitze/Sitzbezüge: Individualkontursitze in Leder Valcona flintgrau mit Kontrastnähten
 Dekoreinlagen: Holz Eschenmaser messinggrau naturell

Ausstattung des abgebildeten Audi A6 Avant (S. 4–17):
 Lackierung: Gletscherweiß Metallic
 Räder: Aluminium-Gussräder im 5-Doppelarm-Design
 Sitze/Sitzbezüge: Individualkontursitze in Leder Valcona nougatbraun
 Dekoreinlagen: Holz Nussbaum Beaufort

Ausstattung des abgebildeten Audi A6 allroad quattro (S. 18–25):
 Lackierung: Javabraun Metallic
 Räder: Aluminium-Gussräder im 5-Parallelspeichen-Design
 Sitze/Sitzbezüge: Sportsitze in Leder Valcona atlasbeige mit Kontrastnähten
 Dekoreinlagen: Aluminium Ellipse bronze

Ausstattung der abgebildeten Audi S6 Limousine (S. 26–35):
 Lackierung: Daytonagrau Perleffekt
 Räder: Aluminium-Gussräder im 5-Parallelspeichen-Design (S-Design)
 Sitze/Sitzbezüge: S-Sportsitze in Leder Valcona arrasrot mit Kontrastnähten
 Dekoreinlagen: Carbon Körper rot

Ausstattung des abgebildeten Audi S6 Avant (S. 26–35):
 Lackierung: Sepangblau Perleffekt
 Räder: Aluminium-Gussräder im 5-Parallelspeichen-Stern-Design (S-Design)
 Sitze/Sitzbezüge: S-Sportsitze in Leder Valcona schwarz mit Kontrastnähten
 Dekoreinlagen: Aluminium/Holz Beaufort schwarz

Rechtshinweise zu Audi connect

Die Nutzung der von Audi connect unterstützten Dienste ist nur mit den optionalen Ausstattungen MMI Navigation plus mit MMI touch und Audi connect möglich. Zusätzlich benötigen Sie eine SIM-Karte mit Datenoption und zur Nutzung von LTE auch mit LTE-Option³. Die Dienste sind nur mit einem bestehenden oder separat abzuschließenden Mobilfunkvertrag und nur innerhalb der Abdeckung des Mobilfunknetzes verfügbar. Durch den Empfang von Datenpaketen aus dem Internet können, abhängig von Ihrem Mobilfunktarif und insbesondere beim Betrieb im Ausland, zusätzliche Kosten entstehen. Aufgrund des hohen Datenvolumens wird die Verwendung einer Daten-Flatrate dringend empfohlen.

Die Verfügbarkeit der von Audi connect unterstützten Dienste ist länderabhängig. Die Audi connect-Dienste werden für mindestens 1 Jahr ab Fahrzeugauslieferung zur Verfügung gestellt. Nach Ablauf von 24 Monaten verlängert sich die Laufzeit der Audi connect-Dienste einmalig kostenfrei um 12 Monate. Falls Sie eine solche kostenfreie Verlängerung nicht wünschen, teilen Sie dies bitte schriftlich an folgende Anschrift mit:

AUDI AG
 Kundenbetreuung Deutschland
 85045 Ingolstadt
 E-Mail: kundenbetreuung@audi.de
 Tel.: +49 800 28347378423

Über anschließende Verlängerungsmöglichkeiten der Audi connect-Dienste informiert Sie Ihr Audi Partner.

Audi connect ermöglicht den Zugriff auf die Dienste Google und Twitter. Eine dauerhafte Verfügbarkeit kann nicht gewährleistet werden, sondern obliegt Google und Twitter.

Nähere Informationen zu Audi connect erhalten Sie unter www.audi.de/connect und bei Ihrem Audi Partner, Informationen zu Tarifbedingungen bei Ihrem Mobilfunkanbieter.

Rechtshinweis zum Audi tablet

Die Funktionen des Audi tablet können je nach Region variieren. Es können Mobilfunkgebühren anfallen. Darstellbare Fahrzeugdaten sind fahrzeug- und ausstattungsabhängig. Die Funktionalität Navigation erfordert Audi connect-WLAN-Hotspot und Internetzugriff, länderabhängig ausschließlich Followmode mit Anzeige der aktuellen Fahrzeugposition. Die Funktionalität Google Play Store™⁴ erfordert Internetzugriff.

¹Technische Spezifikationen beziehen sich auf ein Basisfahrzeug ohne landesspezifische Setzungen und gewählte Sonderausstattungen. ²Bitte beachten Sie die Besonderheiten zu den Rädern auf Seite 106.

³Über die Verfügbarkeit und den Einsatz der LTE-Unterstützung informieren Sie sich bitte bei Ihrem Audi Partner. ⁴Google und das Google-Logo sind eingetragene Marken von Google Inc.

AUDI AG
85045 Ingolstadt
www.audi.de
Gültig ab April 2016

Printed in Germany
633/1150.62.00

Die in diesem Katalog abgebildeten Fahrzeuge sind teilweise mit Sonderausstattungen gegen Mehrpreis ausgerüstet. Die Angaben über Lieferumfang, Aussehen, Leistungen, Maße und Gewichte, Kraftstoffverbrauch und Betriebskosten des Fahrzeugs entsprechen den zum Zeitpunkt der Drucklegung vorhandenen Kenntnissen. Abweichungen in Farbe und Form von den Abbildungen, Irrtümer und Druckfehler bleiben vorbehalten. Alle Angaben zu Ausstattungen und technischen Daten basieren auf den Merkmalen des deutschen Markts. Änderungen sind vorbehalten. Nachdruck, auch auszugsweise, nur mit schriftlicher Genehmigung der AUDI AG.

Das Papier dieses Katalogs wurde aus chlorfrei gebleichtem Zellstoff hergestellt.

