



RS 7

 Audi RS 7 Sportback

 Audi Sport
Vorsprung durch Technik





Vorsprung durch Technik – jetzt auch mit einer App erleben:
Laden Sie die kostenlose App Audi link aus dem App Store oder über Google Play auf Ihr Smartphone oder Tablet und lernen Sie die Faszination Audi auf digitaler Ebene kennen.*

Titelbild einscannen und mehr entdecken.



Audi link erweckt Bilder in Audi Publikationen, die mit dem Audi App-Symbol markiert sind, zum Leben. Darüber hinaus erkennt die App spezielle Audiosignale, die zum Beispiel in Audi TV-Spots hinterlegt sind und durch die Sie mit weiteren Inhalten verlinkt werden. Via Objekt-Scan können Sie mit Audi link sogar den Kühlergrill eines Audi scannen, wenn das Fahrzeug real vor Ihnen steht. Und das alles, damit Sie mehr über die Welt der vier Ringe erfahren. Von Videos und 3D-Animationen über Hintergrundinformationen bis hin zum Ausprobieren individueller Konfigurationsmöglichkeiten.

Dieser Katalog ist eine der ersten Publikationen, die Ihnen den Einstieg in die neue Dimension von Audi link ermöglichen. In Zukunft warten viele weitere Möglichkeiten auf Sie, mit der innovativen App die Faszination Audi digital zu erleben.

*Verbindungskosten laut Mobilfunkvertrag.

	Seite	
Faszination		
	4	Audi RS7 Sportback
Technik		
	22	Innovationen
	24	Audi Sport
	26	Intelligente Performance
	28	quattro®
	30	Dynamik
	32	Audi drive select®
Ausstattungen		
	36	Styleguides
	38	Lackierungen
	40	Räder/Reifen
	42	Sitze
	45	Dachhimmel
	46	Dekoreinlagen
	48	Ausstattungs Pakete
	48	Licht
	48	Design
	49	Lenkräder/Bedienelemente
	50	Komfort
	51	Infotainment
	53	Assistenzsysteme
	54	Technik/Sicherheit
	55	Audi Anschlussgarantie
Sonstiges		
	56	Technische Daten
	57	Abmessungen
	58	Index
	64	Neuwagenabholung
	66	Faszination Audi

Die Ausstattung des im Faszinationsteil abgebildeten Fahrzeugs finden Sie auf Seite 62.
Die Werte für Kraftstoffverbrauch und CO₂-Emissionen sowie die Effizienzklasse finden Sie auf Seite 56.

Bedingungslose Dynamik. Mit Prestige.

■ Puristische Eleganz. Faszinierende Kraft. Innovative Technik.
Vereint in nur einem Fahrzeug: dem neuen Audi RS 7 Sportback.

Die Werte für Kraftstoffverbrauch und CO₂-Emissionen sowie
die Effizienzklasse finden Sie auf Seite 56.

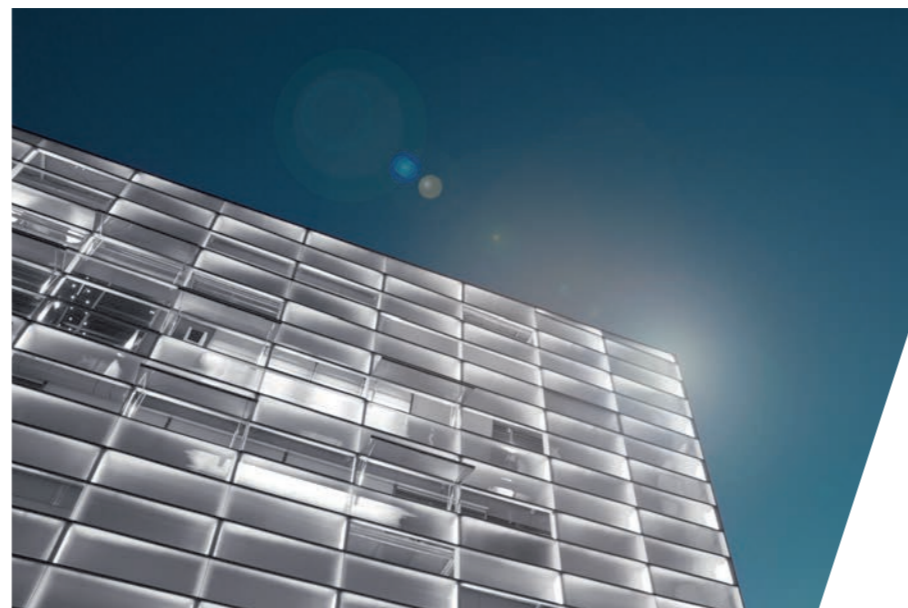



Bedingungsloser Fahrspaß. Mit Audi cylinder on demand.

Das 4,0-Liter-V8-TFSI-Aggregat leistet 412 kW (560 PS) und entwickelt ein maximales Drehmoment von 700 Nm. Pure Kraft, die der permanente Allradantrieb quattro souverän auf die Straße bringt. Der Sprint von 0 auf 100 km/h gelingt mühelos in nur 3,9 Sekunden. Auch in puncto Effizienz weiß der neue RS 7 Sportback zu beeindrucken: Im Teillastbereich schaltet Audi cylinder on demand vier der acht Zylinder ab. Der Motor läuft dabei ruhig und kraftvoll weiter. Was sich ändert: Kraftstoffverbrauch und Emissionen werden reduziert.

Die Werte für Kraftstoffverbrauch und CO₂-Emissionen sowie die Effizienzklasse finden Sie auf Seite 56.



■ Weniger Gewicht, mehr Fahrspaß. Die intelligente Audi Leichtbautechnologie verbessert das Leistungsgewicht und steigert die Fahrdynamik. Auf eine souveräne Straßenlage können Sie sich dabei auch dank serienmäßiger RS-adaptive air suspension verlassen. Auf Wunsch reduziert das RS-Sportfahrwerk plus mit Dynamic Ride Control (DRC) zusätzlich die Nick- und Wankbewegungen des Fahrzeugs.

Die Werte für Kraftstoffverbrauch und CO₂-Emissionen sowie die Effizienzklasse finden Sie auf Seite 56.



Bedingungslose Athletik. Mit Eleganz.

So kraftvoll kann Eleganz sein: Der typische Audi Singleframe mit Rahmen in matter Aluminiumoptik und schwarz hochglänzendem Wabengitter strahlt souveräne Stärke aus. RS-Stoßfänger mit großflächigen seitlichen Lufteinlässen und integrierten Flaps und die optionalen, innovativen Audi Matrix LED-Scheinwerfer mit abgedunkelten Blenden betonen den eigenständigen Charakter des neuen Audi RS 7 Sportback. Die Tornadolinie definiert die dynamische Ausprägung der Seitenansicht, markant unterstrichen durch die verbreiterten Schweller. Zierleisten und Außenspiegelgehäuse in matter Aluminiumoptik setzen RS-spezifische Akzente.

Die Werte für Kraftstoffverbrauch und CO₂-Emissionen sowie die Effizienzklasse finden Sie auf Seite 56.





Unverkennbar RS: die sportlichen Merkmale des neuen Audi RS 7 Sportback. Die auf Wunsch erhältlichen 21-Zoll-Aluminium-Gussräder im 5-Speichen-Blade-Design geben den Blick auf die optionale Keramikbremse frei. Der RS-Stoßfänger mit schwarz glänzendem Diffusoreinsatz und integrierten ovalen Endrohrblenden bildet einen eindrucksvollen Abschluss des dynamischen Fahrzeughecks.

Die Werte für Kraftstoffverbrauch und CO₂-Emissionen sowie die Effizienzklasse finden Sie auf Seite 56.





Die Dynamik im Griff: Mit den Schaltwippen des unten abgeflachten RS-Multifunktions-Sportlederlenkrads können Sie manuell schalten, ohne die Hände vom ausgeprägt konturierten Kranz zu nehmen. Und über die MMI Navigation plus mit MMI touch® steuern Sie viele Fahrzeugfunktionen ganz intuitiv. Damit Sie das außergewöhnliche Fahrerlebnis noch intensiver genießen können.

Die Werte für Kraftstoffverbrauch und CO₂-Emissionen sowie die Effizienzklasse finden Sie auf Seite 56.



■ Schon beim Öffnen der Tür strahlt das Interieur Sportlichkeit, Exklusivität und Hochwertigkeit aus. Details wie beleuchtete Einstiegsleisten, Pedalerie in Edelstahl, Türöffner als filigrane Doppelstege und Carbon-Dekoreinlagen betonen den Premiumcharakter des Fahrzeugs. Die RS-Sportsitze bieten durch ihre konturierte Form auch bei herausfordernder Fahrt sehr guten Seitenhalt. Optionale Sitzbezüge in Leder Valcona mit Wabensteppung in Felsgrau akzentuieren die sportlich-exklusive Atmosphäre.

Die Werte für Kraftstoffverbrauch und CO₂-Emissionen sowie die Effizienzklasse finden Sie auf Seite 56.





So einzigartig der neue Audi RS 7 Sportback in seiner Dynamik ist, so individuell stellt er sich auf Sie ein. Durch das dynamische Schaltprogramm (DSP) der 8-stufigen tiptronic passt sich das Getriebe automatisch Ihrem Fahrstil an. Schnelle, exakte Gangwechsel zum jeweils richtigen Moment unterstützen Sie in Ihrer ganz persönlichen Fahrweise. Darüber hinaus trägt das Getriebe durch seine große Spreizung auch zur Effizienz bei.

Mit Audi drive select können Sie zudem jederzeit per Knopfdruck den Fahrzeugcharakter verändern. Vom Motor bis zum Fahrwerk lassen sich verschiedene Komponenten und Systeme noch sportlicher oder ausgewogener konfigurieren.

Die Werte für Kraftstoffverbrauch und CO₂-Emissionen sowie die Effizienzklasse finden Sie auf Seite 56.

■ Exklusives Design. Bedingungslose Dynamik. Erleben Sie die Faszination eines außergewöhnlichen Hochleistungsfahrzeugs – des neuen Audi RS 7 Sportback.

Die Werte für Kraftstoffverbrauch und CO₂-Emissionen sowie die Effizienzklasse finden Sie auf Seite 56.



Vorsprung durch Technik.

Die Welt verändert sich stetig. Immer rasanter schreitet die technologische Entwicklung voran. Und immer mehr Möglichkeiten bieten sich Ihnen dadurch – gerade bei Ihrer Mobilität. Mit Vorsprung durch Technik – und unseren fünf Innovationsschwerpunkten – gestalten wir diese Entwicklung maßgeblich mit. Um Ihnen die Technologie mit auf den Weg zu geben, die Ihr Leben bereichert. Damit wir Ihren Anforderungen an heutige und zukünftige Mobilität nicht nur gerecht werden, sondern sie auch weiterhin übertreffen.

Audi connect // Die Zukunft vernetzter Mobilität.

quattro® // Die Zukunft des Allradantriebs.

Audi tron // Die Zukunft CO₂-reduzierter Mobilität.

Audi ultra // Die Zukunft effizienter Technologien.

Design // Der Zukunft neue Formen geben.



**Audi Sport:
Technologien
aus dem
Rennsport.
Auf die Straße
gebracht.**

Begeisternde Performance. Ob Werksmotorsport, Kundensport oder unsere High-Performance-Modelle – nirgendwo sonst wird Adrenalin so schnell befördert. Audi Sport nutzt die im Motorsport erworbene Kompetenz, um innovative Technologien auch in der Serie zum Einsatz zu bringen. Mit einzigartiger Leidenschaft – für hervorragende Dynamik.

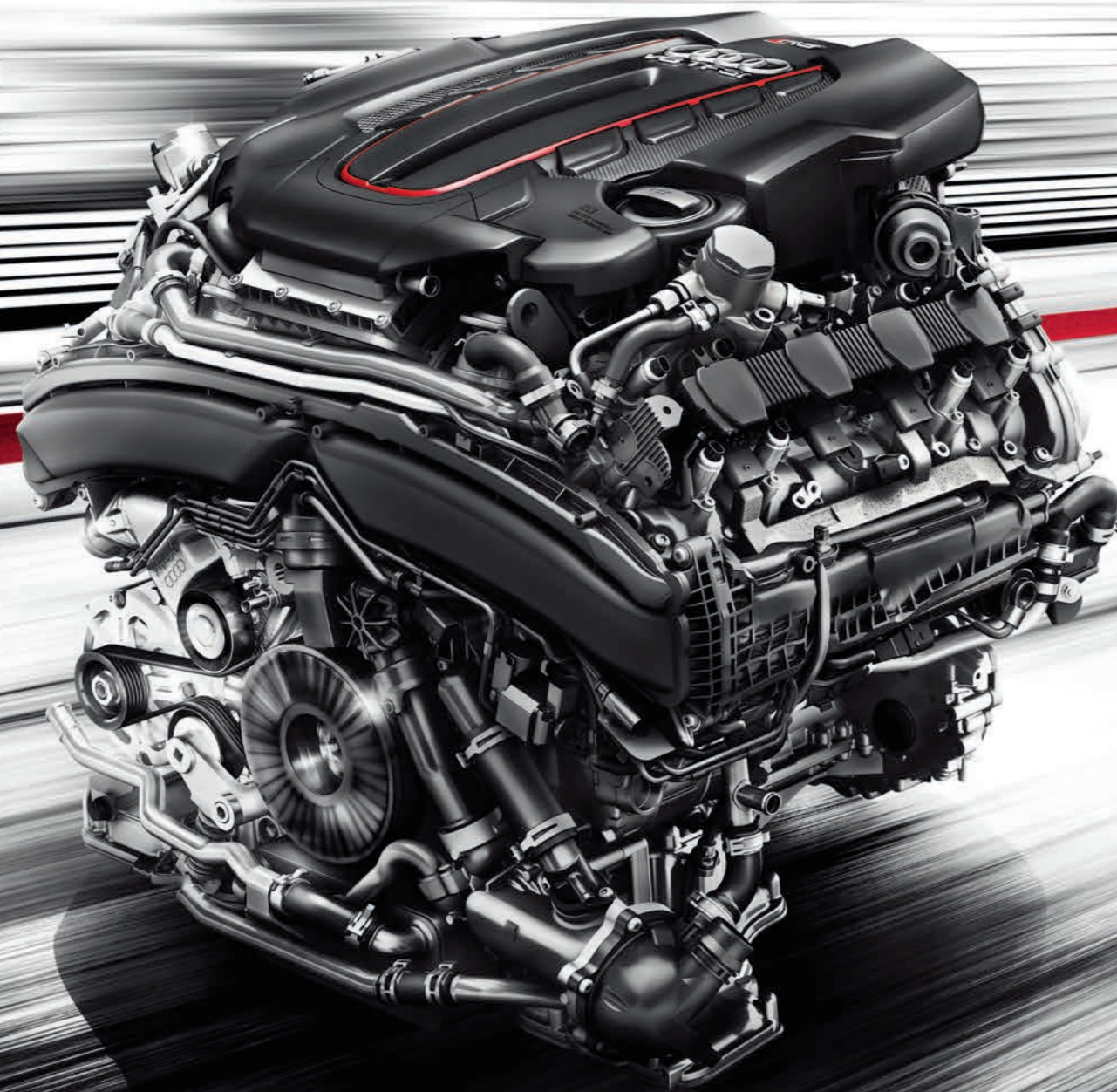

Maximale Kraft. Maximal genutzt. Der TFSI®-Motor.

Konsequente Kraft: das 4,0-Liter-V8-TFSI-Aggregat mit 412 kW (560 PS). Bei einem maximalen Drehmoment von 700 Nm beschleunigt der Audi RS 7 Sportback in nur 3,9 Sekunden von 0 auf 100 km/h. Der Vortrieb endet bei elektronisch abgeregelten 250 km/h, auf Wunsch aber auch erst bei 280 km/h bzw. 305 km/h.

Intelligente Performance: Mit Audi cylinder on demand sind je nach Fahrzustand im Teillastbetrieb nur vier der acht Zylinder aktiv. Hierzu schließt das Audi valvelift system die Ein- und Auslassventile von jeweils zwei Zylindern pro Seite und schaltet deren Einspritzung und Zündung ab – bei gleichbleibend ruhigem Motorlauf. Die Folge: In diesen Zylindern wird weder Luft angesaugt noch Kraftstoff verbraucht – die Verbrauchs- und Emissionswerte werden spürbar verbessert. Zusätzlich verfügt der 4,0-Liter-V8-TFSI-Motor über ein Start-Stop-System sowie Rekuperation. Und überzeugt andererseits durch ein spontanes Ansprechverhalten und außergewöhnliche Kraftentfaltung über den gesamten Drehzahlbereich.

Kraftpaket: Mit der 8-stufigen tiptronic kommt ein adäquates Automatikgetriebe zum Einsatz, das sich durch schnelle Gangwechsel und einen hohen Wirkungsgrad auszeichnet. Dank dynamischem Schaltprogramm (DSP) finden die Gangwechsel im optimalen Drehzahlbereich statt – was Zugkraftverluste mindert und Sie agil vorankommen lässt. Für eine noch dynamischere Fahrweise hält die tiptronic ein Sportprogramm (S) oder den manuellen Modus bereit.

Die Werte für Kraftstoffverbrauch und CO₂-Emissionen sowie die Effizienzklasse finden Sie auf Seite 56.

Den Untergrund im Griff.

Der permanente
Allradantrieb quattro®.

Herausragende Traktion, gesteigerte Fahrdynamik und mehr Fahrsicherheit. Oder kurz: quattro. Kaum ein anderer Antrieb bringt die Kraft des Motors so souverän auf die Straße. Zentrales Bauteil ist das selbstsperrende Mittendifferenzial. Dieses rein mechanisch arbeitende Planetengetriebe verteilt in seiner Grundauslegung die Antriebsmomente asymmetrisch zugunsten der Fahrdynamik. Im Verhältnis 40 : 60 zwischen Vorder- und Hinterachse. Bei Bedarf können bis zu 70 % nach vorn oder bis zu 85 % nach hinten geleitet werden, um auftretendem Radschlupf entgegenzuwirken. Mittels radselektiver Momentensteuerung erfolgt eine fahrsituationsabhängige Aufteilung der Antriebskraft auf jedes einzelne Rad. Das Besondere daran: Die Wirkung der Momentenaufteilung erfolgt bereits, bevor unerwünschter Radschlupf entsteht. Das Ergebnis: ein Giermoment, das die Kurvenfahrt unterstützt – und damit ein genau kontrollierbares und sportliches Fahrverhalten ermöglicht. Sowie eine Zunahme der Agilität bei gleichzeitig herausragender Traktion.

Auf Wunsch lässt sich der quattro Antriebsstrang um das Sportdifferenzial an der Hinterachse ergänzen – um die Fahrdynamik nochmals zu steigern.

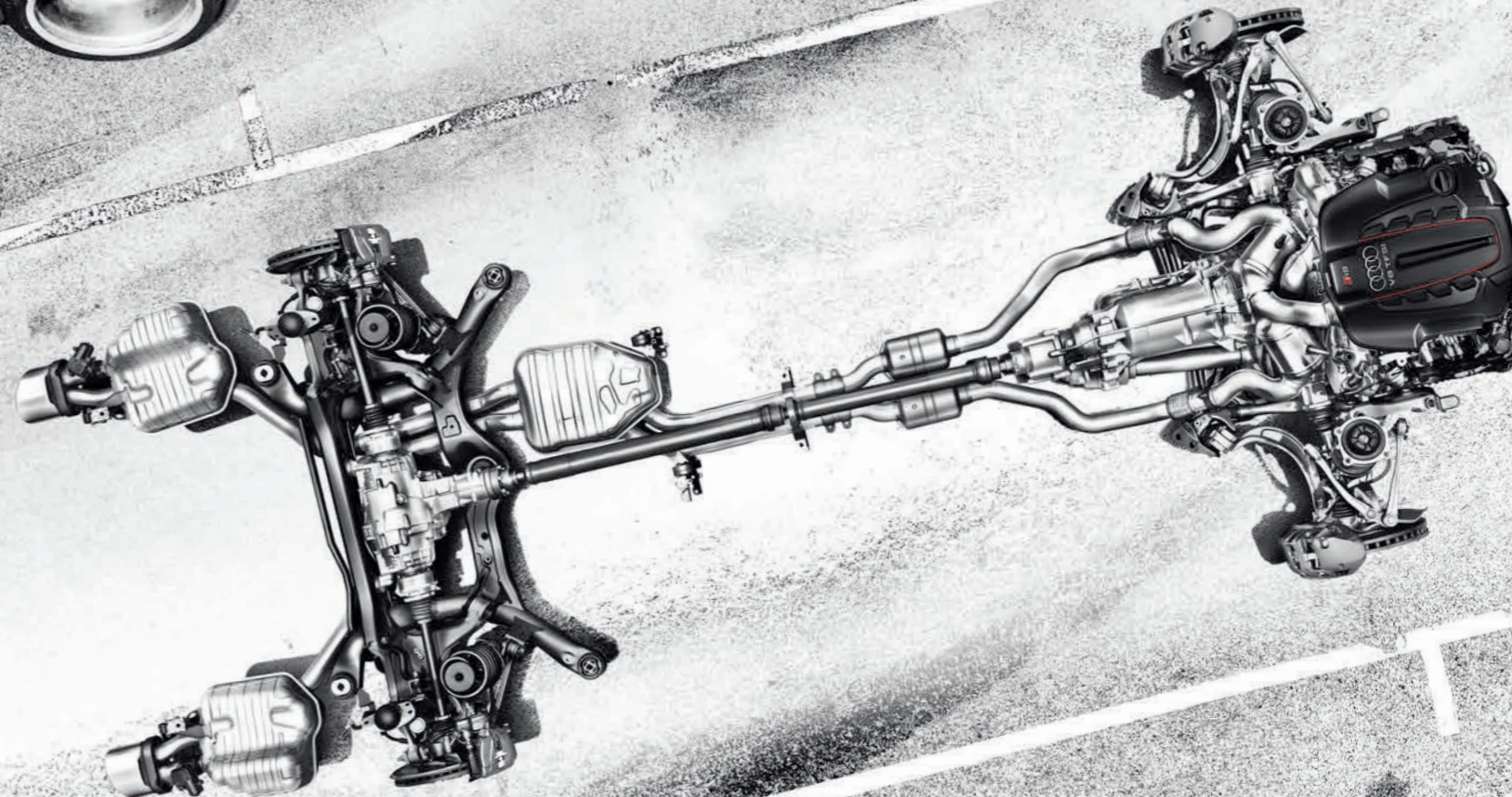

Auch Kurven kann man beugen.

RS-Fahrwerke und Bremsanlagen.

Bremsanlagen

Kraft demonstrieren. Mit der serienmäßigen 19-Zoll-RS-Bremsanlage im Audi RS 7 Sportback. Die 6-Kolben-Festsättel an der Vorderachse greifen kraftvoll zu. An Wave-Bremsscheiben, deren Gussreibring mit wellenförmiger Außenkontur über Stahlstifte mit einem Bremsscheibentopf aus Aluminium verbunden ist. Diese sogenannte schwimmende Lagerung sorgt dafür, dass der Reibring weitgehend spannungsfrei bleibt, wodurch eine verbesserte Standfestigkeit unter Temperatureinfluss erreicht wird. Axiale Perforation und Kühlkanäle zur Innenbelüftung erhöhen die Leistungsfähigkeit der Bremsscheiben. Gewichtsreduziert durch intelligenten Materialmix und dank der charakteristischen Geometrie der Reibringe – um die Bilanz der ungefederten Massen zu verbessern.

Für noch härtere Beanspruchungen: die optionale 20-Zoll-Keramikbremsanlage*. Mit Bremsscheiben aus kohlefaserverstärkter Keramik – hartes Siliziumcarbid, in das hochfeste Kohlefasern eingebettet sind. Für enorme Abriebfestigkeit, geringeres Gewicht, Unempfindlichkeit gegen starke thermische Belastungen und hohe Laufleistungen.

RS-Fahrwerke

Charakter zeigen. Souverän, sportlich. Mit der RS-adaptive air suspension. Erleben Sie herausragende Spurtreue und ausgezeichnete Agilität sowie ein präzises Einlenkverhalten. Dank 5-Lenker-Konstruktion der Vorderachse. Gepaart mit dem spurgesteuerten Trapezlenkerprinzip der Hinterachse. Zahlreiche Fahrwerkskomponenten sind aus Aluminium gefertigt, um das Gewicht zu reduzieren sowie die ungefederten Massen gering zu halten. Die RS-adaptive air suspension kombiniert eine Luftfederung mit einem stufenlos adaptiven Dämpfungssystem. Sie ermöglicht unterschiedliche Trimmstufen und dient zugleich als Niveauregulierung. So werden die Fahreigenschaften selbst bei starker Beladung kaum beeinträchtigt. Für ein dynamisches Fahrverhalten.

Optional erhältlich: das RS-Sportfahrwerk plus mit Dynamic Ride Control (DRC). Stahlfedern und Stoßdämpfer mit variablen Kennlinien reduzieren rein hydraulisch die Nick- und Wankbewegungen um die Quer- und Längsachse. Die sich diagonal gegenüberliegenden Dämpfer sind über Ölleitungen und je ein Zentralventil miteinander verbunden. Bei unterschiedlichem Eintauchen der Dämpfer, zum Beispiel bei schneller Kurvenfahrt, wirken die Ventile auf die Ölströmung am eingefederten Rad ein. Sie verstärken dort die Abstützung, reduzieren dadurch die Seitenneigung und erhöhen so die Fahrdynamik.

Zusätzliche Dynamik liefert die elektromechanische Servolenkung mit RS-spezifischer Kennlinie. Durch die tief platzierte Anordnung werden die Lenkkräfte auf kurzem Weg an die Räder geleitet. Für eine spontane Lenkansprache, eine präzise Rückmeldung von der Fahrbahn und für noch mehr Spaß in Kurven. Zudem benötigt die Lenkung bei Geradeausfahrt nahezu keine Energie und trägt so zur Reduzierung des Kraftstoffverbrauchs bei.

*Bitte beachten Sie die Besonderheiten zur Keramikbremse auf www.audi.de oder fragen Sie Ihren Audi Partner. Die Werte für Kraftstoffverbrauch und CO₂-Emissionen sowie die Effizienzklasse finden Sie auf Seite 56.

Das Ziel erreichen. Auf die eigene Weise.

Audi drive select®.

Charakter verändern. Mit dem serienmäßigen Audi drive select im Audi RS 7 Sportback. Per Tastendruck lassen sich einzelne Fahrzeugkomponenten beeinflussen – wie die Gaspedalkennlinie, die Abgasklappensteuerung, der Getriebemodus, die Dämpferregelung der RS-adaptive air suspension sowie das Lenkmoment der elektromechanischen Servolenkung – um sie an die jeweilige Fahrsituation anzupassen. Unterschiedlich einstellbar in vier verschiedenen Modi: auto, comfort, dynamic und individual. auto für sportliche Souveränität. comfort für längere Strecken. dynamic für ambitioniertes Fahren. Und individual, um die Konfiguration der jeweiligen Einzelkomponenten nach Ihren Präferenzen selbst zusammenzustellen.

Zudem lassen sich diverse optionale Systeme anpassen. Beispielsweise die Kennlinien der Stoßdämpfer des RS-Sportfahrwerks plus mit Dynamic Ride Control (DRC). Variierbar in drei Stufen: vom ausgewogenen Abrollen im Modus comfort bis hin zur sportlich-direkten Ansprache in der Stellung dynamic. Variabel auch die optionale Dynamiklenkung. Abhängig von Fahrgeschwindigkeit und gewähltem Audi drive select-Modus werden Lenkunterstützung und -übersetzung verändert. Durch die Option quattro mit Sportdifferenzial erfolgt zusätzlich eine stufenlose variable Verteilung der Antriebskräfte zwischen den Hinterrädern. Dieser Drehmomenteingriff beeinflusst gezielt das Eigenlenkverhalten des Fahrzeugs und steigert nochmals die Agilität. Darüber hinaus kann auch das Reaktionsverhalten der adaptive cruise control entweder ausgewogener oder spontaner eingestellt werden.

Die Werte für Kraftstoffverbrauch und CO₂-Emissionen sowie die Effizienzklasse finden Sie auf Seite 56.

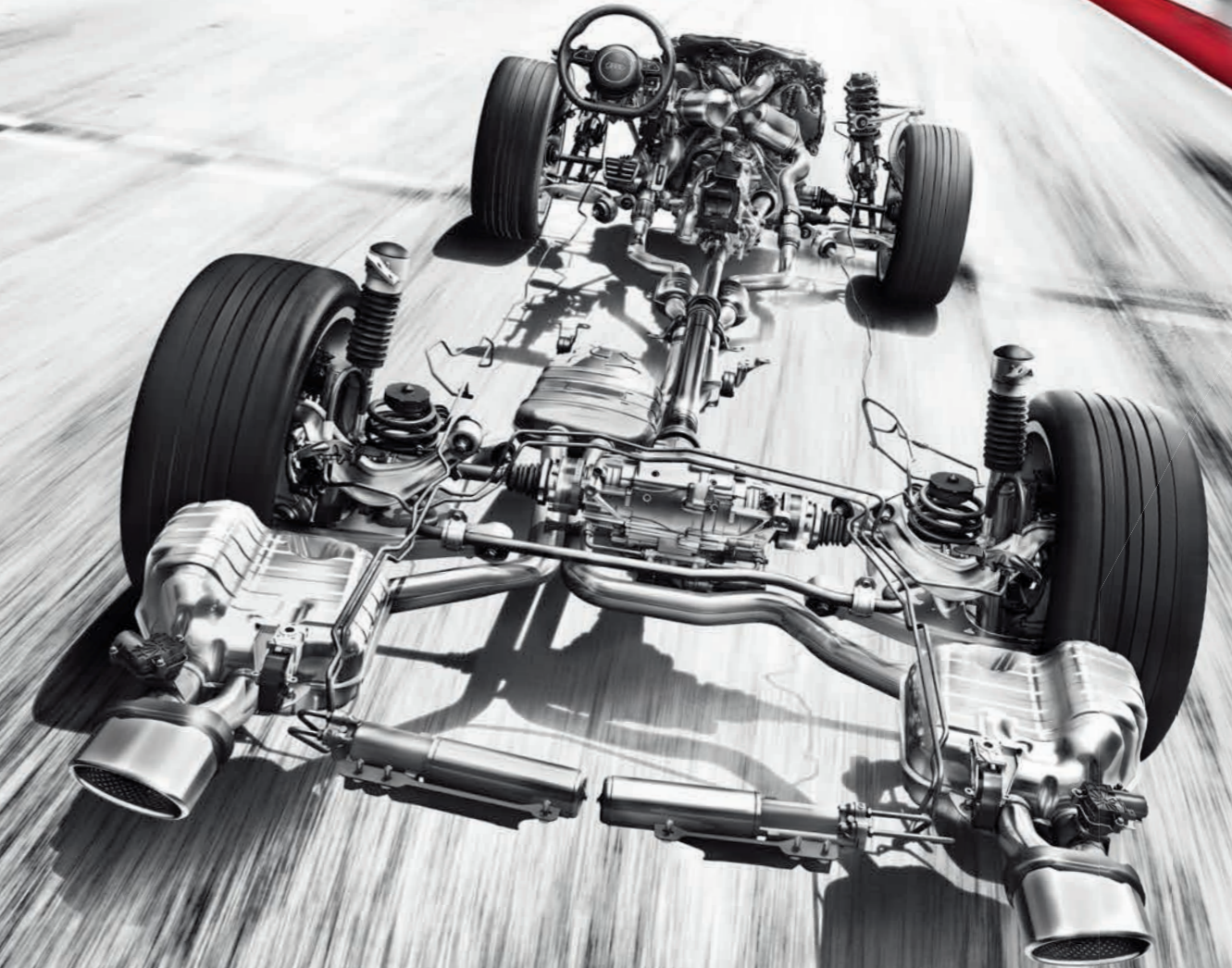



So einzigartig wie Sie. Die Ausstattungsmöglichkeiten.

Sportlichkeit, Komfort, Design, Funktionalität – ganz gleich, welche Anforderungen Sie an Ihren Audi stellen, er bietet Ihnen eine Fülle von Individualisierungsmöglichkeiten. Die Ausstattungsvarianten von Audi sind vielfältig und hochwertig und lassen sich von Ihnen ganz Ihren Bedürfnissen anpassen.

Charakter hat viele Formen. Hier sind zwei davon.

Was macht einen Audi zu Ihrem Audi? Eine ganz auf Ihre Bedürfnisse abgestimmte Ausstattung. Ihnen steht eine Vielzahl von Möglichkeiten zur Verfügung, Ihrem Fahrzeug genau die Note zu verleihen, die Ihnen vorschwebt. Mehr Sportlichkeit? Mehr Eleganz? Lassen Sie sich inspirieren.

Jetzt konfigurieren unter www.audi.de/konfigurator oder mit der Audi Konfigurator-App.

Audi RS 7 Sportback in Pantherschwarz Kristalleffekt

Aluminium-Gussräder im 5-Speichen-Blade-Design
in Titanoptik matt, glanzgedreht*

Optikpaket Aluminium matt inklusive Lufteinlasstrichter
mit quattro Schriftzug

RS-Sportsitze vorn in Leder Valcona mondsilber
mit Wabensteppung in Felsgrau

RS-Multifunktions-Sportlederlenkrad
im 3-Speichen-Design

Dekoreinlagen Aluminium/Holz Beaufort schwarz



Audi RS 7 Sportback in Misanorot Perleffekt

Aluminium-Gussräder im 5-Speichen-Blade-Design
in Schwarz glänzend, glanzgedreht*

Optikpaket Carbon inklusive Lufteinlasstrichter
mit quattro Schriftzug

RS-Sportsitze vorn mit Designpaket in Leder Valcona
schwarz mit Wabensteppung in Karmesinrot Audi exclusive

Erweitertes Lederpaket in Schwarz mit Kontrastnähten
in Karmesinrot Audi exclusive

Dekoreinlagen Carbon



Die Werte für Kraftstoffverbrauch und CO₂-Emissionen sowie die Effizienzklasse finden Sie auf Seite 56.

*Bitte beachten Sie die Besonderheiten zu den Rädern auf Seite 56.

Ihr Audi wird nicht einfach lackiert. Sondern mehrfach.

Wählen Sie die Lackfarbe nach Ihren individuellen Wünschen. Ganz gleich, für welche Farbe Sie sich entscheiden, Sie können sich darauf verlassen, dass wir beim Lackierprozess auf hervorragende Qualität setzen: Obwohl der Lack auf einem Audi nicht dicker ist als ein menschliches Haar, besteht er aus vier Schichten. Bei der Matteeffektlackierung sogar aus sechs. Damit Ihr Audi vor Umwelteinflüssen und Abnutzungen bestmöglich geschützt ist. Und sich Ihre Persönlichkeit auch äußerlich widerspiegelt.



| Unilackierung



Nardograu

| Metalllackierungen



Gletscherweiß Metallic

| Perleffektlackierungen

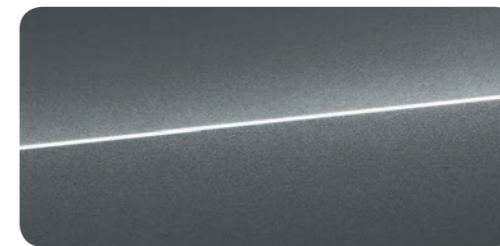

Daytonagrau Perleffekt

| Kristalleffektlackierungen



Prismasilber Kristalleffekt

| Matteeffektlackierung

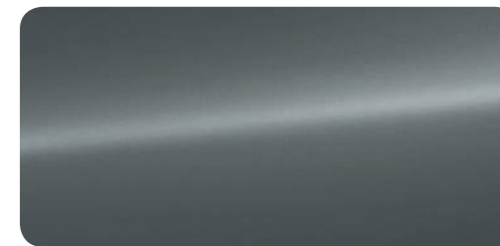

Daytonagrau Matteeffekt



Florettsilber Metallic



Misanorot Perleffekt

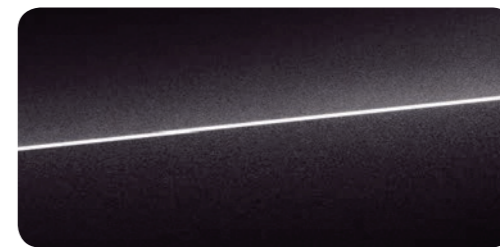

Pantherschwarz Kristalleffekt



Individuelllackierungen Audi exclusive

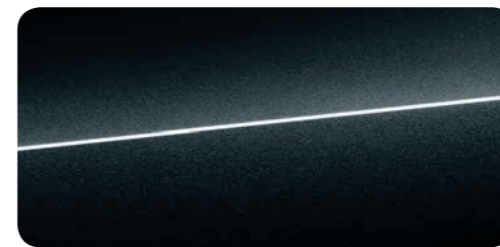

Mythoschwarz Metallic



Sepangblau Perleffekt



Die ideale Verbindung zwischen einem Audi und der Straße: Audi Räder und Reifen.

Damit Sie auf jedem Meter Ihrer Fahrt ein gutes Gefühl begleitet, stehen Audi Räder besonders auf dem Prüfstand und durchlaufen spezifische Testverfahren. So ermöglichen beispielsweise Härtetests höchste Stabilität. Und eine kupferbeschleunigte Essigsäure-Salz-Sprühnebel-Prüfung – kurz CASS – sorgt für größtmöglichen Korrosionsschutz. Mit diesen und vielen weiteren Maßnahmen sorgen wir bei jedem Audi Rad für maximale Qualität – auch noch nach etlichen Kilometern. Ganz gleich, für welches der zahlreichen Designs Sie sich entscheiden.

| Sommerräder



Aluminium-Schmiederäder im 7-Doppelspeichen-Design, glanzgedreht¹
Größe 9 J x 20 mit Reifen 275/35 R 20²



Aluminium-Gussräder im 5-Speichen-Blade-Design in Titanoptik matt, glanzgedreht¹
Größe 9 J x 21 mit Reifen 275/30 R 21²

| Winterräder



Winter-Aluminium-Gussräder im 7-Doppelspeichen-Design
Größe 8 J x 20 mit Winterreifen 245/40 R 20²,
schneekettentauglich,
zulässige Höchstgeschwindigkeit 240 km/h



Aluminium-Gussräder im 5-Speichen-Blade-Design
Größe 9 J x 21 mit Reifen 275/30 R 21²



Aluminium-Gussräder im 5-Speichen-Blade-Design in Schwarz glänzend, glanzgedreht¹
Größe 9 J x 21 mit Reifen 275/30 R 21²



Winter-Aluminium-Gussräder im 5-Speichen-Blade-Design
Größe 9 J x 21 mit Reifen 275/30 R 21²,
nicht schneekettentauglich,
zulässige Höchstgeschwindigkeit 270 km/h

Reifendruck-Kontrollsystem
überwacht während der Fahrt den eingestellten Luftdruck und die Temperatur der Laufräder, auch bei werksseitig gelieferten Winterrädern. Luftdrücke und Temperaturen der einzelnen Räder können im MMI-System angezeigt werden.

Die modellspezifischen Serien- und Sonderausstattungen entnehmen Sie bitte dem Index ab Seite 58.

¹ Bitte beachten Sie die Besonderheiten zu den Rädern auf Seite 56. ² Angaben zu den technischen Eigenschaften der Reifen finden Sie auf Seite 63.

Premiumqualität, auf die Sie setzen können.

In Ihrem Audi nehmen Sie einen besonderen Platz ein. Auf Vorder- und Rücksitzen wird Exklusivität fühlbar: durch hochwertige Materialien und eine erstklassige Verarbeitung. Egal für welchen Sitzbezug Sie sich entscheiden und ob Sie RS-Sportsitze mit stabilem Seitenhalt bei dynamischer Fahrt oder eher komfortorientierte Individualkontursitze bevorzugen: Hier sitzen Sie richtig.



RS-Sportsitze vorn ¹

Die Abbildung zeigt RS-Sportsitz vorn, elektrisch einstellbar, in Leder Valcona schwarz mit Wabensteppung in Felsgrau.



Individualkontursitze vorn ²

inklusive Memory-Funktion für Fahrer- und Beifahrersitz, Lenkradeinstellung elektrisch sowie Außenspiegel. Die Abbildung zeigt Individualkontursitz mit Sitzbelüftung vorn in Leder Valcona schwarz perforiert.

Die modellspezifischen Serien- und Sonderausstattungen entnehmen Sie bitte dem Index ab Seite 58.

| Leder

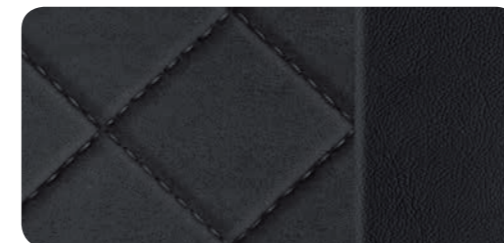

Alcantara/Leder schwarz mit Rautensteppung in Schwarz



¹ **Leder Valcona schwarz mit Wabensteppung in Schwarz**

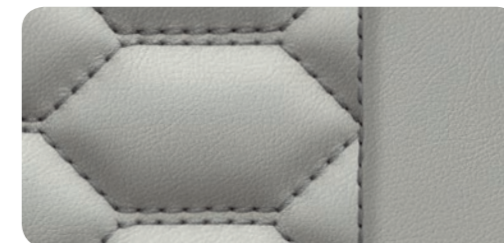

¹ **Leder Valcona mondsilber mit Wabensteppung in Felsgrau**

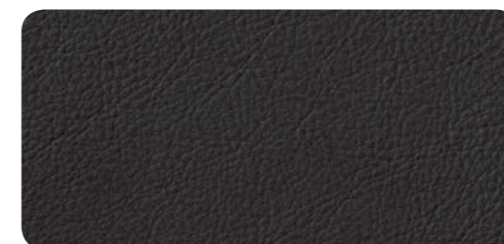

Leder Valcona schwarz

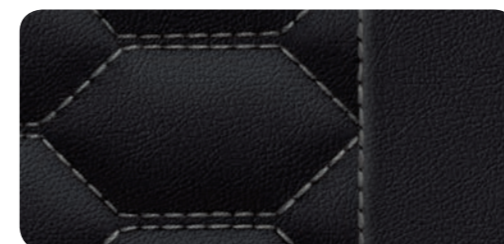

² **Leder Valcona schwarz mit Wabensteppung in Felsgrau**



Leder Valcona schwarz perforiert*

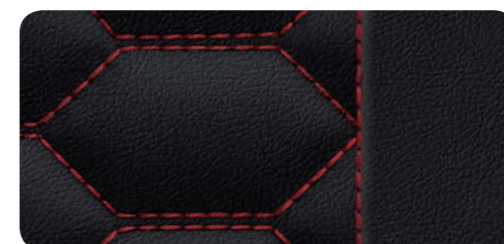

² **Leder Valcona schwarz mit Wabensteppung in Karmesinrot Audi exclusive**

*Nur in Verbindung mit Sitzbelüftung vorn erhältlich.

| Audi exclusive

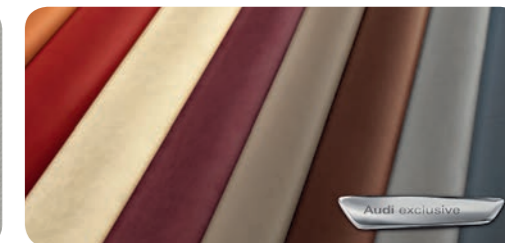

¹ **Lederausstattungen Audi exclusive**
Farbe Leder/Nähte/Biesen frei wählbar

| Sitzvarianten

- ¹ RS-Sportsitze vorn
- ² Individualkontursitze vorn

| Lederausstattungen

Alcantara/Leder-Kombination

für RS-Sportsitze vorn: Sitzmittelbahnen und Türverkleidungseinsätze in Alcantara sowie Sitzseitenwangen, Kopfstützen, Mittelarmlehne vorn und Mittelkonsole unten in Leder; Sitzmittelbahnen der Vordersitze und der Fondsitze mit Rautensteppung; RS 7-Prägung in den Lehnen der Vordersitze

Lederausstattung Valcona mit Wabensteppung

für RS-Sportsitze vorn: Sitzbezüge, Kopfstützen, Türverkleidungseinsätze und Mittelarmlehne vorn in Leder Valcona; Mittelkonsole unten in Leder; Sitzmittelbahnen der Vordersitze und der Fondsitze mit Wabensteppung; RS 7-Prägung in den Lehnen der Vordersitze

Lederausstattung Valcona

für Individualkontursitze vorn: Sitzbezüge, Kopfstützen, Türverkleidungseinsätze und Mittelarmlehne vorn in Leder Valcona; Mittelkonsole unten in Leder; in Verbindung mit Sitzbelüftung vorn Sitzmittelbahnen der Vordersitze und der Fondsitze perforiert

Lederausstattung (Paket 1) in Leder Valcona

Audi exclusive

für Individualkontursitze vorn: Sitzbezüge, Kopfstützen, Türverkleidungseinsätze und Mittelarmlehne vorn in Leder Valcona; Mittelkonsole unten in Leder. Die Farben des Leders und der Nähte sind aus dem Farbangebot Audi exclusive frei wählbar.

Lederausstattung (Paket 2) in Leder Valcona

Audi exclusive

für Individualkontursitze vorn, zusätzlich zu Paket 1: Armauflagen in den Türverkleidungen sowie Sitzlehnenabdeckungen beledert; Sitzanbauteile der Lederfarbe angepasst. Die Farben des Leders und der Nähte sind aus dem Farbangebot Audi exclusive frei wählbar.

Biese für Individualkontursitze Audi exclusive

Die Farben der Biesen sind aus dem Farbangebot Audi exclusive frei wählbar. Nur in Verbindung mit Lederausstattung in Leder Valcona Audi exclusive Paket 1 oder 2 erhältlich

Lederausstattung (Paket 1) in Alcantara/Leder Valcona

Audi exclusive

für RS-Sportsitze vorn: Sitzmittelbahnen und Türverkleidungseinsätze in Alcantara sowie Sitzseitenwangen, Kopfstützen und Mittelarmlehne vorn in Leder Valcona; Mittelkonsole unten in Leder; Sitzmittelbahnen der Vordersitze und der Fondsitze mit Rautensteppung; RS 7-Prägung in den Lehnen der Vordersitze. Die Farben des Alcantaras, des Leders und der Nähte sind aus dem Farbangebot Audi exclusive frei wählbar.

Lederausstattung (Paket 1) in Leder Valcona

mit Wabensteppung Audi exclusive

für RS-Sportsitze vorn: Sitzbezüge, Kopfstützen, Türverkleidungseinsätze und Mittelarmlehne vorn in Leder Valcona; Mittelkonsole unten in Leder; Sitzmittelbahnen der Vordersitze und der Fondsitze mit Wabensteppung; RS 7-Prägung in den Lehnen der Vordersitze. Die Farben des Leders und der Nähte sind aus dem Farbangebot Audi exclusive frei wählbar.

Lederausstattung (Paket 2) in Leder Valcona

mit Wabensteppung Audi exclusive

für RS-Sportsitze vorn, zusätzlich zu Paket 1: Armauflagen in den Türverkleidungen sowie Sitzlehnenabdeckungen beledert; Sitzanbauteile der Lederfarbe angepasst. Die Farben des Leders und der Nähte sind aus dem Farbangebot Audi exclusive frei wählbar.

Designpaket in Leder Valcona

mit Wabensteppung Audi exclusive

für RS-Sportsitze vorn: Sitzbezüge, Kopfstützen, Türverkleidungseinsätze und Mittelarmlehne vorn in Leder Valcona schwarz mit karmesinroten Kontrastnähten; Armauflagen in den Türverkleidungen sowie Mittelkonsole unten in Leder schwarz mit karmesinroten Kontrastnähten; Sitzmittelbahnen der Vordersitze und der Fondsitze mit Wabensteppung in Karmesinrot; RS 7-Prägung in den Lehnen der Vordersitze; inklusive Fußmatten in Schwarz mit Lederkeder in Karmesinrot, Bedienelementen mit karmesinroten Kontrastnähten sowie Sicherheitsgurten in Karmesinrot

| Lederpakete

Belederte Armauflagen in den Türverkleidungen

bei Lederausstattung Valcona mit Wabensteppung in Felsgrau mit Kontrastnähten in Felsgrau

Airbagkappe am Lenkrad beledert

für RS-Multifunktions-Sportlederlenkrad und RS-Multifunktions-Sportlederlenkrad, beheizbar: in Leder schwarz

Lederpaket inklusive Airbagkappe Audi exclusive

Armauflagen in den Türverkleidungen, Mittelkonsole unten und Airbagkappe am Lenkrad in Leder. Die Farben des Leders und der Nähte sind aus dem Farbangebot Audi exclusive frei wählbar. In Verbindung mit RS-Multifunktions-Sportlederlenkrad, unten abgeflacht, ohne belederte Airbagkappe

Erweitertes Lederpaket Audi exclusive

Schalttafelunterseite inklusive Handschuhfach und Ablage Fahrerseite, Armauflagen in den Türverkleidungen, Mittelkonsole sowie Mittelkonsole unten in Leder. Die Farben des Leders und der Nähte sind aus dem Farbangebot Audi exclusive frei wählbar. Airbagkappe am Lenkrad schwarz beledert; in Verbindung mit RS-Multifunktions-Sportlederlenkrad, unten abgeflacht, ohne belederte Airbagkappe

Belederte Sitzblenden Audi exclusive

für Individualkontursitze vorn mit Memory-Funktion und RS-Sportsitze vorn, elektrisch einstellbar: Sitzseitenblenden sowie Blenden vorn (Individualkontursitze vorn) bzw. Blenden der ausziehbaren Oberschenkelauflage (RS-Sportsitze vorn) in Leder Feinnappa; Sitzseitenblenden mit Nähten; Schalter und Griffe für Sitzeinstellung in Schwarz (nicht beledert). Die Farben des Leders und der Nähte sind aus dem Farbangebot Audi exclusive frei wählbar.

| Sitzkomfort

Vordersitze elektrisch einstellbar inklusive

Memory-Funktion für den Fahrersitz

mit elektrischer Einstellung von Sitzhöhe, Sitzlängsposition, Sitz- und Lehnenneigung sowie elektrischer 4-Wege-Lendenwirbelstütze; 2 Speicherplätze für den elektrisch einstellbaren Fahrersitz, die Lenkradeinstellung elektrisch und die Außenspiegel

Sitzheizung vorn

beheizt Sitz- und Lehnenmittelbahnen sowie Sitzseitenwangen; für Fahrer- und Beifahrerseite mehrstufig getrennt einstellbar

Sitzheizung vorn und hinten

Funktionen wie Sitzheizung vorn, zusätzlich für die Fondsitze, mehrstufig getrennt einstellbar

Sitzbelüftung vorn

sorgt durch eingesaugte Luft für ein angenehmes Sitzklima auch bei hohen Außentemperaturen; Sitzbelüftung der Sitz- und Lehnenmittelbahn sowie Oberschenkelauflage von Fahrer- und Beifahrersitz (in 3 Stufen einstellbar); Unterkühlschutz durch automatisches Zuheizen der Sitzheizung. Bei Sitzbelüftung vorn ist das Leder der Vorder- und Fondsitze perforiert.

Massagefunktion vorn

Massage der Muskulatur von Fahrer und Beifahrer mithilfe von 10 pneumatischen Kissen; 5 verschiedene Programme (Welle, Klopfen, Stretch, Rücken, Schulter) in 5 Intensitäten über Multifunktionsschalter am Sitz und über MMI einstellbar; Anzeige im MMI

| Sitze im Fond

RS-Sportsitze im Fond inklusive ausklappbarer

Mittelarmlehne

2 Einzelsitze im Fond mit ausgeprägten Sitzseitenwangen und integrierten Kopfstützen, optisch an die Vordersitze angepasst; Rücksitzlehne teilbar im Verhältnis 40 : 60 oder vollständig umklappbar, mit Lehnenfermentriegelung im Gepäckraum; Rücksitzbank mit mittig integriertem Ablagefach, zusätzlich mit ausklappbarer Mittelarmlehne mit Ablagefach und 2 Getränkehaltern

Rücksitzanlage 2-sitzig

optisch an die Vordersitze angepasst; 2 Kopfstützen hinten in L-Form, manuell in der Höhe einstellbar; Rücksitzlehne teilbar im Verhältnis 40 : 60 oder vollständig umklappbar; inklusive ausklappbarer Mittelarmlehne mit Ablagefach und 2 Getränkehaltern

| Dachhimmel

Dachhimmel in Stoff

abhängig von der gewählten Interieurfarbe in Schwarz oder Mondsilber

Dachhimmel in Alcantara schwarz

Dachhimmel, obere Verkleidung der Säulen, Heckablage und Sonnenblenden in Alcantara schwarz, Nähte schwarz

Dachhimmel in Alcantara schwarz

mit farbigen Nähten Audi exclusive

Dachhimmel, obere Verkleidung der Säulen, Heckablage und Sonnenblenden in Alcantara schwarz. Die Farbe der Nähte ist aus dem Farbangebot Audi exclusive frei wählbar.

Faszination erleben. Bis ins Detail.

Mit den exklusiven Audi Dekoreinlagen unterstreichen Sie das sportliche Ambiente Ihres Fahrzeugs. Auf den ersten Blick. Lassen Sie sich inspirieren von edlem Carbon, Aluminium, Klavierlack oder Holz für Armaturentafel mit umlaufender Dekoreinlage, Mittelkonsole und Türverkleidungen. Hochwertig, präzise verarbeitet und harmonisch in das Interieur eingefügt.

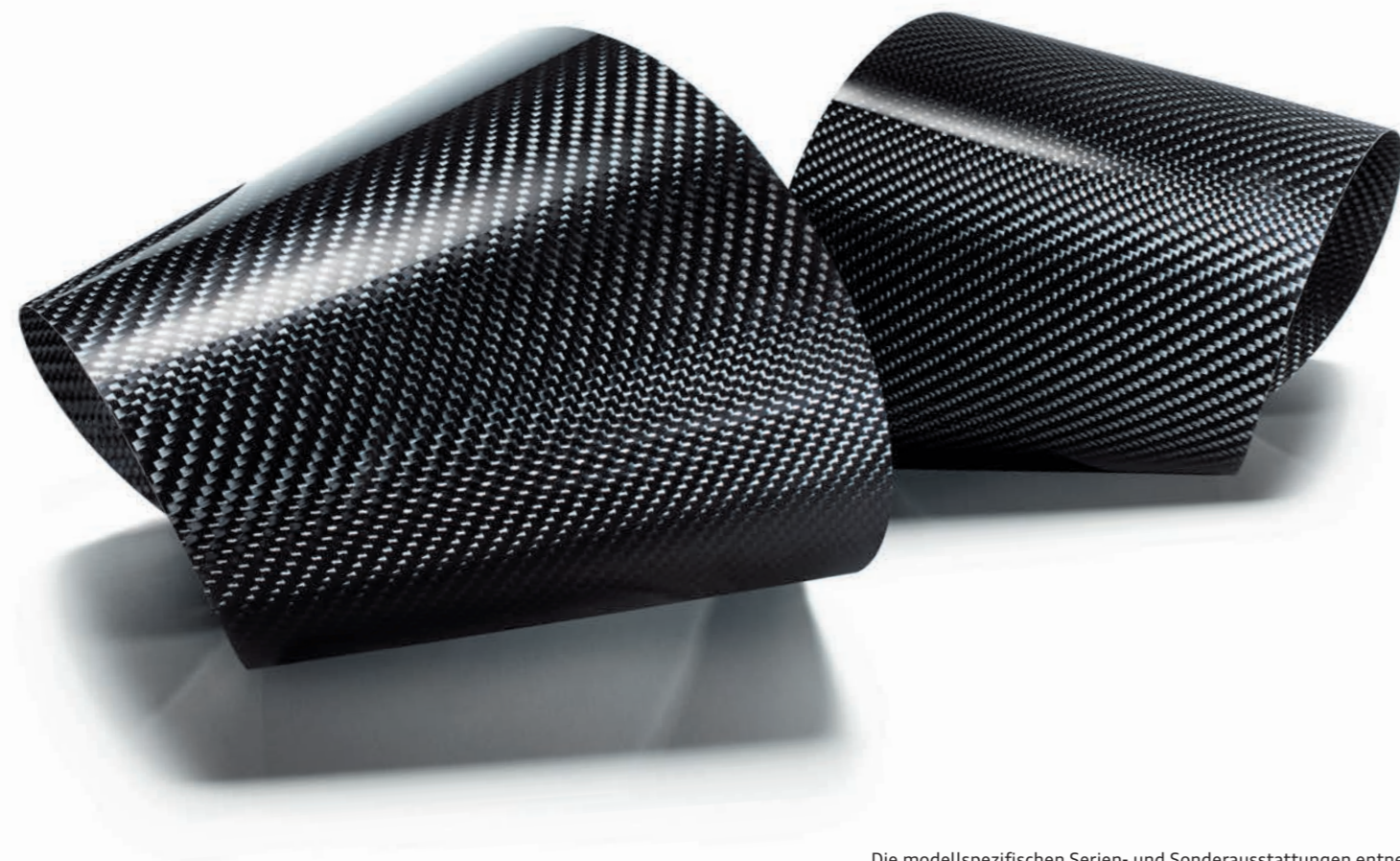

Die modellspezifischen Serien- und Sonderausstattungen entnehmen Sie bitte dem Index ab Seite 58.

| Dekoreinlagen

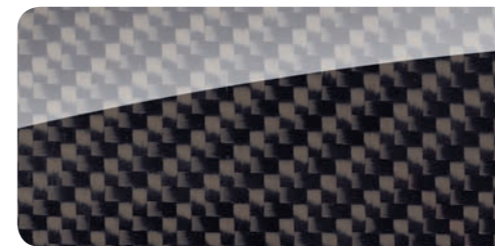

Carbon

Einfassungen der umlaufenden Dekoreinlage, der Türverkleidungen und Mittelkonsole in Aluminiumoptik



Aluminium Race



Klavierlack schwarz

Einfassungen der umlaufenden Dekoreinlage, der Türverkleidungen und Mittelkonsole in Aluminiumoptik



Aluminium matt gebürstet



Aluminium/Holz Beaufort schwarz

Einfassungen der umlaufenden Dekoreinlage, der Türverkleidungen und Mittelkonsole in Aluminiumoptik



Dekoreinlagen Holz Audi exclusive

Einfassungen der umlaufenden Dekoreinlage, der Türverkleidungen und Mittelkonsole in Aluminiumoptik

Dekoreinlagen

großflächig für Armaturentafel, Türverkleidungen, Mittelkonsole und die umlaufende Dekoreinlage

Dekoreinlagen Holz Audi exclusive

erhältlich in Holz Eschenmaser nougat, Eiche sepia, Myrtenmaser muskatbraun, Vavona bronze, Modrone gold, Tamo dunkelbraun naturell

| Ausstattungspakete

Komfortpaket

- beinhaltet:
- Bose Surround Sound
- Sitzheizung vorn und hinten
- Innenspiegel automatisch abblendend
- Außenspiegel elektrisch einstell-, beheiz- und anklappbar, beidseitig automatisch abblendend, mit Memory-Funktion

Dynamikpaket

- beinhaltet:
- Dynamiklenkung
- quattro mit Sportdifferenzial
- RS-Sportfahrwerk plus mit Dynamic Ride Control (DRC)
- Anhebung der Höchstgeschwindigkeit auf 280 km/h
- Audi Matrix LED-Scheinwerfer
- Innenspiegel automatisch abblendend

Dynamikpaket plus

- beinhaltet:
- Keramikbremse
- Dynamiklenkung
- quattro mit Sportdifferenzial
- RS-Sportfahrwerk plus mit Dynamic Ride Control (DRC)
- Anhebung der Höchstgeschwindigkeit auf 305 km/h
- Audi Matrix LED-Scheinwerfer
- Innenspiegel automatisch abblendend

| Scheinwerfer/Innenlicht

LED-Scheinwerfer

sorgt für tageslichtähnliche und präzise Ausleuchtung der Fahrbahn; kombiniert Abblend-, Fern-, Tagfahr-, Autobahn-, Blink- und statisches Abbiegelicht sowie Allwetterlicht in LED-Technologie; inklusive Scheinwerfer-Reinigungsanlage; Autobahnlicht mit automatisch erhöh-ter Reichweite ab einer Geschwindigkeit von ca. 110 km/h; Allwetterlicht zur Verringerung der Eigenblendung bei schlechten Sichtverhältnissen; markante Leuchtengrafik im Tag- und Nacht-Design mit niedrigem Energiebedarf und hoher Lebensdauer

Audi Matrix LED-Scheinwerfer

Die innovative Technologie kombiniert ein Kamerasystem mit LED-Lichtquellen und präziser Optik für eine hoch-adaptive Lichtverteilung. Entgegenkommende und voraus-fahrende Fahrzeuge werden so ausgeblendet, dass alle anderen Bereiche dazwischen und daneben weiterhin voll-ständig erhellt werden. Der Fahrer erlebt eine dynamische Anpassung der Frontbeleuchtung und eine deutlich erhöhte Sichtweite. Die Trennung zwischen konventionellem Abblendlicht und Fernlicht wird aufgehoben. Bekannte Komfortfunktionen wie statisches Abbiegelicht, Allwetter-licht, Kreuzungslicht, Reisemodus mit GPS-unterstützter Umschaltung zwischen Rechts- und Linksverkehr sowie Autobahnlichtverteilung sind in LED-Technologie integ-riert. Die LEDs der Audi Matrix LED-Scheinwerfer über-nehmen auch die Funktion des dynamischen Kurvenlichts. Mit navigationsdatenbasierter Fahrzeugunterstützung reagiert es bereits kurz vor dem Lenkradeinschlag. Das Markierungslicht kooperiert mit dem optionalen Nachtsichtassistenten. Zur Markierung erkannter Fußgänger blinken einzelne LEDs 3-mal kurz nacheinander auf und heben den Fußgänger deutlich aus seinem Umfeld hervor. Markant sind die prägnante Leuchtengrafik, das LED-Tagfahrlicht und das dynamische Blinklicht in Schein-werfern und Heckleuchten sowie die abgedunkelten Blenden vorn.

LED-Heckleuchten mit dynamischem Blinklicht

Brems-, Schluss-, Nebelschluss-, Blink- und Heckkenn-zeichenleuchten in LED-Technologie mit geringer Energieaufnahme; mit Rückfahrleuchten in Weiß und 3. Bremsleuchte hochgesetzt in der Heckscheibe; mit dynamischem und gut wahrnehmbarem Blinklichtver-lauf: Ein Band von LEDs wird segmentweise im Takt von wenigen Millisekunden nacheinander angesteuert und läuft beim Blinken immer zur Außenseite in Abbiegerich-tung. Sendet beim Blinken ein markantes Signal an die Umwelt

Fernlichtassistent

verbessert die Sicht des Fahrers und sorgt für einen Zuge-winn an Komfort durch entspannteres Fahren. Je nach Verkehrssituation wird das Fernlicht automatisch ein- oder ausgeschaltet. Erkennt im Rahmen der Systemgrenzen selbstständig Scheinwerfer des Gegenverkehrs, Rückleuch-ten von anderen Verkehrsteilnehmern und Lichtquellen von Ortschaften. In Verbindung mit dem optionalen Nachtsichtassistenten ermöglichen die vernetzten Fahrzeug-funktionen das Markierungslicht für erkannte Fußgänger für mehr Sicherheit bei Nachtfahrten.

Ambientebeleuchtung

inklusive integrierten Brillenfachs im Dachmodul; Ambientebeleuchtung konfigurierbar über das MMI

- mit Abschaltverzögerung und Kontaktschaltern an allen Türen
- Handschuhfachbeleuchtung
- Gepäckraumbeleuchtung
- Vorfeldbeleuchtung in der Gepäckraumklappe
- aktive Türrückstrahler

in LED-Technologie:

- Vorfeldbeleuchtung an der Unterseite der Türgriffe und Beleuchtung der Griffmulde
- Einstiegsbeleuchtung vorn und hinten
- je 2 Leseleuchten vorn und hinten
- Beleuchtung von Türtaschen, Türinnenbetätigungen, Make-up-Spiegeln und Fußraum
- Ambientebeleuchtung der Mittelkonsole und Türinnen-flächen zur besseren räumlichen Orientierung

| Exterieur Design

Modellbezeichnung/Schriftzug

RS 7-Schriftzug im Audi Singleframe und auf der Gepäckraumklappe

Audi Singleframe

mit Kühlerschutzgitter in Wabenstruktur schwarz hochglänzend und einteiligem Zierrahmen in Aluminiumoptik matt

RS-Stoßfänger

in sportlich-dynamischem Design; vorn mit großflächigen Lufteinlässen und seitlichen Flaps in Schwarz hochglän-zend sowie Frontspoiler in Aluminiumoptik matt, hinten mit Diffusoreinsatz in Schwarz hochglänzend

Schwellerverbreiterungen

in Wagenfarbe lackiert

Zierleisten

an den Seitenscheiben in Aluminiumoptik matt, B-Säulenverkleidung außen in Schwarz hochglänzend

Motorabdeckung mit Carbonapplikation

seitliche Einleger der Designabdeckung des Motors in Carbon

Heckspoiler

in die Gepäckraumklappe integriert; automatisches Aus-fahren bei 130 km/h, Einfahren bei 80 km/h; zusätzlich manuelle Ansteuerung über Taste in der Mittelkonsole

Ausstattungspakete Licht Design Lenkräder/Bedienelemente Komfort Infotainment Assistenzsysteme Technik/Sicherheit Audi Anschlussgarantie

| Interieur Design

Optikpaket Aluminium matt inklusive

Lufteinlasstrichter mit quattro® Schriftzug seitliche Flaps und Oberkante des Diffusoreinsatzes hinten in Aluminiumoptik matt; inklusive Lufteinlasstrichter im Audi Singleframe in Aluminiumoptik matt mit quattro Schriftzug in Titangrau

Optikpaket Schwarz glänzend inklusive Lufteinlasstrichter mit quattro® Schriftzug

Frontspoiler, Rahmen des Kühlergrills und Zierleisten an den Seitenscheiben in Schwarz hochglänzend; inklusive Lufteinlasstrichter im Audi Singleframe in Schwarz hoch-glänzend mit quattro Schriftzug in Titangrau

Optikpaket Carbon inklusive Lufteinlasstrichter mit quattro® Schriftzug

Frontspoiler, seitliche Flaps und Diffusoreinsatz hinten in Carbon; inklusive Lufteinlasstrichter im Audi Singleframe in Carbon mit quattro Schriftzug in Titangrau; Rahmen des Kühlergrills und Zierleisten an den Seitenscheiben in Schwarz hochglänzend

Aluminiumoptik Interieur

an Lichtschalter, Fensterheber- und Spiegelverstell-schalter, Klimaanlage, MMI-Dreh-/Drück-Steller inklusive MMI-Bedientasten, den Ausströmern sowie um die Wählhebelsmanschette

Fußmatten mit RS 7-Schriftzug Audi exclusive

in Schwarz, mit Bestickung der vorderen Fußmatten; Keder und Nähte in Schwarz

Fußmatten mit RS 7-Schriftzug und farbigem Lederkeder Audi exclusive

in Schwarz, mit Bestickung der vorderen Fußmatten und farbigem Lederkeder. Die Farben des Lederkeders und der Nähte sind aus dem Farbangebot Audi exclusive frei wählbar.

Fußmatten Audi exclusive

Die Farben der Fußmatten, des Lederkeders und der Nähte sind aus dem Farbangebot Audi exclusive frei wählbar.

Teppich und Fußmatten Audi exclusive

Die Farben des Teppichs, der Fußmatten, des Lederkeders und der Nähte sind aus dem Farbangebot Audi exclusive frei wählbar.

Einstiegsleisten mit Aluminiueinlage und beleuchtetem RS 7-Schriftzug

| Lenkräder/Bedienelemente

RS-Multifunktions-Sportlederlenkrad im 3-Speichen-Design, unten abgeflacht in Höhe und Abstand einstellbar; mit Schaltwippen in Aluminiumoptik, RS 7-Emblem und Fullsize-Airbag; Lenkradkranz unten abgeflacht mit Bezug in perforiertem Leder und Kontrastnähten in Felsgrau; zur Bedienung der vorhandenen Infotainment-Umfänge

RS-Multifunktions-Sportlederlenkrad im 3-Speichen-Design

in Höhe und Abstand einstellbar; mit Schaltwippen in Aluminiumoptik, RS 7-Emblem und Fullsize-Airbag; Bezug in perforiertem Leder mit Kontrastnähten in Felsgrau; zur Bedienung der vorhandenen Infotainment-Umfänge

RS-Multifunktions-Sportlederlenkrad im 3-Speichen-Design, beheizbar

Umfänge wie RS-Multifunktions-Sportlederlenkrad im 3-Speichen-Design, zusätzlich Lenkradkranz beheizbar

Lenkradeinstellung elektrisch

in Höhe und Abstand einstellbar, mit Ein- und Ausstiegs-automatik

RS-Wählhebelknauf in perforiertem Leder

mit RS-Schriftzug und Zierring in Aluminiumoptik; Wähl-hebelmanschette in Leder mit Kontrastnähten in Felsgrau

Ausstattungen

Ausstattungen

Lenkradkranz in Leder Audi exclusive
Belederung des Lenkradkranzes in allen Audi exclusive-Farben erhältlich; Nähte individuell wählbar in ver-schiedenen Audi exclusive-Farben mit Audi exclusive-spezifischem Nahtbild

Bedienelemente in Leder Audi exclusive

Belederung von Lenkradkranz, Wählhebelknauf und -manschette in allen Audi exclusive-Farben erhältlich; Nähte individuell wählbar in verschiedenen Audi exclusive-Farben; Nähte am Lenkradkranz mit Audi exclusive-spezifischem Nahtbild

Bedienelemente in „Wildleder“ schwarz Audi exclusive

Belederung von Lenkradkranz und Wählhebelknauf in „Wildleder“ schwarz; Nähte individuell wählbar in verschiedenen Audi exclusive-Farben; Nähte am Lenk-radkranz mit Audi exclusive-spezifischem Nahtbild

| Spiegel

Außenspiegel mit integriertem LED-Blinklicht

elektrisch einstell- und beheizbar, Spiegelglas asphärisch; mit Memory-Funktion sowie Bordsteinautomatik für Beifahreraußenspiegel

außerdem wahlweise:

elektrisch anklappbar, mit Memory-Funktion

inklusive Bordsteinautomatik für Beifahreraußenspiegel

| Verglasung

elektrisch anklappbar und beidseitig automatisch abblendend, mit Memory-Funktion

inklusive Bordsteinautomatik für Beifahreraußenspiegel

Durch die Bordsteinautomatik klappt der Beifahrer-außenspiegel bei eingelegtem Rückwärtsgang nach unten und ermöglicht dem Fahrer eine bessere Sicht auf die Bordsteinkante.

Außenspiegelgehäuse

wahlweise:

in Aluminiumoptik matt

in Wagenfarbe lackiert

in Schwarz hochglänzend

in Carbon

| Dachsystem

Glas-Schiebe-/Ausstelldach

elektrisch, mit getöntem Einscheibensicherheitsglas und stufenlos einstellbarem Sonnenschutz; inklusive integrierten Windabweisers; Komfortschließung/-öffnung von außen über den Fahrzeugschlüssel

| Verglasung

Wärmeschutzverglasung

grün getönt; Frontscheibe und vordere Türscheiben in Akustikverglasung für eine verbesserte Außengeräuschdämmung; Heckscheibe beheizbar, mit Zeitschaltung

Scheiben abgedunkelt (Privacy-Verglasung)

Heckscheibe, hintere Tür- und Seitenscheiben abgedunkelt

Dämm-/Akustikglas

Verbesserung von Außengeräuschdämmung und Einbruchschutz durch 2 Scheiben, die durch eine Kunststofffolie miteinander verbunden sind. Zusätzliche Reflexionsbeschichtung vermindert ein Aufheizen des Innenraums. Frontscheibe mit Sichtfenster für Telepassgeräte

Dämm-/Akustikglas und Scheiben abgedunkelt (Privacy-Verglasung)

Frontscheibe und vordere Türscheiben in Dämm-/Akustikglas; Heckscheibe, hintere Tür- und Seitenscheiben abgedunkelt; Frontscheibe mit Sichtfenster für Telepassgeräte

Sonnenschott

in der Gepäckraumabdeckung, aufstellbar, in Stoff schwarz

| Klimatisierung

Komfortklimaautomatik 4-Zonen

- mit indirekter Belüftung und sonnenstandsabhängiger Regelung
- regelt elektronisch die Lufttemperatur, -menge und -verteilung
- Feuchtesensor
- Kombi-/Feinstaubfilter
- automatische Umluftregelung durch Luftgütesensor
- Restwärmenutzung
- separate Fußraumtemperierung
- belüftetes Handschuhfach
- Klimabedienteil vorn mit digitaler Anzeige
- getrennte Temperaturverteilung für Fahrer- und Beifahrerseite
- Fondbelüftung über die Mittelkonsole
- Luftausströmer in den B-Säulen
- zusätzliches Klimabedienteil mit digitaler Anzeige für die Fondklimatisierung mit jeweils für links und rechts getrennt regelbarer Temperatur und Gebläseeinstellung sowie Luftverteilung (Fondfunktionen auch über das vordere Klimabedienteil einstellbar)
- 3 Klimastile wählbar: sanft, mittel, intensiv
- Schlüsselkennung

| Schließsysteme

Komfortschlüssel

Zugangs- und Wegfahrberechtigungssystem, bei dem der Schlüssel lediglich mitgeführt werden muss; Ent- und Verriegelung des Fahrzeugs von außen über Sensor an allen Türgriffen. Separates Öffnen der Gepäckraumklappe ist auch bei verriegeltem Fahrzeug möglich.

Gepäckraumklappe elektrisch öffnend und schließend

Öffnen mit der Taste auf dem Fahrzeugschlüssel oder in der Fahrertür bzw. der Softtouch-Taste in der Griffmulde der Gepäckraumklappe; Schließen über die Taste an der Innenseite der Gepäckraumklappe, die Taste in der Fahrertür oder den optionalen Komfortschlüssel (Dauerdruck). In Verbindung mit dem Komfortschlüssel ist es über eine zusätzliche Taste an der Innenseite der Gepäckraumklappe möglich, die Gepäckraumklappe zu schließen und gleichzeitig das Auto zu verriegeln. Inklusive Servoschließung und programmierbaren Öffnungswinkels der Gepäckraumklappe

Komfortschlüssel inklusive sensorgesteuerter Gepäckraumentriegelung

Ent- und Verriegeln von Türen und der Gepäckraumklappe ohne Betätigung des mitgeführten Fahrzeugschlüssels möglich; automatische Entriegelung der Türen beim Berühren der Türgriffe, des Gepäckraums beim Betätigen der Griffleiste an der Gepäckraumklappe. Bei Fußgeste (Kick-Bewegung) unterhalb des hinteren Stoßfängers schwingt die Gepäckraumklappe automatisch auf, wenn der Fahrzeugschlüssel erkannt wird. Separates Öffnen der Gepäckraumklappe auch bei verriegeltem Fahrzeug möglich

<p>Ausstattungs pakete Licht Design Lenkräder/Bedienelemente Komfort Infotainment Assistenzsysteme Technik/Sicherheit Audi Anschlussgarantie</p>
<p> Ablage/Transport</p>

Servoschließung für die Türen

zieht nicht vollständig eingerastete Türen automatisch ins Schloss

Garagentoröffner (HomeLink)

programmierbare Funkfernbedienung zum Öffnen von vielen Garagen- und Außentoren mit Bedientasten im Dachmodul vorn; Steuerung von Sicherheitssystemen und Beleuchtungsanlagen möglich; geführte Code-Erkennung und Einrichtungsassistent durch die MMI Navigation plus. Weitere Informationen erhalten Sie bei Ihrem Audi Partner oder über www.eurohomelink.com.

Diebstahlwarnanlage

überwacht Türen, Front- und Gepäckraumklappe; inklusive abschaltbarer Innenraumüberwachung, Abschleppschutz durch Neigungswinkelsensor und bordspannungsunabhängigen Signalhorns; mit Safesicherung: verhindert ein Öffnen der Türen von innen, sobald das Fahrzeug über die Funkfernbedienung verschlossen wurde

Vorbereitung für Ortungsassistent

Vorbereitung zur Anbindung eines Ortungsassistenten (erhältlich über Audi Original Zubehör), mit dem das entwendete Fahrzeug lokalisiert und verfolgt werden kann

| Ablage/Transport

Ablagefächer

Ablagefach in den Türverkleidungen, Ablagenetz an der Rückseite der Vordersitzlehnen, Ablagefach unter den Vordersitzen (nicht in Verbindung mit Individualkontursitzen vorn); Handschuhfach auf der Beifahrerseite, abschließbar, großvolumig, beleuchtet, mit Halterung für Schreibutensilien; 2 Getränkehalter in der Mittelkonsole

Ablagepaket

Gepäckraumnetz zum Fixieren an den Verzurrösen am Gepäckraumboden, zusätzliche 12-Volt-Steckdose im Fond

Gepäckraum

großvolumig, mit großer Durchladebreite; inklusive Seitennetz an der rechten Gepäckraumseite; 4 Verzurrösen auf dem Gepäckraumboden, mit 12-Volt-Steckdose in der Seitenverkleidung rechts sowie Taschenhaken links und rechts; Gepäckraumabdeckung

Durchladeeinrichtung

zum praktischen Transport von langen Gegenständen

Durchladeeinrichtung mit entnehmbarer Ski-/Snowboardtasche

zum praktischen Transport von langen Gegenständen, z. B. bis zu 4 Paar Ski oder 2 Snowboards; Ski-/Snowboardtasche entnehmbar und durch Einhängegurt fixierbar

Wendematte

zur Abdeckung des Gepäckraums, auch bei umgeklappter Rücksitzlehne; einseitig in Velours bzw. gummiert

| MMI®/Navigation

RS-Instrumenteneinsatz

mit schwarzen Zifferblättern, roten Zeigern, weißen Skalen, RS 7-Schriftzug im Drehzahlmesser und dynamischem Zeigerhochlauf

Fahrerinformationssystem mit Farbdisplay

hochauflösendes 7-Zoll-TFT-Farbdisplay im direkten Sichtfeld des Fahrers; Anzeige von Informationen des MMI-Systems, der Infotainmentsysteme sowie der Fahrerassistenzsysteme; Anzeige des Bordcomputers mit Kurz- und Langzeitspeicher, digitale Geschwindigkeitsanzeige, Anzeige der Fahrstufen, Außentemperatur sowie Türen- und Gepäckraumklappenkontrolle; RS-Menü mit Schaltblitz-, Ladedruck- und Öltemperaturanzeige sowie Laptimer; bedienbar über ein RS-Multifunktions-Sportlederlenkrad; inklusive Pausenempfehlung: Die Pausenempfehlung warnt den Fahrer bei Anhaltspunkten, die auf eine beginnende Unaufmerksamkeit schließen lassen, durch eine Anzeige im Fahrerinformationssystem und ein akustisches Signal.

Ausstattungen

MMI Navigation plus mit MMI touch®

- Navigationssystem¹ inklusive Kartenupdates²
- elektrisch ausfahrbares, hochauflösendes 8-Zoll-Farbdisplay
- 3D-Kartendarstellung mit Anzeige vieler Sehenswürdigkeiten und Stadtmodelle
- detaillierte Routeninformationen: Kartenvorschau, Wahl aus Alternativrouten, POIs, Spurempfehlungen, Autobahnausfahrten, Kreuzungsdetailkarten u. v. m.
- MMI touch: berührungssensitives Eingabefeld zur schnellen, intuitiven Bedienung, z. B. Zieleingabe per Handschrifterkennung sowie freies Bewegen und Zoomen in der Karte
- Sprachdialogsystem mit Ganzwort-Adresseingabe in einem Satz
- Zugriff auf Smartphone-Sprachsteuerung
- Fahrerinformationssystem mit 7-Zoll-Farbdisplay inklusive Anzeige der Navigationskarte
- dynamische Zielführung mit TMCpro (in Verbindung mit Audi connect: Verkehrsinformationen online), Vorlesen der Verkehrsmeldungen und Anzeige von Alternativrouten
- navigationsdatenbasierte Fahrzeugunterstützung und Tempolimitanzeige
- Landesinformationen: Informationen zu geltenden Tempolimits, Vignettenpflicht etc. bei Grenzübertritt
- myAudi-Sonderziele: individuelle Point-of-Interest (POI)-Listen über das myAudi-Portal ins Fahrzeug importieren, inklusive optionalen Annäherungshinweises
- MMI Radio plus
- Audi sound system
- Flashspeicher für Musik (10 GB)
- DVD-Laufwerk (MP3-, WMA-, AAC- und MPEG-4-fähig) für Musik-CDs und Video-DVDs
- 2 SDXC-Kartenleser
- Audi music interface zur Anbindung von portablen Mediaplayern per USB-Schnittstelle (inklusive Stromversorgung/Ladefunktion) oder WLAN
- Bluetooth-Schnittstelle für Freisprechen und Audiostreaming
- Anzeige von E-Mails und Mitteilungen vom Mobiltelefon in ausgewählten Sprachen inklusive Vorlesefunktion³
- Nutzung von Audi connect unterstützten Diensten⁴

^[1] Navigationsdaten sind nicht für sämtliche Länder und Regionen verfügbar. Nähere Informationen erhalten Sie bei Ihrem lokalen Audi Partner.

^[2] Die ausgelieferte Kartenversion kann mit den ersten 5 im halbjährlichen Rhythmus erscheinenden Updates aktualisiert werden. Die aktuellen Navigationsdaten werden auf der myAudi-Plattform unter www.audi.de/myaudi zum Download bereitgestellt und können via SD-Karte im Fahrzeug installiert werden. In Verbindung mit Audi connect kann das Update online im Fahrzeug erfolgen. Darüber hinaus ist es möglich, die neuen Navigationsdaten bei einem Audi Partner installieren zu lassen, wobei zusätzliche Kosten entstehen.

^[3] Voraussetzung: Mobiltelefon verfügt über Bluetooth-Profil MAP (Message Access Profile). Informationen über kompatible Mobiltelefone erhalten Sie bei Ihrem Audi Partner oder unter www.audi.de/bluetooth.

^[4] Erfordert die optionale Ausstattung Audi connect.

| Entertainment

Digitaler Radioempfang

zusätzlich zum analogen Senderangebot Empfang von digital ausgestrahlten Radiosendern¹ nach DAB-Standard, inklusive DAB+ und DMB Audio; Anzeige von programm-begleitenden Informationen (z. B. Interpret und Titel, abhängig von Bereitstellung durch jeweiligen Radiosender) sowie Zusatzinformationen in Form einer Slideshow (z. B. Cover und Wetter)

Digitaler TV-Empfang

Empfang von digital ausgestrahlten unverschlüsselten Fernsehsendern¹ (im DVB-T- und DVB-T2-Standard mit MPEG-2- oder MPEG-4-Video-Codierung) sowie DVB-T-Audio-Sendern; Anzeige von programmbegleitenden Informationen wie Teletext, Untertitel und elektronischer Programmzeitschrift (EPG); automatischer Sendersuchlauf; externer AV-IN-Anschluss über Adapterkabel; keine Bildausgabe im Fahrbetrieb verfügbar

Adapterkabelset für Audi music interface

bestehend aus 2 Verbindungskabeln zur Anbindung von Apple iPod/iPhone mit Dock-Anschluss (z. B. iPhone 4) sowie Datenträgern/Mediaplavern² mit USB-Anschluss (Typ A); weitere Adapterkabel über Audi Original Zubehör erhältlich

Adapterkabelset plus für Audi music interface

Zusätzlich zum Adapterkabelset für Audi music interface ist in Verbindung mit Apple iPhone sowie neueren Apple iPod-Generationen² – abhängig vom verwendeten Endgerät – die Darstellung von Cover Arts und Video-funktionen möglich.

DVD-/CD-Wechsler

für 6 DVDs oder CDs; unterstützt z. B. Audio-CDs und Video-DVDs; befindet sich erschütterungsgesichert im Handschuhfach und ist über MMI bedienbar

Audi sound system

überzeugender Klang durch 6-Kanal-Verstärker mit einer Gesamtleistung von 180 Watt sowie 10 Lautsprechern inklusive Centerspeaker und Subwoofer

Bose Surround Sound

beeindruckende Wiedergabe von 5.1 Surround Sound durch 12-Kanal-Verstärker mit über 600 Watt Gesamtleistung sowie 14 Lautsprechern inklusive Centerspeaker und Subwoofer; geräuschabhängige Lautstärkeanpassung durch AudioPilot® und kraftvolle und präzise Basswiedergabe, lebensechter Sound mit natürlicher Klangfarbe und Räumlichkeit für ein herausragendes Klangerlebnis

Bang & Olufsen Advanced Sound System

faszinierende Wiedergabe von 5.1 Surround Sound mit 15 Lautsprechern inklusive Centerspeaker und Subwoofer und jeweils eigenem Verstärkerkanal. Der effiziente 15-Kanal-DSP-Volldigital-Verstärker mit 5 integrierten ICE-Power-Endstufen für Tieftöner und Subwoofer besitzt eine Gesamtleistung von über 1.200 Watt. Polierte Lautsprecherabdeckungen aus Aluminium und automatisch ausfahrende akustische Linsen für eine exzellente Darbietung und Perspektive des Klangs an jedem Sitzplatz; mit geräuschabhangiger Lautstärkeanpassung. Die Privacy-Funktion verringert durch gekapselte Lautsprechergehause akustische Ausstrahlungen des Soundsystems in den Auenbereich und ermoglicht so z. B. Vertraulichkeit beim Telefonieren.

Vorbereitung für Rear Seat Entertainment

beinhaltet Vorverkabelung sowie Aufnahme für die Halter in der Rückenlehne des Fahrer- und Beifahrersitzes. Das passende Audi Entertainment mobile (9-Zoll-Bildschirm mit integriertem DVD-Player) und der Halter bzw. ein Apple iPad-Adapter sind als Plug-and-play-Lösung über Audi Original Zubehör erhältlich.

| Kommunikation

Audi connect

komfortable Anbindung Ihres Fahrzeugs an das Internet zur Nutzung von Audi connect über ein integriertes Datenmodul mit LTE ⁻³/UMTS-Unterstützung. Für die SIM-Karte befindet sich ein Kartenleser in der Blende der MMI Navigation plus mit MMI touch.

Folgende von Audi connect unterstützte Dienste sind derzeit in Ihrem Modell verfügbar:

Kommunikation

- Zugriff auf Smartphone-Sprachsteuerung
- WLAN-Hotspot
- Mitteilungen (SMS)^{4,8}
- Zugriff auf Facebook
- Zugriff auf Twitter

Mobilität & Navigation

- Kartenupdate online⁵
- Point-of-Interest-Suche (POI)
- Verkehrsinformationen online
- Navigation mit Google Earth™⁶ und Google Street View™⁶
- Zieleinspeisung über myAudi oder Google Maps™⁶
- Picturebook Navigation
- Fluginformationen
- Zuginformationen
- Kraftstoffpreise
- Parkplatzinformationen

Infotainment

- Wetter
- Online Media Streaming⁷
- Nachrichten online (individuell)
- City Events
- Reiseinformationen

Audi connect-Dienste sind in der Audi-Infotainment-Systeme

In Verbindung mit der optional erhältlichen Ausstattung Audi phone box beinhaltet Audi connect eine Autotelefonfunktion via SIM-Kartenslot oder rSAP-Profile.

Die Nutzung der von Audi connect unterstützten Dienste ist nur mit der optionalen Ausstattung Audi connect möglich. Zusätzlich benötigen Sie eine SIM-Karte mit Datenoption und zur Nutzung von LTE auch mit LTE-Option³. Die Dienste sind nur mit einem bestehenden oder separat abzuschließenden Mobilfunkvertrag und nur innerhalb der Abdeckung des Mobilfunknetzes verfügbar. Durch den Empfang von Datenpaketen aus dem Internet können, abhängig von Ihrem Mobilfunktarif und insbesondere beim Betrieb im Ausland, zusätzliche Kosten entstehen. Aufgrund des hohen Datenvolumens wird die Verwendung einer Daten-Flatrate dringend empfohlen.

Audi connect-Dienste sind in der Audi-Infotainment-Systeme

Audi connect-Dienste sind in der Audi-Infotainment-Systeme

Die Audi connect-Dienste werden für mindestens ein Jahr ab Fahrzeugauslieferung zur Verfügung gestellt. Nach 24 Monaten ab Fahrzeugauslieferung verlängert sich die Laufzeit der Audi connect-Dienste kostenfrei einmalig um 12 Monate. Über anschließende Verlängerungsmöglichkeiten der Audi connect-Dienste informiert Sie Ihr Audi Partner. Audi connect ermöglicht je nach Fahrzeugmodell den Zugriff auf die Dienste Facebook, Google und Twitter. Eine dauerhafte Verfügbarkeit kann nicht gewährleistet werden, sondern obliegt Facebook, Google und Twitter.

Audi connect-Dienste sind in der Audi-Infotainment-Systeme

Nähere Informationen zu Audi connect erhalten Sie unter www.audi.de/connect und bei Ihrem Audi Partner, Informationen zu Tarifbedingungen bei Ihrem Mobilfunkanbieter.

Ausstattungs­pakete
Licht Design
Lenkräder/Bedienelemente
Komfort
Infotainment
Assistenzsysteme
Technik/Sicherheit
Audi Anschlussgarantie

| Assistenzsysteme

Bluetooth-Schnittstelle

ermöglicht freies Sprechen im Fahrzeug über Mikrofon und – abhängig von der Mobiltelefon-Kompatibilität⁸ – Bluetooth-Audiostreaming. Bluetooth-fähige Mobiltelefone können über die Schnittstelle mit dem Fahrzeug verbunden werden. Bestandteil der MMI Navigation plus mit MMI touch

Audi phone box⁸

Telefonieren im Fahrzeug mit verbesserter Empfangsqualität und Lademöglichkeit durch Einlegen des Mobiltelefons in der Mittelkonsole vorn; Freisprecheinrichtung sowie Sprachbedienung (Telefon); geringe SAR-Strahlung im Innenraum durch Anbindung an Fahrzeugantenne; Bedienung über MMI oder RS-Multifunktions-Sportlederlenkrad; Lademöglichkeit über USB-Anschluss

Parkassistent mit Umgebungsanzeige⁹ sucht mittels Ultraschallsensoren nach geeigneten Parkplätzen entlang der Fahrbahn und unterstützt beim Ein- und Ausparken durch nahezu autonome Lenkmanöver. Für Querparklücken wird der ideale Einparkweg, für Längsparklücken der ideale Ein- und Ausparkweg berechnet.

Der Fahrer muss Gas geben, bremsen und den Parkvorgang überwachen. Die Umgebungsanzeige kann, abhängig vom Lenkwinkel, vor seitlichen Hindernissen warnen. Aktivierung über Taste in der Mittelkonsole

Rückfahrkamera⁹

Bilddarstellung des Bereichs hinter dem Fahrzeug im MMI-Display, mit dynamischen Anzeigeelementen für die lenkwinkelabhängig berechnete Fahrspur; Hilfs- und Führungslinien sowie Darstellung der Umlenkpunkte beim Längseinparken; Rückfahrkamera unauffällig in die Griffleiste der Gepäckraumklappe integriert; Aktivierung durch Einlegen des Rückwärtsgangs oder über Taste in der Mittelkonsole

Rückfahrkamera mit Stop&Go-Funktion

Rückfahrkamera mit Stop&Go-Funktion

Rückfahrkamera mit Stop&Go-Funktion

Rückfahrkamera mit Stop&Go-Funktion

Rückfahrkamera mit Stop&Go-Funktion

Rückfahrkamera mit Stop&Go-Funktion

Rückfahrkamera mit Stop&Go-Funktion

Rückfahrkamera mit Stop&Go-Funktion

Rückfahrkamera mit Stop&Go-Funktion

Rückfahrkamera mit Stop&Go-Funktion

Rückfahrkamera mit Stop&Go-Funktion

Rückfahrkamera mit Stop&Go-Funktion

Rückfahrkamera mit Stop&Go-Funktion

Rückfahrkamera mit Stop&Go-Funktion

Rückfahrkamera mit Stop&Go-Funktion

Rückfahrkamera mit Stop&Go-Funktion

Rückfahrkamera mit Stop&Go-Funktion

Rückfahrkamera mit Stop&Go-Funktion

¹Empfang ist abhängig von digitaler Netzverfügbarkeit. ²Informationen über kompatible Mediaplayer erhalten Sie bei Ihrem Audi Partner und unter www.audi.de/mp3. ³Über die Verfügbarkeit und den Einsatz der LTE-Unterstützung informieren Sie sich bitte bei Ihrem Audi Partner. ⁴Voraussetzung: Das Mobiltelefon verfügt über das Bluetooth-Protokoll MAP (Message Access Profile). ⁵Die ausgelieferte Kartenversion kann mit den ersten 5 im halbjährlichen Rhythmus erscheinenden Updates aktualisiert werden. Die aktuellen Navigationsdaten werden auf der myAudi-Plattform unter www.audi.de/myaudi zum Download bereitgestellt und können via SD-Karte im Fahrzeug installiert werden. In Verbindung mit Audi connect kann das Update online im Fahrzeug erfolgen. Darüber hinaus ist es möglich, die neuen Navigationsdaten bei einem Audi Partner installieren zu lassen, wobei zusätzliche Kosten entstehen. ⁶Google und das Google-Logo sind eingetragene Marken von Google Inc. ⁷Über den genauen Einsatztermin informieren Sie sich bitte bei Ihrem Audi Partner. Zur Nutzung benötigen Sie in der Regel einen Account bei einem Media Streaming-Provider, wodurch Ihnen zusätzliche Kosten entstehen können. ⁸Informationen über kompatible Mobiltelefone erhalten Sie bei Ihrem Audi Partner oder unter www.audi.de/bluetooth. ⁹Bitte beachten Sie: Die Systeme arbeiten nur innerhalb von Systemgrenzen. Sie unterstützen den Fahrer bei der Fahraufgabe. Die Verantwortlichkeit und notwendige Aufmerksamkeit für die Bewältigung der Fahraufgabe verbleibt beim Fahrer.

Ausstattungen

Front- und Rückfahrkameras⁹

Bilddarstellung des Bereichs vor und hinter dem Fahrzeug im MMI-Display, für die Rückfahrkamera mit dynamischen Anzeigeelementen für die lenkwinkelabhängig berechnete Fahrspur; Hilfs- und Führungslinien sowie Darstellung der Umlenkpunkte beim Längseinparken; Rückfahrkamera unauffällig in die Griffleiste der Gepäckraumklappe integriert; zusätzliche Anzeigeelemente für vorn seitlich links/rechts und hinten seitlich links/rechts für sichere Ausfahrt aus engen Parklücken, Hofeinfahrten oder in Parkhäusern; Aktivierung durch Einlegen des Rückwärtsgangs oder über Taste in der Mittelkonsole

Rückfahrkamera mit Stop&Go-Funktion

Rückfahrkamera mit Stop&Go-Funktion

Rückfahrkamera mit Stop&Go-Funktion

Rückfahrkamera mit Stop&Go-Funktion

Rückfahrkamera mit Stop&Go-Funktion

Rückfahrkamera mit Stop&Go-Funktion

Rückfahrkamera mit Stop&Go-Funktion

Rückfahrkamera mit Stop&Go-Funktion

Rückfahrkamera mit Stop&Go-Funktion

Rückfahrkamera mit Stop&Go-Funktion

Rückfahrkamera mit Stop&Go-Funktion

Rückfahrkamera mit Stop&Go-Funktion

Rückfahrkamera mit Stop&Go-Funktion

Rückfahrkamera mit Stop&Go-Funktion

Rückfahrkamera mit Stop&Go-Funktion

Audi pre sense basic⁹

leitet automatisch, wenn erforderlich, Maßnahmen zum präventiven Insassenschutz ein; dazu zählen: Gurtstrafung, Aktivierung der Warnblinkanlage und Schließen von Glas-Schiebe-/Ausstelldach (falls mitbestellt) und Fenstern; kategorisiert Fahrsituationen für die Ver-netzung unterschiedlicher Fahrzeugsysteme

Audi pre sense basic

Audi pre sense basic

Audi pre sense basic

Audi pre sense basic

Audi pre sense basic

Audi pre sense basic

Audi pre sense basic

Audi pre sense basic

Audi pre sense basic

Audi pre sense basic

Audi pre sense basic

Audi pre sense basic

Audi pre sense basic

Audi pre sense basic

Audi pre sense basic

Audi pre sense basic

Audi pre sense basic

Audi pre sense basic

Audi pre sense basic

Audi pre sense basic

Audi pre sense basic

Audi pre sense basic

Audi pre sense basic

Audi pre sense basic

Audi pre sense basic

Audi pre sense basic

Audi pre sense basic

Audi pre sense basic

Audi pre sense basic

Audi pre sense basic

Audi pre sense basic

Audi pre sense basic

Audi pre sense basic

Audi pre sense basic

Audi pre sense basic

Audi pre sense basic

Audi pre sense basic

Audi pre sense basic

Audi pre sense basic

Audi pre sense basic

Audi pre sense basic

Audi pre sense basic

Die modellspezifischen Serien- und Sonderausstattungen entnehmen Sie bitte dem Index ab Seite 58.

Modell	RS 7 Sportback
Motorbauart	V8-Zylinder-Ottomotor mit Benzindirekteinspritzung und Abgasturboaufladung
Hubraum in cm ³ (Ventile pro Zylinder)	3.993 (4)
Max. Leistung ¹ in kW (PS) bei min ⁻¹	412 (560)/5.700–6.600
Max. Drehmoment in Nm bei min ⁻¹	700/1.750–5.500
Kraftübertragung/Räder	
Antriebsart	Permanenter Allradantrieb quattro®
Getriebeart	8-stufige tiptronic
Räder	Aluminium-Schmiederäder, 9 J x 20
Reifen	275/35 R 20 ²
Gewicht/Volumen	
Leergewicht ³ in kg	2.005
Zul. Gesamtgewicht in kg	2.515
Zul. Dachlast in kg	100
Tankinhalt ca. in l	75
Fahrleistung/Verbrauch⁴	
Höchstgeschwindigkeit in km/h	250 ⁵
Beschleunigung 0–100 km/h in s	3,9
Kraftstoffart	SuperPlus schwefelfrei ROZ 98 ⁶
Kraftstoffverbrauch ⁷ in l/100 km	
innerorts	13,3
außerorts	7,3
kombiniert	9,5
CO ₂ -Emission ⁷ in g/km	
innerorts	308
außerorts	170
kombiniert	221
Effizienzklasse/Abgasnorm	E/EU6

Erklärungen

- Der angegebene Wert wurde nach dem vorgeschriebenen Messverfahren (UN-R 85 in der gegenwärtig geltenden Fassung) ermittelt.
- Angaben zu den technischen Eigenschaften der Reifen finden Sie auf Seite 63.
- Fahrzeugleergewicht mit Fahrer (75 kg) und Kraftstoffbehälter zu 90 % gefüllt, ermittelt nach der VO (EU) 1230/2012 in der gegenwärtig geltenden Fassung. Durch Sonderausstattungen können sich das Leergewicht und der Luftwiderstandsbeiwert des Fahrzeugs erhöhen, wodurch die mögliche Nutzlast bzw. Höchstgeschwindigkeit entsprechend verringert wird.
- Der Kraftstoffverbrauch und die CO₂-Emissionen eines Fahrzeugs hängen nicht nur von der effizienten Ausnutzung des Kraftstoffs durch das Fahrzeug ab, sondern werden auch vom Fahrverhalten und von anderen nichttechnischen Faktoren beeinflusst. CO₂ ist das für die Erderwärmung hauptsächlich verantwortliche Treibhausgas.
- Abgeregelt.
- Die Verwendung von unverbleitem Kraftstoff SuperPlus schwefelfrei ROZ 98 nach DIN EN 228 wird empfohlen. Wenn nicht verfügbar: unverbleiter Kraftstoff Super schwefelfrei ROZ 95 nach DIN EN 228 mit geringer Leistungsminderung. Kraftstoffqualität bleifrei ROZ 95 mit einem maximalen Ethanolanteil von 10 % (E10) ist grundsätzlich verwendbar. Die Angaben zum Verbrauch beziehen sich auf den Betrieb mit Kraftstoff ROZ 95 nach 692/2008/EG.
- Die angegebenen Werte wurden nach den vorgeschriebenen Messverfahren ermittelt. Die Angaben beziehen sich nicht auf ein einzelnes Fahrzeug und sind nicht Bestandteil des Angebots, sondern dienen allein Vergleichszwecken zwischen den verschiedenen Fahrzeugtypen.

Wichtige Hinweise

Besonderheiten der Räder: Glanzgedrehte, polierte oder teilpolierte Aluminiumräder dürfen nicht bei winterlichen Straßenverhältnissen eingesetzt werden. Die Felgenoberfläche besitzt herstellungsbedingt keinen ausreichenden Korrosionsschutz und kann durch Streusalz oder Ähnliches dauerhaft beschädigt werden.

Altfahrzeugrecycling: Alle Audi Modelle sind demontage- und verwertungsgerecht konstruiert. Gleichzeitig entwickelt die AUDI AG die Rahmenbedingungen zur Verwertung der Altfahrzeuge und ihrer Bestandteile sowie zur Verringerung des zu entsorgenden Abfalls ständig weiter. Nähere Informationen hierzu erhalten Sie im Internet unter www.audi.de unter den Stichwörtern „Altauto“ und „Altfahrzeug“.

Informationen über nahe gelegene Rücknahmestellen zur umweltgerechten Verwertung gemäß Altfahrzeuggesetz erhalten Sie ebenfalls im Internet sowie über unsere kostenlose Hotline 0800 2834737 und bei Ihrem Audi Partner.

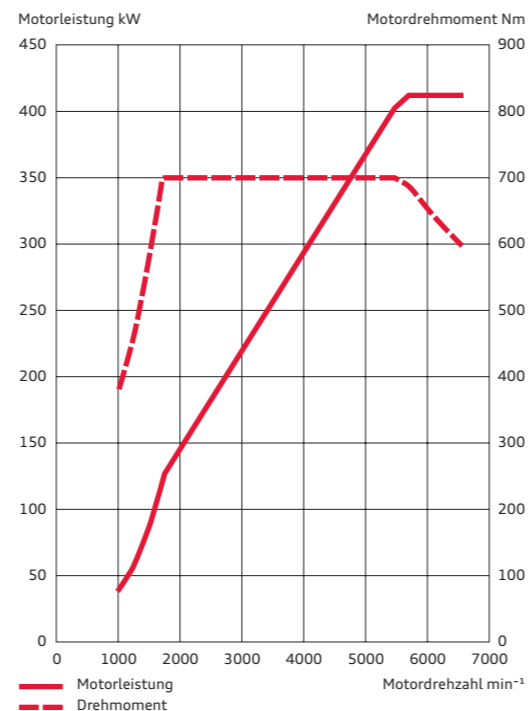

Audi RS 7 Sportback

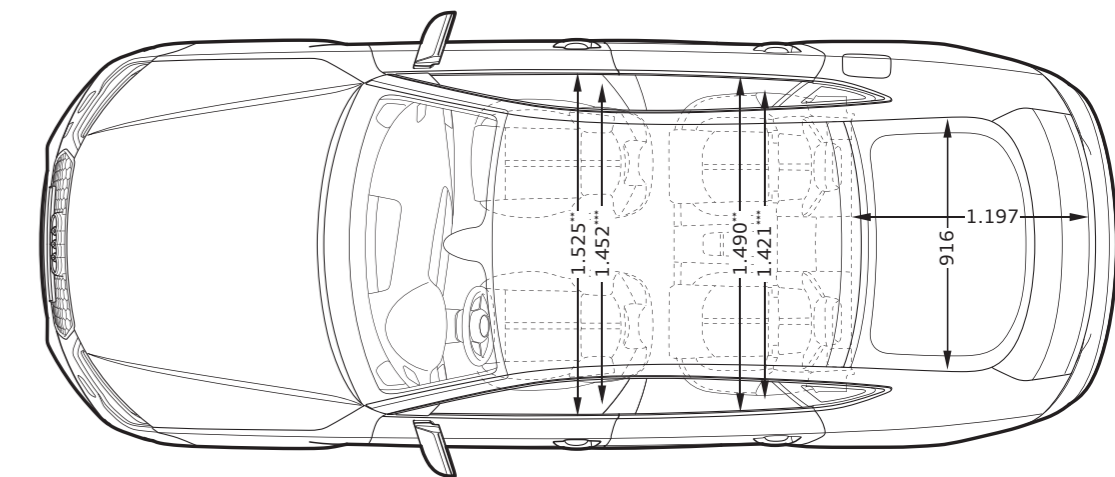
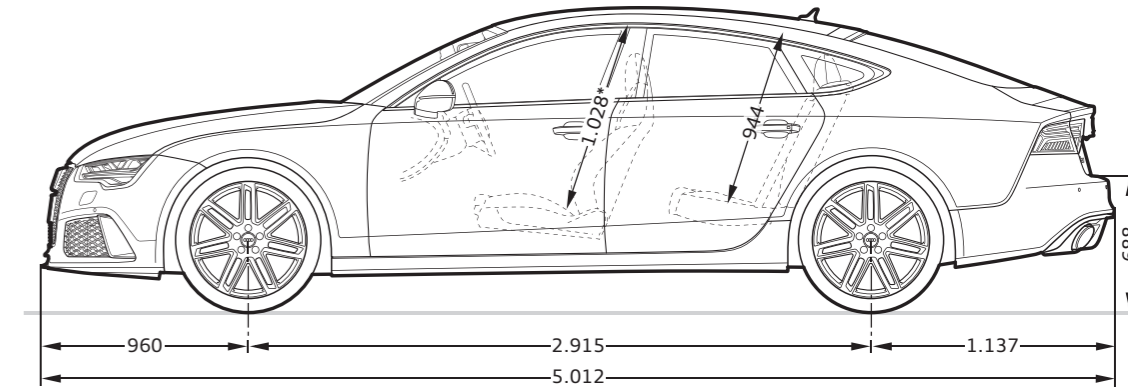
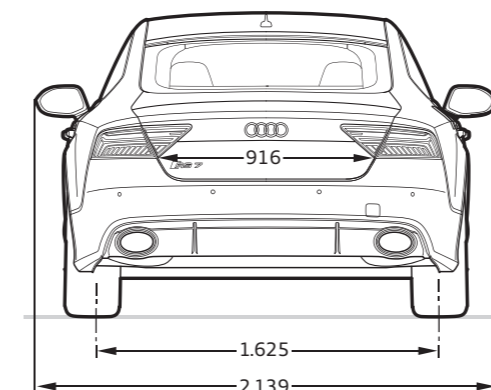
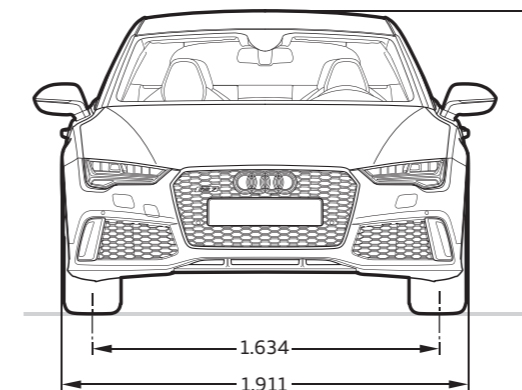















Angaben in Millimeter.











Angaben der Abmessungen bei Fahrzeugleergewicht.



Gepäckraumvolumen 535/1.390 l (zweiter Wert: bei umgeklappter Rücksitzlehne und dachhoher Beladung).

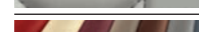

Wendekreis ca. 11,9 m.

*Maximaler Kopfraum. **Breite Ellbogenraum. ***Breite Schulterraum.

Unilackierung	38
 Nardograu	<input type="checkbox"/>
Metalliclackierungen	39
 Gletscherweiß Metallic	<input checked="" type="checkbox"/>
 Florettsilber Metallic	<input checked="" type="checkbox"/>
 Mythossschwarz Metallic	<input checked="" type="checkbox"/>
Perleffektlackierungen	39
 Daytonagrau Perleffekt	<input checked="" type="checkbox"/>
 Misanorot Perleffekt	<input checked="" type="checkbox"/>
 Sepangblau Perleffekt	<input checked="" type="checkbox"/>
Kristalleffektlackierungen	39
 Prismasilber Kristalleffekt	<input checked="" type="checkbox"/>
 Pantherschwarz Kristalleffekt	<input checked="" type="checkbox"/>
Matteffektlackierung	39
 Daytonagrau Matteffekt	<input checked="" type="checkbox"/>
Individuallackierungen	39
 Individuallackierungen Audi exclusive	<input checked="" type="checkbox"/>
Räder/Reifen	41
 20"-Aluminium-Schmiederäder im 7-Doppelspeichen-Design, glanzgedreht ¹	<input type="checkbox"/>
 21"-Aluminium-Gussräder im 5-Speichen-Blade-Design	<input checked="" type="checkbox"/>
 21"-Aluminium-Gussräder im 5-Speichen-Blade-Design in Titanoptik matt, glanzgedreht ¹	<input checked="" type="checkbox"/>
 21"-Aluminium-Gussräder im 5-Speichen-Blade-Design in Schwarz glänzend, glanzgedreht ¹	<input checked="" type="checkbox"/>

 20"-Winter-Aluminium-Gussräder im 7-Doppelspeichen-Design	<input checked="" type="checkbox"/>
 21"-Winter-Aluminium-Gussräder im 5-Speichen-Blade-Design	<input checked="" type="checkbox"/>
Reifendruck-Kontrollsystem	<input type="checkbox"/>
Reifenreparaturset	<input type="checkbox"/>
Radschrauben diebstahlhemmend	<input type="checkbox"/>
Bordwerkzeug	<input type="checkbox"/>
Wagenheber	<input checked="" type="checkbox"/>
Sitze	42
RS-Sportsitze vorn	<input type="checkbox"/>
Individuallkontursitze vorn	<input checked="" type="checkbox"/>
Sitzbezüge für RS-Sportsitze vorn	43
 Alcantara/Leder schwarz mit Rautensteppung in Schwarz	<input type="checkbox"/>
 Leder Valcona schwarz mit Wabensteppung in Schwarz	<input checked="" type="checkbox"/>
 Leder Valcona schwarz mit Wabensteppung in Felsgrau	<input checked="" type="checkbox"/>
 Leder Valcona schwarz mit Wabensteppung in Karmesinrot Audi exclusive	<input checked="" type="checkbox"/>
 Leder Valcona mondsilber mit Wabensteppung in Felsgrau	<input checked="" type="checkbox"/>
 Leder ausstattungen Audi exclusive	<input checked="" type="checkbox"/>
Sitzbezüge für Individualkontursitze vorn	43
 Leder Valcona schwarz	<input checked="" type="checkbox"/>
 Leder Valcona schwarz perforiert ²	<input checked="" type="checkbox"/>
 Leder ausstattungen Audi exclusive	<input checked="" type="checkbox"/>
Leder ausstattungen	44
Alcantara/Leder-Kombination	<input type="checkbox"/>
Leder ausstattung Valcona mit Wabensteppung	<input checked="" type="checkbox"/>
Leder ausstattung Valcona	<input checked="" type="checkbox"/>
Leder ausstattung (Paket 1) in Leder Valcona Audi exclusive	<input checked="" type="checkbox"/>

Leder ausstattung (Paket 2) in Leder Valcona Audi exclusive	<input checked="" type="checkbox"/>
Biese für Individualkontursitze Audi exclusive	<input checked="" type="checkbox"/>
Leder ausstattung (Paket 1) in Alcantara/Leder Valcona Audi exclusive	<input checked="" type="checkbox"/>
Leder ausstattung (Paket 1) in Leder Valcona mit Wabensteppung Audi exclusive	<input checked="" type="checkbox"/>
Leder ausstattung (Paket 2) in Leder Valcona mit Wabensteppung Audi exclusive	<input checked="" type="checkbox"/>
Designpaket in Leder Valcona mit Wabensteppung Audi exclusive	<input checked="" type="checkbox"/>
Lederpakete	44
Belederte Armauflagen in den Türverkleidungen	<input type="checkbox"/>
Airbagkappe am Lenkrad beledert	<input checked="" type="checkbox"/>
Lederpaket inklusive Airbagkappe Audi exclusive	<input checked="" type="checkbox"/>
Erweitertes Lederpaket Audi exclusive	<input checked="" type="checkbox"/>
Belederte Sitzblenden Audi exclusive	<input checked="" type="checkbox"/>
Sitzkomfort	45
Vordersitze elektrisch einstellbar inklusive Memory-Funktion für den Fahrersitz	<input type="checkbox"/>
4-Wege-Lendenwirbelstütze für die Vordersitze	<input type="checkbox"/>
Sitzheizung vorn	<input type="checkbox"/>
Sitzheizung vorn und hinten	<input checked="" type="checkbox"/>
Sitzbelüftung vorn	<input checked="" type="checkbox"/>
Massagefunktion vorn	<input checked="" type="checkbox"/>
Mittelarmlehne vorn	<input type="checkbox"/>
Sitze im Fond	45
RS-Sportsitze im Fond inklusive ausklappbarer Mittelarmlehne	<input type="checkbox"/>
Rücksitzanlage 2-sitzig	<input checked="" type="checkbox"/>
Dachhimmel	45
Dachhimmel in Stoff	<input type="checkbox"/>
Dachhimmel in Alcantara schwarz	<input checked="" type="checkbox"/>
Dachhimmel in Alcantara schwarz mit farbigen Nähten Audi exclusive	<input checked="" type="checkbox"/>
Dekoreinlagen	47
 Carbon	<input type="checkbox"/>
 Klavierlack schwarz	<input checked="" type="checkbox"/>

 Aluminium/Holz Beaufort schwarz	<input checked="" type="checkbox"/>
 Aluminium Race	<input checked="" type="checkbox"/>
 Aluminium matt gebürstet	<input checked="" type="checkbox"/>
 Dekoreinlagen Holz Audi exclusive	<input checked="" type="checkbox"/>
Ausstattungs pakete	48
Komfortpaket	<input checked="" type="checkbox"/>
Dynamikpaket	<input checked="" type="checkbox"/>
Dynamikpaket plus	<input checked="" type="checkbox"/>
Scheinwerfer/Innenlicht	48
LED-Scheinwerfer	<input type="checkbox"/>
Licht-/Regensensor	<input type="checkbox"/>
Fernlichtassistent	<input type="checkbox"/>
Audi Matrix LED-Scheinwerfer	<input checked="" type="checkbox"/>
LED-Heckleuchten mit dynamischem Blinklicht	<input type="checkbox"/>
Adaptives Bremslicht	<input type="checkbox"/>
Ambientebeleuchtung	<input type="checkbox"/>
Exterieur Design	48
Modellbezeichnung/Schriftzug	<input type="checkbox"/>
Audi Singleframe	<input type="checkbox"/>
RS-Stoßfänger	<input type="checkbox"/>
Schwellerverbreiterungen	<input type="checkbox"/>
Zierleisten	<input type="checkbox"/>
Motorabdeckung mit Carbonapplikation	<input checked="" type="checkbox"/>
Heckspoiler	<input type="checkbox"/>
Optikpaket Aluminium matt inklusive Lufteinlasstrichter mit quattro® Schriftzug	<input checked="" type="checkbox"/>
Optikpaket Schwarz glänzend inklusive Lufteinlasstrichter mit quattro® Schriftzug	<input checked="" type="checkbox"/>
Optikpaket Carbon inklusive Lufteinlasstrichter mit quattro® Schriftzug	<input checked="" type="checkbox"/>
Interieur Design	49
Instrumententafelblende in Klavierlackoptik schwarz	<input type="checkbox"/>
Aluminiumoptik Interieur	<input type="checkbox"/>

Serienausstattung Sonderausstattung
Eine Auswahl der Ausstattungen ist ab Seite 34 näher beschrieben.

¹ Bitte beachten Sie die Besonderheiten zu den Rädern auf Seite 56. ² Nur in Verbindung mit Sitzbelüftung vorn erhältlich.

Interieur Design (Fortsetzung)	49
Fußmatten vorn und hinten in Schwarz	<input type="checkbox"/>
Fußmatten mit RS 7-Schriftzug Audi exclusive	<input checked="" type="checkbox"/>
Fußmatten mit RS 7-Schriftzug und farbigem Lederkeder Audi exclusive	<input checked="" type="checkbox"/>
Fußmatten Audi exclusive	<input checked="" type="checkbox"/>
Teppich und Fußmatten Audi exclusive	<input checked="" type="checkbox"/>
Pedalerie und Fußstütze in Edelstahl	<input type="checkbox"/>
Einstiegsleisten mit Aluminiueinlage	<input type="checkbox"/>
Lenkräder/Bedienelemente	49
RS-Multifunktions-Sportlederlenkrad im 3-Speichen-Design, unten abgeflacht	<input type="checkbox"/>
RS-Multifunktions-Sportlederlenkrad im 3-Speichen-Design	<input checked="" type="checkbox"/>
RS-Multifunktions-Sportlederlenkrad im 3-Speichen-Design, beheizbar	<input checked="" type="checkbox"/>
Lenkradeinstellung elektrisch	<input type="checkbox"/>
RS-Wählhebelknauf in perforiertem Leder	<input type="checkbox"/>
Lenkradkranz in Leder Audi exclusive	<input checked="" type="checkbox"/>
Bedienelemente in Leder Audi exclusive	<input checked="" type="checkbox"/>
Bedienelemente in „Wildleder“ schwarz Audi exclusive	<input checked="" type="checkbox"/>
Spiegel	50
Außenspiegel elektrisch einstell- und beheizbar, mit integriertem LED-Blinklicht und Memory-Funktion	<input type="checkbox"/>
Außenspiegel zusätzlich elektrisch anklappbar, mit Memory-Funktion	<input checked="" type="checkbox"/>
Außenspiegel zusätzlich elektrisch anklappbar und beidseitig automatisch abblendend, mit Memory-Funktion	<input checked="" type="checkbox"/>
Außenspiegelgehäuse in Aluminiumoptik matt	<input type="checkbox"/>
Außenspiegelgehäuse in Wagenfarbe lackiert	<input checked="" type="checkbox"/>
Außenspiegelgehäuse in Schwarz hochglänzend	<input checked="" type="checkbox"/>
Außenspiegelgehäuse in Carbon	<input checked="" type="checkbox"/>
Innenspiegel manuell abblendbar	<input type="checkbox"/>
Innenspiegel automatisch abblendend	<input checked="" type="checkbox"/>

Dachsystem	50
Glas-Schiebe-/Ausstelldach	<input checked="" type="checkbox"/>
Verglasung	50
Wärmeschutzverglasung	<input type="checkbox"/>
Scheiben abgedunkelt (Privacy-Verglasung)	<input checked="" type="checkbox"/>
Dämm-/Akustikglas	<input checked="" type="checkbox"/>
Dämm-/Akustikglas und Scheiben abgedunkelt (Privacy-Verglasung)	<input checked="" type="checkbox"/>
Sonnenblenden klapp- und schwenkbar	<input type="checkbox"/>
Sonnenschott	<input checked="" type="checkbox"/>
Klimatisierung	50
Komfortklimaautomatik 4-Zonen	<input type="checkbox"/>
Schließsysteme	50
Funkschlüssel mit RS-Emblem	<input type="checkbox"/>
Engine-Start-Stop-Taste mit rotem Ring	<input type="checkbox"/>
Komfortschlüssel	<input checked="" type="checkbox"/>
Gepäckraumklappe elektrisch öffnend und schließend	<input type="checkbox"/>
Komfortschlüssel inklusive sensorgesteuerter Gepäckraumverriegelung	<input checked="" type="checkbox"/>
Servoschließung für die Türen	<input checked="" type="checkbox"/>
Garagentoröffner (HomeLink)	<input checked="" type="checkbox"/>
Diebstahlwarnanlage	<input type="checkbox"/>
Vorbereitung für Ortungsassistent	<input checked="" type="checkbox"/>
Ablage/Transport	51
Ablagefächer	<input type="checkbox"/>
Ablagepaket	<input type="checkbox"/>
Gepäckraum	<input type="checkbox"/>
Durchladeeinrichtung	<input type="checkbox"/>
Durchladeeinrichtung mit entnehmbarer Ski-/Snowboardtasche	<input checked="" type="checkbox"/>
Wendematte	<input checked="" type="checkbox"/>
NichtraucherAusführung	<input checked="" type="checkbox"/>
Zigarettenanzünder und Aschenbecher	<input type="checkbox"/>

MMI®/Navigation	51
RS-Instrumenteneinsatz	<input type="checkbox"/>
Fahrerinformationssystem mit Farbdisplay	<input type="checkbox"/>
Pausenempfehlung	<input type="checkbox"/>
MMI Navigation plus mit MMI touch®	<input type="checkbox"/>
Entertainment	52
Digitaler Radioempfang	<input checked="" type="checkbox"/>
Digitaler TV-Empfang	<input checked="" type="checkbox"/>
Adapterkabelset für Audi music interface	<input checked="" type="checkbox"/>
Adapterkabelset plus für Audi music interface	<input checked="" type="checkbox"/>
DVD-/CD-Wechsler	<input checked="" type="checkbox"/>
Audi sound system	<input type="checkbox"/>
Bose Surround Sound	<input checked="" type="checkbox"/>
Bang & Olufsen Advanced Sound System	<input checked="" type="checkbox"/>
Vorbereitung für Rear Seat Entertainment	<input checked="" type="checkbox"/>
Kommunikation	52
Audi connect	<input checked="" type="checkbox"/>
Bluetooth-Schnittstelle	<input type="checkbox"/>
Audi phone box	<input checked="" type="checkbox"/>
Assistenzsysteme	53
Anfahrassistent	<input type="checkbox"/>
Einparkhilfe plus	<input type="checkbox"/>
Parkassistent mit Umgebungsanzeige	<input checked="" type="checkbox"/>
Rückfahrkamera	<input checked="" type="checkbox"/>
Front- und Rückfahrkameras	<input checked="" type="checkbox"/>
Audi pre sense basic	<input type="checkbox"/>
Geschwindigkeitsregelanlage	<input type="checkbox"/>
adaptive cruise control mit Stop&Go-Funktion inklusive Audi pre sense front	<input checked="" type="checkbox"/>
Audi side assist inklusive Audi pre sense rear	<input checked="" type="checkbox"/>
Audi active lane assist	<input checked="" type="checkbox"/>

Assistenz-Paket inklusive Audi pre sense plus	<input checked="" type="checkbox"/>
Head-up Display	<input checked="" type="checkbox"/>
Nachtsichtassistent	<input checked="" type="checkbox"/>
Kamerabasierte Tempolimitanzeige	<input checked="" type="checkbox"/>
Fahrdynamik/Bremsen	54
Audi drive select®	<input type="checkbox"/>
RS-adaptive air suspension	<input type="checkbox"/>
RS-Sportfahrwerk plus mit Dynamic Ride Control (DRC)	<input checked="" type="checkbox"/>
quattro®	<input type="checkbox"/>
quattro® mit Sportdifferenzial	<input checked="" type="checkbox"/>
tiptronic	<input type="checkbox"/>
Elektromechanische Servolenkung	<input type="checkbox"/>
Dynamiklenkung	<input checked="" type="checkbox"/>
RS-Bremsanlage	<input type="checkbox"/>
Bremssättel schwarz hochglänzend lackiert	<input type="checkbox"/>
Bremssättel rot hochglänzend lackiert	<input checked="" type="checkbox"/>
Keramikbremse	<input checked="" type="checkbox"/>
Elektromechanische Parkbremse	<input type="checkbox"/>
Anhebung der Höchstgeschwindigkeit auf 280 km/h	<input checked="" type="checkbox"/>
Technik/Sicherheit	55
Karosserie verzinkt in Aluminium-Hybrid-Bauweise	<input type="checkbox"/>
Anti-Blockier-System (ABS) mit elektronischer Bremskraftverteilung (EBV)	<input type="checkbox"/>
Antriebs-Schlupf-Regelung (ASR)	<input type="checkbox"/>
Elektronische Differenzialsperre (EDS)	<input type="checkbox"/>
Elektronische Stabilisierungskontrolle (ESC)	<input type="checkbox"/>
RS-Abgasanlage	<input type="checkbox"/>
RS-Sportabgasanlage	<input checked="" type="checkbox"/>
Rekuperation	<input type="checkbox"/>
Start-Stop-System	<input type="checkbox"/>
Airbags	<input type="checkbox"/>

Serienausstattung Sonderausstattung

Eine Auswahl der Ausstattungen ist ab Seite 34 näher beschrieben.

Technik/Sicherheit (Fortsetzung)	55
Seitenairbags vorn und Kopfairbagsystem	<input type="checkbox"/>
Seitenairbags hinten	<input checked="" type="checkbox"/>
Seitenaufprallschutz in den Türen	<input type="checkbox"/>
Integrales Kopfstützensystem	<input type="checkbox"/>
Sicherheitslenksäule	<input type="checkbox"/>
Sicherheitsgurte	<input type="checkbox"/>
Sicherheitsgurte karmesinrot	<input checked="" type="checkbox"/>
Sicherheitsgurte Audi exclusive	<input checked="" type="checkbox"/>
Kindersicherung für die hinteren Türen	<input type="checkbox"/>
Kindersitzbefestigung ISOFIX und Top Tether für die Fondsitze	<input type="checkbox"/>
Kindersitzbefestigung ISOFIX für den Beifahrersitz	<input checked="" type="checkbox"/>
Verbandmaterial	<input type="checkbox"/>
Warndreieck	<input type="checkbox"/>
Audi Anschlussgarantie	55
Audi Anschlussgarantie	<input checked="" type="checkbox"/>

Ausstattung des abgebildeten Audi RS 7 Sportback (S. 4–21):

Lackierung: Daytona grau Perleffekt





Räder: Aluminium-Gussräder im 5-Speichen-Blade-Design

Sitze/Sitzbezüge: RS-Sportsitze vorn in Leder Valcona schwarz mit Wabensteppung in Felsgrau

Dekoreinlagen: Carbon

Klassifizierungen von Reifenparametern

In der Tabelle finden Sie die Spannen der Kraftstoffeffizienzklasse, der Nasshaftungsklasse und der Klasse des externen Rollgeräusches zu den unterschiedlichen Reifengrößen des Audi RS 7 Sportback.

	Reifengröße	Kraftstoff-effizienzklasse	Nasshaftungs-klasse	Klasse des externen Rollgeräusches
Sommerreifen	275/35 R 20	E	A	73 
	275/30 R 21	F-E	B-A	73–70  – 
Winterreifen	245/40 R 20	E	C	73 
	275 /30 R 21	C	C	72 

Die Bestellung eines bestimmten Reifens ist nicht möglich.

Serienausstattung Sonderausstattung

Eine Auswahl der Ausstattungen ist ab Seite 34 näher beschrieben.

Lernen Sie Ihren neuen Audi kennen: Ihr Kundenberater begleitet Sie zu Ihrem Wagen und beantwortet Ihnen nach einer ausführlichen Fahrzeugklärung gern Ihre Fragen.



Heben Sie ab! Ob über Ingolstadt oder Neckarsulm – bei einem optional buchbaren Hubschrauberrundflug erleben Sie einen der beiden Produktionsstandorte exklusiv aus der Vogelperspektive.

Einen Audi zu fahren ist ein einzigartiges Erlebnis. Ihn abzuholen auch.



Die Audi Neuwagenabholung in Neckarsulm und Ingolstadt.

Der Kauf eines neuen Autos ist etwas Besonderes. Schließlich haben Sie sich nicht einfach für irgendein Auto entschieden, sondern für eines, das Ihre persönliche Vorstellung von Mobilität und Design widerspiegelt. Daher möchten wir, dass auch die erste Begegnung mit Ihrem neuen Audi etwas ganz Besonderes wird. Wie wäre es, wenn Sie ihn direkt bei uns abholen und einen unvergesslichen Tag verbringen? In Neckarsulm oder in Ingolstadt – ganz wie Sie mögen.

Alle Modelle sind an beiden Standorten abholbar. Ein abwechslungsreiches und spannendes Rahmenprogramm wartet auf Sie mit einer ausführlichen Fahrzeugklärung, einem Blick in die Audi Historie, einem Restaurantbesuch und einer Werkbesichtigung. Erleben Sie bei einer Werkbesichtigung Einblicke in faszinierende Einrichtungen und Prozesse unseres Produktionsstandorts. Wir bieten neben einer Überblicksführung (ca. 2 Std.) auch

eine Schwerpunktführung (ca. 1 Std.) an, die vertiefende Einblicke in die Fertigungswelt zeigt. So wird auch der wiederholte Besuch im Audi Forum zu einem spannenden Erlebnis. Oder genießen Sie eines unserer attraktiven Tourismusangebote, bis es schließlich Zeit für den Höhepunkt ist: die erste Fahrt in Ihrem neuen Audi.

Gern möchten wir mit Ihnen gemeinsam Ihre ganz persönliche Neuwagenabholung planen. Näheres zu unseren Angeboten und Leistungen erfahren Sie bei Ihrem Audi Partner, im Internet unter www.audi.de/neuwagenabholung oder über unsere Hotline unter Telefon 0800 6363666. Informationen über Preise finden Sie in unserer Preisliste oder wenden Sie sich an Ihren Audi Partner oder unsere Hotline.



Atmen Sie Geschichte: Das Audi museum mobile (Ingolstadt) und die Audi Traditionsausstellung (Neckarsulm) nehmen Sie mit auf eine Reise in die Geschichte des Automobils und der Marke Audi.



Lassen Sie sich verwöhnen: Worauf immer Sie Lust haben, in unseren stilvollen Restaurants in den Audi Foren bleibt kein Wunsch offen.

Spüren Sie den Herzschlag der Marke: Die Audi Foren in Neckarsulm und Ingolstadt bieten Ihnen aufregende Einblicke in die Welt des Automobils.

Entdecken Sie Technik: Bei einer Werkbesichtigung erleben Sie, wie eines der fortschrittlichsten Automobile der Welt gebaut wird.



quattro GmbH
85045 Ingolstadt
www.audi.de
Gültig ab Juni 2014

Printed in Germany
458/1162.00.00

Die in diesem Katalog abgebildeten Fahrzeuge sind teilweise mit Sonderausstattungen gegen Mehrpreis ausgerüstet. Die Angaben über Lieferumfang, Aussehen, Leistungen, Maße und Gewichte, Kraftstoffverbrauch und Betriebskosten der Fahrzeuge entsprechen den zum Zeitpunkt der Drucklegung vorhandenen Kenntnissen. Abweichungen in Farbe und Form von den Abbildungen, Irrtümer und Druckfehler bleiben vorbehalten. Alle Angaben zu Ausstattungen und technischen Daten basieren auf den Merkmalen des deutschen Markts. Änderungen sind vorbehalten. Nachdruck, auch auszugsweise, nur mit schriftlicher Genehmigung der AUDI AG.

Das Papier dieses Katalogs wurde aus chlorfrei gebleichtem Zellstoff hergestellt.

