



S7 Sportback



Jeder Erfolg
startet
als Vision.

Der neue
Audi S7 Sportback.



Die Werte für Kraftstoffverbrauch und CO₂-Emissionen finden Sie auf Seite 14. Bei den gezeigten bzw. beschriebenen Ausstattungen handelt es sich teilweise um Sonderausstattungen gegen Mehrpreis. Detaillierte Angaben zu Serien- und Sonderausstattungen erhalten Sie unter www.audi.com oder bei Ihrem Audi Partner.

02

03

In der Kraft liegt die Ruhe.

Das beruhigende Gefühl zu wissen, dass man jederzeit Reserven hat. Selbst spontan vorverlegte Termine spielend leicht einhalten kann. Das ist es, wozu man die 257 kW des 3.0 TDI braucht. Ganz abgesehen davon, dass sie grenzenlose Fahrfreude und Abenteuerlust versprechen. Spätestens bei 700 Nm und 5,1 Sekunden von 0 auf 100 wird jedem klar: Gewaltige Kraft ist beruhigend und herausfordernd zugleich.

Die Werte für Kraftstoffverbrauch und CO₂-Emissionen finden Sie auf Seite 14. Bei den gezeigten bzw. beschriebenen Ausstattungen handelt es sich teilweise um Sonderausstattungen gegen Mehrpreis. Detaillierte Angaben zu Serien- und Sonderausstattungen erhalten Sie unter www.audi.com oder bei Ihrem Audi Partner.



Echte Pioniere denken auch in Details groß. Mit den Aluminium-Gussrädern Audi Sport im 5-V-Speichen-Stern-Design¹ gelingt dieses Kunststück auf ganzer Linie. Auch die Außenspiegelgehäuse in Aluminiumoptik sind ein Ausdruck formvollendeter Detailbesessenheit. So ergibt sich ein Gesamtbild, das selbst auf den zweiten und dritten Blick überzeugt.

Die Werte für Kraftstoffverbrauch und CO₂-Emissionen finden Sie auf Seite 14.

Bei den gezeigten bzw. beschriebenen Ausstattungen handelt es sich teilweise um Sonderausstattungen gegen Mehrpreis. Detaillierte Angaben zu Serien- und Sonderausstattungen erhalten Sie unter www.audi.com oder bei Ihrem Audi Partner.

¹ Ein Angebot der Audi Sport GmbH.

Auch ein Heck kann die Richtung vorgeben.

Wer auf der Straße meistens von hinten gesehen wird, sollte über ein elegantes Heck verfügen. Mit dem titanschwarzen Diffusor und den Abgasendrohren in Chrom ist genau das gelungen. Die Formvollendung sportlichen Designs, jetzt noch dynamischer interpretiert. Der elegante Abschluss eines Designerstücks. Und ein willkommener Anblick für alle, die hinterherfahren.

Erfolg braucht das passende Umfeld.

Um Höchstleistungen bringen zu können, muss man sich auf sein Umfeld verlassen können. Im durchdachten Innenraum des Audi S7 Sportback fühlt man sich dank Ambientebeleuchtung vom ersten Moment an gut aufgehoben. Gepaart mit den Dekoren Aluminium matt gebürstet dunkel ergibt sich eine Stimmung, die zum gemeinsamen Aufbruch einlädt. Erst recht nach Druck auf den rot umrandeten Startknopf.

Die Werte für Kraftstoffverbrauch und CO₂-Emissionen finden Sie auf Seite 14. Bei den gezeigten bzw. beschriebenen Ausstattungen handelt es sich teilweise um Sonderausstattungen gegen Mehrpreis. Detaillierte Angaben zu Serien- und Sonderausstattungen erhalten Sie unter www.audi.com oder bei Ihrem Audi Partner.



Gerade für Vordenker gilt: Die inneren Werte zählen. Deshalb setzt sich beim Audi S7 Sportback das durchdachte Design auch im Innenraum fort. S-Sportsitze vorn optional in Leder Valcona arrasrot mit Kontrastnähten und Rautensteppung, Sportlederlenkrad mit Multifunktion und Schaltwippen unten abgeflacht mit S-Emblem: Details, die den Unterschied machen. Für Fahrer, die den Unterschied leben.



Die Werte für Kraftstoffverbrauch und CO₂-Emissionen finden Sie auf Seite 14. Bei den gezeigten bzw. beschriebenen Ausstattungen handelt es sich teilweise um Sonderausstattungen gegen Mehrpreis. Detaillierte Angaben zu Serien- und Sonderausstattungen erhalten Sie unter www.audi.com oder bei Ihrem Audi Partner.

Technische Daten

Modell	S7 Sportback TDI quattro (257 kW)
Motorbauart	V6-Zylinder-Dieselmotor mit Common-Rail-Einspritzsystem und Abgasturboaufladung, Mild Hybrid Electric Vehicle (MHEV)
Hubraum in cm ³ (Ventile pro Zylinder)	2.967 (4)
Max. Leistung ¹ in kW bei min ⁻¹	257/3.850
Max. Drehmoment in Nm bei min ⁻¹	700/2.500–3.100
Kraftübertragung	
Antriebsart	Permanenter Allradantrieb quattro
Getriebeart	8-stufige tiptronic
Gewicht/Volumen	
Leergewicht ² in kg	2.085
Zul. Gesamtgewicht in kg	2.635
Zul. Dachlast/Stützlast in kg	90/95
Zul. Anhängelast ³ in kg ungebremst bei 12 % Steigung	750
bei 8 % Steigung	2.100
Tankinhalt ca. in l	63/AdBlue® ⁴ -Tank: 12
Fahrleistung/Verbrauch	
Höchstgeschwindigkeit in km/h	250 ⁵
Beschleunigung 0–100 km/h in s	5,1
Kraftstoffart	Diesel schwefelfrei ⁶
Kraftstoffverbrauch ⁷ in l/100 km innerorts	7,7
außerorts	5,8
kombiniert	6,5
CO ₂ -Emissionen ⁷ in g/km kombiniert	170
Abgasnorm	EU6

Erklärungen

¹ Der angegebene Wert wurde nach dem vorgeschriebenen Messverfahren (UN-R 85 in der gegenwärtig geltenden Fassung) ermittelt.

² Fahrzeugleergewicht mit Fahrer (75 kg) und Kraftstoffbehälter zu 90 % gefüllt, ermittelt nach der VO (EU) 1230/2012 in der gegenwärtig geltenden Fassung. Durch Sonderausstattungen können sich das Leergewicht und der Luftwiderstandsbeiwert des Fahrzeugs erhöhen, wodurch die mögliche Nutzlast bzw. Höchstgeschwindigkeit entsprechend verringert wird.

³ Mit zunehmender Höhe verringert sich zwangsläufig die Motorleistung. Ab 1.000 m über Meereshöhe und je weitere 1.000 m sind jeweils 10 % vom Gespanngewicht (zul. Anhängelast + zul. Gesamtgewicht des Zugfahrzeugs) abzuziehen. Gültiger Wert Anhängelast bei werksseitig verbauter Anhängervorrichtung. Bei gewerblicher Nutzung des Fahrzeugs mit Anhängervorrichtung benötigen Sie unter bestimmten Voraussetzungen ein EG-Kontrollgerät.

⁴ Nachfüllen des separaten AdBlue-Tanks gemäß Hinweisanzeige im Display des Kombiinstruments. Es wird empfohlen, den AdBlue-Tank beim Audi Partner nachfüllen zu lassen. AdBlue ist eine eingetragene Marke des Verbandes der Automobilindustrie e. V. (VDA).

⁵ Abgeregelt.

⁶ Die Verwendung von Diesel schwefelfrei nach DIN EN 590 wird empfohlen. Wenn nicht verfügbar: Diesel nach DIN EN 590.

⁷ Die angegebenen Verbrauchs- und Emissionswerte wurden nach den gesetzlich vorgeschriebenen Messverfahren ermittelt. Seit dem 1. September 2017 werden bestimmte Neuwagen bereits nach dem weltweit harmonisierten Prüfverfahren für Personenwagen und leichte Nutzfahrzeuge (Worldwide Harmonized Light Vehicles Test Procedure, WLTP), einem realistischeren Prüfverfahren zur Messung des Kraftstoffverbrauchs und der CO₂-Emissionen, typgenehmigt. Ab dem 1. September 2018 wird der WLTP schrittweise den Neuen Europäischen Fahrzyklus (NEFZ) ersetzen. Wegen der realistischeren Prüfbedingungen sind die nach dem WLTP gemessenen Kraftstoffverbrauchs- und CO₂-Emissionswerte in vielen Fällen höher als die nach dem NEFZ gemessenen.

Weitere Informationen zu den Unterschieden zwischen WLTP und NEFZ finden Sie auf unserem Internetauftritt. Aktuell sind noch die NEFZ-Werte verpflichtend zu kommunizieren. Soweit es sich um Neuwagen handelt, die nach WLTP typgenehmigt sind, werden die NEFZ-Werte von den WLTP-Werten abgeleitet. Die zusätzliche Angabe der WLTP-Werte kann bis zu deren verpflichtender Verwendung freiwillig erfolgen. Sofern die NEFZ-Werte als Spannen angegeben werden, beziehen sie sich nicht auf ein einzelnes, individuelles Fahrzeug und sind nicht Bestandteil des Angebots. Sie dienen allein Vergleichszwecken zwischen den verschiedenen Fahrzeugtypen.

Zusatzausstattungen und Zubehör (Anbauteile, Reifenformat usw.) können relevante Fahrzeugparameter wie z. B. Gewicht, Rollwiderstand und Aerodynamik verändern und neben Witterungs- und Verkehrsbedingungen sowie dem individuellen Fahrverhalten den Kraftstoffverbrauch, den Stromverbrauch, die CO₂-Emissionen und die Fahrleistungswerte eines Fahrzeugs beeinflussen.

⁸ Technische Spezifikationen beziehen sich auf ein Basisfahrzeug ohne landesspezifische Setzungen und gewählte Sonderausstattungen.

⁹ Ein Angebot der Audi Sport GmbH.

Audi S7 Sportback	Angaben in mm
Angaben der Abmessungen bei Fahrzeugleergewicht. Gepäckraumvolumen ⁸ 535/1.390 l (zweiter Wert: bei umgeklappter Rücksitzlehne und dachhoher Beladung). Wendekreis ca. 12,2 m. *Maximaler Kopfraum. **Breite Ellbogenraum. ***Breite Schulterraum.	

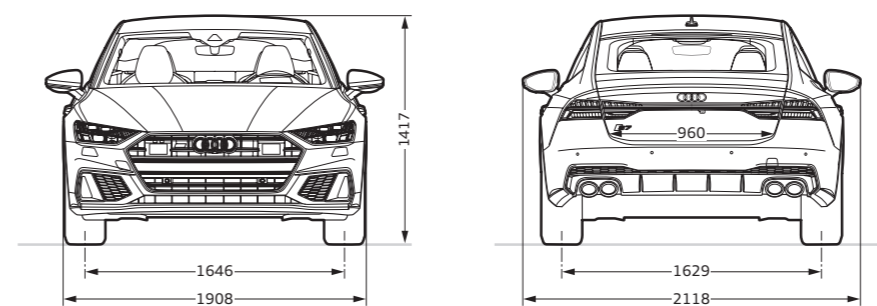
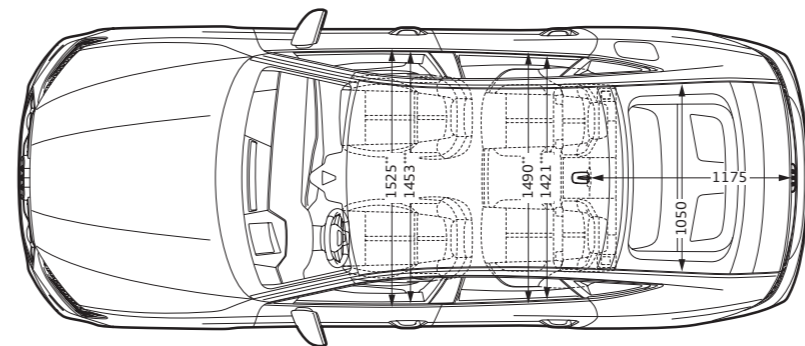
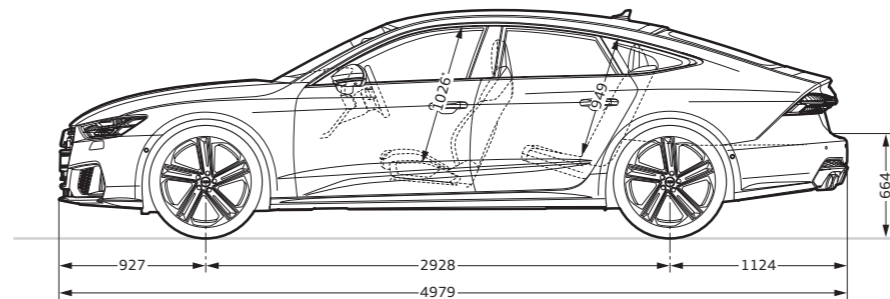

Klassifizierungen von Reifenparametern

In der Tabelle finden Sie die Spannen der Kraftstoffeffizienzklasse, der Nasshaftungsklasse und der Klasse des externen Rollgeräusches zu den unterschiedlichen Reifengrößen des Audi S7 Sportback.

	Reifengröße	Kraftstoffeffizienzklasse	Nasshaftungsklasse	Klasse des externen Rollgeräusches
Sommerreifen	255/40 R 20	C	B–A	71–70
	255/35 R 21	C	B–A	70
Winterreifen	245/45 R 19	C	B	72–69
	255/40 R 20	C	B	71–69

Die Bestellung eines bestimmten Reifens ist nicht möglich.

Bezüglich des landesspezifischen Reifenangebotes fragen Sie bitte Ihren Audi Partner.

Wichtiger Hinweis

Besonderheiten der Räder: Glanzgedrehte, glanzgefräste, polierte oder teilpolierte Aluminiumräder dürfen nicht bei winterlichen Straßenverhältnissen eingesetzt werden. Die Felgenoberfläche besitzt herstellungsbedingt keinen ausreichenden Korrosionsschutz und kann durch Streusalz oder Ähnliches dauerhaft beschädigt werden.

Ausstattung des abgebildeten Audi S7 Sportback (S. 2–13):

Lackierung: Vesuvgrau Metallic

Räder: Aluminium-Gussräder Audi Sport im 5-V-Speichen-Stern-Design⁹

Sitze/Sitzbezüge: S-Sportsitze vorn in Leder Valcona arrasrot mit Kontrastnähten und Rautensteppung in Achatgrau

Dekoreinlagen: Aluminium matt gebürstet dunkel

14

15

AUDI AG

Auto-Union-Straße 1
85045 Ingolstadt
www.audi.com
Stand: April 2019

Printed in Germany
933/11NE.77.09

Die in diesem Katalog gezeigten und beschriebenen Fahrzeuge und Ausstattungen sowie einige der aufgeführten Dienstleistungen sind nicht in allen Ländern erhältlich. Die abgebildeten Fahrzeuge sind teilweise mit Sonderausstattungen gegen Mehrpreis ausgerüstet. Die Angaben über Lieferumfang, Aussehen, Leistungen, Maße und Gewichte, Kraftstoffverbrauch und Betriebskosten der Fahrzeuge entsprechen den zum Zeitpunkt der Drucklegung vorhandenen Kenntnissen. Abweichungen in Farbe und Form von den Abbildungen, Irrtümer und Druckfehler bleiben vorbehalten. Änderungen sind vorbehalten. Nachdruck, auch auszugsweise, nur mit schriftlicher Genehmigung der AUDI AG.

Das Papier dieses Katalogs wurde aus chlorfrei gebleichtem Zellstoff hergestellt.

