



**A7 Sportback**



Nichts ist  
aufregender  
als der Blick  
nach vorn.

Anticipate.  
Der neue  
Audi A7 Sportback.

	<b>Design</b>
04	05
	<b>Licht</b>
08	09
	<b>Interieur</b>
14	15
	<b>Audi Intelligent Technologies</b>
24	25
	<b>Highlights</b>
28	29
	<b>Dynamik</b>
32	33
	<b>Pakete</b>
36	37
	<b>Audi exclusive</b>
42	43
	<b>Ausstattungen und Zubehör</b>
44	45
	<b>Technische Daten</b>
56	57

Die Werte für Kraftstoffverbrauch und CO<sub>2</sub>-Emissionen  
sowie die Effizienzklassen finden Sie auf Seite 56.

Ein  
Anblick  
kann ein  
Ausblick  
sein.



04

05

Die Werte für Kraftstoffverbrauch und CO<sub>2</sub>-Emissionen sowie die Effizienzklassen finden Sie auf Seite 56.  
Bei den gezeigten bzw. beschriebenen Ausstattungen handelt es sich teilweise um Sonderausstattungen gegen Mehrpreis.  
Detaillierte Angaben zu Serien- und Sonderausstattungen erhalten Sie unter [www.audi.de](http://www.audi.de) oder bei Ihrem Audi Partner.

# Progressive Designsprache braucht keine Übersetzung.

Mit dem neuen Audi A7 Sportback kommt die Vision der revolutionären Audi Designsprache auf die Straße. Eine futuristische Inszenierung von Sportlichkeit und Eleganz. Eindrucksvoll akzentuiert durch klassische quattro Architektur. Der Beweis, dass man seiner Linie treu bleiben kann, indem man sie völlig neu definiert.

Die Werte für Kraftstoffverbrauch und CO<sub>2</sub>-Emissionen sowie die Effizienzklassen finden Sie auf Seite 56. Bei den gezeigten bzw. beschriebenen Ausstattungen handelt es sich teilweise um Sonderausstattungen gegen Mehrpreis. Detaillierte Angaben zu Serien- und Sonderausstattungen erhalten Sie unter [www.audi.de](http://www.audi.de) oder bei Ihrem Audi Partner.

Nichts ist  
prägender  
als der erste  
Eindruck.



Die Werte für Kraftstoffverbrauch und CO<sub>2</sub>-Emissionen sowie die Effizienzklassen finden Sie auf Seite 56.  
Bei den gezeigten bzw. beschriebenen Ausstattungen handelt es sich teilweise um Sonderausstattungen gegen Mehrpreis.  
Detaillierte Angaben zu Serien- und Sonderausstattungen erhalten Sie unter [www.audi.de](http://www.audi.de) oder bei Ihrem Audi Partner.



Design und Funktion in neuem Licht. Serienmäßig mit nahezu wartungsfreien Voll-LED-Scheinwerfern und durchgehendem LED-Leuchtenband am Heck. Auf Wunsch mit innovativen HD Matrix LED-Scheinwerfern mit Audi Laserlicht inklusive dynamischer Lichtinszenierung von Coming-Home-/Leaving-Home-Funktion. Damit Sie nicht nur während der Fahrt beeindruckt sind, sondern auch davor und danach.

Die Werte für Kraftstoffverbrauch und CO<sub>2</sub>-Emissionen sowie die Effizienzklassen finden Sie auf Seite 56. Bei den gezeigten bzw. beschriebenen Ausstattungen handelt es sich teilweise um Sonderausstattungen gegen Mehrpreis. Detaillierte Angaben zu Serien- und Sonderausstattungen erhalten Sie unter [www.audi.de](http://www.audi.de) oder bei Ihrem Audi Partner.

# Neues Licht braucht neue Quellen.

Sehen und gesehen werden. Die Voraussetzung für sicheres Fahren in der Nacht. Wirksam unterstützt durch die neuen optionalen HD Matrix LED-Scheinwerfer mit variabler Lichtsteuerung. Durch Zu- und Abschalten einzelner Lichtsegmente wird das Ausleuchten der Fahrbahn deutlich verbessert. Hochauflösend und nahezu blendfrei. Auf Wunsch mit dem neuen Audi Laserlicht. Die innovative Lichtquelle für eine herausragende Leuchtweite und verbesserte Sicht auch bei hohen Geschwindigkeiten.

Die Werte für Kraftstoffverbrauch und CO<sub>2</sub>-Emissionen sowie die Effizienzklassen finden Sie auf Seite 56.  
Bei den gezeigten bzw. beschriebenen Ausstattungen handelt es sich teilweise um Sonderausstattungen gegen Mehrpreis.  
Detaillierte Angaben zu Serien- und Sonderausstattungen erhalten Sie unter [www.audi.de](http://www.audi.de) oder bei Ihrem Audi Partner.



Die Werte für Kraftstoffverbrauch und CO<sub>2</sub>-Emissionen sowie die Effizienzklassen finden Sie auf Seite 56.  
Bei den gezeigten bzw. beschriebenen Ausstattungen handelt es sich teilweise um Sonderausstattungen gegen Mehrpreis.  
Detaillierte Angaben zu Serien- und Sonderausstattungen erhalten Sie unter [www.audi.de](http://www.audi.de) oder bei Ihrem Audi Partner.



Die Werte für Kraftstoffverbrauch und CO<sub>2</sub>-Emissionen sowie die Effizienzklassen finden Sie auf Seite 56. Bei den gezeigten bzw. beschriebenen Ausstattungen handelt es sich teilweise um Sonderausstattungen gegen Mehrpreis. Detaillierte Angaben zu Serien- und Sonderausstattungen erhalten Sie unter [www.audi.de](http://www.audi.de) oder bei Ihrem Audi Partner.



Eine Rückmeldung kann ein Fortschritt sein.

Im neuen Audi A7 Sportback erwartet Sie ein revolutionäres Bedienkonzept: MMI touch response. Kaum Tasten, mehr Komfort. Infotainment und Komfortfunktionen einfach und intuitiv steuern, so wie Sie es von Ihrem Smartphone gewohnt sind. Dank haptischem Feedback auch ohne Sichtkontrolle. Dazu auf Wunsch MMI Navigation plus inklusive Informationsübersicht über viele wesentliche Daten und Funktionen des Fahrzeugs im 10,1-Zoll-Touchdisplay und Audi virtual cockpit mit hochauflösender 3D-Kartendarstellung im brillanten 12,3-Zoll-Display.

Die Werte für Kraftstoffverbrauch und CO<sub>2</sub>-Emissionen sowie die Effizienzklassen finden Sie auf Seite 56. Bei den gezeigten bzw. beschriebenen Ausstattungen handelt es sich teilweise um Sonderausstattungen gegen Mehrpreis. Detaillierte Angaben zu Serien- und Sonderausstattungen erhalten Sie unter [www.audi.de](http://www.audi.de) oder bei Ihrem Audi Partner.

# Intuition muss man nicht erlernen.

Kaum etwas ist intuitiver als das gesprochene Wort. Im neuen Audi A7 Sportback haben Sie die Gelegenheit, auf diese einfache Art und Weise das MMI zu bedienen. Möglich macht es die optionale natürlichsprachliche Interaktion – ein Sprachassistent, der auf Sie hört, Ihnen antwortet und bestimmte Fahrzeugfunktionen ausführt. Ohne Festlegung vorgegebener Begriffe, in ganz natürlicher Sprache.

Die Werte für Kraftstoffverbrauch und CO<sub>2</sub>-Emissionen sowie die Effizienzklassen finden Sie auf Seite 56. Bei den gezeigten bzw. beschriebenen Ausstattungen handelt es sich teilweise um Sonderausstattungen gegen Mehrpreis. Detaillierte Angaben zu Serien- und Sonderausstattungen erhalten Sie unter [www.audi.de](http://www.audi.de) oder bei Ihrem Audi Partner.



Die Werte für Kraftstoffverbrauch und CO<sub>2</sub>-Emissionen sowie die Effizienzklassen finden Sie auf Seite 56. Bei den gezeigten bzw. beschriebenen Ausstattungen handelt es sich teilweise um Sonderausstattungen gegen Mehrpreis. Detaillierte Angaben zu Serien- und Sonderausstattungen erhalten Sie unter [www.audi.de](http://www.audi.de) oder bei Ihrem Audi Partner.

# Freiraum ist ein Zeichen von Größe.

Herzlich willkommen in einem Ambiente, das Leichtigkeit, Größe und viel Liebe zum Detail ausstrahlt. Genießen Sie Ihren persönlichen Frei- und Rückzugsraum. Auch wenn Sie einmal nicht selbst am Steuer sitzen.

20

21

Die Werte für Kraftstoffverbrauch und CO<sub>2</sub>-Emissionen sowie die Effizienzklassen finden Sie auf Seite 56. Bei den gezeigten bzw. beschriebenen Ausstattungen handelt es sich teilweise um Sonderausstattungen gegen Mehrpreis. Detaillierte Angaben zu Serien- und Sonderausstattungen erhalten Sie unter [www.audi.de](http://www.audi.de) oder bei Ihrem Audi Partner.

# Die besten Visionen beginnen schon heute.

Ein Fahrzeug, das in vielen Bereichen Maßstäbe neu interpretiert. Das mit einer neuen Designsprache auf den ersten Blick fasziniert. Mit Dynamik und Effizienz begeistert. Und mit progressiven Technologien, einem revolutionären Bedienkonzept und digitaler Vernetzung eine neue Ära einläutet. Der neue Audi A7 Sportback – Vorsprung durch Technik, gestaltet für die Mobilität von morgen.

Audi is more.



Die Werte für Kraftstoffverbrauch und CO<sub>2</sub>-Emissionen sowie die Effizienzklassen finden Sie auf Seite 56. Bei den gezeigten bzw. beschriebenen Ausstattungen handelt es sich teilweise um Sonderausstattungen gegen Mehrpreis. Detaillierte Angaben zu Serien- und Sonderausstattungen erhalten Sie unter [www.audi.de](http://www.audi.de) oder bei Ihrem Audi Partner.



# Audi Intelligent Technologies.

Die Werte für Kraftstoffverbrauch und CO<sub>2</sub>-Emissionen sowie die Effizienzklassen finden Sie auf Seite 56. Bei den gezeigten bzw. beschriebenen Ausstattungen handelt es sich teilweise um Sonderausstattungen gegen Mehrpreis. Detaillierte Angaben zu Serien- und Sonderausstattungen erhalten Sie unter [www.audi.de](http://www.audi.de) oder bei Ihrem Audi Partner.

Der nächste Schritt auf dem Weg zu unserer Vision vom pilotierten Fahren. Im neuen Audi A7 Sportback können Sie die Zukunft moderner Mobilität schon heute erleben. Auf Wunsch mit hochentwickelten Assistenzsystemen und automatisierten Fahrfunktionen, die Sie beim Autofahren unterstützen. Für noch mehr Komfort. Und das faszinierende Gefühl, in der Zukunft angekommen zu sein.

Bitte beachten Sie: Die Systeme arbeiten nur innerhalb von Systemgrenzen und unterstützen den Fahrer. Die Verantwortlichkeit und notwendige Aufmerksamkeit im Straßenverkehr verbleiben beim Fahrer.

# Wer Aufgaben abgibt, hat mehr Zeit für das Wesentliche.

Antizipieren – eine der erfolgreichsten Methoden für sicheres und entspanntes Fahren. Und eine Aufgabe, die Sie zeitweise den neu entwickelten optionalen Fahrerassistenzsystemen überlassen können. Zum Beispiel beim Halten von Spur, Geschwindigkeit und Abstand in engen Passagen wie Autobahnbaustellen. Dabei unterstützt Sie der adaptive Fahrerassistenz inklusive Geschwindigkeitsbegrenzer, Effizienzassistent, Ausweichassistent und Abbiegeassistent. Auch wenn die Fahrspur schmaler wird – dank assistierter Spurführung des Engstellenassistenten.

Bitte beachten Sie: Die Systeme arbeiten nur innerhalb von Systemgrenzen und unterstützen den Fahrer. Die Verantwortlichkeit und notwendige Aufmerksamkeit im Straßenverkehr verbleiben beim Fahrer.

Die Werte für Kraftstoffverbrauch und CO<sub>2</sub>-Emissionen sowie die Effizienzklassen finden Sie auf Seite 56. Bei den gezeigten bzw. beschriebenen Ausstattungen handelt es sich teilweise um Sonderausstattungen gegen Mehrpreis. Detaillierte Angaben zu Serien- und Sonderausstattungen erhalten Sie unter [www.audi.de](http://www.audi.de) oder bei Ihrem Audi Partner.

# Eine gute Bedienung bleibt unbemerkt.

Fahrzeugfunktionen und Infotainment auf Top-Niveau. Souverän geregelt auf einfachste Weise. Dank einer Bedienung, die so intuitiv ist, dass Sie von ihr kaum etwas mitbekommen. Damit Sie sich voll und ganz dem Fahrspaß mit dem neuen Audi A7 Sportback hingeben können.

Die Werte für Kraftstoffverbrauch und CO<sub>2</sub>-Emissionen sowie die Effizienzklassen finden Sie auf Seite 56. Bei den gezeigten bzw. beschriebenen Ausstattungen handelt es sich teilweise um Sonderausstattungen gegen Mehrpreis. Detaillierte Angaben zu Serien- und Sonderausstattungen erhalten Sie unter [www.audi.de](http://www.audi.de) oder bei Ihrem Audi Partner.

01 Audi virtual cockpit (optional) mit 12,3-Zoll-Farbdisplay inkl. Anzeige der Navigationskarte



Highlights

28

02 Bedientasten in Glasoptik schwarz mit Annäherungssensorik und haptischem Feedback inklusive erweiterter Aluminiumoptik (optional)



29

03 MMI Navigation plus mit MMI touch response (optional) zur schnellen, intuitiven Bedienung



# Komfort hat einen neuen Horizont.

Sich unterwegs wohlfühlen – eine Frage der Atmosphäre. Im neuen Audi A7 Sportback können Sie diese selbst bestimmen. Zum Beispiel mit dem optionalen Panorama-Glasdach, das ein helles und freundliches Ambiente mit einem größeren Raumgefühl kombiniert. Hohe Luftqualität im Innenraum verspricht optional das Air Quality-Paket, bestehend aus Ionisator und Aromatisierung. Für individuelle Klimatisierung auf jedem Sitzplatz sorgt auf Wunsch die 4-Zonen-Komfortklimaautomatik. Dank Personalisierung, Insassenerkennung und sensorbasierter intelligenter Regelung schnell und effizient.

Die Werte für Kraftstoffverbrauch und CO<sub>2</sub>-Emissionen sowie die Effizienzklassen finden Sie auf Seite 56. Bei den gezeigten bzw. beschriebenen Ausstattungen handelt es sich teilweise um Sonderausstattungen gegen Mehrpreis. Detaillierte Angaben zu Serien- und Sonderausstattungen erhalten Sie unter [www.audi.de](http://www.audi.de) oder bei Ihrem Audi Partner.

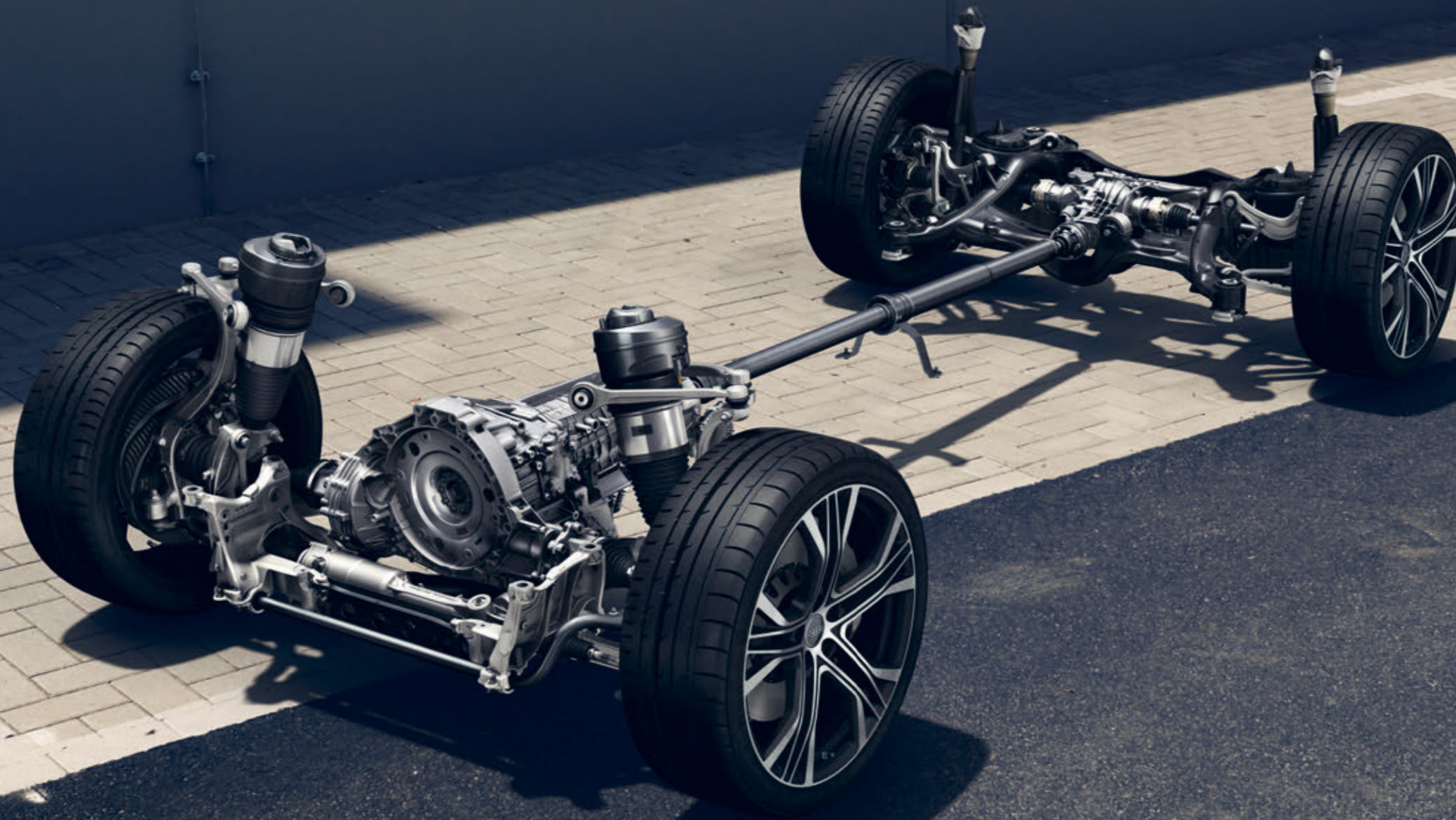

# Vorwärts ist die beste Himmels- richtung.

Die Performance eines Sportwagens kombiniert mit der Fahrkultur einer Luxuslimousine. So komfortabel kann Vorwärtsdrang sein. Dank optionalem Fahrwerk inklusive Dämpferregelung mit elektronisch geregelter Anpassung an unterschiedliche Fahrsituationen oder der adaptive air suspension mit hervorragendem Komfort und Niveauregulierung. Bei sportlicher Fahrweise sorgt der quattro Antrieb für mitreißende Dynamik, hochpräzises Handling und souveräne Spurtreue auf fast allen Untergründen. Und das 7-Gang-Doppelkupplungsgetriebe S tronic für schnelles Schalten ohne spürbare Zugkraftunterbrechung.

Die Werte für Kraftstoffverbrauch und CO<sub>2</sub>-Emissionen sowie die Effizienzklassen finden Sie auf Seite 56. Bei den gezeigten bzw. beschriebenen Ausstattungen handelt es sich teilweise um Sonderausstattungen gegen Mehrpreis. Detaillierte Angaben zu Serien- und Sonderausstattungen erhalten Sie unter [www.audi.de](http://www.audi.de) oder bei Ihrem Audi Partner.

# Kurze Pausen sorgen für neuen Antrieb.

Dynamik und Effizienz. Zwei Werte, die sich im neuen Audi A7 Sportback hervorragend ergänzen. Dafür sorgen Effizienzmaßnahmen wie Leichtbau, der Effizienzassistent und die innovative Mild-Hybrid-Technologie, mit denen der neue Audi A7 Sportback ausgerüstet ist. Kombiniert mit dem Verbrennungsmotor gewinnt das Mild-Hybrid-System durch Rekuperation elektrische Energie, die für bestimmte Fahrsituationen gespeichert wird. Zum Beispiel für einen zusätzlichen Power Boost oder zum emissionsfreien Gleiten im Segelmodus.

Die Werte für Kraftstoffverbrauch und CO<sub>2</sub>-Emissionen sowie die Effizienzklassen finden Sie auf Seite 56. Bei den gezeigten bzw. beschriebenen Ausstattungen handelt es sich teilweise um Sonderausstattungen gegen Mehrpreis. Detaillierte Angaben zu Serien- und Sonderausstattungen erhalten Sie unter [www.audi.de](http://www.audi.de) oder bei Ihrem Audi Partner.

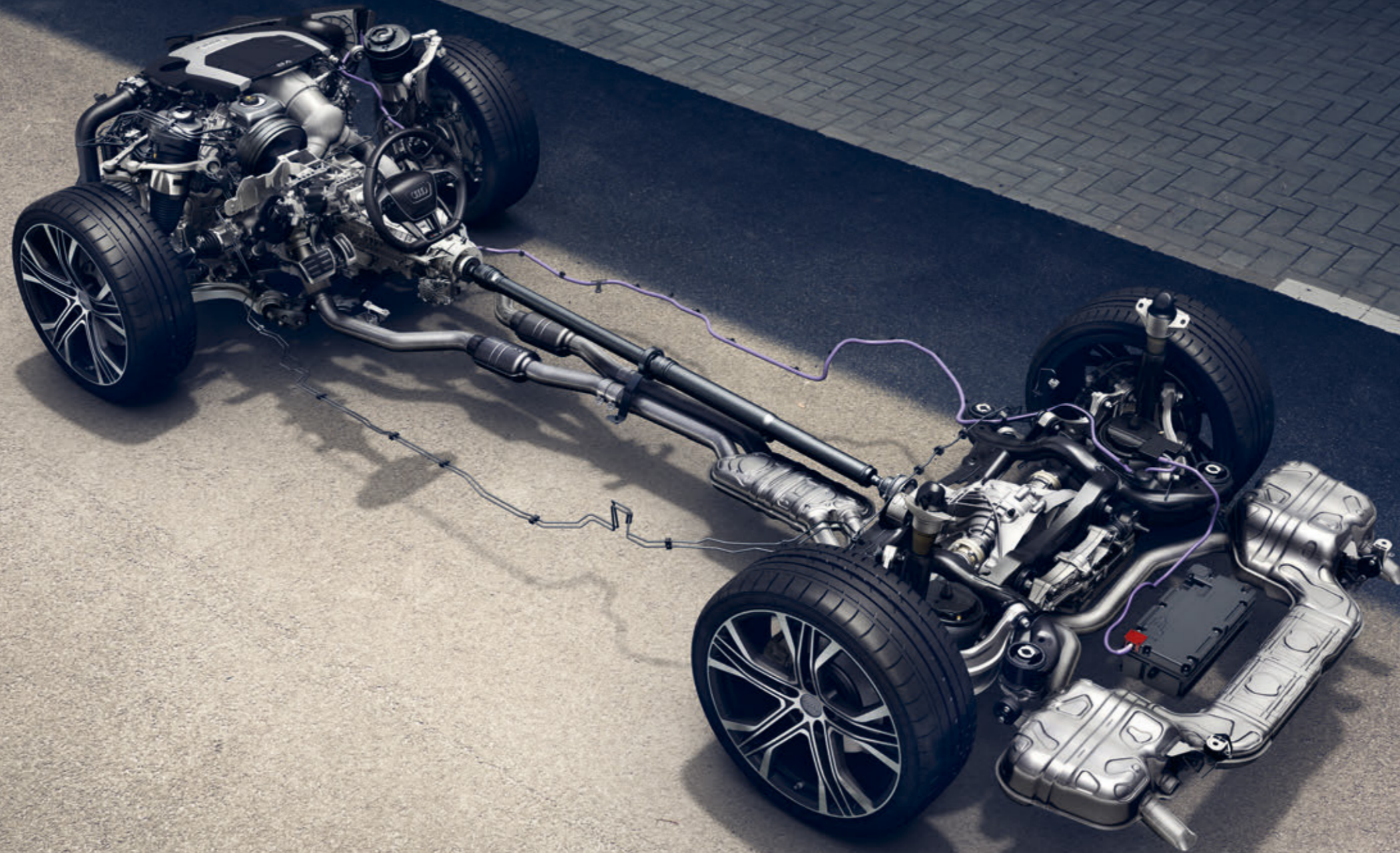



- 01** u. a. Stoßfänger vorn und hinten in sportlich-markantem Design \_ S-spezifische seitliche Schwellerleisten in Wagenfarbe lackiert \_ Einstiegsleisten mit Aluminiumeinlage vorn und hinten beleuchtet, vorn mit S-Schriftzug
- 02** Kühlerschutzgitter und seitliche Lufteinlassgitter in Titanschwarz matt
- 03** S line-spezifischer Diffusor und Gitter in Titanschwarz matt lackiert

Viele weitere Highlights unter [www.audi.de](http://www.audi.de)

Die Werte für Kraftstoffverbrauch und CO<sub>2</sub>-Emissionen sowie die Effizienzklassen finden Sie auf Seite 56.

Bei den gezeigten bzw. beschriebenen Ausstattungen handelt es sich teilweise um Sonderausstattungen gegen Mehrpreis.

Detaillierte Angaben zu Serien- und Sonderausstattungen erhalten Sie unter [www.audi.de](http://www.audi.de) oder bei Ihrem Audi Partner.

# Markanter. Mit dem S line Exterieur- paket.

Unterstreichen Sie den sportlichen Charakter Ihres Audi A7 Sportback nicht nur – steigern Sie ihn. Mit dem optionalen S line Exterieurpaket verleihen Sie der dynamischen Linienführung eine noch mitreißendere Note und setzen mit außergewöhnlichen Details besondere Akzente.



\_01

# Sportlicher. Mit dem S line Sportpaket.

\_02

Zeigen Sie sich mit dem optionalen S line Sportpaket von Ihrer dynamischen Seite – auf ganzer Linie. Mit Details, die den sportlichen Charakter des Audi A7 Sportback weiter schärfen. Verleihen Sie dem Innenraum noch mehr Ausdruck oder definieren Sie das Fahrwerk für gesteigerte Fahrdynamik noch sportlicher. Und machen Sie aus Ihrem Audi einen echten Athleten.

- 01** Einstiegsleisten mit Aluminiumeinlage vorn und hinten beleuchtet, vorn mit S-Schriftzug
- 02** 20-Zoll-Aluminium-Gussräder im 5-Doppelspeichen-Design
- 03** u. a. Sportsitze vorn mit S-Prägung in den Lehnen \_ S line-Sitzbezüge in optionalem Leder Valcona in Rotorgrau mit Kontrastnähten, wahlweise in Schwarz \_ Fußmatten vorn in Schwarz mit Biese und Kontrastnähten \_ S line-Sportlederlenkrad mit Multifunktion \_ Dekoreinlagen Aluminium matt gebürstet dunkel \_ Fußstütze und Pedalerie in Edelstahl

Viele weitere Highlights unter [www.audi.de](http://www.audi.de)

Die Werte für Kraftstoffverbrauch und CO<sub>2</sub>-Emissionen sowie die Effizienzklassen finden Sie auf Seite 56. Bei den gezeigten bzw. beschriebenen Ausstattungen handelt es sich teilweise um Sonderausstattungen gegen Mehrpreis. Detaillierte Angaben zu Serien- und Sonderausstattungen erhalten Sie unter [www.audi.de](http://www.audi.de) oder bei Ihrem Audi Partner.

\_01

- 01** u. a. mit optionalen Individualkontursitzen vorn, wahlweise in Leder Valcona sarderbraun mit Kontrastnähten und Biese in Stahlgrau  
\_ Doppelspeichen-Lederlenkrad mit Multifunktion und Schaltwippen
- 02** Dekoreinlagen Holz Birkenmaser achatgrau naturell \_ Interieurelemente in Kunstleder sarderbraun mit Kontrastnähten in Stahlgrau

Viele weitere Highlights unter [www.audi.de](http://www.audi.de)

Die Werte für Kraftstoffverbrauch und CO<sub>2</sub>-Emissionen sowie die Effizienzklassen finden Sie auf Seite 56. Bei den gezeigten bzw. beschriebenen Ausstattungen handelt es sich teilweise um Sonderausstattungen gegen Mehrpreis. Detaillierte Angaben zu Serien- und Sonderausstattungen erhalten Sie unter [www.audi.de](http://www.audi.de) oder bei Ihrem Audi Partner.

# Außer- gewöhnlicher. Mit der Audi design selection.

Machen Sie ein außergewöhnliches Fahrzeug noch außergewöhnlicher. Die Audi design selection exklusiv in Sarderbraun oder Junipergrau bietet Ihnen auf Wunsch eine ästhetische Vorauswahl an besonderen Materialien und Farben im Innenraum. Hochwertige Dekoreinlagen in Verbindung mit einer edlen Lederausstattung und attraktiven Kontrastnähten verleihen dem Innenraum ein exklusives Ambiente.

\_02

40

41

# Unver- wechselbarer. Mit Audi exclusive.

Machen Sie aus Ihrem Audi A7 Sportback ein Unikat – so unverwechselbar wie Sie selbst – durch Audi exclusive. Mit ausgewählten Dekoren, farbigem Leder und individueller Lackierung aus einem großen Farbangebot. Ganz so, wie Sie es wünschen.



Audi A7 Sportback mit Individuallackierung Audi exclusive in Suzukagrau Metallic \_ Aluminium-Gussräder Audi Sport im 5-V-Speichen-Stern-Design in Anthrazitschwarz glänzend, glanzgedreht<sup>1</sup>

Die Werte für Kraftstoffverbrauch und CO<sub>2</sub>-Emissionen sowie die Effizienzklassen finden Sie auf Seite 56. Audi exclusive ist ein optional erhältliches Angebot der Audi Sport GmbH. Detaillierte Angaben zu Serien- und Sonderausstattungen erhalten Sie unter [www.audi.de](http://www.audi.de) oder bei Ihrem Audi Partner. <sup>1</sup>Bitte beachten Sie die Besonderheiten zu den Rädern auf Seite 57.

Lederausstattungen – Hauptfarben Audi exclusive



Lederausstattungen – zusätzliche Farben für Instrumententafeloberseite, Lenkrad und Türbrüstung Audi exclusive

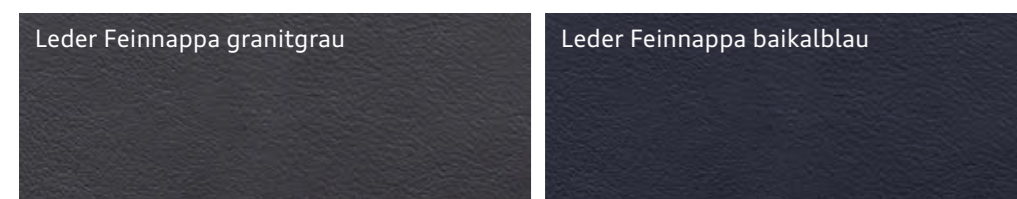

Akzentfarben Audi exclusive

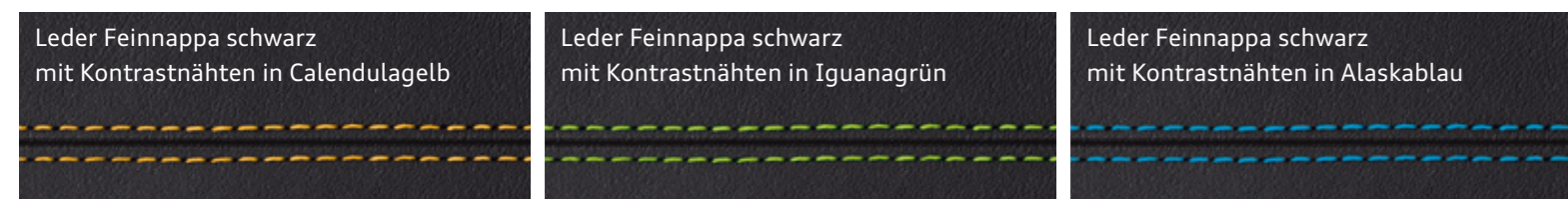

Dekoreinlagen Holz Audi exclusive

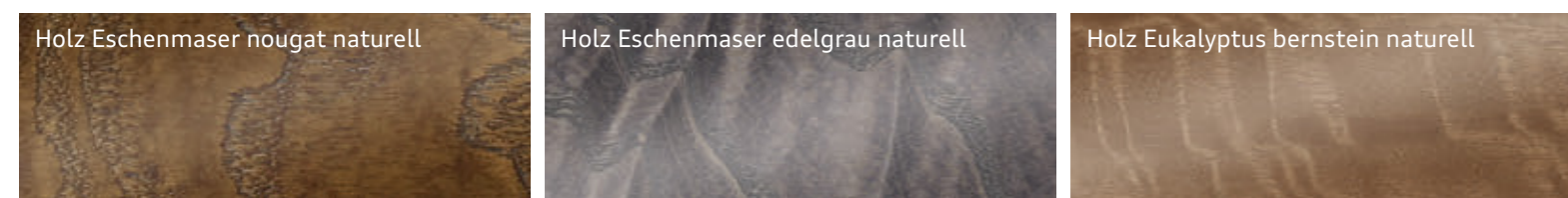

# Die Individual- lackierungen Audi exclusive.

Es gibt nur eine Chance für den ersten Eindruck. Nutzen Sie diese und wählen Sie Ihre ganz persönliche Außenlackierung aus dem großen Farbangebot von Audi exclusive. Hier eine kleine Auswahl.

Viele weitere Lackierungen unter [www.audi.de](http://www.audi.de)



-02

-03

-04

-05

-06

- 01 Suzukagrau Metallic
- 02 Ipanemabraun Metallic
- 03 Misarot Perleffekt
- 04 Arablau Kristalleffekt
- 05 Goodwoodgrün Perleffekt
- 06 Karatbeige Metallic

Die Werte für Kraftstoffverbrauch und CO<sub>2</sub>-Emissionen sowie die Effizienzklassen finden Sie auf Seite 56. Audi exclusive ist ein optional erhältliches Angebot der Audi Sport GmbH. Detaillierte Angaben zu Serien- und Sonderausstattungen erhalten Sie unter [www.audi.de](http://www.audi.de) oder bei Ihrem Audi Partner.



Lederausstattung in Leder Valcona Audi exclusive \_ Bedienelemente in Leder Audi exclusive \_ Interieurelemente in Leder oben und unten Audi exclusive sowie Teppich und Fußmatten Audi exclusive in Diamantsilber und Ozeanblau \_ Schalttafeloberseite und Türbrüstung in Jetgrau mit Kontrastnähten in Ozeanblau \_ Dekoreinlagen Holz Audi exclusive in Holz Eschenmaser edelgrau naturell

# Starker Anblick.

Wählen Sie die Lackfarbe, die am besten zu Ihrer Persönlichkeit passt. Verlassen Sie sich dabei auf hervorragende Qualität, denn Ihr Fahrzeug wird nicht einfach lackiert, sondern vierfach. Damit Sie darin nicht nur glänzend auftreten, sondern Ihr Audi auch gegen viele Umwelteinflüsse und Abnutzung geschützt ist. Für einen starken Anblick, ein Autoleben lang.

Viele weitere Lackierungen unter [www.audi.de](http://www.audi.de)

Die Werte für Kraftstoffverbrauch und CO<sub>2</sub>-Emissionen sowie die Effizienzklassen finden Sie auf Seite 56. Bei den gezeigten bzw. beschriebenen Ausstattungen handelt es sich teilweise um Sonderausstattungen gegen Mehrpreis. Detaillierte Angaben zu Serien- und Sonderausstattungen erhalten Sie unter [www.audi.de](http://www.audi.de) oder bei Ihrem Audi Partner.

\_02

\_03

\_04

\_05

\_06

\_07

- 01 Tritonblau Metallic
- 02 Vesuvgrau Metallic
- 03 Avalongrün Metallic
- 04 Taifungrau Metallic
- 05 Firmamentblau Metallic
- 06 Tangorot Metallic
- 07 Ibisweiß

Lackierungen



44

45

# Starker Auftritt.

Mit Audi Rädern unterstreichen Sie Ihren individuellen Stil und den Charakter Ihres Audi A7 Sportback. Gönnen Sie sich einen besonders starken Auftritt mit Ihrem Lieblingsdesign. Für das gute Gefühl unterwegs: Audi Räder durchlaufen umfassende Testverfahren, sind unter intensiven Belastungen geprüft und von enormer Qualität.

Viele weitere Räder unter [www.audi.de](http://www.audi.de)

- 01 19-Zoll-Aluminium-Gussräder im 10-Y-Speichen-Design
- 02 20-Zoll-Aluminium-Gussräder im 5-Doppelspeichen-Design (S-Design)
- 03 21-Zoll-Aluminium-Schmiederäder im 5-V-Speichen-Stern-Design, kontrastgrau, teilpoliert<sup>1</sup>
- 04 20-Zoll-Aluminium-Gussräder Audi Sport im 5-Doppelarm-Design<sup>2,3</sup>
- 05 21-Zoll-Aluminium-Gussräder Audi Sport im 5-V-Speichen-Stern-Design<sup>2,3</sup>
- 06 20-Zoll-Aluminium-Gussräder im 5-Doppelspeichen-V-Design
- 07 21-Zoll-Aluminium-Gussräder Audi Sport im 5-V-Speichen-Stern-Design in Anthrazitschwarz glänzend, glanzgedreht<sup>1,2,3</sup>



\_01



\_02



\_03



\_04



\_05



\_06



\_07

46

47

Angaben zu den technischen Eigenschaften der Reifen finden Sie auf Seite 57. Die Werte für Kraftstoffverbrauch und CO<sub>2</sub>-Emissionen sowie die Effizienzklassen finden Sie auf Seite 56. Bei den gezeigten bzw. beschriebenen Ausstattungen handelt es sich teilweise um Sonderausstattungen gegen Mehrpreis. Detaillierte Angaben zu Serien- und Sonderausstattungen erhalten Sie unter [www.audi.de](http://www.audi.de) oder bei Ihrem Audi Partner.

<sup>1</sup> Bitte beachten Sie die Besonderheiten zu den Rädern auf Seite 57.

<sup>2</sup> Ein Angebot der Audi Sport GmbH.

<sup>3</sup> Über den genauen Einsatztermin informieren Sie sich bitte bei Ihrem Audi Partner.

# Hochwertiger. Mit den Stoff- und Leder- ausstattungen.

In Ihrem Audi nehmen Sie einen besonderen Platz ein. Auf Vorder- und Rücksitzen wird eindrucksvoller Komfort fühlbar: durch hochwertige Materialien und eine erstklassige Verarbeitung. Ganz gleich, für welchen Sitzbezug Sie sich entscheiden: Hier sitzen Sie richtig.

Viele weitere Sitzbezüge unter [www.audi.de](http://www.audi.de)



S-Sportsitz vorn in Leder Valcona schwarz mit Kontrastnähten in Felsgrau und S-Prägung<sup>1</sup>



Individuellkontursitz vorn in Leder Valcona perlmuttbeige mit Biese und Kontrastnähten in Achatgrau

Bei den gezeigten bzw. beschriebenen Ausstattungen handelt es sich teilweise um Sonderausstattungen gegen Mehrpreis. Detaillierte Angaben zu Serien- und Sonderausstattungen erhalten Sie unter [www.audi.com](http://www.audi.com) oder bei Ihrem Audi Partner.

<sup>1</sup> Über den genauen Einsatztermin informieren Sie sich bitte bei Ihrem Audi Partner.

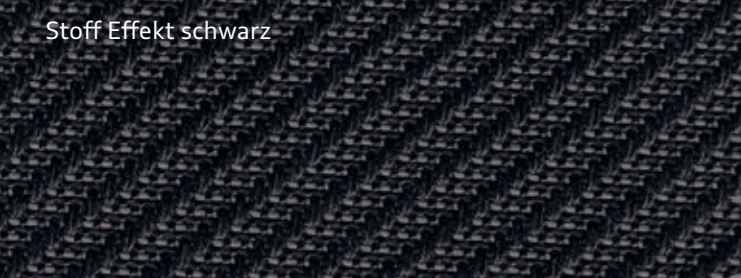

Stoff Effekt schwarz



Leder/mono.pur 550 okapibraun



Alcantara/Leder-Kombination metropolgrau

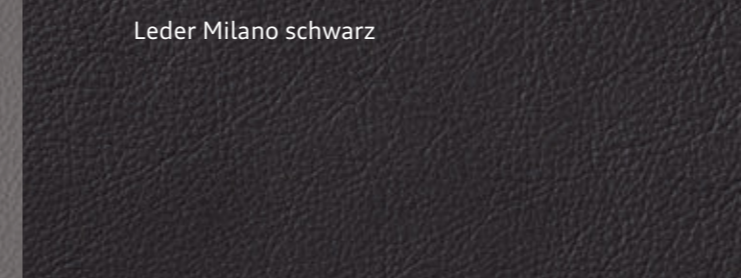

Leder Milano schwarz

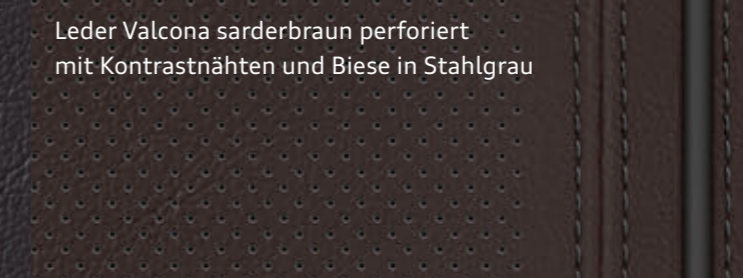

Leder Valcona sarderbraun perforiert mit Kontrastnähten und Biese in Stahlgrau



Leder Valcona schwarz mit Rautensteppung

# Ausgewählter. Mit den Dekoreinlagen.

-01

-02

-03

-04

Exklusives Ambiente ist eine Frage des Stils. Ihres Stils. Den Sie bis ins Detail verfeinern können. Setzen Sie fühlbare Akzente mit den hochwertigen Audi Dekoreinlagen. Erleben Sie die Faszination ausgewählter Materialien: feine Hölzer oder Aluminiumdekore – kombinieren Sie individuell nach Ihrem persönlichen Geschmack.

Viele weitere Dekoreinlagen unter [www.audi.de](http://www.audi.de)

quattro

- 01 Aluminium Fragment
- 02 Aluminium matt gebürstet dunkel
- 03 Holz Nussbaumwurzel naturell
- 04 Holz Eschenmaser graubraun naturell

Bei den gezeigten bzw. beschriebenen Ausstattungen handelt es sich teilweise um Sonderausstattungen gegen Mehrpreis. Detaillierte Angaben zu Serien- und Sonderausstattungen erhalten Sie unter [www.audi.de](http://www.audi.de) oder bei Ihrem Audi Partner.

# So individuell wie Ihr Leben.

Progressives Design und sportliche Eleganz – Ihr Audi A7 zeichnet sich durch eindrucksvolle Akzente aus, die mit Audi Original Zubehör zudem hervorgehoben werden können. Setzen Sie mit optischen und funktionellen Highlights weitere Statements und erleben Sie zusätzlichen Fahrkomfort inmitten urbaner Metropolen oder auf kurvigen Landstraßen. Hochwertiges Audi Original Zubehör auf die Designsprache Ihres A7 abgestimmt.

Die Werte für Kraftstoffverbrauch und CO<sub>2</sub>-Emissionen sowie die Effizienzklassen finden Sie auf Seite 56.

<sup>1</sup> Bitte beachten Sie die Besonderheiten zu den Rädern auf Seite 57.

<sup>2</sup> Angaben zu den technischen Eigenschaften der Reifen finden Sie auf Seite 57.

**05 Ski- und Gepäckbox (360 l)** – im exklusiven Audi Design. In 2 verschiedenen Farben und 3 Größen erhältlich. Außerdem abgebildet: Dachboxentaschen (3 unterschiedliche Größen) sowie der passende Grundträger.

**06 Aluminium-Gussräder** – im 5-Arm-Falx-Design, mattschwarz, glanzgedreht<sup>1</sup>, in der Dimension 8 J x 21, 255/35 R 21<sup>2</sup>.

**01 Induktive Ladehülle** – für kabelloses Laden der Apple iPhone-Generationen 5–7. Nach iPhone-Richtlinie von Apple (MFi) zertifiziert.

**02 Allwetterfußmatten** – schützen den Fahrzeuginnenraum vor Nässe und grober Verschmutzung. Mit A7-Schriftzug.

**03 Einstiegs-LED** – projiziert die Audi Ringe oder den quattro Schriftzug mit LED-Licht auf den Untergrund.

**04 Winterkompletträder** – Aluminium-Gussräder im 5-Arm-Ramus-Design, schwarz glänzend, 8,5 J x 20, 245/45 R 19<sup>2</sup> 102V M+S XL.

Audi Original Zubehör

52

53



# Faszination Audi A7 Sportback. Mehr davon online.



Entdecken Sie die Welt des neuen Audi A7 Sportback. Mehr Informationen, mehr Individualität und mehr Exklusivität. Jetzt auf [www.audi.de/a7](http://www.audi.de/a7).

Scannen Sie den QR-Code mit einem Smartphone oder Tablet und entdecken Sie die Welt des neuen Audi A7 Sportback. Verbindungskosten gemäß Mobilfunkvertrag

Modell	<b>A7 Sportback 55 TFSI quattro 250 kW (340 PS)</b>
Motorbauart	V6-Zylinder-Ottomotor mit Benzindirekteinspritzung, Mild Hybrid Electric Vehicle (MHEV)
Hubraum in cm³ (Ventile pro Zylinder)	2.995 (4)
Max. Leistung¹ in kW (PS) bei min⁻¹	250 (340)/5.000–6.400
Max. Drehmoment in Nm bei min⁻¹	500/1.370–4.500
Kraftübertragung	
Antriebsart	Permanenter Allradantrieb quattro
Getriebeart	7-Gang S tronic
Gewicht/Volumen	
Leergewicht² in kg	1.890
Zul. Gesamtgewicht in kg	2.470
Zul. Dachlast/Stützlast in kg	90/95
Zul. Anhängelast³ in kg ungebremst bei 12 <span> </span> % Steigung	750
bei 8 <span> </span> % Steigung	2.000
Tankinhalt ca. in l	63
Fahrleistung/Verbrauch⁴	
Höchstgeschwindigkeit in km/h	250⁵
Beschleunigung 0–100 km/h in s	5,3
Kraftstoffart	Super schwefelfrei ROZ 95⁶
Kraftstoffverbrauch⁷,⁸ in l/100 km innerorts	9,3–9,1
außerorts	5,9–5,4
kombiniert	7,2–6,8
CO₂-Emissionen⁷,⁸ in g/km kombiniert	163–154
Effizienzklasse/Abgasnorm	B/EU6

**Erklärungen**

- ¹ Der angegebene Wert wurde nach dem vorgeschriebenen Messverfahren (UN-R 85 in der gegenwärtig geltenden Fassung) ermittelt.
- ² Fahrzeugleergewicht mit Fahrer (75 kg) und Kraftstoffbehälter zu 90 % gefüllt, ermittelt nach der VO (EU) 1230/2012 in der gegenwärtig geltenden Fassung. Durch Sonderausstattungen können sich das Leergewicht und der Luftwiderstandsbeiwert des Fahrzeugs erhöhen, wodurch die mögliche Nutzlast bzw. Höchstgeschwindigkeit entsprechend verringert wird.
- ³ Mit zunehmender Höhe verringert sich zwangsläufig die Motorleistung. Ab 1.000 m über Meereshöhe und je weitere 1.000 m sind jeweils 10 % vom Gespanngewicht (zul. Anhängelast + zul. Gesamtgewicht des Zugfahrzeugs) abzuziehen. Gültiger Wert Anhängelast bei werksseitig verbauter Anhängervorrichtung. Bei gewerblicher Nutzung des Fahrzeugs mit Anhängervorrichtung benötigen Sie unter bestimmten Voraussetzungen ein EG-Kontrollgerät.
- ⁴ Angaben zu Kraftstoffverbrauch und CO₂-Emissionen sowie Effizienzklassen bei Spannweiten in Abhängigkeit vom verwendeten Reifen-/Rädersatz.
- ⁵ Abgeregelt.
- ⁶ Die Verwendung von unverbleitem Kraftstoff Super schwefelfrei ROZ 95 nach DIN EN 228 wird empfohlen. Wenn nicht verfügbar: unverbleiter Kraftstoff Normal schwefelfrei ROZ 91 nach DIN EN 228 mit geringer Leistungsminderung. Kraftstoffqualität bleifrei ROZ 95 mit einem maximalen Ethanolanteil von 10 % (E10) ist grundsätzlich verwendbar. Die Angaben zum Verbrauch beziehen sich auf den Betrieb mit Kraftstoff ROZ 95 nach 692/2008/EG.
- ⁷ Die angegebenen Werte wurden nach den vorgeschriebenen Messverfahren ermittelt. Die Angaben beziehen sich nicht auf ein einzelnes Fahrzeug und sind nicht Bestandteil des Angebots, sondern dienen allein Vergleichszwecken zwischen den verschiedenen Fahrzeugtypen. Weitere Informationen zum offiziellen Kraftstoffverbrauch und den offiziellen spezifischen CO₂-Emissionen neuer Personenkraftwagen können dem „Leitfaden über den Kraftstoffverbrauch, die CO₂-Emissionen und den Stromverbrauch neuer Personenkraftwagen“ entnommen werden, der an allen Verkaufsstellen und bei der DAT Deutsche Automobil Treuhand GmbH, Hellmuth-Hirth-Str. 1, 73760 Ostfildern-Scharnhausen (www.dat.de) unentgeltlich erhältlich ist.
- ⁸ Der Kraftstoffverbrauch und die CO₂-Emissionen eines Fahrzeugs hängen nicht nur von der effizienten Ausnutzung des Kraftstoffs durch das Fahrzeug ab, sondern werden auch vom Fahrverhalten und anderen nichttechnischen Faktoren beeinflusst. CO₂ ist das für die Erderwärmung hauptsächlich verantwortliche Treibhausgas.

Audi A7 Sportback	Angaben in mm
Angaben der Abmessungen bei Fahrzeugleergewicht. Gepäckraumvolumen¹ 535/1.390 l (zweiter Wert: bei umgeklappter Rücksitzlehne und dachhoher Beladung). Wendekreis ca. 12,2 m. *Maximaler Kopfraum. **Breite Ellbogenraum. ***Breite Schulterraum.	

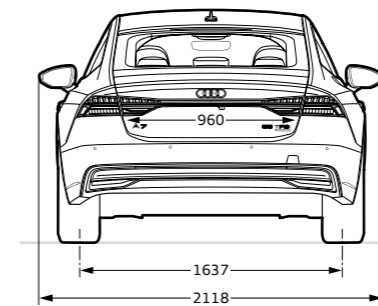
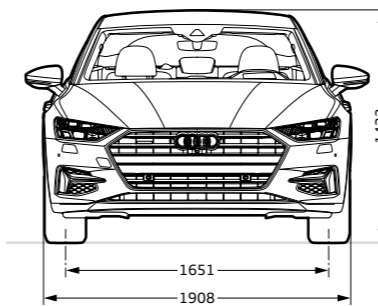
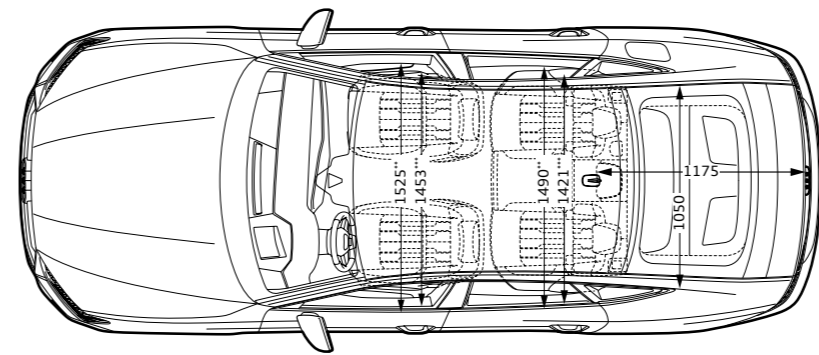
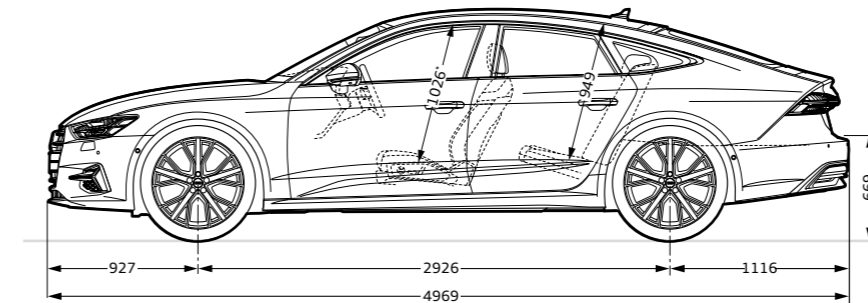

**Klassifizierungen von Reifenparametern**

In der Tabelle finden Sie die Spannen der Kraftstoffeffizienzklasse, der Nasshaftungsklasse und der Klasse des externen Rollgeräusches zu den unterschiedlichen Reifengrößen des Audi A7 Sportback.

	Reifengröße	Kraftstoffeffizienzklasse	Nasshaftungsklasse	Klasse des externen Rollgeräusches
Sommerreifen	205/65 R 17	B	B	71
	225/55 R 18	B–A	A	72–68  –
	245/45 R 19	B	A	70
	255/40 R 20	C	B–A	71–70  –
Winterreifen	225/55 R 18	C	B	69
	245/45 R 19	C	B	70–69  –
	255/40 R 20	C	B	71–69  –
All-Season-Reifen	225/55 R 18	B	A	69

Die Bestellung eines bestimmten Reifens ist nicht möglich.

**Wichtige Hinweise**

**Besonderheiten der Räder:** Glanzgedrehte, glanzgefräste, polierte oder teilpolierte Aluminiumräder dürfen nicht bei winterlichen Straßenverhältnissen eingesetzt werden. Die Felgenoberfläche besitzt herstellungsbedingt keinen ausreichenden Korrosionsschutz und kann durch Streusalz oder Ähnliches dauerhaft beschädigt werden.

**Altfahrzeugrecycling:** Alle Audi Modelle sind demontage- und verwertungsgerecht konstruiert. Gleichzeitig entwickelt die AUDI AG die Rahmenbedingungen zur Verwertung der Altfahrzeuge und ihrer Bestandteile sowie zur Verringerung des zu entsorgenden Abfalls ständig weiter. Nähere Informationen hierzu erhalten Sie im Internet unter www.audi.de unter den Stichwörtern „Altauto“ und „Altfahrzeug“. Informationen über nahe gelegene Rücknahmestellen zur umweltgerechten Verwertung gemäß Altfahrzeuggesetz erhalten Sie ebenfalls im Internet sowie über unsere kostenlose Hotline 0800 2834737 und bei Ihrem Audi Partner.

Ausstattung des abgebildeten Audi A7 Sportback (S. 2–33):

Lackierung: Tritonblau Metallic

Räder: Aluminium-Schmiederäder im 5-V-Speichen-Stern-Design, kontrastgrau, teilpoliert²

Sitze/Sitzbezüge: Individualkontursitze vorn in Leder Valcona junipergrau perforiert mit Kontrastnähten in Felsgrau

Dekoreinlagen: Aluminium Fragment

Die Werte für Kraftstoffverbrauch und CO₂-Emissionen sowie die Effizienzklassen finden Sie auf Seite 56.

¹ Technische Spezifikationen beziehen sich auf ein Basisfahrzeug ohne landesspezifische Setzungen und gewählte Sonderausstattungen. ² Bitte beachten Sie die Besonderheiten zu den Rädern auf dieser Seite.

**AUDI AG**

Auto-Union-Straße 1  
85045 Ingolstadt  
[www.audi.de](http://www.audi.de)  
Stand: November 2017

Printed in Germany  
733/1250.71.00

Die in diesem Katalog gezeigten und beschriebenen Fahrzeuge sind teilweise mit Sonderausstattungen gegen Mehrpreis ausgerüstet. Die Angaben über Lieferumfang, Aussehen, Leistungen, Maße und Gewichte, Kraftstoffverbrauch und Betriebskosten der Fahrzeuge entsprechen den zum Zeitpunkt der Drucklegung vorhandenen Kenntnissen. Abweichungen in Farbe und Form von den Abbildungen, Irrtümer und Druckfehler bleiben vorbehalten. Alle Angaben zu Ausstattungen und technischen Daten basieren auf den Merkmalen des deutschen Markts. Änderungen sind vorbehalten. Nachdruck, auch auszugsweise, nur mit schriftlicher Genehmigung der AUDI AG.

Das Papier dieses Katalogs wurde aus chlorfrei gebleichtem Zellstoff hergestellt.

