



A8

Audi A8 | A8 L | A8 L W12
Audi S8

Vorsprung durch Technik **Audi** 



Im Dialog: Audi QR-Codes

Erleben Sie Audi noch direkter: Laden Sie eine QR-App auf Ihr Smartphone und scannen Sie dann den QR-Code oder nutzen Sie den angegebenen Link in Ihrem Browser.



Die Ausstattungen der im Faszinationsteil abgebildeten Fahrzeuge finden Sie auf Seite 107.
Die Werte für Kraftstoffverbrauch und CO₂-Emissionen sowie die Effizienzklassen finden Sie ab Seite 94.

Faszination

4	Audi A8	18	Audi A8 L W12
14	Audi A8 L	24	Audi S8

Technik

32	Innovationen	42	Intelligente Performance
34	Audi ultra	44	hybrid
36	Audi connect	46	Dynamik
38	quattro®	48	Assistenzsysteme
40	Audi Matrix LED-Scheinwerfer	50	Simplexität

Ausstattungen

54	S-Modell	79	Licht
56	Motoren	80	Design
58	Audi design selection	80	Bedienung
62	Audi exclusive	82	Komfort
66	Lackierungen	86	Transport
68	Räder/Reifen	87	Sicherheit
70	Sitze/Sitzbezüge	87	Assistenzsysteme
74	Lederpakete/Dachhimmel/Audi design selection	89	Infotainment
76	Dekoreinlagen	91	Audi Anschlussgarantie
78	Technik		

Sonstiges

92	Audi Original Zubehör	100	Serien-/Sonderausstattungen
94	Technische Daten	108	Faszination Audi
98	Abmessungen		

Design

Die Kunst, voraus zu sein. Sichtbar auf den Punkt gebracht. In einem außergewöhnlichen Fahrzeug. Dem neuen Audi A8. Eindrucksvoll und sportlich. Einem klaren Prinzip folgend: Konzentration auf das Wesentliche. Keine Linie ohne Funktion. Markant strukturierte Flächen. Exklusive Materialien. Auf höchstem Niveau verarbeitet. Mit einem ganz besonderen Anspruch – brillant bis ins Detail.

**Brillante
Details.**
Formvollendet
und zeitlos.

Die Werte für Kraftstoffverbrauch und CO₂-Emissionen sowie die Effizienzklassen finden Sie auf Seite 94.

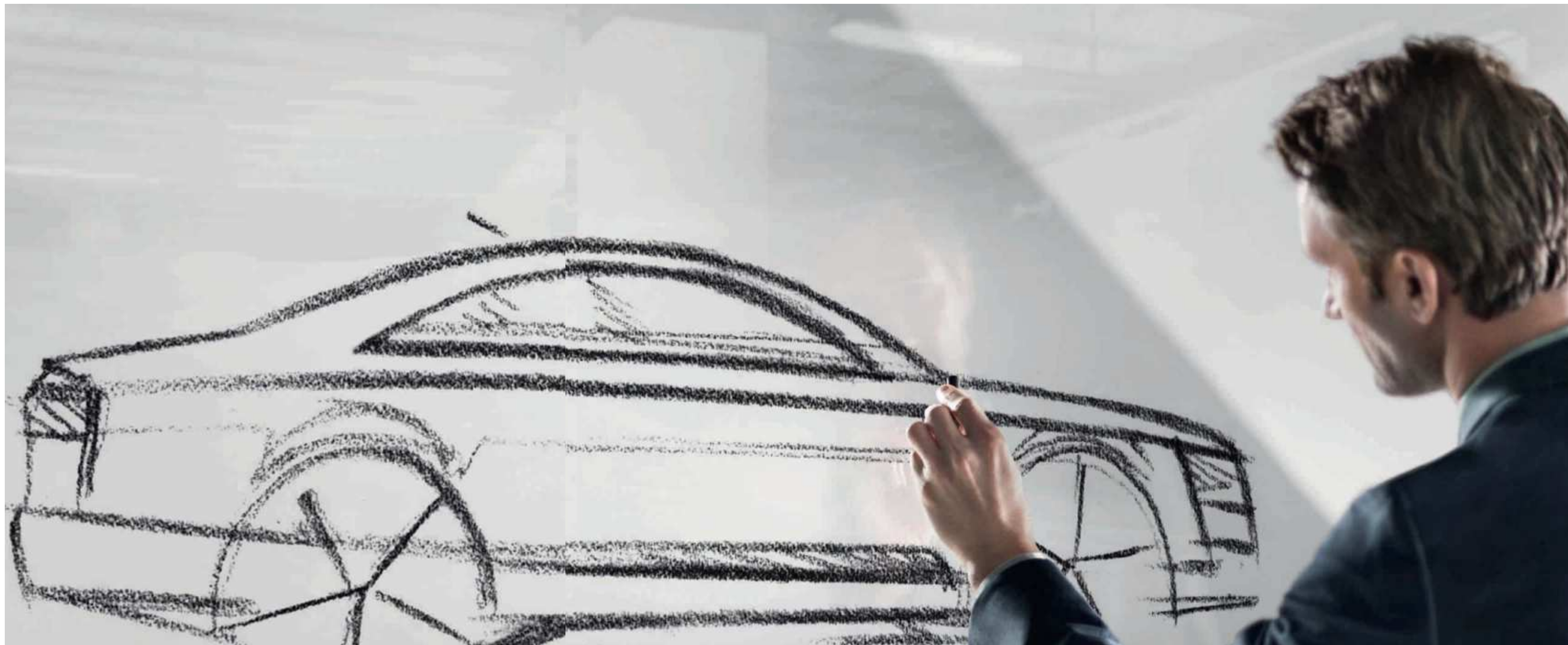



Design



Die Werte für Kraftstoffverbrauch und CO₂-Emissionen sowie die Effizienzklassen finden Sie auf Seite 94.

**Brillantes
Design.**
Eindrucksvoll
und dynamisch.

Design



Die Werte für Kraftstoffverbrauch und CO₂-Emissionen sowie die Effizienzklassen finden Sie auf Seite 94.



**Brillante
Ausstrahlung.**
Faszinierend
und wegweisend.

Design



Komfort

**Brillanter
Komfort.**
Exklusiv und
authentisch.



Komfort



1 2

Komfort



Willkommen im neuen Audi A8. Wo großartiger Freiraum auf erlesenes Ambiente trifft. Ausgesuchte Materialien fühlbar Exklusivität verleihen. Hochwertige Verarbeitung Maßstäbe setzt. Und innovative Technik unterhält und begeistert.

Wie das MMI® (1), das sich übersichtlich und elegant präsentiert. Und die optionale MMI Navigation plus mit MMI touch (2), die sich durch das MMI intuitiv bedienen lässt. Oder das optionale Head-up Display (3), das jederzeit auf Augenhöhe informiert. Der neue Audi A8. Rundherum komfortorientiert.

Komfort

Der neue Audi A8 L. Ein Auftritt von kraftvoller Souveränität. Und innerer Größe. Dank längerem Radstand von 13 Zentimetern gegenüber dem neuen Audi A8. Mit überzeugendem Resultat. Noch mehr exklusiver Raum.

**Brillanter
Raum.**
Elegant und
großzügig.



Die Werte für Kraftstoffverbrauch und CO₂-Emissionen sowie die Effizienzklassen finden Sie auf Seite 94.

Komfort, der zum Einsteigen einlädt. Durch größere Türen hinten. Und durch deutlich mehr Platz im Innenraum. Der neue Audi A8 L. Sich und seinen Gedanken Raum verschaffen. Erhöhte Beinfreiheit im Fond genießen. Für noch entspannteres Reisen oder konzentriertes Arbeiten. Umgeben von einer Ausstattung der Extraklasse: Leder Unikat*. Pflanzlich gegerbt. Atmungsaktiv. Weich und trotzdem wasser- und schmutzabweisend. Mit charakteristischen Merkmalen. Einzigartig. Fühlbar. Die eigene Persönlichkeit widerspiegelnd. In jedem Detail.

Die Werte für Kraftstoffverbrauch und CO₂-Emissionen sowie die Effizienzklassen finden Sie auf Seite 94.



*Über den genauen Einsatztermin informieren Sie sich bitte bei Ihrem Audi Partner.

Dynamik

Beeindruckende Leistung. 368 kW. 625 Nm. Spürbar in jeder Fahrsituation. Von 0 auf 100 km/h in 4,6 Sekunden. In aller Gelassenheit. Dank der außergewöhnlichen Laufruhe des 12-Zylinder-Motors. Der neue Audi A8 L W12 beweist: In der Ruhe liegt wirklich die Kraft.

Brillante Kraft.
Begeisternd und laufruhig.



Design

Akzente, die den Unterschied ausmachen. Stärke ausstrahlen. Dezent. Fließend integriert in das Gesamtkunstwerk.

Brillante Details in Chrom und Edelstahl. Singleframe mit engmaschiger Gitterstruktur und W12-Emblem. Markant und elegant zugleich. Luft-einlässe mit Chromeinleger. Außenspiegel mit zusätzlich integrierten Chromleisten. Souveräne Ausstrahlung inklusive. Audi Matrix LED-Scheinwerfer serienmäßig. Und optional: beeindruckende 20-Zoll-Aluminium-Schmiederäder im 15-Speichen-Struktur-Design, teilpoliert.





Platz nehmen in einer anderen Dimension. Auf Komfortsitzen mit erlesenem Lederbezug. Entspannen. Die Komfortklimaautomatik 4-Zonen genießen. Oder die wohltuende Massagefunktion. Im elektrisch einstellbaren optionalen Ruhesitz im Fond. Das faszinierende Raumgefühl auf sich wirken lassen. Mit Ambientebeleuchtung in LED-Technologie. Luxus in einem neuen Licht. Einzigartig. Unverkennbar. Der neue Audi A8 L W12.

Design



Charisma. Pure Kraft. Und Technik auf höchstem Niveau. Vereint in einer der sportlichsten Limousinen unserer Zeit. Dem neuen Audi S8. Dynamisch. Souverän. Sichtbar progressiv. Optional mit innovativen Audi Matrix LED-Scheinwerfern. Begeisternde Sportlichkeit mit neuer Strahlkraft.

**Brillante
Technik.
Betont
sportlich.**



Liebe zum Detail. Sportlich interpretiert. Auf Wunsch mit S8-spezifischen 21-Zoll-Rädern. Betont dynamisch. Ein Statement voll Kraft und Selbstbewusstsein. S8-typisch. Singleframe dreidimensional gestaltet. Lufteinlässe dominant definiert. Der neue Audi S8. Ausdrucksstark. Exklusiv. Faszinierend. Ein einzigartiges Erlebnis. Schon vor dem Einsteigen.

Brillante Facetten.
Auffallend dynamisch.



Die Werte für Kraftstoffverbrauch und CO₂-Emissionen sowie die Effizienzklasse finden Sie auf Seite 95.



Dynamik

Hochleistungsportler mit S-Faktor. 382 kW, die spontan reagieren. Und begeistern. In 4,1 Sekunden von 0 auf 100 km/h. Faszinierende Kraftentfaltung. Athletische 650 Nm. Schon ab 1.700 Umdrehungen pro Minute. Beeindruckende Leistung. Intelligent dosiert. Dank effizienter Audi cylinder on demand-Technologie. Weniger Kraftstoffverbrauch. Geringere Emissionen. Bei uneingeschränkt brillanter Performance. Der neue Audi S8. Vorsprung durch Technik.

**Brillante
Performance.
Atemberaubend
athletisch.**



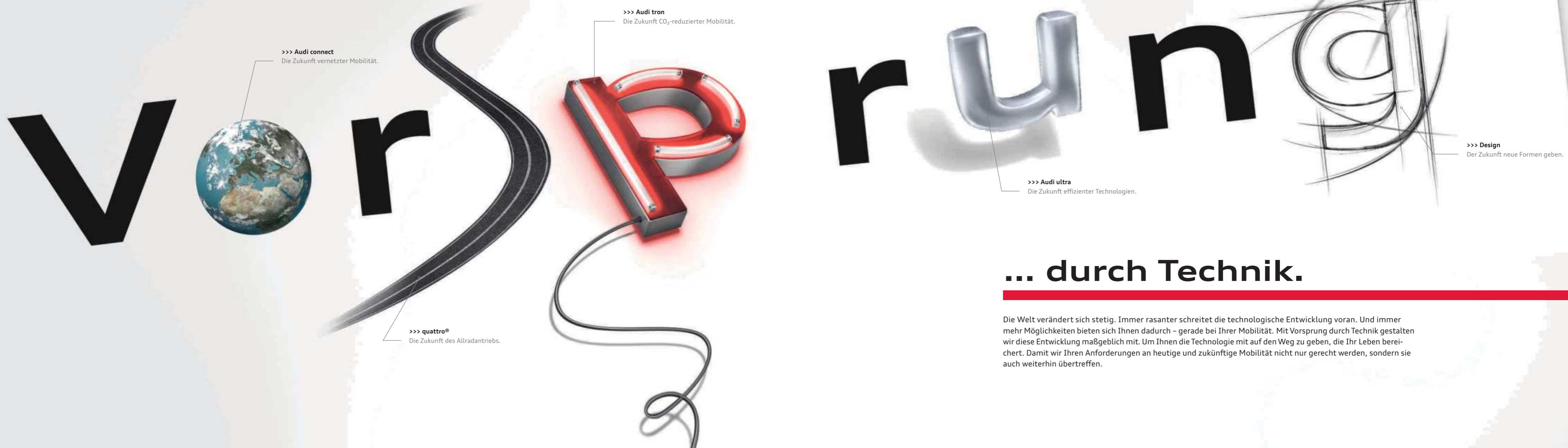

>>> **Audi connect**
Die Zukunft vernetzter Mobilität.

>>> **Audi tron**
Die Zukunft CO₂-reduzierter Mobilität.

>>> **quattro®**
Die Zukunft des Allradantriebs.

>>> **Audi ultra**
Die Zukunft effizienter Technologien.

>>> **Design**
Der Zukunft neue Formen geben.

... durch Technik.

Die Welt verändert sich stetig. Immer rasanter schreitet die technologische Entwicklung voran. Und immer mehr Möglichkeiten bieten sich Ihnen dadurch – gerade bei Ihrer Mobilität. Mit Vorsprung durch Technik gestalten wir diese Entwicklung maßgeblich mit. Um Ihnen die Technologie mit auf den Weg zu geben, die Ihr Leben bereichert. Damit wir Ihren Anforderungen an heutige und zukünftige Mobilität nicht nur gerecht werden, sondern sie auch weiterhin übertreffen.

Audi ultra

Optimal kombiniert.

Die Zukunft effizienter Technologien.

Einen Audi zu bauen ist hochkompliziert. Und dennoch gilt für alle Modelle ein einfaches Prinzip: Sämtliche Fahrzeugkomponenten greifen präzise ineinander, um emissionsverringende Synergien zu erzeugen. Was diesem Grundsatz folgend Ende der Achtzigerjahre mit der Audi Leichtbauweise und dem revolutionären Audi Space Frame (ASF®) anging, ist heute die sogenannte Umkehr der Gewichtsspirale: Jede Leichtbaukomponente wirkt sich auf weitere Bauteile aus, die dann ebenfalls in ihren Dimensionen verringert werden können. Auf diese Weise werden bestehende Formen und Materialien in Bezug auf ihre Funktionalität, das geringstmögliche Gewicht und ihren Produktionsprozess ständig aufs Neue verbessert. Um unsere Fahrzeuge noch effizienter und ressourcenschonender zu machen. Zudem werden auch immer mehr Effizienztechnologien in einen Audi eingebaut. Wie zum Beispiel das Rekuperations- und das Start-Stop-System. Oder fortschrittliche, effiziente Hightech-Aggregate. Für erhöhte Fahrdynamik, hohe Verdichtung, effizientere Verbrennung und geringeren CO₂-Ausstoß. All das ist Audi ultra. Heute und in Zukunft – auf dem Weg zu CO₂-reduzierter Mobilität.

>>> Aerodynamik

Weniger Fahrwiderstände, mehr Effizienz. Durch konsequente aerodynamische Gestaltung der Fahrzeuglinien, des Fahrzeugunterbodens und der Spoilerkanten – um die bestmögliche Form für aerodynamische Effizienz zu schaffen. Aber auch durch rollwiderstandsreduzierte Reifen. All das getestet im Audi Windkanal bei bis zu 300 km/h.

>>> Leichtbaukompetenz

Weniger Gewicht. Mehr Ersparnis, Kraft und Ausdauer. Die Audi Leichtbauweise. Angefangen im Karosserieleichtbau, kommt sie heute in nahezu allen Bereichen zum Einsatz und kombiniert innovative Werkstoffe wie Aluminium, Carbon und Magnesium, intelligente Konstruktionsprinzipien sowie ressourcenschonende Produktionsprozesse zu einem Gesamtkonzept.

>>> Rekuperation

Bremsen für noch effizienteres Fahren. Mit der Bremsenergierückgewinnung (Rekuperation). Ein Teil der beim Bremsen und in Schubphasen entstehenden Bewegungsenergie wird in der Bordnetzbatte zwischengespeichert und in Beschleunigungsphasen eingesetzt – wodurch je nach Fahrzyklus bis zu 3 % Kraftstoff eingespart werden.

>>> Getriebekompetenz

Verbesserte Effizienzwerte dank verbesserter Getriebeübersetzung. Ein erhöhtes Drehmomentangebot ermöglicht, das Übersetzungsverhältnis speziell in höheren Gängen länger auszulegen. Für kraftvollen Durchzug in niedrigem Drehzahlspektrum, was den Verbrauch verringert – sich aber nicht auf Fahrleistung und Sportlichkeit auswirkt.

>>> Aggregatekompetenz

Kraftvoll und effizient angetrieben. Von Audi ultra mit den Effizienztechnologien im Motorensektor. Wie zum Beispiel Audi cylinder on demand, ebenso wie das Audi valvelift system, die beide für weniger Energieverbrauch des Motors sorgen, oder die clean diesel-Technologie, mit der Emissionen gesenkt werden können.

Mobilität & Navigation



Point-of-Interest-Suche (POI) mit Sprachbedienung
in der Google™-Datenbank



Verkehrsinformationen online
ergänzt die dynamische Routenführung durch Echtzeit-Verkehrsflussinformationen einzelner Straßenabschnitte



Kraftstoffpreise
Die günstigsten Tankstellen am Zielort bzw. in Ihrer Nähe



Parkplatzinformationen
Hilfe bei der Suche nach Parkplätzen und -häusern inklusive Angabe verfügbarer Preise. Auch – sofern vorhanden – Darstellung von aktuell noch freien Stellplätzen



Landesinformation
Landesspezifische gesetzliche Bestimmungen wie z. B. Warnwestenpflicht und Höchstgeschwindigkeiten lassen sich jederzeit auf Knopfdruck im MMI abrufen.



Navigation mit Google Earth™* und Google Street View™*
navigiert Sie dank hochauflösender Luft- und Satellitenbilder, Fotos und Adressangaben noch einfacher an Ihr Ziel



Kommunikation



WLAN-Hotspot
verbindet Ihre mobilen Endgeräte mit dem Internet



Wenn Sie die Vielfalt von Audi connect erleben wollen, scannen Sie diesen QR-Code mit Ihrem Smartphone. Oder verwenden Sie folgenden Link in Ihrem Browser: www.audi.com/audiconnecta8

* Google und das Google-Logo sind eingetragene Marken von Google Inc.

Verfügbarkeit, Bildschirmdarstellung und Kosten der Dienste variieren je nach Land, Modell, Endgerät und Tarif. Nähere rechtliche Informationen und Nutzungshinweise finden Sie auf Seite 89 sowie unter www.audi.com/connect. Die Werte für Kraftstoffverbrauch und CO₂-Emissionen sowie die Effizienzklassen finden Sie ab Seite 94.

Audi connect.

Audi connect

Die Zukunft vernetzter Mobilität.

Die Welt bietet Ihnen unzählige Möglichkeiten. Mit Audi connect holen Sie sich zahlreiche dieser Möglichkeiten digital und direkt in Ihren neuen Audi A8. Auf Knopfdruck. Individuell auf Sie abgestimmt. Dank myAudi und der von Audi connect unterstützten Dienste in Ihrem neuen Audi A8. An vielen Orten der Welt. Intuitiv, einfach und komfortabel.



myAudi – Ihre persönliche Schaltzentrale
ermöglicht Ihnen, unter www.audi.com/myaudi nach einer einmaligen Registrierung passwortgeschützt die von Audi connect unterstützten Dienste nach Ihren Wünschen zusammenzustellen, zu verwalten und bequem von zu Hause aus zu konfigurieren. Die Zieleinspeisung erfolgt über www.audi.com/myaudi bzw. mobil über die MMI connect-App oder über Google Maps™*.

Infotainment



Wetter
Vorhersagen und Karten vom gewünschten Ort



Audi music stream
Zugriff auf weltweite Radiostationen per Smartphone-App und WLAN-Verbindung plus Zugriff auf die Mediathek des Smartphones



Nachrichten online
Texte und Bilder zum aktuellen Weltgeschehen



City Events
informiert Sie über aktuelle Veranstaltungsinformationen – z. B. an Ihrem Zielort



Reiseinformationen
gibt Ihnen Informationen zu Sehenswürdigkeiten – mit Übernahmefunktion als Navigationsziel

Die Straße fest im Griff haben. Weil die Antriebskraft permanent auf alle vier Räder verteilt wird. Per Mittendifferenzial variabel angesteuert. Immer situationsbedingt. Mit quattro mit optionalem Sportdifferenzial Fahrstabilität, Dynamik und Agilität neu erleben und dem Über- und Untersteuern entgegenwirken. Für gesteigerte Traktion und verbesserten Vortrieb. Jede Strecke meistern. Und das eigene Ziel stets vor Augen haben. In Kurven. Auf Geraden. Auf jedem Untergrund. Für Faszination, die haften bleibt. Auf der Straße – und im Gedächtnis.



quattro®
**Strassen
spuren.**

Mit quattro®.



Audi Matrix LED-Scheinwerfer

Sieht gut.

Dunkelheit ist relativ. Mit den optionalen Audi Matrix LED-Scheinwerfern wird die Nacht zum Tag. Die neue Scheinwerfertechnologie verfügt über eine tageslichtähnliche Lichtfarbe. Kurven werden vorausschauend ausgeleuchtet. Fahrzeuge werden erfasst, die Lichtverteilung Ihres neuen Audi A8 situationsbedingt auf Sie angepasst. Möglich machen das zahlreiche Sensoren und eine Kamera. Und dimmbare, innovativ angeordnete LEDs – die sich übrigens auch mehr als sehen lassen können.



Audi Matrix LED-Scheinwerfer begeistern nicht nur bei Nacht. Die neue Licht-Technologie setzt auch bei Tag Akzente. Mal punktuell, mal als dynamischer Lichtstreifen. Einzeln ansteuerbare LEDs. Der jeweiligen Situation perfekt angepasst. Wegweisend. Und jedes Mal aufs Neue beeindruckend.

Die Werte für Kraftstoffverbrauch und CO₂-Emissionen sowie die Effizienzklassen finden Sie ab Seite 94.

Sieht gut aus.

Maximale Kraft. Maximal genutzt.

Jede Bewegung hat einen Ursprung. Etwas, das sie ins Rollen gebracht hat, eine Idee. Auch den Motoren für Ihren neuen Audi A8 liegt eine Initialzündung zugrunde: gesteigerte Leistung bei geringerem Verbrauch. Diesen vermeintlichen Gegensatz vereinbaren wir in zwei revolutionären Antriebstechnologien: TDI® und TFSI®. Lernen Sie beide kennen. Und entscheiden Sie sich für den Antrieb, der Sie am meisten bewegt.



TDI®

Audi TDI-Motoren sorgen mit der Kombination aus Direkteinspritzung und Turboaufladung für außergewöhnliche Performance – dank hohem Drehmoment über den gesamten Drehzahlbereich mit einer konstanten Kraftentfaltung. Emissionsreduziert und gewohnt sparsam im Verbrauch. Aber auch faszinierend dynamisch – damit Sie aus jeder Straße das Maximum herausholen können.



TFSI®

Audi TFSI-Motoren erreichen eine besonders hohe Verdichtung. Das Resultat: herausragende Effizienz bei optimaler Leistungsfähigkeit. Durch den Ersatz von Hubraum durch Aufladung werden Motorgröße und -gewicht deutlich verringert – bei beeindruckender gleichbleibender Dynamik. Für eine Kraftentfaltung, die Sie aus dem Stand überzeugen wird.

Audi cylinder on demand

Auch Zylinderköpfe können intelligent sein. Audi cylinder on demand beweist es. Im Teillastbereich schalten sich vier der acht Zylinder des TFSI-Motors automatisch ab. Das hilft, den Kraftstoffverbrauch zu senken und die Emissionen zu reduzieren. Ohne dass das Umschalten zu spüren ist und die Fahrdynamik beeinträchtigt wird.



hybrid

Beschleunigen durch Bremsen.

Mit jedem Bremsvorgang den Vorsprung ausbauen. Bremsenergie in Reichweite investieren. Zunächst in einer Lithium-Ionen-Batterie gespeichert. Anschließend nachhaltig genutzt. Effiziente Mobilität erfahren. Auf Wunsch rein elektrisch. Bis zu 3 Kilometer bei konstant 60 km/h. Kurzzeitig auch mit bis zu 100 km/h. Während des sogenannten Segelns völlig emissionsfrei. Wenn sich das Fahrzeug im Schubbetrieb befindet, der Verbrennungsmotor abgeschaltet ist und nur die Kraft der Bewegungsenergie genutzt wird. Sogar bis zu einer Geschwindigkeit von 160 km/h. Zusätzlich spürbar durch zugstarke Dynamik beim Boosten. Sobald Verbrennungs- und Elektromotor zusammenarbeiten. Für schnellere Beschleunigung, höhere Elastizität und gesteigerten Fahrspaß.



>>> Verbrennungsmotor

Bei den hybrid-Motorisierungen im neuen Audi A8 ist der 2,0-Liter-TFSI-Motor effizient und leistungsstark zugleich. Das 155 kW starke Aggregat verfügt über ein gesteigertes Drehmoment, über Benzindirekteinspritzung, Abgasturboaufladung und Audi valvelift system. In Verbindung mit dem ebenfalls drehmomentstarken Elektromotor wird eine Dynamik erzeugt, die der anderer Antriebsarten in nichts nachsteht.

>>> Elektromotor

Antriebsmotor, Generator und Anlasser in einem: der kompakte und leichte Elektromotor mit 40 kW im neuen Audi A8 hybrid und A8 L hybrid. Er ist über eine Trennkupplung mit der Kurbelwelle verbunden und sorgt so für eine direkte Kraftübertragung der Antriebsleistung. Mit dem sogenannten Parallel-Hybrid-Konzept erfahren Sie unter nahezu allen Fahrbedingungen überzeugende Anfahr- und Beschleunigungsperformance. Gemeinsam leisten der Verbrennungs- und Elektromotor 180 kW.

>>> Lithium-Ionen-Batterie (inklusive Batteriekühlung)

Phasenweise rein elektrisch fahren: mit der Lithium-Ionen-Batterie im neuen Audi A8 hybrid und A8 L hybrid. Sie bestimmt über Reichweite und Leistung des Hybrid-Antriebs und erzielt durch eine hohe Energiedichte deutlich mehr Leistung. Außerdem überzeugt sie durch ihr geringes Gewicht und eine platzsparende Bauweise. Inklusive aktiver Batteriekühlung, die für eine längere Lebensdauer und eine verbesserte Verfügbarkeit des Hybrid-Systems sorgt.

>>> adaptive air suspension

Die elektronisch geregelte Luftfederung wirkt separat an jedem der 4 Räder und sorgt selbst bei starker Beladung dafür, dass die Fahreigenschaft kaum beeinträchtigt wird.

>>> adaptive air suspension sport

Die Sportvariante der Luftfederung senkt das Fahrzeug je nach Modus um bis zu 10 mm gegenüber adaptive air suspension ab und verfügt über eine noch straffere Dämpfung.

>>> tiptronic

Das 8-stufige Automatikgetriebe mit dynamischem Schaltprogramm (DSP) sorgt für schnelleres Schalten ohne spürbare Zugkraftunterbrechung.

>>> Audi drive select

Mit Audi drive select passen Sie die Fahreigenschaften des A8-Modells Ihren Bedürfnissen an. Auf Knopfdruck. Sportlicher, komfortabler, ausgewogener, sparsamer oder ganz individuell auf Sie abgestimmt. Sie entscheiden.

>>> Dynamiklenkung

Die Dynamiklenkung steigert die Fahrdynamik und den Fahrkomfort durch eine geschwindigkeitsabhängige Regelung der Lenkübersetzung.

>>> Elektromechanische Servolenkung

Die geschwindigkeitsabhängige Servolenkung vermittelt auch bei hohem Tempo ein präzises Lenkgefühl, unterstützt Sie beim Gegenlenken und erleichtert das Einparken.

>>> quattro®

Der permanente Allradantrieb verteilt die Antriebskräfte fahrsituationsabhängig auf jedes einzelne Rad für mehr Traktion und Dynamik.

>>> quattro® mit Sportdifferenzial

Der permanente Allradantrieb quattro mit elektronisch geregelter Sportdifferenzial sorgt für hohe Agilität und begeisterte Fahrdynamik.

>>> Keramikbremse

Die an Vorder- und Hinterachse vorhandenen Keramikbremsen sorgen für eine beeindruckende Bremsleistung in jeder Fahrsituation.

Dynamik

Dynamik,

die Sie nicht mehr loslässt.

Einsteigen. Anschnallen. Motor starten. Wohin es auch geht, lassen Sie sich antreiben von faszinierender Dynamik. Denn Sie wissen, in Ihrem neuen Audi A8 stehen Ihnen alle Wege offen. Bestimmen Sie die Richtung. Die Gangart. Das Tempo. Und genießen Sie dabei die Freiheit, Reserven zu haben. Genug, um aus jeder Strecke das Beste herauszuholen.

Assistenzsysteme

Wohin es auch geht: Ein gutes Gefühl fährt mit.

Mit den Assistenzsystemen in Ihrem neuen Audi A8.

Jede Fahrt ist anders. Doch eines ist bei allen Fahrten gleich – das Gefühl, das jeder Audi vermittelt: geschützt zu sein. Sämtliche Fahrerassistenzsysteme in Ihrem neuen Audi A8 unterstützen Sie bei Ihrer Fahrt und sorgen für noch mehr Komfort unterwegs. Lernen Sie die wichtigsten Fahrerassistenzsysteme kennen.

>>> **Audi pre sense basic**

leitet im Falle eines drohenden Unfalls Maßnahmen zum präventiven Insassenschutz ein

>>> **adaptive cruise control mit Stop&Go-Funktion und Audi pre sense front**

beobachtet den vorausfahrenden Verkehr und hält automatisch den Abstand weitestgehend konstant

>>> **Kamerabasierte Tempolimitanzeige**

erkennt Geschwindigkeitsbegrenzungen und informiert Sie darüber über das Fahrerinformationssystem und das Head-up Display

>>> **Audi Matrix LED-Scheinwerfer**

erfasst die Straße und leuchtet sie durch innovativ angeordnete LEDs situationsbedingt für noch mehr Sicherheit aus

>>> **Audi active lane assist**

unterstützt Sie, bei erkannten Fahrbahnbegrenzungen durch sanfte Lenkeingriffe die Spur zu halten

>>> **Nachtsichtassistent**

erhöht den Komfort bei Nachtfahrten durch eine integrierte Wärmebildkamera mit Markierung erkannter Fußgänger und größerer Wildtiere

>>> **Audi side assist inklusive Audi pre sense rear**

unterstützt Sie beim Spurwechsel und leitet im Falle des Erkennens einer drohenden Heckkollision präventive Schutzmaßnahmen ein

>>> **Head-up Display**

projiziert wesentliche Informationen in Sichthöhe des Fahrers auf die Frontscheibe, damit der Blick nicht von der Straße genommen werden muss

>>> **Einparkhilfe plus mit Umgebungskameras**

sorgt für mehr Übersicht beim Einparken und Rangieren durch verschiedene anwählbare Kameraperspektiven rund um das Fahrzeug

>>> **Parkassistent mit Umgebungsanzeige**

unterstützt beim Ein- und Ausparken durch autonome Lenkmanöver und Übernahme der Lenkarbeit

>>> Audi connect

Nutzen Sie mit dem MMI sämtliche von Audi connect unterstützten Dienste – schnell und bequem. Durch die intuitive Bedienung des MMI ist der Zugriff auf das Internet beeindruckend unkompliziert.

>>> Navigation

Lassen Sie sich mit der 3D-Kartenansicht und einer 3-dimensionalen Darstellung von Sehenswürdigkeiten und markanten Gebäuden noch komfortabler zu Ihren Zielen navigieren.

>>> Car

Steuern und verändern Sie am MMI Radio plus ganz bequem und mit wenigen Handgriffen Fahrerassistenzsysteme, Fahrzeug-einstellungen sowie Klima- und Service-funktionen.

>>> Media

Blättern Sie durch die Cover Ihrer Musiksammlung auf allen verfügbaren Medienquellen wie eingelegten SD-Karten, Audi music interface, CDs oder DVDs.

>>> MMI® Navigation plus mit MMI touch

Mit der MMI Navigation plus mit MMI touch im neuen Audi A8 ist die Bedienung der einzelnen Komponenten des Multi Media Interface noch leichter. Das neben dem Dreh-/Drück-Steller integrierte Touchpad lässt sich sogar mit nur einem Finger bedienen.

>>> Telefon

Führen Sie über die Freisprecheinrichtung sicher und komfortabel Telefonate: Wählen Sie bequem im MMI aus Ihren Kontakten aus oder geben Sie die Nummer intuitiv über das MMI touch ein.

Simplexität**Das MMI® – intelligent, individuell, intuitiv.**

Reduziert. Einfach. Logisch. Die Welt des mobilen Infotainments neu definiert: das Multi Media Interface (MMI). Telefonieren, navigieren oder über Audi connect das Internet nutzen: hochintuitiv, hochfunktional und komfortabel – nicht zuletzt dank Sprachsteuerung. Mit dem MMI in Ihrem neuen Audi A8 geht Ihnen alles spielend leicht von der Hand.



So einzigartig wie Sie. Die Ausstattungsmöglichkeiten.

Sportlichkeit, Komfort, Design, Funktionalität – ganz gleich, welche Anforderungen Sie an Ihren Audi stellen, er bietet Ihnen eine Fülle von Ausstattungsmöglichkeiten. Dabei legen wir besonders großen Wert auf die Details. Und auf Qualität, die Sie mit allen Sinnen erfassen können. Von erlesenen Dekoreinlagen über das erweiterte Sortiment an Innenfarben bis hin zu besonders hochwertigem Leder: In einem Audi A8 genießen Sie neben innovativer Technologie auch den luxuriösen Manufakturcharakter, der Ihre Erwartungen übertreffen wird.

Sportlichkeit sehen und spüren. Schon im Stand.

S steht für Sportlichkeit. Der neue Audi S8 beweist das eindrucksvoll. Mit umfangreicher S-spezifischer Ausstattung. Für dynamische Optik. Sportlichen Komfort. Und souveräne Performance. Dazu erhalten Sie die Möglichkeit, den S-Faktor noch weiter zu steigern. Mit optionaler Ausstattung, die ebenfalls spürbar begeistert.



Die Werte für Kraftstoffverbrauch und CO₂-Emissionen sowie die Effizienzklasse finden Sie auf Seite 95.

| S8-spezifische Ausstattungsumfänge

**Aluminium-Gussräder
im 5-Parallelspeichen-Design (S-Design)**
Größe 9 J x 20 mit Reifen 265/40 R 20*

Außenspiegelgehäuse
in Aluminiumoptik

Audi Singleframe
Kühlerschutzgitter in Platinumgrau mit horizontalen Doppelchromstreben. Mit verchromten, mittig platzierten Audi Ringen und S8-Badge

Stoßfänger
im S-Design mit Blade in Aluminiumoptik vorn und Diffusoreinsatz in Platinumgrau, eingefasst mit doppelagigem Blade in Aluminiumoptik hinten

Abgasendrohre
2-flutig mit je 2 ovalen Chromblenden links und rechts

Modellbezeichnung/Schriftzug
S8-Schriftzug im Audi Singleframe, auf der Heckklappe, auf den beleuchteten Türeinsteigsleisten, auf den Bremssätteln vorn sowie auf dem Sportlederlenkrad und im Drehzahlmesser. quattro Schriftzug beifahrerseitig in der Armaturentafel. Schriftzug „V8 T“ auf den Kotflügeln vorn

Einsteigsleisten mit Aluminiumeinlage
mit S8-Schriftzug, beleuchtet

Pedalerie und Fußstütze in Edelstahl
unterstreichen den sportlichen Charakter des S8

Engine-Start-Stop-Taste S-spezifisch
mit rotem Ring; Starten und Abstellen des Motors über die Engine-Start-Stop-Taste in der Mittelkonsole; der Schlüssel muss lediglich mitgeführt werden.

Instrumenteneinsatz S-spezifisch
graue Zifferblätter, weiße Zeiger und S8-Schriftzug im Drehzahlmesser. Mit regelbarer Beleuchtung sowie Kühlmitteltemperatur- und Kraftstoffvorratsanzeige, Drehzahlmesser mit Digitaluhr, Tachometer mit disproportionaler Geschwindigkeitsanzeige und elektronischem Kilometer-/Tageskilometerzähler, Anzeige für Radiofrequenz, Außentemperatur und Tankreichweite, Warn- und Kontrollleuchten, Wartungsintervallanzeige

Analoguhr S8-spezifisch mit grauem Zifferblatt

Obere/Untere Dekoreinlage
Carbon Atlas/Aluminium gebürstet silber

Wählhebel in Carbon Atlas
mit Shift-by-Wire-Technologie. In Verbindung mit Audi design selection vermونتbraun in Klavierlack schwarz

Multifunktions-Sportlederlenkrad im 3-Speichen-Design mit Schaltwippen in Aluminiumoptik
mit S8-Emblem und S-spezifischen Nähten

quattro® mit Sportdifferenzial
mit S8-spezifischer Abstimmung

adaptive air suspension sport
mit S8-spezifischer Abstimmung

Dynamiklenkung
mit S8-spezifischer Abstimmung

Bremssättel
schwarz lackiert, mit S8-Emblem

| S8-spezifische optional erhältliche Ausstattungsumfänge

**Aluminium-Gussräder
im 5-Triplespeichen-Design (S-Design)**
Größe 9 J x 21 mit Reifen 265/35 R 21*

**Winter-Aluminium-Gussräder
im 5-Parallelspeichen-Design (S-Design)**
Größe 9 J x 20 mit Reifen 265/40 R 20*

S-spezifische Lackierung in der Sonderfarbe Daytonagrau Perleffekt, zusätzliche Lackierungen in ausgewählten Serien-/Sonderausstattungsfarben

S8-spezifische Audi design selection vermونتbraun mit Dekoreinlage Carbon Köper kupfer

Sitzbezüge in Leder Valcona monsilber/stahlgrau
perforiert eckig, in Rautensteppung

*Angaben zu den technischen Eigenschaften der Reifen finden Sie auf Seite 97.

Für jede Persönlichkeit der richtige Antrieb.

Ganz gleich, für welchen Audi Motor Sie sich entscheiden: Alle Aggregate verfügen über eine hohe Verdichtung, hocheffiziente Verbrennung und einen hervorragenden Wirkungsgrad. Oder kurz: gesteigerte Leistung bei reduziertem Kraftstoffverbrauch und verringerten Emissionen.



4,2-Liter-TDI-Aggregat



4,0-Liter-TFSI-Aggregat



6,3-Liter-FSI-Aggregat

TDI®

Die Audi TDI-Motoren: hohes Drehmoment über den gesamten Drehzahlbereich – mit einer konstanten Kraftentfaltung. Emissionsreduziert und gewohnt sparsam im Verbrauch. Wie der 3.0 TDI clean diesel quattro: 190 kW, eine abgeregelte Höchstgeschwindigkeit von 250 km/h und eine Beschleunigung von 5,9 Sekunden von 0 auf 100 km/h.

- ▶ A8 3.0 TDI clean diesel quattro (190 kW)
- ▶ A8 4.2 TDI clean diesel quattro (283 kW)

TFSI®

Die Audi TFSI-Motoren: herausragende Effizienz bei gesteigerter Leistungsfähigkeit – und gleichbleibender Dynamik. Zum Beispiel der 4.0 TFSI quattro mit 320 kW im neuen Audi A8. Mit einer Beschleunigung von 0 auf 100 km/h in 4,5 Sekunden und einer abgeregelten Höchstgeschwindigkeit von 250 km/h.

- ▶ A8 3.0 TFSI quattro (228 kW)
- ▶ A8 4.0 TFSI quattro (320 kW)
- ▶ S8 4.0 TFSI quattro (382 kW)
- ▶ A8 hybrid 2.0 TFSI (155 kW)

FSI®

Der Audi W12-Motor: souveräne Beschleunigung und kraftvolles Drehmoment – bei hervorragender Laufruhe. Der neue Audi A8 L W12 6.3 FSI quattro überzeugt mit 368 kW und einer Beschleunigung von 0 auf 100 km/h in 4,6 Sekunden. Die abgeregelte Höchstgeschwindigkeit beträgt 250 km/h.

- ▶ A8 L W12 6.3 FSI quattro (368 kW)

Die Werte für Kraftstoffverbrauch und CO₂-Emissionen sowie die Effizienzklassen finden Sie ab Seite 94.

So unverwechselbar wie Ihr Anspruch: die Audi design selection.

Die Audi design selection bietet Ihnen eine ästhetische Vorauswahl an besonders exklusiven Materialien und Farben im Innenraum. Dekoreinlagen aus edlen Hölzern oder Carbon und gebürstetem Aluminium wurden von unseren Designern mit feinsten Ledersitzen kombiniert, die über attraktive Kontrastnähte verfügen. Erstklassige Komfortfunktionen runden das exklusive Angebot der Audi design selections ab. Alle Umfänge der Ausstattungspakete finden Sie auf Seite 75.



Audi design selection platanengrau

Genießen Sie die exklusive Kombination aus edlen Innenraumfarben, besonderen Materialien und einer komfortorientierten Ausstattung. In den Komfortsitzen in Leder Valcona platanengrau mit Stegfalte, Kontrastnähten und Biese in Messinggold nimmt man jederzeit gerne Platz. Der Dachhimmel und die obere Verkleidung der Säulen sowie die Sonnenblenden sind in Alcantara schneeweiß gehalten. Obere Dekoreinlage in Holz Eschenmaser perlgrau naturell und untere Dekoreinlage in Aluminium gebürstet silber runden den Innenraum harmonisch ab.



Audi design selection balaobraun

Komfortsitze, Dachhimmel und Verkleidungen sind in speziell aufeinander abgestimmten Farbtönen gehalten: Balaobraun und Schneeweiß. Dekoreinlagen in Holz Eschenmaser balsamicobraun naturell und Aluminium gebürstet silber setzen edle Akzente.



Audi design selection vermontbraun

Edle Innenraumfarben akzentuieren das elegante Ambiente, besondere Materialien machen den Komfort spürbar. Dafür sorgen unter anderem Komfort-Sportsitze in Leder Valcona vermontbraun mit Stegfalte, Kontrastnähten und Biese in Granitgrau. Der Dachhimmel, die obere Verkleidung der Säulen und die Sonnenblenden in Alcantara mondsilber (optional in Alcantara schwarz erhältlich) runden die harmonische Atmosphäre ab.

Sie haben einen exklusiven Charakter. Warum nicht auch Ihr Audi?

Den Anspruch an Exklusivität trägt das Angebot von Audi exclusive schon im Namen. Es verbindet ausgewählte Dekore und farbiges Leder mit einer individuellen Lackierung aus dem großen Farbangebot von Audi exclusive – ganz so, wie Sie es wünschen. So bringen Sie den außergewöhnlichen Charakter Ihres Fahrzeugs noch mehr zur Geltung. Ihr Audi Partner und das Audi exclusive Studio des Audi Forums Neckarsulm erwarten Ihre Wünsche.



A8 L in Individuallackierung
Sattelbraun Perleffekt Audi exclusive

Lederausstattung Audi exclusive (Paket 4)
in Magnoliaweiß/Maronenbraun

Komfort-Sportsitze vorn in Leder Valcona magnoliaweiß;
Nähte, Stegfalten und Sitzseitenwangen in Maronenbraun

Dekoreinlagen Klavierlack schwarz

Teppich und Fußmatten Audi exclusive



Der Wählhebel in Leder, farblich abgestimmt auf Ihre gewählte Interieurfarbe, liegt angenehm weich in der Hand. Die Dekoreinlagen in Klavierlack schwarz wirken sportlich-elegant. Abgerundet wird das exquisite Ambiente durch die Komfort-Sportsitze in Magnoliaweiß mit Stegfalten sowie Absteppungen auf Sitzseitenwangen und Kopfstützen in Maronenbraun. Die ausgeprägten Sitzseitenwangen sorgen für einen angenehmen Seitenhalt, die Sitzmittelbahn in Rautensteppung für ein komfortables Sitzgefühl.

Das sind nur einige Ideen, mit denen Sie Ihren neuen A8 individualisieren können. Erfahren Sie mehr: Ihr Audi Partner und das Audi exclusive Studio des Audi Forums Neckarsulm erwarten Ihre Wünsche.



Die Werte für Kraftstoffverbrauch und CO₂-Emissionen sowie die Effizienzklasse finden Sie auf Seite 94.

| Auszug aus dem Programm der Audi exclusive-Lackierungen



Sandbeige Perleffekt



Palaisblau Perleffekt



Individuallackierungen Audi exclusive
Farbe individuell wählbar



Ipanemabraun Metallic



Sattelbraun Perleffekt

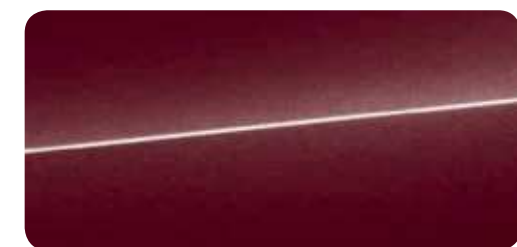

Classicrot Perleffekt



Mambaschwarz Metallic

| Auszug aus dem Programm der Audi exclusive-Leder

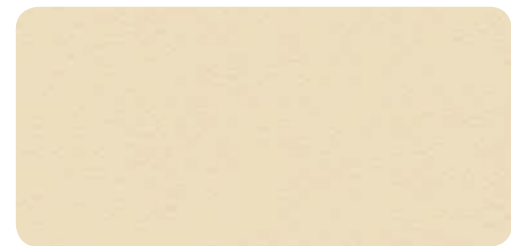

Leder Valcona alabasterweiß

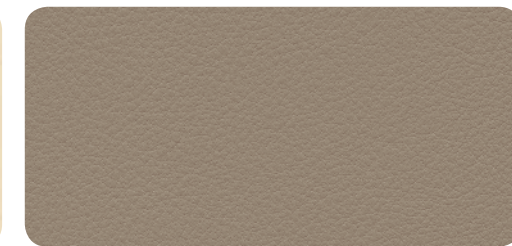

Leder Valcona puderbeige



Leder Valcona sattelbraun

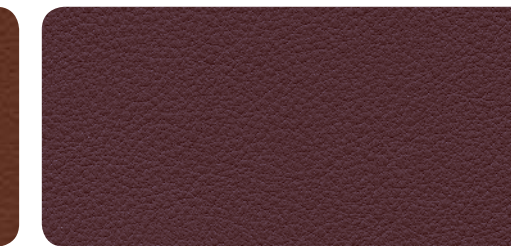

Leder Valcona classicrot



Leder Valcona magnoliaweiß

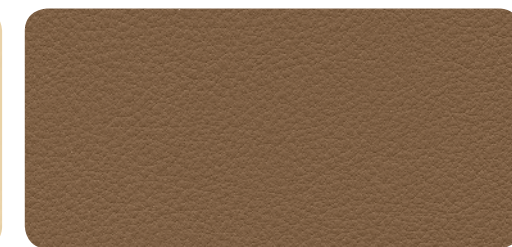

Leder Valcona havannabraun

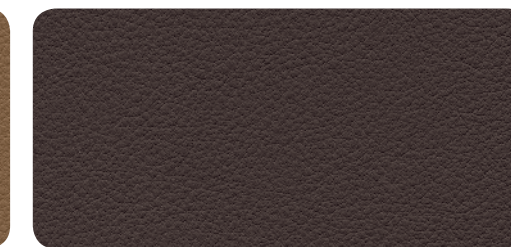

Leder Valcona maronenbraun

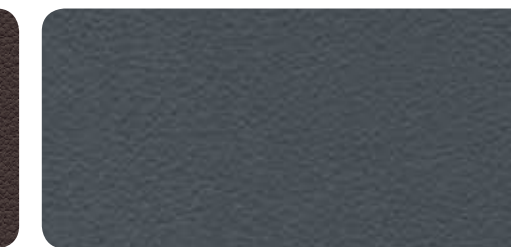

Leder Valcona jetgrau

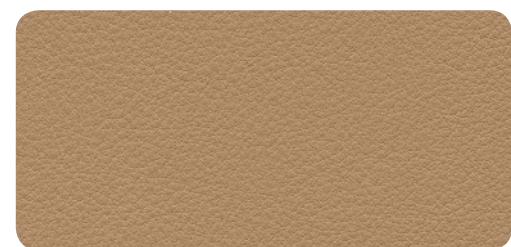

Leder Valcona sandbeige

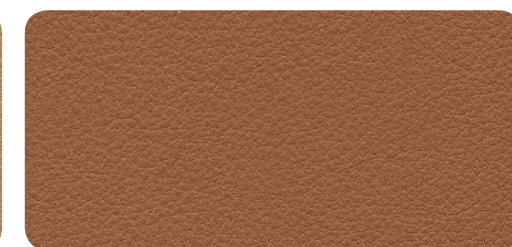

Leder Valcona cognacbraun

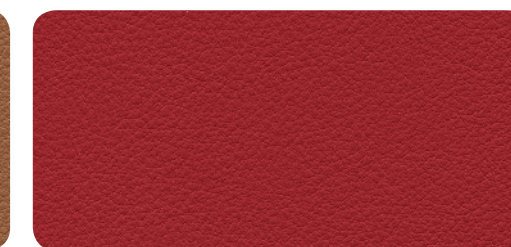

Leder Valcona karmesinrot



Leder Valcona wolkengrau

Sitzbezüge wahlweise auch in Alcantara (außer Karmesinrot)

| Auszug aus dem Programm der Audi exclusive-Dekoreinlagen

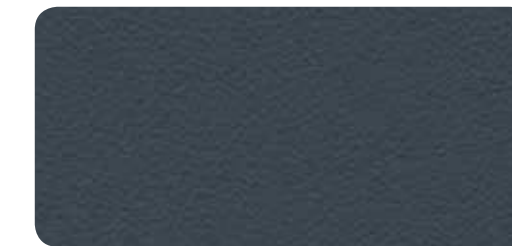

Leder Valcona rauchblau



Holz Modrone gold



Holz Tamo dunkelbraun naturell



Klavierlack schwarz

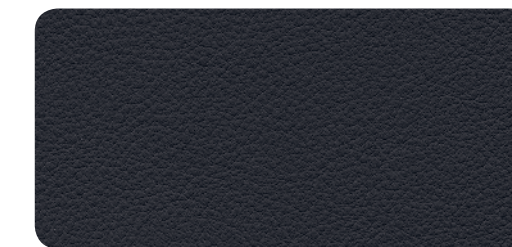

Leder Valcona nachtblau



Holz Vavona bronze



Holz Myrtenmaser muskatbraun

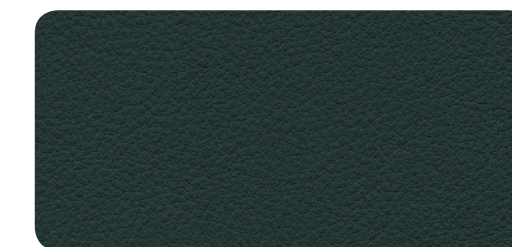

Leder Valcona islandgrün



Holz Eschenmaser nougat



Holz Eiche sepia

Ihr Audi wird nicht einfach lackiert. Sondern vierfach.

Wählen Sie die Lackfarbe, die Ihre Persönlichkeit am besten widerspiegelt. Ganz gleich, für welche Farbe Sie sich entscheiden, Sie können sich darauf verlassen, dass wir beim Lackierprozess auf hervorragende Qualität setzen: Obwohl der Lack auf einem Audi nicht dicker ist als ein menschliches Haar, besteht er aus vier Schichten. Damit Sie darin nicht nur glänzend aussehen, sondern Ihr neuer Audi A8 auch vor Umwelteinflüssen und Abnutzungen bestmöglich geschützt ist. Ein Autoleben lang.



| Unilackierungen



Ibisweiß

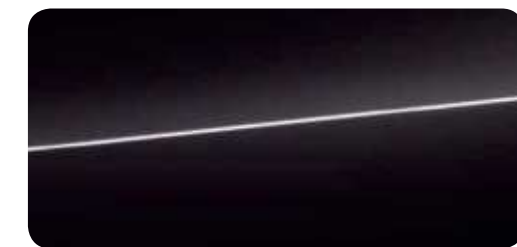

Brillantschwarz

| Metalllackierungen



Havannaschwarz Metallic



Argusbraun Metallic



Mondscheinblau Metallic



Oolonggrau Metallic



Monsungrau Metallic



Cuvéesilber Metallic



Florettsilber Metallic



Gletscherweiß Metallic



Phantomschwarz Perleffekt



Daytonagrau Perleffekt



| Audi exclusive

Individuallackierungen Audi exclusive

Ein Angebot der quattro GmbH.

Einen Auszug aus dem Programm der Audi exclusive-Lackierungen finden Sie auf Seite 64.

Exterieur
Lackierungen Räder/Reifen



Die ideale Verbindung zwischen einem Audi und der Straße: Audi Räder und Reifen.

Um Ihnen ein gutes Gefühl mit auf den Weg zu geben, stehen Räder und Reifen bei Audi besonders auf dem Prüfstand. Bevor ein Reifen ein Audi Reifen wird, muss er einige Testverfahren durchlaufen. Nur so kann sichergestellt werden, dass jeder Reifen den hohen Audi Qualitätsstandards gerecht wird und modell-spezifisch perfekt auf das Fahrzeug abgestimmt ist. Damit Sie sich auf ein Höchstmaß an Qualität, Lebensdauer und Sicherheit verlassen können – sowohl bei Reifen als auch bei Felgen. Egal für welches Design Sie sich entscheiden.

| Räder



Aluminium-Schmiederäder im 6-Arm-Design
Größe 8 J x 17 mit Reifen 235/60 R 17*



Aluminium-Gussräder im 10-Speichen-V-Design
Größe 8 J x 18 mit Reifen 235/55 R 18*



Aluminium-Gussräder
im 10-Arm-Turbinen-Design (hybrid-Design)
Größe 8 J x 18 mit Reifen 235/55 R 18*



Aluminium-Gussräder im 5-Arm-Design
Größe 9 J x 19 mit Reifen 255/45 R 19*
(wahlweise mit Reifen mit Notlaufeigenschaften)



Aluminium-Gussräder
im 10-Speichen-Y-Design, teilpoliert
Größe 9 J x 19 mit Reifen 255/45 R 19*
(wahlweise mit Reifen mit Notlaufeigenschaften)



Aluminium-Gussräder
im 10-Arm-Turbinen-Design (hybrid-Design),
Kontrastgrau, teilpoliert
Größe 9 J x 19 mit Reifen 255/45 R 19*



Aluminium-Gussräder
im 15-Speichen-Design, teilpoliert
Größe 9 J x 19 mit Reifen 255/45 R 19*
(wahlweise mit Reifen mit Notlaufeigenschaften)



Aluminium-Technologieräder
im 10-Arm-Design, Iridium/Kontrastgrau
Größe 9 J x 20 mit Reifen 265/40 R 20*



Aluminium-Schmiederäder
im 10-Parallelspeichen-Design, teilpoliert
Größe 9 J x 20 mit Reifen 265/40 R 20*



Aluminium-Gussräder
im 5-Parallelspeichen-Design (S-Design)
Größe 9 J x 20 mit Reifen 265/40 R 20*



Aluminium-Schmiederäder
im 15-Speichen-Struktur-Design, teilpoliert
Größe 9 J x 20 mit Reifen 265/40 R 20*



Aluminium-Gussräder
im 5-Triplespeichen-Design (S-Design)
Größe 9 J x 21 mit Reifen 265/35 R 21*

| Audi exclusive



Aluminium-Gussräder Audi exclusive
im 5-Doppelspeichen-Design
Größe 9 J x 19 mit Reifen 255/45 R 19*
(wahlweise mit Reifen mit Notlaufeigenschaften).
Ein Angebot der quattro GmbH



Aluminium-Gussräder Audi exclusive
im 7-Doppelspeichen-Design
Größe 9 J x 19 mit Reifen 255/45 R 19*
(wahlweise mit Reifen mit Notlaufeigenschaften).
Ein Angebot der quattro GmbH



Aluminium-Gussräder Audi exclusive
im 5-Segmentspeichen-Design
Größe 9 J x 20 mit Reifen 265/40 R 20*.
Ein Angebot der quattro GmbH



Aluminium-Schmiederäder Audi exclusive
im 7-Doppelspeichen-Design, poliert, 2-farbig
Größe 9 J x 20 mit Reifen 265/40 R 20*.
Ein Angebot der quattro GmbH



Aluminium-Schmiederäder Audi exclusive
im 7-Doppelspeichen-Design,
hochglanzpoliert, einfarbig
Größe 9 J x 20 mit Reifen 265/40 R 20*.
Ein Angebot der quattro GmbH



Aluminium-Gussräder Audi exclusive
im 10-Y-Speichen-Design
Größe 9 J x 20 mit Reifen 265/40 R 20*.
Ein Angebot der quattro GmbH



Aluminium-Gussräder Audi exclusive
im 5-Arm-Struktur-Design
Größe 9 J x 21 mit Reifen 275/35 R 21*.
Ein Angebot der quattro GmbH



Aluminium-Gussräder Audi exclusive
im 5-Arm-Rotor-Design
Größe 9 J x 21 mit Reifen 275/35 R 21*.
Ein Angebot der quattro GmbH



Aluminium-Gussräder Audi exclusive
im 5-Arm-Rotor-Design
in Titanoptik matt, glanzgedreht
Größe 9 J x 21 mit Reifen 275/35 R 21*.
Ein Angebot der quattro GmbH

| Winterräder



Winter-Aluminium-Gussräder im 6-Arm-Design
Größe 7,5 J x 17 mit Reifen 235/60 R 17*,
zulässige Höchstgeschwindigkeit 210 km/h,
schneekettentauglich



Winter-Aluminium-Gussräder im 7-Arm-Design
Größe 7,5 J x 18 mit Reifen 235/55 R 18*,
zulässige Höchstgeschwindigkeit 210 km/h,
schneekettentauglich



Winter-Aluminium-Gussräder im 5-Arm-Design
Größe 7,5 J x 19 mit Reifen 235/50 R 19*,
zulässige Höchstgeschwindigkeit 210 km/h,
schneekettentauglich,
(wahlweise mit Reifen mit Notlaufeigenschaften)



Winter-Aluminium-Gussräder
im 5-Parallelspeichen-Design (S-Design)
Größe 9 J x 20 mit Reifen 265/40 R 20*,
zulässige Höchstgeschwindigkeit 240 km/h,
nicht schneekettentauglich



Winter-Aluminium-Schmiederäder
im 10-Parallelspeichen-Design
Größe 9 J x 20 mit Reifen 265/40 R 20*,
zulässige Höchstgeschwindigkeit 240 km/h,
nicht schneekettentauglich

*Angaben zu den technischen Eigenschaften der Reifen finden Sie auf Seite 97.

Die modellspezifischen Serien- und Sonderausstattungen entnehmen Sie bitte dem Index ab Seite 100.



Wer schön sein will,
muss leiden.

Wenn unsere Experten die Qualität von Audi Rädern testen, gehen sie genauso innovativ vor wie unsere Designer. Starke Hitze, hohe Luftfeuchtigkeit, intensive Sonneneinstrahlung – der Anzahl an möglichen Tests ist nahezu keine Grenze gesetzt. Aber der extremste Härtetest ist die kupferbeschleunigte Essigsäure-Salz-Sprühnebel-Prüfung, kurz CASS. Dabei werden Räder, die durch simulierten Steinschlag vorgeschädigt sind, über mehrere Tage mit dieser äußerst korrosiven Lösung besprüht. Trotzdem müssen sie all diese Herausforderungen ohne merkbare Beeinträchtigung überstehen. Damit das Design Ihrer Audi Räder Sie auch nach vielen Kilometern noch so begeistert wie am ersten Tag.

Premiumqualität, auf die Sie setzen können.

In Ihrem Audi nehmen Sie einen besonderen Platz ein. Auf Vorder- und Rücksitzen wird exklusiver Komfort fühlbar: durch hochwertige Materialien und eine erstklassige Verarbeitung. Egal für welchen Sitzbezug Sie sich für Ihre Sitze entscheiden und ob Sie Komfortsitze oder Komfort-Sportsitze bei dynamischer Fahrt bevorzugen: Hier sitzen Sie richtig.



Normalsitze vorn 1

Wahlweise mit Memory-Funktion².
Die Abbildung zeigt Normalsitz vorn in Leder Valcona samtbeige.

Die modellspezifischen Serien- und Sonderausstattungen entnehmen Sie bitte dem Index ab Seite 100.



Komfortsitze vorn 2

Komfortsitze vorn mit Sitzbelüftung 3

Beide Sitzvarianten inklusive Memory-Funktion².
Komfortsitze vorn mit Sitzbelüftung in Leder perforiert.
Die Abbildung zeigt Komfortsitz vorn in Leder Valcona samtbeige ohne Sitzbelüftung.

¹In Verbindung mit Memory-Funktion für Normalsitze vorn. ²Nähere Informationen zur Memory-Funktion finden Sie in diesem Katalog auf Seite 83.



Komfort-Sportsitze vorn 4

Komfort-Sportsitze vorn mit Sitzbelüftung 5

Beide Sitzvarianten inklusive Memory-Funktion² und in Leder perforiert.
Die Abbildung zeigt Komfort-Sportsitz vorn in Leder Valcona samtbeige mit Massagefunktion.

| Stoff



Stoff Verdi

| Leder Valcona



Leder Valcona schwarz



Leder Valcona muskatbraun



Leder Valcona samtbeige

Leder Valcona schwarz
perforiert rundLeder Valcona muskatbraun
perforiert rundLeder Valcona samtbeige
perforiert rundLeder Valcona schwarz
perforiert eckig, in Rautensteppung

Leder Valcona titangrau

Leder Valcona samtbeige
perforiert eckig, in Rautensteppung

Leder Valcona nougatbraun

Leder Valcona titangrau
perforiert rund

Leder Valcona atlasbeige

Leder Valcona nougatbraun
perforiert rundLeder Valcona titangrau
perforiert eckig, in RautensteppungLeder Valcona atlasbeige
perforiert rundLeder Valcona nougatbraun
perforiert eckig, in RautensteppungLeder Valcona mondsilber/stahlgrau
perforiert eckig, in Rautensteppung

| Leder Valcona (design selection)

Leder Valcona balaobraun/schneeweiß
perforiert rundLeder Valcona vermontbraun/granitgrau
perforiert eckig, in RautensteppungLeder Valcona platanengrau/messinggold
perforiert rund

| Naturleder

Naturleder schwarz
perforiert rundNaturleder nougatbraun
perforiert rundNaturleder samtbeige
perforiert rund

| Leder Unikat

Leder Unikat muskatbraun*
perforiert eckig, in Rautensteppung

| Audi exclusive

Leder ausstattungen Audi exclusive
Farbe Leder/Nähte/Biesen frei wählbar.
Ein Angebot der quattro GmbH.
Einen Auszug aus dem Programm der Audi exclusive-
Leder finden Sie ab Seite 64.

| Sitzbezüge

Leder Valcona
hochwertiges Leder, das zur eleganten Ausstrahlung des Innenraums beiträgt. Der geringe Lackauftrag unterstützt die Atmungsaktivität, die ungeprägte Oberfläche unterstreicht den hochwertigen Charakter. Chromfrei gegerbt, durchgefärbt und mit lichtechten Farbpigmenten versehen

Naturleder
Natürliche Ledermerkmale und ein hervorragendes Sitzklima vermitteln einen luxuriösen Charakter. Sehr geringer Lackauftrag und ungeprägte Oberfläche. Charakteristische Gebrauchsspuren kreieren über die Zeit eine typische Patina. Chromfrei gegerbt, durchgefärbt und mit lichtechten Farbpigmenten versehen

Leder Unikat
Leder Unikat ist ein exklusives Naturleder. Das vegetabil – ausschließlich mit pflanzlichen Extrakten – gegerbte Leder ist vollständig durchgefärbt, ohne Lackauftrag, aber dennoch wasser- und schmutzabweisend. Die neue Gerbstoffkombination sorgt durch ein spezielles Mikroklima für eine außergewöhnliche Feuchtigkeitsregulierung. So kommt die Natürlichkeit von Leder ideal zur Geltung – durch exzellente Atmungsaktivität, Weichheit und einen unvergleichbaren natürlichen Griff. Außerdem werden die typischen Naturmerkmale des Leders sowie Unebenheiten in der Oberfläche zugelassen. Eine ganz besondere Aura, die durch die wohlige Wärme, einen besonderen Lederduft und die natürliche Haptik entsteht. Charakteristische Gebrauchsspuren kreieren über die Zeit eine typische Patina.

| Sitzvarianten

- 1 Normalsitze vorn
- 2 Komfortsitze vorn
- 3 Komfortsitze vorn mit Sitzbelüftung
- 4 Komfort-Sportsitze vorn
- 5 Komfort-Sportsitze vorn mit Sitzbelüftung

| Lederpakete

**Lederpaket**

Mittelkonsole inklusive Kniepolster, Polsterung der Armauflage in den Türen und Airbagkappe am Lenkrad in Leder mit Ziernaht

**Erweitertes Lederpaket**

Umfänge zusätzlich zum Lederpaket: Türverkleidung unten inklusive Türtaschen, Instrumententafelunterseite inklusive Handschuhfach und MMI-Blende in Leder mit Ziernaht

**Volllederpaket**

Umfänge zusätzlich zum erweiterten Lederpaket: Instrumententafeloberseite, Türbrüstung, Sitzblenden und Lehnenabdeckung vorn sowie Kopfstützenschale vorn und hinten in Leder mit Ziernaht; inklusive Dachhimmel und Heckablage in Alcantara sowie elektrischer Sonnenschutzrollos an der Heckscheibe und den Türscheiben hinten

Lederausstattung Audi exclusive (Paket 1)¹

erhältlich in Leder Valcona. Umfänge sind: Sitze, Mittelarmlehne und Türverkleidungseinsätze. Die Farben des Leders, der Ziernahte und der Biesen sind aus dem Farbangebot Audi exclusive frei wählbar.

Lederausstattung Audi exclusive (Paket 2)¹

erhältlich in Leder Valcona oder Alcantara/Leder Valcona. Umfänge zusätzlich zu Paket 1: Mittelkonsole inklusive Kniepolster, Polsterung der Armauflage in den Türen in Leder. Sitzmittelbahn und Türverkleidungseinsätze wahlweise in Leder oder Alcantara. Die Farben des Leders, des Alcantaras, der Ziernahte und der Biesen sind aus dem Farbangebot Audi exclusive frei wählbar.

Lederausstattung Audi exclusive (Paket 3)¹

erhältlich in Leder Valcona. Umfänge zusätzlich zu Paket 2: Türverkleidung unten inklusive Türtaschen, Instrumententafelunterseite inklusive Handschuhfach und MMI-Blende

Lederausstattung Audi exclusive (Paket 4)¹

erhältlich in Leder Valcona oder Alcantara/Leder Valcona. Umfänge zusätzlich zu Paket 3: Instrumententafeloberseite, Türbrüstung, Sitzblenden, Kopfstützenschalen vorn und hinten sowie Lenkrad inklusive Airbagkappe und Korpus in Leder. Instrumententafeloberseite erhältlich in folgenden Audi exclusive-Lederfarben: Havannabraun, Sattelbraun, Maronenbraun, Karmesinrot, Classicrot, Jetgrau, Rauchblau, Nachtblau, Islandgrün

| Dachhimmel

**Dachhimmel und Heckablage in Alcantara**

farblich auf die gewählte Interieurfarbe abgestimmt, in Schwarz, Mondsilber, Atlasbeige oder Seidenbeige; Dachhimmel, obere Verkleidung der Säulen, Sonnenblenden und Heckablage in Alcantara. Bei den Interieurfarben Samtbeige und Titangrau ist die Heckablage in Sitzfarbe gehalten.

Dachhimmel in Alcantara Audi exclusive¹

enthält Dachhimmel, Säulenverkleidungen, Sonnenblenden und Schiebehimmel in Alcantara. Wählbar in allen Audi exclusive-Alcantara-Farben. Dachhaltegriffe, Mantelhaken und Leuchteneinheit sind farbangepasst.

Heckablage in Alcantara Audi exclusive¹

wählbar in allen Audi exclusive-Alcantara-Farben

| Audi design selection

exklusive Kombination aus edlen Innenraumfarben, besonderen Materialien und einer komfortorientierten Ausstattung. In den Audi design selections platanengrau und balaobraun enthalten sind:

- Metallic- oder Perleffektlackierung
- Komfortsitze vorn inklusive Leder Valcona
- Komfortmittelarmlehne vorn
- Sitzheizung vorn und hinten
- Sitzbelüftung und Massagefunktion vorn
- Komfortkopfstützen hinten
- Komfortklimaautomatik 4-Zonen²
- Ambientebeleuchtung

Volllederpaket inklusive Dachhimmel und Heckablage

in Alcantara sowie elektrischer Sonnenschutzrollos an der Heckscheibe und den Türscheiben hinten

erweiterte Aluminiumoptik im Interieur

• Emblem „design selection“ in den Türverkleidungen

In der Audi design selection vermontbraun

(exklusiv für S8) enthalten sind:

- Metallic- oder Perleffektlackierung
- Sitzheizung vorn und hinten
- Sitzbelüftung und Massagefunktion vorn
- Komfortkopfstützen hinten
- Wählhebel in Leder marmorgrau
- Volllederpaket inklusive Dachhimmel und Heckablage in Alcantara sowie elektrischer Sonnenschutzrollos an der Heckscheibe und den Türscheiben hinten
- Emblem „design selection“ in den Türverkleidungen

**Audi design selection platanengrau**

exklusive Kombination aus edlen Innenraumfarben, besonderen Materialien und einer komfortorientierten Ausstattung:

- Komfortsitze in Leder Valcona platanengrau mit Stegfalte, Kontrastnähten und Biese in Messinggold
- Dachhimmel, obere Verkleidung der Säulen und Sonnenblenden in Alcantara schneeweiß
- Heckablage in Alcantara platanengrau
- Schalttafeloberseite in Marmorgrau mit Steppnähten in Platanengrau bzw. Messinggold
- Multifunktions-Lederlenkrad im 4-Speichen-Design in Marmorgrau mit Schaltwippen
- Wählhebel in Leder marmorgrau
- Schalttafelunterseite in Platanengrau
- Türarmauflage, Mittelkonsole und Kniepolster in Platanengrau mit Kontrastnähten in Messinggold
- Obere Dekoreinlage in Holz Eschenmaser perlgrau naturell
- Mittelkonsole und Holzapplikationen an der Rückseite der Vordersitze in Holz Eschenmaser perlgrau naturell

**Audi design selection balaobraun**

exklusive Kombination aus edlen Innenraumfarben, besonderen Materialien und einer komfortorientierten Ausstattung:

- Komfortsitze in Leder Valcona balaobraun mit Stegfalte, Kontrastnähten und Biese in Schneeweiß
- Dachhimmel, obere Verkleidung der Säulen und Sonnenblenden in Alcantara schneeweiß
- Heckablage in Alcantara balaobraun
- Schalttafeloberseite in Moccabraun mit Steppnähten in Schneeweiß bzw. Moccabraun
- Multifunktions-Lederlenkrad im 4-Speichen-Design in Moccabraun mit Schaltwippen
- Wählhebel in Leder moccabraun
- Schalttafelunterseite in Balaobraun
- Türarmauflage, Mittelkonsole und Kniepolster in Balaobraun mit Kontrastnähten in Schneeweiß
- Obere Dekoreinlage in Holz Eschenmaser perlgrau naturell
- Mittelkonsole und Holzapplikationen an der Rückseite der Vordersitze in Holz Eschenmaser balsamicobraun naturell

**Audi design selection vermontbraun**

exklusive Kombination aus edlen Innenraumfarben, besonderen Materialien und einer komfortorientierten Ausstattung:

- Komfort-Sportsitze in Leder Valcona vermontbraun mit Stegfalte, Kontrastnähten und Biese in Granitgrau
- Dachhimmel, obere Verkleidung der Säulen und Sonnenblenden in Alcantara mondsilber
- Heckablage in Alcantara schwarz
- Schalttafeloberseite in Schwarz mit Steppnähten in Schwarz
- Multifunktions-Sportlederlenkrad im 3-Speichen-Design in Schwarz mit S-spezifischen Kontrastnähten in Vermontbraun, S8-Emblem und Schaltwippen in Aluminiumoptik
- Wählhebel in Klavierlack schwarz
- Schalttafelunterseite in Schwarz
- Türarmauflage, Mittelkonsole und Kniepolster in Schwarz mit Kontrastnähten in Vermontbraun
- Obere Dekoreinlage in Carbon Körper kupfer
- Mittelkonsole und Holzapplikationen an der Rückseite der Vordersitze in Klavierlack schwarz

Interieur

Sitze/Sitzbezüge Lederpakete/Dachhimmel/Audi design selection Dekoreinlagen

Faszination erleben. Bis ins Detail.

Exklusives Ambiente ist eine Frage des Stils. Ihres Stils. Den Sie bis ins Detail verfeinern können. Setzen Sie fühlbare Akzente mit den hochwertigen Audi Dekoreinlagen. Lassen Sie sich begeistern von glattem Holz, das eine natürliche Wärme ausstrahlt. Erleben Sie die Faszination von offenporigem Holz, das Sie die Exklusivität förmlich spüren lässt. Oder setzen Sie ein persönliches Statement mit Kombinationen aus feinen Hölzern und Aluminiumdekoren – Ihr persönlicher Geschmack bestimmt den Charakter.



| Obere Dekoreinlagen

**Holz Nussbaumwurzel dunkelbraun**

wahlweise mit unterer Dekoreinlage in Hochglanz schwarz oder Aluminium gebürstet silber

**Holz Vavona assamgrau**

wahlweise mit unterer Dekoreinlage in Hochglanz schwarz oder Aluminium gebürstet silber

**Holz Pappelmaser braunsilber**

wahlweise mit unterer Dekoreinlage in Hochglanz schwarz oder Aluminium gebürstet silber



Begeistert und berührt.

Nicht jedes Holz darf das Innere Ihres Audi schmücken. Die edlen Furniere für die Dekoreinlagen werden aus Stämmen und sogenannten Wurzelmaserknollen geschält. Ein Teilesatz für ein Fahrzeug stammt in aller Regel von nur einer Knolle bzw. einem Stamm, damit sich die einzelnen Teile nicht voneinander unterscheiden. Für die Fertigung kommen modernste Maschinen zum Einsatz – und das älteste Werkzeug der Welt: die menschliche Hand. Einige Teile werden manuell verarbeitet und geschliffen. Für ein einmaliges haptisches Gefühl.

Obere Dekoreinlage
exklusive Akzente an Schalttafel, Türverkleidungen und Mittelkonsole durch hochwertige Dekoreinlagen in Holz, Klavierlack schwarz oder Carbon

Untere Dekoreinlage
eindrucksvoller Kontrast an Schalttafel und Türverkleidungen durch Dekoreinlagen in Hochglanz schwarz oder Aluminium gebürstet silber

Dekoreinlagen Audi exclusive*
Einen Auszug aus dem Programm der Audi exclusive-Dekoreinlagen finden Sie auf Seite 65.



Dachhaltegriffe mit Holzsegmenten
abgestimmt auf die gewählte Dekoreinlage; erhältlich mit den Dekoreinlagen Holz Nussbaumwurzel dunkelbraun, Holz Vavona assamgrau, Holz Pappelmaser braunsilber und Klavierlack schwarz

Dachhaltegriffe mit Holzsegmenten Audi exclusive*
abgestimmt auf die gewählte Dekoreinlage



Obere Dekoreinlage Holz Nussbaumwurzel dunkelbraun
Untere Dekoreinlage Aluminium gebürstet silber
Aluminiumoptik im Interieur



Obere Dekoreinlage Holz Nussbaumwurzel dunkelbraun
Untere Dekoreinlage Hochglanz schwarz
Aluminiumoptik im Interieur



Obere Dekoreinlage Holz Nussbaumwurzel dunkelbraun
Untere Dekoreinlage Aluminium gebürstet silber
Erweiterte Aluminiumoptik im Interieur



Obere Dekoreinlage Holz Nussbaumwurzel dunkelbraun
Untere Dekoreinlage Hochglanz schwarz
Erweiterte Aluminiumoptik im Interieur

Aluminiumoptik im Interieur
Elemente an Einfassungen und Rändelräder der Ausströmer, Blende des MMI-Displays, Betätigungsschalter der elektromechanischen Parkbremse und Spange für Fensterheber in Aluminiumoptik

Erweiterte Aluminiumoptik im Interieur
zusätzlich zur Aluminiumoptik im Interieur: Elemente an Öffner der Klappfächer in den Türarmlagen in Aluminiumoptik und in unterer Dekoreinlage integrierte Schalter in Aluminium. Ladekantenschutz in Edelstahl



Holz Eschenmaser braungold naturell
wahlweise mit unterer Dekoreinlage in Hochglanz schwarz oder Aluminium gebürstet silber



Klavierlack schwarz
wahlweise mit unterer Dekoreinlage in Hochglanz schwarz oder Aluminium gebürstet silber

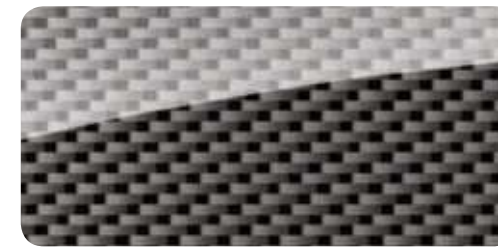

Carbon Atlas
wahlweise mit unterer Dekoreinlage in Hochglanz schwarz oder Aluminium gebürstet silber



Carbon Körper kupfer
nur mit unterer Dekoreinlage in Aluminium gebürstet silber



Holz Eschenmaser balsamicobraun naturell
nur mit unterer Dekoreinlage in Aluminium gebürstet silber



Holz Eschenmaser perlgrau naturell
nur mit unterer Dekoreinlage in Aluminium gebürstet silber



Holz Birkenmaser perlbeige
wahlweise mit unterer Dekoreinlage in Hochglanz schwarz oder Aluminium gebürstet silber. Ein Angebot der quattro GmbH



Holz Eschenmaser samtbraun
wahlweise mit unterer Dekoreinlage in Hochglanz schwarz oder Aluminium gebürstet silber. Ein Angebot der quattro GmbH



Dekoreinlagen Audi exclusive
Ein Angebot der quattro GmbH. Einen Auszug aus dem Programm der Audi exclusive-Dekoreinlagen finden Sie auf Seite 65.

Untere Dekoreinlagen



Hochglanz schwarz



Aluminium gebürstet silber

| Technik

tiptronic

8-stufiges Automatikgetriebe mit dynamischem Schaltprogramm (DSP). Wahlweise über Schaltwippen am Multifunktions-Lederlenkrad manuell bedienbar. Inklusive zusätzlichen Sportprogramms

Start-Stop-System

hilft den Kraftstoffverbrauch und den CO₂-Ausstoß durch automatisches Abschalten des Motors in Standphasen, z. B. an Ampeln, zu senken. Wiederstart wird bereits mit dem Lösen der Fußbremse eingeleitet. Ist jederzeit über einen Taster deaktivierbar

Audi drive select

Änderung der Fahrzeugcharakteristik in den verfügbaren Modi comfort, dynamic, auto, efficiency (nicht bei A8 hybrid und A8 L hybrid) sowie individual durch Anpassung der Lenkungsunterstützung, Gaspedal-, Schaltkennlinie, adaptive air suspension und Einstellung weiterer optionaler Ausstattungen. Der Modus efficiency versetzt Motor, Getriebe, Klimatisierung sowie das optionale adaptive cruise control und die Geschwindigkeitsregelanlage in eine verbesserte Grundeinstellung.

Karosserie Audi Space Frame (ASF®)-Bauweise

Der leichte Audi Space Frame ist eine innovative Materialkombination mit hoher Steifigkeit. Das bringt hohe Sicherheit bei gleichzeitig agilem Fahrgefühl – und verringertem Kraftstoffverbrauch. Die Karosserie besteht fast vollständig aus Aluminium. Denn jedes Gramm weniger vergrößert den Vorsprung. Neue, hochfeste Aluminiumlegierungen kommen bei Blech, Guss und Profil zum Einsatz und dienen einer weiteren Gewichtsreduzierung. Erstmals werden in die Karosseriestruktur auch warm umgeformte Stahlbleche zur weiteren Funktionsverbesserung der Karosserie integriert. Sie befinden sich im Bereich der B-Säule.

adaptive air suspension

regelt automatisch Fahrzeughöhe und -dämpfung mittels elektronisch geregelter Luftfederung mit stufenlos adaptivem Dämpfungssystem an allen 4 Rädern. Inklusive Niveauregulierung und manueller Anhebe-Funktion; Einstellung verschiedener Modi über Audi drive select

adaptive air suspension sport

Das Sportfahrwerk auf Basis der serienmäßigen adaptive air suspension verfügt über eine straffere Dämpfung. Senkt das Fahrzeughöhe je nach Modus um bis zu 10 mm gegenüber der adaptive air suspension ab

Elektromechanische Servolenkung

verbindet Präzision und Komfort mit besonders energie-sparender Technik. Die elektromechanische Lenkung mit geschwindigkeitsabhängiger Servounterstützung sorgt bei hohen Geschwindigkeiten für Fahrstabilität und ist beim Parken und Rangieren leichtgängig und höchst präzise.

Dynamiklenkung

steigert Fahrdynamik und Fahrkomfort durch eine fahrsituationsabhängige dynamische Regelung der Lenkung – beispielsweise bei Kurvenfahrt, Spurwechsel oder beim Einparken. Neben einer Anpassung des Lenkaufwands zusätzliche Anpassung des Lenkwinkels (Lenkübersetzung). Unterstützt auch die Fahrzeugstabilisierung über ESC



quattro® mit Sportdifferenzial

Das elektronisch geregelte Sportdifferenzial verteilt die Antriebskräfte variabel zwischen den Hinterrädern und sorgt für ein hervorragendes Beschleunigungsvermögen in Kurven und eine Stabilisierung des Fahrzeugs bei Lastwechselreaktionen; ferner bewirkt es ein agileres Handling sowie ein direkteres Einlenkverhalten mit geringerem Lenkaufwand.

quattro®

permanenter Allradantrieb mit selbstsperrendem Mittendifferenzial und asymmetrisch-dynamischer Momentenverteilung sowie radselektiver Momentensteuerung und elektronischer Differenzialsperre (EDS) an allen angetriebenen Rädern

Active Noise Cancellation

kann Störgeräusche aus einzelnen drehzahlabhängigen Frequenzen kompensieren



Keramikbremse

sorgt für beeindruckende Bremsleistung. 19-Zoll-Hochleistungsbremsanlage mit kohlefaserverstärkten Keramikbrems scheiben¹ sowie Bremssättel hochglänzend anthrazit lackiert mit Schriftzug „Audi ceramic“ vorn und hinten. Innenbelüftete und gelochte Brems scheiben mit speziellen Kühlkanälen

Audi TDI clean diesel

Zusätzlich zur serienmäßigen Ausstattung mit Katalysator und Dieselpartikelfilter weisen die Modelle mit TDI clean diesel durch ein Abgasnachbehandlungssystem niedrigere Abgasemissionen auf und erfüllen dadurch die ab September 2014 gültige EU6-Abgasnorm. Diese Technologie reduziert die Stickoxide deutlich, indem geringe Mengen des biologisch abbaubaren Additivs AdBlue®² in den Abgasstrom eingespritzt und im Stickoxiddkatalysator (DeNOx-Katalysator) in Stickstoff und Wasser aufgespalten werden. Nachfüllen des separaten AdBlue-Tanks gemäß Hinweisanzeige im Display des Kombiinstrumentes. Es wird empfohlen, das AdBlue beim Audi Partner nachfüllen zu lassen.

| Licht



Xenon plus

intensive Fahrbahnausleuchtung, gute Gleichmäßigkeit und Reichweite im Nah- und Fernbereich durch Scheinwerfer mit langlebiger Gasentladungstechnik für Abblend- und Fernlicht. Automatisch-dynamische Leuchtweitenregulierung wirkt dem Blenden des Gegenverkehrs entgegen. Integriert sind LED-Tagfahrlichtband, Allwetterlicht und Scheinwerfer-Reinigungsanlage.



LED-Scheinwerfer

sorgt für tageslichtähnliche und präzise Ausleuchtung der Fahrbahn. Kombiniert Abblend-, Fern-, Tagfahr-, Blink- und statisches Abbieglicht sowie Allwetterlicht zur Verringerung der Eigenblendung bei schlechten Sichtverhältnissen in LED-Technologie. Inklusive Scheinwerfer-Reinigungsanlage und Fernlichtassistent. Markante Leuchtengrafik im Tag- und Nacht-Design mit niedrigem Energiebedarf und hoher Lebensdauer



Audi Matrix LED-Scheinwerfer

Die innovative Technologie kombiniert ein Kamerasystem mit LED-Lichtquellen und präziser Optik für eine hochadaptive Lichtverteilung. Entgegenkommende und vorausfahrende Fahrzeuge werden so ausgeblendet, dass alle anderen Bereiche dazwischen und daneben weiterhin vollständig erhellt werden. Der Fahrer erlebt eine dynamische Anpassung der Frontbeleuchtung und eine deutlich erhöhte Sichtweite. Die Trennung zwischen konventionellem Abblendlicht und Fernlicht wird aufgehoben. Bekannte Komfortfunktionen wie statisches Abbieglicht, Allwetterlicht, Kreuzungslicht, Reisemodus mit GPS-unterstützter Umschaltung zwischen Rechts- und Linksverkehr sowie Autobahnlichtverteilung sind in LED-Technologie integriert. Die LEDs der Audi Matrix LED-Scheinwerfer übernehmen auch die Funktion des Kurvenlichts. Mit navigationsdatenbasierter Fahrzeugunterstützung reagiert es bereits kurz vor dem Lenkradeinschlag. Das Markierungslicht kooperiert mit dem optionalen Nachtsichtassistenten. Zur Markierung erkannter Fußgänger blinken einzelne LEDs 3-mal kurz nacheinander auf und heben den Fußgänger deutlich aus seinem Umfeld hervor. Markante sind die prägnante Leuchtengrafik, das LED-Tagfahrlicht und das dynamische Blinklicht in Scheinwerfern und Heckleuchten.



LED-Heckleuchten

Brems-, Schluss- und Blinkleuchten sowie Heckkennzeichenleuchten in LED-Technologie ermöglichen durch die schnellere Aktivierung eine frühere Wahrnehmung durch den nachfolgenden Verkehr. Zum weiteren Umfang zählen 2 Nebelschlussleuchten, Rückfahrleuchten in Weiß und die 3. Bremsleuchte hochgesetzt in der Heckscheibe.

LED-Heckleuchten mit dynamischem Blinker

Zusätzlich zu den Funktionen der LED-Heckleuchten wird ein dynamischer und gut wahrnehmbarer Blinklichtverlauf erzeugt. Ein Band von LEDs wird segmentweise im Takt von wenigen Millisekunden nacheinander angesteuert und läuft beim Blinken immer zur Außenseite in Abbiegerichtung. Sendet beim Blinken ein markantes, innovatives Signal an die Umwelt



Ambientebeleuchtung

blendfreie Grundbeleuchtung während der Fahrt, Beleuchtung des Innenraums in LED-Technologie. Bestehend aus Lichtband im Dachmodul und seitlichen Lichtbändern. Beleuchtung von Türaschen, Fußraum, Türinnenbetätigung und Einstiegsleisten. Umleuchtung der Mittelkonsole (Schwebereffekt). Einstellung der Helligkeit in 4 Zonen mit je 20 Dimmstufen sowie Auswahl von 3 Farbwelten im MMI

Innen- und Außenlichtpaket

Innenlicht mit Beleuchtung des Handschuhfachs. Leseleuchten im Dachmodul, Fußraumbeleuchtung vorn/hinten, Türinnenseiten, Make-up-Leuchten, seitliche Lichtbänder, seitliche Leseleuchten hinten und Gepäckraumbeleuchtung in LED-Technologie. Außenlicht mit Vorfeldbeleuchtung an der Unterseite der Türgriffe und Beleuchtung der Griffmulde in LED-Technologie

¹ Bitte beachten Sie die Besonderheiten zur Keramikbremse auf Ihrer nationalen Audi Website oder fragen Sie Ihren Audi Partner.

² Eingetragene Marke des Verbandes der Automobilindustrie e. V. (VDA).

| Design

**Einstiegsleisten mit Aluminiumeinlage**

in Kombination mit Ambientebeleuchtung beleuchtet; bei A8 hybrid, A8 L hybrid, A8 L W12 und S8 mit modell-spezifischem, beleuchtetem Schriftzug

**Einstiegsleisten personalisiert vorn und hinten Audi exclusive***

Die Aluminiumeinlage der Einstiegsleisten vorn und hinten ist mit einem Schriftzug individualisierbar.

| Bedienung

**Komfortschlüssel mit sensorgesteuerter Gepäckraumverriegelung**

Ent- und Verriegeln von Türen und der Gepäckraumklappe ohne Betätigung des mitgeführten Schlüssels möglich. Automatische Entriegelung der Türen beim Berühren der Türgriffe, des Gepäckraums beim Betätigen der Griffleiste an der Gepäckraumklappe. Bei Fußgeste (Kick-Bewegung) unterhalb des hinteren Stoßfängers schwingt die Gepäckraumklappe automatisch auf. Öffnen der Gepäckraumklappe auch bei verriegeltem Fahrzeug möglich

Funkschlüssel

ent- und verriegelt Türen, Gepäckraum- und Tankklappe. Inklusive Keyless-go und Komfortschließung/-öffnung der Fenster

Servoschließung für die Türen

zieht nicht vollständig eingerastete Türen automatisch ins Schloss. Elektrische Kindersicherung für die hinteren Türen mit Bedienung über die Kindersicherungstasten in der Armauflage der Fahrertür

Gepäckraumklappe elektrisch öffnend und schließend

Öffnen mit der Taste auf dem Fahrzeugschlüssel oder in der Fahrertür bzw. der Softtouch-Taste in der Griffmulde der Gepäckraumklappe. Bei Komfortschlüssel mit sensorgesteuerter Gepäckraumverriegelung auch durch eine Fußgeste (Kick-Bewegung). Schließen über die Taste an der Innenseite der Gepäckraumklappe, die Taste in der Fahrertür oder den Komfortschlüssel (Dauerdruck). In Verbindung mit dem Komfortschlüssel ist es über eine zusätzliche Taste an der Innenseite der Gepäckraumklappe möglich, die Gepäckraumklappe zu schließen und gleichzeitig das Auto zu verriegeln.

Garagentoröffner (HomeLink)

programmierbare Funkfernbedienung zum Öffnen von vielen Garagen- und Außentoren mit Bedientasten im Dachmodul vorn. Steuerung von Sicherheitssystemen und Beleuchtungsanlagen möglich. Geführte Code-Erkennung und Einrichtungsassistent durch das MMI. (Weitere Informationen dazu erhalten Sie bei Ihrem Audi Partner oder über www.eurohomelink.com.)

**Multifunktions-Lederlenkrad im 4-Speichen-Design mit Schaltwippen**

zur Bedienung der vorhandenen Infotainment-Umfänge. Schaltwippen zum manuellen Wechseln der Fahrstufen. Mit Fullsize-Airbag und Wählhebelknauf in Leder, farblich auf die gewählte Schalttafeloberseite abgestimmt

Multifunktions-Lederlenkrad im 4-Speichen-Design mit Schaltwippen, beheizbar zusätzlich zu den Funktionen des Multifunktions-Sportlederlenkrads im 4-Speichen-Design mit Schaltwippen, beheizbar, farblich auf die gewählte Schalttafeloberseite abgestimmt

**Multifunktions-Sportlederlenkrad im 3-Speichen-Design mit Schaltwippen**

zur Bedienung der vorhandenen Infotainment-Umfänge. Schaltwippen zum manuellen Wechseln der Fahrstufen. Mit Fullsize-Airbag und Wählhebelknauf in Leder, farblich auf die gewählte Schalttafeloberseite abgestimmt

Multifunktions-Sportlederlenkrad im 3-Speichen-Design mit Schaltwippen, beheizbar zusätzlich zu den Funktionen des Multifunktions-Sportlederlenkrads im 3-Speichen-Design mit Schaltwippen, beheizbar, farblich auf die gewählte Schalttafeloberseite abgestimmt

**Lenkradkranz mit Holzsegmenten***

für Multifunktionslenkrad im 4-Speichen-Design mit Schaltwippen. Erhältlich in Holz Nussbaumwurzel dunkelbraun, Holz Vavona assamgrau, Holz Eschenmaser samtbraun sowie Holz Birkenmaser perlbeige

Lenkradkranz mit Holzsegmenten Audi exclusive*

individualisiert mit Holz und Leder Audi exclusive. Nähte am Lenkradkranz mit Audi exclusive-spezifischem Nahtbild. Als Multifunktions-Lederlenkrad im 4-Speichen-Design mit Schaltwippen erhältlich

Lenkrad in Leder Audi exclusive*

Beledung des Lenkradkranzes und der Airbagkappe. Farben des Leders und der Nähte in allen Audi exclusive-Farben individuell wählbar. Nähte am Lenkradkranz mit Audi exclusive-spezifischem Nahtbild

Bedienelemente in Leder Audi exclusive*

Beledung von Lenkradkranz, Wählhebel und Airbagkappe in verschiedenen Audi exclusive-Farben. Nähte in verschiedenen Audi exclusive-Farben individuell wählbar. Nähte am Lenkradkranz mit Audi exclusive-spezifischem Nahtbild

**Wählhebel in Leder**

farblich auf die gewählte Interieurfarbe abgestimmt und passend zu der Schalttafeloberseite. Mit Shift-by-Wire-Technologie



Wählhebel in Holz abgestimmt auf die gewählte Dekoreinlage. Mit Shift-by-Wire-Technologie

**Wählhebel in Holz Audi exclusive***

in 6 verschiedenen Audi exclusive-Hölzern erhältlich (nicht in Holz Tamo dunkelbraun naturell). Mit Shift-by-Wire-Technologie



Wählhebel in Carbon Atlas mit Shift-by-Wire-Technologie

| **Komfort****Panorama-Glasdach**

2-teilig; elektrische Betätigung zum Ausstellen und Öffnen des vorderen sowie zum Ausstellen des hinteren Glaselements, Automatiklauf beim Öffnen und Schließen. Mit getöntem Glaseinsatz und 2 elektrisch bedienbaren Sonnenrollos sowie Komfortschliebung über den Funkschlüssel. Sorgt für einen lichtdurchfluteten Innenraum. Gute Akustik und geringe Windgeräusche bei ausgestelltem bzw. vollständig geöffnetem Dach. Verbessert das Innenraumklima durch effiziente Entlüftung bei gleichzeitig geringen Zugerscheinungen. Make-up-Spiegel und zusätzliche Leseleuchten im Fond. Bei ausgewählten¹ Außenfarben wird das umliegende Dach schwarz lackiert.

**Glas-Schiebe-/Ausstelldach**

elektrisch, mit getöntem Einscheibensicherheitsglas und stufenlos einstellbarem Sonnenschutz. In Abhängigkeit von Dachöffnung und Geschwindigkeit stufenweise automatisch ausfahrender Windabweiser. Komfortschliebung von außen über die Zentralverriegelung sowie den Funkschlüssel

**Solar-Schiebe-/Ausstelldach**

Für die Erzeugung eines ständigen Luftstroms zur Reduzierung der Innenraumtemperatur im abgestellten Fahrzeug liefern Solarzellen im Dach die Energie. Bedienung wie Glas-Schiebe-/Ausstelldach, jedoch kein stufenlos einstellbarer Sonnenschutz

**Sonnenschutzrollos**

schützen die Fondpassagiere vor direkter Sonneneinstrahlung

wahlweise:

elektrisch für die Heckscheibe

elektrisch für die Heckscheibe und die Türscheiben hinten

Doppel-/Akustikverglasung

Verbesserung von Außengeräuschdämmung und Einbruchschutz durch 2 Scheiben, die durch eine Kunststoffolie miteinander verbunden sind

Dämm-/Akustikglas

Verbesserung von Außengeräuschdämmung und Einbruchschutz durch 2 Scheiben, die durch eine Kunststoffolie miteinander verbunden sind. Zusätzliche Reflexionsbeschichtung vermindert ein Aufheizen des Innenraums. Sichtfenster für Telepassgeräte am oberen rechten Rand, seitlich des Innenspiegels

Dämm-/Akustikglas mit Frontscheibenheizung

erleichtert schnelles Enteisen und sorgt für Beschlagfreiheit durch flächige Beheizung der Frontscheibe ohne sichtbeeinträchtigende Heizdrähte. Steuerung der Beheizung über die Komfortklimaautomatik

**Scheiben abgedunkelt (Privacy-Verglasung)**

abgedunkelte Heckscheibe, hintere Türscheiben und Seitenscheiben hinten. Wahlweise mit Frontscheibenheizung

**Komfortmittellarmlehne vorn**

mit aufklappbaren Staufächern, für Fahrer und Beifahrer geteilt. Stufenlose vertikale/horizontale Einstellung

Sitzheizung vorn

beheizt Sitz- und Lehnenmittelbahn, Sitz- und Lehnenseitenwangen sowie Oberschenkelauflage für Fahrer- und Beifahrersitz. Individuell in 3 Stufen über Direktwahltaste am Klimabedienteil einstellbar

Sitzheizung vorn und hinten

Funktionen wie Sitzheizung vorn. Für die äußeren Fondsitze, getrennt regelbar

Sitzbelüftung vorn

sorgt durch eingesaugte Luft für ein angenehmes Sitzklima auch bei hohen Außentemperaturen. Sitzbelüftung der Sitz- und Lehnenmittelbahn, Sitz- und Lehnenseitenwangen sowie Oberschenkelauflage von Fahrer- und Beifahrersitz (in 3 Stufen einstellbar)

Sitzbelüftung vorn und hinten

Funktionen wie Sitzbelüftung vorn, zusätzliche Belüftung der äußeren Fondsitze

**Komfortkopfstützen hinten**

höherer Komfort und guter Seitenhalt durch manuell einstellbare Seitenwangen

Massagefunktion vorn

Massage der Muskulatur von Fahrer und Beifahrer mithilfe von 10 pneumatischen Kissen. 5 verschiedene Programme (Welle, Klopfen, Stretch, Rücken, Schulter) über Multifunktionsschalter am Sitz einstellbar. Anzeige im MMI

Massagefunktion vorn und hinten

Funktionen wie Massagefunktion vorn. Zusätzlich für die äußeren Fondsitze mit 2 verschiedenen Programmen (Welle, Klopfen) in 3 Intensitäten. An der Mittelarmlehne im Fond einstellbar

Memory-Funktion für Normalsitze vorn

Memory-Funktion für Fahrer- und Beifahrersitz, Lenkrad, beide Außenspiegel, Kopfstützen- und Gurthöhe vorn; inklusive elektrischer Einstellung der vorderen Kopfstützen- und Gurthöhe

**Klapptisch Audi exclusive²**

mit Edeldholz-Einlage an der Rücksitzlehne des Fahrer- oder/und des Beifahrersitzes. Manuell bedienbar

Personalisierung des Klapptisches Audi exclusive²

Individualisierung des Edeldholz-Klapptisches mit einem Schriftzug, Logo oder Wappen. Der Aufdruck ist in geschlossenem und aufgeklapptem Zustand sichtbar.

Staufach Audi exclusive²

zusätzliches, verschließbares Ablagefach. In die durchgehende Mittelkonsole integriert

Fußstützen hinten

für bequemes Reisen im Fond. Paarweise erhältlich

Fußstützen hinten Audi exclusive²

farblich an den Teppich Audi exclusive angepasst

Fußmatten Audi exclusive²

Die Farben der Fußmatten, des Lederkeders und der Nähte sind aus dem Farbangebot Audi exclusive frei wählbar.

Teppich und Fußmatten Audi exclusive²

Die Farben der Fußmatten, des Lederkeders, der Nähte und des Teppichs sind aus dem Farbangebot Audi exclusive frei wählbar.

Zigarettenanzünder und Aschenbecher

beleuchtet, vorn und hinten

Nichtraucherpaket

anstelle des Zigarettenanzünders jeweils eine 12-Volt-Steckdose in der Mittelkonsole vorn und hinten

Kindersitzbefestigung ISOFIX und Top Tether für die äußeren Fondsitze

Normhalterung zur praktischen Befestigung von ISOFIX-Kindersitzen. Inklusive zusätzlichen Befestigungspunkts (Top Tether). Die empfohlenen Kindersitze erhalten Sie bei Ihrem Audi Partner.

**Steckdose 230 Volt/115 Volt/100 Volt**

zum direkten Betrieb für elektrische Verbraucher wie z. B. Netzteile von Laptops, Mobiltelefone, Spielekonsolen oder andere Wechselspannungsgeräte mit einer Leistung von bis zu 150 Watt. Funktion bei eingeschalteter Zündung. Ersetzt 12-Volt-Steckdose/Zigarettenanzünder hinten

| **Komfort****Rücksitzanlage**

3-sitzig, mit ausklappbarer Mittelarmlehne inklusive 2-fachen Getränkehalters und eines Ablagefachs. (Abbildung zeigt Rücksitzanlage in Verbindung mit Komfortsitzen vorn.)

Fondsitz-Paket in Sportsitzoptik¹

elektrische Rücksitzbank kombiniert mit Komfort-Sportsitzoptik

**Fondsitz-Paket Einzelsitze**

- 3-sitzige Rücksitzanlage mit 2 elektrisch einstellbaren Einzelsitzen
 - Einstellung von Sitzlängsposition, Sitz- und Lehnenkopfeigung
 - pneumatische Lendenwirbelstütze
 - Memory-Funktion für die Einzelsitze
 - Komfortkopfstützen hinten
 - Komfortklimaautomatik 4-Zonen²
 - Komfortmittelarmlehne hinten mit Holzdekor oder Carbon und Bedienelementen
 - elektrische Sonnenschutzrollos an der Heckscheibe und den Türscheiben hinten
 - Beifahrersitzlängsposition vom Fond aus elektrisch einstellbar
- (Abbildung zeigt Fondsitz-Paket Einzelsitze in Verbindung mit Komfortsitzen vorn.)

Die modellspezifischen Serien- und Sonderausstattungen entnehmen Sie bitte dem Index ab Seite 100.

**Fondsitz-Paket Einzelsitze mit durchgehender, belederter Mittelkonsole**

2 Einzelsitze im Fond, elektrisch einstellbar;

Umfänge zusätzlich zum Fondsitz-Paket Einzelsitze:

- durchgehende, belederte Mittelkonsole mit Armauflage, Holzapplikation, Bedienelementen und 230-Volt-Steckdose, Lederpaket und Ambientebeleuchtung
- Sitzbelüftung und Massagefunktion vorn und hinten
- zusätzliche Ablagemöglichkeiten in der Mittelkonsole vorhanden

(Abbildung zeigt Fondsitz-Paket Einzelsitze mit durchgehender, belederter Mittelkonsole in Verbindung mit Komfort-Sportsitzen vorn, einer Lederausstattung Audi exclusive (siehe Seite 62 ff) sowie dem optionalen Rear Seat Entertainment.)

**Fondsitz-Paket Ruhesitz mit durchgehender, belederter Mittelkonsole**

2 Einzelsitze im Fond, elektrisch einstellbar;

Umfänge zusätzlich zum Fondsitz-Paket Einzelsitze mit durchgehender, belederter Mittelkonsole:

- luxuriöser Ruhesitz hinter dem Beifahrersitz inklusive Fußauflage in der Rückenlehne des Beifahrersitzes
- pneumatische Massage sowie Sitzbelüftung und Sitzheizung vorn und hinten
- ausziehbarer Tisch in der Mittelkonsole
- Rear Seat Entertainment

(Abbildung zeigt Fondsitz-Paket Ruhesitz mit durchgehender, belederter Mittelkonsole in Verbindung mit Komfortsitzen vorn.)

Hinweis: Beifahrersitz nur mit eingeschränkten Funktionen: ohne Verstellbarkeit von Lehnenkopf, Kopfstützenhöhe, Lendenwirbelstütze, Sitz- und Lehnenseitenwangen; Sitzbelüftung nur für die Sitzfläche, keine Massagefunktion erhältlich

**Zusätzliche Leseleuchten im Fond**

2 zusätzliche, in den Fahrzeughimmel integrierte Leseleuchten in LED-Technologie

**Make-up-Spiegel und zusätzliche Leseleuchten im Fond**

2 zusätzliche, in den Fahrzeughimmel integrierte Leseleuchten in LED-Technologie und 2 beleuchtete Make-up-Spiegel

**Kardanische Leseleuchten im Fond Audi exclusive¹**

2 zusätzliche, schwenkbare, in den Fahrzeughimmel integrierte Leseleuchten in LED-Technologie. Lichtkegel der Leseleuchten manuell verstellbar

**Komfortklimaautomatik**

jeweils getrennte Temperatur- und Luftregelung für Kopf- und Fußraum von Fahrer und Beifahrer mit indirekter Belüftung und sonnenstandsabhängiger Regelung. Stauluftregelung und Umluftbetrieb, Restwärmeausnutzung, Kombi-/Feinstaubfilter, Luftgüte- und Feuchtesensor sowie Schlüsselkennung. 3 Klimastile wählbar: sanft, mittel, intensiv

**Komfortklimaautomatik 3-Zonen**

Umfang zusätzlich zur Komfortklimaautomatik: Klimabedienteil für die Fondklimatisierung in der hinteren Mittelarmlehne mit getrennt regelbarer Temperatur- und Gebläseeinstellung sowie Luftverteilung. Fondfunktionen auch über das vordere Klimabedienteil einstellbar

**Komfortklimaautomatik 4-Zonen**

gesteigerter Komfort für die Fondpassagiere und höhere Leistung beim Aufheizen bzw. Abkühlen durch ein 2. Klimagerät. Umfang zusätzlich zur Komfortklimaautomatik: Klimabedienteil für die Fondklimatisierung in der hinteren Mittelarmlehne mit jeweils für links und rechts getrennt einstellbarer Temperatur- und Gebläseregelung sowie Luftverteilung

**Standheizung/-lüftung**

Die Standheizung erwärmt den Innenraum und befreit die Scheiben von Eis ohne Inbetriebnahme des Motors. Die Standlüftung führt Frischluft zu und senkt die Innenraumtemperatur. Eine intelligente Steuerung mit Timer und Abfahrzeitprogrammierung berechnet zeit- und energieeffizient die Heizdauer. Separate Fernbedienung mit beleuchtetem Display

Ionisator

Kann dabei helfen, das Wohlbefinden sowie die Aufmerksamkeit zu steigern. Durch Ionisierung werden schädliche Partikel und Keime in der Luft reduziert und so die Luftqualität im Fahrzeuginnenraum verbessert. Aktivierung über einen Taster an der rechten B-Säule.

¹ Ein Angebot der quattro GmbH. ² Bei A8 hybrid und A8 L hybrid mit Komfortklimaautomatik 3-Zonen.

| Komfort



Barfach Audi exclusive¹
zusätzliches Ablagefach für 2 Gläser. In die durchgehende Mittelkonsole integriert



Kühlbox Audi exclusive¹
Ablagefach für zwei 1-l-Flaschen liegend. Zusätzliches Ablagefach für Dosen und Gläser. Mit Kompressor-Kühltechnik und 2 möglichen Temperatureinstellungen: -6 °C gefrieren, +6 °C kühlen. Innenbeleuchtung in LED-Technik

Die modellspezifischen Serien- und Sonderausstattungen entnehmen Sie bitte dem Index ab Seite 100.

| Transport



Kofferset A8 hybrid
maßgeschneidert für den Gepäckraum des A8 hybrid und des A8 L hybrid. Set besteht aus 2 Koffertrolleys (jeweils 63 l), 2 Cabin Trolleys (jeweils 40 l) aus Polycarbonatschalen mit Nylongewebe und ausziehbarem Teleskopgestänge, Leichtlaufrollen und Griffapplikation aus Rindsleder sowie 1 Schuhtasche (20 l) für bis zu 2 Paar Schuhe aus grauem Nylongewebe.

Anhängervorrichtung

elektrisch schwenkbar, Kugelkopf und Kugelstange aus Spezialstahl. Bedienung über Taster im Gepäckraum. Gespannstabilisierung über die elektronische Stabilisierungskontrolle (ESC). Die integrierte schwenkbare Systemsteckdose ermöglicht während der Fahrt den Dauerbetrieb von elektrischen Geräten im Anhänger oder Wohnwagen.

Gepäckraumpaket

flexibler Transport von Gegenständen und Komfort auf Reisen. Bestehend aus einem Gepäcknetz zum Fixieren an den Verzurrösen im Gepäckraum, 2 an der Oberseite des Gepäckraums integrierten, ausklappbaren Taschenhaken, einer 12-Volt-Steckdose an der Seitenwand und einem Schirmhalter an der Innenseite der Gepäckraumklappe



Durchladeeinrichtung
ermöglicht eine verlängerte Lademöglichkeit zum praktischen Transport langer Gegenstände



Durchladeeinrichtung mit entnehmbarer Ski-/Snowboardtasche
für den praktischen Transport von langen Gegenständen, z. B. bis zu 2 Paar Ski oder 1 Snowboard

| Sicherheit

Sicherheitsgurte Audi exclusive¹
verfügbar in allen Audi exclusive-Farben. Angepasst an das Farbangebot Leder Audi exclusive

Diebstahlwarnanlage

überwacht Türen, Front- und Gepäckraumklappe sowie Innenraum. Automatische Aktivierung durch Fahrzeugschlüssel. Inklusive elektronischer Wegfahrsperrung, abschaltbarer Ultraschall-Innenraumüberwachung und bordspannungsunabhängigen Signalhorns. Mit abschaltbarem Abschleppschutz durch Neigungswinkelsensor

| Assistenzsysteme

Geschwindigkeitsregelanlage
hält jede Geschwindigkeit ab etwa 30 bis 250 km/h konstant, soweit es die Motorleistung bzw. die Motorbremse zulässt. Automatischer Bremsengriff, z. B. bei Bergabfahrten. Bedienung über separaten Lenkstockhebel. Anzeige der gesetzten Geschwindigkeit im Fahrerinformationssystem

Bremsassistent Folgekollision

Im Falle eines Unfalls wird in bestimmten Situationen das Fahrzeug am unkontrollierten Weiterrollen gehindert. Somit können in diesen Fällen Folgekollisionen vermieden werden.

Audi pre sense basic

leitet, wenn erforderlich, Maßnahmen zum präventiven Insassenschutz ein. Dazu zählen: Gurtstraffung, Aktivierung der Warnblinkanlage und Schließen von Schiebedach und Fenstern. Kategorisiert Fahrsituationen durch die Vernetzung unterschiedlicher Fahrzeugsysteme

**adaptive cruise control mit Stop&Go-Funktion inklusive Audi pre sense front²**

Mithilfe von Radarsensoren werden vorausfahrende Fahrzeuge erkannt. Durch Bremsen und Beschleunigen wird der Abstand im Regelbereich 0 bis 250 km/h weitestgehend konstant gehalten. Bremsen bis zum Stillstand und automatisiertes Wiederauffahren auf Fahrerwunsch möglich. 4 Abstandsstufen/Fahrmodi sind einstellbar (efficiency, comfort, dynamic und auto).



Audi side assist inklusive Audi pre sense rear²
Warnung bei einer für einen Spurwechsel kritischen Situation durch Anzeige im jeweiligen Außenspiegel. 2 Radarsensoren erfassen das sich von hinten nähernde Fahrzeug und messen den Abstand und die Geschwindigkeitsdifferenz. Der Spurwechselassistent unterstützt von 30 bis 250 km/h. Zur Erkennung einer möglichen Heckkollision nutzt Audi pre sense rear zusätzlich zu Audi pre sense basic die Hecksensorik von Audi side assist.

**Audi active lane assist²**

unterstützt bei der Spurhaltung durch sanfte korrigierende Lenkeingriffe. Der Spurhalteassistent wird innerhalb von Systemgrenzen aktiv, wenn der Fahrer zum Überfahren erkannter Fahrbahnmarkierungen ansetzt, ohne einen Blinker zu betätigen. Das System unterstützt von 60 bis 250 km/h. Lenkradvibration ist auf Fahrerwunsch einstellbar.

¹ Ein Angebot der quattro GmbH. ² Bitte beachten Sie: Die Systeme arbeiten nur innerhalb von Systemgrenzen. Sie unterstützen den Fahrer bei der Fahraufgabe. Die Verantwortlichkeit und notwendige Aufmerksamkeit für die Bewältigung der Fahraufgabe verbleibt beim Fahrer.

| Assistenzsysteme

**Head-up Display**

projiziert auf Wunsch fahrerrelevante Informationen aus Assistenzsystemen, Navigation oder Warnhinweise an die Frontscheibe in den direkten Sichtbereich des Fahrers. Das in der Höhe einstellbare Head-up Display ermöglicht eine kontraststarke, mehrfarbige Anzeige mit minimaler Blickabwendung.

**Kamerabasierte Tempolimitanzeige**

Erkennung und Anzeige von Geschwindigkeitsbegrenzungen, inklusive temporärer Geschwindigkeitsanzeigen. Situationsabhängige Bewertung bei Nässe, tageszeitabhängigen Geschwindigkeitsbegrenzungen und Anhängerbetrieb. Zeigt durch Audi connect von der Kamera nicht erkannte Geschwindigkeitsbegrenzungen aus den vorhandenen Navigationsdaten an

**Parkassistent mit Umgebungsanzeige**

unterstützt beim Ein- und Ausparken durch autonome Lenkmanöver. Für Querparklücken wird der ideale Einparkweg, für Längsparklücken der ideale Ein- und Ausparkweg berechnet. Der Fahrer muss Gas geben, bremsen und den Parkvorgang überwachen. Die Umgebungsanzeige kann, abhängig vom Lenkwinkel, vor seitlichen Hindernissen warnen. Wahlweise zusätzlich mit Rückfahrkamera oder Umgebungskameras erhältlich

**Umgebungskameras**

sichere Ausfahrt aus engen Parksituationen. Verschiedene Darstellungen rund um das Fahrzeug bis hin zu einer virtuellen Draufsicht können im MMI-Display ausgewählt werden. Der Fahrer kann zwischen unterschiedlichen Bildansichten im MMI-Display auswählen: Rückfahrbild, Frontkamerabild, seitliches Bild vorn und hinten sowie Vogelperspektive. Inklusive der Umfänge der Rückfahrkamera

| Infotainment

**Fahrerinformationssystem mit Farbdisplay**

Anzeige einer Vielzahl von Informationen auf einem hochauflösenden 7-Zoll-Farbdisplay im Kombiinstrument. Die Pausenempfehlung warnt den Fahrer bei Anhaltspunkten, die auf eine beginnende Unaufmerksamkeit schließen lassen, durch ein akustisches Signal und einen visuellen Hinweis. Inklusive integrierten Effizienzprogramms. Bei A8 hybrid und A8 L hybrid zusätzliche Anzeige des Energieflusses

**MMI® Navigation plus mit MMI touch**

Festplattennavigation mit topografischer Kartendarstellung sowie Anzeige von Sehenswürdigkeiten und Stadtmodellen in 3D². Dynamische Zielführung mit TMCpro, navigationsdatenbasierte Fahrzeugunterstützung und Tempolimitanzeige. Intuitive Bedienung über MMI touch mit Handschrifterkennung zur Eingabe von Buchstaben und Zahlen sowie Steuerung ohne Blickabwendung von der Straße. Sprachdialogsystem mit Ganzwort-Adresseingabe in einem Satz. Inklusive Bluetooth-Schnittstelle, 20 GB Musikspeicher und Audi music interface. Mit Audi connect inklusive Autotelefon ist die Nutzung verschiedener von Audi connect³ unterstützter Dienste möglich. Bei A8 hybrid und A8 L hybrid zusätzliche Anzeige des Energieflusses sowie des Verbrauchsdiagramms im Display

**Audi connect inklusive Autotelefon**

Nutzung von Audi connect sowie komfortableres Telefonieren durch integriertes Autotelefon. Anbindung des Fahrzeugs an das Internet über ein integriertes Datenmodul. Erfordert ein angebundenes Bluetooth-fähiges Mobiltelefon⁴ (mit SIM Access Profile) oder eine eingelegte SIM-Karte. Telefonbucheinträge können übernommen, Ruflisten verwaltet werden.

Die Nutzung der von Audi connect unterstützten Dienste ist nur mit den optionalen Ausstattungen MMI Navigation plus mit MMI touch und Audi connect inklusive Autotelefon möglich. Zusätzlich benötigen Sie eine SIM-Karte mit Datenoption – bei Autotelefon eine SIM-Karte mit Telefon- und Datenoption oder ein Bluetooth-fähiges Smartphone mit remote SIM Access Profile (rSAP). Die Dienste sind nur mit einem bestehenden oder separat abzuschließenden Mobilfunkvertrag und nur innerhalb der Abdeckung des Mobilfunknetzes verfügbar. Durch den Empfang von Datenpaketen aus dem Internet können, abhängig von Ihrem Mobilfunktarif und insbesondere beim Betrieb im Ausland, zusätzliche Kosten entstehen. Aufgrund des hohen Datenvolumens wird die Verwendung einer Daten-Flatrate dringend empfohlen. Die Verfügbarkeit der von Audi connect unterstützten Dienste ist länderabhängig. Die Dienste werden für mindestens ein Jahr ab Fahrzeugauslieferung zur Verfügung gestellt. Der Dienst Verkehrsinformationen online erfordert eine Erstaktivierung im Fahrzeug. Ab diesem Zeitpunkt unterliegt dieser Dienst einer Laufzeitbeschränkung von 36 Monaten (sofern die Aktivierung innerhalb von 6 Monaten ab Fahrzeugauslieferung erfolgt; andernfalls entsprechende Verkürzung des Nutzungsrechts).

Nähere Informationen zu Audi connect erhalten Sie unter www.audi.com/connect und bei Ihrem Audi Partner; Informationen zu Tarifbedingungen bei Ihrem Mobilfunkanbieter

**Nachtsichtassistent¹**

unterstützt den Fahrer bei Nachtfahrten, indem ein Wärmebild der Umgebung angezeigt wird. Personen und größere Wildtiere werden im Fahrerinformationssystem gelb markiert. Wird aus ihrer Bewegung und Position eine mögliche Gefährdung ermittelt, wechselt die Markierung auf Rot, ein Warndreieck erscheint und ein Warnton ertönt.

**Einparkhilfe plus**

akustische und optische Einparkhilfe vorn und hinten mit Anzeige im MMI-Display. Messung durch unauffällig in die Stoßfänger integrierte Ultraschallsensoren

**Rückfahrkamera**

Bilddarstellung des Bereichs hinter dem Fahrzeug im MMI-Display, mit dynamischen Anzeigemodi für die lenkwinkelabhängig berechnete Fahrspur. Hilfs- und Führungslinien, Darstellung der Umlenkpunkte beim Längseinparken. Rückfahrkamera unauffällig in die Griffleiste der Gepäckraumklappe integriert

Assistenz-Paket inklusive Audi pre sense plus¹

Das Assistenz-Paket kombiniert die Funktionen von adaptive cruise control mit Stop&Go-Funktion, Audi side assist, Audi active lane assist, Einparkhilfe plus, Audi pre sense front und Audi pre sense rear. Zusätzlich werden die Funktionen durch Audi pre sense plus um eine Vollverzögerung erweitert. Die Systeme des Assistenz-Pakets ergänzen und unterstützen sich gegenseitig.

MMI®

integriertes Bedienkonzept, bestehend aus MMI-Terminal als Bedieneinheit und MMI-Display zur Darstellung der verschiedenen Menüs. Das hochauflösende 8-Zoll-Farbdisplay in hochwertiger Klavierlackoptik ist versenkbar. 6 frei belegbare Radiostationen ermöglichen ein direktes Aufrufen.

MMI® touch

kontextbezogene Eingabe von Buchstaben, Zeichen und Zahlen auf berührungssensitivem Eingabefeld mit Handschrifterkennung zur intuitiven Bedienung des MMI. Adressbuchauswahl und Eingabe von Navigationszielen oder Rufnummern mit akustischer Rückmeldung ohne Blickabwendung von der Straße. Ermöglicht einfaches Verschieben der Navigationskarte

¹ Bitte beachten Sie: Die Systeme arbeiten nur innerhalb von Systemgrenzen. Sie unterstützen den Fahrer bei der Fahraufgabe. Die Verantwortlichkeit und notwendige Aufmerksamkeit für die Bewältigung der Fahraufgabe verbleibt beim Fahrer. ² Navigationsdaten für viele Länder auf der Festplatte gespeichert ³ Erfordert die optionale Ausstattung Audi connect inklusive Autotelefon. ⁴ Informationen über Adapter und kompatible Mobiltelefone erhalten Sie bei Ihrem Audi Partner oder unter www.audi.com/bluetooth.

| Infotainment



Bedienhörer vorn für Autotelefon

für diskrete Telefonie; komfortables Schreiben von SMS durch automatische Worterkennung. Schnurloser Bedienhörer mit Farbdisplay und integriertem SIM-Kartenleser in der Mittelarmlehne vorn untergebracht

Bedienhörer vorn und hinten für Autotelefon

zusätzlich zum Bedienhörer vorn für Autotelefon ein weiterer schnurloser Bedienhörer mit Farbdisplay und integriertem SIM-Kartenleser. Unterbringung jeweils in der Mittelarmlehne vorn und der Mittelarmlehne hinten

Bluetooth-Schnittstelle

ermöglicht freies Sprechen im Fahrzeug über Mikrofon, abhängig von der Mobiltelefon-Kompatibilität Bluetooth-Audiostreaming¹. Bluetooth-fähige Mobiltelefone können über die Schnittstelle, die Bestandteil der MMI Navigation plus mit MMI touch ist, mit dem Fahrzeug verbunden werden.

Handyvorbereitung (Bluetooth)

Anbindung kompatibler Mobiltelefone an die Außenantenne über die Grundplatte mit Adapter. Bedienung über MMI, Multifunktions-Lederlenkrad oder über Sprachdialogsystem. Beinhaltet eine Freisprecheinrichtung inklusive Sprachbedienung für die Telefonfunktionen und eine Vorbereitung für eine handyspezifische Audi Original Zubehör-Ladeeinrichtung

MMI® Radio plus

bedienbar über MMI und Multifunktions-Lederlenkrad. Zur Klang- und Empfangsverbesserung mit 3-fach-Tuner und Phasendiversity ausgestattet. Verfügt über dynamische Senderliste und TP-Memo-Funktion im Fahrbetrieb. Musik- und Videowiedergabe vom Single-DVD-Laufwerk, von den 2 SDHC-Speicherkartenlesern und der Jukebox mit 20 GB Speicherkapazität

Digitaler Radioempfang

durch den Empfang von digital ausgestrahlten Radiosendern² bessere Klangqualität nach DAB-Standard, inklusive DAB+ und DMB Audio. Anzeige von programmbegleitenden Zusatzinformationen in Form einer Slideshow (z. B. Interpret, Titel und Cover) und weiteren programmunabhängigen Datendiensten (z. B. Wetter, Verkehr und Nachrichten)

Digitaler TV-Empfang

Empfang von digital (DVB-T) ausgestrahlten unverschlüsselten Fernsehsendern² (MPEG-2- oder MPEG-4-Standard), DVB-T-Audio-Sendern, Teletext und Electronic Program Guide (EPG). Externer AV-IN-Anschluss über Adapterkabel (über Audi Original Zubehör erhältlich) möglich. Keine Bildausgabe im Fahrbetrieb verfügbar

Audi music interface

Mit speziellen Audi Original Zubehör-Adapterkabeln können portable Mediaplayer³ wie zum Beispiel Apple iPod, Apple iPhone (Musikfunktionalität) sowie USB-Speichermedien und MP3-Player genutzt werden. Befindet sich in der Mittelkonsole. Bedienung über MMI oder ein Multifunktions-Lederlenkrad. Bestandteil der MMI Navigation plus mit MMI touch



Audi sound system

6-Kanal-Verstärker mit einer Gesamtleistung von 180 Watt sowie 10 Lautsprechern inklusive Centerspeaker in der Armaturentafel und Subwoofer in der Heckablage



Bose Surround Sound

beeindruckende Surround-Sound-Wiedergabe durch 12-Kanal-Verstärker mit über 600 Watt Gesamtleistung sowie 14 Lautsprechern inklusive Centerspeaker und Subwoofer. Geräuschabhängige Lautstärkeanpassung durch AudioPilot® und Wiedergabe von 5.1 Surround Sound. Kraftvolle und präzise Basswiedergabe durch Acoustic-Wave-Lautsprechertechnologie



Bang & Olufsen Advanced Sound System

faszinierende Surround-Sound-Wiedergabe mit 19 Lautsprechern inklusive Subwoofer und jeweils eigenem Verstärkerkanal. Der volldigitale, hocheffiziente 5-Kanal-ICE-Power-Verstärker für Tieftöner und Subwoofer sowie der 14-Kanal-DSP-Volldigital-Verstärker besitzen eine Gesamtleistung von über 1.400 Watt und ermöglichen die Wiedergabe von 5.1 Surround-Sound. Polierte Lautsprecherabdeckungen aus Aluminium und automatisch ausfahrende akustische Linsen für eine exzellente Darbietung und Perspektive des Klangs an jedem Sitzplatz. Mit geräuschabhängiger Lautstärkeanpassung. Die Privacy-Funktion verringert durch gekapselte Lautsprechergehäuse akustische Ausstrahlungen des Soundsystems in den Außenbereich und ermöglicht so z. B. Vertraulichkeit beim Telefonieren.

DVD-/CD-Wechsler

unterstützt z. B. Audio-CDs, Video-DVDs sowie MP3, WMA, AAC, MPEG-4 und Wiedergabelisten sowie bis zu 4.000 Titel pro Medium. 6 DVDs bzw. CDs sind einzeln austauschbar. Die Wiedergabe von kopiergeschützten Dateien (DRM) ist nicht möglich. Befindet sich erschütterungsgesichert im Handschuhfach und ist über MMI oder Multifunktions-Lederlenkrad bedienbar



Rear Seat Entertainment

brillante Unterhaltung der Fondpassagiere mit 2 hochauflösenden, neigungsverstellbaren 10,2-Zoll-LCD-Displays. Zugriff auf zahlreiche Audio- und Videospeicherquellen. Nutzung von Navigationsfunktionen. Gemeinsame oder für jeden Sitzplatz separate Video- und Audiowiedergabe. Soundausgabe über das Fahrzeugsoundsystem bzw. separate Kopfhörer. Inklusive Audi music interface und MMI-Bedienteil im Fond

| Audi Anschlussgarantie

Audi Anschlussgarantie

Die Audi Anschlussgarantie bietet gegen eine Vielzahl von Schadensfällen eine nachhaltige Risikoabsicherung und Kostenkontrolle über die ersten 2 Jahre der Herstellergarantie hinaus. Diese ist direkt und ausschließlich beim Neuwagenkauf bestellbar. Es sind 9 Laufzeit-/Gesamtlauflistungskombinationen wählbar. Dazu erhalten Sie nähere Informationen bei Ihrem Audi Partner.

¹ Informationen über Adapter und kompatible Mobiltelefone erhalten Sie bei Ihrem Audi Partner oder unter www.audi.com/bluetooth. ² Empfang ist abhängig von digitaler Netzverfügbarkeit.

³ Informationen über kompatible Mediaplayer erhalten Sie bei Ihrem Audi Partner und unter www.audi.com/mp3.

Audi Original Zubehör. So individuell wie Ihr Leben.

Ein Audi ist Ausdruck Ihrer Persönlichkeit. Audi Original Zubehör baut im wahrsten Sinne des Wortes darauf auf. Mit qualitativ hochwertigen Produkten, die auf Ihren Audi abgestimmt sind. Und die für hohe Passgenauigkeit, Sicherheit und Funktionalität stehen. Um Ihr Modell noch individueller an Sie und Ihre persönlichen Bedürfnisse anzupassen. Damit aus Ihrem Audi Ihr ganz persönlicher Audi wird. Entdecken Sie auf diesen beiden Seiten eine kleine Auswahl des umfangreichen Sortiments von Audi Original Zubehör.



Weitere Informationen erhalten Sie im Audi A8-Zubehörcatalog, unter www.audi.com und bei Ihrem Audi Partner.

Aluminium-Gussrad im 5-Arm-Parabol-Design

Außergewöhnliches Design, hervorragend auf Ihren Audi A8 abgestimmt. Mit glanzgedrehten Armen, in der Dimension 9 J x 20. Für Reifen der Größe 265/40 R 20*.

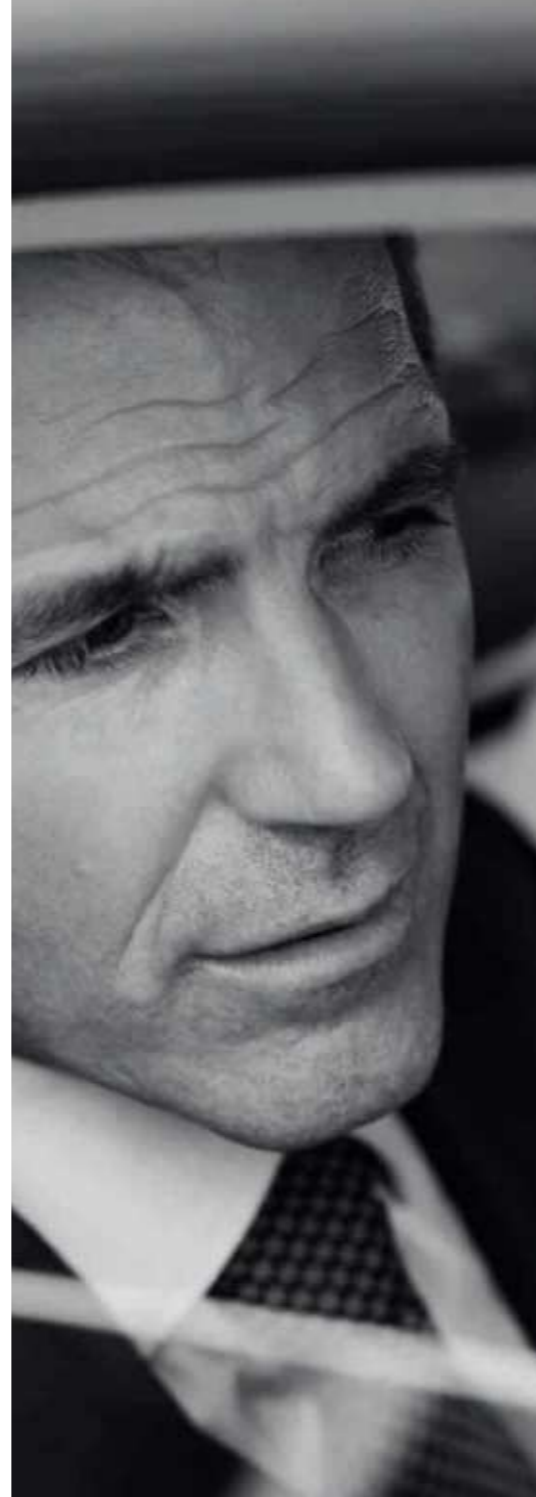

Grundträger mit Ski- und Gepäckbox (480 l)

Grundträger für diverse Dachaufbauten wie zum Beispiel die Ski- und Gepäckbox. Das Trägerprofil besteht aus eloxiertem Aluminium. Der Grundträger ist gut zu montieren und abschließbar. Die Ski- und Gepäckbox für Wintersportgeräte und andere Gepäckstücke ist ebenfalls abschließbar, hat ein Volumen von 480 l und ist von beiden Seiten zu öffnen. Pflegeleicht durch glatte Oberfläche.

Navigationsupdate

Kartenmaterial mit erweiterten Inhalten, z. B. neuen Straßen, Points of Interest und Restaurants. Für mehr Komfort und ein entspannteres Fahrerlebnis. Unser Tipp: Verbinden Sie das Update mit dem nächsten Service an Ihrem Fahrzeug. Ausführliche Informationen erhalten Sie bei Ihrem Audi Partner.

Audi Kindersitz youngster plus

Bietet hohen Komfort dank intelligenter Gurtführung. Die Lehne ist höhen- und breitenverstellbar. Anpassungen können einfach über ein Sichtfenster zur Größeneinstellung vorgenommen werden. Abnehmbarer, waschbarer Stoffbezug, atmungsaktiv und hautsympathisch, nach Oeko-Tex® Standard 100 zertifiziert, in den Farben Misano-rot/Schwarz und Titangrau/Schwarz. Geeignet für Kinder von 15 bis 36 kg (ca. 4 bis 12 Jahre).

*Angaben zu den technischen Eigenschaften der Reifen finden Sie auf Seite 97.

Die Werte für Kraftstoffverbrauch und CO₂-Emissionen sowie die Effizienzklassen finden Sie ab Seite 94.



Universelle Handyablage

Für strahlungsarmes Telefonieren durch Verbindung mit der Außenantenne und zur komfortablen Aufbewahrung des Handys während der Fahrt. Das Handy wird bequem in die universelle Handyablage gelegt und verbindet sich kabellos mit der Außenantenne des Fahrzeugs. Für viele gängige Handymodelle verwendbar. Ein Adapterwechsel bei Handytasche entfällt somit. Voraussetzung: Handyvorbereitung (Bluetooth). Die separat für viele gängige Handymodelle erhältlichen USB-Ladeadapter ermöglichen eine einfache Aufladung des Akkus im Mobiltelefon.

Audi Ortungsassistent plus

Ermöglicht die Ortung und Verfolgung eines entwendeten Fahrzeugs per GPS-/GSM-Technik in 27 europäischen Ländern. Mit automatischer Fahrererkennung und intelligenter Wiederstarterschwerung. Ausführliche Informationen erhalten Sie bei Ihrem Audi Partner.

Modell	A8 3.0 TFSI quattro (228 kW)		A8 4.0 TFSI quattro (320 kW)		A8 3.0 TDI clean diesel quattro (190 kW)¹¹		A8 4.2 TDI clean diesel quattro (283 kW)¹¹	
Motorbauart	V6-Zylinder-Ottomotor mit Benzindirekteinspritzung und mechanischem Auflademodul		V8-Zylinder-Biturbo-Ottomotor mit Benzindirekteinspritzung, Audi valvelift system und Audi cylinder on demand		V6-Zylinder-Dieselmotor mit Common-Rail-Einspritzsystem und Abgasturboaufladung		V8-Zylinder-Dieselmotor mit Common-Rail-Einspritzsystem und Abgasturboaufladung	
Hubraum in cm ³ (Ventile pro Zylinder)	2.995 (4)		3.993 (4)		2.967 (4)		4.134 (4)	
Max. Leistung ¹ in kW bei min ⁻¹	228/5.200–6.500		320/5.100–6.000		190/4.000–4.250		283/3.750	
Max. Drehmoment in Nm bei min ⁻¹	440/2.900–4.750		600/1.500–5.000		580/1.750–2.500		850/2.000–2.750	
Kraftübertragung/Räder								
Antriebsart	Permanenter Allradantrieb quattro®		Permanenter Allradantrieb quattro®		Permanenter Allradantrieb quattro®		Permanenter Allradantrieb quattro®	
Getriebeart	8-stufige tiptronic		8-stufige tiptronic		8-stufige tiptronic		8-stufige tiptronic	
Räder	Aluminium-Schmiederäder, 8 J x 17		Aluminium-Gussräder, 8 J x 18		Aluminium-Schmiederäder, 8 J x 17		Aluminium-Gussräder, 8 J x 18	
Reifen	235/60 R 17 ²		235/55 R 18 ²		235/60 R 17 ²		235/55 R 18 ²	
Gewicht/Volumen	A8	A8 L	A8	A8 L	A8	A8 L	A8	A8 L
Leergewicht ³ in kg	1.905	1.955	1.995	2.050	1.955	2.010	2.115	2.170
Zul. Gesamtgewicht in kg	2.520	2.530	2.570	2.625	2.570	2.585	2.705	2.720
Zul. Dachlast/Stützlast in kg	100/95	100/95	100/95	100/95	100/95	100/95	100/95	100/95
Zul. Anhängelast ⁴ in kg	ungebremst bei 12 % Steigung bei 8 % Steigung	750 750 2.300	750 750 2.300	750 750 2.300	750 750 2.300	750 750 2.300	750 750 2.300	750 750 2.300
Tankinhalt ca. in l	82	82	82	82	82	82	82	82
Fahrleistung/Verbrauch⁵								
Höchstgeschwindigkeit in km/h	250 ⁶	250 ⁶	250 ⁶	250 ⁶	250 ⁶	250 ⁶	250 ⁶	250 ⁶
Beschleunigung 0–100 km/h in s	5,7	5,9	4,5	4,6	5,9	6,1	4,7	4,9
Kraftstoffart	Super schwefelfrei ROZ 95 ⁷		SuperPlus schwefelfrei ROZ 98 ⁸		Diesel schwefelfrei ⁹		Diesel schwefelfrei ⁹	
Kraftstoffverbrauch ¹⁰ in l/100 km	innerorts außerorts kombiniert	10,5 6,3 7,8	10,6 6,3 7,9	12,6 7,1 9,1	12,8 7,2 9,2	7,3 5,1 5,9	7,5 5,2 6,0	9,5 6,2 7,5
CO ₂ -Emission ¹⁰ in g/km	innerorts außerorts kombiniert	245 147 183	246 148 184	294 166 213	299 169 216	192 134 155	196 136 158	247 161 194
Effizienzklasse/Abgasnorm	C/EU6	C/EU6	D/EU6	D/EU6	B/EU6	B/EU6	C/EU6	C/EU6

Modell	A8 L W12 6.3 FSI quattro (368 kW)		S8 4.0 TFSI quattro (382 kW)	
Motorbauart	W12-Zylinder-Ottomotor mit Benzindirekteinspritzung und Audi cylinder on demand		V8-Zylinder-Biturbo-Ottomotor mit Benzindirekteinspritzung, Audi valvelift system und Audi cylinder on demand	
Hubraum in cm ³ (Ventile pro Zylinder)	6.299 (4)		3.993 (4)	
Max. Leistung ¹ in kW bei min ⁻¹	368/6.200		382/5.800	
Max. Drehmoment in Nm bei min ⁻¹	625/4.750		650/1.700–5.500	
Kraftübertragung/Räder				
Antriebsart	Permanenter Allradantrieb quattro®		Permanenter Allradantrieb quattro®	
Getriebeart	8-stufige tiptronic		8-stufige tiptronic	
Räder	Aluminium-Gussräder, 9 J x 19		Aluminium-Gussräder, 9 J x 20	
Reifen	255/45 R 19 ²		265/40 R 20 ²	
Gewicht/Volumen				
Leergewicht ³ in kg	2.150		2.065	
Zul. Gesamtgewicht in kg	2.675		2.590	
Zul. Dachlast/Stützlast in kg	100/95		100/95	
Zul. Anhängelast ⁴ in kg	ungebremst bei 12 % Steigung bei 8 % Steigung	750 2.300 2.300	750 2.300 2.300	750 2.300 2.300
Tankinhalt ca. in l	82		82	
Fahrleistung/Verbrauch⁵				
Höchstgeschwindigkeit in km/h	250 ⁶		250 ⁶	
Beschleunigung 0–100 km/h in s	4,6		4,1	
Kraftstoffart	Super schwefelfrei ROZ 95 ⁷		SuperPlus schwefelfrei ROZ 98 ⁸	
Kraftstoffverbrauch ¹⁰ in l/100 km	innerorts außerorts kombiniert	15,7 8,7 11,3	13,6 7,3 9,6	13,6 7,3 9,6
CO ₂ -Emission ¹⁰ in g/km	innerorts außerorts kombiniert	365 204 264	318 171 225	318 171 225
Effizienzklasse/Abgasnorm	F/EU6		E/EU6	

Modell	A8 hybrid/A8 L hybrid (155 kW)	
Motorbauart	Reihen-4-Zylinder-Ottomotor mit Benzindirekteinspritzung, Abgasturboaufladung und Audi valvelift system	
Hubraum in cm³ (Ventile pro Zylinder)	1.984 (4)	
Max. Leistung ¹ in kW bei min ^{−1}	155/4.200–6.000	
Max. Drehmoment in Nm bei min ^{−1}	350/1.500–4.200	
Hybrid-Antrieb		
Elektrische Leistung in kW	40 ¹²	
Systemleistung in kW	180 ¹²	
Gesamtdrehmoment in Nm	480 ¹²	
Batterietyp	Lithium-Ionen-Batteriesystem	
Batterieenergiegehalt in kWh	1,25	
Kraftübertragung/Räder		
Antriebsart	Vorderradantrieb	
Getriebeart	8-stufige tiptronic mit integriertem Elektromotor	
Räder	Aluminium-Gussräder, 8 J x 18	
Reifen	235/55 R 18 ²	
Gewicht/Volumen	A8 hybrid	A8 L hybrid
Leergewicht ³ in kg	1.945	1.995
Zul. Gesamtgewicht in kg	2.510	2.520
Zul. Dachlast/Stützlast in kg	100/–	100/–
Zul. Anhängelast ⁴ in kg	ungebremst bei 12 % Steigung	–
	–	–
	bei 8 % Steigung	–
	–	–
Tankinhalt ca. in l	78	78

Modell	A8 hybrid/A8 L hybrid (155 kW)	
Fahrleistung/Verbrauch⁵	A8 hybrid	A8 L hybrid
Höchstgeschwindigkeit in km/h	235	228
Beschleunigung 0–100 km/h in s	7,7	7,9
Kraftstoffart	Super schwefelfrei ROZ 95 ⁷	
Kraftstoffverbrauch ¹⁰ in l/100 km innerorts	6,1	6,2
	außerorts	6,3
	kombiniert	6,3
CO ₂ -Emission ¹⁰ in g/km	innerorts	141
	außerorts	146
	kombiniert	144
Effizienzklasse/Abgasnorm	A/EU6+	A/EU6+

Erklärungen

¹ Der angegebene Wert wurde nach dem vorgeschriebenen Messverfahren (RL 80/1269/EWG in der gegenwärtig geltenden Fassung) ermittelt.

² Angaben zu den technischen Eigenschaften der Reifen finden Sie in der nebenstehenden Tabelle.

³ Fahrzeugleergewicht mit Fahrer (68 kg), Gepäck (7 kg) und Kraftstoffbehälter zu 90 % gefüllt, ermittelt nach der RL 92/21/EWG in der gegenwärtig geltenden Fassung. Durch Sonderausstattungen können sich das Leergewicht und der Luftwiderstandsbeiwert des Fahrzeugs erhöhen, wodurch die mögliche Nutzlast bzw. Höchstgeschwindigkeit entsprechend verringert wird.

⁴ Mit zunehmender Höhe verringert sich zwangsläufig die Motorleistung. Ab 1.000 m über Meereshöhe und je weitere 1.000 m sind jeweils 10 % vom Gespanngewicht (zul. Anhängelast + zul. Gesamtgewicht des Zugfahrzeugs) abzuziehen. Gültiger Wert Anhängelast bei werksseitig verbauter Anhängervorrichtung. Bei gewerblicher Nutzung des Fahrzeugs mit Anhängervorrichtung benötigen Sie unter bestimmten Voraussetzungen ein EG-Kontrollgerät.

⁵ Der Kraftstoffverbrauch und die CO₂-Emissionen eines Fahrzeugs hängen nicht nur von der effizienten Ausnutzung des Kraftstoffs durch das Fahrzeug ab, sondern werden auch vom Fahrverhalten und von anderen nichttechnischen Faktoren beeinflusst. CO₂ ist das für die Erderwärmung hauptsächlich verantwortliche Treibhausgas.

⁶ Abgeregelt.

⁷ Die Verwendung von unverbleitem Kraftstoff Super schwefelfrei ROZ 95 nach DIN EN 228 wird empfohlen. Wenn nicht verfügbar: unverbleiter Kraftstoff Normal schwefelfrei ROZ 91 nach DIN EN 228 mit geringer Leistungsminderung. Kraftstoffqualität bleifrei ROZ 95 mit einem maximalen Ethanolanteil von 10 % (E10) ist grundsätzlich verwendbar. Die Angaben zum Verbrauch beziehen sich auf den Betrieb mit Kraftstoff ROZ 95 nach 692/2008/EG.

⁸ Die Verwendung von unverbleitem Kraftstoff SuperPlus schwefelfrei ROZ 98 nach DIN EN 228 wird empfohlen. Wenn nicht verfügbar: unverbleiter Kraftstoff Super schwefelfrei ROZ 95 nach DIN EN 228 mit geringer Leistungsminderung. Kraftstoffqualität bleifrei ROZ 95 mit einem maximalen Ethanolanteil von 10 % (E10) ist grundsätzlich verwendbar. Die Angaben zum Verbrauch beziehen sich auf den Betrieb mit Kraftstoff ROZ 95 nach 692/2008/EG.

⁹ Die Verwendung von Diesel schwefelfrei nach DIN EN 590 wird empfohlen. Wenn nicht verfügbar: Diesel nach DIN EN 590.

¹⁰ Die angegebenen Werte wurden nach den vorgeschriebenen Messverfahren ermittelt. Die Angaben beziehen sich nicht auf ein einzelnes Fahrzeug und sind nicht Bestandteil des Angebots, sondern dienen allein Vergleichszwecken zwischen den verschiedenen Fahrzeugtypen.

¹¹ Nachfüllen des separaten AdBlue*-Tanks gemäß Hinweisanzeige im Display des Kombiinstrumentes. Es wird empfohlen, den AdBlue-Tank beim Audi Partner nachfüllen zu lassen.















¹² Kurzzeitig.

Wichtiger Hinweis

Die Inspektion erfolgt nach Serviceanzeige.

Klassifizierungen von Reifenparametern

In der Tabelle finden Sie die Spannen der Kraftstoffeffizienzklasse, der Nasshaftungsklasse und der Klasse des externen Rollgeräusches zu den unterschiedlichen Reifengrößen des Audi A8, A8 hybrid, A8 L, A8 L hybrid, A8 L W12 und Audi S8.

	Reifengröße	Kraftstoff-effizienzklasse	Nasshaftungs-klasse	Klasse des externen Rollgeräusches	
Sommerreifen	235/60 R 17	F–E	B	71	
	235/55 R 18	E–C	C–B	72–68	 – 
	255/45 R 19	E	C–B	73–68	 – 
	265/40 R 20	E–C	B	74–71	 – 
	265/35 R 21	E	B	73	
	275/35 R 21	F–E	B	73–71	
Winterreifen	235/60 R 17	F–E	E	73–72	 – 
	235/55 R 18	E–C	C–B	72–70	
	235/50 R 19	E	C	69–68	
	265/40 R 20	E	C	70	

Die Bestellung eines bestimmten Reifens ist nicht möglich.

Bezüglich des landesspezifischen Reifenangebots informieren Sie sich bitte bei Ihrem Audi Partner.

^[1] Eingetragene Marke des Verbandes der Automobilindustrie e. V. (VDA)

Audi A8/A8 hybrid

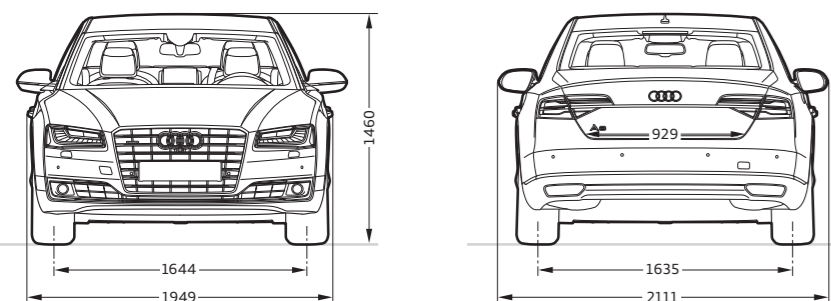
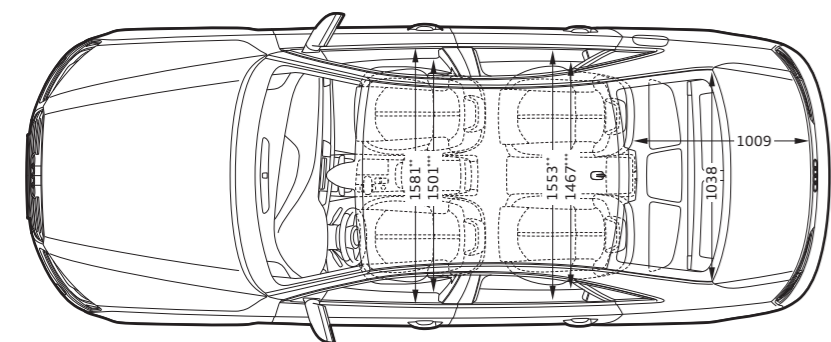
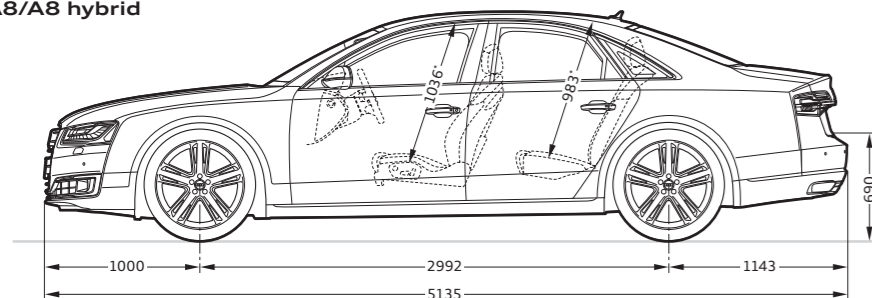
**Angaben in Millimeter.**

Angabe der Abmessungen bei Fahrzeugleergewicht, Bodenfreiheit bei maximaler Zuladung. Gepäckraumvolumen bei A8 520 l und bei A8 hybrid 335 l. Das nutzbare Kofferraumvolumen kann durch Sonderausstattungen eingeschränkt sein. Dieselmotoren mit AdBlue¹-Tank verfügen über ein um 30 l reduziertes Kofferraumvolumen. (Messung nach VDA-Methode mit Quadern von 200 x 100 x 50 mm Kantenlänge). Wendekreis ca. 12,3 m. *Maximaler Kopfraum, ausstattungsabhängig. **Breite Ellbogenraum. ***Breite Schulterraum.

Audi A8 L/A8 L hybrid/A8 L W12

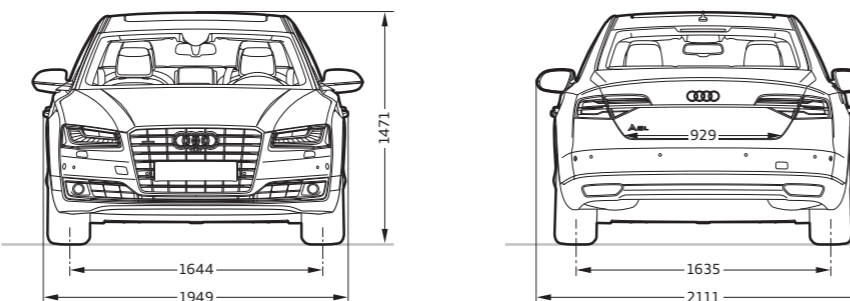
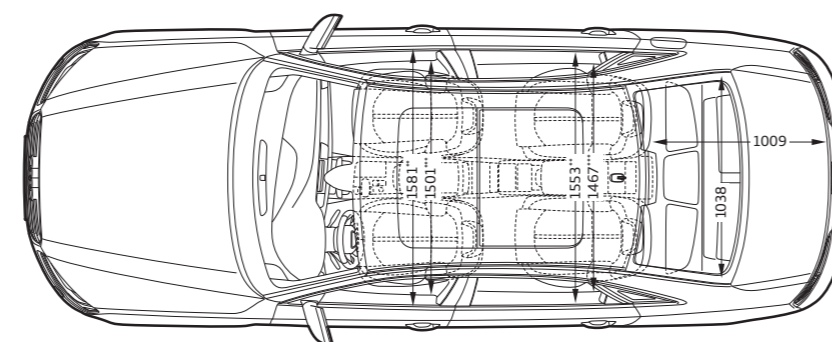
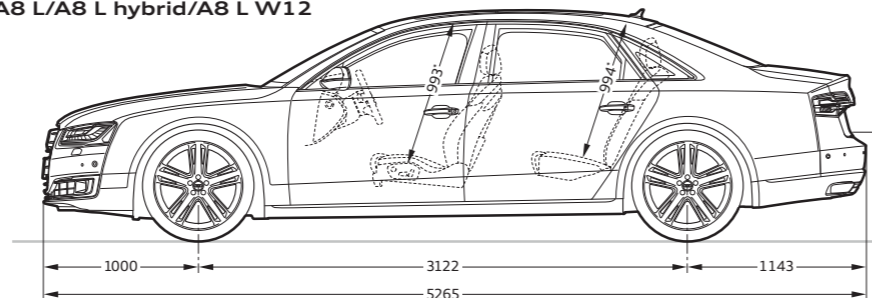
**Angaben in Millimeter.**

Angabe der Abmessungen bei Fahrzeugleergewicht, Bodenfreiheit bei maximaler Zuladung. Gepäckraumvolumen bei A8 L/A8 L W12 520 l und bei A8 L hybrid 335 l. Das nutzbare Kofferraumvolumen kann durch Sonderausstattungen eingeschränkt sein. Dieselmotoren mit AdBlue¹-Tank verfügen über ein um 30 l reduziertes Kofferraumvolumen. (Messung nach VDA-Methode mit Quadern von 200 x 100 x 50 mm Kantenlänge). Wendekreis ca. 12,7 m. *Maximaler Kopfraum, ausstattungsabhängig. **Breite Ellbogenraum. ***Breite Schulterraum.

Audi S8

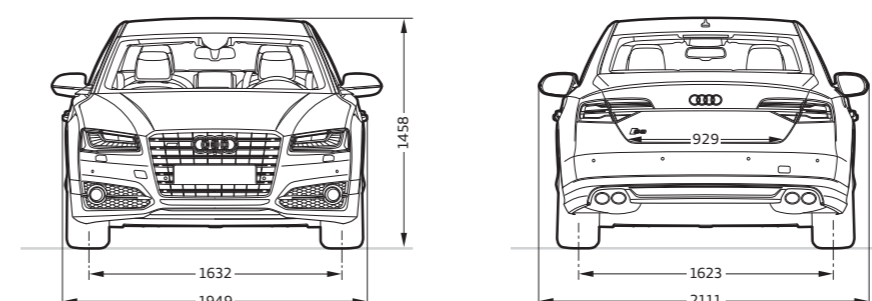
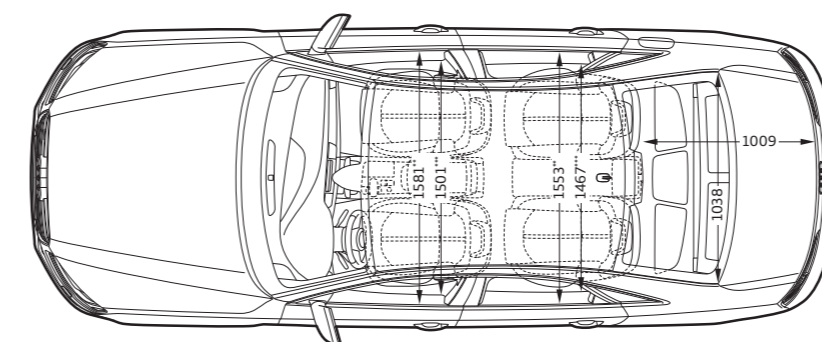
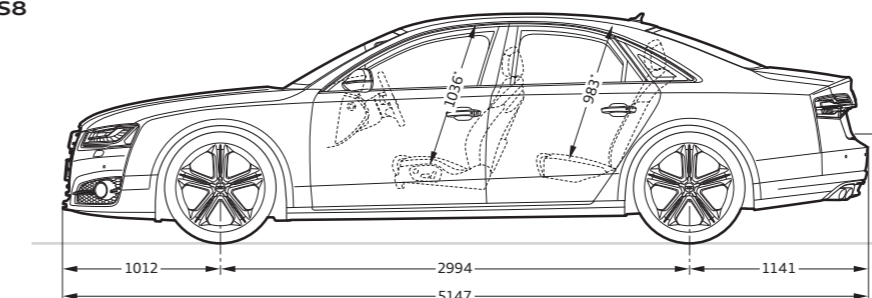
**Angaben in Millimeter.**

Angabe der Abmessungen bei Fahrzeugleergewicht, Bodenfreiheit bei maximaler Zuladung. Gepäckraumvolumen 520 l. Das nutzbare Kofferraumvolumen kann durch Sonderausstattungen eingeschränkt sein. (Messung nach VDA-Methode mit Quadern von 200 x 100 x 50 mm Kantenlänge). Wendekreis ca. 12,7 m. *Maximaler Kopfraum, ausstattungsabhängig. **Breite Ellbogenraum. ***Breite Schulterraum.

¹ Eingetragene Marke des Verbandes der Automobilindustrie e. V. (VDA).

	Seite	A8	A8 hybrid	S8	A8 L	A8 L hybrid	A8 L W12
Unilackierungen	66						
Ibisweiß		<input type="checkbox"/>	<input type="checkbox"/>	<input type="checkbox"/>	<input type="checkbox"/>	<input type="checkbox"/>	<input type="checkbox"/>
Brillantschwarz		<input type="checkbox"/>	<input type="checkbox"/>	<input type="checkbox"/>	<input type="checkbox"/>	<input type="checkbox"/>	<input type="checkbox"/>
Metalliclackierungen	67						
Havannaschwarz Metallic		<input checked="" type="checkbox"/>	<input type="checkbox"/>	<input checked="" type="checkbox"/>	<input checked="" type="checkbox"/>	<input type="checkbox"/>	<input type="checkbox"/>
Argusbraun Metallic		<input checked="" type="checkbox"/>	<input type="checkbox"/>	<input checked="" type="checkbox"/>	<input checked="" type="checkbox"/>	<input type="checkbox"/>	<input type="checkbox"/>
Mondscheinblau Metallic		<input checked="" type="checkbox"/>	<input type="checkbox"/>	<input checked="" type="checkbox"/>	<input checked="" type="checkbox"/>	<input type="checkbox"/>	<input type="checkbox"/>
Oolonggrau Metallic		<input checked="" type="checkbox"/>	<input type="checkbox"/>	<input checked="" type="checkbox"/>	<input checked="" type="checkbox"/>	<input type="checkbox"/>	<input type="checkbox"/>
Monsungrau Metallic		<input checked="" type="checkbox"/>	<input type="checkbox"/>	<input checked="" type="checkbox"/>	<input checked="" type="checkbox"/>	<input type="checkbox"/>	<input type="checkbox"/>
Cuvéesilber Metallic		<input checked="" type="checkbox"/>	<input type="checkbox"/>	<input checked="" type="checkbox"/>	<input checked="" type="checkbox"/>	<input type="checkbox"/>	<input type="checkbox"/>
Florettsilber Metallic		<input checked="" type="checkbox"/>	<input type="checkbox"/>	<input checked="" type="checkbox"/>	<input checked="" type="checkbox"/>	<input type="checkbox"/>	<input type="checkbox"/>
Gletscherweiß Metallic		<input checked="" type="checkbox"/>	<input type="checkbox"/>	<input checked="" type="checkbox"/>	<input checked="" type="checkbox"/>	<input type="checkbox"/>	<input type="checkbox"/>
Perleffektlackierungen	67						
Phantomschwarz Perleffekt		<input checked="" type="checkbox"/>	<input type="checkbox"/>	<input checked="" type="checkbox"/>	<input checked="" type="checkbox"/>	<input type="checkbox"/>	<input type="checkbox"/>
Daytonagrau Perleffekt		<input type="checkbox"/>	<input type="checkbox"/>	<input checked="" type="checkbox"/>	<input type="checkbox"/>	<input type="checkbox"/>	<input type="checkbox"/>
Individuallackierungen	64/67						
Individuallackierungen Audi exclusive		<input checked="" type="checkbox"/>	<input checked="" type="checkbox"/>	<input checked="" type="checkbox"/>	<input checked="" type="checkbox"/>	<input checked="" type="checkbox"/>	<input checked="" type="checkbox"/>
Räder/Reifen	68						
17"-Aluminium-Schmiederäder im 6-Arm-Design		<input type="checkbox"/> ¹	<input type="checkbox"/>	<input type="checkbox"/>	<input type="checkbox"/> ¹	<input type="checkbox"/>	<input type="checkbox"/>
18"-Aluminium-Gussräder im 10-Speichen-V-Design		<input type="checkbox"/> ²	<input type="checkbox"/>	<input type="checkbox"/>	<input type="checkbox"/> ²	<input type="checkbox"/>	<input type="checkbox"/>

Serienausstattung Sonderausstattung Serien-/Sonderausstattung modellabhängig nicht erhältlich

Länderspezifische Abweichungen möglich. Welche Ausstattungen in Ihrem Land serienmäßig bzw. optional erhältlich sind, erfahren Sie bei Ihrem lokalen Audi Partner.

Eine Auswahl der Ausstattungen wird ab Seite 52 näher beschrieben.

	A8	A8 hybrid	S8	A8 L	A8 L hybrid	A8 L W12
18"-Aluminium-Gussräder im 10-Arm-Turbinen-Design (hybrid-Design)	<input type="checkbox"/>	<input type="checkbox"/>	<input type="checkbox"/>	<input type="checkbox"/>	<input type="checkbox"/>	<input type="checkbox"/>
19"-Aluminium-Gussräder im 5-Arm-Design	<input checked="" type="checkbox"/>	<input checked="" type="checkbox"/>	<input type="checkbox"/>	<input checked="" type="checkbox"/>	<input checked="" type="checkbox"/>	<input type="checkbox"/>
19"-Aluminium-Gussräder im 10-Speichen-Y-Design, teilpoliert	<input checked="" type="checkbox"/>	<input type="checkbox"/>	<input type="checkbox"/>	<input checked="" type="checkbox"/>	<input type="checkbox"/>	<input checked="" type="checkbox"/>
19"-Aluminium-Gussräder im 10-Arm-Turbinen-Design (hybrid-Design), Kontrastgrau, teilpoliert	<input type="checkbox"/>	<input checked="" type="checkbox"/>	<input type="checkbox"/>	<input type="checkbox"/>	<input checked="" type="checkbox"/>	<input type="checkbox"/>
19"-Aluminium-Gussräder im 15-Speichen-Design, teilpoliert	<input checked="" type="checkbox"/>	<input type="checkbox"/>	<input type="checkbox"/>	<input checked="" type="checkbox"/>	<input type="checkbox"/>	<input checked="" type="checkbox"/>
20"-Aluminium-Technologieräder im 10-Arm-Design, Iridium/Kontrastgrau	<input checked="" type="checkbox"/>	<input checked="" type="checkbox"/>	<input type="checkbox"/>	<input checked="" type="checkbox"/>	<input checked="" type="checkbox"/>	<input checked="" type="checkbox"/>
20"-Aluminium-Schmiederäder im 10-Parallelspeichen-Design, teilpoliert	<input checked="" type="checkbox"/>	<input checked="" type="checkbox"/>	<input type="checkbox"/>	<input checked="" type="checkbox"/>	<input checked="" type="checkbox"/>	<input checked="" type="checkbox"/>
20"-Aluminium-Gussräder im 5-Parallelspeichen-Design (S-Design)	<input type="checkbox"/>	<input type="checkbox"/>	<input type="checkbox"/>	<input type="checkbox"/>	<input type="checkbox"/>	<input type="checkbox"/>

	A8	A8 hybrid	S8	A8 L	A8 L hybrid	A8 L W12
20"-Aluminium-Schmiederäder im 15-Speichen-Struktur-Design, teilpoliert	<input checked="" type="checkbox"/>	<input checked="" type="checkbox"/>	<input checked="" type="checkbox"/>	<input checked="" type="checkbox"/>	<input checked="" type="checkbox"/>	<input checked="" type="checkbox"/>
21"-Aluminium-Gussräder im 5-Triplespeichen-Design (S-Design)	<input type="checkbox"/>	<input type="checkbox"/>	<input checked="" type="checkbox"/>	<input type="checkbox"/>	<input type="checkbox"/>	<input type="checkbox"/>
19"-Aluminium-Gussräder Audi exclusive im 5-Doppelspeichen-Design	<input checked="" type="checkbox"/>	<input type="checkbox"/>	<input type="checkbox"/>	<input checked="" type="checkbox"/>	<input type="checkbox"/>	<input checked="" type="checkbox"/>
19"-Aluminium-Gussräder Audi exclusive im 7-Doppelspeichen-Design	<input checked="" type="checkbox"/>	<input type="checkbox"/>	<input type="checkbox"/>	<input checked="" type="checkbox"/>	<input type="checkbox"/>	<input checked="" type="checkbox"/>
20"-Aluminium-Gussräder Audi exclusive im 5-Segmentspeichen-Design	<input checked="" type="checkbox"/>	<input type="checkbox"/>	<input checked="" type="checkbox"/>	<input checked="" type="checkbox"/>	<input type="checkbox"/>	<input checked="" type="checkbox"/>
20"-Aluminium-Schmiederäder Audi exclusive im 7-Doppelspeichen-Design, poliert, 2-farbig	<input checked="" type="checkbox"/>	<input type="checkbox"/>	<input checked="" type="checkbox"/>	<input checked="" type="checkbox"/>	<input type="checkbox"/>	<input checked="" type="checkbox"/>
20"-Aluminium-Schmiederäder Audi exclusive im 7-Doppelspeichen-Design, hochglanzpoliert, einfarbig	<input checked="" type="checkbox"/>	<input type="checkbox"/>	<input checked="" type="checkbox"/>	<input checked="" type="checkbox"/>	<input type="checkbox"/>	<input checked="" type="checkbox"/>
20"-Aluminium-Gussräder Audi exclusive im 10-Y-Speichen-Design	<input checked="" type="checkbox"/>	<input type="checkbox"/>	<input checked="" type="checkbox"/>	<input checked="" type="checkbox"/>	<input type="checkbox"/>	<input checked="" type="checkbox"/>
21"-Aluminium-Gussräder Audi exclusive im 5-Arm-Struktur-Design	<input checked="" type="checkbox"/>	<input type="checkbox"/>	<input checked="" type="checkbox"/>	<input checked="" type="checkbox"/>	<input type="checkbox"/>	<input checked="" type="checkbox"/>

¹Serie bei 6-Zylinder-Modellen. ²Serie bei 8-Zylinder-Modellen.

	A8	A8 hybrid	S8	A8 L	A8 L hybrid	A8 L W12
21"-Aluminium-Gussräder Audi exclusive im 5-Arm-Rotor-Design	<input checked="" type="checkbox"/>	<input type="checkbox"/>	<input checked="" type="checkbox"/>	<input checked="" type="checkbox"/>	<input type="checkbox"/>	<input checked="" type="checkbox"/>
21"-Aluminium-Gussräder Audi exclusive im 5-Arm-Rotor-Design in Titanoptik matt, glanzgedreht	<input checked="" type="checkbox"/>	<input type="checkbox"/>	<input checked="" type="checkbox"/>	<input checked="" type="checkbox"/>	<input type="checkbox"/>	<input checked="" type="checkbox"/>
17"-Winter-Aluminium-Gussräder im 6-Arm-Design	<input checked="" type="checkbox"/>	<input type="checkbox"/>	<input type="checkbox"/>	<input checked="" type="checkbox"/>	<input type="checkbox"/>	<input type="checkbox"/>
18"-Winter-Aluminium-Gussräder im 7-Arm-Design	<input checked="" type="checkbox"/>	<input checked="" type="checkbox"/>	<input type="checkbox"/>	<input checked="" type="checkbox"/>	<input checked="" type="checkbox"/>	<input type="checkbox"/>
19"-Winter-Aluminium-Gussräder im 5-Arm-Design	<input checked="" type="checkbox"/>	<input type="checkbox"/>	<input checked="" type="checkbox"/>	<input checked="" type="checkbox"/>	<input type="checkbox"/>	<input checked="" type="checkbox"/>
20"-Winter-Aluminium-Gussräder im 5-Parallelspeichen-Design (S-Design)	<input type="checkbox"/>	<input type="checkbox"/>	<input checked="" type="checkbox"/>	<input type="checkbox"/>	<input type="checkbox"/>	<input type="checkbox"/>
20"-Winter-Aluminium-Schmiederäder im 10-Parallelspeichen-Design	<input checked="" type="checkbox"/>	<input type="checkbox"/>	<input type="checkbox"/>	<input checked="" type="checkbox"/>	<input type="checkbox"/>	<input checked="" type="checkbox"/>
Reifen mit Notlaufeigenschaften	<input checked="" type="checkbox"/>	<input type="checkbox"/>	<input type="checkbox"/>	<input checked="" type="checkbox"/>	<input type="checkbox"/>	<input checked="" type="checkbox"/>
Radschrauben diebstahlhemmend	<input type="checkbox"/>	<input type="checkbox"/>	<input type="checkbox"/>	<input type="checkbox"/>	<input type="checkbox"/>	<input type="checkbox"/>
Reifenreparaturset	<input type="checkbox"/>	<input type="checkbox"/>	<input type="checkbox"/>	<input type="checkbox"/>	<input type="checkbox"/>	<input type="checkbox"/>
Reserverad platzsparend	<input checked="" type="checkbox"/>	<input type="checkbox"/>	<input checked="" type="checkbox"/>	<input checked="" type="checkbox"/>	<input type="checkbox"/>	<input checked="" type="checkbox"/>
Reifendruck-Kontrollanzeige	<input type="checkbox"/>	<input type="checkbox"/>	<input type="checkbox"/>	<input type="checkbox"/>	<input type="checkbox"/>	<input type="checkbox"/>
Bordwerkzeug	<input type="checkbox"/>	<input type="checkbox"/>	<input type="checkbox"/>	<input type="checkbox"/>	<input type="checkbox"/>	<input type="checkbox"/>
Wagenheber	<input checked="" type="checkbox"/>	<input type="checkbox"/>	<input checked="" type="checkbox"/>	<input checked="" type="checkbox"/>	<input type="checkbox"/>	<input checked="" type="checkbox"/>

	Seite	AB	AB hybrid	S8	AB L	AB L hybrid	AB L W12
Technik (Fortsetzung)	78						
Audi drive select		<input type="checkbox"/>	<input type="checkbox"/>	<input type="checkbox"/>	<input type="checkbox"/>	<input type="checkbox"/>	<input type="checkbox"/>
Elektromechanische Parkbremse		<input type="checkbox"/>	<input type="checkbox"/>	<input type="checkbox"/>	<input type="checkbox"/>	<input type="checkbox"/>	<input type="checkbox"/>
Elektromechanische Servolenkung		<input type="checkbox"/>	<input type="checkbox"/>	–	<input type="checkbox"/>	<input type="checkbox"/>	<input type="checkbox"/>
Dynamiklenkung		<input checked="" type="checkbox"/>	–	<input type="checkbox"/>	<input checked="" type="checkbox"/>	–	<input checked="" type="checkbox"/>
Bremsanlage		<input type="checkbox"/>	<input type="checkbox"/>	<input type="checkbox"/>	<input type="checkbox"/>	<input type="checkbox"/>	<input type="checkbox"/>
Keramikbremse		<input checked="" type="checkbox"/> ¹	–	<input checked="" type="checkbox"/>	<input checked="" type="checkbox"/> ¹	–	<input checked="" type="checkbox"/>
Start-Stop-System		<input type="checkbox"/>	<input type="checkbox"/> ²	<input type="checkbox"/>	<input type="checkbox"/>	<input type="checkbox"/> ²	<input type="checkbox"/>
Audi TDI clean diesel		<input type="checkbox"/> ³	–	–	<input type="checkbox"/> ³	–	–
Rekuperation		<input type="checkbox"/>	<input type="checkbox"/> ²	<input type="checkbox"/>	<input type="checkbox"/>	<input type="checkbox"/> ²	<input type="checkbox"/>
Fehlbetankungsschutz		<input type="checkbox"/> ³	–	–	<input type="checkbox"/> ³	–	–
Audi cylinder on demand		<input type="checkbox"/> ⁴	–	<input type="checkbox"/>	<input type="checkbox"/> ⁴	–	<input type="checkbox"/>
Active Noise Cancellation		<input type="checkbox"/> ⁵	<input type="checkbox"/>	<input type="checkbox"/>	<input type="checkbox"/> ⁵	<input type="checkbox"/>	<input type="checkbox"/>
Karosserie Audi Space Frame (ASF®)-Bauweise		<input type="checkbox"/>	<input type="checkbox"/>	<input type="checkbox"/>	<input type="checkbox"/>	<input type="checkbox"/>	<input type="checkbox"/>
Anti-Blockier-System (ABS)		<input type="checkbox"/>	<input type="checkbox"/>	<input type="checkbox"/>	<input type="checkbox"/>	<input type="checkbox"/>	<input type="checkbox"/>
Antriebs-Schlupf-Regelung (ASR)		<input type="checkbox"/>	<input type="checkbox"/>	<input type="checkbox"/>	<input type="checkbox"/>	<input type="checkbox"/>	<input type="checkbox"/>
Elektronische Differenzialsperre (EDS)		<input type="checkbox"/>	<input type="checkbox"/>	<input type="checkbox"/>	<input type="checkbox"/>	<input type="checkbox"/>	<input type="checkbox"/>
Elektronische Stabilisierungskontrolle (ESC)		<input type="checkbox"/>	<input type="checkbox"/>	<input type="checkbox"/>	<input type="checkbox"/>	<input type="checkbox"/>	<input type="checkbox"/>
Licht	79						
Xenon plus		<input type="checkbox"/>	–	–	<input type="checkbox"/>	–	–
LED-Scheinwerfer		<input checked="" type="checkbox"/>	<input type="checkbox"/>	<input type="checkbox"/>	<input checked="" type="checkbox"/>	<input type="checkbox"/>	<input type="checkbox"/>
Audi Matrix LED-Scheinwerfer		<input checked="" type="checkbox"/>	<input checked="" type="checkbox"/>	<input checked="" type="checkbox"/>	<input checked="" type="checkbox"/>	<input checked="" type="checkbox"/>	<input type="checkbox"/>
Licht-/Regensensor		<input type="checkbox"/>	<input type="checkbox"/>	<input type="checkbox"/>	<input type="checkbox"/>	<input type="checkbox"/>	<input type="checkbox"/>
LED-Heckleuchten		<input type="checkbox"/>	<input type="checkbox"/>	<input type="checkbox"/>	<input type="checkbox"/>	<input type="checkbox"/>	<input type="checkbox"/>
LED-Heckleuchten mit dynamischem Blinker		<input checked="" type="checkbox"/> ⁶	<input checked="" type="checkbox"/> ⁶	<input checked="" type="checkbox"/> ⁶	<input checked="" type="checkbox"/> ⁶	<input checked="" type="checkbox"/> ⁶	<input checked="" type="checkbox"/> ⁶

Serienausstattung Sonderausstattung Serien-/Sonderausstattung modellabhängig – nicht erhältlich

Länderspezifische Abweichungen möglich. Welche Ausstattungen in Ihrem Land serienmäßig bzw. optional erhältlich sind, erfahren Sie bei Ihrem lokalen Audi Partner.

Eine Auswahl der Ausstattungen wird ab Seite 52 näher beschrieben.

	Seite	AB	AB hybrid	S8	AB L	AB L hybrid	AB L W12
Adaptives Bremslicht		<input type="checkbox"/>	<input type="checkbox"/>	<input type="checkbox"/>	<input type="checkbox"/>	<input type="checkbox"/>	<input type="checkbox"/>
Innen- und Außenlichtpaket		<input type="checkbox"/>	<input type="checkbox"/>	<input type="checkbox"/>	<input type="checkbox"/>	<input type="checkbox"/>	<input type="checkbox"/>
Ambientebeleuchtung		<input checked="" type="checkbox"/>	<input type="checkbox"/>	<input type="checkbox"/>	<input checked="" type="checkbox"/>	<input type="checkbox"/>	<input type="checkbox"/>
Design	80						
Abgasendrohre 2-flutig mit trapezförmigen, stoßfängerfesten Chromblenden		<input type="checkbox"/>	<input type="checkbox"/>	–	<input type="checkbox"/>	<input type="checkbox"/>	<input type="checkbox"/>
Abgasendrohre 2-flutig, je 2 ovale Chromblenden links und rechts		–	–	<input type="checkbox"/>	–	–	–
Einstiegsleisten mit Aluminiumeinlage		<input type="checkbox"/>	–	–	<input type="checkbox"/>	–	–
Einstiegsleisten mit Aluminiumeinlage mit modellspezifischem, beleuchtetem Schriftzug		–	<input type="checkbox"/>	<input type="checkbox"/>	–	<input type="checkbox"/>	<input type="checkbox"/>
Einstiegsleisten personalisiert vorn Audi exclusive		<input checked="" type="checkbox"/>	<input checked="" type="checkbox"/>	<input checked="" type="checkbox"/>	<input checked="" type="checkbox"/>	<input checked="" type="checkbox"/>	<input checked="" type="checkbox"/>
Einstiegsleisten personalisiert vorn und hinten Audi exclusive		<input checked="" type="checkbox"/>	<input checked="" type="checkbox"/>	<input checked="" type="checkbox"/>	<input checked="" type="checkbox"/>	<input checked="" type="checkbox"/>	<input checked="" type="checkbox"/>
Bedienung	80						
Funkschlüssel		<input type="checkbox"/>	<input type="checkbox"/>	–	<input type="checkbox"/>	<input type="checkbox"/>	–
Komfortschlüssel mit sensorgesteuerter Gepäckraumriegelung		<input checked="" type="checkbox"/>	<input checked="" type="checkbox"/>	<input type="checkbox"/>	<input checked="" type="checkbox"/>	<input checked="" type="checkbox"/>	<input type="checkbox"/>
Servoschließung für die Türen		<input checked="" type="checkbox"/>	<input checked="" type="checkbox"/>	<input checked="" type="checkbox"/>	<input checked="" type="checkbox"/>	<input checked="" type="checkbox"/>	<input type="checkbox"/>
Servoschließung für die Gepäckraumklappe		<input type="checkbox"/>	<input type="checkbox"/>	<input type="checkbox"/>	<input type="checkbox"/>	<input type="checkbox"/>	<input type="checkbox"/>
Gepäckraumklappe automatisch öffnend		<input type="checkbox"/>	<input type="checkbox"/>	<input type="checkbox"/>	<input type="checkbox"/>	<input type="checkbox"/>	<input type="checkbox"/>
Gepäckraumklappe elektrisch öffnend und schließend		<input checked="" type="checkbox"/>	<input checked="" type="checkbox"/>	<input checked="" type="checkbox"/>	<input checked="" type="checkbox"/>	<input checked="" type="checkbox"/>	<input type="checkbox"/>
Garagentoröffner (HomeLink)		<input checked="" type="checkbox"/>	<input checked="" type="checkbox"/>	<input checked="" type="checkbox"/>	<input checked="" type="checkbox"/>	<input checked="" type="checkbox"/>	<input checked="" type="checkbox"/>
Engine-Start-Stop-Taste		<input type="checkbox"/>	<input type="checkbox"/>	<input type="checkbox"/>	<input type="checkbox"/>	<input type="checkbox"/>	<input type="checkbox"/>
Multifunktions-Lederlenkrad im 4-Speichen-Design mit Schaltwippen		<input type="checkbox"/>	<input type="checkbox"/>	<input checked="" type="checkbox"/>	<input type="checkbox"/>	<input type="checkbox"/>	<input type="checkbox"/>
Multifunktions-Lederlenkrad im 4-Speichen-Design mit Schaltwippen, beheizbar		<input checked="" type="checkbox"/>	<input checked="" type="checkbox"/>	<input checked="" type="checkbox"/>	<input checked="" type="checkbox"/>	<input checked="" type="checkbox"/>	<input checked="" type="checkbox"/>

	Seite	AB	AB hybrid	S8	AB L	AB L hybrid	AB L W12
Multifunktions-Sportlederlenkrad im 3-Speichen-Design mit Schaltwippen		<input checked="" type="checkbox"/>	<input checked="" type="checkbox"/>	<input type="checkbox"/>	<input checked="" type="checkbox"/>	<input checked="" type="checkbox"/>	<input checked="" type="checkbox"/>
Multifunktions-Sportlederlenkrad im 3-Speichen-Design mit Schaltwippen, beheizbar		<input checked="" type="checkbox"/>	<input checked="" type="checkbox"/>	<input checked="" type="checkbox"/>	<input checked="" type="checkbox"/>	<input checked="" type="checkbox"/>	<input checked="" type="checkbox"/>
Lenkradeinstellung elektrisch		<input type="checkbox"/>	<input type="checkbox"/>	<input type="checkbox"/>	<input type="checkbox"/>	<input type="checkbox"/>	<input type="checkbox"/>
Lenkradkranz mit Holzsegmenten		<input checked="" type="checkbox"/>	<input checked="" type="checkbox"/>	<input checked="" type="checkbox"/>	<input checked="" type="checkbox"/>	<input checked="" type="checkbox"/>	<input checked="" type="checkbox"/>
Lenkradkranz mit Holzsegmenten Audi exclusive		<input checked="" type="checkbox"/>	<input checked="" type="checkbox"/>	<input checked="" type="checkbox"/>	<input checked="" type="checkbox"/>	<input checked="" type="checkbox"/>	<input checked="" type="checkbox"/>
Lenkrad in Leder Audi exclusive		<input checked="" type="checkbox"/>	<input checked="" type="checkbox"/>	<input checked="" type="checkbox"/>	<input checked="" type="checkbox"/>	<input checked="" type="checkbox"/>	<input checked="" type="checkbox"/>
Wählhebel in Leder		<input type="checkbox"/>	<input type="checkbox"/>	<input checked="" type="checkbox"/>	<input type="checkbox"/>	<input type="checkbox"/>	<input type="checkbox"/>
Wählhebel in Holz		<input checked="" type="checkbox"/> ⁷	<input checked="" type="checkbox"/> ⁷	<input checked="" type="checkbox"/> ⁷	<input checked="" type="checkbox"/> ⁷	<input checked="" type="checkbox"/> ⁷	<input checked="" type="checkbox"/> ⁷
Wählhebel in Holz Audi exclusive		<input checked="" type="checkbox"/>	<input checked="" type="checkbox"/>	<input checked="" type="checkbox"/>	<input checked="" type="checkbox"/>	<input checked="" type="checkbox"/>	<input checked="" type="checkbox"/>
Wählhebel in Carbon Atlas		–	–	<input type="checkbox"/>	–	–	–
Wählhebel in Klavierlack schwarz		–	–	–	–	–	<input type="checkbox"/>
Bedienelemente in Leder Audi exclusive		<input checked="" type="checkbox"/>	<input checked="" type="checkbox"/>	<input checked="" type="checkbox"/>	<input checked="" type="checkbox"/>	<input checked="" type="checkbox"/>	<input checked="" type="checkbox"/>
Komfort	82						
Glas-Schiebe-/Ausstelldach		<input checked="" type="checkbox"/>	<input checked="" type="checkbox"/>	<input checked="" type="checkbox"/>	<input type="checkbox"/>	<input type="checkbox"/>	<input type="checkbox"/>
Solar-Schiebe-/Ausstelldach		<input checked="" type="checkbox"/>	<input checked="" type="checkbox"/>	<input checked="" type="checkbox"/>	<input checked="" type="checkbox"/>	<input checked="" type="checkbox"/>	<input checked="" type="checkbox"/>
Panorama-Glasdach		–	–	–	<input checked="" type="checkbox"/>	<input checked="" type="checkbox"/>	<input checked="" type="checkbox"/>
Wärmeschutzverglasung		<input type="checkbox"/>	<input type="checkbox"/>	–	<input type="checkbox"/>	<input type="checkbox"/>	–
Doppel-/Akustikverglasung		<input checked="" type="checkbox"/>	<input checked="" type="checkbox"/>	<input type="checkbox"/>	<input checked="" type="checkbox"/>	<input checked="" type="checkbox"/>	<input checked="" type="checkbox"/>
Dämm-/Akustikglas		<input checked="" type="checkbox"/>	<input checked="" type="checkbox"/>	<input checked="" type="checkbox"/>	<input checked="" type="checkbox"/>	<input checked="" type="checkbox"/>	<input type="checkbox"/>
Dämm-/Akustikglas mit Frontscheibenheizung		<input checked="" type="checkbox"/>	–	<input checked="" type="checkbox"/>	<input checked="" type="checkbox"/>	–	<input checked="" type="checkbox"/>
Scheiben abgedunkelt (Privacy-Verglasung)		<input checked="" type="checkbox"/>	<input checked="" type="checkbox"/>	<input checked="" type="checkbox"/>	<input checked="" type="checkbox"/>	<input checked="" type="checkbox"/>	<input checked="" type="checkbox"/>
Sonnenschutzrollo elektrisch für die Heckscheibe		<input checked="" type="checkbox"/>	<input checked="" type="checkbox"/>	<input checked="" type="checkbox"/>	–	–	–
Sonnenschutzrollos elektrisch für die Heckscheibe und die Türscheiben hinten		<input checked="" type="checkbox"/>	<input checked="" type="checkbox"/>	<input checked="" type="checkbox"/>	<input type="checkbox"/>	<input type="checkbox"/>	<input type="checkbox"/>
Sitzheizung vorn		<input checked="" type="checkbox"/>	<input checked="" type="checkbox"/>	<input type="checkbox"/>	<input checked="" type="checkbox"/>	<input checked="" type="checkbox"/>	–
Sitzheizung vorn und hinten		<input checked="" type="checkbox"/>	<input checked="" type="checkbox"/>	<input checked="" type="checkbox"/>	<input checked="" type="checkbox"/>	<input checked="" type="checkbox"/>	<input type="checkbox"/>

¹Nur erhältlich für 8-Zylinder-Modelle. ²Hybrid-Technologie. ³Nur erhältlich für Dieselmodelle. ⁴Nur erhältlich für 4.0 TFSI quattro. ⁵Serie bei 4.0 TFSI quattro. ⁶Nur in Verbindung mit Audi Matrix LED-Scheinwerfer erhältlich.

⁷Nicht in Verbindung mit Dekoreinlage mit dem Zusatz naturell bestellbar. ⁸Nur in Verbindung mit Komfort-Sportsitze vorn erhältlich.

	AB	AB hybrid	S8	AB L	AB L hybrid	AB L W12
Sitzbelüftung vorn	<input checked="" type="checkbox"/>	<input checked="" type="checkbox"/>	<input checked="" type="checkbox"/>	<input checked="" type="checkbox"/>	<input checked="" type="checkbox"/>	<input checked="" type="checkbox"/>
Sitzbelüftung vorn und hinten	<input checked="" type="checkbox"/>	–	<input checked="" type="checkbox"/>	<input checked="" type="checkbox"/>	<input checked="" type="checkbox"/>	<input checked="" type="checkbox"/>
Massagefunktion vorn	<input checked="" type="checkbox"/>	<input checked="" type="checkbox"/>	<input checked="" type="checkbox"/>	<input checked="" type="checkbox"/>	<input checked="" type="checkbox"/>	<input checked="" type="checkbox"/>
Massagefunktion vorn und hinten	<input checked="" type="checkbox"/>	–	<input checked="" type="checkbox"/>	<input checked="" type="checkbox"/>	<input checked="" type="checkbox"/>	<input checked="" type="checkbox"/>
Mittelarmlehne vorn	<input type="checkbox"/>	<input type="checkbox"/>	–	<input type="checkbox"/>	<input type="checkbox"/>	–
Komfortmittelarmlehne vorn	<input checked="" type="checkbox"/>	<input checked="" type="checkbox"/>	<input type="checkbox"/>	<input checked="" type="checkbox"/>	<input checked="" type="checkbox"/>	<input type="checkbox"/>
Mittelarmlehne hinten	<input type="checkbox"/>	<input type="checkbox"/>	<input type="checkbox"/>	<input type="checkbox"/>	<input type="checkbox"/>	<input type="checkbox"/>
Komfortkopfstützen hinten	<input checked="" type="checkbox"/>	<input checked="" type="checkbox"/>	<input checked="" type="checkbox"/>	<input checked="" type="checkbox"/>	<input checked="" type="checkbox"/>	<input type="checkbox"/>
Memory-Funktion für Normalsitze vorn	<input checked="" type="checkbox"/>	<input checked="" type="checkbox"/>	–	<input checked="" type="checkbox"/>	<input checked="" type="checkbox"/>	–
Rücksitzanlage	<input type="checkbox"/>	<input type="checkbox"/>	<input type="checkbox"/>	<input type="checkbox"/>	<input type="checkbox"/>	<input checked="" type="checkbox"/>
Kindersitzbefestigung ISOFIX und Top Tether für die äußeren Fondsitze	<input type="checkbox"/>	<input type="checkbox"/>	<input type="checkbox"/>	<input type="checkbox"/>	<input type="checkbox"/>	<input type="checkbox"/>
Fondsitz-Paket Einzelsitze	<input checked="" type="checkbox"/>	<input checked="" type="checkbox"/>	<input checked="" type="checkbox"/>	<input checked="" type="checkbox"/>	<input checked="" type="checkbox"/>	<input type="checkbox"/>
Fondsitz-Paket Einzelsitze mit durchgehender, beleiteter Mittelkonsole	–	–	–	<input checked="" type="checkbox"/>	<input checked="" type="checkbox"/>	<input checked="" type="checkbox"/>
Fondsitz-Paket Ruhesitz mit durchgehender, beleiteter Mittelkonsole	–	–	–	<input checked="" type="checkbox"/>	<input checked="" type="checkbox"/>	<input checked="" type="checkbox"/>
Fondsitz-Paket in Sportsitzoptik	<input checked="" type="checkbox"/> ⁸	<input checked="" type="checkbox"/> ⁸	<input checked="" type="checkbox"/>	<input checked="" type="checkbox"/> ⁸	<input checked="" type="checkbox"/> ⁸	<input checked="" type="checkbox"/> ⁸
Klapptisch Audi exclusive	<input checked="" type="checkbox"/>	<input checked="" type="checkbox"/>	<input checked="" type="checkbox"/>	<input checked="" type="checkbox"/>	<input checked="" type="checkbox"/>	<input checked="" type="checkbox"/>
Personalisierung des Klapptisches Audi exclusive	<input checked="" type="checkbox"/>	<input checked="" type="checkbox"/>	<input checked="" type="checkbox"/>	<input checked="" type="checkbox"/>	<input checked="" type="checkbox"/>	<input checked="" type="checkbox"/>
Steckdose 230 Volt/115 Volt/100 Volt	<input checked="" type="checkbox"/>	<input checked="" type="checkbox"/>	<input checked="" type="checkbox"/>	<input checked="" type="checkbox"/>	<input checked="" type="checkbox"/>	<input checked="" type="checkbox"/>
Zusätzliche Leseleuchten im Fond	<input checked="" type="checkbox"/>	<input checked="" type="checkbox"/>	<input checked="" type="checkbox"/>	<input checked="" type="checkbox"/>	<input checked="" type="checkbox"/>	<input type="checkbox"/>
Make-up-Spiegel im Fond	–	–	–	<input checked="" type="checkbox"/>	<input checked="" type="checkbox"/>	<input type="checkbox"/>
Kardanische Leseleuchten im Fond Audi exclusive	<input checked="" type="checkbox"/>	<input checked="" type="checkbox"/>	<input checked="" type="checkbox"/>	<input checked="" type="checkbox"/>	<input checked="" type="checkbox"/>	<input checked="" type="checkbox"/>
Komfortklimaautomatik	<input type="checkbox"/>	–	<input type="checkbox"/>	<input type="checkbox"/>	–	–
Komfortklimaautomatik 3-Zonen	–	<input type="checkbox"/>	–	–	<input type="checkbox"/>	–
Komfortklimaautomatik 4-Zonen	<input checked="" type="checkbox"/>	–	<input checked="" type="checkbox"/>	<input checked="" type="checkbox"/>	–	<input type="checkbox"/>

	Seite	A8	A8 hybrid	S8	A8 L	A8 L hybrid	A8 L W12
Komfort (Fortsetzung)	82						
Standheizung/-lüftung		■	–	■	■	–	■
Ionisator		■	■	■	■	■	■
Staufach Audi exclusive		–	–	–	■	–	■
Barfach Audi exclusive		–	–	–	■	–	■
Kühlbox Audi exclusive		■	–	■	■	–	■
Fußstützen hinten		–	–	–	■	■	■
Fußstützen hinten Audi exclusive		–	–	–	■	■	■
Fußmatten vorn und hinten		□	□	□	□	□	□
Fußmatten Audi exclusive		■	■	■	■	■	■
Teppich und Fußmatten Audi exclusive		■	■	■	■	■	■
Zigarettenanzünder und Aschenbecher		□	□	□	□	□	□
Nichtraucherpaket		■	■	■	■	■	■
Transport	86						
Kofferset A8 hybrid		–	□	–	–	□	–
Vorrüstung für Anhängervorrichtung ¹		■	–	■	■	–	■
Anhängervorrichtung elektrisch schwenkbar		■	–	■	■	–	■
Gepäckraumpaket		■	■ ²	■	■	■ ²	■
Ablagefächer		□	□	□	□	□	□
Getränkhalter		□	□	□	□	□	□
Durchladeeinrichtung		■	–	■	■	–	■
Durchladeeinrichtung mit entnehmbarer Ski-/Snowboardtasche		■	–	■	■	–	■
Sicherheit	87						
Außenspiegel mit integriertem LED-Blinker, elektrisch einstell-, beheiz- und anklappbar, inklusive Bordsteinautomatik für Beifahreraußenspiegel		□	□	□	□	□	□
Außenspiegel zusätzlich beidseitig automatisch abblendend		■	■	–	■	■	–

□ Serienausstattung ■ Sonderausstattung □■ Serien-/Sonderausstattung modellabhängig – nicht erhältlich

Länderspezifische Abweichungen möglich. Welche Ausstattungen in Ihrem Land serienmäßig bzw. optional erhältlich sind, erfahren Sie bei Ihrem lokalen Audi Partner.

Eine Auswahl der Ausstattungen wird ab Seite 52 näher beschrieben.

	Seite	A8	A8 hybrid	S8	A8 L	A8 L hybrid	A8 L W12
Außenspiegel zusätzlich beidseitig automatisch abblendend mit Memory-Funktion		■	■	□	■	■	□
Innenspiegel automatisch abblendend		□	□	□	□	□	□
Seitenaufprallschutz		□	□	□	□	□	□
Airbags		□	□	□	□	□	□
Deaktivierungsschalter für Beifahrerairbag		■	■	■	■	■	■
Integrales Kopfstützensystem		□	□	□	□	□	□
Sicherheitsgurte		□	□	□	□	□	□
Sicherheitsgurte Audi exclusive		■	■	■	■	■	■
Diebstahlwarnanlage		□	□	□	□	□	□
Vorbereitung für Ortungsassistent		■	■	■	■	■	■
Warn- und Kontrollleuchten		□	□	□	□	□	□
Warndreieck		□	□	□	□	□	□
Verbandmaterial		□	□	□	□	□	□
Assistenzsysteme	87						
Geschwindigkeitsregelanlage		□	□	□	□	□	□
Bremsassistent Folgekollision		□	□	□	□	□	□
Audi pre sense basic		□	□	□	□	□	□
adaptive cruise control mit Stop&Go-Funktion inklusive Audi pre sense front		■	■	■	■	■	■
Audi side assist inklusive Audi pre sense rear		■	■	■	■	■	■
Audi active lane assist		■	■	■	■	■	■
Head-up Display		■	■	■	■	■	■
Nachtsichtassistent		■	■	■	■	■	■
Kamerabasierte Tempolimitanzeige		■	■	■	■	■	■
Einparkhilfe plus		■	■	□	■	■	□
Parkassistent mit Umgebungsanzeige		■	■	■	■	■	■

	Seite	A8	A8 hybrid	S8	A8 L	A8 L hybrid	A8 L W12
Rückfahrkamera		■	■	■	■	■	□
Umgebungs-kameras		■	■	■	■	■	■
Assistenz-Paket inklusive Audi pre sense plus		■	■	■	■	■	■
Anfahrassistent		□	□	□	□	□	□
Infotainment	89						
Powermeter im Kombiinstrument		–	□	–	–	□	–
Instrumenteneinsatz		□	–	□	□	–	□
Fahrerinformationssystem mit Farbdisplay		□	□	□	□	□	□
Pausenempfehlung		□	□	□	□	□	□
MMI®		□	□	□	□	□	–
MMI® touch		■	■	■	■	■	–
MMI® Navigation plus mit MMI touch		■	■	■	■	■	□
Audi music interface		■	■	■	■	■	□
Navigationsdaten (Festplatte)		■	■	■	■	■	□
Bluetooth-Schnittstelle		■	■	■	■	■	□
Handyvorbereitung (Bluetooth)		■	■	■	■	■	■
Audi connect inklusive Autotelefon		■	■	■	■	■	□
Bedienhörer vorn für Autotelefon		■	■	■	■	■	□
Bedienhörer vorn und hinten für Autotelefon		■	■	■	■	■	■
Handyhalter		–	–	–	–	–	□
MMI® Radio plus		□	□	□	□	□	□
Digitaler Radioempfang		■	■	■	■	■	■
Digitaler TV-Empfang		■	■	■	■	■	■
Audi sound system		□	–	□	□	–	–
Bose Surround Sound		■	□	■	■	□	□
Bang & Olufsen Advanced Sound System		■	■	■	■	■	■

	Seite	A8	A8 hybrid	S8	A8 L	A8 L hybrid	A8 L W12
DVD-/CD-Wechsler		■	■	□	■	■	□
Rear Seat Entertainment		■	–	■	■	■	■
Audi Anschlussgarantie	91						
Audi Anschlussgarantie		■	■	■	■	■	■

Ausstattung des abgebildeten Audi A8 (S. 4–13):

Lackierung: Florettsilber Metallic

Räder: Aluminium-Technologieräder im 10-Arm-Design, Iridium/Kontrastgrau

Sitzbezüge: Leder Valcona atlasbeige

Dekoreinlagen: obere Dekoreinlage Holz Pappelmaser braunsilber;

untere Dekoreinlage Hochglanz schwarz; erweiterte Aluminiumoptik im Interieur

Ausstattung des abgebildeten Audi A8 L (S. 14–17):

Lackierung: Oolonggrau Metallic

Räder: Aluminium-Schmiederäder im 10-Parallelspeichen-Design, teilpoliert

Sitzbezüge: Leder Unikat muskatbraun

Dekoreinlagen: obere Dekoreinlage Holz Nussbaumwurzel dunkelbraun;

untere Dekoreinlage Aluminium gebürstet silber

Ausstattung des abgebildeten Audi A8 L W12 (S. 18–23):

Lackierung: Phantomschwarz Perleffekt

Räder: Aluminium-Schmiederäder im 15-Speichen-Struktur-Design

Sitzbezüge: Leder Valcona samtbeige

Dekoreinlagen: obere Dekoreinlage Holz Eschenmaser braungold naturell;

untere Dekoreinlage Aluminium gebürstet silber; erweiterte Aluminiumoptik im Interieur

Ausstattung des abgebildeten Audi S8 (S. 24–31):

Lackierung: Daytonagrau Perleffekt

Räder: Aluminium-Gussräder im 5-Triplespeichen-Design (S-Design)

Sitzbezüge: Leder Valcona vermontbraun/granitgrau (Audi design selection)

Dekoreinlagen: obere Dekoreinlage Carbon Körper kupfer;

untere Dekoreinlage Aluminium gebürstet silber; erweiterte Aluminiumoptik im Interieur;

Dachhimmel und Heckablage in Alcantara schwarz

¹Die Anhängervorrichtung zur Nachrüstung ist über Audi Original Zubehör erhältlich. ²Nicht in Verbindung mit Kofferset A8 hybrid erhältlich.



Verantwortung

Verantwortung zu leben, ist als Grundsatz fest in der Audi Strategie verankert. Neben wirtschaftlichem Erfolg und internationaler Wettbewerbsfähigkeit spielen in gleichem Maße die Verantwortung für Mitarbeiter und Gesellschaft sowie die Schonung von Umwelt und Ressourcen eine wichtige Rolle. Im Detail – Kataloge werden auf FSC-zertifiziertem Papier gedruckt – genauso wie generell: Audi entwickelt Automobile, die nicht nur sportlich und emotional sind, sondern eine immer bessere Effizienz aufweisen. Auf lange Sicht will Audi mit seinen

Produkten CO₂-neutrale Mobilität ermöglichen. Zur ganzheitlichen Betrachtung gehört auch, dass Audi seine Werke Schritt für Schritt in Richtung einer CO₂-neutralen Produktion bringt. Audi engagiert sich zudem für die Gesellschaft – vor allem in den Bereichen Bildung, Technik und Soziales. Nachhaltigkeit ist bei Audi eng mit einem Blick in die Zukunft verbunden: Mit der Audi Urban Future Initiative geht Audi zusammen mit internationalen Experten den künftigen urbanen Herausforderungen und Trends rund um das Thema Mobilität auf den Grund.

Entdecken Sie die Welt von Audi.



Wer sich für einen Audi entscheidet, entscheidet sich für eine Marke, die mehr bietet. Mehr Individualität. Mehr Exklusivität. Mehr Faszination.



Teamegeist

Motorsport ist eine Triebfeder der Marke. Seit Jahren gehört Audi zu den Siegern bei diversen Rennserien, zum Beispiel bei den 24 Stunden von Le Mans oder der DTM. Die Werte, auf die es in vielen Sportarten ankommt, sind auch für Audi maßgebend: Präzision, Leidenschaft und Technik. Kein Zufall also, dass Audi sich schon seit vielen Jahren auch als Sponsor im Sportbereich engagiert. Im

Wintersport beispielsweise ist Audi seit fast drei Jahrzehnten Hauptsponsor des Deutschen Skiverbands (DSV) und darüber hinaus auch Partner 14 weiterer alpiner Nationalteams. Im Bereich Fußball unterstützen wir nationale und internationale Teams. Außerdem ist Audi Partner des Deutschen Olympischen Sportbundes.

www.audi.com

Informationen zu allen genannten Themen finden Sie auf unserer Website: www.audi.com.



www.audi.com



configurator.audi.com



www.audi.com/vorsprung-durch-technik



www.audi.com/driving



www.audi.com/cr

Ausstattungen Audi A8/A8 L/A8 L W12/S8

Abgasendrohre	55, 104	Bremssättel schwarz lackiert, mit S8-Emblem	55
Ablagefächer	106	Dachhaltergriffe mit Holzsegmenten	76
Active Noise Cancellation	78	Dachhimmel	74, 102
adaptive air suspension	78	Dämm-/Akustikgläser	82
adaptive air suspension sport	55, 78	Deaktivierungsschalter für Beifahrerairbag	106
adaptive cruise control mit Stop&Go-Funktion inklusive Audi pre sense front	87	Dekoreinlagen	55, 76, 77
Adaptives Bremslicht	104	Diebstahlwarnanlage	87
Airbags	106	Digitale Radioempfang	90
Aluminiumoptik im Interieur	76	Digitale TV-Empfang	90
Ambientebeleuchtung	79	Doppel-/Akustikverglasung	82
Analoguhr S8-spezifisch mit grauem Zifferblatt	55	Durchladeeinrichtung	87
Anfahrassistent	107	Durchladeeinrichtung mit entnehmbarem Ski-/ Snowboardtasche	87
Anhängervorrichtung	86	DVD-/CD-Wechsler	90
Anti-Blockier-System (ABS)	104	Dynamiklenkung	55, 78
Antriebs-Schlupf-Regelung (ASR)	104	Einparkhilfe plus	88
Assistenz-Paket inklusive Audi pre sense plus	88	Einsteigsleisten mit Aluminiumeinlage	55, 80
Audi active lane assist	87	Einsteigsleisten personalisiert vorn und hinten Audi exclusive	80
Audi Anschlussgarantie	91	Elektromechanische Parkbremse	104
Audi connect inklusive Autotelefon	89	Elektromechanische Servolenkung	78
Audi cylinder on demand	104	Elektronische Differenzialsperre (EDS)	104
Audi design selection balaobraun	60, 75	Elektronische Stabilisierungskontrolle (ESC)	104
Audi design selection platanengrau	59, 75	Engine-Start-Stop-Taste S-spezifisch	55
Audi design selection vermونتbraun	61, 75	Erweiterte Aluminiumoptik im Interieur	76
Audi drive select	78	Fahrerinformationssystem mit Farbdisplay	89
Audi exclusive	62-65	Fehlbetankungsschutz	104
Audi Matrix LED-Scheinwerfer	79	Fondsitz-Pakete	84
Audi music interface	90	Funkschlüssel	80
Audi Original Zubehör	92, 93	Fußmatten	83, 106
Audi pre sense basic	87	Fußstützen hinten	83
Audi side assist inklusive Audi pre sense rear	87	Garagentoröffner (HomeLink)	80
Audi Singleframe	55	Gepäckraumklappe	
Audi sound system	90	elektrisch öffnend und schließend	80
Audi TDI clean diesel	78	Gepäckraumklappe automatisch öffnend	104
Außenspiegel	106	Gepäckraumpaket	86
Außenspiegelgehäuse	55	Geschwindigkeitsregelanlage	87
Bang & Olufsen Advanced Sound System	90	Getränkehalter	106
Barfach Audi exclusive	86	Glas-Schiebe-/Ausstelltdach	82
Bedienelemente in Leder Audi exclusive	81	Handyhalter	107
Bedienhörer vorn für Autotelefon	90	Handyvorbereitung (Bluetooth)	90
Bedienhörer vorn und hinten für Autotelefon	90	Head-up Display	88
Bluetooth-Schnittstelle	90	Heckablage in Alcantara Audi exclusive	74
Bordwerkzeug	101	Innenspiegel automatisch abblendend	106
Bose Surround Sound	90	Innen- und Außenlichtpaket	79
Bremsanlage	104	Instrumenteneinsatz S-spezifisch	55
Bremsassistent Folgekollision	87	Integrales Kopfstützensystem	106

Ausstattungen Audi A8/A8 L/A8 L W12/S8

Ionisator	85	Pedalerie und Fußstütze in Edelstahl	55
Kamerabasierte Tempolimitanzeige	88	Personalisierung des Klapptisches	
Kardanische Leseleuchten im Fond		Audi exclusive	83
Audi exclusive	85	Powermeter im Kombiinstrument	107
Karosserie Audi Space Frame (ASF®)-Bauweise	78	quattro®/quattro® mit Sportdifferenzial	55, 78
Keramikkbremse	78	Räder/Reifen	55, 68, 69
Kindersitzbefestigung ISOFIX und		Radschrauben diebstahlhemmend	101
Top Tether für die äußeren Fondsitze	83	Rear Seat Entertainment	91
Klapptisch Audi exclusive	83	Reifendruck-Kontrollanzeige	101
Kofferset A8 hybrid	86	Reifen mit Notlaufeigenschaften	101
Komfortklimaautomatiken	85	Reifenreparaturset	101
Komfortkopfstützen hinten	83	Rekuperation	104
Komfortmittellarmlehne vorn	83	Reserverad platzsparend	101
Komfortschlüssel mit sensorgesteuerter		Rückfahrkamera	88
Gepäckraumverriegelung	80	Rücksitzanlage	84
Komfortsitze vorn	71	Scheiben abgedunkelt (Privacy-Verglasung)	82
Komfort-Sportsitze vorn	71	Seitenaufprallschutz	106
Kühlbox Audi exclusive	86	Servoschließung für die Türen	80
Lackierungen	55, 66, 67	Servoschließung für die Gepäckraumklappe	104
Lederausstattungen Audi exclusive	74	Sicherheitsgurte	106
Lederpakete	74	Sicherheitsgurte Audi exclusive	87
LED-Heckleuchten	79	Sitzbelüftungen	83
LED-Heckleuchten mit dynamischem Blinker	79	Sitzheizungen	83
LED-Scheinwerfer	79	Solar-Schiebe-/Ausstelldach	82
Lenkradeinstellung elektrisch	105	Sonnenschutzrollos	82
Lenkräder	55, 80, 81	Standheizung/-lüftung	85
Lenkradkränze mit Holzsegmenten	81	Start-Stop-System	78
Licht-/Regensensor	104	Staufach Audi exclusive	83
Make-up-Spiegel		Steckdose 230 Volt/115 Volt/100 Volt	83
und zusätzliche Leseleuchten im Fond	85	Stoff-/Lederausstattungen	72, 73
Massagefunktionen	83	Stoßfänger	55
Memory-Funktion für Normalsitze vorn	83	Teppich und Fußmatten Audi exclusive	83
Mittelarmlehnen	105	tiptronic	78
MMI®	89	Umgebungskameras	88
MMI® Navigation plus mit MMI touch	89	Verbandmaterial	106
MMI® Radio plus	90	Vorbereitung für Ortungsassistent	106
MMI® touch	89	Vorrüstung für Anhängervorrichtung	106
Modellbezeichnung/Schriftzug	55	Wagenheber	101
Nachtsichtassistent	88	Wählhebel	55, 81, 105
Navigationsdaten (Festplatte)	107	Wärmeschutzverglasung	105
Nichtraucherpaket	83	Warndreieck	106
Normalsitze vorn	70	Warn- und Kontrollleuchten	106
Panorama-Glasdach	82	Xenon plus	79
Parkassistent mit Umgebungsanzeige	88	Zigarettenanzünder und Aschenbecher	83
Pausenempfehlung	107	Zusätzliche Leseleuchten im Fond	85

AUDI AG
85045 Ingolstadt
www.audi.com
Gültig ab November 2013

Printed in Germany
333/1330.82.09

Die in diesem Katalog gezeigten und beschriebenen Modellvarianten und Ausstattungen sowie einige der aufgeführten Dienstleistungen sind nicht in allen Ländern erhältlich. Die abgebildeten Fahrzeuge sind teilweise mit Sonderausstattungen gegen Mehrpreis ausgerüstet. Die Angaben über Lieferumfang, Aussehen, Leistungen, Maße und Gewichte, Kraftstoffverbrauch und Betriebskosten des Fahrzeugs entsprechen den zum Zeitpunkt der Drucklegung vorhandenen Kenntnissen. Abweichungen in Farbe und Form von den Abbildungen, Irrtümer und Druckfehler bleiben vorbehalten. Änderungen sind vorbehalten. Nachdruck, auch auszugsweise, nur mit schriftlicher Genehmigung der AUDI AG.

Das Papier dieses Katalogs wurde aus chlorfrei gebleichtem Zellstoff hergestellt.

