



A8

Audi A8 | A8 L | A8 L W12
Audi S8

Vorsprung durch Technik **Audi** 



Im Dialog: Audi QR-Codes

Erleben Sie Audi noch direkter: Laden Sie eine QR-App auf Ihr Smartphone und scannen Sie dann den QR-Code oder nutzen Sie den angegebenen Link in Ihrem Browser.



Faszination

4	Audi A8	18	Audi A8 L W12
14	Audi A8 L	24	Audi S8

Technik

32	Innovationen	42	Intelligente Performance
34	Audi ultra	44	hybrid
36	Audi connect	46	Dynamik
38	quattro®	48	Assistenzsysteme
40	Audi Matrix LED-Scheinwerfer	50	Simplexität

Ausstattungen

54	S-Modell	80	Dekoreinlagen
56	Motoren	82	Licht
58	Audi design selection	83	Design
62	Audi exclusive	84	Lenkräder/Bedienelemente
66	Designpakete Audi exclusive	85	Komfort
68	A8 Audi exclusive concept	89	Infotainment
70	Lackierungen	92	Assistenzsysteme
72	Räder/Reifen	94	Technik/Sicherheit
74	Sitze/Dachhimmel	95	Audi Anschlussgarantie

Sonstiges

96	Audi Original Zubehör	104	Serien-/Sonderausstattungen
98	Technische Daten	114	Audi Neuwagenabholung
102	Abmessungen	116	Faszination Audi

Die Ausstattungen der im Faszinationsteil abgebildeten Fahrzeuge finden Sie auf Seite 112.
Die Werte für Kraftstoffverbrauch und CO₂-Emissionen sowie die Effizienzklassen finden Sie ab Seite 98.

Design

Die Kunst, voraus zu sein. Sichtbar auf den Punkt gebracht. In einem außergewöhnlichen Fahrzeug. Dem Audi A8. Eindrucksvoll und sportlich. Einem klaren Prinzip folgend: Konzentration auf das Wesentliche. Keine Linie ohne Funktion. Markant strukturierte Flächen. Exklusive Materialien. Auf höchstem Niveau verarbeitet. Mit einem ganz besonderen Anspruch – brillant bis ins Detail.

**Brillante
Details.**
Formvollendet
und zeitlos.

Die Werte für Kraftstoffverbrauch und CO₂-Emissionen sowie die Effizienzklassen finden Sie auf Seite 98.

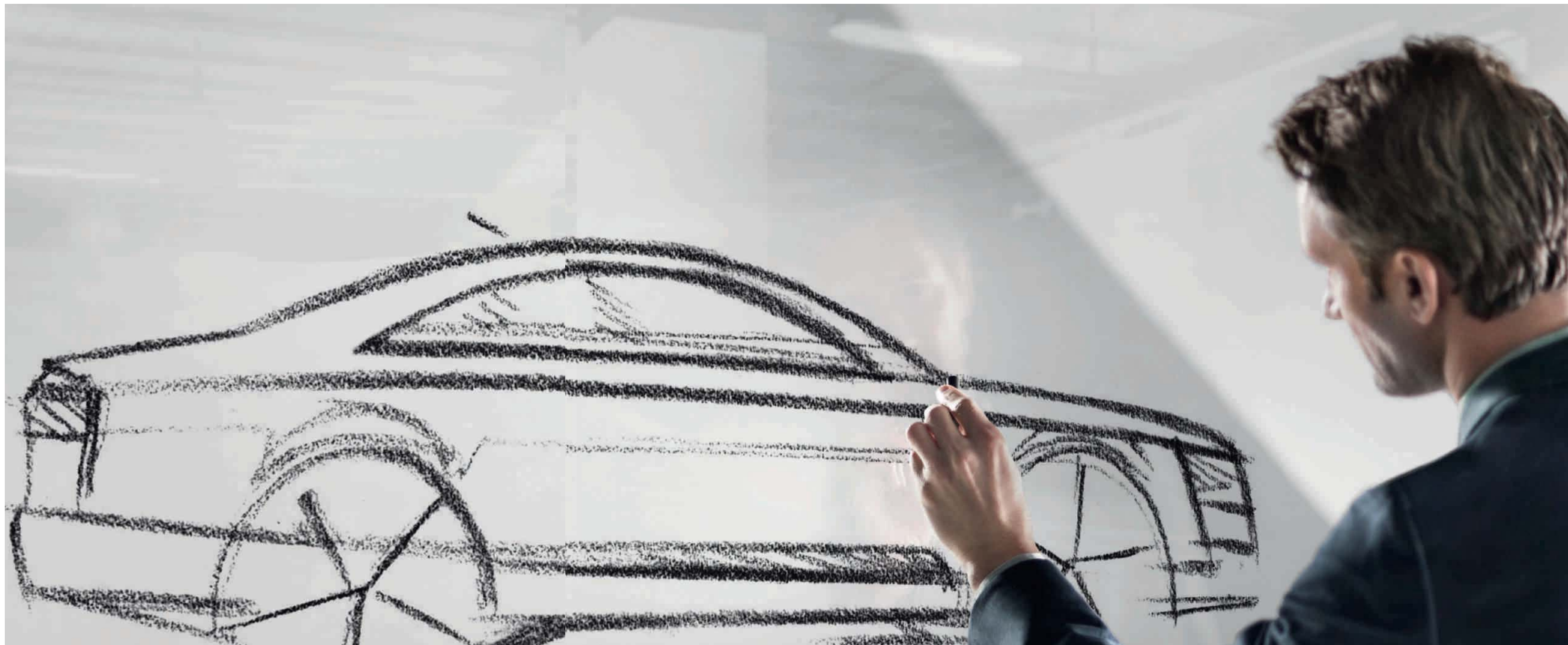



Design



Brillantes Design.
Eindrucksvoll
und dynamisch.

Design



Die Werte für Kraftstoffverbrauch und CO₂-Emissionen sowie die Effizienzklassen finden Sie auf Seite 98.



**Brillante
Ausstrahlung.**
Faszinierend
und wegweisend.

Design



Komfort

**Brillanter
Komfort.**
Exklusiv und
authentisch.



Audi A8

Komfort



Komfort



Willkommen im Audi A8. Wo großartiger Freiraum auf erlesenes Ambiente trifft. Ausgesuchte Materialien fühlbar Exklusivität verleihen. Hochwertige Verarbeitung Maßstäbe setzt. Und innovative Technik unterhält und begeistert.

Wie das MMI (1), das sich übersichtlich und elegant präsentiert. Und die optionale MMI Navigation plus mit MMI touch (2), die sich durch das MMI intuitiv bedienen lässt. Oder das optionale Head-up Display (3), das jederzeit auf Augenhöhe informiert. Der Audi A8. Rundherum komfortorientiert.



1

2



Komfort

Der Audi A8 L. Ein Auftritt von kraftvoller Souveränität. Und innerer Größe. Dank längerem Radstand von 13 Zentimetern gegenüber dem Audi A8. Mit überzeugendem Resultat. Noch mehr exklusiver Raum.

Brillanter Raum.
Elegant und großzügig.



Komfort

Komfort, der zum Einsteigen einlädt. Durch größere Türen hinten. Und durch deutlich mehr Platz im Innenraum. Der Audi A8 L. Sich und seinen Gedanken Raum verschaffen. Erhöhte Beinfreiheit im Fond genießen. Für noch entspannteres Reisen oder konzentriertes Arbeiten. Umgeben von einer Ausstattung der Extraklasse: Leder Unikat. Pflanzlich gegerbt. Atmungsaktiv. Weich und trotzdem wasser- und schmutzabweisend. Mit charakteristischen Merkmalen. Einzigartig. Fühlbar. Die eigene Persönlichkeit widerspiegelnd. In jedem Detail.

Die Werte für Kraftstoffverbrauch und CO₂-Emissionen sowie die Effizienzklassen finden Sie auf Seite 98.



Dynamik

Beeindruckende Leistung. 368 kW (500 PS). 625 Nm. Spürbar in jeder Fahrsituation. Von 0 auf 100 km/h in 4,6 Sekunden. In aller Gelassenheit. Dank der außergewöhnlichen Laufruhe des 12-Zylinder-Motors. Der Audi A8 L W12 beweist: In der Ruhe liegt wirklich die Kraft.

Brillante Kraft.
Begeisternd und lauf ruhig.



Design

Akzente, die den Unterschied ausmachen. Stärke ausstrahlen. Dezent. Fließend integriert in das Gesamtkunstwerk.

Brillante Details in Chrom und Edelstahl. Singleframe mit engmaschiger Gitterstruktur und W12-Emblem. Markant und elegant zugleich. Luft-einlässe mit Chromeinleger. Außenspiegel mit zusätzlich integrierten Chromleisten. Souveräne Ausstrahlung inklusive. Audi Matrix LED-Scheinwerfer serienmäßig. Und besonders exklusiv: optionale 20-Zoll-Aluminium-Schmiederäder im 15-Speichen-Struktur-Design, hochglanzpoliert*.





Platz nehmen in einer anderen Dimension. Auf Komfortsitzen mit erlesenem Lederbezug. Entspannen. Die Komfortklimaautomatik 4-Zonen genießen. Oder die wohltuende Massagefunktion. Im elektrisch einstellbaren optionalen Ruhesitz im Fond. Das faszinierende Raumgefühl auf sich wirken lassen. Mit Ambientebeleuchtung in LED-Technologie. Luxus in einem neuen Licht. Einzigartig. Unverkennbar. Der Audi A8 L W12.

Design



Charisma. Pure Kraft. Und Technik auf höchstem Niveau. Vereint in einer der sportlichsten Limousinen unserer Zeit. Dem Audi S8. Dynamisch. Souverän. Sichtbar progressiv. Optional mit innovativen Audi Matrix LED-Scheinwerfern. Begeisternde Sportlichkeit mit neuer Strahlkraft.

**Brillante
Technik.
Betont
sportlich.**



Liebe zum Detail. Sportlich interpretiert. Auf Wunsch mit S8-spezifischen 21-Zoll-Rädern. Betont dynamisch. Ein Statement voll Kraft und Selbstbewusstsein. S8-typisch. Singleframe dreidimensional gestaltet. Lufteinlässe dominant definiert. Der Audi S8. Ausdrucksstark. Exklusiv. Faszinierend. Ein einzigartiges Erlebnis. Schon vor dem Einsteigen.

Brillante Facetten.
Auffallend dynamisch.



Die Werte für Kraftstoffverbrauch und CO₂-Emissionen sowie die Effizienzklasse finden Sie auf Seite 99.



Die Werte für Kraftstoffverbrauch und CO₂-Emissionen sowie die Effizienzklasse finden Sie auf Seite 99.

Dynamik

Hochleistungssportler mit S-Faktor. 382 kW (520 PS), die spontan reagieren. Und begeistern. In 4,1 Sekunden von 0 auf 100 km/h. Faszinierende Kraftentfaltung. Athletische 650 Nm. Schon ab 1.700 Umdrehungen pro Minute. Beeindruckende Leistung. Intelligent dosiert. Dank effizienter Audi cylinder on demand-Technologie. Weniger Kraftstoffverbrauch. Geringere Emissionen. Bei uneingeschränkt brillanter Performance. Der Audi S8. Vorsprung durch Technik.

**Brillante
Performance.
Atemberaubend
athletisch.**



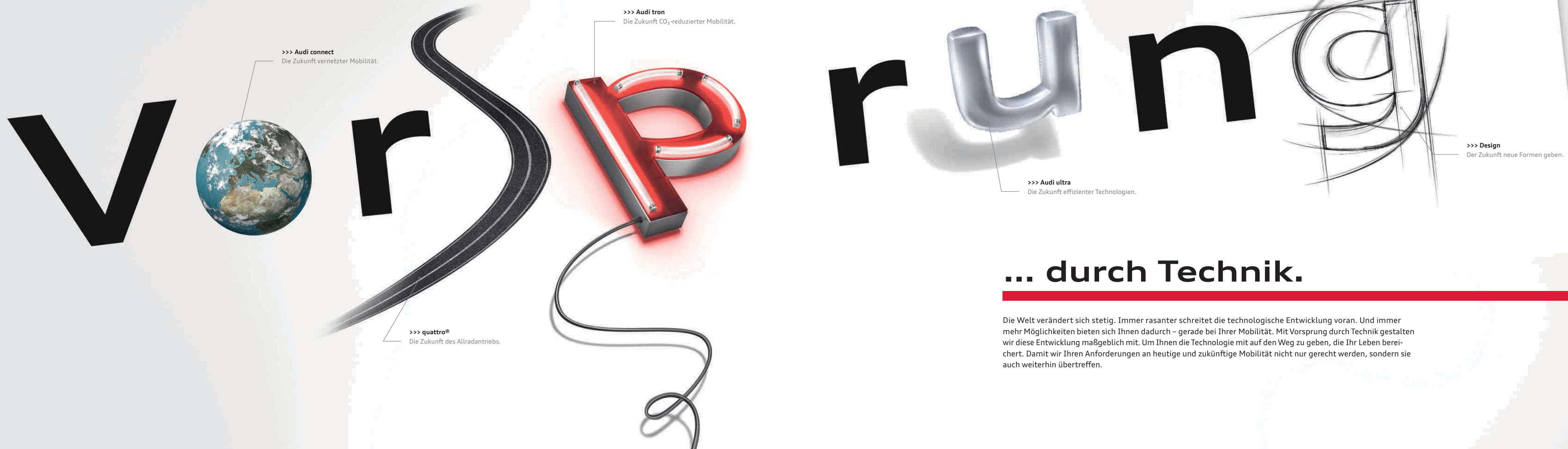

>>> **Audi connect**
Die Zukunft vernetzter Mobilität.

>>> **Audi tron**
Die Zukunft CO₂-reduzierter Mobilität.

>>> **quattro®**
Die Zukunft des Allradantriebs.

>>> **Audi ultra**
Die Zukunft effizienter Technologien.

>>> **Design**
Der Zukunft neue Formen geben.

... durch Technik.

Die Welt verändert sich stetig. Immer rasanter schreitet die technologische Entwicklung voran. Und immer mehr Möglichkeiten bieten sich Ihnen dadurch – gerade bei Ihrer Mobilität. Mit Vorsprung durch Technik gestalten wir diese Entwicklung maßgeblich mit. Um Ihnen die Technologie mit auf den Weg zu geben, die Ihr Leben bereichert. Damit wir Ihren Anforderungen an heutige und zukünftige Mobilität nicht nur gerecht werden, sondern sie auch weiterhin übertreffen.

Audi ultra

Optimal kombiniert.

Die Zukunft effizienter Technologien.

Einen Audi zu bauen ist hochkompliziert. Und dennoch gilt für alle Modelle ein einfaches Prinzip: Sämtliche Fahrzeugkomponenten greifen präzise ineinander, um emissionsverringende Synergien zu erzeugen. Was diesem Grundsatz folgend Ende der Achtzigerjahre mit der Audi Leichtbauweise und dem revolutionären Audi Space Frame (ASF®) anging, ist heute die sogenannte Umkehr der Gewichtsspirale: Jede Leichtbaukomponente wirkt sich auf weitere Bauteile aus, die dann ebenfalls in ihren Dimensionen verringert werden können. Auf diese Weise werden bestehende Formen und Materialien in Bezug auf ihre Funktionalität, das geringstmögliche Gewicht und ihren Produktionsprozess ständig aufs Neue verbessert. Um unsere Fahrzeuge noch effizienter und ressourcenschonender zu machen. Zudem werden auch immer mehr Effizienztechnologien in einen Audi eingebaut. Wie zum Beispiel das Rekuperations- und das Start-Stop-System. Oder fortschrittliche, effiziente Hightech-Aggregate. Für erhöhte Fahrdynamik, hohe Verdichtung, effizientere Verbrennung und geringeren CO₂-Ausstoß. All das ist Audi ultra. Heute und in Zukunft – auf dem Weg zu CO₂-reduzierter Mobilität.

>>> Aerodynamik

Weniger Fahrwiderstände, mehr Effizienz. Durch konsequente aerodynamische Gestaltung der Fahrzeuglinien, des Fahrzeugunterbodens und der Spoilerkanten – um die bestmögliche Form für aerodynamische Effizienz zu schaffen. Aber auch durch rollwiderstandsreduzierte Reifen. All das getestet im Audi Windkanal bei bis zu 300 km/h.

>>> Leichtbaukompetenz

Weniger Gewicht. Mehr Ersparnis, Kraft und Ausdauer. Die Audi Leichtbauweise. Angefangen im Karosserieleichtbau, kommt sie heute in nahezu allen Bereichen zum Einsatz und kombiniert innovative Werkstoffe wie Aluminium, Carbon und Magnesium, intelligente Konstruktionsprinzipien sowie ressourcenschonende Produktionsprozesse zu einem Gesamtkonzept.

>>> Getriebekompetenz

Verbesserte Effizienzwerte dank verbesserter Getriebeübersetzung. Ein erhöhtes Drehmomentangebot ermöglicht, das Übersetzungsverhältnis speziell in höheren Gängen länger auszulegen. Für kraftvollen Durchzug in niedrigem Drehzahlbereich, was den Verbrauch verringert – sich aber nicht auf Fahrleistung und Sportlichkeit auswirkt.

>>> Rekuperation

Bremsen für noch effizienteres Fahren. Mit der Bremsenergierückgewinnung (Rekuperation). Ein Teil der beim Bremsen und in Schubphasen entstehenden Bewegungsenergie wird in der Bordnetzbatte zwischengespeichert und in Beschleunigungsphasen eingesetzt – wodurch je nach Fahrzyklus bis zu 3 % Kraftstoff eingespart werden.

>>> Aggregatekompetenz

Kraftvoll und effizient angetrieben. Von Audi ultra mit den Effizienztechnologien im Motorensektor. Wie zum Beispiel Audi cylinder on demand, ebenso wie das Audi valvelift system, die beide für weniger Energieverbrauch des Motors sorgen, oder die clean diesel-Technologie, mit der Emissionen gesenkt werden können.

Mobilität & Navigation



Point-of-Interest-Suche (POI) mit Sprachbedienung
in der Google™-Datenbank



Verkehrsinformationen online
ergänzen die dynamische Routenführung durch Echtzeit-Verkehrsflussinformationen einzelner Straßenabschnitte



Kraftstoffpreise
Die günstigsten Tankstellen am Zielort bzw. in Ihrer Nähe



Parkplatzinformationen
Hilfe bei der Suche nach Parkplätzen und -häusern. Auch – sofern vorhanden – Darstellung von Preisen und aktuell noch freien Stellplätzen



Landesinformationen
Landesspezifische gesetzliche Bestimmungen wie z. B. Warnwestenpflicht und Höchstgeschwindigkeiten lassen sich jederzeit auf Knopfdruck im MMI abrufen.



Navigation mit Google Earth™* und Google Street View™*
navigiert Sie dank hochauflösender Luft- und Satellitenbilder, Fotos und Adressangaben noch einfacher an Ihr Ziel



Zieleinspeisung über myAudi oder Google Maps™*
Die Planung Ihrer Navigationsziele erfolgt auf Wunsch bequem vom Heim-Computer aus. myAudi und Google Maps™* ermöglichen den Versand von individuellen Navigationszielen an das Fahrzeug. Bei Fahrtantritt können diese bequem als Ziel übernommen werden.

Kommunikation



WLAN-Hotspot
verbindet Ihre mobilen Endgeräte mit dem Internet



Wenn Sie die Vielfalt von Audi connect erleben wollen, scannen Sie diesen QR-Code mit Ihrem Smartphone. Oder verwenden Sie folgenden Link in Ihrem Browser:
www.audi.de/audiconnecta8

* Google und das Google-Logo sind eingetragene Marken von Google Inc.

Verfügbarkeit und Kosten der Dienste variieren je nach Land, Modell, Endgerät und Tarif. Nähere rechtliche Informationen und Nutzungshinweise finden Sie auf Seite 91 sowie unter www.audi.de/connect. Die Werte für Kraftstoffverbrauch und CO₂-Emissionen sowie die Effizienzklassen finden Sie ab Seite 98.

Audi connect.

Audi connect

Die Zukunft vernetzter Mobilität.

Die Welt bietet Ihnen unzählige Möglichkeiten. Mit Audi connect holen Sie sich zahlreiche dieser Möglichkeiten digital und direkt in Ihren Audi A8. Auf Knopfdruck. Individuell auf Sie abgestimmt. Dank myAudi und der von Audi connect unterstützten Dienste in Ihrem Audi A8. An vielen Orten der Welt. Intuitiv, einfach und komfortabel.

Infotainment



Wetter
Vorhersagen und Karten vom gewünschten Ort



Audi music stream
Zugriff auf weltweite Radiostationen per Smartphone-App und WLAN-Verbindung plus Zugriff auf die Mediathek des Smartphones



Nachrichten online
Texte und Bilder zum aktuellen Weltgeschehen



City Events
Informationen zu aktuellen Veranstaltungen – z. B. an Ihrem Zielort



Reiseinformationen
Informationen zu Sehenswürdigkeiten – mit Übernahmefunktion als Navigationsziel

Die Straße fest im Griff haben. Weil die Antriebskraft permanent auf alle vier Räder verteilt wird. Per Mittendifferenzial variabel angesteuert. Immer situationsbedingt. Mit quattro mit optionalem Sportdifferenzial Fahrstabilität, Dynamik und Agilität neu erleben und dem Über- und Untersteuern entgegenwirken. Für gesteigerte Traktion und verbesserten Vortrieb. Jede Strecke meistern. Und das eigene Ziel stets vor Augen haben. In Kurven. Auf Geraden. Auf jedem Untergrund. Für Faszination, die haften bleibt. Auf der Straße – und im Gedächtnis.



quattro®
**Straßen
spüren.**

Mit quattro®.



Audi Matrix LED-Scheinwerfer

Sieht gut.

Dunkelheit ist relativ. Mit den optionalen Audi Matrix LED-Scheinwerfern wird die Nacht zum Tag. Die neue Scheinwerfertechnologie verfügt über eine tageslichtähnliche Lichtfarbe. Kurven werden vorausschauend ausgeleuchtet. Fahrzeuge werden erfasst, die Lichtverteilung Ihres Audi A8 wird situationsbedingt auf Sie angepasst. Möglich machen das zahlreiche Sensoren und eine Kamera. Und dimmbare, innovativ angeordnete LEDs – die sich übrigens auch mehr als sehen lassen können.



Überzeugend einleuchtend – das Video zu dem Audi Matrix LED-Scheinwerfer. Scannen Sie diesen QR-Code mit Ihrem Smartphone und sehen Sie selbst. Oder verwenden Sie folgenden Link in Ihrem Browser:
www.audi.de/a8matrixledscheinwerferfilm



Audi Matrix LED-Scheinwerfer begeistern nicht nur bei Nacht. Die neue Licht-Technologie setzt auch bei Tag Akzente. Mal punktuell, mal als dynamischer Lichtstreifen. Einzeln ansteuerbare LEDs. Der jeweiligen Situation perfekt angepasst. Wegweisend. Und jedes Mal aufs Neue beeindruckend.

Die Werte für Kraftstoffverbrauch und CO₂-Emissionen sowie die Effizienzklassen finden Sie ab Seite 98.

Sieht gut aus.

Maximale Kraft. Maximal genutzt.

Jede Bewegung hat einen Ursprung. Etwas, das sie ins Rollen gebracht hat, eine Idee. Auch den Motoren für Ihren Audi A8 liegt eine Initialzündung zugrunde: gesteigerte Leistung bei geringerem Verbrauch. Diesen vermeintlichen Gegensatz vereinen wir in zwei revolutionären Antriebstechnologien: TDI und TFSI. Lernen Sie beide kennen. Und entscheiden Sie sich für den Antrieb, der Sie am meisten bewegt.



TDI®

Audi TDI-Motoren sorgen mit der Kombination aus Direkteinspritzung und Turboaufladung für außergewöhnliche Performance – dank hohem Drehmoment über den gesamten Drehzahlbereich mit einer konstanten Kraftentfaltung. Emissionsreduziert und gewohnt sparsam im Verbrauch. Aber auch faszinierend dynamisch – damit Sie aus jeder Straße das Maximum herausholen können.



TFSI®

Audi TFSI-Motoren erreichen eine besonders hohe Verdichtung. Das Resultat: herausragende Effizienz bei optimaler Leistungsfähigkeit. Durch den Ersatz von Hubraum durch Aufladung werden Motorgröße und -gewicht deutlich verringert – bei beeindruckender gleichbleibender Dynamik. Für eine Kraftentfaltung, die Sie aus dem Stand überzeugen wird.

Audi cylinder on demand

Auch Zylinderköpfe können intelligent sein. Audi cylinder on demand beweist es. Im Teillastbereich schalten sich beim 4,0-Liter-V8-TFSI-Motor vier der acht Zylinder und beim 6,3-Liter-W12-FSI-Motor sechs der zwölf Zylinder automatisch ab. Das hilft, den Kraftstoffverbrauch zu senken und die Emissionen zu reduzieren. Ohne dass das Umschalten zu spüren ist und die Fahrdynamik beeinträchtigt wird.



hybrid

Beschleunigen durch Bremsen.

Mit jedem Bremsvorgang den Vorsprung ausbauen. Bremsenergie in Kraftstoffeffizienz investieren. Zunächst in einer Lithium-Ionen-Batterie gespeichert. Anschließend nachhaltig genutzt. Effiziente Mobilität erfahren. Auf Wunsch rein elektrisch. Bis zu 3 Kilometer bei konstant 60 km/h. Kurzzeitig auch mit bis zu 100 km/h. Während des sogenannten Segelns völlig emissionsfrei. Wenn sich das Fahrzeug im Schubetrieb befindet, der Verbrennungsmotor abgeschaltet ist und nur die Kraft der Bewegungsenergie genutzt wird. Sogar bis zu einer Geschwindigkeit von 160 km/h. Zusätzlich spürbar durch zugstarke Dynamik beim Boosten. Sobald Verbrennungs- und Elektromotor zusammenarbeiten. Für schnellere Beschleunigung, höhere Elastizität und gesteigerten Fahrspaß.



>>> Verbrennungsmotor

Bei den hybrid-Motorisierungen im Audi A8 ist der 2,0-Liter-TFSI-Motor effizient und leistungsstark zugleich. Das 155 kW (211 PS) starke Aggregat verfügt über ein gesteigertes Drehmoment, über Benzindirekteinspritzung, Abgasturboaufladung und Audi valvelift system. In Verbindung mit dem ebenfalls drehmomentstarken Elektromotor wird eine Dynamik erzeugt, die der anderer Antriebsarten in nichts nachsteht.

>>> Elektromotor

Antriebsmotor, Generator und Anlasser in einem: der kompakte und leichte Elektromotor mit 40 kW (54 PS) im Audi A8 hybrid und A8 L hybrid. Er ist über eine Trennkupplung mit der Kurbelwelle verbunden und sorgt so für eine direkte Kraftübertragung der Antriebsleistung. Mit dem sogenannten Parallel-Hybrid-Konzept erfahren Sie unter nahezu allen Fahrbedingungen überzeugende Anfahr- und Beschleunigungsperformance. Gemeinsam weisen der Verbrennungs- und Elektromotor eine Systemleistung von 180 kW (245 PS) auf.

>>> Lithium-Ionen-Batterie (inklusive Batteriekühlung)

Phasenweise rein elektrisch fahren: mit der Lithium-Ionen-Batterie im Audi A8 hybrid und A8 L hybrid. Sie bestimmt über Reichweite und Leistung des Hybrid-Antriebs und erzielt durch eine hohe Energiedichte deutlich mehr Leistung. Außerdem überzeugt sie durch ihr geringes Gewicht und eine platzsparende Bauweise. Inklusive aktiver Batteriekühlung, die für eine längere Lebensdauer und eine verbesserte Verfügbarkeit des Hybrid-Systems sorgt.

>>> adaptive air suspension

Die elektronisch geregelte Luftfederung wirkt separat an jedem der 4 Räder und sorgt selbst bei starker Beladung dafür, dass die Fahreigenschaft kaum beeinträchtigt wird.

>>> adaptive air suspension sport

Die Sportvariante der Luftfederung senkt das Fahrzeug je nach Modus um bis zu 10 mm gegenüber adaptive air suspension ab und verfügt über eine noch straffere Dämpfung.

>>> tiptronic

Das 8-stufige Automatikgetriebe mit dynamischem Schaltprogramm (DSP) sorgt für schnelleres Schalten ohne spürbare Zugkraftunterbrechung.

>>> Audi drive select®

Mit Audi drive select passen Sie die Fahreigenschaften des A8-Modells Ihren Bedürfnissen an. Auf Knopfdruck. Sportlicher, komfortabler, ausgewogener, sparsamer oder ganz individuell auf Sie abgestimmt. Sie entscheiden.

>>> Dynamiklenkung

Die Dynamiklenkung steigert die Fahrdynamik und den Fahrkomfort durch eine geschwindigkeitsabhängige Regelung der Lenkübersetzung.

>>> Elektromechanische Servolenkung

Die geschwindigkeitsabhängige Servolenkung vermittelt auch bei hohem Tempo ein präzises Lenkgefühl, unterstützt Sie beim Gegenlenken und erleichtert das Einparken.

>>> quattro®

Der permanente Allradantrieb verteilt die Antriebskräfte fahrsituationsabhängig auf jedes einzelne Rad für mehr Traktion und Dynamik.

>>> quattro® mit Sportdifferenzial

Der permanente Allradantrieb quattro mit elektronisch geregelter Sportdifferenzial sorgt für hohe Agilität und begeisterte Fahrdynamik.

>>> Keramikbremse

Die für Vorder- und Hinterachse erhältlichen Keramikbremsen sorgen für eine beeindruckende Bremsleistung in jeder Fahrsituation.

Dynamik

Dynamik,

die Sie nicht mehr loslässt.

Einsteigen. Anschnallen. Motor starten. Wohin es auch geht, lassen Sie sich antreiben von faszinierender Dynamik. Denn Sie wissen, in Ihrem Audi A8 stehen Ihnen alle Wege offen. Bestimmen Sie die Richtung. Die Gangart. Das Tempo. Und genießen Sie dabei die Freiheit, Reserven zu haben. Genug, um aus jeder Strecke das Beste herauszuholen.

Assistenzsysteme

Wohin es auch geht: Ein gutes Gefühl fährt mit.

Mit den Assistenzsystemen in Ihrem Audi A8.

Jede Fahrt ist anders. Doch eines ist bei allen Fahrten gleich – das Gefühl, das jeder Audi vermittelt: geschützt zu sein. Sämtliche Fahrerassistenzsysteme in Ihrem Audi A8 unterstützen Sie bei Ihrer Fahrt und sorgen für noch mehr Komfort unterwegs. Lernen Sie die wichtigsten Fahrerassistenzsysteme kennen.

>>> Audi pre sense basic

leitet im Falle eines drohenden Unfalls Maßnahmen zum präventiven Insassenschutz ein

>>> adaptive cruise control mit Stop&Go-Funktion und Audi pre sense front

beobachtet den vorausfahrenden Verkehr und hält automatisch den Abstand weitestgehend konstant

>>> Kamerabasierte Tempolimitanzeige

erkennt Geschwindigkeitsbegrenzungen und informiert Sie darüber über das Fahrerinformationssystem und das Head-up Display

>>> Audi Matrix LED-Scheinwerfer

erfasst die Straße und leuchtet sie durch innovativ angeordnete LEDs situationsbedingt für noch mehr Sicherheit aus

>>> Audi active lane assist

unterstützt bei erkannten Fahrbahnbegrenzungen durch sanfte Lenkeingriffe bei der Spurhaltung

>>> Nachtsichtassistent

erhöht den Komfort bei Nachtfahrten durch eine integrierte Wärmebildkamera mit Markierung erkannter Fußgänger und größerer Wildtiere

>>> Audi side assist inklusive Audi pre sense rear

unterstützt Sie beim Spurwechsel und leitet im Falle des Erkennens einer drohenden Heckkollision präventive Schutzmaßnahmen ein

>>> Head-up Display

projiziert wesentliche Informationen in Sichthöhe des Fahrers auf die Frontscheibe, damit der Blick nicht von der Straße genommen werden muss

>>> Einparkhilfe plus mit Umgebungskameras

sorgt für mehr Übersicht beim Einparken und Rangieren durch verschiedene anwählbare Kameraperspektiven rund um das Fahrzeug

>>> Parkassistent mit Umgebungsanzeige

unterstützt beim Ein- und Ausparken durch autonome Lenkmanöver und Übernahme der Lenkarbeit

>>> Audi connect

Nutzen Sie mit dem MMI sämtliche von Audi connect unterstützten Dienste – schnell und bequem. Durch die intuitive Bedienung des MMI ist der Zugriff auf das Internet beeindruckend unkompliziert.

>>> Navigation

Lassen Sie sich mit der 3D-Kartenansicht und einer 3-dimensionalen Darstellung von Sehenswürdigkeiten und markanten Gebäuden noch komfortabler zu Ihren Zielen navigieren.

>>> Car

Steuern und verändern Sie am MMI ganz bequem und mit wenigen Handgriffen Fahrerassistenzsysteme, Fahrzeugeinstellungen sowie Klima- und Servicefunktionen.

>>> Media

Blättern Sie durch die Cover Ihrer Musiksammlung auf allen verfügbaren Medienquellen wie eingelegten SD-Karten, Audi music interface, CDs oder DVDs.

>>> MMI Navigation plus mit MMI touch®

Mit der MMI Navigation plus mit MMI touch im Audi A8 ist die Bedienung der einzelnen Komponenten des Multi Media Interface noch leichter. Das neben dem Dreh-/Drück-Steller integrierte Touchpad lässt sich sogar mit einem Finger bedienen.

**Simplexität****Das MMI® – intelligent, individuell, intuitiv.**

Reduziert. Einfach. Logisch. Die Welt des mobilen Infotainments neu definiert: das Multi Media Interface (MMI). Telefonieren, navigieren oder über Audi connect das Internet nutzen: hochintuitiv, hochfunktional und komfortabel – nicht zuletzt dank Sprachsteuerung. Mit dem MMI in Ihrem Audi A8 geht Ihnen alles spielend leicht von der Hand.



So einzigartig wie Sie. Die Ausstattungsmöglichkeiten.

Sportlichkeit, Komfort, Design, Funktionalität – ganz gleich, welche Anforderungen Sie an Ihren Audi stellen, er bietet Ihnen eine Fülle von Ausstattungsmöglichkeiten. Dabei legen wir besonders großen Wert auf die Details. Und auf Qualität, die Sie mit allen Sinnen erfassen können. Von erlesenen Dekoreinlagen über das erweiterte Sortiment an Innenfarben bis hin zu besonders hochwertigem Leder: In einem Audi A8 genießen Sie neben innovativer Technologie auch den luxuriösen Manufakturcharakter, der Ihre Erwartungen übertreffen wird.

Sportlichkeit sehen und spüren. Schon im Stand.

S steht für Sportlichkeit. Der Audi S8 beweist das eindrucksvoll. Mit umfangreicher S-spezifischer Ausstattung. Für dynamische Optik. Sportlichen Komfort. Und souveräne Performance. Dazu erhalten Sie die Möglichkeit, den S-Faktor noch weiter zu steigern. Mit optionaler Ausstattung, die ebenfalls spürbar begeistert.



Die Werte für Kraftstoffverbrauch und CO₂-Emissionen sowie die Effizienzklasse finden Sie auf Seite 99.

S8-spezifische Serienausstattungen

**Aluminium-Gussräder
im 5-Parallelspeichen-Design (S-Design)**
Größe 9 J x 20 mit Reifen 265/40 R 20*

Bremssättel schwarz lackiert
mit S8-Schriftzug vorn

Audi Singleframe
Kühlerschutzgitter in Platinumgrau mit horizontalen
Doppelchromstreben und S8-Emblem

Stoßfänger vorn
in sportlich-markantem Design mit Lufterlassgittern
in Wabenstruktur und Doppelchromstreben; inklusive
Blade in Aluminiumoptik

Außenspiegelgehäuse
in Aluminiumoptik

Seitliche Schwellerleisten
in Wagenfarbe und sportlich-markantem Design

Diffusoreinsatz hinten
in Platinumgrau, eingefasst mit doppellagigem Blade
in Aluminiumoptik

Abgasendrohre
2-flutig, je 2 ovale Chromblenden links und rechts

Modellbezeichnung/Schriftzug

- S8-Emblem im Audi Singleframe, auf der Gepäckraumklappe und auf dem Fahrzeugschlüssel
- V8 T-Schriftzug auf den Kotflügeln vorn

Einstiegsleisten mit Aluminiumeinlage
mit S8-Schriftzug, beleuchtet

Pedalerie und Fußstütze in Edelstahl

Instrumenteneinsatz S-spezifisch
mit grauen Zifferblättern, weißen Zeigern und S8-Schriftzug im Drehzahlmesser; dynamischer Zeigerhochlauf

Multifunktions-Sportlederlenkrad im 3-Speichen-Design mit Schaltwippen in Aluminiumoptik
mit S8-Emblem und S-spezifischen Nähten

Wählhebel in Carbon Atlas
mit Shift-by-Wire-Technologie; in Verbindung mit Audi design selection vermontbraun in Klavierlack schwarz

Engine-Start-Stop-Taste S-spezifisch
mit rotem Ring

Analoguhr S8-spezifisch mit grauem Zifferblatt

Komfort-Sportsitz-Paket vorn

Obere/Untere Dekoreinlage
Carbon Atlas/Aluminium gebürstet silber

adaptive air suspension sport
mit S8-spezifischer Abstimmung

quattro® mit Sportdifferenzial
mit S8-spezifischer Abstimmung

Dynamiklenkung
mit S8-spezifischer Abstimmung

S8-spezifische Sonderausstattungen

Lackierung in der Sonderfarbe Daytonagrau Perleffekt

Sitzbezüge in Leder Valcona mondsilber/stahlgrau
perforiert eckig, in Rautensteppung

**Aluminium-Gussräder
im 5-Triplespeichen-Design (S-Design)**
Größe 9 J x 21 mit Reifen 265/35 R 21*

**Winter-Aluminium-Gussräder
im 5-Parallelspeichen-Design (S-Design)**
Größe 9 J x 20 mit Reifen 265/40 R 20*

Audi design selection vermontbraun mit Dekoreinlage Carbon Körper kupfer

Sportabgasanlage
für ein gesteigertes Sounderlebnis; 2-flutig,
je 2 ovale Endrohre links und rechts mit schwarz
hochglänzenden Blenden

* Angaben zu den technischen Eigenschaften der Reifen finden Sie auf Seite 101.

Für jede Persönlichkeit der richtige Antrieb.

Ganz gleich, für welchen Audi Motor Sie sich entscheiden: Alle Aggregate verfügen über eine hohe Verdichtung, hocheffiziente Verbrennung und einen hervorragenden Wirkungsgrad. Oder kurz: gesteigerte Leistung bei reduziertem Kraftstoffverbrauch und verringerten Emissionen.



4.2 TDI

TDI®

Die Audi TDI-Motoren: hohes Drehmoment über den gesamten Drehzahlbereich – mit einer konstanten Kraftentfaltung. Emissionsreduziert und gewohnt sparsam im Verbrauch. Wie der 3.0 TDI clean diesel quattro: 190 kW (258 PS), eine abgeregelte Höchstgeschwindigkeit von 250 km/h und eine Beschleunigung von 5,9 Sekunden von 0 auf 100 km/h.

- A8 3.0 TDI clean diesel quattro 190 kW (258 PS)
- A8 4.2 TDI clean diesel quattro 283 kW (385 PS)



4.0 TFSI

TFSI®

Die Audi TFSI-Motoren: herausragende Effizienz bei gesteigerter Leistungsfähigkeit – und gleichbleibender Dynamik. Zum Beispiel der 4.0 TFSI quattro mit 320 kW (435 PS) im Audi A8. Mit einer Beschleunigung von 0 auf 100 km/h in 4,5 Sekunden und einer abgeregelten Höchstgeschwindigkeit von 250 km/h.

- A8 4.0 TFSI quattro 320 kW (435 PS)
- S8 4.0 TFSI quattro 382 kW (520 PS)
- A8 hybrid 2.0 TFSI 155 kW (211 PS)



6.3 FSI

FSI®

Der Audi W12-Motor: souveräne Beschleunigung und kraftvolles Drehmoment – bei hervorragender Laufruhe. Der Audi A8 L W12 6.3 FSI quattro überzeugt mit 368 kW (500 PS) und einer Beschleunigung von 0 auf 100 km/h in 4,6 Sekunden. Die abgeregelte Höchstgeschwindigkeit beträgt 250 km/h.

- A8 L W12 6.3 FSI quattro 368 kW (500 PS)

Die Werte für Kraftstoffverbrauch und CO₂-Emissionen sowie die Effizienzklassen finden Sie ab Seite 98.

So unverwechselbar wie Ihr Anspruch: die Audi design selection.

Die Audi design selection bietet Ihnen eine ästhetische Vorauswahl an besonders exklusiven Materialien und Farben im Innenraum. Dekoreinlagen aus edlen Hölzern oder Carbon und gebürstetem Aluminium wurden von unseren Designern mit feinsten Ledersitzen kombiniert, die über attraktive Kontrastnähte verfügen. Erstklassige Komfortfunktionen runden das exklusive Angebot der Audi design selection ab.



Die Werte für Kraftstoffverbrauch und CO₂-Emissionen sowie die Effizienzklassen finden Sie auf Seite 99.

Audi design selection vermontbraun

In der Audi design selection vermontbraun sind folgende Ausstattungsumfänge enthalten:

- Komfort-Sportsitze vorn in Leder Valcona vermontbraun mit Stegfalte, Kontrastnähten und Biese in Granitgrau
- Sicherheitsgurte in Schwarz
- Dachhimmel, obere Verkleidung der Säulen und Sonnenblenden in Alcantara mondsilber (optional in Alcantara schwarz erhältlich)
- Heckablage in Alcantara schwarz
- Multifunktions-Sportlederlenkrad im 3-Speichen-Design in Schwarz mit S-spezifischen Kontrastnähten in Vermontbraun, S8-Emblem und Schaltwippen in Aluminiumoptik
- Wählhebel in Klavierlack schwarz
- Schalttafeloberseite in Schwarz mit Nähten in Schwarz
- Schalttafelunterseite in Schwarz
- Türarmauflage, Mittelkonsole und Kniepolster in Schwarz mit Kontrastnähten in Vermontbraun
- Türverkleidungseinsätze in Alcantara schwarz
- Mittelkonsole und Holzapplikationen an der Rückseite der Vordersitze in Klavierlack schwarz
- Teppich und Fußmatten in Velours schwarz
- Obere Dekoreinlage Carbon Körper kupfer

Weitere Ausstattungen:

- Metallic- oder Perleffektlackierung
- Sitzbelüftung und Massagefunktion vorn
- Komfortkopfstützen hinten
- Volllederpaket inklusive Alcantara-Paket sowie elektrischer Sonnenschutzrollos an der Heckscheibe und den Türscheiben hinten
- design selection-Emblem in den Türverkleidungen





Audi design selection platanengrau

In der Audi design selection platanengrau sind folgende Ausstattungsumfänge enthalten:

- Komfortsitze in Leder Valcona platanengrau mit Stegfolte, Kontrastnähten und Biese in Messinggold
- Sicherheitsgurte in Schwarz
- Dachhimmel, obere Verkleidung der Säulen und Sonnenblenden in Alcantara schneeweiß
- Heckablage in Alcantara platanengrau
- Multifunktions-Lederlenkrad in Marmorgrau mit Schaltwippen
- Wählhebel in Leder marmorgrau
- Schalttafeloberseite in Marmorgrau mit Kontrastnähten in Platanengrau bzw. Messinggold
- Schalttafelunterseite in Platanengrau
- Türarmlauf, Mittelkonsole und Kniepolster in Platanengrau mit Kontrastnähten in Messinggold
- Türverkleidungseinsätze in Alcantara platanengrau
- Mittelkonsole und Holzapplikationen an der Rückseite der Vordersitze in Holz Eschenmaser perlgrau naturell
- Teppich und Fußmatten in Velours platanengrau
- Obere Dekoreinlage Holz Eschenmaser perlgrau naturell
- Untere Dekoreinlage Aluminium gebürstet silber

Weitere Ausstattungen:

- Metallic- oder Perleffektlackierung
- Komfortsitz-Paket vorn inklusive Leder Valcona, Memory-Funktion vorn, Sitzheizung vorn und hinten
- Komfortmittelarmlehne vorn
- Sitzbelüftung und Massagefunktion vorn
- Komfortkopfstützen hinten
- Komfortklimaautomatik 4-Zonen*
- Ambientebeleuchtung
- Volllederpaket inklusive Alcantara-Paket sowie elektrischer Sonnenschutzrollos an der Heckscheibe und den Türscheiben hinten
- erweiterte Aluminiumoptik Interieur
- design selection-Emblem in den Türverkleidungen



Audi design selection balaobraun

In der Audi design selection balaobraun sind folgende Ausstattungsumfänge enthalten:

- Komfortsitze in Leder Valcona balaobraun mit Stegfolte, Kontrastnähten und Biese in Schneeweiß
- Sicherheitsgurte in Schwarz
- Dachhimmel, obere Verkleidung der Säulen und Sonnenblenden in Alcantara schneeweiß
- Heckablage in Alcantara balaobraun
- Multifunktions-Lederlenkrad in Moccabraun mit Schaltwippen
- Wählhebel in Leder moccabraun
- Schalttafeloberseite in Moccabraun mit Kontrastnähten in Schneeweiß bzw. Moccabraun
- Schalttafelunterseite in Balaobraun
- Türarmlauf, Mittelkonsole und Kniepolster in Balaobraun mit Kontrastnähten in Schneeweiß
- Türverkleidungseinsätze in Alcantara balaobraun
- Mittelkonsole und Holzapplikationen an der Rückseite der Vordersitze in Holz Eschenmaser balsamicobraun naturell
- Teppich und Fußmatten in Velours balaobraun
- Obere Dekoreinlage Holz Eschenmaser balsamicobraun naturell
- Untere Dekoreinlage Aluminium gebürstet silber

Weitere Ausstattungen:

- Metallic- oder Perleffektlackierung
- Komfortsitzpaket vorn inklusive Leder Valcona, Memory-Funktion vorn, Sitzheizung vorn und hinten
- Komfortmittelarmlehne vorn
- Sitzbelüftung und Massagefunktion vorn
- Komfortkopfstützen hinten
- Komfortklimaautomatik 4-Zonen*
- Ambientebeleuchtung
- Volllederpaket inklusive Alcantara-Paket sowie elektrischer Sonnenschutzrollos an der Heckscheibe und den Türscheiben hinten
- erweiterte Aluminiumoptik Interieur
- design selection-Emblem in den Türverkleidungen

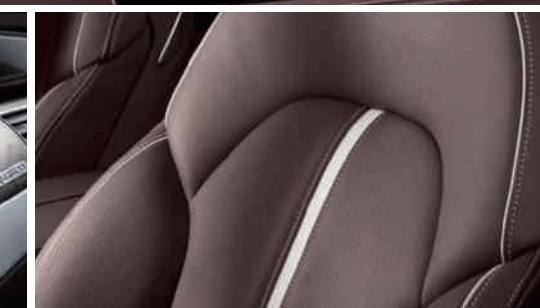

* Bei A8 hybrid und A8 L hybrid mit Komfortklimaautomatik 3-Zonen.

Sie haben einen exklusiven Charakter. Warum nicht auch Ihr Audi?

Den Anspruch an Exklusivität trägt das Angebot von Audi exclusive schon im Namen. Es verbindet ausgewählte Dekore und farbiges Leder mit einer individuellen Lackierung aus dem großen Farbangebot von Audi exclusive – ganz so, wie Sie es wünschen. So bringen Sie den außergewöhnlichen Charakter Ihres Fahrzeugs noch mehr zur Geltung. Ihr Audi Partner und das Audi exclusive Studio des Audi Forums Neckarsulm erwarten Ihre Wünsche.



Audi A8 L in Individuallackierung Sattelbraun Perleffekt Audi exclusive

Aluminium-Gussräder Audi Sport
im 5-Arm-Struktur-Design

Lederausstattung (Paket 4) Audi exclusive
in Magnoliaweiß/Maronenbraun

Komfort-Sportsitz-Paket vorn in Leder Valcona
magnoliaweiß; Nähte, Stegfalten und Sitzseitenwangen
in Maronenbraun

Obere Dekoreinlage Klavierlack schwarz und
untere Dekoreinlage Hochglanz schwarz

Teppich und Fußmatten Audi exclusive in Magnoliaweiß
mit Lederkeder in Maronenbraun



Der Wählhebel in Leder, farblich abgestimmt auf Ihre gewählte Interieurfarbe, liegt angenehm weich in der Hand. Die Dekoreinlagen in Klavierlack schwarz wirken sportlich-elegant. Abgerundet wird das exquisite Ambiente durch die Komfort-Sportsitze in Magnoliaweiß mit Stegfalten sowie Absteppungen auf Sitzseitenwangen und Kopfstützen in Maronenbraun. Die ausgeprägten Sitzseitenwangen sorgen für einen angenehmen Seitenhalt, die Sitzmittelbahn in Rautensteppung für ein komfortables Sitzgefühl.

Das sind nur einige Ideen, mit denen Sie Ihren A8 individualisieren können. Erfahren Sie mehr: Ihr Audi Partner und das Audi exclusive Studio des Audi Forums Neckarsulm erwarten Ihre Wünsche.



Die Werte für Kraftstoffverbrauch und CO₂-Emissionen sowie die Effizienzklassen finden Sie auf Seite 98.

| Auszug aus dem Programm der Audi exclusive-Lackierungen

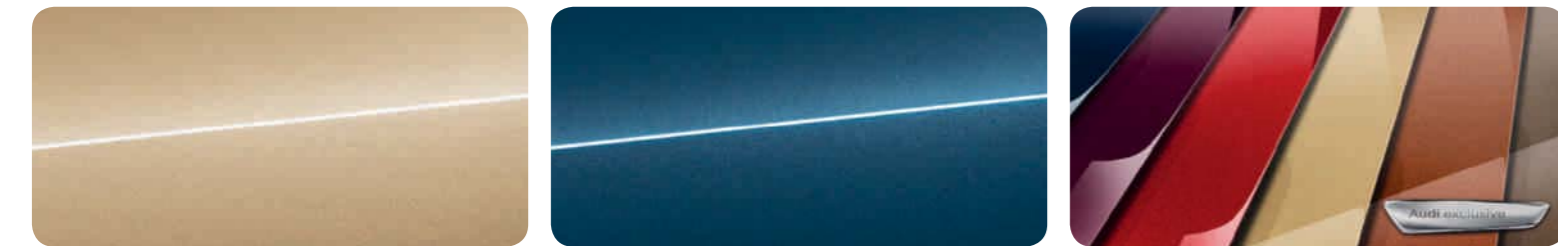

Sandbeige Perleffekt

Palaisblau Perleffekt

Individuallackierungen Audi exclusive
Farbe individuell wählbar

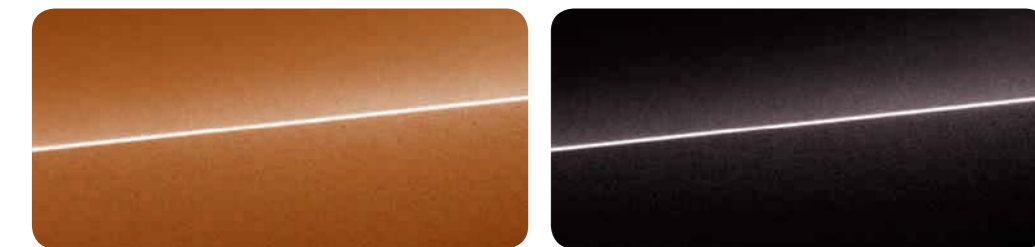

Ipanemabraun Metallic

Sattelbraun Perleffekt

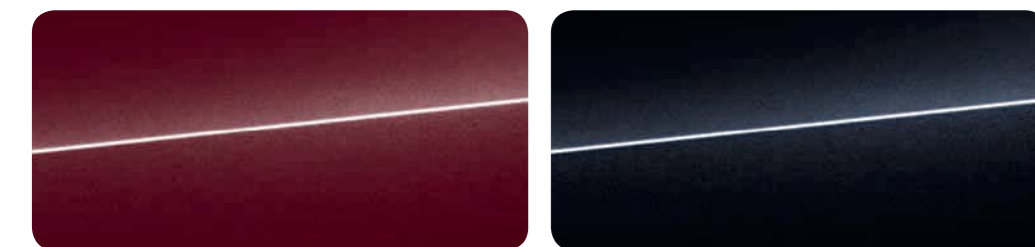

Classicrot Perleffekt

Mambaschwarz Metallic

| Auszug aus dem Programm der Audi exclusive-Leder

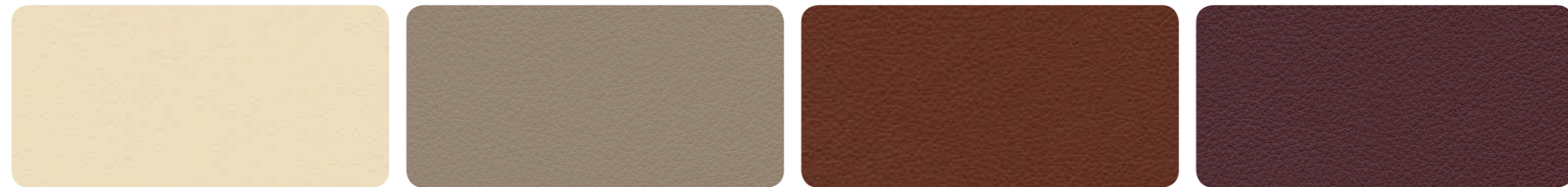

Leder Valcona alabasterweiß

Leder Valcona puderbeige

Leder Valcona sattelbraun

Leder Valcona classicrot



Leder Valcona magnoliaweiß

Leder Valcona havannabraun

Leder Valcona maronenbraun

Leder Valcona jetgrau



Leder Valcona sandbeige

Leder Valcona cognacbraun

Leder Valcona karmesinrot

Leder Valcona wolkengrau

Sitzbezüge wahlweise auch in Alcantara (außer Karmesinrot)

| Auszug aus dem Programm der Audi exclusive-Dekoreinlagen



Leder Valcona rauchblau

Holz Modrone gold

Holz Tamo dunkelbraun naturell

Klavierlack schwarz



Leder Valcona nachtblau

Holz Vavona bronze

Holz Myrtenmaser muskatbraun



Leder Valcona islandgrün

Holz Eschenmaser nougat

Holz Eiche sepia

Individualität, die sich abhebt. Designpakete Audi exclusive.

Ein Interieur voller faszinierender Kontraste: Die Designpakete Audi exclusive sorgen mit hochwertiger Lederausstattung und exklusiven Farbkombinationen für ein stimmungsvolles Ambiente. Verleihen Sie Ihrer Persönlichkeit Ausdruck – mit einer Innenraumgestaltung, die so ist wie Sie selbst: einzigartig.



Designpaket Audi exclusive cognacbraun/schwarz

Im Designpaket Audi exclusive cognacbraun/schwarz sind folgende Ausstattungsumfänge enthalten:

- Lederausstattung Audi exclusive (Paket 1) in Leder Valcona cognacbraun; Stegfalte, Kontrastnähte und Biesen in Schwarz
- Komfortmittellarmlehne in Cognacbraun mit Kontrastnähten in Schwarz
- Multifunktions-Lederlenkrad mit Airbagkappe in Schwarz und Kontrastnähten in Cognacbraun; beim 3-Speichen-Sportlederlenkrad: Lenkradkranz rechts und links in perforiertem Leder
- Dachhimmel in Stoff schwarz (bei A8 L W12 in Alcantara)
- Türverkleidungseinsatz in Leder cognacbraun mit Audi exclusive-Emblem
- Schalttafelober- und -unterseite, Türarmlauflagen, Mittelkonsole, Heckablage und Teppichboden in Schwarz
- Fußmatten Audi exclusive in Schwarz mit Lederkeder und Naht in Cognacbraun



Designpaket Audi exclusive schwarz/karmesinrot

Im Designpaket Audi exclusive schwarz/karmesinrot sind folgende Ausstattungsumfänge enthalten:

- Lederausstattung Audi exclusive (Paket 1) in Leder Valcona schwarz; Stegfalte, Kontrastnähte und Biesen in Karmesinrot
- Komfortmittellarmlehne in Schwarz mit Kontrastnähten in Karmesinrot
- Multifunktions-Lederlenkrad mit Airbagkappe in Schwarz und Kontrastnähten in Karmesinrot; beim 3-Speichen-Sportlederlenkrad: Lenkradkranz rechts und links in perforiertem Leder
- Dachhimmel in Stoff schwarz (bei A8 L W12 in Alcantara)
- Türverkleidungseinsatz in Leder schwarz mit Audi exclusive-Emblem
- Schalttafelober- und -unterseite, Türarmlauflagen, Mittelkonsole, Heckablage und Teppichboden in Schwarz
- Fußmatten Audi exclusive in Schwarz mit Lederkeder und Naht in Karmesinrot

Brillanter Charakter. Erlesen und einzigartig – der A8 Audi exclusive concept.

Der streng limitierte Audi A8 L W12 kombiniert herausragende Materialqualität mit brillanter Individualität. Exquisites Leder aus dem italienischen Luxus-Designhaus Poltrona Frau und edle Holzdekore machen so aus einem unvergleichlichen Fahrzeug ein einzigartiges. So spiegelt beispielsweise die natürliche Maserung des Leders den unverwechselbaren Charakter des Fahrzeugs wider. Erleben Sie eine neue Definition von exklusivem Komfort. In einem Automobil, das es so nur 50-mal auf der Welt gibt. Eine einzigartige Definition von persönlichem Komfort.



A8 Audi exclusive concept ist ein Angebot der quattro GmbH.



Highlights

Individuallackierung Mineralgrau Metallic
Audi exclusive

Lederausstattung von Poltrona Frau in der Farbe Agatha cognac und Leder Valcona in Granitgrau mit Rautensteppung auf der Sitzmittelbahn in Agatha cognac

Sitzseitenwangen mit Poltrona Frau-Prägung

Dekoreinlagen Holz Oliveschenmaser silberbraun naturell

Dachhimmel in Alcantara schneeweiß

Teppich und Fußmatten Audi exclusive in Jetgrau;
Lederkeder der Fußmatten von Poltrona Frau in der Farbe Agatha cognac mit Kontrastnähten in Jetgrau

Sicherheitsgurte Audi exclusive in der Farbe Agatha cognac

Einstiegsleisten Audi exclusive concept mit entsprechender Nummerierung (1/50)

Inklusive Lederpflegeset

Die Werte für Kraftstoffverbrauch und CO₂-Emissionen sowie die Effizienzklasse finden Sie auf Seite 99.

Ihr Audi wird nicht einfach lackiert. Sondern vierfach.

Wählen Sie die Lackfarbe, die Ihre Persönlichkeit am besten widerspiegelt. Ganz gleich, für welche Farbe Sie sich entscheiden, Sie können sich darauf verlassen, dass wir beim Lackierprozess auf hervorragende Qualität setzen: Obwohl der Lack auf einem Audi nicht dicker ist als ein menschliches Haar, besteht er aus vier Schichten. Damit Sie darin nicht nur glänzend aussehen, sondern Ihr Audi A8 auch vor Umwelteinflüssen und Abnutzungen bestmöglich geschützt ist. Ein Autoleben lang.



| Unilackierungen



Ibisweiß

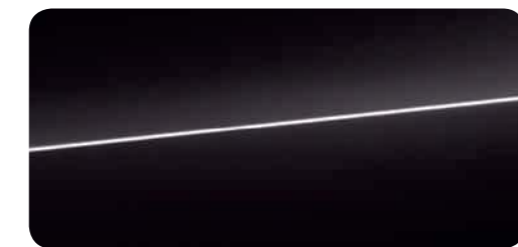

Brillantschwarz

| Metalllackierungen



Havannaschwarz Metallic

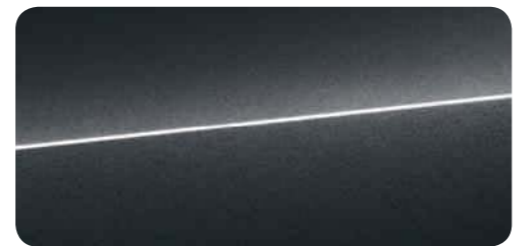

Oolonggrau Metallic



Florettsilber Metallic

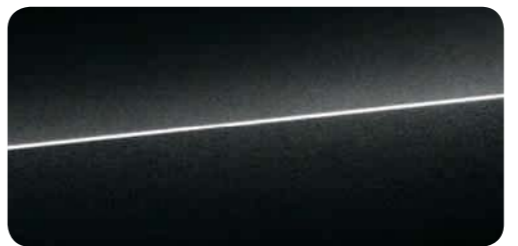

Phantomschwarz Perleffekt

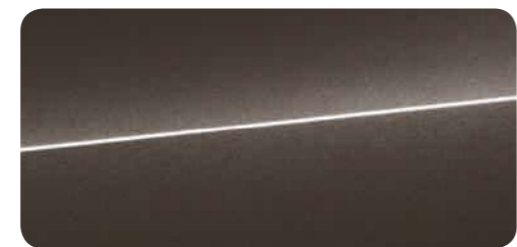

Argusbraun Metallic

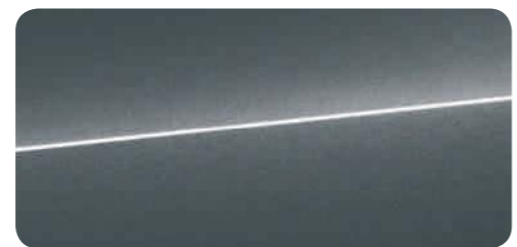

Monsungrau Metallic



Gletscherweiß Metallic



Mondscheinblau Metallic



Cuvéesilber Metallic

Die modellspezifischen Serien- und Sonderausstattungen entnehmen Sie bitte dem Index ab Seite 104.
Die Werte für Kraftstoffverbrauch und CO₂-Emissionen sowie die Effizienzklassen finden Sie ab Seite 98.

Exterieur Lackierungen Räder/Reifen

| Perleffektlackierungen

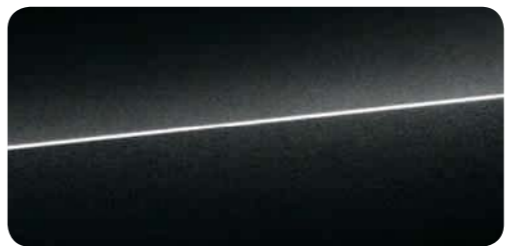

Phantomschwarz Perleffekt

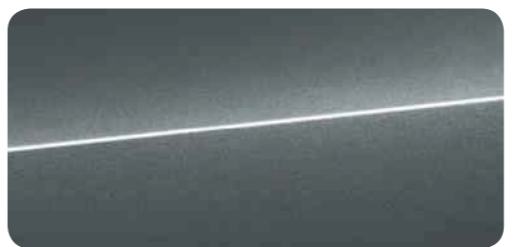
Daytonagrau Perleffekt
Nur für S8 erhältlich

| Individuallackierungen

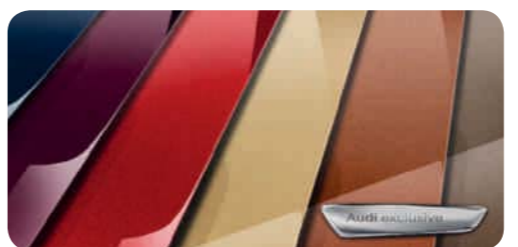

Individuallackierungen Audi exclusive
Ein Angebot der quattro GmbH.
Einen Auszug aus dem Programm der Audi exclusive-Lackierungen finden Sie auf Seite 64.



Qualität in Form gebracht. Und glanzvoll vollendet. Die Audi Räder.

Damit Sie auf jedem Meter Ihrer Fahrt ein gutes Gefühl begleitet, stehen Audi Räder besonders auf dem Prüfstand und durchlaufen spezifische Testverfahren. So ermöglichen beispielsweise Härte- und Stabilitätstests höchste Stabilität. Und eine kupferbeschleunigte Essigsäure-Salz-Sprühnebel-Prüfung – kurz CASS – sorgt für größtmöglichen Korrosionsschutz. Mit diesen und vielen weiteren Maßnahmen sorgen wir bei jedem Audi Rad für maximale Qualität – auch noch nach etlichen Kilometern. Ganz gleich, für welches der zahlreichen Designs Sie sich entscheiden.

| Sommerräder



Aluminium-Schmiederäder im 6-Arm-Design
Größe 8 J x 17 mit Reifen 235/60 R 17¹



Aluminium-Gussräder im 10-Speichen-V-Design
Größe 8 J x 18 mit Reifen 235/55 R 18¹



Aluminium-Gussräder im 5-Arm-Design
Größe 9 J x 19 mit Reifen 255/45 R 19¹
(wahlweise mit Reifen mit Notlaufeigenschaften)



Aluminium-Gussräder im 10-Speichen-Y-Design, teilpoliert²
Größe 9 J x 19 mit Reifen 255/45 R 19¹
(wahlweise mit Reifen mit Notlaufeigenschaften)



Aluminium-Gussräder im 10-Arm-Turbinen-Design (hybrid-Design), Kontrastgrau, teilpoliert²
Größe 9 J x 19 mit Reifen 255/45 R 19¹.
Nur für A8 hybrid und A8 L hybrid erhältlich



Aluminium-Gussräder im 15-Speichen-Design, teilpoliert²
Größe 9 J x 19 mit Reifen 255/45 R 19¹
(wahlweise mit Reifen mit Notlaufeigenschaften)



Aluminium-Gussräder Audi Sport im 5-V-Speichen-Design in Titanoptik matt, glanzgedreht²
Größe 9 J x 19 mit Reifen 255/45 R 19¹
(wahlweise mit Reifen mit Notlaufeigenschaften).
Ein Angebot der quattro GmbH



Aluminium-Gussräder Audi Sport im 7-Doppelspeichen-Design
Größe 9 J x 19 mit Reifen 255/45 R 19¹
(wahlweise mit Reifen mit Notlaufeigenschaften).
Ein Angebot der quattro GmbH



Aluminium-Gussräder im 10-Speichen-Stern-Design
Größe 9 J x 20 mit Reifen 265/40 R 20¹



Aluminium-Schmiederäder im 10-Parallelspeichen-Design, teilpoliert²
Größe 9 J x 20 mit Reifen 265/40 R 20¹



Aluminium-Gussräder im 5-Parallelspeichen-Design (S-Design)
Größe 9 J x 20 mit Reifen 265/40 R 20¹.
Nur für S8 erhältlich



Aluminium-Schmiederäder im 15-Speichen-Struktur-Design, teilpoliert²
Größe 9 J x 20 mit Reifen 265/40 R 20¹



Aluminium-Schmiederäder im 15-Speichen-Struktur-Design, hochglanzpoliert²
Größe 9 J x 20 mit Reifen 265/40 R 20¹.
Nur für A8 L W12 erhältlich



Aluminium-Gussräder Audi Sport im 5-Doppelspeichen-Design
Größe 9 J x 20 mit Reifen 265/40 R 20¹.
Ein Angebot der quattro GmbH



Aluminium-Gussräder Audi Sport im 5-Doppelspeichen-Design in Titanoptik matt, glanzgedreht²
Größe 9 J x 20 mit Reifen 265/40 R 20¹.
Ein Angebot der quattro GmbH



Aluminium-Gussräder Audi Sport im 5-Speichen-Blade-Design
Größe 9 J x 20 mit Reifen 265/40 R 20¹.
Ein Angebot der quattro GmbH



Aluminium-Gussräder Audi Sport im 10-Y-Speichen-Design
Größe 9 J x 20 mit Reifen 265/40 R 20¹.
Ein Angebot der quattro GmbH



Aluminium-Gussräder im 5-Triplespeichen-Design (S-Design)
Größe 9 J x 21 mit Reifen 265/35 R 21¹.
Nur für S8 erhältlich



Aluminium-Gussräder Audi Sport im 5-Arm-Struktur-Design
Größe 9 J x 21 mit Reifen 275/35 R 21¹.
Ein Angebot der quattro GmbH



Aluminium-Gussräder Audi Sport im 5-Arm-Rotor-Design
Größe 9 J x 21 mit Reifen 275/35 R 21¹.
Ein Angebot der quattro GmbH



Aluminium-Gussräder Audi Sport im 5-Arm-Rotor-Design in Titanoptik matt, glanzgedreht²
Größe 9 J x 21 mit Reifen 275/35 R 21¹.
Ein Angebot der quattro GmbH



Winter-Aluminium-Gussräder im 6-Arm-Design
Größe 7,5 J x 17 mit Reifen 235/60 R 17¹,
zulässige Höchstgeschwindigkeit 210 km/h,
schneekettentauglich



Winter-Aluminium-Gussräder im 7-Arm-Design
Größe 7,5 J x 18 mit Reifen 235/55 R 18¹,
zulässige Höchstgeschwindigkeit 210 km/h,
schneekettentauglich



Winter-Aluminium-Gussräder im 5-Arm-Design
Größe 7,5 J x 19 mit Reifen 235/50 R 19¹,
zulässige Höchstgeschwindigkeit 210 km/h,
schneekettentauglich
(wahlweise mit Reifen mit Notlaufeigenschaften)



Winter-Aluminium-Gussräder im 5-Parallelspeichen-Design (S-Design)
Größe 9 J x 20 mit Reifen 265/40 R 20¹,
zulässige Höchstgeschwindigkeit 240 km/h,
nicht schneekettentauglich. Nur für S8 erhältlich



Winter-Aluminium-Schmiederäder im 10-Parallelspeichen-Design
Größe 9 J x 20 mit Reifen 265/40 R 20¹,
zulässige Höchstgeschwindigkeit 240 km/h,
nicht schneekettentauglich

Premiumqualität, auf die Sie setzen können.

In Ihrem Audi nehmen Sie einen besonderen Platz ein. Auf Vorder- und Rücksitzen wird exklusiver Komfort fühlbar: durch hochwertige Materialien und eine erstklassige Verarbeitung. Egal für welchen Sitzbezug Sie sich entscheiden und ob Sie Komfortsitze oder Komfort-Sportsitze bei dynamischer Fahrt bevorzugen: Hier sitzen Sie richtig.



Normalsitze vorn 1

Im Normalsitz-Paket vorn mit Memory-Funktion. Die Abbildung zeigt Normalsitz vorn in Leder Valcona samtbeige.

Die modellspezifischen Serien- und Sonderausstattungen entnehmen Sie bitte dem Index ab Seite 104.



Komfortsitze vorn 2 Komfortsitze vorn mit Sitzbelüftung und Massagefunktion 3

Beide Sitzvarianten inklusive Memory-Funktion und Holzapplikationen an der Rückseite der Vordersitze; Komfortsitze vorn mit Sitzbelüftung in Leder perforiert. Die Abbildung zeigt Komfortsitz vorn in Leder Valcona samtbeige ohne Sitzbelüftung.

*Nur bei Normalsitz-Paket vorn.



Komfort-Sportsitze vorn 4 Komfort-Sportsitze vorn mit Sitzbelüftung und Massagefunktion 5

Beide Sitzvarianten inklusive Memory-Funktion, Holzapplikationen an der Rückseite der Vordersitze und in Leder perforiert. Die Abbildung zeigt Komfort-Sportsitz vorn in Leder Valcona samtbeige mit Sitzbelüftung und Massagefunktion.

Interieur

Sitze/Dachhimmel Dekoreinlagen

I Stoff

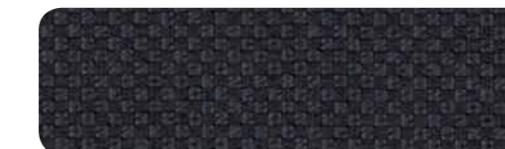

Stoff Verdi



Leder Valcona nougatbraun



Leder Valcona titangrau



Leder Valcona samtbeige



Leder Valcona nougatbraun perforiert rund



Leder Valcona titangrau perforiert rund



Leder Valcona samtbeige perforiert rund

I Leder Valcona



Leder Valcona schwarz



Leder Valcona nougatbraun perforiert eckig, in Rautensteppung



Leder Valcona titangrau perforiert eckig, in Rautensteppung



Leder Valcona samtbeige perforiert eckig, in Rautensteppung

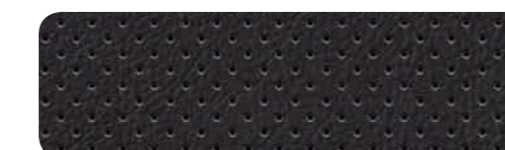

Leder Valcona schwarz perforiert rund



Leder Valcona muskatbraun



Leder Valcona mondsilber/stahlgrau perforiert eckig, in Rautensteppung. Nur für S8 erhältlich

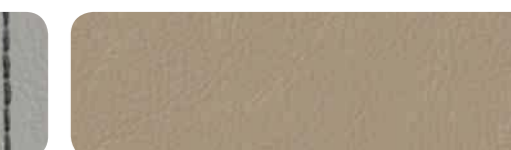

Leder Valcona atlasbeige



Leder Valcona schwarz perforiert eckig, in Rautensteppung



Leder Valcona muskatbraun perforiert rund



Leder Valcona atlasbeige perforiert rund

| Dachhimmel

**Alcantara-Paket**

farblich auf die gewählte Interieurfarbe abgestimmt, in Schwarz, Mondsilber, Atlasbeige oder Seidenbeige; Dachhimmel, obere Verkleidung der Säulen, Sonnenblenden und Heckablage in Alcantara. Bei den Interieurfarben Samtbeige und Titangrau ist die Heckablage in Sitzfarbe gehalten.

Dachhimmel in Alcantara Audi exclusive¹

enthält Dachhimmel, Säulenverkleidungen, Sonnenblenden und Schiebehimmel in Alcantara. Wählbar in allen Audi exclusive-Alcantara-Farben. Dachhaltgriffe, Mantelhaken und Leuchteinheit sind farbangepasst.

Heckablage in Alcantara Audi exclusive¹

wählbar in allen Audi exclusive-Alcantara-Farben

| Sitzkomfort

**Normalsitz-Paket vorn**

- Normalsitze: Vordersitze mit elektrischer Einstellung von Sitzhöhe, Sitzlängsposition, Sitz- und Lehnenneigung, 4-Wege-Lendenwirbelstütze sowie Kopfstützen- und Gurthöhe vorn
- Sitzbezüge, Kopfstützen und Mittelarmlehne in Leder Valcona
- Türverkleidungseinsätze in Alcantara
- Sitzheizung für Fahrer- und Beifahrersitz sowie die äußeren Sitzplätze im Fond
- Memory-Funktion für Fahrer- und Beifahrersitz, Lenkrad, Außenspiegel, Kopfstützen- und Gurthöhe vorn
- Komfortmittelarmlehne vorn, geteilt für Fahrer und Beifahrer, mit stufenloser Einstellung und aufklappbaren Staufächern

Sitzheizung vorn

für Normalsitze; beheizt Sitz- und Lehnenmittelbahn, Sitz- und Lehnenseitenwangen sowie Oberschenkelauflage für Fahrer- und Beifahrersitz; individuell in 3 Stufen über Direktwahltaste am Klimabedienteil einstellbar

Sitzbelüftung und Massagefunktion vorn²

sorgt durch eingesaugte Luft für ein angenehmes Sitzklima auch bei hohen Außentemperaturen; Sitzbelüftung der Sitz- und Lehnenmittelbahn, Sitz- und Lehnenseitenwangen sowie Oberschenkelauflage von Fahrer- und Beifahrersitz in 3 Stufen; Massage der Muskulatur von Fahrer und Beifahrer mittels 10 pneumatischer Kissen in 5 verschiedenen Programmen einstellbar

Komfortsitz-Paket vorn

- Komfortsitz: Vordersitze mit Holzapplikationen an der Rückseite der Sitzlehnen; Komfortkopfstützen; pneumatische Einstellung der Lendenwirbelstütze sowie der Sitz- und Lehnenseitenwangen; elektrische Einstellung von Sitzhöhe und Sitzlängsposition, Sitz- und Lehnenneigung, Oberschenkelauflage, Lehnenkopf sowie Kopfstützen- und Gurthöhe vorn
- Sitzbezüge, Kopfstützen und Mittelarmlehne in Leder Valcona
- Türverkleidungseinsätze in Alcantara
- Sitzheizung für Fahrer- und Beifahrersitz sowie die äußeren Sitzplätze im Fond
- Memory-Funktion für Fahrer- und Beifahrersitz, Lenkrad, Außenspiegel, Kopfstützen- und Gurthöhe vorn
- Komfortmittelarmlehne vorn, geteilt für Fahrer und Beifahrer, mit stufenloser Einstellung und aufklappbaren Staufächern

Sitzbelüftung und Massagefunktion vorn und hinten²

angenehmes Sitzklima auch bei hohen Außentemperaturen; Sitzbelüftung der Sitz- und Lehnenmittelbahn der äußeren Fondsitze in 3 Stufen; Massagefunktion für die äußeren Fondsitze mit 2 verschiedenen Programmen (Ruhesitz mit 4 Programmen) an der Mittelarmlehne im Fond einstellbar

Komfort-Sportsitz-Paket vorn

gleicher Umfang wie Komfortsitz-Paket vorn; jedoch Komfort-Sportsitze statt Komfortsitz

Komfortkopfstützen hinten

höherer Komfort und guter Seitenhalt durch manuell einstellbare Seitenwangen

Fußstützen hinten

für bequemes Reisen im Fond; paarweise erhältlich

Fußstützen hinten Audi exclusive¹

farblich an den Teppich Audi exclusive angepasst

| Sitze im Fond

**Rücksitzanlage 3-sitzig**

mit ausklappbarer Mittelarmlehne inklusive 2-fachen Getränkehalters und eines Ablagefachs. (Abbildung zeigt Rücksitzanlage in Verbindung mit Komfortsitzen vorn.)

**Fondsitz-Paket Einzelsitze**

- 3-sitzige Rücksitzanlage mit 2 elektrisch einstellbaren Einzelsitzen
- Einstellung von Sitzlängsposition, Sitz- und Lehnenkopfeigung
- pneumatische Lendenwirbelstütze
- Memory-Funktion für die Einzelsitze
- Komfortkopfstützen hinten
- Komfortklimaautomatik 4-Zonen³
- Komfortmittelarmlehne hinten mit Holzdekor oder Carbon und Bedienelementen
- elektrische Sonnenschutzrollos an der Heckscheibe und den Türscheiben hinten
- Beifahrersitzlängsposition vom Fond aus elektrisch einstellbar (Abbildung zeigt Fondsitz-Paket Einzelsitze in Verbindung mit Komfortsitz-Paket vorn.)

¹ Ein Angebot der quattro GmbH. ² Bei Sitzbelüftung ist das Leder der Vorder- und äußeren Fondsitze perforiert. ³ Nicht für A8 hybrid und A8 L hybrid erhältlich.

**Fondsitz-Paket Einzelsitze mit durchgehender, beleedeter Mittelkonsole**

2 Einzelsitze im Fond, elektrisch einstellbar; Umfänge zusätzlich zum Fondsitz-Paket Einzelsitze:

- durchgehende, beleederte Mittelkonsole mit Armauflage, Holzapplikation, Bedienelementen und 230-Volt-Steckdose
- Lederpaket
- Ambientebeleuchtung
- Sitzbelüftung und Massagefunktion vorn und hinten
- zusätzliche Ablagemöglichkeiten in der Mittelkonsole vorhanden

(Abbildung zeigt Fondsitz-Paket Einzelsitze mit durchgehender, beleedeter Mittelkonsole in Verbindung mit Komfort-Sportsitz-Paket vorn, einer Lederausstattung Audi exclusive [siehe Seite 64 ff.] sowie dem optionalen Rear Seat Entertainment.)

**Fondsitz-Paket Ruhesitz mit durchgehender, beleedeter Mittelkonsole**

2 Einzelsitze im Fond, elektrisch einstellbar;

Umfänge zusätzlich zum Fondsitz-Paket Einzelsitze mit durchgehender, beleedeter Mittelkonsole:

- luxuriöser Ruhesitz hinter dem Beifahrersitz inklusive elektrisch ausfahrbarer Fußauflage in der Rückenlehne des Beifahrersitzes
- ausziehbarer Tisch in der Mittelkonsole
- Rear Seat Entertainment

(Abbildung zeigt Fondsitz-Paket Ruhesitz mit durchgehender, beleedeter Mittelkonsole in Verbindung mit Komfortsitz-Paket vorn.)

Hinweis: Beifahrersitz nur mit eingeschränkten Funktionen: ohne Verstellbarkeit von Lehnenkopf, Kopfstützenhöhe, Lendenwirbelstütze, Sitz- und Lehnenseitenwangen; Sitzbelüftung nur für die Sitzfläche, keine Massagefunktion erhältlich



Faszination erleben. Bis ins Detail.

Exklusives Ambiente ist eine Frage des Stils. Ihres Stils. Den Sie bis ins Detail verfeinern können. Setzen Sie fühlbare Akzente mit den hochwertigen Audi Dekoreinlagen. Lassen Sie sich begeistern von glattem Holz, das eine natürliche Wärme ausstrahlt. Erleben Sie die Faszination von offenporigem Holz, das Sie die Exklusivität förmlich spüren lässt. Oder setzen Sie ein persönliches Statement mit Kombinationen aus feinen Hölzern und Aluminiumdekoren – Ihr persönlicher Geschmack bestimmt den Charakter.

| Obere Dekoreinlagen

**Holz Nussbaumwurzel dunkelbraun**

wahlweise mit unterer Dekoreinlage

Hochglanz schwarz oder Aluminium gebürstet silber

**Holz Vavona assamgrau**

wahlweise mit unterer Dekoreinlage

Hochglanz schwarz oder Aluminium gebürstet silber

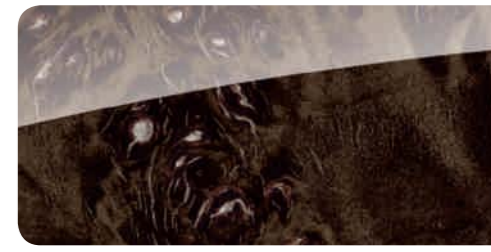
**Holz Pappelmaser braunsilber**

wahlweise mit unterer Dekoreinlage

Hochglanz schwarz oder Aluminium gebürstet silber

| Untere Dekoreinlagen

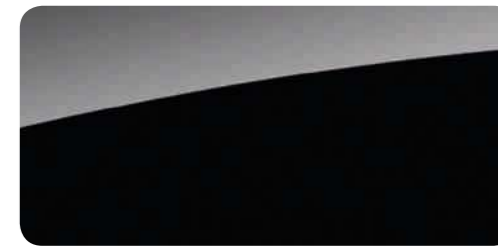

Hochglanz schwarz



Aluminium gebürstet silber

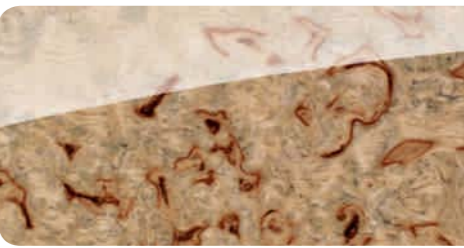

Holz Birkenmaser perlbeige*
wahlweise mit unterer Dekoreinlage
Hochglanz schwarz oder Aluminium gebürstet silber



Holz Eschenmaser samtbraun*
wahlweise mit unterer Dekoreinlage
Hochglanz schwarz oder Aluminium gebürstet silber

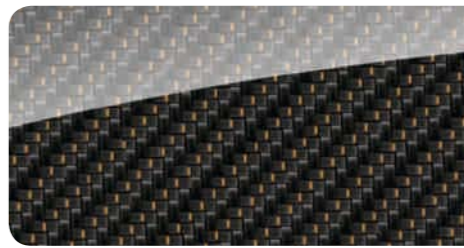

Carbon Körper kupfer
nur mit unterer Dekoreinlage
Aluminium gebürstet silber.
Nur für S8 mit Audi design selection erhältlich



Holz Eschenmaser balsamicobraun naturell
nur mit unterer Dekoreinlage
Aluminium gebürstet silber.
Nur für Audi design selection erhältlich



Holz Eschenmaser braungold naturell
wahlweise mit unterer Dekoreinlage
Hochglanz schwarz oder Aluminium gebürstet silber

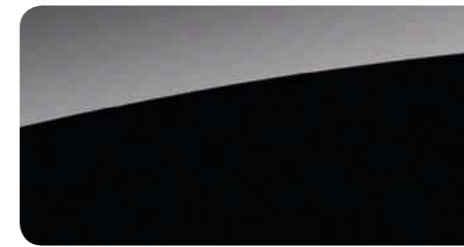

Klavierlack schwarz
wahlweise mit unterer Dekoreinlage
Hochglanz schwarz oder Aluminium gebürstet silber

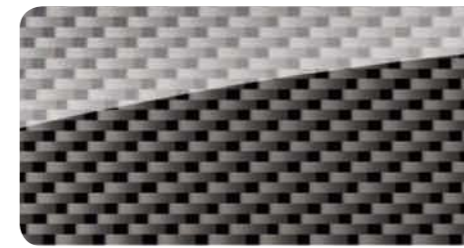

Carbon Atlas
wahlweise mit unterer Dekoreinlage
Hochglanz schwarz oder Aluminium gebürstet silber.
Nur für S8 erhältlich



Dekoreinlagen Audi exclusive*
Einen Auszug aus dem Programm der Audi exclusive-
Dekoreinlagen finden Sie auf Seite 65.



Holz Eschenmaser perlgrau naturell
nur mit unterer Dekoreinlage
Aluminium gebürstet silber.
Nur für Audi design selection erhältlich



Dachhaltegriffe mit Holzsegmenten
abgestimmt auf die gewählte Dekoreinlage; erhältlich mit
den Dekoreinlagen Holz Nussbaumwurzel dunkelbraun,
Holz Vavona assamgrau, Holz Pappelmaser braunsilber
und Klavierlack schwarz

Dachhaltegriffe mit Holzsegmenten Audi exclusive*
abgestimmt auf die gewählte Dekoreinlage Audi exclusive

Obere Dekoreinlage
exklusive Akzente an Schalttafel, Türverkleidungen
und Mittelkonsole durch hochwertige Dekoreinlagen
in Holz, Klavierlack schwarz oder Carbon

Untere Dekoreinlage
eindrucksvoller Kontrast an Schalttafel und Türver-
kleidungen durch Dekoreinlagen Hochglanz schwarz
oder Aluminium gebürstet silber

Dekoreinlagen Audi exclusive*
Einen Auszug aus dem Programm der Audi exclusive-
Dekoreinlagen finden Sie auf Seite 65.



Obere Dekoreinlage Holz Nussbaumwurzel dunkelbraun
Untere Dekoreinlage Aluminium gebürstet silber
Erweiterte Aluminiumoptik Interieur



Obere Dekoreinlage Holz Nussbaumwurzel dunkelbraun
Untere Dekoreinlage Hochglanz schwarz
Erweiterte Aluminiumoptik Interieur

Erweiterte Aluminiumoptik Interieur
zusätzlich zur Aluminiumoptik im Interieur: Elemente
an Öffner der Klappfächer in den Türarmaturen in Alu-
miniumoptik und in unterer Dekoreinlage integrierte
Schalter in Aluminium. Ladekantenschutz in Edelstahl



Obere Dekoreinlage Holz Nussbaumwurzel dunkelbraun
Untere Dekoreinlage Aluminium gebürstet silber
Aluminiumoptik Interieur



Obere Dekoreinlage Holz Nussbaumwurzel dunkelbraun
Untere Dekoreinlage Hochglanz schwarz
Aluminiumoptik Interieur

Aluminiumoptik Interieur
Elemente an Einfassungen und Rändelräder der Aus-
strömer, Blende des MMI-Displays, Betätigungsschalter
der elektromechanischen Parkbremse und Spange
für Fensterheber in Aluminiumoptik

Begeistert und berührt.

Nicht jedes Holz darf das Innere Ihres Audi schmücken. Die edlen Furniere für die Dekoreinlagen werden aus Stämmen und sogenannten Wurzelmaserknollen geschält. Ein Teilesatz für ein Fahrzeug stammt in aller Regel von nur einer Knolle bzw. einem Stamm, damit sich die einzelnen Teile nicht voneinander unterscheiden. Für die Fertigung kommen modernste Maschinen zum Einsatz – und das älteste Werkzeug der Welt: die menschliche Hand. Einige Teile werden manuell verarbeitet und geschliffen. Für ein einmaliges haptisches Gefühl.



* Ein Angebot der quattro GmbH.

| Scheinwerfer

**LED-Scheinwerfer**

sorgt für tageslichtähnliche und präzise Ausleuchtung der Fahrbahn. Kombiniert Abblend-, Fern-, Tagfahr-, Blink- und statisches Abbiegelicht sowie Allwetterlicht zur Verringerung der Eigenblendung bei schlechten Sichtverhältnissen in LED-Technologie; inklusive Scheinwerfer-Reinigungsanlage und Fernlichtassistent; markante Leuchtengrafik im Tag-und-Nacht-Design mit niedrigem Energiebedarf und hoher Lebensdauer

Audi Matrix LED-Scheinwerfer

Die neuartige Technologie mit Kombination von Kamerasystem und LED-Lichtquellen ermöglicht die adaptive Steuerung der Lichtverteilung. Werden andere Verkehrsteilnehmer erkannt, blendet das System selektiv nur einen Bereich vor deren Fahrzeugen aus, die restlichen Teile bleiben auf Fernlichtmodus. Somit steht innerhalb der Systemgrenzen immer die maximale Ausleuchtung zur Verfügung. Die Hauptlichtfunktionen beim Entriegeln des Fahrzeugs (Coming-Home-/Leaving-Home-Funktion), Einschalten des Fahrlichts, Umschalten zwischen den jeweiligen Lichtverteilungen und die Regelung für die Vorbeifahrt von Gegenverkehr sind im Scheinwerfer als dynamische Vorgänge sichtbar und auf optimierten Lichtkomfort des Fahrers abgestimmt. Die Trennung zwischen konventionellem Abblend- und Fernlicht wird somit nahezu aufgehoben. Die bekannten Komfortfunktionen wie statisches Abbiegelicht, Allwetterlicht, dynamisches Kurvenlicht, Gleitende Leuchtweitenregulierung und Fernlichtassistent, Kreuzungslicht sowie Autobahn- und Reisemodus sind in LED-Technologie integriert. Sie erlauben die tageslichtähnliche Ausleuchtung der Fahrbahn mit minimalem Energiebedarf, hoher Lebensdauer und besonders guter Wahrnehmung durch andere Verkehrsteilnehmer dank der prägnanten Audi Leuchtengrafik im Tag-und-Nacht-Design. Auch das Tagfahrlicht und das dynamische Blinklicht sind im gleichen Lichtleiter realisiert und geben zusammen die prägnante Audi Lichtsignatur wieder. Inklusive Scheinwerfer-Reinigungsanlage. Durch den Reisemodus mit GPS-gestützter Umschaltung zwischen Rechts- und Linksverkehr und das Markierungslicht für erkannte Fußgänger in Verbindung mit dem Nachtsichtassistenten werden die komfortablen Funktionen der Lichtassistenten ergänzt.

**LED-Heckleuchten mit dynamischem Blinklicht**

Brems-, Schluss-, Blink- und Heckkennzeichenleuchten in LED-Technologie mit geringer Energieaufnahme. Bremsleuchten ermöglichen durch die schnellere Aktivierung eine frühere Wahrnehmung durch den nachfolgenden Verkehr. Mit 2 Nebelschlussleuchten, Rückfahrleuchten in Weiß und 3. Bremsleuchte hochgesetzt in der Heckscheibe. Zusätzlich wird ein dynamischer und gut wahrnehmbarer Blinklichtverlauf erzeugt. Ein Band von LEDs wird segmentweise im Takt von wenigen Millisekunden nacheinander angesteuert und läuft beim Blinken immer zur Außenseite in Abbiegerichtung. Sendet beim Blinken ein markantes, innovatives Signal an die Umwelt

| Innenlicht

**Ambientebeleuchtung**

blendfreie Grundbeleuchtung während der Fahrt, Beleuchtung des Innenraums in LED-Technologie; bestehend aus Lichtband im Dachmodul, Beleuchtung von Türtaschen, Fußraum hinten und Einstiegsleisten; Umleuchtung der Mittelkonsole (Schwebefeffekt); Einstellung der Helligkeit in 4 Zonen mit je 20 Dimmstufen sowie Auswahl von 3 Farbwelten im MMI

Innen- und Außenlichtpaket

Innenlicht mit Beleuchtung des Handschuhfachs; Leseleuchten im Dachmodul, Fußraumbeleuchtung vorn, Türinnenbetätigung, Make-up-Leuchten, seitliche Lichtbänder im Dachhimmel, seitliche Leseleuchten hinten und Gepäckraumbeleuchtung in LED-Technologie; Außenlicht mit Vorfeldbeleuchtung an der Unterseite der Türgriffe und Beleuchtung der Griffmulde in LED-Technologie

**Zusätzliche Leseleuchten im Fond**

2 zusätzliche, in den Fahrzeughimmel integrierte Leseleuchten in LED-Technologie

**Make-up-Spiegel und zusätzliche Leseleuchten im Fond**

2 zusätzliche, in den Fahrzeughimmel integrierte Leseleuchten in LED-Technologie und 2 beleuchtete Make-up-Spiegel

**Kardanische Leseleuchten im Fond Audi exclusive***

2 zusätzliche, schwenkbare, in den Fahrzeughimmel integrierte Leseleuchten in LED-Technologie. Lichtkegel der Leseleuchten manuell verstellbar

| Interieur Design

**Einstiegsleisten mit Aluminiumeinlage**

in Kombination mit Ambientebeleuchtung mit beleuchtetem quattro Schriftzug; bei A8 hybrid, A8 L hybrid, S8 und A8 L W12 mit modellspezifischem, beleuchtetem Schriftzug

**Einstiegsleisten personalisiert vorn und hinten Audi exclusive***

Die Aluminiumeinlage der Einstiegsleisten vorn und hinten ist mit einem Schriftzug individualisierbar.

Fußmatten Audi exclusive*

Die Farben der Fußmatten, des Lederkeders und der Nähte sind aus dem Farbangebot Audi exclusive frei wählbar.

Teppich und Fußmatten Audi exclusive*

Die Farben des Teppichs, der Fußmatten, des Lederkeders und der Nähte sind aus dem Farbangebot Audi exclusive frei wählbar.

| Lenkräder/Bedienelemente



Multifunktions-Lederlenkrad im 4-Speichen-Design mit Schaltwippen
zur Bedienung der vorhandenen Infotainment-Umfänge; in Höhe und Abstand elektrisch einstellbar, mit Fullsize-Airbag; Schaltwippen zum manuellen Wechseln der Fahrstufen; farblich auf die gewählte Schalttafeloberseite abgestimmt



Multifunktions-Sportlederlenkrad im 3-Speichen-Design mit Schaltwippen
zur Bedienung der vorhandenen Infotainment-Umfänge; in Höhe und Abstand elektrisch einstellbar, mit Fullsize-Airbag; Schaltwippen zum manuellen Wechseln der Fahrstufen; farblich auf die gewählte Schalttafeloberseite abgestimmt



Wählhebel in Leder
farblich auf die gewählte Interieurfarbe abgestimmt und passend zu der Schalttafeloberseite; mit Shift-by-Wire-Technologie



Wählhebel in Holz Audi exclusive¹
in 6 verschiedenen Audi exclusive-Hölzern erhältlich (nicht in Holz Tamo dunkelbraun naturell); mit Shift-by-Wire-Technologie



Lenkradkranz mit Holzsegmenten¹
für Multifunktions-Lederlenkrad im 4-Speichen-Design mit Schaltwippen; erhältlich in Holz Nussbaumwurzel dunkelbraun, Holz Vavona assamgrau, Holz Eschenmaser samtbraun sowie Holz Birkenmaser perlbeige

Lenkradkranz mit Holzsegmenten Audi exclusive¹
für Multifunktions-Lederlenkrad im 4-Speichen-Design mit Schaltwippen; individualisiert mit Holz und Leder Audi exclusive; Nähte individuell wählbar in verschiedenen Audi exclusive-Farben mit Audi exclusive-spezifischem Nahtbild

Lenkrad in Leder Audi exclusive¹
Belederung des Lenkradkranzes und der Airbagkappe in allen Audi exclusive-Farben erhältlich; Nähte individuell wählbar in verschiedenen Audi exclusive-Farben mit Audi exclusive-spezifischem Nahtbild

Bedienelemente in Leder Audi exclusive¹
Belederung von Lenkradkranz, Wählhebel und Airbagkappe in allen Audi exclusive-Farben erhältlich; Nähte individuell wählbar in verschiedenen Audi exclusive-Farben; Nähte am Lenkradkranz mit Audi exclusive-spezifischem Nahtbild



Glas-Schiebe-/Ausstelldach
elektrisch, mit getöntem Einscheibensicherheitsglas und stufenlos einstellbarem Sonnenschutz; in Abhängigkeit von Dachöffnung und Geschwindigkeit stufenweise automatisch ausfahrender Windabweiser; Komfortschließung von außen über den Fahrzeugschlüssel



Solar-Schiebe-/Ausstelldach
Für die Erzeugung eines ständigen Luftstroms zur Reduzierung der Innenraumtemperatur im abgestellten Fahrzeug liefern Solarzellen im Dach die Energie. Bedienung wie Glas-Schiebe-/Ausstelldach, jedoch kein stufenlos einstellbarer Sonnenschutz



Panorama-Glasdach
2-teilig; elektrische Betätigung zum Ausstellen und Öffnen des vorderen sowie zum Ausstellen des hinteren Glaselements, Automatiklauf beim Öffnen und Schließen; mit getöntem Glaseinsatz und 2 elektrisch bedienbaren Sonnenrollos sowie Komfortschließung über den Fahrzeugschlüssel; sorgt für einen lichtdurchfluteten Innenraum; gute Akustik und geringe Windgeräusche bei ausgestelltem bzw. vollständig geöffnetem Dach; verbessert das Innenraumklima durch effiziente Entlüftung bei gleichzeitig geringen Zugerscheinungen; Make-up-Spiegel und zusätzliche Leseleuchten im Fond. Bei ausgewählten² Außenfarben wird das umliegende Dach schwarz lackiert.



Wählhebel in Holz
abgestimmt auf die gewählte Dekoreinlage; mit Shift-by-Wire-Technologie



Wählhebel in Carbon Atlas
mit Shift-by-Wire-Technologie

| Verglasung

**Scheiben abgedunkelt (Privacy-Verglasung)**

Heckscheibe, Tür- und Seitenscheiben hinten abgedunkelt; wahlweise mit Frontscheibenheizung

Doppel-/Akustikverglasung

Verbesserung von Außengeräuschdämmung und Einbruchschutz durch 2 Scheiben, die durch eine Kunststofffolie miteinander verbunden sind

Dämm-/Akustikglas*

Verbesserung von Außengeräuschdämmung und Einbruchschutz durch 2 Scheiben, die durch eine Kunststofffolie miteinander verbunden sind. Zusätzliche Reflexionsbeschichtung vermindert ein Aufheizen des Innenraums.

Frontscheibenheizung

erleichtert schnelles Enteisen und sorgt für Beschlagfreiheit durch flächige Beheizung der Frontscheibe ohne sichtbeeinträchtigende Heizdrähte; Steuerung der Beheizung über die Komfortklimaautomatik

**Sonnenschutzrollos**

wahlweise:

elektrisch für die Heckscheibe**elektrisch für die Heckscheibe und die Türscheiben hinten**

| Klimatisierung

**Komfortklimaautomatik**

jeweils getrennte Temperatur- und Luftregelung für Kopf- und Fußraum von Fahrer und Beifahrer mit indirekter Belüftung und sonnenstandsabhängiger Regelung; Stauluftregelung und Umluftbetrieb, Restwärmeausnutzung, Kombi-Feinstaubfilter, Luftgüte- und Feuchtesensor sowie Schlüsselkennung; 3 Klimastile wählbar: sanft, mittel, intensiv

**Komfortklimaautomatik 3-Zonen**

Umfang zusätzlich zur Komfortklimaautomatik: Klimabedienteil für die Fondklimatisierung in der hinteren Mittelarmlehne mit getrennt regelbarer Temperatur- und Gebläseeinstellung sowie Luftverteilung; Fondfunktionen auch über das vordere Klimabedienteil einstellbar

**Komfortklimaautomatik 4-Zonen**

gesteigerter Komfort für die Fondpassagiere und höhere Leistung beim Aufheizen bzw. Abkühlen durch ein 2. Klimagerät; Umfang zusätzlich zur Komfortklimaautomatik: Klimabedienteil für die Fondklimatisierung in der hinteren Mittelarmlehne mit jeweils für links und rechts getrennt einstellbarer Temperatur- und Gebläseregelung sowie Luftverteilung

**Standheizung/-lüftung**

Die Standheizung erwärmt den Innenraum und befreit die Scheiben von Eis ohne Inbetriebnahme des Motors. Die Standlüftung führt Frischluft zu und senkt die Innenraumtemperatur. Eine intelligente Steuerung mit Timer und Abfahrzeitprogrammierung berechnet zeit- und energieeffizient die Heizdauer. Separate Funkfernbedienung mit beleuchtetem Display

Ionisator

kann dabei helfen, das Wohlbefinden sowie die Aufmerksamkeit zu steigern. Durch Ionisierung werden schädliche Partikel und Keime in der Luft reduziert und so wird die Luftqualität im Fahrzeuginnenraum verbessert. Aktivierung über einen Taster an der rechten B-Säule

Licht Design Lenkräder/Bedienelemente **Komfort** Infotainment Assistenzsysteme Technik/Sicherheit Audi Anschlussgarantie

| Schließsysteme

**Komfortschlüssel mit sensorgesteuerter Gepäckraumverriegelung**

Ent- und Verriegeln von Türen und der Gepäckraumklappe ohne Betätigung des mitgeführten Fahrzeugschlüssels möglich; automatische Entriegelung der Türen beim Berühren der Türgriffe, des Gepäckraums beim Betätigen der Griffleiste an der Gepäckraumklappe. Bei Fußgeste (Kick-Bewegung) unterhalb des hinteren Stoßfängers schwingt die Gepäckraumklappe automatisch auf. Separates Öffnen der Gepäckraumklappe auch bei verriegeltem Fahrzeug möglich

Servoschließung für die Türen

zieht nicht vollständig eingerastete Türen automatisch ins Schloss; inklusive elektrischer Kindersicherung für die hinteren Türen

Gepäckraumklappe elektrisch öffnend und schließend

Öffnen über die Taste auf dem Fahrzeugschlüssel oder in der Fahrertür bzw. der Softtouch-Taste in der Griffmulde der Gepäckraumklappe; bei Komfortschlüssel mit sensorgesteuerter Gepäckraumverriegelung auch durch eine Fußgeste (Kick-Bewegung); Schließen über die Taste an der Innenseite der Gepäckraumklappe, die Taste in der Fahrertür oder den Komfortschlüssel (Dauerdruck). In Verbindung mit dem Komfortschlüssel ist es über eine zusätzliche Taste an der Innenseite der Gepäckraumklappe möglich, die Gepäckraumklappe zu schließen und gleichzeitig das Auto zu verriegeln. Inklusive Servoschließung

Garagentoröffner (HomeLink)

programmierbare Funkfernbedienung zum Öffnen von vielen Garagen- und Außentoren mit Bedientasten im Dachmodul vorn; Steuerung von Sicherheitssystemen und Beleuchtungsanlagen möglich; geführte Code-Erkennung und Einrichtungsassistent durch das MMI. Weitere Informationen erhalten Sie bei Ihrem Audi Partner oder über www.eurohomelink.com.

Diebstahlwarnanlage

überwacht Türen, Front- und Gepäckraumklappe; inklusive abschaltbarer Innenraumüberwachung, Abschleppschutz durch Neigungswinkelsensor und bordspannungsunabhängigen Signalhorns; mit Safesicherung: verhindert ein Öffnen der Türen von innen, sobald das Fahrzeug über den Fahrzeugschlüssel verschlossen wurde

| Ablage Transport

**Durchladeeinrichtung**

ermöglicht eine verlängerte Lademöglichkeit zum praktischen Transport langer Gegenstände

**Durchladeeinrichtung mit entnehmbarer Ski-/Snowboardtasche**

zum praktischen Transport von langen Gegenständen, z. B. bis zu 2 Paar Ski oder 1 Snowboard

| Ablage Transport

**Kühlbox Audi exclusive¹**

Ablagefach für zwei 1-l-Flaschen liegend sowie zusätzliches Ablagefach für Dosen und Gläser; mit Kompressor-Kühltechnik und 2 möglichen Temperatureinstellungen: -6 °C gefrieren, +6 °C kühlen; Innenbeleuchtung in LED-Technik

**230-Volt-Steckdose**

zum direkten Betrieb für elektrische Verbraucher wie z. B. Netzteile von Laptops, Mobiltelefone, Spielekonsolen oder andere Wechselspannungsgeräte mit einer Leistung von bis zu 150 Watt; Funktion bei eingeschalteter Zündung; ersetzt 12-Volt-Steckdose/Zigarettenanzünder hinten

Staufach Audi exclusive¹

zusätzliches, verschließbares Ablagefach, integriert in die durchgehende Mittelkonsole

Barfach Audi exclusive¹

zusätzliches Ablagefach für 2 Gläser, integriert in die durchgehende Mittelkonsole



Die modellspezifischen Serien- und Sonderausstattungen entnehmen Sie bitte dem Index ab Seite 104.

**Klapptisch Audi exclusive¹**

mit Edelholz-Einlage an der Rücksitzlehne des Fahrer- oder/und des Beifahrersitzes; manuell bedienbar

Personalisierung des Klapptisches Audi exclusive¹

Individualisierung des Edelholz-Klapptisches mit einem Schriftzug, Logo oder Wappen. Der Aufdruck ist in geschlossenem und aufgeklapptem Zustand sichtbar.

**Kofferset A8 hybrid**

maßgeschneidert für den Gepäckraum des A8 hybrid und des A8 L hybrid. Set besteht aus 2 Koffertrolleys (jeweils 63 l), 2 Cabin Trolleys (jeweils 40 l) aus Polycarbonatschalen mit Nylongewebe und ausziehbarem Teleskopgestänge, Leichtlaufrollen und Griffapplikation aus Rindsleder sowie 1 Schuhtasche (20 l) für bis zu 2 Paar Schuhe aus grauem Nylongewebe

Gepäckraumpaket

flexibler Transport von Gegenständen und Komfort auf Reisen; bestehend aus einem Gepäcknetz zum Fixieren an den Verzurrösen am Gepäckraumboden, 2 an der Oberseite des Gepäckraums integrierten, ausklappbaren Taschenhaken, einer 12-Volt-Steckdose an der Seitenwand und einem Schirmhalter an der Innenseite der Gepäckraumklappe

Anhängervorrichtung

elektrisch schwenkbar, Kugelkopf und Kugelstange aus Spezialstahl; Bedienung über Taster im Gepäckraum; Spannungstabilisierung über die elektronische Stabilisierungskontrolle (ESC). Die integrierte schwenkbare Systemsteckdose ermöglicht während der Fahrt den Dauerbetrieb von elektrischen Geräten im Anhänger oder Wohnwagen.

| MMI®/Navigation

**Fahrerinformationssystem mit Farbdisplay**

Anzeige einer Vielzahl nützlicher Informationen auf einem hochauflösenden 7-Zoll-Farbdisplay im Kombiinstrument. Die Pausenempfehlung warnt den Fahrer bei Anhaltspunkten, die auf eine beginnende Unaufmerksamkeit schließen lassen, durch ein akustisches Signal und einen visuellen Hinweis. Integriertes Effizienzprogramm unterstützt mit Verbrauchsdatenübersichten. Bei A8 hybrid und A8 L hybrid zusätzliche Anzeige des Energieflusses

MMI®

integriertes Bedienkonzept, bestehend aus MMI-Terminal als Bedieneinheit und MMI-Display zur Darstellung der verschiedenen Menüs. Das hochauflösende 8-Zoll-Farbdisplay in hochwertiger Klavierlackoptik ist versenkbar. 6 frei belegbare Radiostationen ermöglichen ein direktes Aufrufen.

**MMI Navigation plus mit MMI touch® inklusive****Audi music interface und Bluetooth-Schnittstelle**

- Festplattennavigation² mit topografischer Kartendarstellung sowie Anzeige von vielen Sehenswürdigkeiten und Stadtmodellen in 3D
 - Wahl aus 3 Alternativrouten, Scrollen entlang der Route und Manövrieren in der Karte
 - dynamische Zielführung mit TMCpro und Vorlesen der Verkehrsmeldungen
 - Routeninformation in Splitscreendarstellung. Kreuzungsdetailkarte, Autobahnauffahrten und Spurempfehlung auch im Fahrerinformationssystem
 - navigationsdatenbasierte Fahrzeugunterstützung und Tempolimitanzeige
 - intuitive Bedienung über MMI touch mit Handschrifterkennung zur Eingabe von Buchstaben und Zahlen sowie Steuerung ohne Blickabwendung von der Straße
 - Sprachdialogsystem mit Ganzwort-Adresseingabe in einem Satz
 - Bluetooth-Schnittstelle, 20 GB Musikspeicher und Audi music interface
 - Nutzung von Audi connect³ unterstützten Diensten
- Bei A8 hybrid und A8 L hybrid zusätzliche Anzeige des Energieflusses sowie des Verbrauchsdiagramms im Display

Powermeter im Kombiinstrument

zur Anzeige der Fahrzustände im A8 hybrid und A8 L hybrid (rein elektrisches Fahren oder Fahren nur mit dem Verbrennungsmotor, Rekuperieren, Segeln, Boosten) sowie der Verfügbarkeit des Hybrid-Systems

¹ Ein Angebot der quattro GmbH. ² Navigationsdaten für viele Länder auf der Festplatte gespeichert. ³ Erfordert die optionale Ausstattung Audi connect inklusive Autotelefon.

| Entertainment

MMI® Radio plus

bedienbar über MMI; zur Klang- und Empfangsverbesserung mit 3-fach-Tuner mit Phasendiversity ausgestattet; verfügt über dynamische Senderliste und TP-Memo-Funktion (automatische Speicherung von Verkehrsnachrichten) im Fahrbetrieb; Musik- und Videowiedergabe über Single-DVD-Laufwerk, 2 SDHC-Speicherkartenleser und Jukebox mit 20 GB Speicherkapazität; unterstützen jeweils Audioformate (MP3, WMA und AAC) und Videoformate (MPEG-1 bis MPEG-4, WMV, Xvid) sowie Wiedergabelisten. Musik- und Videodateien können auf die integrierte Festplatte kopiert werden. Wiedergabe von kopiergeschützten Dateien (DRM) ist nicht möglich.

Digitaler Radioempfang

zusätzlich zum analogen Senderangebot Empfang von digital ausgestrahlten Radiosendern¹ nach DAB-Standard, inklusive DAB+ und DMB Audio; Anzeige von programmbegleitenden Informationen (z. B. Interpret und Titel, abhängig von Bereitstellung durch jeweiligen Radiosender) sowie Zusatzinformationen in Form einer Slideshow (z. B. Cover und Wetter)

Digitaler TV-Empfang

Empfang von digital (DVB-T) ausgestrahlten unverschlüsselten Fernsehsendern¹ (MPEG-2- oder MPEG-4-Standard), DVB-T-Audio-Sendern, Teletext und Electronic Program Guide (EPG); externer AV-IN-Anschluss über Adapterkabel möglich; keine Bildausgabe im Fahrbetrieb verfügbar

Audi music interface

Mit speziellen Audi Original Zubehör-Adapterkabeln können portable Mediaplayer² wie zum Beispiel Apple iPod/iPhone (Musikfunktionalität) sowie USB-Speichermedien und MP3-Player angebunden werden. Befindet sich in der Mittelkonsole; Bedienung über MMI oder Multifunktions-Lederlenkrad; Bestandteil der MMI Navigation plus mit MMI touch. In Verbindung mit Audi music interface entfällt der separate AUX-IN-Anschluss.

DVD-/CD-Wechsler

für 6 DVDs oder CDs; unterstützt z. B. Audio-CDs, Video-DVDs sowie MP3, WMA, AAC, MPEG-4 und Wiedergabelisten sowie bis zu 4.000 Titel pro Medium. Die Wiedergabe von kopiergeschützten Dateien (DRM) ist nicht möglich. Befindet sich erschütterungsgesichert im Handschuhfach und ist über MMI bedienbar



Audi sound system

6-Kanal-Verstärker mit einer Gesamtleistung von 180 Watt sowie 10 Lautsprechern inklusive Center-speaker und Subwoofer



Bang & Olufsen Advanced Sound System

faszinierende Surround-Sound-Wiedergabe mit 19 Lautsprechern inklusive Subwoofer und jeweils eigenem Verstärkerkanal. Der volldigitale, hocheffiziente 5-Kanal-ICE-Power-Verstärker für Tieftöner und Subwoofer sowie der 14-Kanal-DSP-Volldigital-Verstärker besitzen eine Gesamtleistung von über 1.400 Watt. Die Wiedergabe von 5.1 Surround-Sound ist möglich. Polierte Lautsprecherabdeckungen aus Aluminium und automatisch ausfahrende akustische Linsen für eine exzellente Darbietung und Perspektive des Klangs an jedem Sitzplatz; mit geräuschabhängiger Lautstärkeanpassung. Die Privacy-Funktion verringert durch gekapselte Lautsprechergehäuse akustische Ausstrahlungen des Soundsystems in den Außenbereich und ermöglicht so z. B. Vertraulichkeit beim Telefonieren.



Bose Surround Sound

beeindruckende Surround-Sound-Wiedergabe durch 12-Kanal-Verstärker mit über 600 Watt Gesamtleistung sowie 14 Lautsprechern inklusive Centerspeaker und Subwoofer; geräuschabhängige Lautstärkeanpassung durch AudioPilot® und Wiedergabe von 5.1 Surround Sound; kraftvolle und präzise Basswiedergabe durch Acoustic-Wave-Lautsprechertechnologie



Rear Seat Entertainment

brillante Unterhaltung der Fondpassagiere mit 2 hochauflösenden, neigungsverstellbaren 10,2-Zoll-LCD-Displays; Zugriff auf zahlreiche Audio- und Videospeicherquellen; Nutzung von Navigationsfunktionen; gemeinsame oder für jeden Sitzplatz separate Video- und Audiowiedergabe; Soundausgabe über das Fahrzeugsoundsystem bzw. separate Kopfhörer; inklusive Audi music interface und MMI-Bedienteil im Fond

| Kommunikation



Audi connect inklusive Autotelefon

Nutzung von Audi connect sowie komfortableres Telefonieren durch integriertes Autotelefon. Anbindung des Fahrzeugs an das Internet über ein integriertes Datenmodul. Telefonbucheinträge können übernommen, Ruflisten verwaltet werden. Hinweis: Bei der Verwendung mehrerer Mobiltelefone wird zur Gewährleistung einer hohen Empfangsqualität die zusätzliche Bestellung der Audi phone box empfohlen.

Folgende von Audi connect unterstützte Dienste sind in Ihrem Modell verfügbar:

Mobilität & Navigation

- Point-of-Interest-Suche (POI) mit Sprachbedienung
- Verkehrsinformationen online
- Kraftstoffpreise
- Parkplatzinformationen
- Landesinformationen
- Navigation mit Google Earth™³ und Google Street View™³
- Zieleinspeisung über myAudi oder Google Maps™³

Kommunikation

- WLAN-Hotspot

Infotainment

- Wetter
- Audi music stream
- Nachrichten online
- City Events
- Reiseinformationen

Die Nutzung der von Audi connect unterstützten Dienste ist nur mit den optionalen Ausstattungen MMI Navigation plus mit MMI touch und Audi connect inklusive Autotelefon möglich. Zusätzlich benötigen Sie eine SIM-Karte mit Datenoption – bei Autotelefon eine SIM-Karte mit Telefon- und Datenoption oder ein Bluetooth-fähiges Smartphone⁴ mit remote SIM Access Profile (rSAP). Für die SIM-Karte befindet sich ein SIM-Kartenleser in der Blende der MMI Navigation plus mit MMI touch. Die Dienste sind nur mit einem bestehenden oder separat abzuschließenden Mobilfunkvertrag und nur innerhalb der Abdeckung des Mobilfunknetzes verfügbar. Durch den Empfang von Datenpaketen aus dem Internet können, abhängig von Ihrem Mobilfunktarif und insbesondere beim Betrieb im Ausland, zusätzliche Kosten entstehen. Aufgrund des hohen Datenvolumens wird die Verwendung einer Daten-Flatrate dringend empfohlen. Die von Audi connect unterstützten Dienste werden für mindestens ein Jahr ab Fahrzeugauslieferung zur Verfügung gestellt. Nach 24 Monaten ab Fahrzeugauslieferung verlängert sich die Laufzeit der Audi connect-Dienste kostenfrei einmalig um 12 Monate. Über anschließende Verlängerungsmöglichkeiten der Audi connect-Dienste informiert Sie Ihr Audi Partner.

Nähere Informationen zu Audi connect erhalten Sie unter www.audi.de/connect und bei Ihrem Audi Partner, Informationen zu Tarifbedingungen bei Ihrem Mobilfunkanbieter.

¹ Empfang ist abhängig von digitaler Netzverfügbarkeit. ² Informationen über kompatible Mediaplayer erhalten Sie bei Ihrem Audi Partner und unter www.audi.de/mp3.

³ Google und das Google-Logo sind eingetragene Marken von Google Inc. ⁴ Informationen über kompatible Mobiltelefone erhalten Sie bei Ihrem Audi Partner oder unter www.audi.de/bluetooth.

| Kommunikation

**Audi phone box¹**

Telefonieren im Fahrzeug durch Einlegen des Mobiltelefons in die dafür vorgesehene universelle Handyablage in der Mittelarmlehne vorn; Freisprecheinrichtung sowie Sprachbedienung für die Telefonfunktionen; inklusive Koppelantenne zur Verbindung des Mobiltelefons mit der Außenantenne, dadurch geringe Strahlung im Fahrzeuginnenraum sowie verbesserte Empfangsqualität; Bedienung über MMI, Multifunktions-Lederlenkrad oder Sprachdialogsystem; Lademöglichkeit über USB-Anschluss

Bluetooth-Schnittstelle

ermöglicht freies Sprechen im Fahrzeug über Mikrofon, abhängig von der Mobiltelefon-Kompatibilität Bluetooth-Audiostreaming². Bluetooth-fähige Mobiltelefone können über die Schnittstelle, die Bestandteil der MMI Navigation plus mit MMI touch ist, mit dem Fahrzeug verbunden werden.

**Bedienhörer vorn für Autotelefon**

für diskrete Telefonie; komfortables Schreiben von SMS durch automatische Worterkennung; schnurloser Bedienhörer mit Farbdisplay und integriertem SIM-Kartenleser in der Mittelarmlehne vorn untergebracht

Bedienhörer vorn und hinten für Autotelefon

zusätzlich zum Bedienhörer vorn für Autotelefon ein weiterer schnurloser Bedienhörer mit Farbdisplay und integriertem SIM-Kartenleser; Unterbringung jeweils in der Mittelarmlehne vorn und der Mittelarmlehne hinten

| Assistenzsysteme

**Einparkhilfe plus³**

Akustische und optische Einparkhilfe vorn und hinten hilft beim Einparken und Rangieren. Anzeige im MMI-Display; Messung durch unauffällig in die Stoßfänger integrierte Ultraschallsensoren. Aktivierung durch Einlegen des Rückwärtsgangs oder über Taste in der Mittelkonsole

**Rückfahrkamera³**

Bilddarstellung des Bereichs hinter dem Fahrzeug im MMI-Display, mit dynamischen Anzeigeelementen für die lenkwinkelabhängig berechnete Fahrspur; Hilfs- und Führungslinien sowie Darstellung der Umlenkpunkte beim Längseinparken; Rückfahrkamera unauffällig in die Griffleiste der Gepäckraumklappe integriert. Aktivierung durch Einlegen des Rückwärtsgangs oder über Taste in der Mittelkonsole

**Parkassistent mit Umgebungsanzeige³**

sucht mittels Ultraschallsensoren nach geeigneten Parkplätzen entlang der Fahrbahn und unterstützt beim Ein- und Ausparken durch autonome Lenkmanöver. Für Querparklücken wird der ideale Einparkweg, für Längsparklücken der ideale Ein- und Ausparkweg berechnet. Der Fahrer muss Gas geben, bremsen und den Parkvorgang überwachen. Die Umgebungsanzeige kann, abhängig vom Lenkwinkel, vor seitlichen Hindernissen warnen. Wahlweise zusätzlich mit Rückfahrkamera oder Umgebungs-kameras erhältlich. Aktivierung über Taste in der Mittelkonsole

**Umgebungs-kameras³**

sichere Ausfahrt aus engen Parksituationen. Verschiedene Darstellungen rund um das Fahrzeug bis hin zu einer virtuellen Draufsicht können im MMI-Display ausgewählt werden. Der Fahrer kann zwischen unterschiedlichen Bildansichten im MMI-Display auswählen: Rückfahrbild, Frontkamerabild, seitliches Bild vorn und hinten sowie Vogelperspektive. Inklusive der Umfänge der Rückfahrkamera. Aktivierung durch Einlegen des Rückwärtsgangs oder über Taste in der Mittelkonsole

**Head-up Display**

projiziert auf Wunsch fahrerrelevante Informationen aus Assistenzsystemen, Navigation oder Warnhinweisen an die Frontscheibe in den direkten Sichtbereich des Fahrers. Das in der Höhe einstellbare Head-up Display ermöglicht eine kontraststarke, mehrfarbige Anzeige mit minimaler Blickabwendung.

Geschwindigkeitsregelanlage³

hält die gewünschte Geschwindigkeit ab etwa 30 bis 250 km/h konstant, soweit es die Motorleistung bzw. die Motorbremswirkung zulässt; automatischer Bremseneingriff, z. B. bei Bergabfahrten; Bedienung über separaten Lenkstockhebel; Anzeige der gesetzten Geschwindigkeit im Fahrerinformationssystem

Audi pre sense basic³

leitet automatisch, wenn erforderlich, Maßnahmen zum präventiven Insassenschutz ein; dazu zählen: Gurtstraffung, Aktivierung der Warnblinkanlage und Schließen von Schiebedach – falls vorhanden – und Fenstern; kategorisiert Fahrsituationen durch die Vernetzung unterschiedlicher Fahrzeugsysteme

**adaptive cruise control mit Stop&Go-Funktion inklusive Audi pre sense front³**

Mithilfe von Radarsensoren werden vorausfahrende Fahrzeuge erkannt. Durch Bremsen und Beschleunigen wird der Abstand im Regelbereich von 0 bis 250 km/h weitestgehend konstant gehalten. Bremsen bis zum Stillstand und automatisiertes Wiederauffahren auf Fahrerwunsch möglich. 4 Abstandsstufen/Fahrmodi sind einstellbar (efficiency, comfort, dynamic und auto). Inklusive Audi pre sense front: Erweiterter Bremsassistent warnt im Falle einer erkannten drohenden Kollision mit einem vorausfahrenden Fahrzeug. Kann bei Bedarf eine Teilbremsung einleiten oder die Bremsung des Fahrers verstärken. Zudem wird unterhalb von 30 km/h eine Vollverzögerung eingeleitet, wenn Kollisionsgefahr mit einem stehenden oder fahrenden Fahrzeug besteht, um die Kollisionsgeschwindigkeit zu reduzieren bzw. die Kollision unter Umständen zu vermeiden. Bedienung adaptive cruise control über separaten Lenkstockhebel. Audi pre sense front ist über das MMI-Car-Menü deaktivierbar.

**Audi side assist inklusive Audi pre sense rear³**

Warnung bei einer für einen Spurwechsel kritischen Situation durch LED-Anzeige am jeweiligen Außen-spiegel. 2 Radarsensoren erfassen das sich seitlich von hinten nähernde Fahrzeug und messen den Abstand sowie die Geschwindigkeitsdifferenz. Der Spurwechsel-assistent unterstützt ab etwa 30 bis 250 km/h. Zur Erkennung einer möglichen Heckkollision nutzt Audi pre sense rear zusätzlich zu Audi pre sense basic die Hecksensorik von Audi side assist. Aktivierung über Taste im Spiegeldreieck

**Audi active lane assist³**

unterstützt bei der Spurhaltung durch sanfte korrigierende Lenkeingriffe. Der Spurhalteassistent wird aktiv, wenn der Fahrer zum Überfahren erkannter Fahrbahnmarkierungen ansetzt, ohne einen Blinker zu betätigen. Das System unterstützt ab etwa 60 bis 250 km/h. Lenkradvibration auf Fahrerwunsch einstellbar; Aktivierung über Taste am Lenkstockhebel des Blinkers

**Nachtsichtassistent³**

unterstützt den Fahrer bei Nachtfahrten, indem ein Wärmebild der Umgebung angezeigt wird. Personen und größere Wildtiere werden im Fahrerinformationssystem gelb markiert. Wird aus ihrer Bewegung und Position eine mögliche Gefährdung ermittelt, wechselt die Markierung auf Rot, ein Warndreieck erscheint und ein Warnton ertönt. Zusätzliche Anzeige der Warnhinweise im optionalen Head-up Display.

Zusätzlich wird eine markierte Person durch einen Scheinwerfer 3 x kurz nacheinander angeleuchtet (Markierungslicht). Aktivierung über Taste neben dem Lichtschalter

Technologie-Paket better vision³

ermöglicht eine deutlich bessere Erfassung des Verkehrsgeschehens, ohne den Blick von der Straße abwenden zu müssen und umfasst folgende Licht- und Assistenztechnologien:

- Audi Matrix LED-Scheinwerfer
- Nachtsichtassistent
- Head-up Display
- Kamerabasierte Tempolimitanzeige

| Assistenzsysteme



Kamerabasierte Tempolimitanzeige¹

Erkennung und Anzeige von Geschwindigkeitsbegrenzungen, inklusive temporärer Geschwindigkeitsanzeigen; situationsabhängige Bewertung bei Nässe, tageszeitabhängigen Geschwindigkeitsbegrenzungen und Anhängerbetrieb²; zeigt durch Audi connect von der Kamera nicht erkannte Geschwindigkeitsbegrenzungen aus den vorhandenen Navigationsdaten (falls verfügbar) an; automatische Anzeige im Fahrerinformationssystem, zusätzlich im optionalen Head-up Display. Das System hat einen rein informativen Charakter, es erfolgt kein Eingriff und keine Warnung bei Überschreiten der angezeigten Geschwindigkeit.

Assistenz-Paket inklusive Audi pre sense plus¹

kombiniert folgende Assistenzsysteme:

- Einparkhilfe plus
- Audi active lane assist
- Audi side assist
- adaptive cruise control mit Stop&Go-Funktion
- Audi pre sense front
- Audi pre sense rear

Zusätzlich werden die zuletzt genannten Funktionen durch Audi pre sense plus um eine Vollverzögerung erweitert. Die Systeme des Assistenz-Pakets ergänzen und unterstützen sich gegenseitig. Hinweise zur Aktivierung bzw. Einstellung finden Sie in der Beschreibung des jeweiligen Assistenzsystems.

| Fahrdynamik/Bremsen

Audi drive select[®]

Änderung der Fahrzeugcharakteristik z. B. durch Anpassung der Lenkungsunterstützung, Motorcharakteristik, Schaltkennlinie und adaptive air suspension; verfügbare Modi: comfort, dynamic, auto, efficiency (nicht bei A8 hybrid und A8 L hybrid) sowie individual. Darüber hinaus hat das System Einfluss auf weitere optionale Ausstattungen und versetzt im Modus efficiency Motor, Getriebe, adaptive cruise control (optional) und Klimatisierung in eine effizientere Grundeinstellung.

adaptive air suspension

regelt automatisch Fahrzeugniveau und -dämpfung mittels elektronisch geregelter Luftfederung mit stufenlos adaptivem Dämpfungssystem an allen 4 Rädern; inklusive Niveauregulierung und manueller Anhebe-Funktion; Einstellung verschiedener Modi über Audi drive select

adaptive air suspension sport

Das Sportfahrwerk auf Basis der serienmäßigen adaptive air suspension verfügt über eine straffere Dämpfung. Senkt das Fahrzeugniveau je nach Modus um bis zu 10 mm gegenüber der adaptive air suspension ab

quattro[®]

permanenter Allradantrieb mit selbstsperrendem Mittendifferenzial und asymmetrisch-dynamischer Momentenverteilung sowie radsелеktiver Momentensteuerung und elektronischer Differenzialsperre (EDS) an allen angetriebenen Rädern; quattro Emblem im Audi Singleframe (nur für A8 und A8 L), auf der Gepäckraumklappe und beifahrerseitig in der Armaturentafel

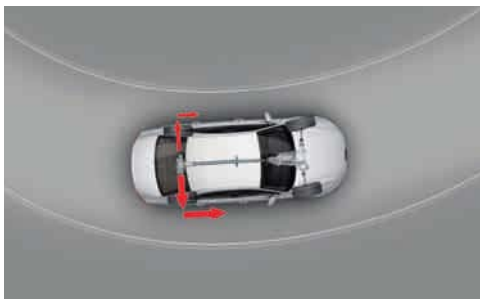

quattro[®] mit Sportdifferenzial

Das elektronisch geregelte Sportdifferenzial verteilt die Antriebskräfte variabel zwischen den Hinterrädern und sorgt für ein hervorragendes Beschleunigungsvermögen in Kurven und eine Stabilisierung des Fahrzeugs bei Lastwechselreaktionen. Ferner bewirkt es ein agileres Handling sowie ein direkteres Einlenkverhalten mit geringerem Lenkaufwand.

tiptronic, 8-stufig

Automatikgetriebe mit dynamischem Schaltprogramm (DSP); wahlweise manuelle Bedienung über Schaltwippen am Multifunktions-Lederlenkrad; inklusive zusätzlichen Sportprogramms

Elektromechanische Servolenkung

verbindet Präzision und Komfort mit besonders energiesparender Technik. Die elektromechanische Lenkung mit geschwindigkeitsabhängiger Servounterstützung sorgt bei hohen Geschwindigkeiten für Fahrstabilität und ist beim Parken und Rangieren leichtgängig und präzise. Mit aktiver Gegenlenkunterstützung, die dem Fahrer eine Lenkempfehlung zur besseren Stabilisierung des Fahrzeugs gibt



Keramikbremse³

19-Zoll-Hochleistungsbremsanlage mit kohlefaserverstärkten Keramikbrems scheiben sowie Bremssättel hochglänzend anthrazit lackiert mit Schriftzug „Audi ceramic“ vorn und hinten; innenbelüftete und gelochte Brems scheiben mit speziellen Kühlkanälen

Bremsassistent Folgekollision

Im Falle eines Unfalls wird in bestimmten Situationen das Fahrzeug am unkontrollierten Weiterrollen gehindert. Somit können in diesen Fällen Folgekollisionen vermieden werden.

Dynamiklenkung

steigert Fahrdynamik und Fahrkomfort durch eine fahrsituationsabhängige dynamische Regelung der Lenkung – beispielsweise bei Kurvenfahrt, Spurwechsel oder beim Einparken; neben einer Anpassung des Lenkaufwands erfolgt eine zusätzliche Anpassung des Lenkwinkels (Lenkübersetzung) abhängig vom Lenkradwinkel, der Geschwindigkeit und der Audi drive select-Stellung bis zu 100 %. Weiterhin wird die Fahrzeugstabilisierung über ESC durch das System mit blitzschnellen Lenkimpulsen unterstützt.

| Technik/Sicherheit

Active Noise Cancellation

kann Störgeräusche aus einzelnen drehzahlabhängigen Frequenzen kompensieren

Karosserie Audi Space Frame (ASF[®])-Bauweise

Der leichte Audi Space Frame ist eine innovative Materialkombination mit hoher Steifigkeit. Das bringt hohe Sicherheit bei gleichzeitig agilem Fahrgefühl – und verringertem Kraftstoffverbrauch. Die Karosserie besteht fast vollständig aus Aluminium. Denn jedes Gramm weniger vergrößert den Vorsprung. Neue, hochfeste Aluminiumlegierungen kommen bei Blech, Guss und Profil zum Einsatz und dienen einer weiteren Gewichtsreduzierung. Erstmals werden in die Karosserie-Struktur auch warm umgeformte Stahlbleche zur weiteren Funktionsverbesserung der Karosserie integriert. Sie befinden sich im Bereich der B-Säule.

Start-Stop-System

hilft den Kraftstoffverbrauch und den CO₂-Ausstoß durch automatisches Abschalten des Motors in Standphasen – z. B. an Ampeln – zu senken. Wiederstart wird bereits mit dem Lösen der Fußbremse eingeleitet. Ist jederzeit über einen Taster deaktivierbar

Licht Design Lenkräder/Bedienelemente Komfort Infotainment Assistenzsysteme Technik/Sicherheit Audi Anschlussgarantie

Audi cylinder on demand

Durch diese Technologie wird der Kraftstoffverbrauch deutlich gesenkt und weniger CO₂ ausgestoßen. Wenn im Teillastbereich oder in Schubphasen nicht die volle Kraft der 8 bzw. 12 Zylinder benötigt wird, werden 4 bzw. 6 Zylinder deaktiviert. Dabei werden beim 4,0-Liter-V8-TFSI bei 4 Zylindern automatisch die Ein- und Auslassventile geschlossen sowie die Zündung und die Kraftstoffeinspritzung abgeschaltet. Der 6,3-Liter-W12-FSI-Motor nutzt eine spezielle Variante der Audi cylinder on demand-Technologie. Das System stellt zunächst an allen Zylindern der linken Bank die Kraftstoffeinspritzung und die Zündung ab. Der Motor läuft dann als 6-Zylinder. Die abgeschaltete Zylinderbank wird jedoch wieder aktiviert, bevor die Temperatur dieser Motorseite und des zugehörigen Katalysators zu stark abfällt. Dafür wird die andere Zylinderbank stillgelegt. Bei längeren Abschaltphasen sind beide Zylinderbänke abwechselnd aktiv und inaktiv. Anzeige der aktiven Zylinder im Fahrerinformationssystem

Audi TDI clean diesel

Zusätzlich zur serienmäßigen Ausstattung mit Katalysator und Dieselpartikelfilter weisen die Modelle mit TDI clean diesel durch ein Abgasnachbehandlungssystem niedrigere Abgasemissionen auf und erfüllen dadurch die ab September 2014 gültige EU6-Abgasnorm. Diese Technologie reduziert die Stickoxide deutlich, indem geringe Mengen des biologisch abbaubaren Additivs AdBlue^{®4} in den Abgasstrom eingespritzt und im Stickoxidkatalysator (DeNOx-Katalysator) in Stickstoff und Wasser aufgespalten werden. Nachfüllen des separaten AdBlue-Tanks gemäß Hinweisanzeige im Display des Kombiinstrumentes. Es wird empfohlen, das AdBlue beim Audi Partner nachfüllen zu lassen.

Sicherheitsgurte Audi exclusive⁵

Die Farbe des Gurtbands ist aus dem Farbangebot Audi exclusive frei wählbar.

Kindersitzbefestigung ISOFIX und Top Tether für die äußeren Fondsitze

Normhalterung zur praktischen Befestigung von ISOFIX-Kindersitzen; inklusive zusätzlichen Befestigungspunkts (Top Tether).

Die empfohlenen Kindersitze erhalten Sie bei Ihrem Audi Partner.

| Audi Anschlussgarantie

Audi Anschlussgarantie

Die Audi Anschlussgarantie bietet gegen eine Vielzahl von Schadensfällen eine nachhaltige Risikoabsicherung und Kostenkontrolle über die ersten 2 Jahre der Herstellergarantie hinaus. Diese ist direkt und ausschließlich beim Neuwagenkauf bestellbar. Es sind 9 Laufzeit-/Gesamtlauflistungskombinationen wählbar. Dazu erhalten Sie nähere Informationen bei Ihrem Audi Partner.

¹ Bitte beachten Sie: Die Systeme arbeiten nur innerhalb von Systemgrenzen und unterstützen den Fahrer. Die Verantwortlichkeit und notwendige Aufmerksamkeit im Straßenverkehr verbleiben beim Fahrer. ² Gilt nur für werksseitig verbaute Anhängervorrichtung. ³ Bitte beachten Sie die Besonderheiten zur Keramikbremse auf www.audi.de oder fragen Sie Ihren Audi Partner. ⁴ Eingetragene Marke des Verbandes der Automobilindustrie e. V. (VDA).

⁵ Ein Angebot der quattro GmbH.

Audi Original Zubehör. So individuell wie Ihr Leben.

Ein Audi ist Ausdruck Ihrer Persönlichkeit. Audi Original Zubehör baut im wahrsten Sinne des Wortes darauf auf. Mit qualitativ hochwertigen Produkten, die auf Ihren Audi abgestimmt sind. Und die für hohe Passgenauigkeit, Sicherheit und Funktionalität stehen. Um Ihr Modell noch individueller an Sie und Ihre persönlichen Bedürfnisse anzupassen. Damit aus Ihrem Audi Ihr ganz persönlicher Audi wird. Entdecken Sie auf diesen beiden Seiten eine kleine Auswahl des umfangreichen Sortiments von Audi Original Zubehör.



Weitere Informationen erhalten Sie im Audi A8-Zubehörcatalog, unter www.audi.de und bei Ihrem Audi Partner.

Aluminium-Gussrad im 5-Arm-Parabol-Design

Außergewöhnliches Design, hervorragend auf Ihren Audi A8 abgestimmt. Mit glanzgedrehten Armen¹, in der Dimension 9 J x 20. Für Reifen der Größe 265/40 R 20².



Ski- und Gepäckboxen

Neues Audi Design mit verbesserter Aerodynamik dank flacher, sportlicher Optik; platinumgraue Dachbox mit brillantschwarzem Seitenblade und verchromten Audi Ringen; hochwertiger, nietenfreier Look. Abschließbar und beidseitig zu öffnen für bequemes Be- und Entladen. Mit Innengriff zum Zuziehen der Box. Einfaches Schnellbefestigungssystem inklusive Drehmomentbegrenzung. Vorgerückte Position ermöglicht besseren Kofferraumzugang. In 3 Größen erhältlich: 300 l (Abb. oben), 360 l und 405 l. Maximal zulässige Beladung 75 kg.

Adapterleitungen für Audi music interface³

Ermöglichen den Musik- und Datentransfer diverser Mobiltelefone und weiterer Medienplayer an das optional erhältliche Audi music interface. Die Bedienung kann über das Infotainmentsystem erfolgen.



Audi Kindersitz youngster plus

Bietet hohen Komfort dank intelligenter Gurtführung. Die Lehne ist höhen- und breitenverstellbar. Anpassungen können einfach über ein Sichtfenster zur Größeneinstellung vorgenommen werden. Geeignet für Kinder von 15 bis 36 kg (ca. 4 bis 12 Jahre).

Navigationsupdate³

Kartenmaterial mit erweiterten Inhalten, z. B. neuen Straßen, Points of Interest und Restaurants. Für mehr Komfort und ein entspannteres Fahrerlebnis. Unser Tipp: Verbinden Sie das Update mit dem nächsten Service an Ihrem Fahrzeug.

Audi Ortungsassistent plus³

Ermöglicht die Ortung und Verfolgung eines entwendeten Fahrzeugs per GPS-/GSM-Technik in 27 europäischen Ländern. Mit automatischer Fahrererkennung und intelligenter Wiederstarterschwerung.

¹ Bitte beachten Sie die Besonderheiten zu den Rädern auf Seite 101. ² Angaben zu den technischen Eigenschaften der Reifen finden Sie auf Seite 101. ³ Ausführliche Informationen erhalten Sie bei Ihrem Audi Partner. Die Werte für Kraftstoffverbrauch und CO₂-Emissionen sowie die Effizienzklassen finden Sie ab Seite 98.

Modell	A8 4.0 TFSI quattro 320 kW (435 PS)		A8 3.0 TDI clean diesel quattro 190 kW (258 PS)¹¹		A8 4.2 TDI clean diesel quattro 283 kW (385 PS)¹¹	
Motorbauart	V8-Zylinder-Biturbo-Ottomotor mit Benzindirekteinspritzung, Audi valvelift system und Audi cylinder on demand		V6-Zylinder-Dieselmotor mit Common-Rail-Einspritzsystem und Abgasurboaufladung		V8-Zylinder-Dieselmotor mit Common-Rail-Einspritzsystem und Abgasurboaufladung	
Hubraum in cm ³ (Ventile pro Zylinder)	3.993 (4)		2.967 (4)		4.134 (4)	
Max. Leistung ¹ in kW (PS) bei min ⁻¹	320 (435)/5.100–6.000		190 (258)/4.000–4.250		283 (385)/3.750	
Max. Drehmoment in Nm bei min ⁻¹	600/1.500–5.000		580/1.750–2.500		850/2.000–2.750	
Kraftübertragung/Räder						
Antriebsart	Permanenter Allradantrieb quattro®		Permanenter Allradantrieb quattro®		Permanenter Allradantrieb quattro®	
Getriebeart	8-stufige tiptronic		8-stufige tiptronic		8-stufige tiptronic	
Räder	Aluminium-Gussräder, 8 J x 18		Aluminium-Schmiederäder, 8 J x 17		Aluminium-Gussräder, 8 J x 18	
Reifen	235/55 R 18 ²		235/60 R 17 ²		235/55 R 18 ²	
Gewicht/Volumen	A8	A8 L	A8	A8 L	A8	A8 L
Leergewicht ³ in kg	1.995	2.050	1.955	2.010	2.115	2.170
Zul. Gesamtgewicht in kg	2.570	2.625	2.570	2.585	2.705	2.720
Zul. Dachlast/Stützlast in kg	100/95	100/95	100/95	100/95	100/95	100/95
Zul. Anhängelast ⁴ in kg ungebremst bei 12 % Steigung	750	750	750	750	750	750
bei 8 % Steigung	2.300	2.300	2.200	2.200	2.300	2.300
Tankinhalt ca. in l	82	82	82	82	82	82
Fahrleistung/Verbrauch⁵						
Höchstgeschwindigkeit in km/h	250 ⁶	250 ⁶	250 ⁶	250 ⁶	250 ⁶	250 ⁶
Beschleunigung 0–100 km/h in s	4,5	4,6	5,9	6,1	4,7	4,9
Kraftstoffart	SuperPlus schwefelfrei ROZ 98 ⁸		Diesel schwefelfrei ⁹		Diesel schwefelfrei ⁹	
Kraftstoffverbrauch ¹⁰ in l/100 km						
innerorts	12,6	12,8	7,3	7,5	9,4	9,5
außerorts	7,1	7,2	5,1	5,2	6,1	6,2
kombiniert	9,1	9,2	5,9	6,0	7,4	7,5
CO ₂ -Emission ¹⁰ in g/km						
innerorts	294	299	192	196	247	249
außerorts	166	169	134	136	161	163
kombiniert	213	216	155	158	194	197
Effizienzklasse/Abgasnorm	D/EU6	D/EU6	B/EU6	B/EU6	C/EU6	C/EU6

Erklärungen ¹ bis ¹² auf Seite 101.

Modell	A8 L W12 6.3 FSI quattro 368 kW (500 PS)	S8 4.0 TFSI quattro 382 kW (520 PS)
Motorbauart	W12-Zylinder-Ottomotor mit Benzindirekteinspritzung und Audi cylinder on demand	V8-Zylinder-Biturbo-Ottomotor mit Benzindirekteinspritzung, Audi valvelift system und Audi cylinder on demand
Hubraum in cm ³ (Ventile pro Zylinder)	6.299 (4)	3.993 (4)
Max. Leistung ¹ in kW (PS) bei min ⁻¹	368 (500)/6.200	382 (520)/5.800
Max. Drehmoment in Nm bei min ⁻¹	625/4.750	650/1.700–5.500
Kraftübertragung/Räder		
Antriebsart	Permanenter Allradantrieb quattro®	Permanenter Allradantrieb quattro®
Getriebeart	8-stufige tiptronic	8-stufige tiptronic
Räder	Aluminium-Gussräder, 9 J x 19	Aluminium-Gussräder, 9 J x 20
Reifen	255/45 R 19 ²	265/40 R 20 ²
Gewicht/Volumen		
Leergewicht ³ in kg	2.150	2.065
Zul. Gesamtgewicht in kg	2.675	2.590
Zul. Dachlast/Stützlast in kg	100/95	100/95
Zul. Anhängelast ⁴ in kg ungebremst bei 12 % Steigung	750	750
bei 8 % Steigung	2.300	2.300
Tankinhalt ca. in l	82	82
Fahrleistung/Verbrauch⁵		
Höchstgeschwindigkeit in km/h	250 ⁶	250 ⁶
Beschleunigung 0–100 km/h in s	4,6	4,1
Kraftstoffart	Super schwefelfrei ROZ 95 ⁷	SuperPlus schwefelfrei ROZ 98 ⁸
Kraftstoffverbrauch ¹⁰ in l/100 km		
innerorts	15,7	13,6
außerorts	8,7	7,3
kombiniert	11,3	9,6
CO ₂ -Emission ¹⁰ in g/km		
innerorts	365	318
außerorts	204	171
kombiniert	264	225
Effizienzklasse/Abgasnorm	F/EU6	E/EU6

Technische Daten Abmessungen Serien-/Sonderausstattungen

Audi A8 (D9) (2017) – Frontansicht

Modell	A8 hybrid/A8 L hybrid 155 kW (211 PS)	
Motorbauart	Reihen-4-Zylinder-Ottomotor mit Benzindirekteinspritzung, Abgasturboaufladung und Audi valvelift system	
Hubraum in cm³ (Ventile pro Zylinder)	1.984 (4)	
Max. Leistung¹ in kW (PS) bei min ^{−1}	155 (211)/4.200–6.000	
Max. Drehmoment in Nm bei min ^{−1}	350/1.500–4.200	
Hybrid-Antrieb		
Elektrische Leistung in kW (PS)	40 (54) ¹²	
Systemleistung in kW (PS)	180 (245) ¹²	
Gesamtdrehmoment in Nm	480 ¹²	
Batterietyp	Lithium-Ionen-Batteriesystem	
Batterieenergiegehalt in kWh	1,25	
Kraftübertragung/Räder		
Antriebsart	Vorderradantrieb	
Getriebeart	8-stufige tiptronic mit integriertem Elektromotor	
Räder	Aluminium-Gussräder, 9 J x 19	
Reifen	255/45 R 19²	
Gewicht/Volumen		
Leergewicht³ in kg	1.945	1.995
Zul. Gesamtgewicht in kg	2.510	2.520
Zul. Dachlast/Stützlast in kg	100/–	100/–
Zul. Anhängelast⁴ in kg ungebremst bei 12 % Steigung	–	–
bei 8 % Steigung	–	–
Tankinhalt ca. in l	78	78

Audi A8 (D9) (2017) – Heckansicht

Modell	A8 hybrid/A8 L hybrid 155 kW (211 PS)	
Fahrleistung/Verbrauch⁵	A8 hybrid	A8 L hybrid
Höchstgeschwindigkeit in km/h	235	228
Beschleunigung 0–100 km/h in s	7,7	7,9
Kraftstoffart	Super schwefelfrei ROZ 95⁷	
Kraftstoffverbrauch¹⁰ in l/100 km		
innerorts	6,1	6,2
außerorts	6,2	6,3
kombiniert	6,2	6,3
CO₂-Emission¹⁰ in g/km		
innerorts	141	143
außerorts	146	148
kombiniert	144	146
Effizienzklasse/Abgasnorm	A/EU6	A/EU6

Erklärungen

¹ Der angegebene Wert wurde nach dem vorgeschriebenen Messverfahren (UN-R 85 in der gegenwärtig geltenden Fassung) ermittelt.

² Angaben zu den technischen Eigenschaften der Reifen finden Sie in der nebenstehenden Tabelle.

³ Fahrzeugleergewicht mit Fahrer (75 kg) und Kraftstoffbehälter zu 90 % gefüllt, ermittelt nach der VO (EU) 1230/2012 in der gegenwärtig geltenden Fassung. Durch Sonderausstattungen können sich das Leergewicht und der Luftwiderstandsbeiwert des Fahrzeugs erhöhen, wodurch die mögliche Nutzlast bzw. Höchstgeschwindigkeit entsprechend verringert wird.

⁴ Mit zunehmender Höhe verringert sich zwangsläufig die Motorleistung. Ab 1.000 m über Meereshöhe und je weitere 1.000 m sind jeweils 10 % vom Gespanngewicht (zul. Anhängelast + zul. Gesamtgewicht des Zugfahrzeugs) abzuziehen. Gültiger Wert Anhängelast bei werksseitig verbauter Anhängavorrichtung. Bei gewerblicher Nutzung des Fahrzeugs mit Anhängavorrichtung benötigen Sie unter bestimmten Voraussetzungen ein EG-Kontrollgerät.

⁵ Der Kraftstoffverbrauch und die CO₂-Emission eines Fahrzeugs sowie Abweichungen von den angegebenen Werten hängen nicht nur von der effizienten Ausnutzung des Kraftstoffs durch das Fahrzeug ab, sondern werden auch vom Fahrverhalten und von anderen nichttechnischen Faktoren beeinflusst. Die angegebenen Werte für Kraftstoffverbrauch und CO₂-Emission beziehen sich auf die jeweils dargestellte serienmäßige Rad-/Reifen-Kombination und können sich in Abhängigkeit von einer abweichend gewählten Rad- oder Reifen-dimension ändern. CO₂ ist das für die Erderwärmung hauptsächlich verantwortliche Treibhausgas.

⁶ Abgeregelt.

⁷ Die Verwendung von unverbleitem Kraftstoff Super schwefelfrei ROZ 95 nach DIN EN 228 wird empfohlen. Wenn nicht verfügbar: unverbleiter Kraftstoff Normal schwefelfrei ROZ 91 nach DIN EN 228 mit geringer Leistungsmin-derung. Kraftstoffqualität bleifrei ROZ 95 mit einem maximalen Ethanolanteil von 10 % (E10) ist grundsätzlich verwendbar. Die Angaben zum Verbrauch beziehen sich auf den Betrieb mit Kraftstoff ROZ 95 nach 692/2008/EG.

⁸ Die Verwendung von unverbleitem Kraftstoff SuperPlus schwefelfrei ROZ 98 nach DIN EN 228 wird empfohlen. Wenn nicht verfügbar: unverbleiter Kraftstoff Super schwefelfrei ROZ 95 nach DIN EN 228 mit geringer Leistungs-minderung. Kraftstoffqualität bleifrei ROZ 95 mit einem maximalen Ethanolanteil von 10 % (E10) ist grundsätz-lich verwendbar. Die Angaben zum Verbrauch beziehen sich auf den Betrieb mit Kraftstoff ROZ 95 nach 692/2008/EG.

⁹ Die Verwendung von Diesel schwefelfrei nach DIN EN 590 wird empfohlen. Wenn nicht verfügbar: Diesel nach DIN EN 590.

¹⁰ Die angegebenen Werte wurden nach den vorgeschriebenen Messverfahren ermittelt. Die Angaben beziehen sich nicht auf ein einzelnes Fahrzeug und sind nicht Bestandteil des Angebots, sondern dienen allein Vergleichs-zwecken zwischen den verschiedenen Fahrzeugtypen.

¹¹ Nachfüllen des separaten AdBlue-Tanks gemäß Hinweisanzeige im Display des Kombiinstruments. Es wird empfohlen, den AdBlue-Tank beim Audi Partner nachfüllen zu lassen.

¹² Kurzzeitig.

Wichtige Hinweise

Altfahrzeugrecycling: Alle Audi Modelle sind demontage- und verwertungsgerecht konstruiert. Gleichzeitig entwickelt die AUDI AG die Rahmenbedingungen zur Verwertung der Altfahrzeuge und ihrer Bestandteile sowie zur Verringerung des zu entsorgenden Abfalls ständig weiter. Nähere Informationen hierzu erhalten Sie im Internet unter www.audi.de unter den Stichwörtern „Altauto“ und „Altfahrzeug“.

Informationen über nahe gelegene Rücknahmestellen zur umweltgerechten Verwertung gemäß Altfahrzeuggesetz erhalten Sie ebenfalls im Internet sowie über unsere kostenlose Hotline 0800 2834737 und bei Ihrem Audi Partner.











Besonderheiten der Räder: Glanzgedrehte, polierte oder teilpolierte Aluminiumräder dürfen nicht bei winterlichen Straßenverhältnissen eingesetzt werden. Die Felgenoberfläche besitzt herstellungsbedingt keinen aus-reichenden Korrosionsschutz und kann durch Streusalz oder Ähnliches dauerhaft beschädigt werden.

Audi A8 (D9) (2017) – Frontansicht

Audi A8 (D9) (2017) – Heckansicht

Klassifizierungen von Reifenparametern

In der Tabelle finden Sie die Spannen der Kraftstoffeffizienzklasse, der Nasshaftungsklasse und der Klasse des externen Rollgeräusches zu den unterschiedlichen Reifengrößen des Audi A8, A8 hybrid, A8 L, A8 L hybrid, A8 L W12 und Audi S8.

	Reifengröße	Kraftstoff-effizienzklasse	Nasshaftungs-klasse	Klasse des externen Rollgeräusches	
Sommerreifen	235/60 R 17	F–E	B	71	
	235/55 R 18	E–C	C–B	72–68	 – 
	255/45 R 19	E	C–B	73–68	 – 
	265/40 R 20	E–C	B	74–71	 – 
	265/35 R 21	E	B	73	
Winterreifen	275/35 R 21	F–E	B	73–71	
	235/60 R 17	F–E	E	73–72	 – 
	235/55 R 18	E–C	C–B	72–70	
	235/50 R 19	E	C	69–68	
	265/40 R 20	E	C	70	

Die Bestellung eines bestimmten Reifens ist nicht möglich.

Audi A8

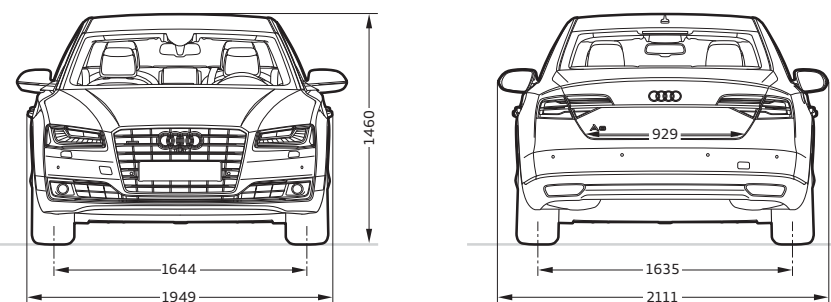
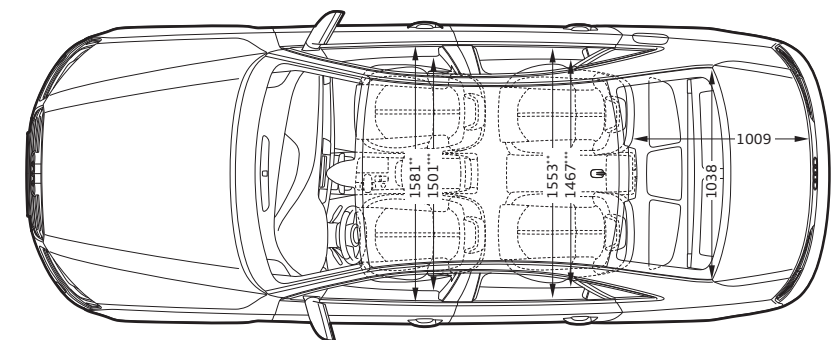
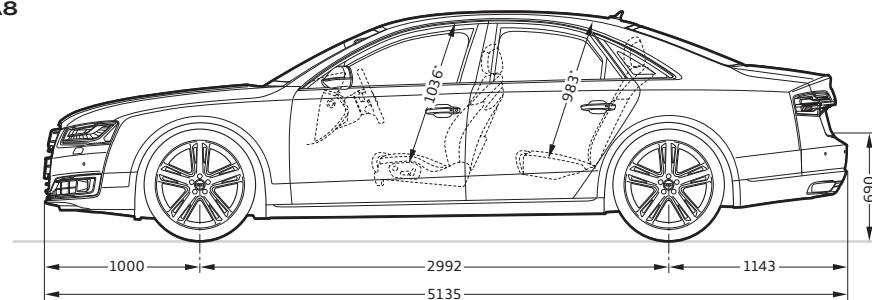
**Angaben in Millimeter.**

Angabe der Abmessungen bei Fahrzeugleergewicht, Bodenfreiheit bei maximaler Zuladung.
Gepäckraumvolumen bei A8 520 l und bei A8 hybrid 335 l. Das nutzbare Kofferraumvolumen kann durch Sonderausstattungen eingeschränkt sein.
Dieselmodelle mit AdBlue¹-Tank verfügen über ein um 30 l reduziertes Kofferraumvolumen.
Wendekreis ca. 12,3 m.

*Maximaler Kopfraum, ausstattungsabhängig. **Breite Ellbogenraum. ***Breite Schulterraum.

Audi A8 L/A8 L W12

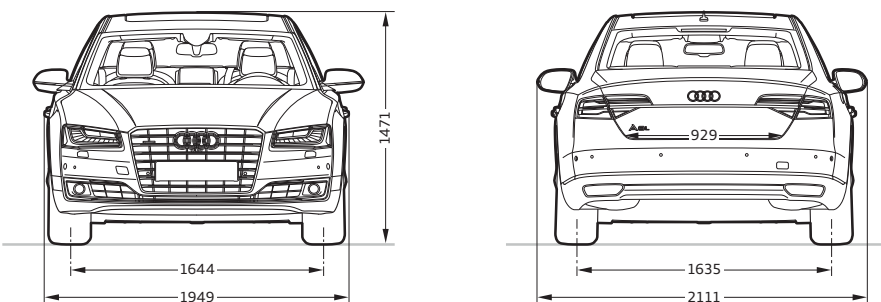
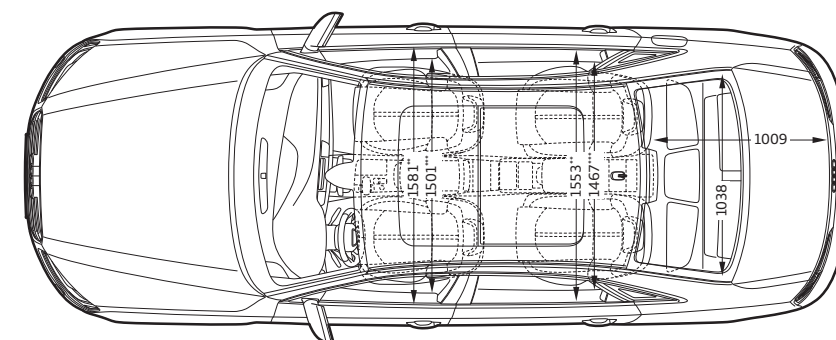
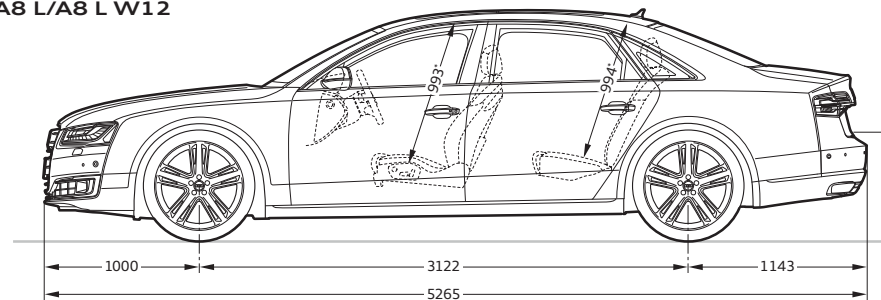
**Angaben in Millimeter.**

Angabe der Abmessungen bei Fahrzeugleergewicht, Bodenfreiheit bei maximaler Zuladung.
Gepäckraumvolumen bei A8 L/A8 L W12 520 l und bei A8 L hybrid 335 l. Das nutzbare Kofferraumvolumen kann durch Sonderausstattungen eingeschränkt sein.
Dieselmodelle mit AdBlue¹-Tank verfügen über ein um 30 l reduziertes Kofferraumvolumen.
Wendekreis ca. 12,7 m.

*Maximaler Kopfraum, ausstattungsabhängig. **Breite Ellbogenraum. ***Breite Schulterraum.

Audi S8

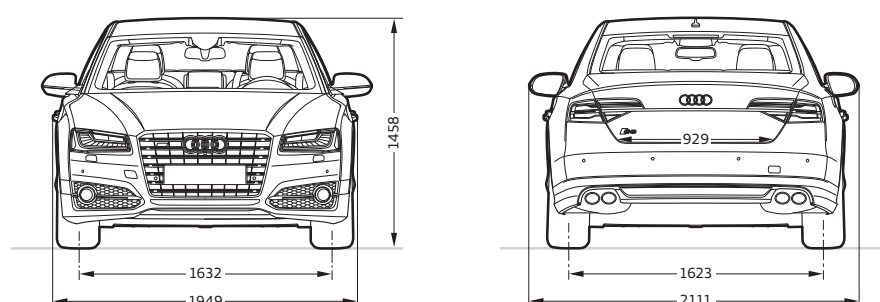
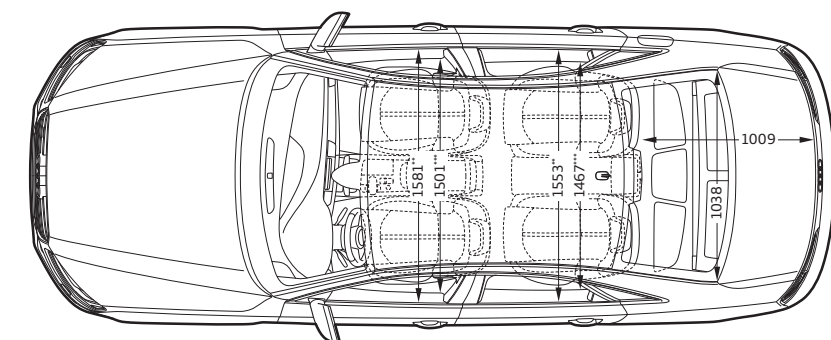
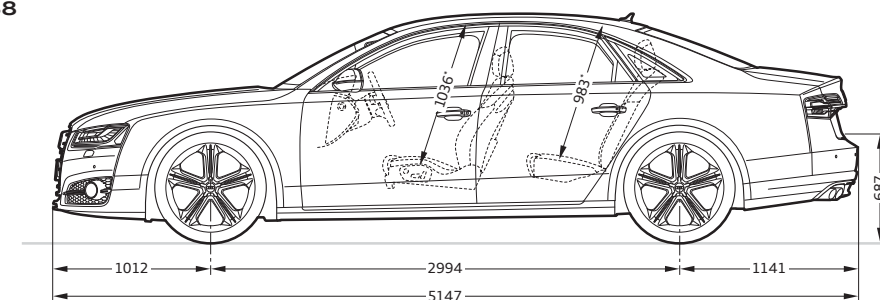







**Angaben in Millimeter.**

Angabe der Abmessungen bei Fahrzeugleergewicht, Bodenfreiheit bei maximaler Zuladung.
Gepäckraumvolumen 520 l. Das nutzbare Kofferraumvolumen kann durch Sonderausstattungen eingeschränkt sein.
Wendekreis ca. 12,7 m.









*Maximaler Kopfraum, ausstattungsabhängig. **Breite Ellbogenraum. ***Breite Schulterraum.

¹ Eingetragene Marke des Verbandes der Automobilindustrie e. V. (VDA).

	Seite	A8	A8 hybrid	S8	A8 L	A8 L hybrid	A8 L W12
Audi design selection	58						
Audi design selection vermontbraun		—	—	■	—	—	—
Audi design selection platanengrau		■	■	■	■	■	■
Audi design selection balaobraun		■	■	■	■	■	■
Designpakete Audi exclusive	66						
Designpaket Audi exclusive cognacbraun/schwarz		■	■	■	■	■	■
Designpaket Audi exclusive schwarz/karmesinrot		■	■	■	■	■	■
Unilackierungen	70						
Ibisweiß		□	□	□	□	□	□
Brillantschwarz		□	□	□	□	□	□
Metalliclackierungen	71						
Havannaschwarz Metallic		■	□	■	■	□	□
Argusbraun Metallic		■	□	■	■	□	□
Mondscheinblau Metallic		■	□	■	■	□	□
Oolonggrau Metallic		■	□	■	■	□	□
Monsungrau Metallic		■	□	■	■	□	□
Cuvéesilber Metallic		■	□	■	■	□	□
Florettsilber Metallic		■	□	■	■	□	□
Gletscherweiß Metallic		■	□	■	■	□	□
Perleffektlackierungen	71						
Phantomschwarz Perleffekt		■	□	■	■	□	□
Daytonagrau Perleffekt		—	—	■	—	—	—
Individuallackierungen	64/71						
Individuallackierungen Audi exclusive		■	■	■	■	■	■













	Seite	A8	A8 hybrid	S8	A8 L	A8 L hybrid	A8 L W12
Räder/Reifen	72						
 17"-Aluminium-Schmiederäder im 6-Arm-Design		□ ¹	—	—	□ ¹	—	—
 18"-Aluminium-Gussräder im 10-Speichen-V-Design		□ ²	—	—	□ ²	—	—
 19"-Aluminium-Gussräder im 5-Arm-Design		■	■	—	■	■	□
 19"-Aluminium-Gussräder im 10-Speichen-Y-Design, teilpoliert ³		■	—	—	■	—	■
 19"-Aluminium-Gussräder im 10-Arm-Turbinen-Design (hybrid-Design), Kontrastgrau, teilpoliert ³		—	□	—	—	□	—
 19"-Aluminium-Gussräder im 15-Speichen-Design, teilpoliert ³		■	—	—	■	—	■
 19"-Aluminium-Gussräder Audi Sport im 5-V-Speichen-Design in Titanoptik matt, glanzgedreht ³		■	—	—	■	—	■
 19"-Aluminium-Gussräder Audi Sport im 7-Doppelspeichen-Design		■	—	—	■	—	■



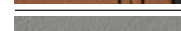
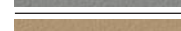

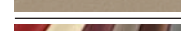







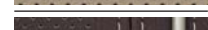

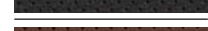

	A8	A8 hybrid	S8	A8 L	A8 L hybrid	A8 L W12
 20"-Aluminium-Gussräder im 10-Speichen-Stern-Design	■	—	—	■	—	■
 20"-Aluminium-Schmiederäder im 10-Parallelspeichen-Design, teilpoliert ³	■	■	—	■	■	■
 20"-Aluminium-Gussräder im 5-Parallelspeichen-Design (S-Design)	—	—	□	—	—	—
 20"-Aluminium-Schmiederäder im 15-Speichen-Struktur-Design, teilpoliert ³	■	—	—	■	—	■
 20"-Aluminium-Schmiederäder im 15-Speichen-Struktur-Design, hochglanzpoliert ³	—	—	—	—	—	■
 20"-Aluminium-Gussräder Audi Sport im 5-Doppelspeichen-Design	■	—	■	■	—	■
 20"-Aluminium-Gussräder Audi Sport im 5-Doppelspeichen-Design in Titanoptik matt, glanzgedreht ³	■	—	■	■	—	■
 20"-Aluminium-Gussräder Audi Sport im 5-Speichen-Blade-Design	■	—	■	■	—	■
 20"-Aluminium-Gussräder Audi Sport im 10-Y-Speichen-Design	■	—	■	■	—	■

	A8	A8 hybrid	S8	A8 L	A8 L hybrid	A8 L W12
 21"-Aluminium-Gussräder im 5-Triplespeichen-Design (S-Design)	—	—	■	—	—	—
 21"-Aluminium-Gussräder Audi Sport im 5-Arm-Struktur-Design	■	—	■	■	—	■
 21"-Aluminium-Gussräder Audi Sport im 5-Arm-Rotor-Design	■	—	■	■	—	■
 21"-Aluminium-Gussräder Audi Sport im 5-Arm-Rotor-Design in Titanoptik matt, glanzgedreht ³	■	—	■	■	—	■
 17"-Winter-Aluminium-Gussräder im 6-Arm-Design	■ ¹	—	—	■ ¹	—	—
 18"-Winter-Aluminium-Gussräder im 7-Arm-Design	■	■	—	■	■	—
 19"-Winter-Aluminium-Gussräder im 5-Arm-Design	■	—	■	■	—	■
 20"-Winter-Aluminium-Gussräder im 5-Parallelspeichen-Design (S-Design)	—	—	■	—	—	—
 20"-Winter-Aluminium-Schmiederäder im 10-Parallelspeichen-Design	■	—	—	■	—	■





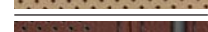

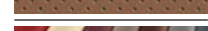



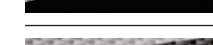
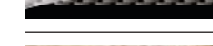

□ Serienausstattung ■ Sonderausstattung □ Serien-/Sonderausstattung modellabhängig — nicht erhältlich
 Eine Auswahl der Ausstattungen ist ab Seite 52 näher beschrieben.

¹ Nur bei 6-Zylinder-Modellen. ² Serie bei 8-Zylinder-Modellen. ³ Bitte beachten Sie die Besonderheiten zu den Rädern auf Seite 101.

	Seite	A8	A8 hybrid	S8	A8 L	A8 L hybrid	A8 L W12
Räder/Reifen (Fortsetzung)							
Reifen mit Notlaufeigenschaften		■	–	–	■	–	■
Reifenreparaturset		□	□	□	□	□	□
Reserverad platzsparend		■	–	■	■	–	■
Reifendruck-Kontrollanzeige		□	□	□	□	□	□
Radschrauben diebstahlhemmend		□	□	□	□	□	□
Bordwerkzeug		□	□	□	□	□	□
Wagenheber		■	–	■	■	–	■
Sitzbezüge für Normalsitze vorn 76							
 Stoff Verdi		□ ¹	□	–	–	–	–
 Leder Valcona schwarz		□ ²	■	–	□	□	–
 Leder Valcona samtbeige		□ ²	■	–	□	□	–
Sitzbezüge für Komfortsitze vorn 76							
 Leder Valcona schwarz		■	■	■	■	■	□
 Leder Valcona nougatbraun		■	■	■	■	■	□
 Leder Valcona muskatbraun		■	■	■	■	■	□
 Leder Valcona cognacbraun/schwarz ³		■	■	■	■	■	■
 Leder Valcona titangrau		■	■	■	■	■	□
 Leder Valcona samtbeige		■	■	■	■	■	□
 Leder Valcona atlasbeige		■	■	■	■	■	□
 Leder ausstattungen Audi exclusive		■	■	■	■	■	■
Sitzbezüge für Komfortsitze vorn mit Sitzbelüftung und Massagefunktion 76							
 Leder Valcona schwarz		■	■	■	■	■	■
 Leder Valcona nougatbraun		■	■	■	■	■	■
 Leder Valcona muskatbraun		■	■	■	■	■	■
 Leder Valcona cognacbraun/schwarz ³		■	■	■	■	■	■

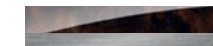
	Seite	A8	A8 hybrid	S8	A8 L	A8 L hybrid	A8 L W12
 Leder Valcona titangrau		■	■	■	■	■	■
 Leder Valcona samtbeige		■	■	■	■	■	■
 Leder Valcona atlasbeige		■	■	■	■	■	■
 Leder Valcona balaobraun/schneeweiß ⁴		■	■	■	■	■	■
 Leder Valcona platanengrau/messinggold ⁴		■	■	■	■	■	■
 Naturleder schwarz		■	■	■	■	■	■
 Naturleder nougatbraun		■	■	■	■	■	■
 Naturleder samtbeige		■	■	■	■	■	■
 Leder ausstattungen Audi exclusive		■	■	■	■	■	■
Sitzbezüge für Komfort-Sportsitze vorn mit und ohne Sitzbelüftung und Massagefunktion 76							
 Leder Valcona schwarz		■	■	□	■	■	■
 Leder Valcona schwarz/karmesinrot ³		■	■	■	■	■	■
 Leder Valcona nougatbraun		■	■	□	■	■	■
 Leder Valcona cognacbraun/schwarz ³		■	■	■	■	■	■
 Leder Valcona titangrau		■	■	□	■	■	■
 Leder Valcona mondsilber/stahlgrau		–	–	□	–	–	–
 Leder Valcona samtbeige		■	■	□	■	■	■
 Leder Valcona vermontbraun/granitgrau ⁴		–	–	■	–	–	–
 Leder Unikat muskatbraun		■	■	■	■	■	■
 Leder ausstattungen Audi exclusive		■	■	■	■	■	■
Lederpakete 76							
Lederpaket		■	■	□	■	■	–
Erweitertes Lederpaket		■	■	■	■	■	□
Volllederpaket		■	■	■	■	■	■
Leder ausstattung (Paket 1) Audi exclusive		■	■	■	■	■	■
Leder ausstattung (Paket 2) Audi exclusive		■	■	■	■	■	■





	Seite	A8	A8 hybrid	S8	A8 L	A8 L hybrid	A8 L W12
Leder ausstattung (Paket 3) Audi exclusive		■	■	■	■	■	■
Leder ausstattung (Paket 4) Audi exclusive		■	■	■	■	■	■
Dachhimmel 78							
Dachhimmel in Stoff		□	□	□	□	□	–
Dachhimmel in Stoff schwarz		■	■	■	■	■	–
Alcantara-Paket		■	■	■	■	■	□
Alcantara-Paket mit schwarzem Dachhimmel		■	■	■	■	■	■
Dachhimmel in Alcantara Audi exclusive		■	■	■	■	■	■
Heckablage in Alcantara Audi exclusive		■	■	■	■	■	■
Sitzkomfort 78							
Normalsitze		□	□	–	–	–	–
Sitzheizung vorn (für Normalsitze)		□ ²	■	–	–	–	–
Normalsitz-Paket vorn		■	■	–	□	□	–
Komfortsitze-Paket vorn		■	■	■	■	■	□
Komfort-Sportsitze-Paket vorn		■	■	□	■	■	■
Sitzbelüftung und Massagefunktion vorn		■	■	■	■	■	■
Sitzbelüftung und Massagefunktion vorn und hinten		■	–	■	■	■	■
Komfortkopfstützen hinten		■	■	■	■	■	□
Fußstützen hinten		–	–	–	■	■	■
Fußstützen hinten Audi exclusive		–	–	–	■	■	■
Sitze im Fond 79							
Rücksitzanlage 3-sitzig		□	□	□	□	□	■
Fondsitz-Paket Einzelsitze (3-sitzig)		■	–	■	■	■	□
Fondsitz-Paket Einzelsitze mit durchgehender, belederter Mittelkonsole (2-sitzig)		–	–	–	■	■	■
Fondsitz-Paket Ruhesitz mit durchgehender, belederter Mittelkonsole (2-sitzig)		–	–	–	■	■	■

	Seite	A8	A8 hybrid	S8	A8 L	A8 L hybrid	A8 L W12
Obere/Untere Dekoreinlagen 80							
 Holz Nussbaumwurzel dunkelbraun/Hochglanz schwarz		□	□	■	□	□	■
 Holz Vavona assamgrau/Hochglanz schwarz		■	■	■	■	■	■
 Holz Pappelmaser braunsilber/Hochglanz schwarz		■	■	■	■	■	■
 Holz Eschenmaser braungold naturell/Hochglanz schwarz		■	■	■	■	■	■
 Klavierlack schwarz/Hochglanz schwarz		■	■	■	■	■	■
 Carbon Atlas/Hochglanz schwarz		–	–	■	–	–	–
 Holz Birkenmaser perlbeige/Hochglanz schwarz ⁵		■	■	■	■	■	■
 Holz Eschenmaser samtbraun/Hochglanz schwarz ⁵		■	■	■	■	■	■
 Holz Nussbaumwurzel dunkelbraun/Aluminium gebürstet silber		■	■	■	■	■	■
 Holz Vavona assamgrau/Aluminium gebürstet silber		■	■	■	■	■	■
 Holz Pappelmaser braunsilber/Aluminium gebürstet silber		■	■	■	■	■	■
 Holz Eschenmaser braungold naturell/Aluminium gebürstet silber		■	■	■	■	■	■
 Klavierlack schwarz/Aluminium gebürstet silber		■	■	■	■	■	□
 Carbon Atlas/Aluminium gebürstet silber		–	–	□	–	–	–
 Carbon Körper kupfer/Aluminium gebürstet silber ⁴		–	–	■	–	–	–

□ Serienausstattung ■ Sonderausstattung □ Serien-/Sonderausstattung modellabhängig – nicht erhältlich

Eine Auswahl der Ausstattungen ist ab Seite 52 näher beschrieben.

¹Nur bei 6-Zylinder-Modellen. ²Serie bei 8-Zylinder-Modellen. ³Nur in Verbindung mit einem Designpaket Audi exclusive bestellbar. ⁴Nur in Verbindung mit einer Audi design selection bestellbar. ⁵Ein Angebot der quattro GmbH.

	Seite	A8	A8 hybrid	S8	A8 L	A8 L hybrid	A8 L W12
Obere/Untere Dekoreinlagen (Fortsetzung)	80						
 Holz Eschenmaser balsamicobraun naturell/ Aluminium gebürstet silber ¹		■	■	■	■	■	■
 Holz Eschenmaser perlgrau naturell/ Aluminium gebürstet silber ¹		■	■	■	■	■	■
 Holz Birkenmaser perlbeige/ Aluminium gebürstet silber ²		■	■	■	■	■	■
 Holz Eschenmaser samtbraun/ Aluminium gebürstet silber ²		■	■	■	■	■	■
 Dekoreinlagen Audi exclusive		■	■	■	■	■	■
Dachhaltegriffe mit Holzsegmenten		■	■	■	■	■	□
Dachhaltegriffe mit Holzsegmenten Audi exclusive		■	■	■	■	■	■
Aluminiumoptik Interieur		□	□	–	□	□	–
Erweiterte Aluminiumoptik Interieur		■	■	□	■	■	□
Scheinwerfer	82						
LED-Scheinwerfer		□	□	□	□	□	–
Audi Matrix LED-Scheinwerfer		■	■	■	■	■	□
Licht-/Regensensor		□	□	□	□	□	□
LED-Heckleuchten mit dynamischem Blinklicht		□	□	□	□	□	□
Adaptives Bremslicht		□	□	□	□	□	□
Innenlicht	82						
Innen- und Außenlichtpaket		□	□	□	□	□	□
Ambientebeleuchtung		■	□	□	■	□	□
Zusätzliche Leseleuchten im Fond		■	■	■	■	■	□
Make-up-Spiegel und zusätzliche Leseleuchten im Fond		–	–	–	■	■	□
Kardanische Leseleuchten im Fond Audi exclusive		■	■	■	■	■	■

	Seite	A8	A8 hybrid	S8	A8 L	A8 L hybrid	A8 L W12
Exterieur Design	55						
Modellbezeichnung/Schriftzug		□	□	□	□	□	□
Audi Singleframe		□	□	–	□	□	–
Audi Singleframe modellspezifisch		–	–	□	–	–	□
Diffusoreinsatz hinten		–	–	□	–	–	–
Abgasendrohre 2-flutig mit trapezförmigen, stoßfängerfesten Chromblenden		□	□	–	□	□	□
Abgasendrohre 2-flutig, je 2 ovale Chromblenden links und rechts		–	–	□	–	–	–
Interieur Design	83						
Analoguhr		□	□	□	□	□	□
Fußmatten vorn und hinten		□	□	□	□	□	□
Fußmatten Audi exclusive		■	■	■	■	■	■
Teppich und Fußmatten Audi exclusive		■	■	■	■	■	■
Pedalerie und Fußstütze in Edelstahl		–	–	□	–	–	–
Einstiegsleisten mit Aluminiemeinlage		□	–	–	□	–	–
Einstiegsleisten mit Aluminiemeinlage mit modellspezifischem, beleuchtetem Schriftzug		–	□	□	–	□	□
Einstiegsleisten personalisiert vorn Audi exclusive		■	■	■	■	■	■
Einstiegsleisten personalisiert vorn und hinten Audi exclusive		■	■	■	■	■	■

	Seite	A8	A8 hybrid	S8	A8 L	A8 L hybrid	A8 L W12
Lenkräder/Bedienelemente	84						
Multifunktions-Lederlenkrad im 4-Speichen-Design mit Schaltwippen		□ ³	□	–	□ ³	□	■
Multifunktions-Lederlenkrad im 4-Speichen-Design mit Schaltwippen, beheizbar		■	■	–	■	■	□
Multifunktions-Sportlederlenkrad im 3-Speichen-Design mit Schaltwippen		□ ⁴	■	□	□ ⁴	■	■
Multifunktions-Sportlederlenkrad im 3-Speichen-Design mit Schaltwippen, beheizbar		■	■	■	■	■	■
Lenkradeinstellung elektrisch		□	□	□	□	□	□
Wählhebel in Leder		□	□	■	□	□	□
Wählhebel in Holz ⁵		■	■	■	■	■	■
Wählhebel in Holz Audi exclusive		■	■	■	■	■	■
Wählhebel in Carbon Atlas		–	–	□	–	–	–
Lenkradkranz mit Holzsegmenten		■	■	–	■	■	■
Lenkradkranz mit Holzsegmenten Audi exclusive		■	■	–	■	■	■
Lenkrad in Leder Audi exclusive		■	■	■	■	■	■
Bedienelemente in Leder Audi exclusive		■	■	■	■	■	■
Spiegel							
Außenspiegel elektrisch einstell-, beheiz- und anklappbar, beidseitig automatisch abblendend		□	□	□	□	□	□
Außenspiegel mit Memory-Funktion		■	■	□	□	□	□
Außenspiegelgehäuse in Aluminiumoptik		–	–	□	–	–	–
Außenspiegelgehäuse in Wagenfarbe mit zusätzlicher Chromblende		–	–	–	–	–	□
Innenspiegel automatisch abblendend		□	□	□	□	□	□

	Seite	A8	A8 hybrid	S8	A8 L	A8 L hybrid	A8 L W12
Dachsysteme	85						
Glas-Schiebe-/Ausstelldach		■	■	■	□	□	□
Solar-Schiebe-/Ausstelldach		■	■	■	■	■	■
Panorama-Glasdach		–	–	–	■	■	■
Verglasung	86						
Wärmeschutzverglasung		□	□	–	□	□	–
Doppel-/Akustikverglasung		■	■	□	■	■	–
Dämm-/Akustikglas		■	■	■	■	■	□
Frontscheibenheizung		■	–	■	■	–	■
Scheiben abgedunkelt (Privacy-Verglasung)		■	■	■	■	■	■
Sonnenschutzrollo elektrisch für die Heckscheibe		■	■	■	–	–	–
Sonnenschutzrollos elektrisch für die Heckscheibe und die Türscheiben hinten		■	■	■	□	□	□
Klimatisierung	86						
Komfortklimaautomatik		□	–	–	□	–	–
Komfortklimaautomatik 3-Zonen		–	□	–	–	□	–
Komfortklimaautomatik 4-Zonen		■	–	□	■	–	□
Standheizung/-lüftung		■	–	■	■	–	■
Ionisator		■	■	■	■	■	■
Schließsysteme	87						
Engine-Start-Stop-Taste		□	□	□	□	□	□
Gepäckraumklappe automatisch öffnend		□	□	□	□	□	–
Gepäckraumklappe elektrisch öffnend und schließend		■	■	■	■	■	□
Komfortschlüssel mit sensorgesteuerter Gepäckraumtriebelerung		■	■	□	■	■	□

□ Serienausstattung ■ Sonderausstattung □ Serien-/Sonderausstattung modellabhängig – nicht erhältlich
Eine Auswahl der Ausstattungen ist ab Seite 52 näher beschrieben.

¹Nur in Verbindung mit einer Audi design selection bestellbar. ²Ein Angebot der quattro GmbH. ³Serie bei 6-Zylinder-Modellen. ⁴Serie bei 8-Zylinder-Modellen.

⁵Nicht in Verbindung mit Dekoreinlage mit dem Zusatz naturell bestellbar.

	Seite	A8	A8 hybrid	S8	A8 L	A8 L hybrid	A8 L W12
Schließsysteme (Fortsetzung)	87						
Servoschließung für die Türen		■	■	■	■	■	□
Servoschließung für die Gepäckraumklappe		□	□	□	□	□	–
Garagentoröffner (HomeLink)		■	■	■	■	■	■
Diebstahlwarnanlage		□	□	□	□	□	□
Vorbereitung für Ortungsassistent		■	■	■	■	■	■
Ablage/Transport	87						
Ablagefächer		□	□	□	□	□	□
Getränkehalter		□	□	□	□	□	□
Gepäckraumpaket		■	■	■	■	■	■
Durchladeeinrichtung		■	–	■	■	–	■
Durchladeeinrichtung mit entnehmbarer Ski-/Snowboardtasche		■	–	■	■	–	■
Kühlbox Audi exclusive		■	–	■	■	–	■
Nichtraucherpaket		■	■	■	■	■	■
Zigarettenanzünder und Aschenbecher		□	□	□	□	□	□
230-Volt-Steckdose		■	■	■	■	■	■
Barfach Audi exclusive		–	–	–	■	–	■
Staufach Audi exclusive		–	–	–	■	–	■
Klapptisch Audi exclusive		■	■	■	■	■	■
Personalisierung des Klapptisches Audi exclusive		■	■	■	■	■	■
Kofferset A8 hybrid		–	□	–	–	□	–
Vorrüstung für Anhängervorrichtung ¹		■	–	■	■	–	■
Anhängervorrichtung		■	–	■	■	–	■

	Seite	A8	A8 hybrid	S8	A8 L	A8 L hybrid	A8 L W12
MMI®/Navigation	89						
Instrumenteneinsatz		□	□	□	□	□	□
Powermeter im Kombiinstrument		–	□	–	–	□	–
Fahrerinformationssystem mit 7-Zoll-Farbdisplay		□	□	□	□	□	□
Pausenempfehlung		□	□	□	□	□	□
MMI®		□	□	□	□	□	□
MMI Navigation plus mit MMI touch® inklusive Audi music interface und Bluetooth-Schnittstelle		■	■	□	■	■	□
Navigationsdaten (Festplatte)		■	■	□	■	■	□
Entertainment	90						
MMI® Radio plus		□	□	□	□	□	□
Digitaler Radioempfang		■	■	■	■	■	■
Digitaler TV-Empfang		■	■	■	■	■	■
DVD-/CD-Wechsler		■	■	□	■	■	□
Audi sound system		□	–	–	□	–	–
Bose Surround Sound		■	□	□	■	□	□
Bang & Olufsen Advanced Sound System		■	■	■	■	■	■
Rear Seat Entertainment		■	–	■	■	■	■
Kommunikation	91						
Audi connect inklusive Autotelefon		■	■	□	■	■	□
Audi phone box		■	■	■	■	■	■
Bedienhörer vorn für Autotelefon		■	■	■	■	■	□
Bedienhörer vorn und hinten für Autotelefon		■	■	■	■	■	■

	Seite	A8	A8 hybrid	S8	A8 L	A8 L hybrid	A8 L W12
Assistenzsysteme	92						
Anfahrassistent		□	□	□	□	□	□
Einparkhilfe plus		■	■	□	■	■	□
Parkassistent mit Umgebungsanzeige		■	■	■	■	■	■
Rückfahrkamera		■	■	■	■	■	□
Umgebungskameras		■	■	■	■	■	■
Geschwindigkeitsregelanlage		□	□	□	□	□	□
Audi pre sense basic		□	□	□	□	□	□
adaptive cruise control mit Stop&Go-Funktion inklusive Audi pre sense front		■	■	■	■	■	■
Audi side assist inklusive Audi pre sense rear		■	■	■	■	■	■
Audi active lane assist		■	■	■	■	■	■
Assistenz-Paket inklusive Audi pre sense plus		■	–	■	■	–	■
Technologie-Paket better vision		■	■	■	■	■	■
Head-up Display		■	■	■	■	■	■
Nachtsichtassistent		■	■	■	■	■	■
Kamerabasierte Tempolimitanzeige		■	■	■	■	■	■
Fahrdynamik/Bremsen	94						
Audi drive select®		□	□	□	□	□	□
adaptive air suspension		□	□	–	□	□	□
adaptive air suspension sport		■	■	□ ²	–	–	–
Vorderradantrieb		–	□	–	–	□	–
quattro®		□	–	□	□	–	□
quattro® mit Sportdifferenzial		□ ³	–	□ ²	□ ³	–	■
tiptronic, 8-stufig		□	□	□	□	□	□

	Seite	A8	A8 hybrid	S8	A8 L	A8 L hybrid	A8 L W12
Elektromechanische Servolenkung		□	□	–	□	□	□
Dynamiklenkung		■	–	□ ²	■	–	■
Bremsassistent Folgekollision		□	□	□	□	□	□
Bremssättel schwarz lackiert		–	–	□	–	–	□
Keramikbremse		–	–	■	–	–	–
Elektromechanische Parkbremse		□	□	□	□	□	□
Technik/Sicherheit	95						
Active Noise Cancellation		□ ⁴	□	□	□ ⁴	□	□
Karosserie Audi Space Frame (ASF®)-Bauweise		□	□	□	□	□	□
Anti-Blockier-System (ABS) mit elektronischer Bremskraftverteilung (EBV)		□	□	□	□	□	□
Antriebs-Schlupf-Regelung (ASR)		□	□	□	□	□	□
Elektronische Differenzialsperre (EDS)		□	□	□	□	□	□
Elektronische Stabilisierungskontrolle (ESC)		□	□	□	□	□	□
Sportabgasanlage		–	–	■	–	–	–
Rekuperation		□	□ ⁵	□	□	□ ⁵	□
Start-Stop-System		□	□ ⁵	□	□	□ ⁵	□
Audi cylinder on demand		□ ⁴	–	□	□ ⁴	–	□
Audi TDI clean diesel		□ ⁶	–	–	□ ⁶	–	–
Fehlbetankungsschutz		□ ⁶	–	–	□ ⁶	–	–
Airbags		□	□	□	□	□	□
Seitenaufprallschutz		□	□	□	□	□	□
Integrales Kopfstützensystem		□	□	□	□	□	□
Deaktivierungsschalter für Beifahrerairbag		■	■	■	■	■	■

□ Serienausstattung ■ Sonderausstattung □■ Serien-/Sonderausstattung modellabhängig – nicht erhältlich

Eine Auswahl der Ausstattungen ist ab Seite 52 näher beschrieben.

¹Die Anhängervorrichtung zur Nachrüstung ist über Audi Original Zubehör erhältlich. ²Mit S-spezifischer Abstimmung. ³Serie bei 4.2 TDI. ⁴Nur bei 4.0 TFSI. ⁵Hybrid-Technologie. ⁶Nur bei Dieselmotoren.

	Seite	A8	A8 hybrid	S8	A8 L	A8 L hybrid	A8 L W12
Technik/Sicherheit (Fortsetzung)	95						
Sicherheitsgurte		<input type="checkbox"/>	<input type="checkbox"/>	<input type="checkbox"/>	<input type="checkbox"/>	<input type="checkbox"/>	<input type="checkbox"/>
Sicherheitsgurte Audi exclusive		<input checked="" type="checkbox"/>	<input checked="" type="checkbox"/>	<input checked="" type="checkbox"/>	<input checked="" type="checkbox"/>	<input checked="" type="checkbox"/>	<input checked="" type="checkbox"/>
Kindersitzbefestigung ISOFIX und Top Tether für die äußeren Fondsitze		<input type="checkbox"/>	<input type="checkbox"/>	<input type="checkbox"/>	<input type="checkbox"/>	<input type="checkbox"/>	<input type="checkbox"/>
Verbandmaterial		<input type="checkbox"/>	<input type="checkbox"/>	<input type="checkbox"/>	<input type="checkbox"/>	<input type="checkbox"/>	<input type="checkbox"/>
Warndreieck		<input type="checkbox"/>	<input type="checkbox"/>	<input type="checkbox"/>	<input type="checkbox"/>	<input type="checkbox"/>	<input type="checkbox"/>
Warn- und Kontrollleuchten		<input type="checkbox"/>	<input type="checkbox"/>	<input type="checkbox"/>	<input type="checkbox"/>	<input type="checkbox"/>	<input type="checkbox"/>
Audi Anschlussgarantie	95						
Audi Anschlussgarantie		<input checked="" type="checkbox"/>	<input checked="" type="checkbox"/>	<input checked="" type="checkbox"/>	<input checked="" type="checkbox"/>	<input checked="" type="checkbox"/>	<input checked="" type="checkbox"/>

Ausstattung des abgebildeten Audi A8 (S. 4–13):

Lackierung: Florettsilber Metallic

Räder: Aluminium-Gussräder im 10-Speichen-Stern-Design

Sitzbezüge: Leder Valcona atlasbeige

Dekoreinlagen: obere Dekoreinlage Holz Pappelmaser braunsilber;

untere Dekoreinlage Hochglanz schwarz; erweiterte Aluminiumoptik im Interieur

Ausstattung des abgebildeten Audi A8 L (S. 14–17):

Lackierung: Oolonggrau Metallic

Räder: Aluminium-Schmiederäder im 10-Parallelspeichen-Design, teilpoliert*

Sitzbezüge: Leder Unikat muskatbraun

Dekoreinlagen: obere Dekoreinlage Holz Nussbaumwurzel dunkelbraun;

untere Dekoreinlage Aluminium gebürstet silber

Ausstattung des abgebildeten Audi A8 L W12 (S. 18–23):

Lackierung: Phantomschwarz Perleffekt

Räder: Aluminium-Schmiederäder im 15-Speichen-Struktur-Design, hochglanzpoliert*

Sitzbezüge: Leder Valcona samtbeige

Dekoreinlagen: obere Dekoreinlage Holz Eschenmaser braungold naturell;

untere Dekoreinlage Aluminium gebürstet silber; erweiterte Aluminiumoptik im Interieur

Ausstattung des abgebildeten Audi S8 (S. 24–31):

Lackierung: Daytonagrau Perleffekt

Räder: Aluminium-Gussräder im 5-Triplespeichen-Design (S-Design)

Sitzbezüge: Leder Valcona vermontbraun/granitgrau (Audi design selection)

Dekoreinlagen: obere Dekoreinlage Carbon Körper kupfer;

untere Dekoreinlage Aluminium gebürstet silber; erweiterte Aluminiumoptik im Interieur;

Dachhimmel und Heckablage in Alcantara schwarz

Serienausstattung Sonderausstattung — nicht erhältlich

Eine Auswahl der Ausstattungen ist ab Seite 52 näher beschrieben.

*Bitte beachten Sie die Besonderheiten zu den Rädern auf Seite 101.

Lernen Sie Ihren neuen Audi kennen: Ihr Kundenberater begleitet Sie zu Ihrem Wagen und beantwortet Ihnen nach einer ausführlichen Fahrzeugklärung gern Ihre Fragen.



Heben Sie ab! Ob über Ingolstadt oder Neckarsulm – bei einem optional buchbaren Hubschrauberrundflug erleben Sie einen der beiden Produktionsstandorte exklusiv aus der Vogelperspektive.

Einen Audi zu fahren ist ein einzigartiges Erlebnis. Ihn abzuholen auch.



Die Audi Neuwagenabholung in Neckarsulm und Ingolstadt.

Der Kauf eines neuen Autos ist etwas Besonderes. Schließlich haben Sie sich nicht einfach für irgendein Auto entschieden, sondern für eines, das Ihre persönliche Vorstellung von Mobilität und Design widerspiegelt. Daher möchten wir, dass auch die erste Begegnung mit Ihrem neuen Audi etwas ganz Besonderes wird. Wie wäre es, wenn Sie ihn direkt bei uns abholen und einen unvergesslichen Tag verbringen? In Neckarsulm oder in Ingolstadt – ganz wie Sie mögen.

Alle Modelle sind an beiden Standorten abholbar. Ein abwechslungsreiches und spannendes Rahmenprogramm wartet auf Sie mit einer ausführlichen Fahrzeugklärung, einem Blick in die Audi Historie, einem Restaurantbesuch und einer Werkbesichtigung. Erleben Sie bei einer Werkbesichtigung Einblicke in faszinierende Einrichtungen und Prozesse unseres Produktionsstandorts. Wir bieten neben einer Überblicksführung (ca. 2 Std.) auch

eine Schwerpunktführung (ca. 1 Std.) an, die vertiefende Einblicke in die Fertigungswelt zeigt. So wird auch der wiederholte Besuch im Audi Forum zu einem spannenden Erlebnis. Oder genießen Sie eines unserer attraktiven Tourismusangebote, bis es schließlich Zeit für den Höhepunkt ist: die erste Fahrt in Ihrem neuen Audi.

Gern möchten wir mit Ihnen gemeinsam Ihre ganz persönliche Neuwagenabholung planen. Näheres zu unseren Angeboten und Leistungen erfahren Sie bei Ihrem Audi Partner, im Internet unter www.audi.de/neuwagenabholung oder über unsere Hotline unter Telefon 0800 6363666. Informationen über Preise finden Sie in unserer Preisliste oder wenden Sie sich an Ihren Audi Partner oder unsere Hotline.



Atmen Sie Geschichte: Das Audi museum mobile (Ingolstadt) und die Audi Traditionsausstellung (Neckarsulm) nehmen Sie mit auf eine Reise in die Geschichte des Automobils und der Marke Audi.



Lassen Sie sich verwöhnen: Worauf immer Sie Lust haben, in unseren stilvollen Restaurants in den Audi Foren bleibt kein Wunsch offen.



Spüren Sie den Herzschlag der Marke: Die Audi Foren in Neckarsulm und Ingolstadt bieten Ihnen aufregende Einblicke in die Welt des Automobils.

Entdecken Sie Technik: Bei einer Werkbesichtigung erleben Sie, wie eines der fortschrittlichsten Automobile der Welt gebaut wird.

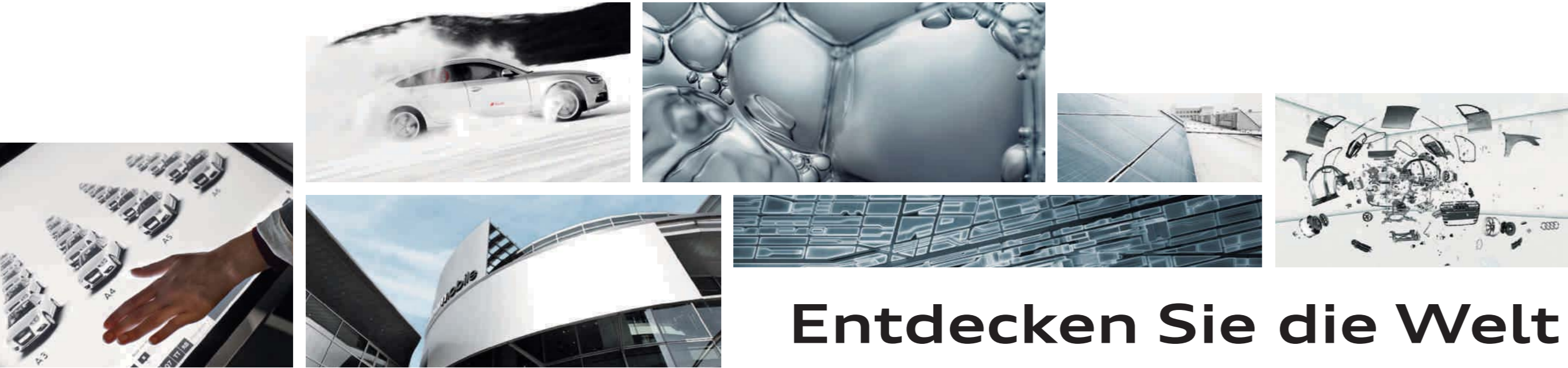

Verantwortung

Verantwortung zu leben, ist als Grundsatz fest in der Audi Strategie verankert. Neben wirtschaftlichem Erfolg und internationaler Wettbewerbsfähigkeit spielen in gleichem Maße die Verantwortung für Mitarbeiter und Gesellschaft sowie die Schonung von Umwelt und Ressourcen eine wichtige Rolle. Im Detail – Kataloge werden auf FSC-zertifiziertem Papier gedruckt – genauso wie generell: Audi entwickelt Automobile, die nicht nur sportlich und emotional sind, sondern eine immer bessere Effizienz aufweisen. Auf lange Sicht will Audi mit seinen

Produkten CO₂-neutrale Mobilität ermöglichen. Zur ganzheitlichen Betrachtung gehört auch, dass Audi seine Werke Schritt für Schritt in Richtung einer CO₂-neutralen Produktion bringt. Audi engagiert sich zudem für die Gesellschaft – vor allem in den Bereichen Bildung, Technik und Soziales. Nachhaltigkeit ist bei Audi eng mit einem Blick in die Zukunft verbunden: Mit der Audi Urban Future Initiative geht Audi zusammen mit internationalen Experten den künftigen urbanen Herausforderungen und Trends rund um das Thema Mobilität auf den Grund.

Entdecken Sie die Welt von Audi.



Erlebnis Audi

Die Faszination Audi lässt sich vielseitig erleben. In der Audi City Berlin haben Sie zum Beispiel einen digitalen Zugang zu allen Modellen in Echtgröße und in Echtzeit. Selbstverständlich lohnt sich auch der Besuch auf einer der großen Automobilmessen. Hier präsentiert Audi stets seine neuen Modelle und lädt gern zu einem Ausblick ein, wie mit „Vorsprung durch Technik“ die Zukunft gestaltet wird. Wer erleben möchte, wie Audi das heute schon umsetzt, findet faszinierende Einblicke im Online-Special „Vorsprung durch Technik“ auf www.audi.de. Aber auch ein Blick zurück kann sich lohnen: Im Audi museum mobile in Ingolstadt gehen Historie und Hightech Hand in Hand. Insgesamt 130 historische Exponate und modernste



Präsentationsformen bilden eine spannungsreiche Symbiose. Außerdem erleben Sie bei Audi driving experience spannende und abwechslungsreiche Fahrerlebnisse mit aktuellen Audi Modellen. Hier wird purer Fahrspaß kombiniert mit wertvollen Lerneffekten. Dafür sorgt ein Team speziell ausgebildeter und hochqualifizierter InstruktorInnen, die mit praktischen Tipps helfen, Ihr fahrerisches Können zu optimieren. Seit Neuestem auch im Audi driving experience center in Neuburg, nahe Ingolstadt. Zur Verfügung stehen dort ein bis zu 3,4 km langer Rundkurs mit herausfordernden Kurvenkombinationen, eine 30.000 m² große Dynamikfläche und ein Offroad-Parcours für Q-Modelle.



Wer sich für einen Audi entscheidet, entscheidet sich für eine Marke, die mehr bietet. Mehr Individualität. Mehr Exklusivität. Mehr Faszination.









Teamgeist

Motorsport ist eine Triebfeder der Marke. Seit Jahren gehört Audi zu den Siegern bei diversen Rennserien, zum Beispiel bei den 24 Stunden von Le Mans oder der DTM. Die Werte, auf die es in vielen Sportarten ankommt, sind auch für Audi maßgebend: Präzision, Leidenschaft und Technik. Kein Zufall also, dass Audi sich schon seit vielen Jahren auch als Sponsor im Sportbereich engagiert. Im

Wintersport beispielsweise ist Audi seit fast drei Jahrzehnten Hauptsponsor des Deutschen Skiverbands (DSV) und darüber hinaus auch Partner 14 weiterer alpiner Nationalteams. Im Bereich Fußball unterstützen wir nationale und internationale Teams. Außerdem ist Audi Partner des Deutschen Olympischen Sportbundes.

www.audi.de

Informationen zu allen genannten Themen finden Sie auf unserer Website: www.audi.de.

-  www.audi.de
-  configurator.audi.de
-  www.audi.de/vorsprung-durch-technik
-  www.audibank.de
-  www.audi.de/driving
-  www.audi.de/cr



AUDI AG
85045 Ingolstadt
www.audi.de
Gültig ab September 2014

Printed in Germany
433/1230.82.00

Die in diesem Katalog abgebildeten Fahrzeuge sind teilweise mit Sonderausstattungen gegen Mehrpreis ausgerüstet. Die Angaben über Lieferumfang, Aussehen, Leistungen, Maße und Gewichte, Kraftstoffverbrauch und Betriebskosten des Fahrzeugs entsprechen den zum Zeitpunkt der Drucklegung vorhandenen Kenntnissen. Abweichungen in Farbe und Form von den Abbildungen, Irrtümer und Druckfehler bleiben vorbehalten. Alle Angaben zu Ausstattungen und technischen Daten basieren auf den Merkmalen des deutschen Markts. Änderungen sind vorbehalten. Nachdruck, auch auszugsweise, nur mit schriftlicher Genehmigung der AUDI AG.

Das Papier dieses Katalogs wurde aus chlorfrei gebleichtem Zellstoff hergestellt.

