



**Denken Sie nicht an ein Auto.
Denken Sie in A8.**

- Audi Intelligent Technologies | 04
- Denken Sie nicht an ein Auto. Der Audi A8 | 12
- Denken Sie größer. Der Audi A8 L | 25
- Vielfältiger. Ausstattungshighlights | 34
- Außergewöhnlicher. Chrom-Exterieurpaket und Audi design selection | 38
- Sportlicher. Sport-Exterieurpaket und Audi design selection | 40
- Unverwechselbarer. Audi exclusive | 42
- Starker Anblick. Weitere Ausstattungen und Audi Original Zubehör | 48

Die Werte für Kraftstoffverbrauch und CO₂-Emissionen sowie die Effizienzklasse finden Sie auf Seite 60.

Bei den gezeigten bzw. beschriebenen Ausstattungen handelt es sich teilweise um Sonderausstattungen gegen Mehrpreis. Detaillierte Angaben zu Serien- und Sonderausstattungen erhalten Sie unter www.audi.de, in der Preisliste oder bei Ihrem Audi Partner.

Audi Intelligent Technologies.

Der nächste Schritt auf dem Weg zu unserer Vision vom pilotierten Fahren. Nehmen Sie Platz an einem Ort der Entspannung. In einem Büro. In einer digitalen Erlebniswelt. Laserscanner integriert, für eine neue Sichtweise. Hoch entwickelte Assistenzsysteme, die Fahren sicherer machen und den Fahrer unterstützen. Komfortabler. Faszinierender. Die Welt wird eine andere sein.

Die Werte für Kraftstoffverbrauch und CO₂-Emissionen sowie die Effizienzklasse finden Sie auf Seite 60.

Bei den gezeigten bzw. beschriebenen Ausstattungen handelt es sich teilweise um Sonderausstattungen gegen Mehrpreis. Detaillierte Angaben zu Serien- und Sonderausstattungen erhalten Sie unter www.audi.de, in der Preisliste oder bei Ihrem Audi Partner.

Beruhigend

Der adaptive Fahrassistent

 Präzise Umfelderkennung durch Kamera, Radar- und Ultraschallsensoren sowie Laserscanner

 Automatisches Bremsen, Anfahren, Abstand- und Spurhalten

 Entspannter durch den Verkehr

Keine grauen Haare mehr. Viel Verkehr lässt sich nicht immer vermeiden. Stress schon. Im Audi A8 mit adaptivem Fahrassistenten inklusive Geschwindigkeitsbegrenzer, Effizienzassistent, Ausweichassistent und Abbiegeassistent – auch wenn die Fahrspur schmaler wird. Der Engstellenassistent unterstützt Sie in engen Passagen wie Autobahnbaustellen durch Halten des Abstands zum Vordermann und Anpassung der Geschwindigkeit, sodass ein versetztes Fahren zu Fahrzeugen auf der Nebenspur möglich ist.



statt

aufregend.



Die Werte für Kraftstoffverbrauch und CO₂-Emissionen sowie die Effizienzklasse finden Sie auf Seite 60.

Bei den gezeigten bzw. beschriebenen Ausstattungen handelt es sich teilweise um Sonderausstattungen gegen Mehrpreis. Detaillierte Angaben zu Serien- und Sonderausstattungen erhalten Sie unter www.audi.de, in der Preisliste oder bei Ihrem Audi Partner. Bitte beachten Sie: Die Systeme arbeiten nur innerhalb von Systemgrenzen und unterstützen den Fahrer. Die Verantwortlichkeit und notwendige Aufmerksamkeit im Straßenverkehr verbleiben beim Fahrer.

Ansagen

statt

ausführen.

Die natürlichsprachliche Interaktion



Erkennt Ihre natürliche Sprache



Keine vordefinierten Begriffe nötig



Ihre Stimme zählt

Sie geben den Ton an. Weil auf Sie gehört wird. In gewohnt natürlicher Sprache, mit Ihren eigenen Worten.

Im Audi A8 haben Sie einen Sprachassistenten an Bord, der bestimmte Fahrzeugfunktionen ausführt und z. B. die Bedienung des MMI erleichtert. Gut informiert, bestens unterhalten. So einfach ist das.

Die Werte für Kraftstoffverbrauch und CO₂-Emissionen sowie die Effizienzklasse finden Sie auf Seite 60.

Bei den gezeigten bzw. beschriebenen Ausstattungen handelt es sich teilweise um Sonderausstattungen gegen Mehrpreis. Detaillierte

Angaben zu Serien- und Sonderausstattungen erhalten Sie unter www.audi.de, in der Preisliste oder bei Ihrem Audi Partner.

Dirigieren

statt
hantieren.

Das MMI touch response

- Reduziert auf das Wesentliche
-  Intuitive Steuerung mit haptischem Feedback
- Bedienkomfort, wie Sie ihn schätzen

Knöpfe sind was für Mäntel. Und von gestern. Für die Anzeige und Steuerung von Infotainment- und Komfortfunktionen stehen Ihnen mit dem MMI touch response serienmäßig hochauflösende 10,1- und 8,6-Zoll-HD-Touchdisplays zur Verfügung. Keine Knöpfe, weniger Tasten, mehr Erlebnis. Fühlbar durch haptisches Feedback. Individuell durch persönliche Konfiguration der Bedienoberfläche. So wie Sie es von Ihrem Smartphone gewohnt sind.

Die Werte für Kraftstoffverbrauch und CO₂-Emissionen sowie die Effizienzklasse finden Sie auf Seite 60. Bei den gezeigten bzw. beschriebenen Ausstattungen handelt es sich teilweise um Sonderausstattungen gegen Mehrpreis. Detaillierte Angaben zu Serien- und Sonderausstattungen erhalten Sie unter www.audi.de, in der Preisliste oder bei Ihrem Audi Partner.



Denken Sie nicht an ein Auto.

Die Werte für Kraftstoffverbrauch und CO₂-Emissionen sowie die Effizienzklasse finden Sie auf Seite 60.

Bei den gezeigten bzw. beschriebenen Ausstattungen handelt es sich teilweise um Sonderausstattungen gegen Mehrpreis.

Detaillierte Angaben zu Serien- und Sonderausstattungen erhalten Sie unter www.audi.de, in der Preisliste oder bei Ihrem Audi Partner.

Denken Sie an zu Hause.

Willkommen im Audi A8. Genießen Sie großartigen Freiraum in erlesenem Ambiente. Ausgesuchte Materialien, fühlbar exklusiv. Und eine hochwertige Verarbeitung, die Maßstäbe setzt. Erleben Sie den Bedienkomfort einer neuen Generation. Digitale Vernetzung rundum. Innovative Technik, die unterhält und begeistert.

Die Werte für Kraftstoffverbrauch und CO₂-Emissionen sowie die Effizienzklasse finden Sie auf Seite 60. Bei den gezeigten bzw. beschriebenen Ausstattungen handelt es sich teilweise um Sonderausstattungen gegen Mehrpreis. Detaillierte Angaben zu Serien- und Sonderausstattungen erhalten Sie unter www.audi.de, in der Preisliste oder bei Ihrem Audi Partner.

Die Werte für Kraftstoffverbrauch und CO₂-Emissionen sowie die Effizienzklasse finden Sie auf Seite 60. Bei den gezeigten bzw. beschriebenen Ausstattungen handelt es sich teilweise um Sonderausstattungen gegen Mehrpreis. Detaillierte Angaben zu Serien- und Sonderausstattungen erhalten Sie unter www.audi.de, in der Preisliste oder bei Ihrem Audi Partner.

Komfort, der zum Einsteigen einlädt und in neuem Licht erscheint. Mehrfarbig.
Durch das optionale Kontur/Ambiente Lichtpaket. Inklusive der sechs vordefinierten
Farbprofile, die für eine Atmosphäre zum Wohlfühlen sorgen.



Die Werte für Kraftstoffverbrauch und CO₂-Emissionen sowie die Effizienzklasse finden Sie auf Seite 60.
Bei den gezeigten bzw. beschriebenen Ausstattungen handelt es sich teilweise um Sonderausstattungen gegen Mehrpreis.
Detaillierte Angaben zu Serien- und Sonderausstattungen erhalten Sie unter www.audi.de, in der Preisliste oder bei Ihrem Audi Partner.



Wegweisend.

Die Technologie der OLED-Heckleuchten bietet eine sehr homogene Ausleuchtung in einem neuartigen Lichtdesign: großflächig und präzise. Eindrucksvoll auf jeder Fahrt. Und im Stand. Durch die neuartige und futuristisch anmutende dynamische Lichtinszenierung der Coming-Home-/Leaving-Home-Funktion. Damit die Fahrt genauso faszinierend endet, wie sie beginnt.



Die Werte für Kraftstoffverbrauch und CO₂-Emissionen sowie die Effizienzklasse finden Sie auf Seite 60. Bei den gezeigten bzw. beschriebenen Ausstattungen handelt es sich teilweise um Sonderausstattungen gegen Mehrpreis. Detaillierte Angaben zu Serien- und Sonderausstattungen erhalten Sie unter www.audi.de, in der Preisliste oder bei Ihrem Audi Partner.

Denken Sie nicht, Sie hätten schon alles gesehen.

Breiter Singleframe, sportlicher Dachbogen, coupéhafte Silhouette.
Unverkennbare quattro Architektur. Die neue Audi Designsprache.
Manifestiert im Audi A8.

Die Werte für Kraftstoffverbrauch und CO₂-Emissionen sowie die Effizienzklasse finden Sie auf Seite 60.

Bei den gezeigten bzw. beschriebenen Ausstattungen handelt es sich teilweise um Sonderausstattungen gegen Mehrpreis.

Detaillierte Angaben zu Serien- und Sonderausstattungen erhalten Sie unter www.audi.de, in der Preisliste oder bei Ihrem Audi Partner.

Fühlen Sie sich wohl.

Einsteigen leicht gemacht durch vergrößerte Türen. Großzügigen Freiraum genießen. Ganz gleich, auf welchem Sitz Sie Platz nehmen. Optimierter Sitzkomfort inklusive. Erleben Sie ein neues Raumgefühl dank erweiterter Kopf- und Beinfreiheit. Im Audi A8. Damit Sie sich auch unterwegs wie zu Hause fühlen.

Die Werte für Kraftstoffverbrauch und CO₂-Emissionen sowie die Effizienzklasse finden Sie auf Seite 60. Bei den gezeigten bzw. beschriebenen Ausstattungen handelt es sich teilweise um Sonderausstattungen gegen Mehrpreis. Detaillierte Angaben zu Serien- und Sonderausstattungen erhalten Sie unter www.audi.de, in der Preisliste oder bei Ihrem Audi Partner.

A man in a light jacket stands by the rear of a dark Audi A8 with license plate IN A 8001. A woman sits in the foreground, looking at a silver Audi A8 with license plate IN A 8002. The scene is set in a modern, bright interior with large windows overlooking a landscape.

**Denken Sie nicht an ein Auto.
Denken Sie größer.**

Die Werte für Kraftstoffverbrauch und CO₂-Emissionen sowie die Effizienzklasse finden Sie auf Seite 60.
Bei den gezeigten bzw. beschriebenen Ausstattungen handelt es sich teilweise um Sonderausstattungen gegen Mehrpreis.
Detaillierte Angaben zu Serien- und Sonderausstattungen erhalten Sie unter www.audi.de, in der Preisliste oder bei Ihrem Audi Partner.

Der Audi A8 L.

Längerer Radstand, größere Türen hinten, deutlich mehr Kopf- und Beinfreiheit und eine Ausstattung der Extraklasse: Die Langversion des Audi A8 verspricht außergewöhnlich dimensionierten Freiraum für die persönliche Entfaltung.

Die Werte für Kraftstoffverbrauch und CO₂-Emissionen sowie die Effizienzklasse finden Sie auf Seite 60.

Bei den gezeigten bzw. beschriebenen Ausstattungen handelt es sich teilweise um Sonderausstattungen gegen Mehrpreis.

Detaillierte Angaben zu Serien- und Sonderausstattungen erhalten Sie unter www.audi.de, in der Preislise oder bei Ihrem Audi Partner.



Denken Sie nicht an ein neues Büro. Fahren Sie eins.

Sitzen wie im Wohnzimmer, arbeiten fast wie im Büro. In entspannter Ruhe. Dank verbesserter Innenraumakustik. Digital vernetzt mit dem Rear Seat Entertainment¹ mit abnehmbarem 10,1-Zoll-Touchdisplay, das als Android-Tablet genutzt werden kann. Über die auf Wunsch verfügbare Rear Seat Remote-Bedieneinheit lassen sich verschiedene Komfort- und Infotainment-Funktionen per Touch-Eingabe steuern.

Die Werte für Kraftstoffverbrauch und CO₂-Emissionen sowie die Effizienzklasse finden Sie auf Seite 60. Bei den gezeigten bzw. beschriebenen Ausstattungen handelt es sich teilweise um Sonderausstattungen gegen Mehrpreis. Detaillierte Angaben zu Serien- und Sonderausstattungen erhalten Sie unter www.audi.de, in der Preisliste oder bei Ihrem Audi Partner.

¹ Rechtliche Informationen und Nutzungshinweise finden Sie auf Seite 61.

**Denkanstoß:
der Audi A8
in Mythoschwarz Metallic.**



Die Werte für Kraftstoffverbrauch und CO₂-Emissionen sowie die Effizienzklasse finden Sie auf Seite 60.
Bei den gezeigten bzw. beschriebenen Ausstattungen handelt es sich teilweise um Sonderausstattungen gegen Mehrpreis. Detaillierte
Angaben zu Serien- und Sonderausstattungen erhalten Sie unter www.audi.de, in der Preisliste oder bei Ihrem Audi Partner.



Die Werte für Kraftstoffverbrauch und CO₂-Emissionen sowie die Effizienzklasse finden Sie auf Seite 60.
Bei den gezeigten bzw. beschriebenen Ausstattungen handelt es sich teilweise um Sonderausstattungen gegen Mehrpreis.
Detaillierte Angaben zu Serien- und Sonderausstattungen erhalten Sie unter www.audi.de, in der Preisliste oder bei Ihrem Audi Partner.

Vielfältiger.

Ein kleiner Ausblick auf Ihre Möglichkeiten.

Der Audi A8 – ein außergewöhnliches Fahrzeug, das mit Ausstattungsvielfalt und -qualität überzeugt. Zahlreiche Innovationen, Komfortfeatures und Assistenzsysteme machen jede Fahrt besonders.



01

01-02 Umgebungskameras¹ – 4 weitwinklige Umgebungskameras decken den Bereich unmittelbar rund um das Fahrzeug ab – verschiedene Ansichten per Touchscreen steuerbar

Die Werte für Kraftstoffverbrauch und CO₂-Emissionen sowie die Effizienzklasse finden Sie auf Seite 60.

Bei den gezeigten bzw. beschriebenen Ausstattungen handelt es sich teilweise um Sonderausstattungen gegen Mehrpreis. Detaillierte Angaben zu Serien- und Sonderausstattungen erhalten Sie unter www.audi.de, in der Preisliste oder bei Ihrem Audi Partner.

¹ Bitte beachten Sie: Die Systeme arbeiten nur innerhalb von Systemgrenzen und unterstützen den Fahrer. Die Verantwortlichkeit und notwendige Aufmerksamkeit im Straßenverkehr verbleiben beim Fahrer.



02



- 01 Panorama-Glasdach (2-teilig, für A8 L)** – sorgt u. a. für ein lichtdurchflutetes Innenraumambiente und verbessertes Innenraumklima durch effiziente Entlüftung, gesamte Dachfläche in getöntem Glas, inklusive elektrisch bedienbarer, lichtdichter Sonnenschutzrollos
- 02 Panorama-Glasdach (für A8)** – große Glasfläche mit elektrisch bedienbarem, lichtdichtem Sonnenschutzrollo
- 03 Audi phone box¹** – optimiert das Telefonieren im Fahrzeug durch verbesserte Empfangs- und Gesprächsqualität
- 04 Bedientasten in Glasoptik** schwarz mit haptischem Feedback inklusive erweiterter Aluminiumoptik
- 05 Bang & Olufsen Advanced Sound System mit 3D-Klang** – für ein Klangergebnis der Spitzenklasse auf allen Sitzplätzen

Die Werte für Kraftstoffverbrauch und CO₂-Emissionen sowie die Effizienzklasse finden Sie auf Seite 60. Bei den gezeigten bzw. beschriebenen Ausstattungen handelt es sich teilweise um Sonderausstattungen gegen Mehrpreis. Detaillierte Angaben zu Serien- und Sonderausstattungen erhalten Sie unter www.audi.de, in der Preisliste oder bei Ihrem Audi Partner.

¹Informationen über kompatible Mobiltelefone erhalten Sie bei Ihrem Audi Partner oder unter www.audi.de/bluetooth.

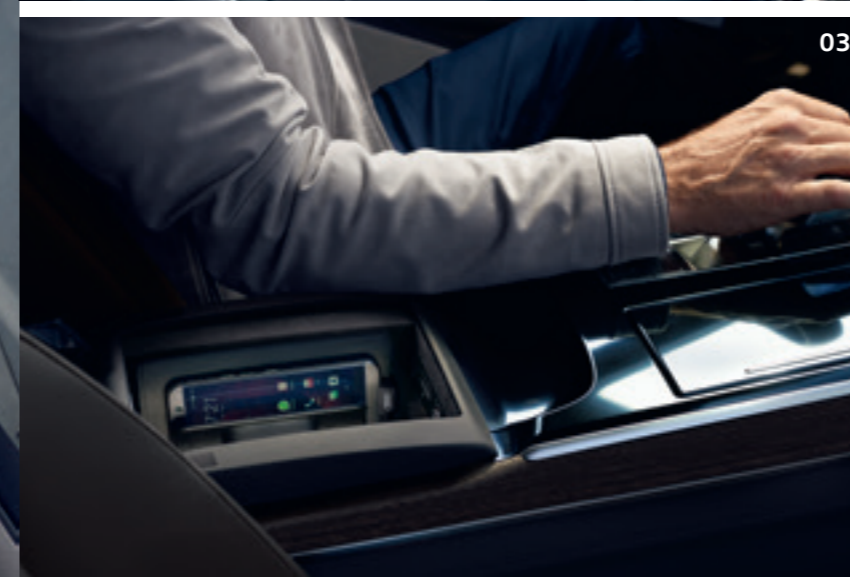



01

Außergewöhnlicher.

Mit dem Chrom-Exterieurpaket und der Audi design selection merinograu. In einem Audi A8 ist genügend Raum für eigene Ideen.

Das Chrom-Exterieurpaket sorgt durch zusätzliche Chromelemente für einen noch präsenteren Auftritt.

Machen Sie ein außergewöhnliches Fahrzeug noch außergewöhnlicher. Stilvoll gelingt das mit der Audi design selection, die eine ästhetische Vorauswahl an besonderen Materialien und Farben im Innenraum bietet.

Kombinieren Sie auf Wunsch ausgewählte Dekoreinlagen mit feinsten Ledersitzen, die über attraktive Kontrastnähte verfügen.



02

01 Chrom-Exterieurpaket – u. a. mit zusätzlichen Chromleisten im Stoßfänger vorn und hinten – Chromeinleger in den Türgriffen – optional schwarz lackierte Bremssättel

02 Audi design selection merinograu – u. a. Sitzbezüge in Leder Valcona merinograu perforiert mit Kontrastnähten und Biese in Braun – Türverkleidungseinsätze in Alcantara – Schalttafeloberseite in Leder meteoritgrau mit Kontrastnähten in Braun – Schalttafelunterseite in Merinograu

Viele weitere Highlights unter www.audi.de

Die Werte für Kraftstoffverbrauch und CO₂-Emissionen sowie die Effizienzklasse finden Sie auf Seite 60.

Bei den gezeigten bzw. beschriebenen Ausstattungen handelt es sich teilweise um Sonderausstattungen gegen Mehrpreis. Detaillierte Angaben zu Serien- und Sonderausstattungen erhalten Sie unter www.audi.de,

in der Preisliste oder bei Ihrem Audi Partner.

Sportlicher.

Unterstreichen Sie den sportlichen Charakter Ihres Audi A8 mit dem Sport-Exterieurpaket und verleihen Sie ihm eine dynamische Note und ein markantes Design. Setzen Sie glänzende Akzente in elegantem Schwarz mit dem optionalen Optikpaket schwarz. Genießen Sie mit der Audi design selection pastellsilber faszinierend sportliches Ambiente, Hochwertigkeit und Komfort.

01 Sport-Exterieurpaket – u. a. auf Wunsch exklusive Lackierung in Daytonagrau Perleffekt – Stoßfänger vorn und hinten in sportlich-markantem Design – Diffusoreinsatz mit Wabenstruktur in Schwarz matt

02 Sport-Exterieurpaket – u. a. Lufteinlassgitter in Wabenstruktur – seitliche Schwellerleisten in Wagenfarbe

Optikpaket schwarz – u. a. schwarze Akzente im Bereich des Audi Singleframe, der seitlichen Lufteinlassgitter, der Zierleisten an den Seitenscheiben, des Stoßfängers vorn, der Endrohrblenden sowie optional an den Außenspiegelgehäusen

03 Audi design selection pastellsilber – u. a. Komfort-Individualkontursitze in Sportoptik – Sitzbezüge in Leder Valcona pastellsilber perforiert mit Rautensteppung sowie mit Kontrastnähten und Biese in Granitgrau

Viele weitere Highlights unter www.audi.de
Die Werte für Kraftstoffverbrauch und CO₂-Emissionen sowie die Effizienzklasse finden Sie auf Seite 60.
Bei den gezeigten bzw. beschriebenen Ausstattungen handelt es sich teilweise um Sonderausstattungen gegen Mehrpreis. Detaillierte Angaben zu Serien- und Sonderausstattungen erhalten Sie unter www.audi.de, in der Preisliste oder bei Ihrem Audi Partner.



01



03



02

Unverwechselbarer.



Mit Audi exclusive. Machen Sie aus Ihrem Audi A8 ein Unikat – so unverwechselbar wie Sie selbst – durch Audi exclusive. Mit ausgewählten Dekoren, farbigem Leder und individueller Lackierung aus einem großen Farbangebot. Ganz so, wie Sie es wünschen.

01 Audi A8 L mit Individuallackierung Audi exclusive in Suzukagrau Metallic – Aluminium-Gussräder Audi Sport im 5-Doppelspeichen-V-Design in Titanoptik matt, glanzgedreht^{1,2}

Die Werte für Kraftstoffverbrauch und CO₂-Emissionen sowie die Effizienzklasse finden Sie auf Seite 60.

Audi exclusive ist ein optional erhältliches Angebot der Audi Sport GmbH. Detaillierte Angaben zu Serien- und Sonderausstattungen erhalten Sie unter www.audi.de, in der Preisliste oder bei Ihrem Audi Partner.

¹Bitte beachten Sie die Besonderheiten zu den Rädern auf Seite 61. ²Über den genauen Einsatztermin informieren Sie sich bitte bei Ihrem Audi Partner.

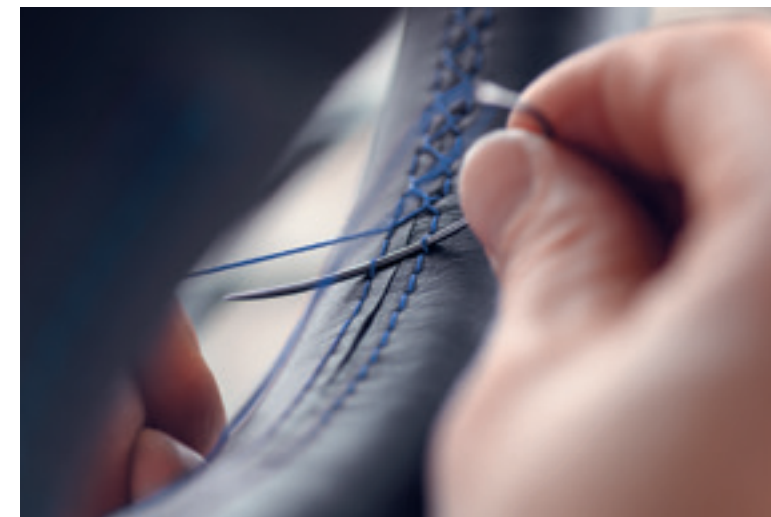

Audi exclusive 44 | 45

Lederausstattung (Paket 4) Valcona Audi exclusive mit Komfort-Individualkontursitzen mit Ruhesitz-Funktion inklusive Fußmassage in Diamantsilber und Kontrastnähten und Biesen in Ozeanblau – Sicherheitsgurte Audi exclusive in Diamantsilber – obere Dekoreinlagen Holz Audi exclusive in Eschenmaser edelgrau naturell – untere Dekoreinlagen in Aluminium matt gebürstet dunkel

Die Werte für Kraftstoffverbrauch und CO₂-Emissionen sowie die Effizienzklasse finden Sie auf Seite 60.

Audi exclusive ist ein optional erhältliches Angebot der Audi Sport GmbH. Detaillierte Angaben zu Serien- und Sonderausstattungen erhalten Sie unter www.audi.de, in der Preisliste oder bei Ihrem Audi Partner.



Lederausstattung (Paket 4) Valcona Audi exclusive mit Komfort-Individualkontursitzen vorn in Diamantsilber und Kontrastnähten und Biesen in Ozeanblau, obere Dekoreinlagen Holz Audi exclusive in Eschenmaser edelgrau naturell

**Ein individuelles
Fahrzeug für eine
einzigartige Persönlichkeit.**

Lederausstattungen – Hauptfarben Audi exclusive



Lederausstattungen – Akzentfarben Audi exclusive (für Keder, Biesen und Nähte)

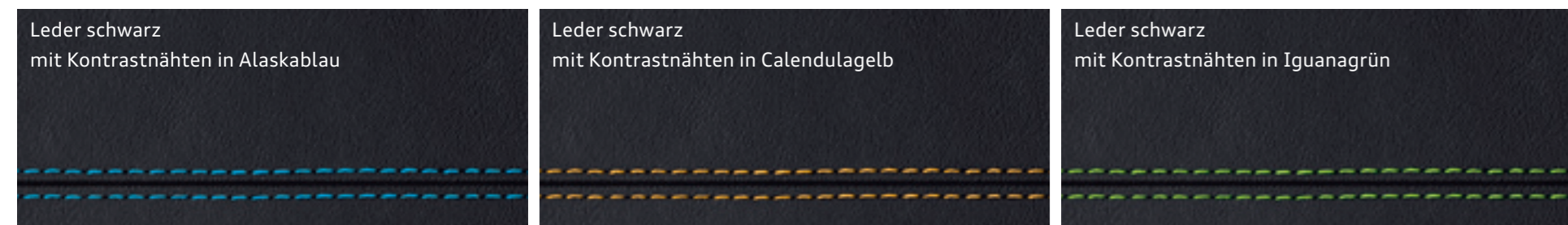

Die Individuallackierungen Audi exclusive.

Es gibt nur eine Chance für den ersten Eindruck. Nutzen Sie diese und wählen Sie Ihre ganz persönliche Außenlackierung aus dem großen Farbangebot von Audi exclusive. Hier eine kleine Auswahl.

01

- 01 Quantumgrau
- 02 Ipanemabraun Metallic
- 03 Misanorot Perleffekt
- 04 Arablau Kristalleffekt
- 05 Goodwoodgrün Perleffekt
- 06 Karatbeige Metallic
- 07 Suzukagrau Metallic

Viele weitere Lackierungen unter www.audi.de

Lederausstattungen – Zusatzfarben Leder Feinnappa Audi exclusive

(für Instrumententafeloberseite, Bedienelemente und Türbrüstung; weitere Farben aus den Hauptfarben Audi exclusive wählbar)

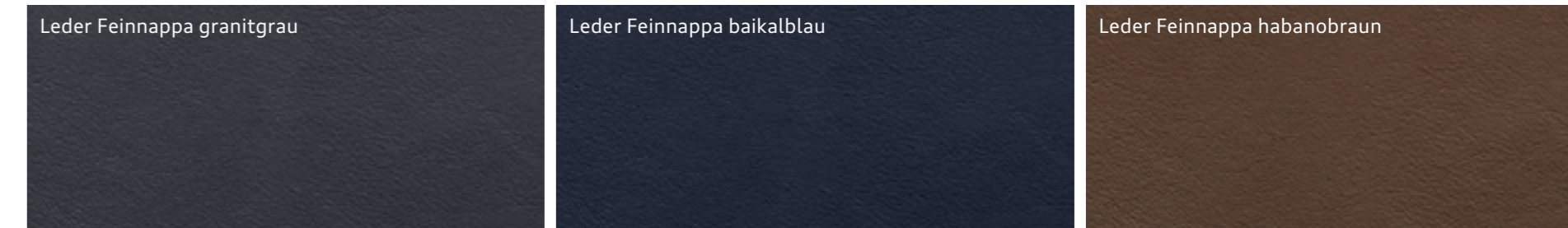

Obere Dekoreinlagen Holz Audi exclusive



Die Werte für Kraftstoffverbrauch und CO₂-Emissionen sowie die Effizienzklasse finden Sie auf Seite 60. Audi exclusive ist ein optional erhältliches Angebot der Audi Sport GmbH. Detaillierte Angaben zu Serien- und Sonderausstattungen erhalten Sie unter www.audi.de, in der Preisliste oder bei Ihrem Audi Partner.



Audi exclusive 46|47

01



02

- 01 Einstiegsleisten personalisiert vorn und hinten Audi exclusive
- 02 Kühlbox Audi exclusive

Die Werte für Kraftstoffverbrauch und CO₂-Emissionen sowie die Effizienzklasse finden Sie auf Seite 60.
 Audi exclusive ist ein optional erhältliches Angebot der Audi Sport GmbH. Detaillierte Angaben zu Serien- und Sonderausstattungen erhalten Sie unter www.audi.de, in der Preisliste oder bei Ihrem Audi Partner.

Starker Anblick.

Wählen Sie die Lackfarbe, die am besten zu Ihrer Persönlichkeit passt. Verlassen Sie sich dabei auf hervorragende Qualität, denn Ihr Fahrzeug wird nicht einfach lackiert, sondern vierfach. Damit Sie darin nicht nur glänzend auftreten, sondern Ihr Audi auch vor Umwelteinflüssen und Abnutzung geschützt ist. Für einen starken Anblick, ein Autoleben lang.

- 01 Terragrau Metallic
- 02 Vesuvgrau Metallic
- 03 Mondscheinblau Metallic
- 04 Navarrablau Metallic
- 05 Sevillarot Metallic
- 06 Impalabeige Perleffekt
- 07 Gletscherweiß Metallic

Viele weitere Lackierungen unter www.audi.de
 Die Werte für Kraftstoffverbrauch und CO₂-Emissionen sowie die Effizienzklasse finden Sie auf Seite 60. Bei den gezeigten bzw. beschriebenen Ausstattungen handelt es sich teilweise um Sonderausstattungen gegen Mehrpreis. Detaillierte Angaben zu Serien- und Sonderausstattungen erhalten Sie unter www.audi.de, in der Preisliste oder bei Ihrem Audi Partner.

01

-02

-03

04-

05-

06-

07-

Lackierungen 48|49



01



02



03



04



05



06

Starker Auftritt.

Mit Audi Rädern unterstreichen Sie Ihren individuellen Stil und den Charakter Ihres Audi A8. Gönnen Sie sich einen besonders starken Auftritt mit Ihrem Lieblingsdesign. Für das gute Gefühl unterwegs: Audi Räder durchlaufen spezifische Testverfahren, sind besonders geprüft und von maximaler Qualität.

01 19-Zoll-Aluminium-Gussräder im 5-Arm-Design, kontrastgrau, teilpoliert¹

02 21-Zoll-Aluminium-Gussräder Audi Sport im 5-Doppelspeichen-V-Design in Titanoptik matt, glanzgedreht^{1,2,3}

03 20-Zoll-Aluminium-Schmiederäder im 10-Speichen-Y-Design

04 19-Zoll-Aluminium-Gussräder Audi Sport im 5-Arm-Polygon-Design in Titanoptik matt, glanzgedreht^{1,2}

05 20-Zoll-Aluminium-Gussräder im 20-Speichen-Struktur-Design, kontrastgrau, teilpoliert¹

06 20-Zoll-Aluminium-Gussräder Audi Sport im 5-V-Speichen-Stern-Design in Anthrazitschwarz glänzend, glanzgedreht^{1,2}

Die Werte für Kraftstoffverbrauch und CO₂-Emissionen sowie die Effizienzklasse finden Sie auf Seite 60.

Bei den gezeigten bzw. beschriebenen Ausstattungen handelt es sich teilweise um Sonderausstattungen gegen Mehrpreis. Detaillierte Angaben zu Serien- und Sonderausstattungen erhalten Sie unter www.audi.de, in der Preisliste oder bei Ihrem Audi Partner. Angaben zu den technischen Eigenschaften der Reifen finden Sie auf Seite 61.

¹ Bitte beachten Sie die Besonderheiten zu den Rädern auf Seite 61. ² Ein Angebot der Audi Sport GmbH.

³ Über den genauen Einsatztermin informieren Sie sich bitte bei Ihrem Audi Partner.

Viele weitere Räder unter www.audi.de



01



02

Hochwertiger.

Mit den Lederausstattungen. In Ihrem Audi nehmen Sie einen besonderen Platz ein.

Auf Vorder- und Rücksitzen wird exklusiver Komfort fühlbar: durch hochwertige Materialien und eine erstklassige Verarbeitung.

Ganz gleich, für welchen Sitzbezug Sie sich entscheiden: Hier sitzen Sie richtig.

01 Komfort-Individualkontursitze vorn in Leder Valcona merlotrot perforiert

02 Komfort-Individualkontursitze vorn in Leder Unikat sarderbraun perforiert, u. a. Schalttafeloberseite und Mittelkonsole in Turmalinblau mit Kontrastnähten und Biese in Felsgrau

Viele weitere Sitzbezüge unter www.audi.de

Die Werte für Kraftstoffverbrauch und CO₂-Emissionen sowie die Effizienzklasse finden Sie auf Seite 60.

Bei den gezeigten bzw. beschriebenen Ausstattungen handelt es sich teilweise um Sonderausstattungen gegen Mehrpreis. Detaillierte Angaben zu Serien- und Sonderausstattungen erhalten Sie unter www.audi.de, in der Preisliste oder bei Ihrem Audi Partner.

Leder Valcona perlmuttbeige perforiert mit Kontrastnähten und Biese in Stahlgrau

Leder Valcona merlotrot perforiert

Leder Valetta saigabeige perforiert

Leder Valcona pastellsilber perforiert mit Kontrastnähten und Biese in Granitgrau

Leder Valcona merinograu perforiert mit Kontrastnähten und Biese in Braun

Leder Unikat sarderbraun perforiert mit Kontrastnähten und Biese in Felsgrau

Ausgewählter.

Mit den Dekoreinlagen. Exklusives Ambiente ist eine Frage des Stils. Ihres Stils.

Den Sie bis ins Detail verfeinern können. Setzen Sie fühlbare Akzente mit den hochwertigen Audi Dekoreinlagen.

Erleben Sie die Faszination ausgewählter Materialien: feine Hölzer kombiniert mit Feinlack graphitgrau oder Aluminium matt gebürstet dunkel – wählen Sie individuell nach Ihrem persönlichen Geschmack.

- 01** Holz Eschenmaser graubraun naturell | **02** Aluminium matt gebürstet dunkel
03 Holz Pappelmaser braunsilber | **04** Aluminium matt gebürstet dunkel
05 Holz Buche Intervall graubraun naturell | **06** Feinlack graphitgrau
07 Holz Eukalyptus graubraun naturell | **08** Feinlack graphitgrau

Viele weitere Dekoreinlagen unter www.audi.de

Die Werte für Kraftstoffverbrauch und CO₂-Emissionen sowie die Effizienzklasse finden Sie auf Seite 60. Bei den gezeigten bzw. beschriebenen Ausstattungen handelt es sich teilweise um Sonderausstattungen gegen Mehrpreis. Detaillierte Angaben zu Serien- und Sonderausstattungen erhalten Sie unter www.audi.de, in der Preisliste oder bei Ihrem Audi Partner.

So individuell wie Ihr Leben.

Audi Original Zubehör bietet Ihnen zahlreiche Möglichkeiten, Ihren Audi A8 um einige Facetten zu bereichern. Mit Produkten, die unser Qualitätsversprechen jeden Tag aufs Neue einlösen. Profitieren Sie von passgenauen Lösungen, die durch faszinierendes Design und hohe Funktionalität überzeugen. Mehr Informationen zu diesen und weiteren Highlights erhalten Sie bei Ihrem Audi Partner.

Ski- und Gepäckboxen – im exklusiven Audi Design, abschließbar und bequem beidseitig zu öffnen. Erhältlich in den Größen 300 l, 360 l und 405 l. Nur in Verbindung mit Grundträger nutzbar.

Die Werte für Kraftstoffverbrauch und CO₂-Emissionen sowie die Effizienzklasse finden Sie auf Seite 60. Bitte beachten Sie den Hinweis zu Audi Original Zubehör auf Seite 60. Die Umfänge von Audi Original Zubehör sind ein optional erhältliches Angebot der AUDI AG gegen Mehrpreis.

¹Angaben zu den technischen Eigenschaften der Reifen finden Sie auf Seite 61.

Weitere Informationen erhalten Sie im Zubehörcatalog, unter www.audi.de und bei Ihrem Audi Partner. Außerdem erleichtert Ihnen der Zubehörfinder auf www.audi.de/zubehoer die Suche nach dem passenden Zubehör für Ihren Audi A8.



Businessstasche – für einen Laptop bis 15 Zoll sowie für diverse Büroutensilien. Befestigung auf Rücksitzbank oder Beifahrersitz über 3-Punkt-Sicherheitsgurt.

Winter-Aluminium-Gussrad im 5-Arm-Ramus-Design – schwarz glänzend, in der Dimension 9 J x 20 mit Reifen der Größe 265/40 R 20¹, schneekettentauglich.

Einstiegs-LED – je nach Variante werden beim Öffnen der Fahrzeurtür entweder die Audi Ringe oder der quattro Schriftzug mit LED-Licht auf den Untergrund projiziert.

Reinigungstuch für Touchdisplays – entfernt rückstandslos und gründlich Schmutz, Staub und Fingerabdrücke von Touchdisplays und anderen Hochglanzoberflächen.

Faszination Audi A8.

Mehr davon online. Entdecken Sie die Welt des Audi A8.
Mehr Informationen, mehr Individualität und mehr Exklusivität.
Jetzt auf www.audi.de/a8.

Die Werte für Kraftstoffverbrauch und CO₂-Emissionen sowie die Effizienzklasse finden Sie auf Seite 60.

Bei den gezeigten bzw. beschriebenen Ausstattungen handelt es sich teilweise um Sonderausstattungen gegen Mehrpreis.

Detaillierte Angaben zu Serien- und Sonderausstattungen erhalten Sie unter www.audi.de, in der Preisliste oder bei Ihrem Audi Partner.

¹ Je nach Modell und Ausstattung Ihres Audi kann die Verfügbarkeit der Dienste variieren. Voraussetzung für die Nutzung einiger Dienste ist Audi connect.

Nähere Informationen zu myAudi erhalten Sie unter www.audi.de/myaudi, zu Audi connect unter www.audi.de/connect.

² Google und das Google-Logo sind eingetragene Marken von Google Inc.



Scannen Sie den QR-Code mit einem Smartphone oder Tablet und entdecken Sie die Welt des Audi A8.
Verbindungskosten gemäß Mobilfunkvertrag



myAudi App¹

Jederzeit Fahrzeug- und Service-Informationen zu Ihrem Audi abrufen, Fahrten planen sowie Ziele und Routen direkt ans Fahrzeug senden – alles mit einer App. Die myAudi App kann kostenlos im App Store und im Google Play Store^{TM2} heruntergeladen werden und ist für iOS und Android verfügbar.

Abmessungen.

Audi A8

Angaben in mm

Angaben der Abmessungen bei Fahrzeugleergewicht. Gepäckraumvolumen¹ 505 l; Wendekreis ca. 12,5 m.
*Maximaler Kopfraum. **Breite Ellbogenraum. ***Breite Schulterraum.

Audi A8 L

Angaben in mm

Angaben der Abmessungen bei Fahrzeugleergewicht. Gepäckraumvolumen¹ 505 l; Wendekreis ca. 12,9 m.
*Maximaler Kopfraum. **Breite Ellbogenraum. ***Breite Schulterraum.

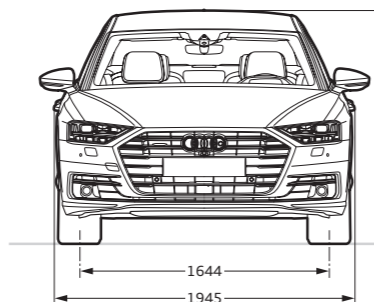
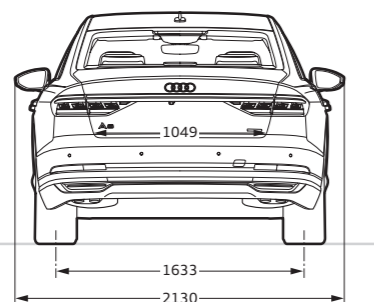
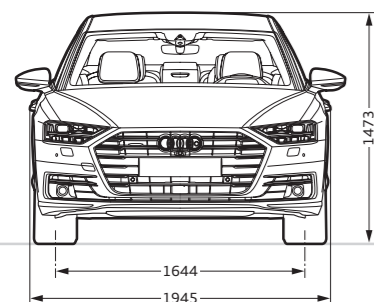
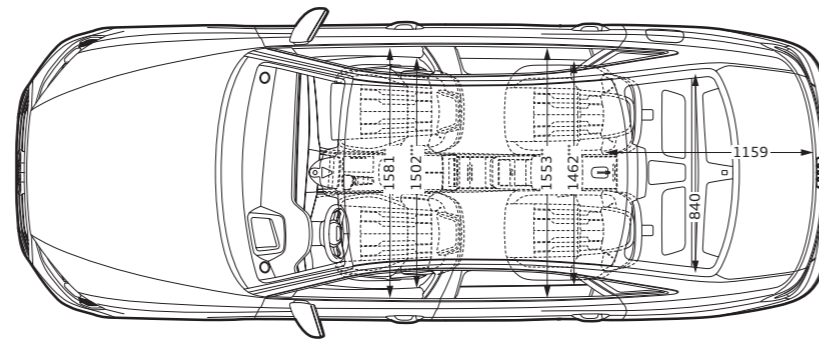
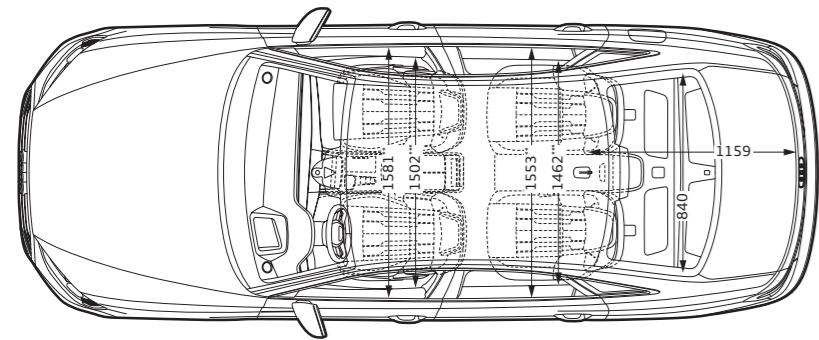
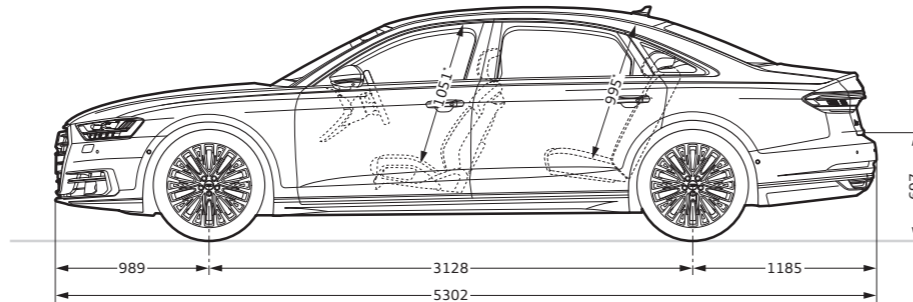
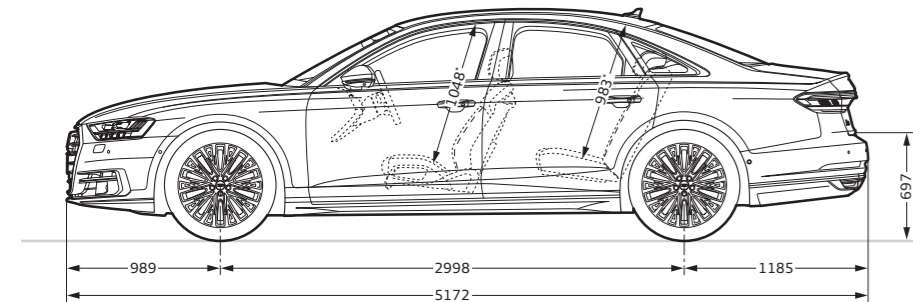

Rechtshinweise zu Audi connect Navigation & Infotainment mit kundeneigener SIM-Karte

Die Nutzung der von Audi connect unterstützten Dienste ist nur in Verbindung mit einem optionalen Navigationssystem und Audi connect (inkl. Autotelefon – je nach Fahrzeugmodell) möglich. Zusätzlich benötigen Sie je nach Fahrzeugmodell eine SIM-Karte mit Datenoption und zur Nutzung von LTE² auch mit LTE-Option – bei Autotelefon eine SIM-Karte mit Telefon- und Datenoption oder ein Bluetooth-fähiges Smartphone mit remote SIM Access Profile (rSAP)³. Die Dienste sind nur mit einem bestehenden oder separat abzuschließenden Mobilfunkvertrag und nur innerhalb der Abdeckung des Mobilfunknetzes verfügbar. Durch den Empfang von Datenpaketen aus dem Internet können, abhängig von Ihrem Mobilfunktarif und insbesondere beim Betrieb im Ausland, zusätzliche Kosten entstehen. Aufgrund des hohen Datenvolumens wird die Verwendung einer Daten-Flatrate dringend empfohlen!

Die Verfügbarkeit der von Audi connect Navigation & Infotainment unterstützten Dienste ist länderabhängig. Die Dienste werden grundsätzlich für mindestens 1 Jahr ab Fahrzeugauslieferung zur Verfügung gestellt. Sofern die Audi connect-Dienste auf Leistungen von Drittanbietern basieren, kann eine dauerhafte Verfügbarkeit nicht gewährleistet werden, sondern obliegt der Verantwortung der Drittanbieter. Nach 24 Monaten ab Fahrzeugauslieferung verlängert sich die Laufzeit der Audi connect-Dienste kostenfrei einmalig um 12 Monate. Falls Sie eine solche Verlängerung nicht wünschen, teilen Sie dies bitte schriftlich an folgende Anschrift mit:

AUDI AG
Kundenbetreuung Deutschland
85045 Ingolstadt
E-Mail: kundenbetreuung@audi.de
Tel.: +49 800 28347378423

Über anschließende Möglichkeiten einer Verlängerung der Audi connect-Dienste informiert Sie Ihr Audi Partner. Audi connect ermöglicht je nach Fahrzeugmodell den Zugriff auf die Dienste Google und Twitter. Eine dauerhafte Verfügbarkeit kann nicht gewährleistet werden, sondern obliegt Google und Twitter. Nähere Informationen zu Audi connect erhalten Sie unter www.audi.de/connect und bei Ihrem Audi Partner, Informationen zu Tarifbedingungen bei Ihrem Mobilfunkanbieter.

Rechtshinweise zu Audi connect Navigation & Infotainment mit fest im Fahrzeug verbauter SIM-Karte

Die Nutzung der von Audi connect unterstützten Dienste ist nur in Verbindung mit einem optionalen Navigationssystem möglich. Die Erbringung der Audi connect-Dienste erfolgt durch die AUDI AG/Importeure. Die Datenverbindung für die Audi connect-Dienste wird über eine fest im Fahrzeug verbaute SIM-Karte durch einen Mobilfunkanbieter hergestellt. Die Kosten dieser Datenverbindungen sind im Preis für die Audi connect-Dienste enthalten. Ausgenommen hiervon ist die Datenverbindung für den WLAN-Hotspot, die Nutzung der Dienste Online Radio, Hybrid Radio, Musiktitel Erkennung sowie Online-Media-Streaming und weiterer, über eine Audi Smartphone-App angebotener Dienste. Die Datenverbindung erfolgt für den WLAN-Hotspot, die Nutzung der Dienste Online Radio, Hybrid Radio, Musiktitel Erkennung sowie Online-Media-Streaming und weiterer, über eine Audi Smartphone-App angebotener Dienste ebenfalls über die fest im Fahrzeug verbaute SIM-Karte und einen kostenpflichtigen Datentarif des Audi Providers. Informationen zu Tarifen und zur Buchung finden Sie unter www.audi.de/myaudi.

Alternativ kann zur Herstellung einer Datenverbindung eine kundeneigene externe SIM-Karte in den Kartenslot gesteckt werden. In Verbindung mit der optionalen Ausstattung Audi phone box kann für die Nutzung der integrierten Autotelefonfunktion auch ein Bluetooth-fähiges Smartphone mit remote SIM Access Profile (rSAP)³ verbunden werden. Wird eine externe SIM-Karte in den Kartenslot gesteckt oder per rSAP verbunden, so werden alle Datenverbindungen sowohl für die Audi connect-Dienste als auch für den WLAN-Hotspot über diese externe SIM-Karte hergestellt. Die Abrechnung der dabei entstehenden Kosten erfolgt dann ausschließlich über die externe SIM-Karte.

Die Verfügbarkeit der von Audi connect Navigation & Infotainment unterstützten Dienste ist länderabhängig. Die Dienste werden grundsätzlich für mindestens 1 Jahr ab Fahrzeugauslieferung zur Verfügung gestellt. Sofern die Audi connect-Dienste auf Leistungen von Drittanbietern basieren, kann eine dauerhafte Verfügbarkeit nicht gewährleistet werden, sondern obliegt der Verantwortung der Drittanbieter. Nach 24 Monaten ab Fahrzeugauslieferung verlängert sich die Laufzeit der Audi connect-Dienste kostenfrei einmalig um 12 Monate. Falls Sie eine solche Verlängerung nicht wünschen, teilen Sie dies bitte schriftlich an folgende Anschrift mit:

AUDI AG
Kundenbetreuung Deutschland
85045 Ingolstadt
E-Mail: kundenbetreuung@audi.de
Tel.: +49 800 28347378423

Die Werte für Kraftstoffverbrauch und CO₂-Emissionen sowie die Effizienzklasse finden Sie auf Seite 60.

Bei den gezeigten bzw. beschriebenen Ausstattungen handelt es sich teilweise um Sonderausstattungen gegen Mehrpreis. Detaillierte Angaben zu Serien- und Sonderausstattungen erhalten Sie unter www.audi.de, in der Preisliste oder bei Ihrem Audi Partner. ¹ Technische Spezifikationen beziehen sich auf ein Basisfahrzeug ohne landesspezifische Setzungen und gewählte Sonderausstattungen. ² Setzt LTE-Kartenvertrag zur vollen Nutzung voraus. Über die Verfügbarkeit und den Einsatz der LTE-Unterstützung informieren Sie sich bitte bei Ihrem Audi Partner. ³ Informationen über kompatible Mobiltelefone erhalten Sie bei Ihrem Audi Partner oder unter www.audi.de/bluetooth.

Über anschließende Möglichkeiten einer Verlängerung der Audi connect-Dienste informiert Sie Ihr Audi Partner. Audi connect ermöglicht je nach Fahrzeugmodell den Zugriff auf die Dienste Google und Twitter. Eine dauerhafte Verfügbarkeit kann nicht gewährleistet werden, sondern obliegt Google und Twitter. Nähere Informationen zu Audi connect erhalten Sie unter www.audi.de/connect und bei Ihrem Audi Partner, Informationen zu Tarifbedingungen bei Ihrem Mobilfunkanbieter.

Rechtshinweise zu Audi connect Notruf & Service inkl. Fahrzeugsteuerung und Audi connect Diebstahl-Ortungssystem

Die Erbringung der Dienste erfolgt über eine im Fahrzeug verbaute SIM-Karte. Die Kosten für Gesprächs- und Datenverbindungen sind im Preis für die Dienste enthalten. Die von Audi zur Verfügung gestellten Dienste sind nur innerhalb der Abdeckung des Mobilfunknetzes des von Audi gewählten Mobilfunkanbieters verfügbar. Die Audi connect-Dienste Notruf, Online Pannenanruf, Audi Schadenservice und Audi Servicetermin online werden für 10 Jahre ab Fahrzeugauslieferung in folgenden Ländern zur Verfügung gestellt: Belgien, Deutschland, Finnland, Frankreich, Großbritannien, Italien, Liechtenstein, Luxemburg, Monaco, Niederlande, Norwegen, Österreich, Portugal, Schweden, Schweiz, Spanien, Irland, Polen, Ungarn, Griechenland, Bulgarien, Rumänien, Malta, Gibraltar, Litauen.

Über den Einsatztermin in weiteren europäischen Ländern und die Verfügbarkeit der Sonderausstattung informiert Sie Ihr Audi Partner.

Die Audi connect Fahrzeugsteuerungsdienste sind ab Fahrzeugauslieferung 3 Jahre kostenfrei nutzbar und können anschließend kostenpflichtig verlängert werden. Das Audi connect Diebstahl-Ortungssystem steht ab Fahrzeugauslieferung und Aktivierung 1 Jahr zur Verfügung und kann anschließend kostenpflichtig verlängert werden.

Weitere Hinweise

Störungen der Dienste können sich aus Gründen höherer Gewalt und behördlicher Anordnungen sowie aufgrund technischer und sonstiger Maßnahmen ergeben, die etwa an den Anlagen der AUDI AG, der Lieferanten oder der Netzbetreiber für einen ordnungsgemäßen Ablauf erforderlich sind (z. B. Wartung, Reparatur, systembedingte Software-Updates, Erweiterungen). Die AUDI AG wird alle zumutbaren Anstrengungen unternehmen, um solche Störungen unverzüglich zu beseitigen oder auf die Beseitigung hinzuwirken.

AUDI AG

Auto-Union-Straße 1
85045 Ingolstadt
www.audi.de
Stand: September 2018

Die in diesem Katalog abgebildeten Fahrzeuge sind teilweise mit Sonderausstattungen gegen Mehrpreis ausgerüstet. Die Angaben über Lieferumfang, Aussehen, Leistungen, Maße und Gewichte, Kraftstoffverbrauch und Betriebskosten der Fahrzeuge entsprechen den zum Zeitpunkt der Drucklegung vorhandenen Kenntnissen. Abweichungen in Farbe und Form von den Abbildungen, Irrtümer und Druckfehler bleiben vorbehalten. Alle Angaben zu Ausstattungen und technischen Daten basieren auf den Merkmalen des deutschen Markts. Änderungen sind vorbehalten. Nachdruck, auch auszugsweise, nur mit schriftlicher Genehmigung der AUDI AG.

Printed in Germany
833/1150.82.00

Das Papier dieses Katalogs wurde aus chlorfrei gebleichtem Zellstoff hergestellt.