



A8

Audi A8 | A8 L | A8 L W12



	Seite		Seite
Faszination			
	6	Erlebnis Audi A8	34
	26	Erlebnis Audi A8 L	
Technik			
	42	Audi ultra	54
	44	FSI®/ TFSI®	56
	46	TDI	58
	48	MMI® – Multi Media Interface	60
	49	Audi connect	62
	50	Audi drive select	64
	52	Fahrwerk	66
Ausstattungen			
	68	Audi exclusive	94
	76	Audi design selection	96
	80	Lackierungen	98
	82	Sitze/Sitzbezüge	104
	89	Dachhimmel	107
	90	Dekoreinlagen	109
	92	Räder/Reifen	
Sonstiges			
	110	Audi Anschlussgarantie	116
	111	Audi Original Zubehör	118
	114	Technische Daten	120
			116
			118
			120

Die Ausstattungen der abgebildeten Fahrzeuge finden Sie auf Seite 125. Die Werte für Kraftstoffverbrauch und CO₂-Emissionen finden Sie ab Seite 114.

Seit über 100 Jahren perfektionieren wir die Kunst, voraus zu sein. Hier ist unser Meisterstück.

Wir haben darauf hingearbeitet. Stunden, Tage, Monate, Jahre. Wir haben Gutes verworfen, um noch Besseres zu entwickeln. Wir haben Bewährtes in Frage gestellt, um Innovatives zu schaffen. Und wir haben jedes Detail bedacht, um höchste Qualität in Sachen Design, Komfort und Technologie zu gewährleisten. Das Resultat ist der Audi A8. Status quo in Sachen Vorsprung durch Technik. Eine Einladung an Sie, sich in der Kunst, voraus zu sein, zu versuchen.





Die Kunst, voraus zu sein.

Ein dynamischer Auftritt. Fortschrittliche Motoren. Unvergleichlicher Komfort.
Ein einzigartiges Fahrzeug, das einzigartige Fahrer sucht.

A8

Audi A8



Eine klare Linie von Anfang bis Ende.
Wie bei allem, was wir tun.

Das Erlebnis Audi A8: Dynamisch fließende Linien definieren das beeindruckende Fahrzeug. Großzügige Flächen und eine betonte Schulterlinie machen die Seitenansicht maskulin und sportlich. Der dreidimensionale Audi Singleframe bildet mit den eleganten Scheinwerfern ein unverwechselbares Gesicht.



Genießen Sie einen einzigartigen Anblick: Die ansteigende, im Heck auslaufende Dynamiklinie verleiht dem Audi A8 einen optischen Vorwärtsdrang. Unterhalb dieser Linie gestaltet ein lebendiges Spiel von Licht und Schatten die Seite des A8. Die breite Schulter schafft eine coupéhafte Anmutung. Groß dimensionierte Aluminiumräder vermitteln Souveränität und hinterlassen einen bleibenden Eindruck.





Ein Raum, der einen mit Großzügigkeit empfängt. Materialien, die Anspruch und Hochwertigkeit vermitteln. Technik, die den Fahrer unterstützt. Im Innenraum des Audi A8 werden Sie sich sofort wohlfühlen. Jedes Detail lässt Sie den Manufakturcharakter spüren, der in der sorgfältigen manuellen Verarbeitung von Ledern und Hölzern sichtbar wird. Der neuartige Wählhebel hat die Form eines Yachthebels. Er dient nicht nur zum Schalten, sondern erfüllt zusätzlich die Funktion einer ergonomischen Handauflage bei der Bedienung des MMI®. Genießen Sie das gute Gefühl, in einem Audi A8 unterwegs zu sein.



Es gibt viele Arten von Luxus.
Das ist unsere.



Wenn Sie die Fahrzeurtür öffnen, strahlt Ihnen der Innenraum bereits entgegen. Die optionale Ambientebeleuchtung kann individuell eingestellt werden, so dass Sie vom Audi A8 ganz persönlich empfangen werden. Zusätzlich modelliert die Ambientebeleuchtung das Interieur durch gezielte Lichtinszenierungen in den Farbwelten Polar, Elfenbein oder Rubin/Polar und lässt den großzügigen Innenraum noch weitläufiger erscheinen. Zentrale Elemente werden betont, was ihre Bedienung noch einfacher macht; angeleuchtete Flächen erzeugen optisch mehr Raum – die Mittelkonsole scheint sogar zu schweben. Zusätzliche Leseleuchten in LED-Technologie sind auf Wunsch im Fond erhältlich.



Auch die auf Wunsch erhältlichen Komfort-Sportsitze haben zahlreiche elektrische Verstellmöglichkeiten und können individuell an Fahrer und Beifahrer angepasst werden. Die pneumatische Seitenwangenverstellung und die Lendenwirbelstütze verbessern den Halt und erhöhen den Komfort. Optional können die Komfort-Sportsitze in Leder Valcona mit Sitzbelüftung sowie einem Programm aus fünf verschiedenen Massagearten in jeweils fünf Intensitäten für vorn ausgestattet werden.





Höchster Anspruch bis ins kleinste Detail – so zeigen sich Prestige und Status. Der dreidimensionale Singleframe beeindruckt mit Chromstreben in progressivem Design: Die angeschragten Ecken bilden eine elegante Einheit mit der Motorhaube.





Leistung gesteigert. Verbrauch gesenkt. Vorsprung ausgebaut.

Ein souveräner Auftritt braucht einen dynamischen Antrieb. Dabei nutzen die durchzugsstarken FSI[®]-, TFSI[®]- oder TDI-Motoren ihren Kraftstoff besonders effizient. So verwandeln die Aggregate im Audi A8 Kraft in Fahrspaß.

Die Werte für Kraftstoffverbrauch und CO₂-Emissionen finden Sie ab Seite 114.





Die Kunst, bewusst zu reisen.

Der Audi A8 L bietet noch mehr stilvollen Raum für Ihre Ansprüche. Er macht es Ihnen ganz einfach, die Fahrt zu genießen, sich zu entspannen oder in Ruhe zu arbeiten.

A8

Audi A8 L

Ein Auftritt von kraftvoller Souveränität:
Der Audi A8 L übertrifft den Audi A8 in
der Länge um 13 Zentimeter, was Ihnen
im Fond mehr Beinfreiheit bietet.





Komfortabel reisen, konzentriert arbeiten, bewusst entspannen.

Die großen hinteren Türen erleichtern den Einstieg in den Audi A8 L – Sie können bequem Platz nehmen. Die auf Wunsch erhältlichen elektrischen Einzelsitze im Fond verfügen über vielfältige Komfortfunktionen für eine individuelle Sitzposition, die auf Ihre Bedürfnisse abgestimmt werden kann. Die belebte lange Mittelkonsole schafft eine räumliche Trennung und gibt Ihnen noch mehr das Gefühl, einen Platz ganz für sich gefunden zu haben. Das auf Wunsch erhältliche Panorama-Glasdach durchflutet den Innenraum mit Sonnenlicht.

Die Details zur Audi design selection finden Sie ab Seite 76.



Entspannen Sie sich durch Unterhaltung: Das optionale Rear Seat Entertainment verfügt über zwei 10,2-Zoll-LCD-Displays an den Lehnen der Vordersitze, auf denen diverse Medien wiedergegeben werden können.





Die Kunst, Kraft in
der Stille zu spüren.

Unser Meisterstück an Komfort, Dynamik und Exklusivität:
Der Audi A8 L W12 fasziniert durch seine imposante Ausstrah-
lung und die souveräne Leistung seines 12-Zylinder-Motors.

Die Werte für Kraftstoffverbrauch und CO₂-Emissionen finden
Sie auf Seite 115.

A8

Audi A8 L W12

Konzentration
auf das Wesentliche:

12 Zylinder, 368 kW, 625 Nm.

Genießen Sie in jedem Augenblick die hervorragende Laufruhe des 12-Zylinders – und erleben Sie seine kraftvolle Beschleunigung: In nur 4,7 Sekunden beschleunigt Ihr Audi A8 L W12 von 0 auf 100 km/h. Ob Sie die Fahrt eher agil oder eher komfortabel erleben, hängt dann ganz von Ihnen ab.

Die Werte für Kraftstoffverbrauch und CO₂-Emissionen finden Sie auf Seite 115.



Präsenz, Stärke, Haltung. Ausdruck echten Charakters. Dynamische Linien definieren den skulpturalen Fahrzeugkörper; die innovativen LED-Scheinwerfer setzen einen markanten Akzent. Der Audi Singleframe mit hochglänzend schwarz lackierter Gitterstruktur beeindruckt durch seine horizontalen Chromstreben und ist mit einem W12-Emblem versehen. Die Räder im 15-Speichen-Design und die neu gestalteten Lufteinlässe mit Chromeinlegern unterstreichen die Exklusivität des Audi A8 L W12. Ein besonderer Blickfang: die beiden Außenspiegel mit zusätzlich integrierten Chromleisten. Zwei trapezförmige Endrohrblenden sind harmonisch in den Stoßfänger integriert und vollenden die eindrucksvolle Heckgestaltung.





Eine Besonderheit: Der auf Wunsch erhältliche Ruhesitz im Fond bietet Ihnen eine ganz eigene, luxuriöse Atmosphäre. Der elektrisch einstellbare Sitz mit Massage-Funktion und eine elektrisch ausfahrbare Fußstütze in der Rückenlehne des Beifahrersitzes sorgen für tiefe Entspannung. Und die vier Programme der Massage-Funktion sind bequem per Fernbedienung anwählbar.



Aluminiumgussteile: Strukturussteile bieten ein hohes Maß an Gestaltungsfreiheit und Funktionsintegration. Durch variable Wandstärken, flexible Formgebung und kraftflussoptimierte Verrippungen wird Material nur dort eingesetzt, wo es auch benötigt wird. Die Entwicklung hochfester Strukturussteile bildet die Grundlage für eine hervorragende Einbindung von Aluminium-Strangpressprofilen in die ASF-Struktur.

Aluminium-Strangpressprofile: Durch die Variabilität von Wandstärken, Profilquerschnitten und den Einsatz hochfester Legierungen erzielen Strangpressprofile eine extrem hohe Karosseriesteifigkeit. Diese ermöglichen ebenfalls eine sehr gute Energieaufnahme in Deformationsbereichen. Ihr volles Potenzial entfalten sie in der idealen, kraftschlüssigen Einbindung von Gussteilen und sichern so die hohe Performance der ASF-Struktur.

Aluminiumblechteile ergänzen die von Gussteilen und Profilen gebildete Struktur. Sie erhöhen die Steifigkeit der Gesamtkarosserie durch kraftflussoptimierte Übergänge bei gleichzeitig hoher Einzelteilperformance. Durch neue, warm-aushärtende Legierungen sind sie eine Kombination aus maximaler Funktion und geringem Gewicht. Eine zentrale Rolle spielt hierbei auch die richtige Wahl der Verbindungstechnik. Erst durch sie wird erreicht, dass die Einzelteile kraftschlüssig eingebunden und somit mittragend in den ASF integriert werden.

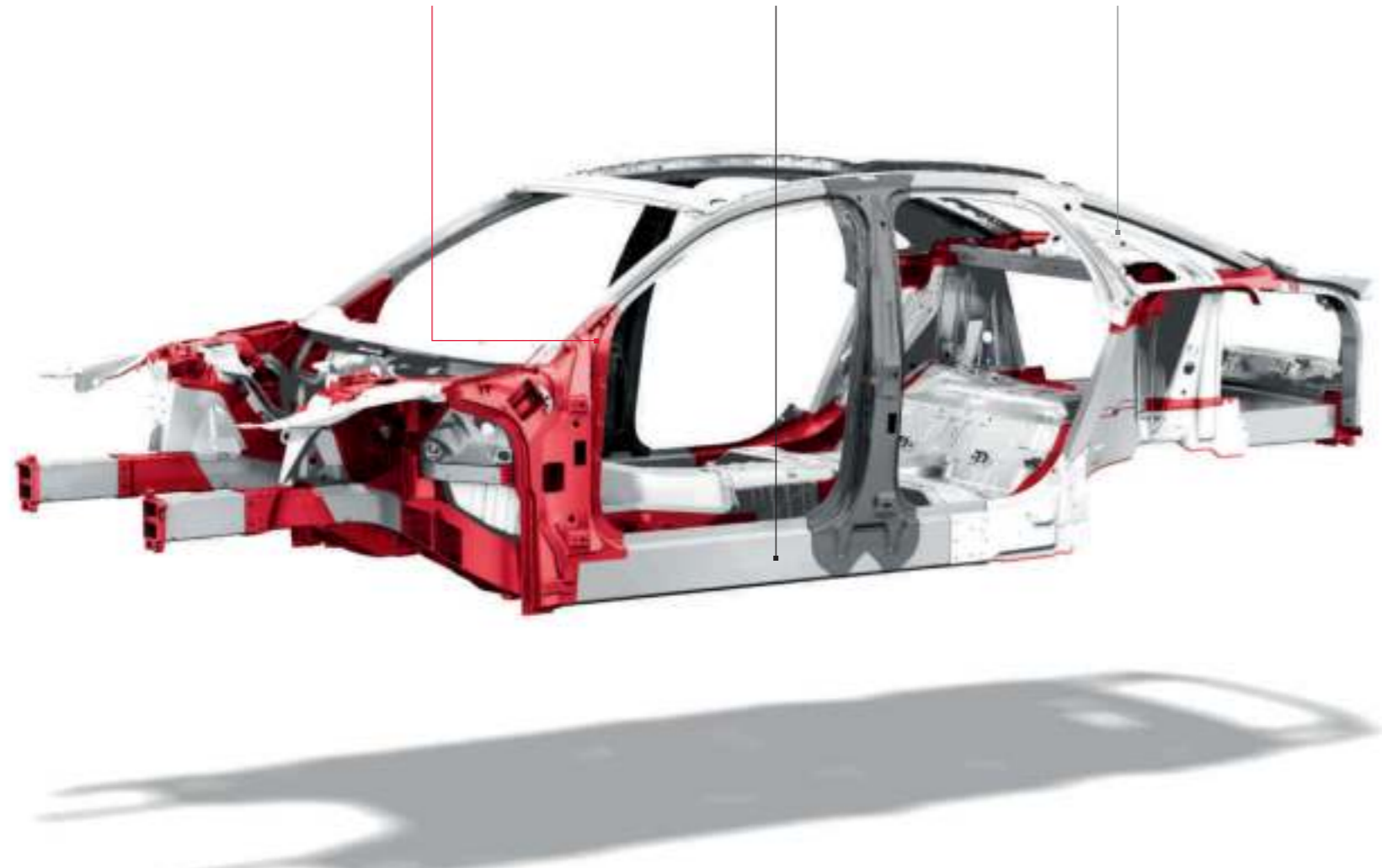

Audi ultra.

Die Zukunft automobilen Leichtbaus.



Benchmark Natur: das bionische Leichtbauprinzip. In der Entwicklung des Audi Space Frame (ASF) kommen viele Anregungen aus der Natur zum Tragen. Bei der ausgefeilten Verrippung der Großgussbauteile ist eine Orientierung an der Bionik am deutlichsten erkennbar: Die Karosseriestruktur ähnelt verblüffend der Struktur eines Insektenflügels, der im Verhältnis zu seinem sehr geringen Gewicht viel bewegen kann. Genauso vereint der Audi Space Frame (ASF) die Vorteile von Gewichtsreduzierung und Karosseriesteifigkeit. Das Ergebnis: der bisher technisch anspruchsvollste ASF.

Audi ultra ist die innovative Leichtbautechnologie von Audi. Ein überzeugendes Beispiel dafür ist der Audi Space Frame (ASF), der aus leichtem Aluminium besteht. Dieses Leichtbaumaterial, bietet eine größere Gestaltungsfreiheit als Stahl und die daraus gefertigten Bauteile zeichnen sich durch hohe Steifigkeit aus. Für Sie bedeutet die ASF-Bauweise konkret: erhöhte Sicherheit, reduzierter Verbrauch, sportliches Handling und zuverlässige Qualität durch die Verwendung ausgewählter Materialien.

In der jetzigen, dritten Generation des Audi A8 kommt ein überarbeiteter Audi Space Frame (ASF) zum Einsatz. Ziel der Karosserieentwicklung war die konsequente Umsetzung und Weiterentwicklung des sportlichen, progressiven und hochwertigen A8-Charakters. Durch eine homogene Fahrzeugfront wurde nicht nur der Insassenschutz, sondern auch der Schutz anderer Verkehrsteilnehmer verbessert.

Zusätzlich kommen neue, hochfeste Aluminium-Legierungen bei Blech, Guss und Profil zum

Einsatz, die einer weiteren Gewichtsreduzierung dienen. Erstmals werden in der Karosseriestruktur auch warm umgeformte Stahlbleche zur weiteren Funktionsverbesserung der Karosserie integriert. Sie befinden sich im Bereich der B-Säule.

Die Innovationen von Audi ultra sind für Sie deutlich spürbar: Neben den sportlich-komfortablen Fahreigenschaften bietet der neue Audi Space Frame (ASF) auf hohem Niveau Sicherheit, Langlebigkeit und Wertbestand.

Das FSI®-/TFSI®-Prinzip:

Da weitermachen, wo andere aufhören.

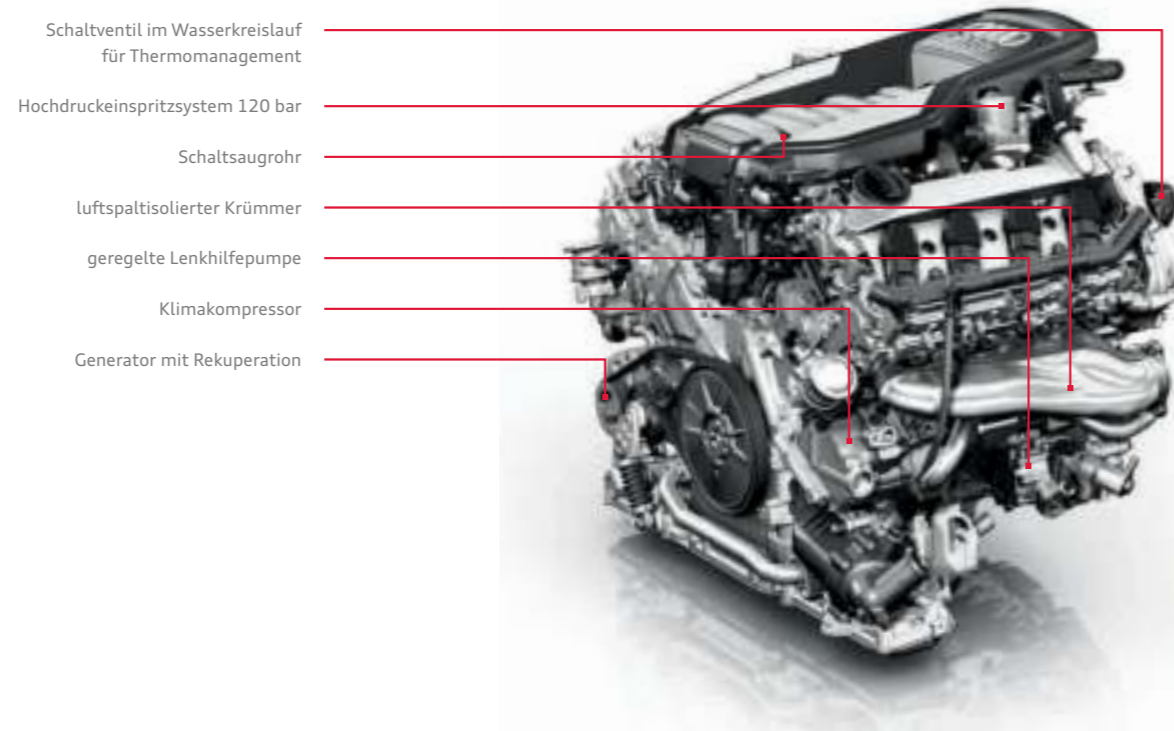

- Schaltventil im Wasserkreislauf für Thermomanagement
- Hochdruckeinspritzsystem 120 bar
- Schaltsaugrohr
- luftspaltisolierter Krümmer
- geregelt Lenkhilfepumpe
- Klimakompressor
- Generator mit Rekuperation

V8: 4.2 FSI-Aggregat

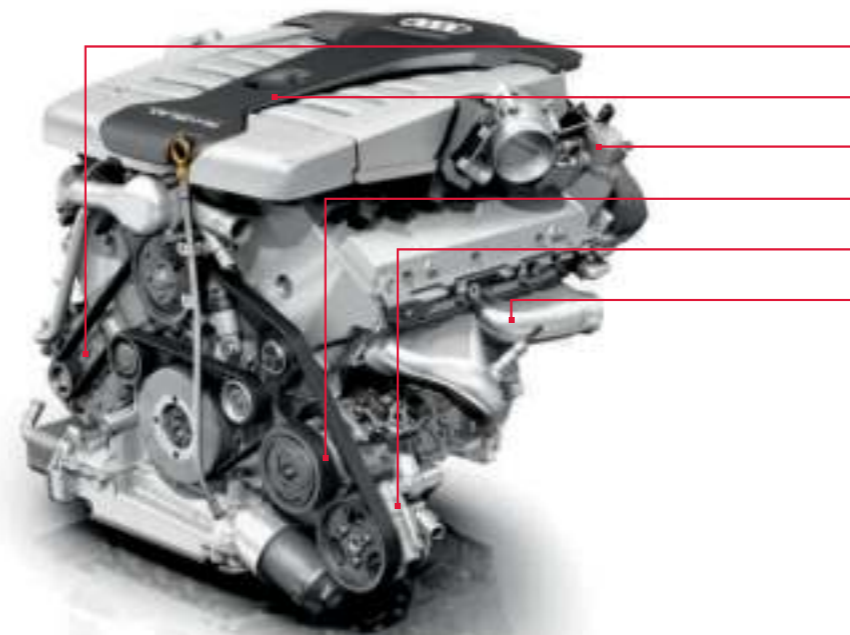

- Generator mit Rekuperation
- zentrales Ölabscheider-Modul
- Hochdruckeinspritzsystem 130 bar
- Klimakompressor
- geregelt Lenkhilfepumpe
- luftspaltisolierter Krümmer

W12: 6.3 FSI-Aggregat

Wer sagt, dass man sich über Kraftstoff nur in Litern Gedanken machen kann? Unsere Ingenieure wollten jeden Tropfen Benzin optimal nutzen. Daraus entstanden ist FSI®.

Bei der FSI-Technologie wird der Kraftstoff direkt in den Brennraum gespritzt und fein zerstäubt. So kann das Benzin auf die Millisekunde – quasi tröpfchengenau – abgerufen werden, wenn der Motor es verlangt. Das bedeutet eine bessere Ausnutzung des Kraftstoffs und im Endeffekt einen geringeren Verbrauch. Wie wichtig die effiziente Nutzung von Treibstoff ist, hat sich beim legendären 24-Stunden-Rennen von Le Mans gezeigt: Dort konnte der Audi R8 mit FSI-Antrieb mehrmals überlegen siegen.

Auch im Audi A8 arbeiten die Ottomotoren mit der FSI-Technologie. Die neueste Generation von Motorsteuergeräten und ein innovatives Thermomanagement tragen zusätzlich zum verringerten Kraftstoffverbrauch bei. So erreicht der Motor bei einem Kaltstart schneller seine Betriebstemperatur, wodurch Reibungsverluste vermindert werden. Ein Rekuperationssystem gewinnt beim Verzögern Energie zurück, die Ihnen beim Beschleunigen zugutekommt. Zudem erfüllen alle Aggregate selbstverständlich die EU5-Abgasnorm.

Der Audi A8 4.2 FSI bietet eine beeindruckende Leistung von 273 kW – und dies bei einem kombinierten Kraftstoffverbrauch von 9,5 l auf 100 km/h. Sein maximales Drehmoment von 445 Nm bringt Sie in gerade einmal 5,7 Sekunden von 0 auf 100 km/h.

Das stärkste Aggregat, der 6,3-Liter-W12-Motor mit 368 kW, erzeugt ein maximales Drehmoment von 625 Nm, das den Wagen agil auf bis zu 250 km/h beschleunigt – dabei wird Tempo 100 bereits nach 4,7 Sekunden erreicht. Er zeichnet sich durch seine Laufruhe aus. Diese entsteht vor allem durch die hervorragende Balance der freien Massenkräfte. Zusätzlich sorgt die hohe Zylinderzahl für einen sehr flüssigen Lauf, denn mit steigender Zylinderzahl verringert sich der sogenannte Zündabstand des Motors: Die Zündungen erfolgen somit in kürzeren Abständen, was sich positiv auf die Laufruhe des Motors auswirkt.

Beim Audi A8 3.0 TFSI quattro kommt die TFSI®-Technologie zum Einsatz. Das Besondere daran: Sie verbindet die Vorteile von FSI mit einer Aufla-



Die Motorsteuerung berechnet die Einspritzmenge und den Zündzeitpunkt nach der Leistungsanforderung des Fahrers. Im Normalbetrieb liegt der Einspritzdruck zwischen 30 und 120 bar, im A8 L W12 bei bis zu 130 bar. Alle Aggregate im A8 verfügen erstmals über Mehrloch-Hochdruckeinspritzventile, die für eine optimale Aufbereitung des Kraftstoffs im Zylinder sorgen.

ung, die für eine noch bessere Kraftentfaltung sorgt. Der 6-Zylinder-Motor erzeugt kraftvolle 213 kW. Hierbei kommt eine innovative mechanische Aufladung mit Ladeluftkühlung zum Einsatz, die den 3.0 TFSI V6 zu einem kompakten Kraftwerk macht – bei moderatem Verbrauch. Nicht nur das Spitzendrehmoment von 420 Nm beeindruckt, sondern auch der Drehmomentverlauf. Durch sein sehr spontanes Ansprechverhalten und seine außergewöhnliche Kraftentfaltung über den gesamten Drehzahlbereich ermöglicht der 6-Zylinder eine besonders dynamische Fahrweise. In 6,1 Sekunden beschleunigt der Audi A8 auf 100 km/h und hat auch danach noch satte Leistungsreserven.

Die Werte für Kraftstoffverbrauch und CO₂-Emissionen finden Sie ab Seite 114.



Mit Diesel aufs Podest: der Audi R18 TDI

TDI: eine Revolution beginnen. Und sie ständig wiederholen.

- geregelt Lenkhilfepumpe
- Hochdruckeinspritzsystem 2.000 bar
- Klimakompressor
- Turbolader mit Drehzahlerfassung und -regelung
- schaltbare Wasserpumpe (Thermomanagement)
- Generator mit Rekuperation

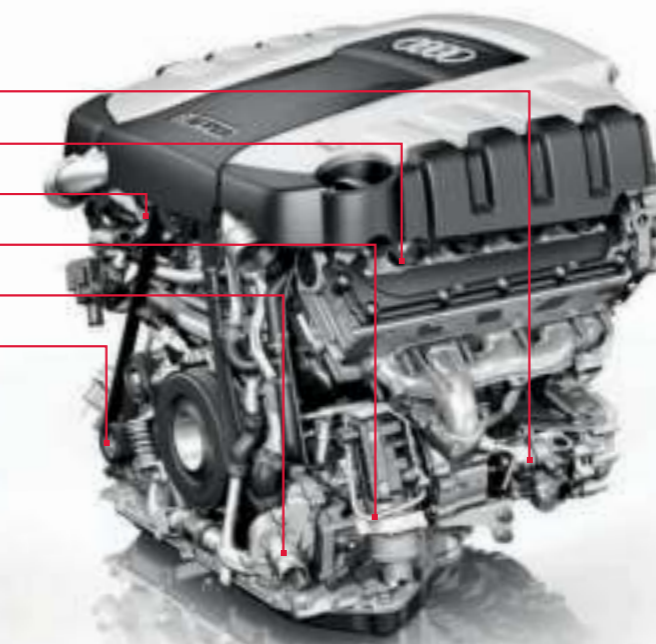

4.2 TDI-Aggregat

Jeder zweite Audi, der heute verkauft wird, ist ein Diesel. Was so selbstverständlich klingt, sorgte vor 20 Jahren für größte Aufregung: Audi revolutionierte den Markt mit dem ersten 2,5-l-TDI-Motor. Durch Entwicklungen wie die Common-Rail-Technologie ist TDI inzwischen noch effizienter. Piezo-Injektoren sorgen für eine feine und präzise Kraftstoffverteilung. So sind die Motoren seit dem ersten TDI sparsamer geworden, während sich die spezifische Leistung gesteigert hat. Da war es nur konsequent, den Dieselantrieb in den Rennsport zu schicken. Mit Erfolg: 2006 konnte Audi als Erster mit einem dieselbetriebenen Rennwagen, dem Audi R10 TDI, die 24 h von Le Mans gewinnen – und diesen Sieg mehrmals wiederholen, zuletzt 2011.

Die Werte für Kraftstoffverbrauch und CO₂-Emissionen finden Sie ab Seite 114.

Im Audi A8 erwarten Sie also Motoren mit Siegergenen. Zum Beispiel das durchzugsstarke 3.0 TDI-Aggregat mit 184 kW. Fahrspaß schließt Effizienz natürlich nicht aus: Durch das starke Drehmoment von 550 Nm beschleunigen Sie Ihren A8 in nur 6,1 Sekunden von 0 auf 100 km/h. Der 3.0 TDI mit 150 kW und Frontantrieb hat einen kombinierten Kraftstoffverbrauch von 6,0 l auf 100 km. Beide Aggregate arbeiten selbstverständlich mit der intelligenten Common-Rail-Technologie.

Noch kraftvoller ist der 4.2 TDI: 258 kW und ein maximales Drehmoment von 800 Nm bringen Sie in nur 5,5 Sekunden von 0 auf 100 km/h. Und das bei einem Verbrauch von nur 7,6 l auf 100 km. Dafür sorgt auch hier die Common-Rail-Techno-

Die Piezo-Injektoren öffnen und schließen sich innerhalb von Millisekunden und spritzen mehrmals mit bis zu 2.000 bar Kraftstoff in den Brennraum ein. Bei einem Einspritzvorgang werden teilweise winzigste Mengen von weniger als einem tausendstel Gramm eingespritzt.



Die Voreinspritzung führt zu einer „weichen“ Verbrennung und damit zu einer ausgezeichneten Verbrennungskustik und einem angenehmen Motorlauf.



logie, die den Kraftstoff mit bis zu 2.000 bar direkt in den Kolbenbrennraum einspritzt. Zusätzlich verfügt der 4.2 TDI-Motor über ein innovatives Thermomanagement, das durch seine schnelle Aufheizung des Kühlwassers verbrauchsmindernd wirkt. Und nicht zuletzt konnte das Gewicht des Motors trotz gesteigerter technischer Komplexität verringert werden.



Telefon: Die auf Wunsch erhältliche Handyvorbereitung (Bluetooth) bzw. das Bluetooth-Autotelefon online verfügen über einen Auswahlbildschirm mit Anruflisten, Adressbuch und Wähleroberfläche als Starteinstellung.



MMI® touch: Auf dem MMI touch können Sie mit einem Finger „schreiben“. Das System erkennt Buchstaben und Zahlen. Nutzbar für Navigation und Telefon. Zusätzlich können Sie in der Jukebox per Fingerstrich durch die Alben Ihrer Musiksammlung blättern.



Navigationssystem: Das Festplatten-Navigationssystem MMI Navigation plus mit MMI touch liefert eine 3D-Kartenansicht und eine 3-dimensionale Darstellung bekannter Gebäude und Sehenswürdigkeiten.



Media: Anzeige verfügbarer Medienquellen wie Jukebox, eingelegter SDHC-Karten, Audi music interface oder CDs und DVDs; Anzeige optionaler TV-Tuner



Audi connect: Verkehrsinformationen online
Neben der richtigen erhalten Sie auch noch die schnellste Route zum Ziel. Verkehrsinformationen online bieten für die dynamische Routenführung neben Verkehrsflussinformationen auch schnellere Informationen über Stauentstehung und -auflösung sowie eine höhere Abdeckung des Straßennetzes.



Audi connect: Reiseinformation/Wetter
liefert Wettervorhersagen und aktuelle Informationen, z. B. Infografiken und Wetterkarten zum Zielort. **Audi connect: Nachrichten online** stellt umfassende Nachrichten zum aktuellen Weltgeschehen zur Verfügung.



Audi connect: Navigation mit Google-Earth-Bildern und Street View* ermöglicht Navigieren mit hochauflösenden Luft- und Satellitenbildern, Fotos, Geländeformationen, Straßen und ihren Bezeichnungen sowie Geschäftseinträgen. In Street View* können Sie sich schon während der Fahrt ein realitätsgetreues Bild vom Zielort machen. Mit der **Google Point-of-Interest-Suche (POI)** mit Sprachbedienung erhalten Sie detaillierte Tipps zu Reisezielen, Öffnungszeiten oder Besucherbewertungen und haben ortsunabhängigen Zugriff auf die gesamte Bandbreite der Internetdatenbank von Google. Die **Ziel-empfehlung über myAudi oder Google Maps** ermöglicht auf Wunsch eine bequeme Routenplanung mit individuellen Navigationszielen am Heimcomputer sowie den Versand an das Fahrzeug. Bei Fahrtantritt wird die Routenplanung in die MMI Navigation plus geladen.

Folgen Sie Ihrer Intuition – Sie werden richtig ankommen.

Unserem Versprechen „Vorsprung durch Technik“ versuchen wir in jedem Bereich eines Audi gerecht zu werden – zum Beispiel beim weiterentwickelten MMI® – Multi Media Interface. Mit dem MMI bedienen Sie eine Vielzahl von Medien im Auto, Navigation und weitere Komfortfunktionen.

Bisher war die Bedienung des MMI einfach – jetzt ist sie noch einfacher. Eine reduzierte Tastenanzahl bringt mehr Übersicht. Die Bedientasten für Radio und Media liegen sinnvoll angeordnet beim Lautstärkereglung. Die sechs weiteren sogenannten Hardkeys, zum Beispiel für Telefon oder Navigation, liegen am zentralen Dreh-/Drück-Steller – für intuitives Bedienen. Ebenfalls neu: die Karussell-darstellung im MMI-Display. Damit haben Sie

noch mehr Übersicht und gelangen noch einfacher ans Ziel.

Das Besondere an der MMI® Navigation plus: das einzigartige MMI® touch. Es liegt links vom zentralen Bedienfeld und ist, besonders im Zusammenspiel mit dem Wählhebel, ganz bequem zu erreichen. Mit dem MMI touch steuern Sie auf eine neue und intelligente Weise unter anderem die Navigation – indem Sie Buchstaben oder Zahlen mit dem Finger auf das berührungssensitive Bedienfeld „schreiben“. Das System quittiert die Eingabe nach jedem Zeichen mit einer akustischen Rückmeldung. Zusätzlich können Sie in der Jukebox durch die Alben Ihrer Musiksammlung blättern – ein kurzer Fingerstrich genügt.



Audi connect. Auch auf der Straße immer online.

Mobile Informationsdienste bieten die ultimative Verbindung. Direkt aus dem Internet können Sie mit Audi connect bequem im MMI® über Google nach beliebigen Sonderzielen suchen, die neuesten Nachrichten und die aktuelle Wettervorhersage für das geplante Navigationsziel abrufen. Die Datenübertragung läuft über das UMTS-Modul des Bluetooth-Autotelefon online, das optional zur MMI® Navigation plus mit MMI® touch bestellbar ist.

Eine Besonderheit ist der **WLAN-Hotspot**. Mit Laptop, iPad oder Netbook können Sie wichtige Informationen, Daten und E-Mails ebenso komfortabel abrufen wie im heimischen Büro. Für einige Smartphones ist eine Applikation für **Internetradio*** verfügbar. Detaillierte Informationen zu Verfügbarkeit, Nutzungsrechten und -gebühren erhalten Sie auf Seite 104 oder bei Ihrem Audi Partner.

*Über den genauen Einsatztermin informieren Sie sich bitte bei Ihrem Audi Partner.



Warum der Audi A8 so gut zu Ihnen passt? Weil er sich so gut auf Sie einstellt. Audi drive select.

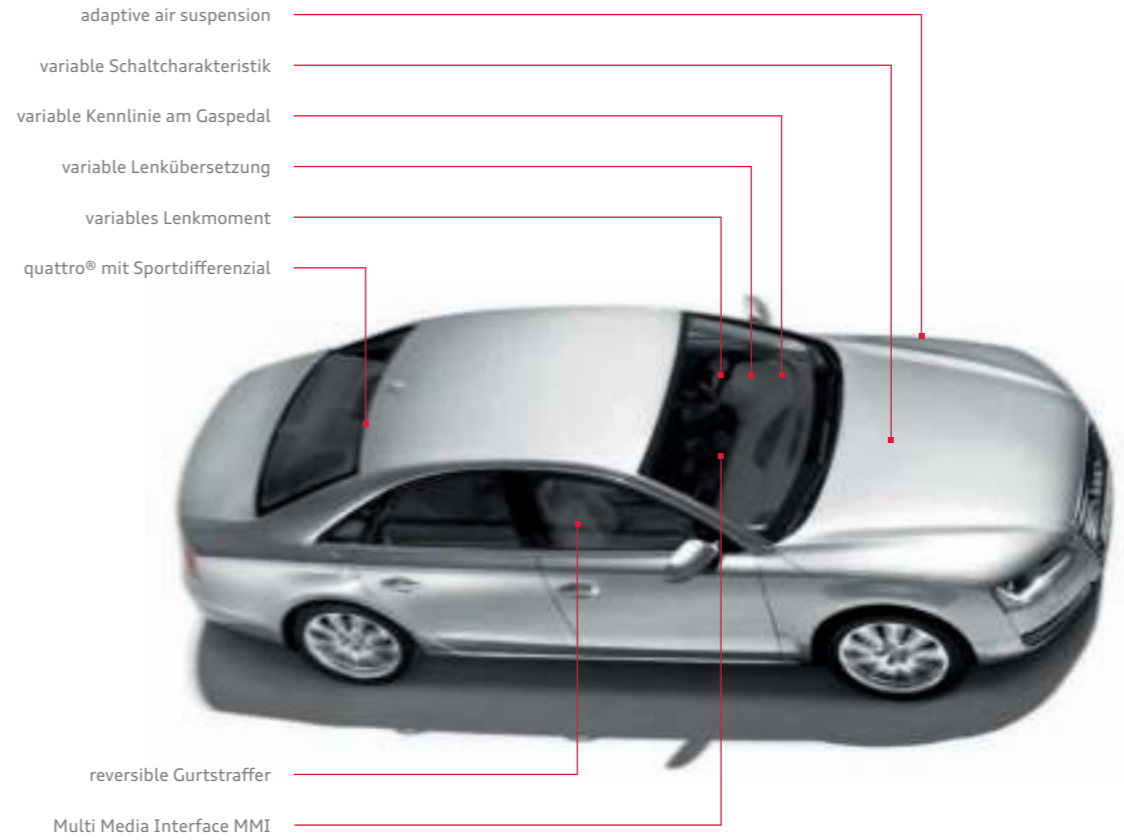

Jeder definiert Fahrdynamik anders. Deswegen geben wir Ihnen die Möglichkeit, Ihr Fahrzeug Ihren Wünschen anzupassen. Mit dem serienmäßigen Audi drive select können Sie einzelne Fahrzeugkomponenten per Tastendruck beeinflussen und so den Charakter Ihres Audi verändern. Audi drive select macht es möglich.

Ihnen stehen fünf Modi zur Verfügung: efficiency, comfort, dynamic, auto und der Modus individual, mit dem Sie selbst bestimmen können, welche der angebundenen Fahrzeugkomponenten sich wie

verhalten sollen. Der Modus comfort eignet sich besonders, wenn Sie weite Strecken möglichst entspannt zurücklegen wollen. Für betont sportliches Fahren, zum Beispiel auf kurvenreichen Strecken, bietet sich der Modus dynamic an. auto steht für eine ausgewogen agile und komfortable Fahrweise. Der Modus efficiency für die TFSI®- und TDI-Motoren ermöglicht wiederum ein verbrauchs-optimiertes Fahren. Als integraler Bestandteil von Audi drive select zeichnet er sich durch ein geändertes Schaltprogramm sowie einen energieoptimierten Betrieb aus.

Und so funktioniert Audi drive select: Das System verändert unter anderem die Gaspedalkennlinie, die adaptive air suspension, die Schaltcharakteristik, die Dämpferregelung, die reversiblen Gurtstraffer (Teil von Audi pre sense basic) und, wenn vorhanden, das Sportdifferenzial und die Dynamiklenkung. Letztere bietet ein noch präziseres Lenkgefühl mit unmittelbarer Fahrbahnrückmeldung. Mit Audi drive select wird der Verlauf der Lenkübersetzung über die Fahrgeschwindigkeit variiert. Das heißt, im Modus dynamic spricht die Lenkung direkter an als zum Beispiel im Modus comfort.

Thema Dynamiklenkung

Das Wellgetriebe

Mit der Dynamiklenkung haben die Audi Ingenieure ein Problem gelöst, mit dem sich viele Autohersteller beschäftigt haben: eine Lenkung zu entwickeln, die Lenkübersetzung und -kraft automatisch an die gefahrene Geschwindigkeit anpasst. Auf der Suche nach einem Getriebe, das auf den jeweiligen Fahrzeugzustand reagiert, kamen die Audi Ingenieure auf ein System, das ursprünglich für die NASA entwickelt wurde: das Wellgetriebe, das sich durch ein elastisches Übertragungselement auszeichnet. Es wurde erstmals 1971 für das Erkundungsfahrzeug Lunar Rover bei der 4. Mondlandung eingesetzt, und es arbeitete im Mars Sojourner, der 1997 selbstständig den Roten Planeten erkundete. Momentan ist es beim Mars Spirit im Einsatz. Audi verwendet das Wellgetriebe bei der Dynamiklenkung, wo es für ein sehr gutes und dynamisches Lenkgefühl sorgt, ganz gleich bei welcher Geschwindigkeit. Für diese Lenkung wurde Audi 2009 vom VDI (Verein Deutscher Ingenieure) mit dem erstmals vergebenen „Innovationspreis Mechatronik“ ausgezeichnet.

Audi drive select verändert noch weitere Fahrzeugkomponenten: Beim Getriebe verschieben sich die Drehzahlen, bei denen ein Gangwechsel stattfindet – bei dynamic erst bei höheren Drehzahlen, bei comfort bereits bei niedrigeren. Bei der Dämpferregelung verändert sich das Niveau der Dämpfkräfte. Beim optionalen quattro® mit Sportdifferenzial (Serie bei 4.2 TDI) variiert das verteilte Antriebsmoment.



Volltragende Luftfedern an der Vorder- und Hinterachse des Fahrzeugs sorgen in Verbindung mit einem stufenlosen elektronischen Dämpfersystem für ein sportliches und komfortables Fahrgefühl.



Die stufenlose Dämpfung passt sich automatisch und in Sekundenbruchteilen an jede Fahrsituation an. Selbst bei asymmetrisch verteilter Belastung bleibt das Fahrzeug durch die permanente Niveauregulierung in ebener Lage. Der Fahrer kann selbst bestimmen, wie dynamisch er unterwegs sein will bzw. welchen Charakter sein Audi haben soll. Ihm stehen verschiedene Modi zur Verfügung, die über Audi drive select eingestellt werden können.

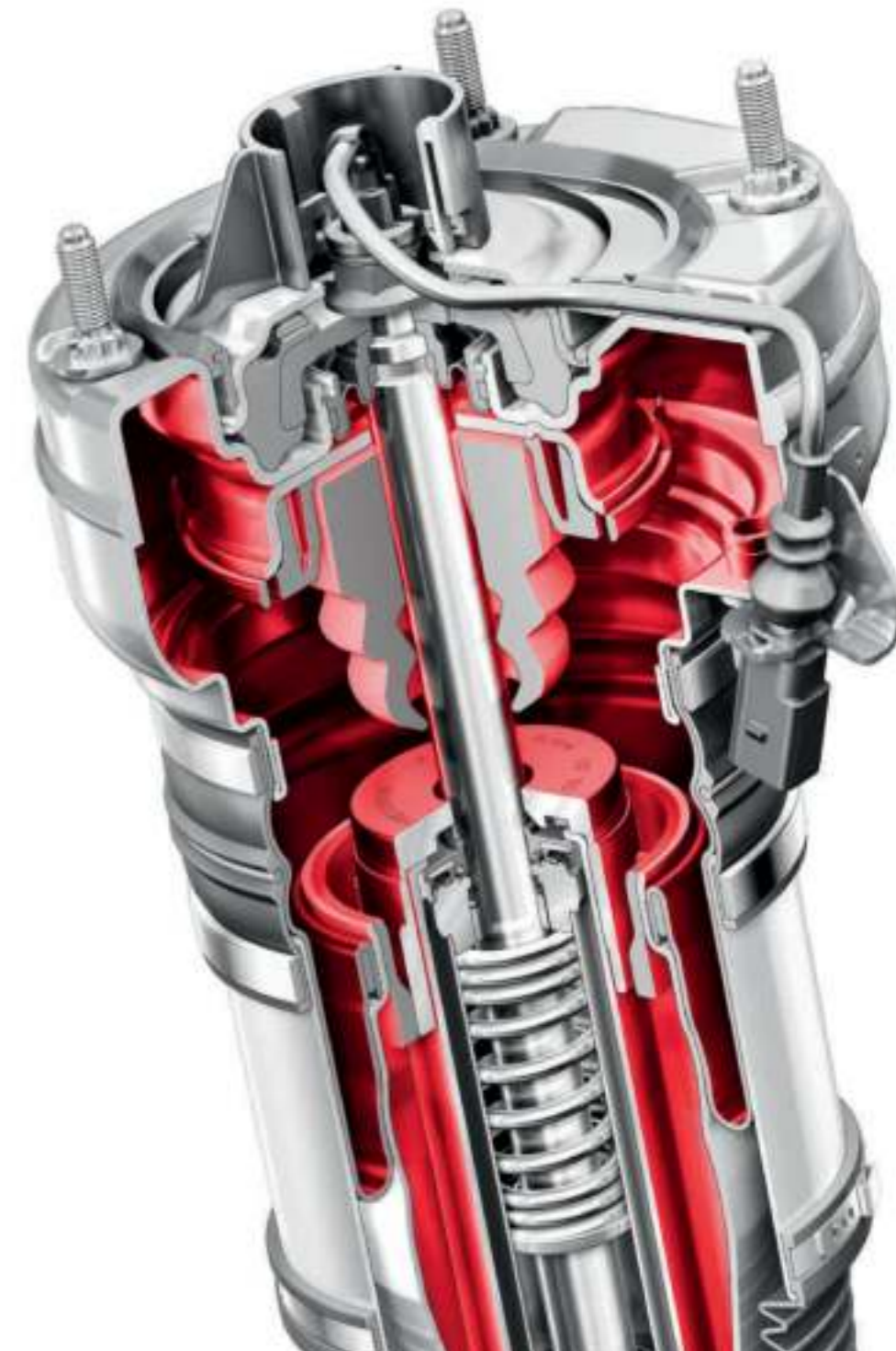

Dynamik und Komfort waren Gegensätze. Wir haben sie in Luft aufgelöst.

Jede Straße ist anders. Schön, wenn Sie trotzdem keinen Unterschied beim Komfort spüren. Wie das geht? Im Audi A8 passt sich das Fahrwerk serienmäßig der Fahrsituation und der Fahrbahn an. Wir nennen das adaptive air suspension. Eine elektronisch geregelte Luftfederung wirkt separat an jedem der vier Räder und ist mit

einem stufenlosen adaptiven Dämpfungssystem kombiniert. Sensoren an der Karosserie und an den Achsen informieren das System während der Fahrt permanent über die augenblickliche Fahrsituation. Außerdem sorgt die Luftfeder dafür, dass selbst bei starker Beladung die Fahreigenenschaft nicht beeinträchtigt wird. Die Vorzüge der

adaptive air suspension erleben Sie schon nach den ersten Metern. Erst recht, wenn diese Sie durch eine Kurve führen. Die Wank- und Nickbewegungen der Karosserie werden deutlich reduziert, das Schwingungsverhalten und die Federwege bewegen sich am Optimum. Unebene Straßen werden Sie in Zukunft sehen, aber selten spüren.



Mit quattro® haben wir eines der besten Allradsysteme der Welt erfunden.

Natürlich war uns das nicht genug.

quattro® ist ein permanenter Allradantrieb. Verlieren die Räder einer Fahrzeugachse die Straßenhaftung und drohen durchzudrehen, so wird die Antriebskraft auf die andere Achse umgeleitet – automatisch und permanent verteilt durch das Mittendifferenzial. Die Grundverteilung liegt dabei bei 40:60 – dabei kommen 40% der Antriebskraft von der Vorderachse, 60% von der hinteren. Der Vorteil: bessere Traktion bei Beschleunigung und mehr Sicherheit dank außergewöhnlicher Bodenhaftung. So viel zur Technik. Doch was quattro einzigartig macht, ist wohl das Gefühl. „Als würde man auf der Straße kleben“, sagen manche Kunden. Wir formulieren es so: quattro bringt mehr Gefühl für die Straße – bei mehr Sicherheit.

Das optionale quattro® mit Sportdifferenzial verstärkt dieses unnachahmliche quattro Gefühl noch. Beim Anlenken und in Kurven neigen Fahrzeuge zum Untersteuern. Das ist ein gewöhnlicher physikalischer Prozess: Ein beweglicher Körper widersetzt sich einer Richtungsänderung. Die elastischen Reifen und die Fahrwerkslager verspannen sich, bis das Fahrzeug der neuen Richtung folgt. Beim Beschleunigen in der Kurve wird die Vorderachse entlastet und kann so weniger Querkraft am Reifen übertragen – das Fahrzeug untersteuert.

Mit dem Sportdifferenzial an der Hinterachse wird dieser Tendenz wesentlich entgegengesteuert.

Denn das quattro Hinterachsdifferenzial wurde links und rechts jeweils um eine Überlagerungseinheit mit zwei Verzahnungsstufen erweitert. Sie sorgen dafür, dass die einzelnen Räder der Hinterachse ein unterschiedliches Antriebsmoment erhalten.

Ein elektrohydraulischer Aktuator betätigt die Kupplungen. Abhängig z. B. von Lenkwinkel, Querschleunigung, Gierwinkel und Fahrgeschwindigkeit errechnet das Steuergerät die für die Fahrsituation passende Verteilung der Radmomente. So dirigiert es beim Anlenken oder beim Beschleunigen in einer Kurve die Kraft gezielt zum kurvenäußeren Hinterrad. Der Effekt: Das Auto wird von

der Antriebskraft quasi in die Kurve hineingedrückt und folgt dem Winkel der Vorderräder. Die links und rechts unterschiedlichen Antriebskräfte lenken mit, die bisher üblichen Korrekturen am Lenkrad sind fast nicht mehr nötig.

Das Sportdifferenzial hat eine Reaktionszeit von weniger als 100 Millisekunden und ist damit noch schneller als das ESP. Und während dieses erst auf eine gewisse Differenz zwischen Lenkwinkel und Drehbewegung des Autos reagieren kann, beeinflusst das Sportdifferenzial die Dynamik des Autos schon im Vorfeld.

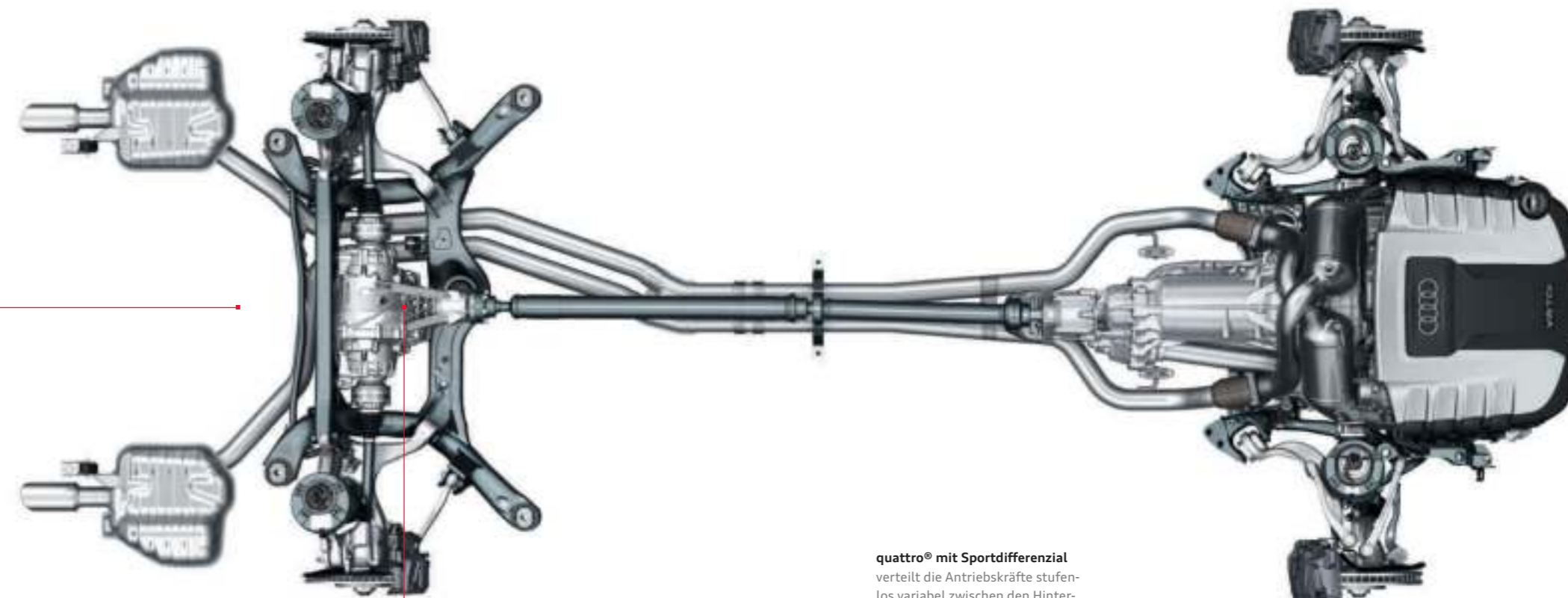

quattro® mit Sportdifferenzial verteilt die Antriebskräfte stufenlos variabel zwischen den Hinterrädern und sorgt in Kurven für hohe Agilität und eine begeisternde Fahrodynamik.

< 300 °C

Konventionelle Glühlampen werden bis zu 300 °C heiß. LED-Leuchten sind durch ihren hohen Technologiegrad etwas empfindlicher und dürfen daher nicht heißer als 150 °C werden. Durch den Motor ist der Bereich um die Scheinwerfer bereits ungefähr 120 °C heiß. Theoretisch hätten die LED-Scheinwerfer also einen zusätzlichen Kühler gebraucht, um funktionsfähig zu sein. Die Audi Ingenieure wollten aber die gute Energiebilanz der LED-Scheinwerfer nicht trüben – und haben daher kurzerhand etwas ganz Neues entwickelt: einen Lüfter, der die Wärme von den LED-Chips wegleitet. Das Besondere an diesem Lüfter ist sein Zusatznutzen. Gewöhnliche Glühlampen können durch ihre hohe Betriebstemperatur die Scheinwerfer enteisen – das können LEDs nicht. Der neu entwickelte Lüfter hingegen führt die warme Luft von den LED-Chips direkt an die Lichtscheibe der Scheinwerfer und dient so gleichzeitig zum Enteisen bzw. verhindert das Beschlagen.

Thema Licht

LED-Scheinwerfer



Tagfahrlicht



Fernlicht



Abblendlicht



Blinker

Weniger Energie, mehr Licht:

der erste Audi A8 mit Voll-LED-Scheinwerfern.

2008 setzte der Audi R8 Maßstäbe als erstes Fahrzeug mit Voll-LED-Scheinwerfern. Dieses besondere Licht ist jetzt auf Wunsch auch für den Audi A8 erhältlich. Ein Voll-LED-Scheinwerfer verbraucht nicht nur weniger Energie als herkömmliche Beleuchtungen, sondern wird durch seine hellere Lichtfarbe auch als deutlich angenehmer empfunden. Das Abblendlicht besteht aus zehn einzelnen Lichtmodulen, die in einer markanten Linie angeordnet sind. So wird der Audi A8 selbst nachts

unverwechselbar. Fernlicht, Tagfahrlicht und das Blinklicht sind ebenfalls in LED-Technologie gefertigt. Durch die Verwendung des gleichen Materials für alle Funktionen ergeben sich ganz neue Möglichkeiten der Lichtinszenierung. So hat der Audi A8 das richtige Licht für jede Situation: Es gibt ein Autobahnlicht, das oberhalb von 110 km/h automatisch die Reichweite des Lichtkegels mehr als verdoppelt (von ca. 70 m mit Abblendlicht auf 150 m mit Autobahnlicht).

Zusätzlich verfügt der A8 über eine Tagfahrlicht-Blinklicht-Kombination und ein Allwetterlicht, das konventionelle Nebelscheinwerfer überflüssig macht. Dafür werden durch geschickte Ansteuerungen der einzelnen LED-Module neue Lichtverteilungen gebildet, so dass die Eigenblendung durch Regen oder Nebel verringert wird.

Blinklicht

Abblendlicht aus 10 einzelnen LEDs

Fernlicht

Tagfahrlicht

Allwetterlicht aus Abbiegelicht und 8 LEDs des Abblendlichts

Abbiegelicht



Weil eine Sekunde
im Ernstfall
0,9 Sekunden
zu lang ist:

Audi pre sense.

Der Audi A8 verfügt nicht nur über viele technische Innovationen, sondern auch über etwas ganz Besonderes: eine Art siebten Sinn – oder Audi pre sense. Durch unterschiedliche Fahrzeugsysteme werden Fahrsituationen kategorisiert und gegebenenfalls Maßnahmen zum präventiven Insassenschutz bzw. zur Kollisionsverminderung eingeleitet.

Je nach Ausstattung sind Front und Heck mit Radarsensoren ausgerüstet, die den Bereich vor und hinter Ihrem Audi A8 messen. Eine Videokamera erfasst zusätzlich die Straße vor Ihnen. Sie sitzt im Bereich des Innenspiegels, dem höchstmöglichen Punkt innerhalb des Fahrzeugs, und liefert pro Sekunde 25 Bilder in einer Auflösung, die bisher im Automobilbau unerreicht war. Zusätzlich übermittelt die ESP-Steuerungseinheit weitere Informationen. Aus diesen verschiedenen

Quellen kann Audi pre sense ein nahezu realistisches Bild der Umgebung erstellen.

Das Audi pre sense basic umfasst diverse präventive Insassenschutzsysteme, die im Falle einer kritischen Fahrsituation aktiviert werden. Dazu zählen: Gurtstraffung der vorderen Sicherheitsgurte, Aktivierung der Warnblinkanlage und Schließung von Schiebedach und Fenstern.

Bei Audi pre sense front wird über die Radarsensoren von der optionalen adaptive cruise control mit Stop&Go-Funktion zusätzlich der vordere Verkehr gemessen. Bei kritischen Situationen warnt der darin enthaltene Audi braking guard den Fahrer und verstärkt gegebenenfalls die Bremskraft. Im Extremfall werden die präventiven Schutzsysteme aktiviert.

Audi pre sense rear erfasst mithilfe der Hecksonik des optionalen Audi side assist den rückwärtigen Verkehr und fährt zusätzlich zu den Aktionen des Audi pre sense basic die optionalen Memory-Sitze in eine für einen Heckunfall günstige Position. Soweit vorhanden, werden die pneumatischen Sitzwangen befüllt, um den Halt der Insassen zu verbessern.

Audi pre sense plus ist bei der Bestellung der optionalen adaptive cruise control mit Stop&Go-Funktion und Audi side assist enthalten. Zusätzlich zu Audi pre sense front greift bei Audi pre sense plus der Audi braking guard in bestimmten Situationen ein, in denen eine Kollision unvermeidlich ist, und leitet eine Vollverzögerung ein, um die Stärke des Aufpralls so weit wie möglich zu verringern.

Weil sie etwas ganz Besonderes schützen,

kommen für die Sicherheit unsere außergewöhnlichsten Mitarbeiter zum Einsatz.



Zur Entwicklung eines Neufahrzeugs gehört eine Vielzahl von Crashtests. Zunächst virtuell am Computer, dann schließlich mit dem realen Auto in den Hallen der Audi Sicherheit. Unsere Ingenieure werten nicht nur die eigenen Testreihen aus, sondern auch reale Unfälle, die die Unfallforscher und Wissenschaftler der Audi Accident Research Unit (AARU) aufnehmen. Sie wurde 1998 gegründet und arbeitet mit Polizei und Ärzten zusammen, um möglichst genaue Kenntnisse über Unfälle

zu erhalten. Mithilfe dieser Informationen werden unsere Testreihen immer mehr verfeinert.

Die Audi Fahrzeugsicherheit stellt den Menschen in den Mittelpunkt. Das heißt, wir entwickeln vorausschauende Systeme, die Sie auf jeder Fahrt unterstützen und Ihnen helfen sollen, Unfälle möglichst zu vermeiden. Dafür versetzen wir uns in Ihre Position; auf dieser Basis entstehen unsere technischen Neuerungen – und die dafür notwen-

digen Testreihen. Das bedeutet auch, völlig neue Tests zu entwickeln, um neue Technologien zu überprüfen. So haben wir für die Forschung an den vorausschauenden Audi pre sense-Systemen eine neue Methodik entworfen, die sich „Virtual Test Drive“ nennt. Auf einer Fahrstrecke können dem Fahrer mithilfe einer Videobrille virtuelle Hindernisse und Fahrzeuge eingeblendet und in kurzer Zeit sehr viele kritische Fahrmanöver nachgestellt werden.

adaptive cruise control mit Stop&Go-Funktion

Audi lane assist

Audi side assist

adaptive cruise control mit Stop&Go-Funktion inklusive Audi pre sense front* ist das Kernstück der Fahrerassistenzsysteme. Auf freier Strecke hält es eine ausgewählte Geschwindigkeit bzw. regelt den Abstand zum Vordermann. Im zähfließenden Verkehr oder im Stau regelt es das Abbremsen, das Anfahren und den Schrittverkehr. Dabei überwachen Radarsensoren, eine Videokamera und die Sensoren der Einparkhilfe den Raum um den Audi A8. Erkennen sie ein Hindernis, wird der Fahrer von einem Signalton und einer Anzeige im Fahrerinformationssystem gewarnt.



Audi lane assist* unterstützt Sie ab einer Geschwindigkeit von ca. 60 km/h, wenn Sie Ihre gewählte Fahrspur unbeabsichtigt verlassen, zum Beispiel bei Unaufmerksamkeit. Wenn Sie eine von der Kamera hinter der Frontscheibe erfasste Fahrspurmarkierung überfahren, erhalten Sie eine Warnung durch eine Vibration im Lenkrad. Bei gesetztem Blinker erfolgt keine Warnung. Welche Fahrspurmarkierungen der Sensor erfasst, ist unter anderem von Wetter, Beleuchtung und Markierungsqualität abhängig. Audi lane assist kann daher den Fahrer nur unterstützen; seine Aufmerksamkeit ist selbstverständlich weiterhin gefordert. Der Warnzeitpunkt und die Vibrationsstärke sind im MMI in 3 Stufen einstellbar.



Audi side assist inklusive Audi pre sense rear*: In den Außenspiegeln sind Anzeigen integriert. Ab einer Geschwindigkeit von 30 km/h misst Audi side assist mit 2 Radarsensoren (mit einer Reichweite von ca. 70 m) den Abstand und die Geschwindigkeitsdifferenz der erfassten Fahrzeuge zum eigenen Fahrzeug. Immer wenn die Geschwindigkeitsdifferenz und der Abstand von Audi side assist als kritisch für einen Spurwechsel eingestuft werden, erfolgt eine Anzeige am jeweiligen Außenspiegel (Informationsstufe). Diese Anzeige wird nur beim Blick zum Außenspiegel wahrgenommen. Wenn Sie den Blinker setzen und Audi side assist ein als kritisch eingestuftes Fahrzeug erfasst hat, blinkt die jeweilige Anzeige am Außenspiegel mehrmals kurz hell auf (Warnstufe). Die Helligkeit der Anzeige ist im MMI in 3 Stufen einstellbar.

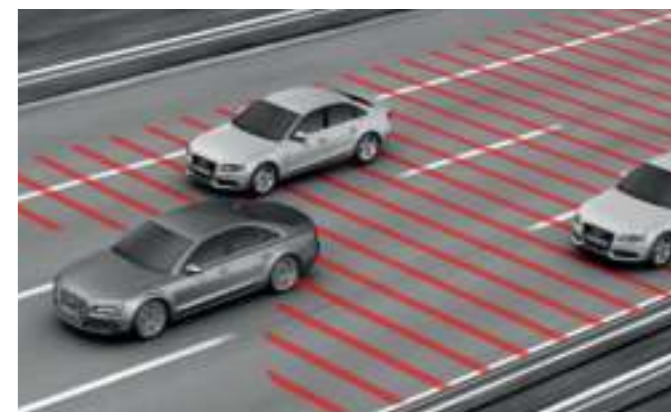

Wir tun immer unser Bestes, aber vergessen Sie nicht: Die Systeme arbeiten nur innerhalb von Systemgrenzen.

* Optionale Ausstattung.

Tag und Nacht. Wo ist da der Unterschied?



Das menschliche Auge ist eines der empfindlichsten Sinnesorgane. Doch manchmal entgeht selbst ihm etwas. Zum Beispiel wenn es dunkel ist oder Sie geblendet werden. Wir tun unser Bestes, Ihnen in dieser Situation zu helfen. Der optionale Nachsichtassistent mit Markierung erkannter Fußgänger zeichnet mithilfe einer Wärmebildkamera den Bereich vor Ihrem Fahrzeug auf und verdeutlicht erkannte Fußgänger in einer

Entfernung von ca. 15 bis zu 90 Metern. Ermittelt das System eine drohende Kollision zwischen Fahrzeug und erkanntem Fußgänger, wechselt die Farbe der Markierung auf Rot und es ertönt ein Warnton. Über eine Taste am Lichtdrehesalter können Sie den Nachsichtassistenten ein- und ausschalten. Im Car-Menü können Sie die Personenmarkierung, den Warnton und den Kontrast des Bildes konfigurieren.

Erkannte Fußgänger im Erfassungsbereich werden im Bild gelb markiert.



Ermittelt das System eine drohende Kollision, wechselt die Markierung von Gelb auf Rot und es ertönt ein Warnton.



Effizienz: serienmäßig in jedem Audi.

Der direkte Weg zu mehr Effizienz führt über Innovationen. Audi liefert seit Jahrzehnten kontinuierlich entscheidende Impulse für die gesamte Automobilindustrie und beweist damit, dass wirkliche Effizienz das Ergebnis einer nachhaltigen Strategie ist. Deshalb gehören verbrauchs- und emissionsreduzierende Maßnahmen in jedem Audi zur serienmäßigen Ausstattung. Die umfangreichen Technologien werden modellspezifisch kombiniert und konsequent über die gesamte Fahrzeugflotte hinweg eingesetzt.

Der Audi Space Frame (ASF), welcher in einer Vielzahl von Audi Modellen zum Einsatz kommt, ist ein Meilenstein in der langjährigen Erfahrung von Audi im Leichtbau. Bei dieser revolutionären Bauweise wird das Gewicht der Rohkarosserie im Vergleich zu konventionellen Stahlkonstruktionen um rund ein Drittel gesenkt. Die neueste Innovation in puncto Leichtbau: die gewichtsreduzierende Aluminium-Hybrid-Bauweise im Audi A6.

Darüber hinaus entwickelte Audi mit TDI eine der weltweit erfolgreichsten Dieseltechnologien. Die Kombination von Diesel-Direkteinspritzung und Turboaufladung sorgt für eine hohe Effizienz bei souveräner Durchzugskraft. Vorläufiger Höhepunkt: der 3.0 TDI clean diesel in der Audi A4 Limousine¹. Er erfüllt bereits heute die EU6-Abgasnorm, die erst 2014 europaweit verbindlich wird.

Ebenfalls ausgezeichnet: die Downsizing-Technologie der TFSI[®]-Benzinmotoren. Fünfmal in Folge ist der 2.0 TFSI-Motor zum „Engine of the Year“² gekürt worden. Eine neue Evolutionsstufe in Sachen Effizienz beschreibt Audi mit dem Q5 hybrid quattro: Er wird als ein Wegbereiter elektrischer Mobilität den Eintritt in eine langfristig emissionsarme Zukunft markieren.

Das Potenzial der sparsamen TDI- und TFSI-Motoren wird mit dem Doppelkupplungsgetriebe S tronic durch niedrige Drehzahlen und kürzere Schaltzeiten besonders effizient auf die Straße gebracht. Und das aerodynamische Design der Audi Karosserien kann zu einer zusätzlichen Kraftstoffersparnis beitragen, indem es einen geringen Luftwiderstand mit niedrigem Auftrieb vereint.

Alle Maßnahmen tragen dazu bei, dass sich Effizienz und Sportlichkeit in jedem Audi hervorragend ergänzen. Heute – und auch in Zukunft. Damit Sie in jedem Augenblick den Anspruch spüren, den wir seit jeher an uns stellen: Vorsprung durch Technik.

¹Kraftstoffverbrauch in l/100 km: innerorts 8,7; außerorts 5,5; kombiniert 6,7; CO₂-Emission in g/km: kombiniert 175.

²Die „International Engine of the Year Awards“ werden von renommierten Motorjournalisten aus über 30 Ländern verliehen: UKIP Media & Events Ltd.; www.ukipme.com/engineoftheyear



Qualität zeigt sich im großen Ganzen. Und in jedem kleinen Detail.

Wenn wir einen neuen Audi konzipieren, achten wir nicht nur auf außergewöhnliches Design und unnachahmliche Fahreigenschaften. Wir achten vor allem auf sichtbare und spürbare Qualität, die Sie mit allen Sinnen erfassen können.

So zum Beispiel das optionale Leder Valonea für den Komfortsitz mit Sitzbelüftung. Der Name weist auf die rein pflanzliche Gerbung hin, denn die Gerbstoffe werden aus verschiedenen Eichenarten gewonnen. Das gibt eine natürliche Haptik und eine wundervolle, anschmiegsame Oberfläche. Im Laufe der Zeit entwickelt dieses Leder einen individuellen und unverwechselbaren Charakter: voller Wärme, mit einem feinen, klassischen Lederduft.

Im Audi A8 kommt eine unverwechselbare Kombination von Leder Valonea und Hirschnappaleder zum Einsatz. Dieses einzigartige Leder ist trotz seiner weichen Anmutung äußerst robust. Es verfügt über eine markante Struktur und eine leichte Zweifarbigkeit, die die Natürlichkeit des Leders unterstreicht.

Für die Sitzbezüge wurden völlig neue Arbeitsschritte entwickelt. Die einzigartige Form der Sitzanlage in den verschiedenen Ausführungen, wie zum Beispiel die Rautenoptik der Komfort-Sportsitze, erforderte eine neue Perforationstechnik, die Ziernähte auf einem großflächig perforierten Sitz ermöglicht. Ohne jedoch an Präzision einzubüßen.

Eine weitere Besonderheit im Innenraum sind die Hölzer für die Dekorleisten. Die dünnen Furnierplatten werden aus Stämmen, Wurzeln und sogenannten Maserknollen herausgeschält. Ein Teilesatz für ein Fahrzeug stammt in aller Regel von einer Knolle bzw. einem Stamm, damit sich die einzelnen Teile ähneln. Nachdem das Furnier seine endgültige Form erhalten hat, kommt unser bestes Werkzeug zum Einsatz: die menschliche Hand. Die Kanten der Furniere werden manuell leicht abgeschliffen, um die perfekte Form zu ergänzen. Die letzte Lackschicht, die die Kanten versiegelt, wird in Handarbeit aufgetragen.

Sie genießen also in Ihrem Audi neben viel innovativer Technologie und jahrelanger Erfahrung auch immer ein Stück Einzigartigkeit. Und zwar Einzigartigkeit von hoher Qualität.



Weil Ihren Geschmack niemand so gut kennt wie Sie selbst: Audi exclusive.



Jedes Jahr verkauft Audi Hunderttausende Fahrzeuge. Doch nur ein einziges Mal Ihres. Wie das möglich ist? Mit einem Service der quattro GmbH, der Ihren Audi unverwechselbar macht: Audi exclusive. Lackierungen nach Ihren Vorstellungen, feines Leder, hochwertiges Alcantara und ausgewählte Hölzer und Dekore – es sind diese Materialien und die präzise Verarbeitung, die Ihrem Audi eine ganz eigene Persönlichkeit verleihen. Ihr Audi Partner und das Individualstudio des Audi Forums Neckarsulm erwarten Ihre Wünsche.



Komfortsitze in Puderbeige mit Biesen und Nähten in Rauchblau, Dekoreinlagen und Wählhebel in Eichenholz sepia



Wählhebel Audi exclusive in Eichenholz sepia



Dekoreinlagen Audi exclusive in Eichenholz sepia



Komfortsitz in Leder Audi exclusive puderbeige mit Biesen und Kontrastnähten in Rauchblau



Lenkradkranz Audi exclusive inklusive beleuchteter Airbagkappe in Leder havannabraun mit Kontrastnähten in Schwarz



Dekoreinlagen Audi exclusive in Eschmaserholz nougat, Lederausstattung Audi exclusive in Havannabraun und Schwarz



Teppich in Havannabraun mit Keder in Schwarz



Audi exclusive-Lackierung in Sandbeige Perleffekt

Auszug aus dem Audi exclusive-Lederprogramm



Leder Valcona alabasterweiß



Leder Valcona magnoliaweiß



Leder Valcona sandbeige



Leder Valcona puderbeige

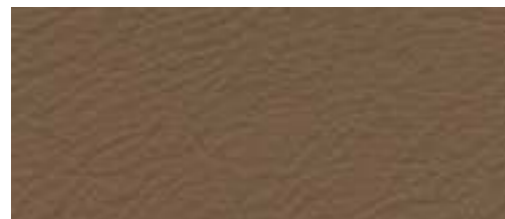

Leder Valcona havannabraun



Leder Valcona cognacbraun



Leder Valcona sattelbraun

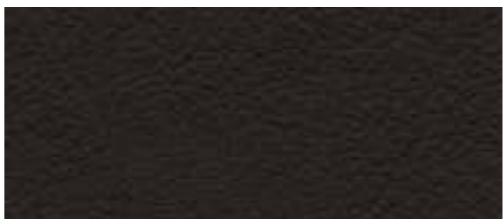

Leder Valcona maronenbraun



Leder Valcona karmesinrot



Leder Valcona classicrot



Leder Valcona jetgrau



Leder Valcona wolkengrau



Leder Valcona rauchblau

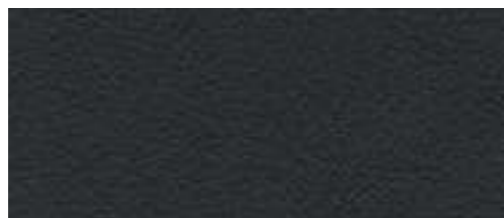

Leder Valcona nachtblau

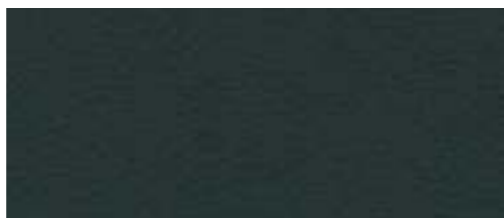

Leder Valcona islandgrün

Sitzbezüge wahlweise auch in Alcantara (außer Karmesinrot)

Auszug aus den Audi exclusive-Lackierungen



Sandbeige Perleffekt



Classicrot Perleffekt



Palaisblau Perleffekt



Ipanemabraun Metallic



Mambaschwarz Metallic



Individuallackierungen Audi exclusive
Farbe individuell wählbar



Myrtemaserholz muskatbraun



Eschemaserholz nougat



Vavonaholz bronze



Tamoholz dunkelbraun naturell

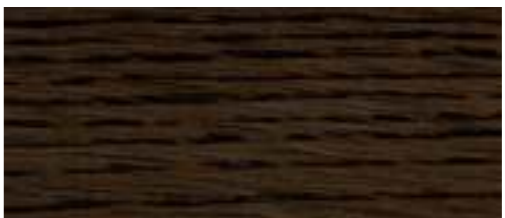

Eichenholz sepia

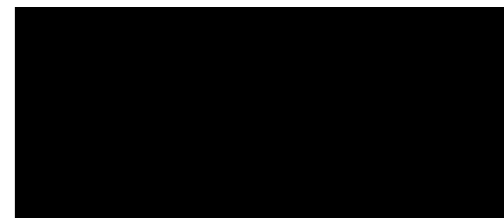

Klavierlack schwarz



Sattelbraun Perleffekt



Modroneholz gold

Audi design selection balaobraun: vollendeter Stil.



Die Audi design selection balaobraun erfüllt ganz besondere Ansprüche – durch ganz besondere Innenraumfarben, edle Materialien und eine Ausstattung, die Ihren ganz persönlichen Komfort in den Vordergrund stellt.

Im Innenraum sind Sitze, Dachhimmel und Verkleidungen in speziell aufeinander abgestimmten Farbtönen gehalten: Balaobraun und Schneeweiß. Dekoreinlagen in Eschemaserholz balsamicobraun naturell und Aluminium gebürstet silber setzen edle Akzente. Komfortfunktionen wie Sitzbelüftung, Massage-Funktion oder die Ambientebeleuchtung erzeugen eine individuelle Atmosphäre voller Ruhe und Entspannung. Die genauen Umfänge des Ausstattungspakets finden Sie auf Seite 89.

Audi design selection messingbeige: harmonische Exklusivität.



Eine zweite Möglichkeit, besonders stilvoll unterwegs zu sein: die Audi design selection messingbeige. Auch sie verfügt über exklusive Innenraumfarben, hochwertige Materialien und eine besonders komfortorientierte Ausstattung.

Schon der erste Blick auf die Sitze schmeichelt: Weiches Leder Valcona messingbeige wird ergänzt durch Nähte in Granitgrau. Weitere Farben, die den Innenraum besonders edel aussehen lassen: der Dachhimmel in Alcantara schneeweiß und die Dekoreinlagen in Birkemaserholz perlbeige und Aluminium gebürstet silber. Lehnen Sie sich entspannt zurück und lassen Sie das luxuriöse Ambiente voll und ganz auf sich wirken. Die genauen Umfänge des Ausstattungspakets finden Sie auf Seite 89.

Lackierungen



Brillantschwarz

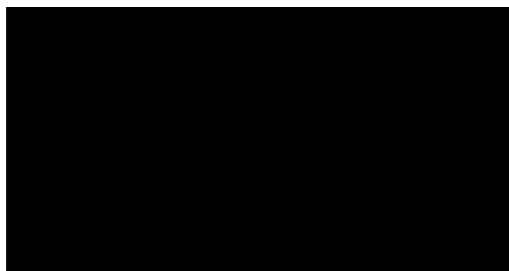

Smaragdschwarz Metallic



Ibisweiß

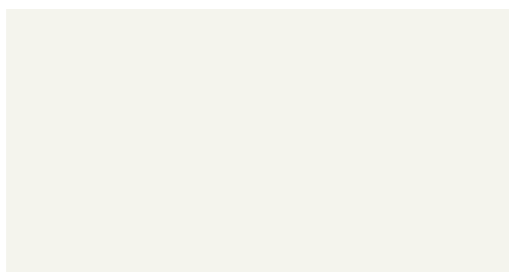

Oolonggrau Metallic

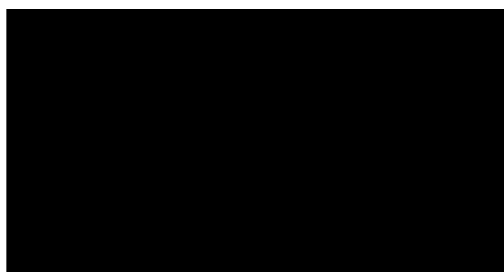

Havannaschwarz Metallic

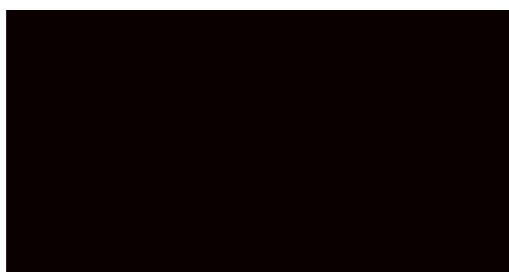

Quarzgrau Metallic



Lackierungen



Eissilber Metallic



Nachtblau Perleffekt



Gletscherweiß Metallic



Impalabeige Perleffekt



Phantomschwarz Perleffekt

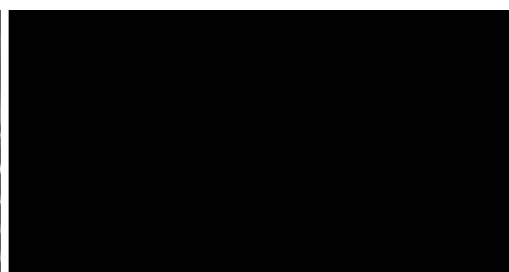



Normalsitze vorn
mit elektrischer Einstellung von Sitzhöhe, Sitzlängsposition, Sitz- und Lehnenneigung, Lendenwirbelstütze (4-Wege) sowie Kopfstützen- und Gurthöhe vorn. (Nur in Verbindung mit Stoff Verdi oder Leder Valcona bestellbar)

Sitzbezüge A8/A8 L



Leder Valcona schwarz



Leder Valcona titangrau



Leder Valcona samtbeige



Komfort-Sportsitze vorn mit/ohne Sitzbelüftung*
inklusive Holzapplikationen an der Rückseite der Vordersitze, Memory-Funktion für Fahrer- und Beifahrersitz, Lenkrad, Außenspiegel, Kopfstützen- und Gurthöhe vorn sowie Außenspiegel beheizbar, elektrisch einstell-/anklappbar und automatisch abblendend. (Nur in Verbindung mit Leder Valcona oder Alcantara/Leder bestellbar)

* Auch für diesen Sitz gilt das Audi exclusive-Angebot.

Sitzbezüge A8/A8 L/A8 L W12



Alcantara/Leder schwarz



Alcantara/Leder titangrau



Leder Valcona schwarz



Leder Valcona nougatbraun



Leder Valcona titangrau



Leder Valcona samtbeige



Komfortsitze vorn
 inklusive Holzapplikationen an der Rückseite der Vordersitze, Memory-Funktion für Fahrer- und Beifahrersitz, Lenkrad, Außenspiegel, Kopfstützen- und Gurthöhe vorn sowie Außenspiegel beheizbar, elektrisch einstell-/anklappbar und automatisch abdunkelnd. (Nur in Verbindung mit Leder Valcona oder Naturleder bestellbar)

Sitzbezüge A8/A8 L/A8 L W12



Leder Valcona schwarz



Leder Valcona nougatbraun



Leder Valcona titangrau



Leder Valcona samtbeige



Leder Valcona seidenbeige

Sitzbezüge A8/A8 L/A8 L W12



Naturleder schwarz*



Naturleder nougatbraun*



Naturleder samtbeige*



Naturleder titangrau*



Lederausstattungen Audi exclusive
 Farbe Leder/Nähte/Biesen frei wählbar.
 Ein Angebot der quattro GmbH



Komfortsitze vorn mit optionaler Sitzbelüftung
 Auf Wunsch ist der Komfortsitz mit Sitzbelüftung inkl. Sitzheizung erhältlich. Funktionen wie beim Komfortsitz. (Nur in Verbindung mit Leder Valcona, Naturleder oder Leder Valonea bestellbar)

Sitzbezüge A8/A8 L/A8 L W12



Leder Valcona schwarz



Leder Valcona nougatbraun



Leder Valcona titangrau



Leder Valcona samtbeige



Leder Valcona seidenbeige

Sitzbezüge A8/A8 L/A8 L W12



Leder Valcona balaobraun¹



Naturleder schwarz



Naturleder nougatbraun



Leder Valcona messingbeige²



Naturleder titangrau



Naturleder samtbeige



Leder Valonea schwarz³



Leder Valonea nougatbraun^{3,4}



Lederausstattungen Audi exclusive
 Farbe Leder/Nähte/Biesen frei wählbar.
 Ein Angebot der quattro GmbH

Sitzbezüge



Stoff Verdi
für Normalsitze



Alcantara/Leder-Kombination

Die Alcantara/Leder-Kombination verleiht dem Komfort-Sportsitz eine exklusive und sportliche Optik. Die Sitzmittelbahn in Alcantara bietet besonders guten Halt und ist damit gut geeignet für dynamische Fahrten; die Seitenwangen aus feinstem Leder Valcona vollenden den Sitz. Durch schnellen Temperatureausgleich bietet diese Kombination hohen Sitzkomfort und ein gutes Sitzklima. Sie ist besonders unempfindlich, pflegeleicht und abnutzungsresistent.

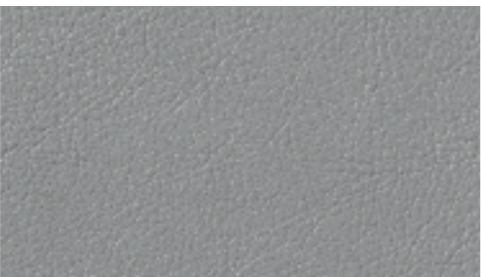

Leder Valcona

ein hochwertiges Leder, das zur eleganten Ausstrahlung des Innenraums beiträgt. Der geringe Lackauftrag unterstützt die Atmungsaktivität, die ungeprägte Oberfläche unterstreicht den hochwertigen Charakter. Leder Valcona ist chromfrei gegerbt, durchgefärbt und mit lichtechten Farbpigmenten versehen.



Naturleder

Die natürliche Anmutung des Naturleders vermittelt einen luxuriösen Charakter. Durch den sehr geringen Lackauftrag und die ungeprägte Oberfläche bleiben die natürlichen Ledermerkmale deutlich erhalten und sorgen für ein hervorragendes Sitzklima. Charakteristische Gebrauchsspuren kreieren über die Zeit eine typische Patina. Das Naturleder ist chromfrei gegerbt, durchgefärbt und mit lichtechten Farbpigmenten versehen.

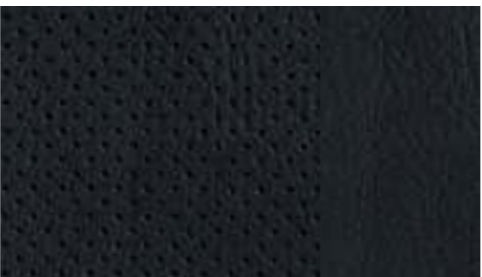

Leder Valonea

Eine besondere Herstellungsart, vegetabil (mit pflanzlichen Extrakten) gegerbtes Leder, macht dieses Naturleder so exklusiv. Es ist vollständig durchgefärbt, ohne Lackauftrag, aber dennoch wasser- und schmutzabweisend. Die natürlichen Eigenschaften von Leder kommen ideal zur Geltung und das Leder hat eine exzellente Atmungsaktivität, Weichheit und einen unvergleichbaren natürlichen Griff. Die vegetabile Gerbung sorgt durch ein spezielles Mikroklima für eine außergewöhnliche Feuchtigkeitsregulierung. Die Ledereigenschaften geben diesem Leder eine ganz besondere Aura, die sich durch die wohlige Wärme und den feinen, klassischen Lederduft auszeichnet. Kopfstützen, Wählhebel und ein Kissen-Handschmeichler sind in weichem Hirschnappaleder mit einmalig natürlichen Oberflächen passend zur Lederqualität Valonea in der jeweiligen Sitzfarbe ausgeführt.

Lederausstattung Audi exclusive

erhältlich in der Qualität Valcona und als Alcantara/Leder-Kombination. 4 verschiedene Paketumfänge möglich. Durch die freie Auswahl der Farbe des Leders und der Nähte besteht die Möglichkeit einer individuellen Gestaltung. Ein Angebot der quattro GmbH



Lederpaket

(Umfang 1), Mittelkonsole inklusive Kniepolster, Polsterung der Armauflage in den Türen, Airbagkappe am Lenkrad in Leder Feinnappa mit Ziernaht



Erweitertes Lederpaket

(Umfang 2), zusätzlich zu Umfang 1 Türverkleidung unten inklusive Türtaschen, Instrumententafelunterseite inklusive Handschuhfach, MMI-Blende in Leder Feinnappa mit Ziernaht

Sitzbezüge



Volllederpaket

(Umfang 3), zusätzlich zum erweiterten Lederpaket Instrumententafeloberseite, Türbrüstung, Sitzblenden und Lehnenabdeckung vorn, Kopfstützenschale vorn und hinten in Leder Feinnappa mit Ziernaht; inklusive Dachhimmel in Alcantara und elektrischer Sonnenschutzrollos an der Heckscheibe und den Türscheiben hinten

Lederausstattung Audi exclusive (Paket 1)

erhältlich in Leder Valcona. Umfänge sind: Sitze, Mittelarmlehne und Türverkleidungseinsatz. Die Farben des Leders und der Ziernähte sind frei wählbar aus 15 verschiedenen Audi exclusive-Farben. In Verbindung mit Komfortsitzen erhalten Vorder- und Rücksitze eine Biese, deren Farbe frei wählbar ist. Ein Angebot der quattro GmbH

Lederausstattung Audi exclusive (Paket 2)

erhältlich in Leder Valcona und Alcantara/Leder. Umfänge zusätzlich zu Paket 1 sind: Mittelkonsole inklusive Kniepolster, Polsterung der Armauflage in den Türen. Sitzmittelbahn und Türverkleidungseinsatz wahlweise in Leder oder Alcantara. Ein Angebot der quattro GmbH

Lederausstattung Audi exclusive (Paket 3)

erhältlich in Leder Valcona. Umfänge zusätzlich zu Paket 2 sind: Türverkleidung unten inklusive Türtaschen, Instrumententafelunterseite inklusive Handschuhfach, MMI-Blende. Ein Angebot der quattro GmbH

Lederausstattung Audi exclusive (Paket 4)

erhältlich in Leder Valcona und Alcantara/Leder. Umfänge zusätzlich zu Paket 3 sind: Instrumententafeloberseite, Türbrüstung, Sitzblenden, Kopfstützenschalen vorn und hinten sowie Lenkrad inklusive Airbagkappe und Korpus. Instrumententafeloberseite erhältlich in folgenden Audi exclusive-Lederfarben: Havannabraun, Sattelbraun, Maronenbraun, Karmesinrot, Classicrot, Jetgrau, Rauchblau, Nachtblau, Islandgrün. Farben des Leders, der Ziernähte und Biesen (bei Bestellung Komfortsitz) sind frei wählbar. Ein Angebot der quattro GmbH

Audi design selection balaobraun

exklusive Kombination aus einer edlen Innenraumfarbe mit besonderen Materialien und einer erweiterten Ausstattung. Im Paket enthalten sind Sitze in Leder Valcona balaobraun mit Stegfalte, Kontrastnähten und Biese in Schneeweiß; Heckablage in Alcantara balaobraun, Dachhimmel, obere Verkleidung der Säulen und Sonnenblenden in Alcantara schneeweiß; Schalttafeloberseite in Moccabraun mit Steppnähten in Schneeweiß/Moccabraun, Schalttafelunterseite in Balaobraun, Mittelkonsole und Kniepolster in Balaobraun mit Steppnähten in Schneeweiß; obere Dekoreinlage in Eschmaserholz balsamicobraun naturell, untere Dekoreinlage in Aluminium gebürstet silber. Weitere Ausstattungen: Metallic- oder Perleffekt-Lackierung, Komfortsitze mit Memory-Funktion, elektrische Sonnenschutzrollos an der Heckscheibe und den Türscheiben hinten, Sitzheizung vorn und hinten, Sitzbelüftung und Massage-Funktion vorn; Außenspiegel abblendend; Komfortklimaautomatik 4-Zonen; Komfortmittelarmlehne vorn; Ambientebeleuchtung; Volllederpaket; erweiterte Aluminiumoptik im Interieur; Emblem „design selection“ in den Türen

Audi design selection messingbeige

exklusive Kombination aus einer edlen Innenraumfarbe mit besonderen Materialien und einer erweiterten Ausstattung. Im Paket enthalten sind Sitze in Leder Valcona messingbeige mit Stegfalte, Kontrastnähten und Biese in Granitgrau; Heckablage in Alcantara messingbeige, Dachhimmel, obere Verkleidung der Säulen und Sonnenblenden in Alcantara schneeweiß; Schalttafeloberseite in Granitgrau mit Kontrastnähten in Messingbeige, Schalttafelunterseite in Messingbeige, Mittelkonsole und Kniepolster in Messingbeige mit Steppnähten in Granitgrau; obere Dekoreinlage in Birkemaserholz perlbeige, untere Dekoreinlage in Aluminium gebürstet silber. Weitere Ausstattungen: Metallic- oder Perleffekt-Lackierung, Komfortsitze mit Memory-Funktion, elektrische Sonnenschutzrollos an der Heckscheibe und den Türscheiben hinten, Sitzheizung vorn und hinten, Sitzbelüftung und Massage-Funktion vorn; Außenspiegel abblendend; Komfortklimaautomatik 4-Zonen; Komfortmittelarmlehne vorn; Ambientebeleuchtung; Volllederpaket; erweiterte Aluminiumoptik im Interieur; Emblem „design selection“ in den Türen

Dachhimmel



Dachhimmel in Alcantara

farblich auf die gewählte Interieurfarbe abgestimmt, in Schwarz, Mondsilber oder Seidenbeige. Dachhimmel, Heckablage, obere Verkleidung der Säulen und Sonnenblenden in Alcantara. (Nur in Verbindung mit Ledersitzbezügen bestellbar)

Dachhimmel

in Stoff, farblich auf die gewählte Interieurfarbe abgestimmt, in Mondsilber oder Seidenbeige

Dachhimmel

in Stoff schwarz

Dachhimmel in Alcantara Audi exclusive

Säulenverkleidungen, Sonnenblenden und Schiebehimmel in Alcantara; Dachhaltegriffe, Mantelhaken und Leuchteinheit sind farbangepasst. Wählbar in 9 verschiedenen Audi exclusive-Alcantara-Farben. Ein Angebot der quattro GmbH

Heckablage in Alcantara Audi exclusive

Ein Angebot der quattro GmbH

Dekoreinlagen A8/A8 L

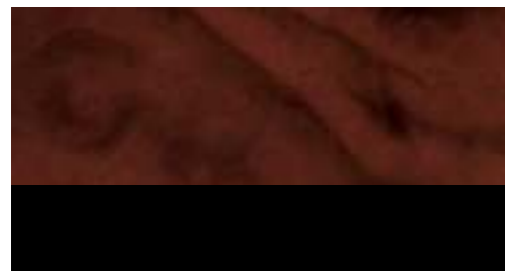

Nussbaumwurzelnholz braun
Hochglanz schwarz



Eschemaserholz samtbraun
Hochglanz schwarz

Dekoreinlagen A8/A8 L/A8 L W12



Nussbaumwurzelnholz braun
Aluminium gebürstet silber



Eschemaserholz samtbraun
Aluminium gebürstet silber



Birkemaserholz perlbeige
Hochglanz schwarz



Vavonaholz assamgrau
Hochglanz schwarz



Birkemaserholz perlbeige
Aluminium gebürstet silber



Vavonaholz assamgrau
Aluminium gebürstet silber

Dekoreinlagen A8 L W12



Klavierlack schwarz
Aluminium gebürstet silber



Eschemaserholz balsamicobraun naturell*
Aluminium gebürstet silber



Dekoreinlagen Audi exclusive
in Modroneholz gold, Vavonaholz bronze, Tamoholz dunkelbraun naturell, Klavierlack schwarz, Eschemaserholz nougat, Myrtemaserholz muskatbraun oder Eichenholz sepia. Ein Angebot der quattro GmbH

Dekoreinlagen



Obere Dekoreinlage Nussbaumwurzelnholz braun
Untere Dekoreinlage Hochglanz schwarz
Aluminiumoptik im Interieur



Obere Dekoreinlage Nussbaumwurzelnholz braun
Untere Dekoreinlage Aluminium gebürstet silber
Aluminiumoptik im Interieur



Obere Dekoreinlage Nussbaumwurzelnholz braun
Untere Dekoreinlage Hochglanz schwarz
Erweiterte Aluminiumoptik im Interieur



Obere Dekoreinlage Nussbaumwurzelnholz braun
Untere Dekoreinlage Aluminium gebürstet silber
Erweiterte Aluminiumoptik im Interieur

Obere Dekoreinlage

wahlweise in Nussbaumwurzelnholz braun, Vavonaholz assamgrau, Eschemaserholz samtbraun, Birkemaserholz perlbeige, Eschemaserholz balsamicobraun naturell oder Klavierlack schwarz

Aluminiumoptik im Interieur

für Einfassungen um Ausströmer, Blende des MMI-Displays, Betätigungsschalter der elektromechanischen Parkbremse und Spange für Fensterheber

Untere Dekoreinlage

wahlweise in Hochglanz schwarz oder Aluminium gebürstet silber

Erweiterte Aluminiumoptik im Interieur

Blenden und Rändelräder der Ausströmer, Öffner der Klappfächer in den Türaromauflagen und in unterer Dekoreinlage integrierte Schalter in Aluminium; Ladekantenschutz in Edelstahl

Räder/Reifen A8/A8 L



Aluminium-Schmiederäder im 6-Arm-Design
Größe 8 J x 17 mit Reifen 235/60 R 17



Winter-Aluminium-Gussräder im 7-Arm-Design
Größe 7,5 J x 18 mit Reifen 235/55 R 18, schneeketten-
tauglich, zulässige Höchstgeschwindigkeit 210 km/h



Aluminium-Gussräder im 7-Arm-Design
Größe 8 J x 18 mit Reifen 235/55 R 18



Winter-Aluminium-Schmiederäder im 6-Arm-Design
Größe 7,5 J x 17 mit Reifen 235/60 R 17, schneeketten-
tauglich, zulässige Höchstgeschwindigkeit 210 km/h

Räder/Reifen A8/A8 L/A8 L W12



Aluminium-Gussräder im 10-Speichen-Y-Design
teilpoliert, Größe 9 J x 19 mit Reifen 255/45 R 19



Aluminium-Gussräder Audi exclusive im 5-Doppelspeichen-Design, Größe 9 J x 19 mit Reifen 255/45 R 19



Aluminium-Gussräder im 5-Arm-Design
Größe 9 J x 19 mit Reifen 255/45 R 19



Aluminium-Schmiederäder Audi exclusive im 7-Doppelspeichen-Design, poliert, 2-farbig,
Größe 9 J x 20 mit Reifen 265/40 R 20



Aluminium-Schmiederäder im 10-Parallelspeichen-Design, teilpoliert, Größe 9 J x 20 mit Reifen 265/40 R 20



Aluminium-Schmiederäder Audi exclusive im 7-Doppelspeichen-Design, hochglanzpoliert,
einfarbig, Größe 9 J x 20 mit Reifen 265/40 R 20

Räder/Reifen A8/A8 L/A8 L W12



Aluminium-Gussräder Audi exclusive im 5-Segmentspeichen-Design, Größe 9 J x 20 mit Reifen 265/40 R 20



Aluminium-Gussräder Audi exclusive im 5-Arm-Struktur-Design, Größe 9 J x 21 mit Reifen 275/35 R 21



Aluminium-Gussräder Audi exclusive im 5-Arm-Rotor-Design, Größe 9 J x 21 mit Reifen 275/35 R 21



Winter-Aluminium-Gussräder im 5-Arm-Design
Größe 7,5 J x 19 mit Reifen 235/50 R 19, schneeketten-
tauglich, zulässige Höchstgeschwindigkeit 210 km/h
(auch mit Notlaufeigenschaften erhältlich)



Aluminium-Gussräder Audi exclusive im 5-Arm-Rotor-Design, Titanoptik, glanzgedreht, Größe 9 J x 21 mit
Reifen 275/35 R 21



Winter-Aluminium-Schmiederäder im 10-Parallelspeichen-Design, Größe 9 J x 20 mit Reifen 265/40 R 20,
nicht schneekettentauglich, zulässige Höchstgeschwin-
digkeit 240 km/h

Räder/Reifen A8 L W12



Aluminium-Gussräder im 15-Speichen-Design
teilpoliert, Größe 9 J x 19 mit Reifen 255/45 R 19

Räder/Reifen

Reifen mit Notlaufeigenschaften

Eine Weiterfahrt bis 80 km/h ohne Reifenwechsel ist im drucklosen Zustand bis zu einer Notlaufeichweite von 30 km möglich. (Nur in Verbindung mit 19-Zoll-Rädern bestellbar)

Radschrauben diebstahlhemmend

nur durch mitgelieferten Adapter zu lösen

Reifenreparaturset

mit 12-Volt-Kompressor und Reifendichtmittel, unter der Ladebodenabdeckung im Gepäckraum; Höchstgeschwindigkeit 80 km/h

Reserverad platzsparend

nur mit Wagenheber bestellbar

Reifendruck-Kontrollanzeige

optische und akustische Warnung bei Druckverlust an einem oder mehreren Rädern; Anzeige im Fahrerinformationssystem

Bordwerkzeug

im Gepäckraum

Wagenheber

im Gepäckraum

Licht

**LED-Scheinwerfer**

mit Abblendlicht, Fernlicht, Tagfahrlicht, Blinklicht und statischem Abbiegelicht sowie Allwetterlicht- und Autobahnlicht-Funktion in LED-Technologie; inklusive Fernlichtassistent für automatisches Auf- und Abblenden, Allwetterlicht-Funktion zur Verringerung der Eigenblendung bei schlechten Lichtverhältnissen (Nebel, Regen oder Schneefall) sowie zusätzlichen Autobahnlichts mit automatisch erhöhter Reichweite ab einer Geschwindigkeit von ca. 110 km/h; LED-Technologie erlaubt tageslichtähnliche Ausleuchtung der Fahrbahn; minimaler Energiebedarf, hohe Lebensdauer und besonders gute Wahrnehmung für andere Verkehrsteilnehmer durch die prägnante Audi Leuchtengrafik im Tag- und Nachtdesign

adaptive light

bestehend aus dynamischem Kurvenlicht und statischem Abbiegelicht; das dynamische Kurvenlicht schließt von der Lenkradbewegung auf den Straßenverlauf und leuchtet Kurven in einem Geschwindigkeitsbereich von ca. 10 bis 110 km/h durch schwenkbare Xenon-Scheinwerfer variabel aus. Das statische Abbiegelicht schaltet sich bei längerem Setzen des Blinkers bei niedrigen Geschwindigkeiten automatisch ein und leuchtet die neue Fahrtrichtung aus. Darüber hinaus stehen 3 unterschiedliche Scheinwerferlichtverteilungen zur Verfügung, die geschwindigkeitsabhängig aktiviert werden: Stadtlucht, Autobahnlicht und Landstraßenlicht. Zusätzlich steuert die Navigationsdatenbasierte Fahrzeugunterstützung mithilfe der gespeicherten Streckendaten der optionalen MMI Navigation plus mit MMI touch diese 3 Lichtverteilungen des adaptive light. Durch das Kreuzungslicht mit breit eingestellter Frontbeleuchtung und den Reisemodus mit GPS-gestützter Umschaltung zwischen Rechts- und Linksverkehr werden die komfortablen Funktionen der Lichtassistentz ergänzt.

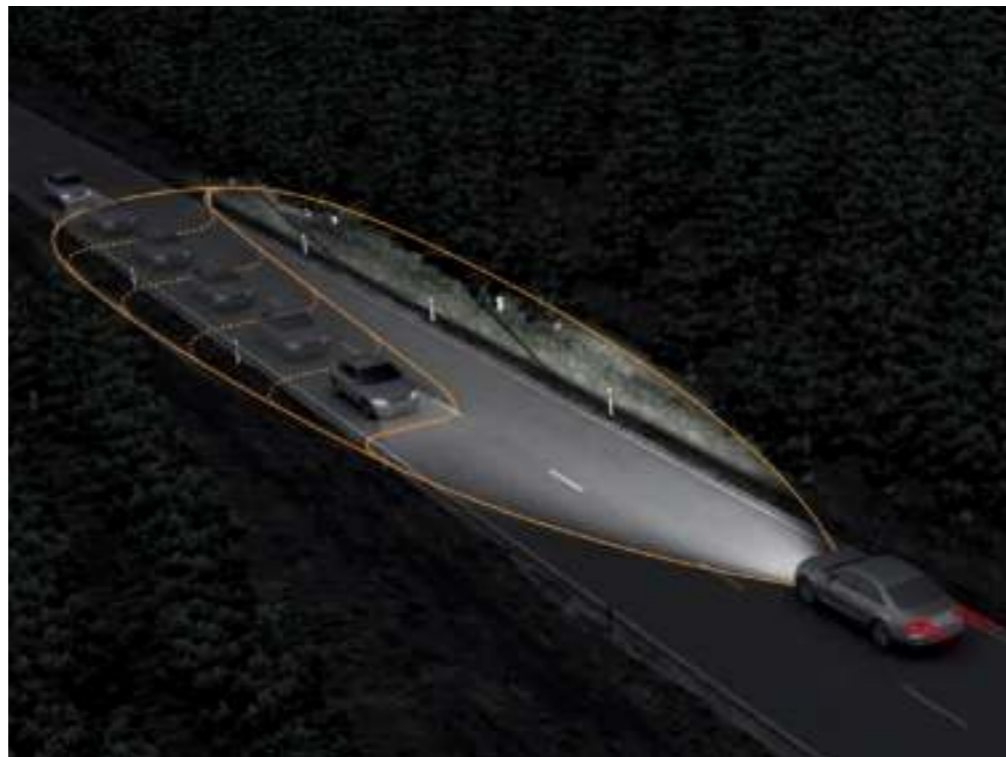
**adaptive light inklusive gleitender Leuchtweitenregulierung**

bestehend aus dynamischem Kurvenlicht, statischem Abbiegelicht und gleitender Leuchtweitenregulierung; das dynamische Kurvenlicht schließt von der Lenkradbewegung auf den Straßenverlauf und leuchtet Kurven in einem Geschwindigkeitsbereich von ca. 10 bis 110 km/h durch schwenkbare Xenon-Scheinwerfer variabel aus. Das statische Abbiegelicht schaltet sich bei längerem Setzen des Blinkers bei niedrigen Geschwindigkeiten automatisch ein und leuchtet die neue Fahrtrichtung aus. Für das System der gleitenden Leuchtweitenregulierung werden durch eine Kamera am Innenspiegel Lichtquellen anderer Verkehrsteilnehmer erfasst. Leuchtweite und -breite der Scheinwerfer werden stufenlos gleitend zwischen Abblend- und Fernlicht so an die Umgebung angepasst, dass sie gute Sicht bieten, ohne andere Verkehrsteilnehmer zu blenden. Darüber hinaus stehen 3 unterschiedliche Scheinwerferlichtverteilungen zur Verfügung, die geschwindigkeitsabhängig aktiviert werden: Stadtlucht, Autobahnlicht und Landstraßenlicht. Zusätzlich ermöglicht Audi connect durch die Navigationsdatenbasierte Fahrzeugunterstützung eine Steuerung dieser 3 Lichtverteilungen mithilfe der gespeicherten Streckendaten der optionalen MMI Navigation plus mit MMI touch. Durch das Kreuzungslicht mit breit eingestellter Frontbeleuchtung und den Reisemodus mit GPS-gestützter Umschaltung zwischen Rechts- und Linksverkehr werden die komfortablen Funktionen der Lichtassistentz ergänzt.

Licht

**Xenon plus inklusive Scheinwerfer-Reinigungsanlage**

Scheinwerfer mit langlebiger Gasentladungstechnik für Abblend- und Fernlicht ermöglichen eine intensive Fahrbahnausleuchtung, gute Gleichmäßigkeit und Reichweite im Nah- und Fernbereich. Die automatisch-dynamische Leuchtweitenregulierung wirkt dem Blenden des Gegenverkehrs entgegen; mit LED-Tagfahrlicht mit geringer Energieaufnahme und Allwetterlicht

Licht-/Regensensor

schaltet Abblendlicht bzw. Scheibenwischer abhängig von den Lichtverhältnissen bzw. vom Niederschlag automatisch ein/aus; inklusive verzögerten Ausschaltens/automatischen Einschaltens von Heck-/Kennzeichenleuchten beim Abstellen/Öffnen des Fahrzeugs

Innen- und Außenlichtpaket

außen: Vorfeldbeleuchtung an der Unterseite der Türgriffe und Beleuchtung der Griffmulde in LED-Technologie zur Erleichterung des Ein- und Aussteigens bei Dunkelheit; wird automatisch aktiviert beim Entriegeln der Türen; inklusive passiver Türückstrahler
innen: Beleuchtung des Gepäckraums und des Handschuhfachs. In LED-Technologie Polar (Kaltweiß): Dachmodul mit Leseleuchten, Türtaschen, Fußraum vorn und hinten, Türinnenbetätigung, Türverkleidungen, Make-up-Leuchten, seitliche Lichtbänder zwischen den Haltegriffen, seitliche Leseleuchten hinten

**Ambientebeleuchtung**

blendfreie Beleuchtung des Fahrzeuginnenraums in LED-Technologie. Bestehend aus Ambientlichtband im Dachmodul und seitlichen Lichtbändern zwischen den Haltegriffen zur Grundbeleuchtung während der Fahrt. Ausleuchtung der Türtaschen, Beleuchtung von Fußraum und Türinnenbetätigung, Auflichter für Mittelkonsole und Türinnenfläche zur Verbesserung der räumlichen Orientierung. Umleuchtung der Mittelkonsole (Schwebereffekt), beleuchtete Einstiegsleisten und aktive Türückstrahler. Individualisierbarkeit durch Einstellung der Helligkeit innerhalb 4 verschiedener Zonen mit je 20 Dimmstufen sowie Auswahl dreier Farbwelten: Polar (Kaltweiß), Elfenbein (Warmweiß), Rubin/Polar (Rot/Kaltweiß). Konfigurierbar über das MMI

Adaptives Bremslicht

Blinken des Bremslichts bei einer Notbremsung, um den nachfolgenden Verkehr zu warnen; automatische Aktivierung des Warnblinkers bei Stillstand

**LED-Heckleuchten**

Brems-, Schluss- und Blinkleuchten in LED-Technologie ermöglichen durch die schnellere Aktivierung eine frühere Wahrnehmung durch den nachfolgenden Verkehr; Rückfahrleuchten in Weiß, 2 Nebelschlussleuchten; 3. Bremsleuchte hochgesetzt in der Heckscheibe

**Zusätzliche Leseleuchten im Fond**

Leseleuchten in LED-Technologie, in den Fahrzeughimmel integriert

Make-up-Spiegel und zusätzliche Leseleuchten im Fond

zusätzliche Leseleuchten in LED-Technologie und beleuchtete Make-up-Spiegel, in den Fahrzeughimmel integriert

Spiegel

**Außenspiegel mit integriertem LED-Blinker**

elektrisch einstell-, beheiz- und anklappbar, Spiegelglas konvex, plan oder asphärisch; Gehäuse in Wagenfarbe lackiert

außerdem wahlweise:

elektrisch einstell-, beheiz- und anklappbar, beidseitig automatisch abblendend

elektrisch einstell-, beheiz- und anklappbar, beidseitig automatisch abblendend mit Memory-Funktion

Innenspiegel automatisch abblendend

erkennt mithilfe einer Fotozelle zu helles Scheinwerferlicht von hinten und dunkelt sich daraufhin selbstständig ab

Dachsysteme

**Glas-Schiebe-/Ausstelldach**

mit getöntem Einscheibensicherheitsglas und stufenlos einstellbarem Sonnenschutz; mit stufenweise automatisch ausfahrendem Windabweiser (in Abhängigkeit von Dachöffnung und Geschwindigkeit); Komfortschließung von außen über die Zentralverriegelung sowie über die Funkfernbedienung

**Solar-Schiebe-/Ausstelldach**

Solarzellen im Dach liefern die nötige Energie für die Erzeugung eines ständigen Luftstroms zur Reduzierung der Innenraumtemperatur im abgestellten Fahrzeug; Bedienung wie Glas-Schiebe-/Ausstelldach (kein stufenlos einstellbarer Sonnenschutz)

**Panorama-Glasdach**

2-teilig, elektrische Betätigung zum Ausstellen und Öffnen des vorderen sowie zum Ausstellen des hinteren Glaselements, Automatiklauf beim Öffnen und Schließen, getönter Glaseinsatz; inklusive zweier elektrisch bedienbarer Sonnenrollos für die Glaselemente, Komfortschließung von außen über die Zentralverriegelung oder die Funkfernbedienung; sorgt für einen angenehmen, lichtdurchfluteten Innenraum, gute Akustik und geringe Windgeräusche bei ausgestelltem bzw. voll geöffnetem Dach; verbessertes Innenraumklima durch effiziente Entlüftung bei gleichzeitig geringen Zugserscheinungen; inklusive Make-up-Spiegeln und zusätzlicher Leseleuchten im Fond; bei hellen Außenfarben und bei Individuallackierungen Audi exclusive wird das umliegende Dach schwarz lackiert.

Schließsysteme

Engine-Start-Stop-Taste

Starten und Abstellen des Motors über die Engine-Start-Stop-Taste in der Mittelkonsole; der Schlüssel muss lediglich mitgeführt werden.

Komfortschlüssel

Zugangsberechtigungssystem: Der Schlüssel muss lediglich mitgeführt werden; Verriegelung des Fahrzeugs von außen über Taster an allen 4 Türgriffen. In Verbindung mit dem Komfortschlüssel sind alle Türgriffe mit einer Zierleiste in Aluminiumoptik versehen.

Komfortschlüssel inklusive sensorgesteuerter Gepäckraumverriegelung

zusätzlich zu Komfortschlüssel: ein Sensor im hinteren Stoßfänger löst nach Erkennung der Fußgeste (Kick-Bewegung) eine Komfortschlüssel-Suche im Heckbereich aus. Wird der Schlüssel erkannt, wird das Öffnen der Gepäckraumklappe ausgelöst. Für ein besonders komfortables Beladen des Kofferraums. (Wahlweise: Gepäckraumklappe elektrisch öffnend und schließend bestellbar)

Servoschließung für die Türen

zieht nicht vollständig eingerastete Türen automatisch ins Schloss; inklusive elektrischer Kindersicherung für die hinteren Türen, zu bedienen über die Kindersicherungstasten in der Armauflage der Fahrertür

Schließsysteme

Gepäckraumklappe automatisch öffnend

Beim Entriegeln der Gepäckraumklappe durch die Funkfernbedienung, den Taster in der Fahrertürverkleidung oder die Softtouch-Taste in der Griffmulde der Gepäckraumklappe schwenkt diese automatisch auf, um den Zugang zu vereinfachen; manuelles Schließen der Gepäckraumklappe, inklusive Servoschließung, zieht eine nicht vollständig eingerastete Gepäckraumklappe automatisch ins Schloss.

Gepäckraumklappe elektrisch öffnend und schließend

Öffnen durch die Funkfernbedienung, die Taste in der Fahrertürverkleidung, die Softtouch-Taste in der Griffmulde der Gepäckraumklappe oder durch Kick-Bewegung in Verbindung mit Komfortschlüssel inkl. sensorgesteuerter Entriegelung der Gepäckraumklappe; Schließen über die Taste an der Innenseite der Gepäckraumklappe, die Taste in der Fahrertür oder über den Komfortschlüssel (Dauerdruck)

**Garagentoröffner (HomeLink)**

programmierbare Funkfernbedienung, Bedientasten in das Dachmodul vorn integriert; kann zum Öffnen von vielen Garagen- und Außentoren verwendet werden; Steuerung von Sicherheitssystemen und Beleuchtungsanlagen möglich; mit Programmierunterstützung durch das MMI, geführte Code-Erkennung und Einrichtungsassistent durch passende Bordbuchinformationen auf dem Bildschirm. (Informationen zu kompatiblen Handsendern erhalten Sie bei Ihrem Audi Partner oder über www.eurohomelink.com)

Diebstahlwarnanlage

mit Abschleppschutz, überwacht Türen, Front- und Gepäckraumklappe sowie Innenraum; inklusive elektronischer Wegfahrsperrung, abschaltbarer Ultraschall-Innenraumüberwachung und bordspannungsunabhängigen Back-up-Horns; abschaltbarer Abschleppschutz durch Neigungswinkelsensor; integriert in das Motorsteuergerät; automatische Aktivierung durch Fahrzeugschlüssel

Vorbereitung für Ortungsassistent

Vorbereitung zur Anbindung eines Ortungsassistenten, mit dem das entwendete Fahrzeug lokalisiert werden kann

Verglasung

Wärmeschutzverglasung

grün getönt; Frontscheibe aus Verbundglas

Doppel-/Akustikverglasung

2 Scheiben, die durch eine Kunststoffolie miteinander verbunden sind; Verbesserung von Außengeräuschdämmung und Einbruchschutz

Dämm-/Akustikglas

2 Scheiben, die durch eine Kunststoffolie miteinander verbunden sind; Verbesserung von Außengeräuschdämmung und Einbruchschutz; mit zusätzlicher Reflexionsbeschichtung, die die Aufheizung des Innenraums vermindert; mit Sichtfenster für Telepassgeräte (länderspezifisch)

Dämm-/Akustikglas mit Frontscheibenheizung*

flächige Beheizung der Frontscheibe ohne sichtbeeinträchtigende Heizdrähte, Steuerung der Beheizung über die Komfortklimaautomatik; erleichtert schnelles Enteisen und sorgt für Beschlagfreiheit der Frontscheibe; mit Sichtfenster für Telepassgeräte (länderspezifisch)

Sonnenschutzrollo elektrisch für die Heckscheibe

schützt die Fondpassagiere vor direkter Sonneneinstrahlung, in elektrischer Ausführung für die Heckscheibe erhältlich

**Sonnenschutzrollo elektrisch für die Heckscheibe und die hinteren Seitenscheiben**

schützen die Fondpassagiere vor direkter Sonneneinstrahlung, in elektrischer Ausführung für die Heckscheibe und für die hinteren Seitenscheiben erhältlich

**Scheiben abgedunkelt (Privacy Verglasung)**

Heckscheibe, hintere Türscheiben und Seitenscheiben hinten abgedunkelt. (Nur in Verbindung mit Doppel-/Akustikverglasung oder Dämm-/Akustikglas bestellbar)

Scheiben abgedunkelt (Privacy Verglasung) mit Frontscheibenheizung

Heckscheibe, hintere Türscheiben und Seitenscheiben hinten abgedunkelt. Frontscheibe beheizbar. (Nur in Verbindung mit Doppel-/Akustikverglasung oder Dämm-/Akustikglas bestellbar)

Weitere Außenausstattungen

Vorrüstung für Anhängervorrichtung

beinhaltet die Verkabelung bis zur Reserveradmulde, Vorbereitung der Steuergeräte sowie eine angepasste Motorkühlung. Der Teilesatz zur Nachrüstung ist über Audi Original Zubehör erhältlich.

Anhängervorrichtung

elektrisch schwenkbar, Kugelkopf und Kugelstange aus geschmiedetem Stahl, Bedienung über Taster im Gepäckraum; inklusive Gespannstabilisierung über das elektronische Stabilisierungsprogramm ESP

Abgasendrohre

2-flutig, blank und rund. (A8 und A8 L)

2-flutig, trapezförmig in den Stoßfänger integriert. (A8 L W12)

Modellbezeichnung/Schriftzug

am Heck, auf Wunsch auch ohne Modellbezeichnung und/oder Schriftzug
„quattro“ Schriftzug
 in der Kühlermaske, am Heck und beifahrerseitig in der Armaturentafel



W12-Schriftzug

im Kühlergrill, auf dem Kotflügel vorn, auf der Heckklappe und den Türeinstiegsleisten

Die modellspezifischen Serien- und Sonderausstattungen entnehmen Sie bitte dem Index ab Seite 120.

Sitze/Sitzkomfort



Rücksitzanlage

3-sitzig, mit ausklappbarer Mittelarmlehne



Einzelitze im Fond, elektrisch einstellbar

3-sitzige Rücksitzanlage mit 2 elektrisch einstellbaren Einzelsitzen; Einstellung von Sitzlängsposition, Sitz- und Lehnenkopfeigung; pneumatische Lendenwirbelstütze, Memory-Funktion für die Einzelsitze, Komfortkopfstützen hinten, Komfortklimaautomatik 4-Zonen, Komfortmittelarmlehne hinten mit Holzdekor und Bedienelementen, elektrische Sonnenschutzrollos an der Heckscheibe und den Türscheiben hinten, Beifahrersitzlängsposition vom Fond aus elektrisch einstellbar. (Nur in Verbindung mit Leder Valcona, Naturleder oder Leder Valonea bestellbar)

Memory-Funktion für Normalsitze

Memory-Funktion für Fahrer- und Beifahrersitz, Lenkrad, beide Außenspiegel, Kopfstützen- und Gurthöhe vorn, inklusive elektrischer Einstellung der vorderen Kopfstützen- und Gurthöhe

Sitze/Sitzkomfort



Einzelitze im Fond, elektrisch einstellbar, mit durchgehender, beledeter Mittelkonsole

2 Einzelitze im Fond; wie Einzelsitze im Fond elektrisch einstellbar; zusätzlich mit durchgehender, beledeter Mittelkonsole mit Armauflage, Holzdekor, Bedienelementen und 230-Volt-Steckdose, Lederpaket und Ambientebeleuchtung; zusätzliche Ablagemöglichkeiten in der Mittelkonsole vorhanden. (Nur in Verbindung mit Leder Valcona, Naturleder oder Leder Valonea bestellbar)



Ruhsitz

2 Einzelitze im Fond inklusive luxuriösen Ruhsitzes hinter dem Beifahrersitz; mit elektrischer Einstellung von Sitzlängsposition, Sitz- und Lehnenkopfeigung; pneumatische Lendenwirbelstütze, Memory-Funktion für die Einzelsitze, Komfortkopfstütze vorn und hinten; Ruhsitz inklusive Fußauflage in der Rückenlehne des Beifahrersitzes, Beifahrersitzeinstellung vom Fond aus bedienbar; Komfortklimaautomatik 4-Zonen, Sitzbelüftung und Sitzheizung vorn und hinten, inklusive durchgehender, beledeter Mittelkonsole mit Armauflage, Holzdekor, Bedienelementen und 230-Volt-Steckdose, Lederpaket und Ambientebeleuchtung; zusätzliche Ablagemöglichkeiten und ausziehbarer Tisch in der Mittelkonsole vorhanden; inklusive pneumatischer Massage (4 Programme für den Ruhsitz, 2 Programme für den Einzelsitz und 5 Programme für den Fahrersitz), Fernbedienung für Sitzmassage (nur Ruhsitz), Rear Seat Entertainment; Beifahrersitz nur mit eingeschränkten Funktionen erhältlich (ohne Verstellbarkeit Lehnenkopf, Kopfstützenhöhe, Lendenwirbelstütze, Sitz- und Lehnenseitenwangen; Sitzbelüftung nur für die Sitzfläche, Massage-Funktion nicht erhältlich). (Nur in Verbindung mit Leder Valcona oder Naturleder bestellbar)

Sitze/Sitzkomfort

**Massage-Funktion vorn**

Massage der Muskulatur von Fahrer und Beifahrer mithilfe von 10 pneumatischen Kissen; 5 verschiedene Programme (Welle, Klopfen, Stretch, Lordose, Schulter) über Multifunktionsschalter am Sitz einstellbar; Anzeige im MMI. (Nur in Verbindung mit Komfortsitzen und Komfort-Sportsitzen bestellbar)

Massage-Funktion vorn und hinten

Funktionen wie Massage-Funktion vorn, zusätzlich für die äußeren Fondsitze; 2 verschiedene Programme (Welle, Klopfen) in 3 Intensitäten für die äußeren Fondsitze an der Mittelarmlehne einstellbar. (Nur in Verbindung mit Komfortsitzen und nicht in Verbindung mit Alcantara/Leder bestellbar)

Sitzbelüftung vorn

Sitzbelüftung der Sitzmittelbahn und Oberschenkelauflage von Fahrer- und Beifahrersitz. Sorgt durch eingesaugte Luft für ein angenehmes Sitzklima auch bei hohen Außentemperaturen; in 3 Stufen einstellbar. (Nur in Verbindung mit Komfortsitzen, in Leder Valcona, Naturleder oder Leder Valonea sowie Sitzheizung oder Massage-Funktion und nicht in Verbindung mit Alcantara/Leder bestellbar.) Hinweis: Bei Sitzbelüftung ist das Leder der Vorder- und der äußeren Fondsitze perforiert.

Sitzbelüftung vorn und hinten

Funktionen wie Sitzbelüftung vorn, zusätzliche Belüftung der äußeren Fondsitze. (Nur in Verbindung mit Komfortsitzen oder Komfort-Sportsitzen in Leder Valcona, Naturleder oder Leder Valonea sowie Sitzheizung oder Massage-Funktion und nicht in Verbindung mit Alcantara/Leder bestellbar.) Hinweis: Bei Sitzbelüftung ist das Leder der Vorder- und der äußeren Fondsitze perforiert.

Die modellspezifischen Serien- und Sonderausstattungen entnehmen Sie bitte dem Index ab Seite 120.

**Komfortmittelarmlehne vorn**

für Fahrer und Beifahrer geteilt, mit aufklappbaren Staufächern; stufenlose vertikale/horizontale Einstellung

Mittelarmlehne vorn

für Fahrer und Beifahrer, einteilig und klappbar

Mittelarmlehne hinten

einteilig und klappbar, mit integriertem 2-fachem Getränkehalter und Ablagefach; zusätzliche Bedienelemente je nach gewählter Sonderausstattung im Fond

**Dachhaltegriffe mit Holzsegmenten**

nicht erhältlich für Birkemaserholz perlbeige und Eschemaserholz balsamicobraun naturell

**Komfortkopfstützen hinten**

manuell einstellbare Seitenwangen sorgen für höheren Komfort durch einen guten Seitenhalt. (Nur in Verbindung mit Komfortsitzen und Komfort-Sportsitzen bestellbar)

Kindersitzbefestigung ISOFIX für die äußeren Fondsitze

Normhalterung zur praktischen Befestigung von Kindersitzen nach ISO-Norm

Sitzheizung vorn

für Fahrer- und Beifahrersitz; beheizt Sitzflächen, Lehnenflächen und Sitzseitenwangen und ist für jeden Sitz individuell in 3 Stufen über Direktwahltaste am Klimabedienteil einstellbar

Sitzheizung vorn und hinten

Funktionen wie Sitzheizung vorn; für die äußeren Fondsitze, getrennt regelbar

Fußstützen hinten

paarweise, für bequemes Reisen im Fond

Fußstützen hinten Audi exclusive

farbangepasst an den Teppichboden Audi exclusive. Ein Angebot der quattro GmbH

Lenkräder/Wählhebel/Bedienelemente

**Multifunktions-Lederlenkrad im 4-Speichen-Design mit Schaltwippen**

mit Fullsize-Airbag; Multifunktionsbedienkonzept zur Bedienung von Radioanlage, Fahrerinformationssystem inklusive Bordcomputer und – falls vorhanden – Sprachdialogsystem, Telefon und Audioquellen; Wechseln der Anzeige von Fahrerassistenzsystemen im Fahrerinformationssystem; Schaltwippen zum Wechseln der Fahrstufen im manuellen Modus; Bedienfelder in Schwarz mit Rahmen in Aluminiumoptik

Multifunktions-Lederlenkrad im 4-Speichen-Design mit Schaltwippen, beheizbar

Funktionen wie Multifunktions-Lederlenkrad im 4-Speichen-Design mit Schaltwippen, zusätzlich beheizbar

Lenkrad mit elektrischer Neigungs- und Axialverstellung

Lenkrad elektrisch in Höhe und Abstand einstellbar, mit Ein- und Ausstiegsautomatik

Multifunktions-Sportlederlenkrad im 3-Speichen-Design mit Schaltwippen, beheizbar

Funktionen wie Multifunktions-Sportlederlenkrad im 3-Speichen-Design mit Schaltwippen; zusätzlich beheizbar

**Multifunktions-Sportlederlenkrad im 3-Speichen-Design mit Schaltwippen**

mit Fullsize-Airbag; Multifunktionsbedienkonzept zur Bedienung von Radioanlage, Fahrerinformationssystem inklusive Bordcomputer und – falls vorhanden – Sprachdialogsystem, Telefon und Audioquellen; Wechseln der Anzeige von Fahrerassistenzsystemen im Fahrerinformationssystem; Schaltwippen zum Wechseln der Fahrstufen im manuellen Modus; Bedienfelder in Schwarz mit Rahmen in Aluminiumoptik

**Lenkradkranz mit Holzsegmenten**

für Multifunktions-Lenkrad im 4-Speichen-Design mit Schaltwippen, erhältlich in Nussbaumwurzholz braun. Ein Angebot der quattro GmbH

**Wählhebel in Leder**

farblich abgestimmt auf die gewählte Interieurfarbe (passend zur Schalttafeloberseite), mit Shift-by-Wire-Technologie

**Wählhebel in Holz**

abgestimmt auf die gewählte Dekoreinlage, mit Shift-by-Wire-Technologie. (Nicht in Verbindung mit Dekoreinlage Eschemaserholz balsamicobraun naturell bestellbar)

Wählhebel in Holz Audi exclusive

in 6 verschiedenen Audi exclusive-Hölzern, nicht in Tamoholz dunkelbraun naturell. Ein Angebot der quattro GmbH

Bedienelemente Audi exclusive

inklusive Lenkradkranz, Airbagkappe und Wählhebel in Audi exclusive-Leder. Ein Angebot der quattro GmbH

Klimatisierung

**Komfortklimaautomatik**

mit indirekter Belüftung und sonnenstandsabhängiger Regelung; jeweils getrennte Temperatur- und Luftregelung für Kopf- und Fußraum von Fahrer und Beifahrer; Stauluftregelung und Umluftbetrieb, Restwärmeausnutzung, Kombi-Feinstaubfilter, Luftgüte- und Feuchtesensor sowie Schlüsselkennung; 3 Klimastile wählbar: sanft, mittel, intensiv

**Komfortklimaautomatik 4-Zonen**

zusätzlich zur Komfortklimaautomatik: Klimabedienteil für die Fondklimatisierung in der hinteren Mittelarmlehne mit jeweils für links und rechts getrennt einstellbarer Temperatur- und Gebläseinstellung sowie Luftverteilung (Fondfunktionen auch über das vordere Klimabedienteil einstellbar); gesteigerter Komfort für die Fondpassagiere und höhere Leistung beim Aufheizen bzw. Abkühlen durch Einsatz eines 2. Klimageräts

Standheizung/-lüftung

Die Standheizung erwärmt den Innenraum und befreit die Scheiben von Eis; die Standlüftung führt Frischluft zu und senkt die Innenraumtemperatur; mit Timer und Abfahrzeitprogrammierung (eine intelligente Steuerung berechnet zeit- und energieoptimiert die Heizdauer); separate Funkfernbedienung mit beleuchtetem Display; 2 Heizmodi wählbar: „abtauen“ (Abtaumodus nur für die Scheiben), „warm“ (Aufwärmmodus für zusätzliches Vorwärmen des Innenraums)

Gepäckversicherungs- und Ablagesysteme

**Ablagefächer**

in den Türen, der Armauflage und an der Rückseite der Vordersitzlehnen (nur für Komfortsitz und Komfort-Sportsitz); Brillenfach im Dachmodul über dem Innen-spiegel integriert; Staufach in der Mittelarmlehne vorn und hinten, Handschuhfach mit Beleuchtung und Belüftung über die Komfortklimaautomatik; Griff in Aluminiumoptik

**Kühlbox Audi exclusive**

mit Kompressor-Kühltechnik, Temperaturregelbereich +6°C bis -6°C, Ablagefach für zwei 1-l-Flaschen liegend, zusätzliches Ablagefach für Dosen und Gläser, Innenbeleuchtung in LED-Technik. Ein Angebot der quattro GmbH

**Getränkehalter**

vorn und hinten jeweils 2-fach, vorn in die Mittel-konsole und hinten in die Mittelarmlehne integriert

Durchladeeinrichtung mit entnehmbarer Skitasche

für den praktischen Transport von langen Gegenständen, z. B. bis zu 2 Paar Ski

Gepäckraumpaket

bestehend aus einem Gepäcknetz, 2 an der Oberseite des Gepäckraums integrierten, ausklappbaren Taschen-haken, einer 12-Volt-Steckdose und einem Schirmhalter an der Innenseite der Gepäckraumklappe

Klapptisch Audi exclusive

manuell bedienbar, aus Holz. An der Rücksitzlehne des Fahrer- oder/und Beifahrersitzes. Ein Angebot der quattro GmbH

Personalisierung des Klapptisches Audi exclusive

Individualisierung des Edelholz-Klapptisches mit einem Schriftzug, Logo, Wappen oder mit sonstigem Bild. Der Aufdruck ist im geschlossenen und aufgeklappten Zustand sichtbar. Ein Angebot der quattro GmbH

Weitere Innenausstattungen

**Einstiegsleisten mit Aluminiumeinlage**

bei A8 L W12 mit W12-Schriftzug, beleuchtet

**Zigarettenanzünder und Aschenbecher**

vorn und hinten. Bei Abwahl: jeweils eine 12-Volt-Steckdose zusätzlich

Nichtraucherpaket

jeweils eine 12-Volt-Steckdose und ein Ablagefach in der Mittelkonsole vorn und hinten

**Steckdose 230 Volt/115 Volt/100 Volt**

zum direkten Betrieb von Wechselspannungsgeräten mit einer Leistung von bis zu 150 Watt, für elektrische Verbraucher wie z. B. Netzteile von Laptops, Handys oder Spielkonsolen; Funktion bei eingeschalteter Zündung; ersetzt 12-Volt-Steckdose/Zigarettenanzünder hinten. (Nur in Verbindung mit Komfortklimaautomatik 4-Zonen bestellbar)

Fußmatten vorn und hinten

aus Velours, abgestimmt auf die jeweilige Teppichfarbe

Teppichboden und Fußmatten Audi exclusive

mit Lederkeder, vorn und hinten, Matte und Keder farblich individuell wählbar in verschiedenen Farben. Ein Angebot der quattro GmbH

MMI® und Navigationssystem

Audi connect

vernetzte Mobilität. Der Begriff Audi connect bündelt alle Anwendungen und Entwicklungen, die heutige und künftige Audi Modelle mit dem Internet, dem Besitzer und der Infrastruktur verbinden. Audi connect schafft Infotainment- und Entertainmentfunktionen und hebt Komfort sowie den Spaß am Automobil auf ein neues Niveau. Über ein im Bluetooth-Autotelefon online integriertes UMTS-Modul und eine SIM-Karte des Kunden im Fahrzeug werden im Audi A8 Online-Informationen (wie Navigation mit Point-of-Interest-Suche, Google-Earth-Bildern und Street View, Wetter, Nachrichten, Audi Verkehrsinformationen online^{1, 2}, Internetradio³) direkt in das Fahrzeug übermittelt und integriert. Die Audi MMI Navigation plus (optional bei A8/A8 L, Serie bei A8 L W12) ermöglicht die Nutzung dieser Audi connect-Dienste. Dank eines WLAN-Hotspots kann während der Fahrt im Fond oder im Stand über ein mobiles Endgerät auf das Internet zugegriffen werden.

Wichtige Hinweise:

Audi connect-Dienste sind nur mit Mobiltelefonverträgen mit Datenoption und nur innerhalb der Abdeckung der Mobilfunknetze verfügbar. Durch den Empfang von Datenpaketen aus dem Internet können, abhängig von Ihrem Mobilfunktarif und insbesondere beim Betrieb im Ausland, zusätzliche Kosten entstehen: Aufgrund des hohen Datenvolumens wird die Verwendung einer Daten-Flatrate dringend empfohlen! Nähere Informationen erhalten Sie von Ihrem Mobilfunkanbieter. Audi connect steht mit Ausnahme von der Türkei, Malta, Zypern und Island in allen Ländern Europas zur Verfügung. In Russland nur im Großraum Moskau und St. Petersburg. Unter Umständen ist für die Nutzung der Audi connect-Dienste und des WLAN-Hotspots ein kostenpflichtiger, separater Mobilfunkvertrag notwendig. Nähere Informationen erhalten Sie von Ihrem Mobilfunkanbieter. Über die Verfügbarkeit der einzelnen Audi connect-Dienste in Ihrem Fahrzeug informiert Sie Ihr Audi Partner.

MMI®

integriertes Bedienkonzept, bestehend aus MMI-Terminal (Bedieneinheit) und MMI-Display (versenkbares hochauflösendes 8-Zoll-Farbdisplay in hochwertiger Klavierlackoptik); Aufrufen von 6 frei belegbaren Radiostationen



MMI® touch

berührungssensitives Eingabefeld zur intuitiven Bedienung des MMI; Eingabe von Buchstaben und Zahlen ohne Blickabwendung von der Straße; kontextbezogene Eingabe von Buchstaben und Zahlen über Handschrifterkennung für die Navigationszieleingabe, Adressbuchauswahl oder Eingabe von Rufnummern mit akustischer Rückmeldung, einfaches Verschieben der Navigationskarte und Auswahl von Points of Interest; Aufrufen von 6 frei belegbaren Radiostationen. (Nur in Verbindung mit MMI Navigation plus bestellbar)

Die modellspezifischen Serien- und Sonderausstattungen entnehmen Sie bitte dem Index ab Seite 120.

MMI® Navigation plus mit MMI® touch

Festplattennavigation mit topografischer Kartendarstellung sowie Anzeige von vielen Sehenswürdigkeiten und Stadtmodellen in 3D, Wahl aus 3 Alternativrouten, Scrollen entlang der Route und Manövrieren in der Karte, Vorlesen der TMCpro-Meldungen, Routeninfo in Splitscreendarstellung (Manöverpunkte, Points of Interest an Autobahnen, TMCpro auf Route), Kreuzungsdetailkarte, Autobahnausfahrten und Spurempfehlung auch im Fahrerinformationssystem, dynamische Zielführung mit TMCpro (soweit verfügbar), navigationsdatenbasierte Fahrzeugunterstützung und Tempolimitanzeige, Zieleingabe zusätzlich über Sprachdialogsystem (Ganzwort-Adresseingabe in einem Satz) oder das MMI touch; inklusive Bluetooth-Schnittstelle und Audi music interface. In Kombination mit dem Bluetooth-Autotelefon online ist die Nutzung von Audi connect-Diensten (z. B. Navigation mit Google-Earth-Bildern und Street View, Wetter und Nachrichten, Audi Verkehrsinformationen online) möglich.

Navigationsdaten (Festplatte)

enthält Navigationsdaten für die Länder (soweit digitalisiert): **Europa:** Albanien, Andorra, Belgien, Bosnien-Herzegowina, Bulgarien, Dänemark, Deutschland, Estland, Finnland, Frankreich, Gibraltar, Griechenland, Großbritannien, Irland, Italien, Kroatien, Lettland, Liechtenstein, Litauen, Luxemburg, Mazedonien, Moldawien, Monaco, Montenegro, Niederlande, Norwegen, Österreich, Polen, Portugal, Rumänien, Russland, San Marino, Schweden, Schweiz, Serbien, Slowakische Republik, Slowenien, Spanien (inklusive Kanaren), Tschechische Republik, Ukraine, Ungarn, Vatikanstadt, Weißrussland. **Nordamerika:** Kanada, Mexiko, USA (inkl. Hawaii, Puerto Rico, Virgin Islands).

Weitere Regionen: AGCC (Bahrain, Katar, Kuwait, Oman, Saudi-Arabien, Vereinigte Arabische Emirate [VAE]), Asia Pacific (Singapur/Malaysia), Australien/Neuseeland, China, Hongkong/Macao, Japan, Südafrika

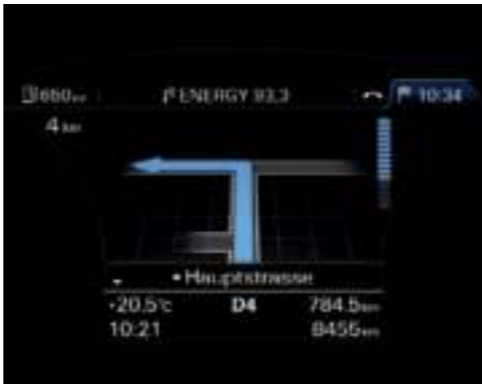

Fahrerinformationssystem mit 7-Zoll-Farbdisplay

hochauflösendes TFT-Farbdisplay im direkten Sichtfeld des Fahrers; Anzeige von Informationen der Radiofrequenz bzw. des Sender- oder Titelnamens, der Fahrerassistenzsysteme, der verwendeten Medien, Fahrstufen, Außentemperatur und weiterer Anzeigehalte des MMI-Systems wie – falls vorhanden – Navigation, GPS-Uhr, Nachtsichtassistent oder Telefonmenü, Anzeige des Bordcomputers mit Kurz- und Langzeitspeicher sowie der digitalen Geschwindigkeitsanzeige und der Türen- und Gepäckraumkontrolle; das integrierte Effizienzprogramm unterstützt Sie mit Verbrauchsdatenübersichten, der Anzeige von Zusatzverbrauchern und Sparhinweisen für besonders ökonomisches Fahren; übersichtlich durch gut lesbare Kopf- und Statuszeilen (Reiterkonzept); automatische Helligkeitsanpassung; bedienbar über das Multifunktions-Lederlenkrad

Navigationsdatenbasierte Fahrzeugunterstützung

vernetzte Technik dank Audi connect. Bestandteil von MMI Navigation plus mit MMI touch; Anpassung von Getriebe und – falls vorhanden – adaptive cruise control mit Stop&Go-Funktion oder adaptive light durch im Navigationssystem enthaltene Streckendaten wie Kurvenverläufe oder Straßenklassifizierungen, z. B. Ausleuchtung in Abhängigkeit von der Umgebung (innerorts, außerorts, Autobahnen und Kreuzungen)

Radio- und TV-Anlagen

Radioanlage

über MMI bedienbar; 3-fach-Tuner mit Phasendiversity zur Klang- und Empfangsverbesserung; dynamische Senderliste; TP-Memo-Funktion im Fahrbetrieb; Single-DVD-Laufwerk, 2 SDHC-Speicherkartenleser, Jukebox (mit 20 GB Speicherkapazität), unterstützt jeweils Audio- (MP3-, WMA-, und AAC-fähig) und Videoformate (MPEG-1-, -2-, -4-, WMV-, Xvid- und wiedergabelistenfähig). Musik- und Videodateien können auf die integrierte Festplatte kopiert und von dort aus abgespielt werden; die Wiedergabe von kopiergeschützten Dateien (DRM) ist nicht möglich.

Single-DVD-Laufwerk

über MMI bedienbar; in der Mittelkonsole, unterstützt Audio- (MP3-, WMA- und AAC-fähig) und Videoformate (MPEG-1-, -2-, -4-, WMV- und Xvid-fähig) sowie Wiedergabelisten; die Wiedergabe von kopiergeschützten Dateien (DRM) ist nicht möglich.

DVD-/CD-Wechsler

im Handschuhfach, für 6 DVDs oder CDs, unterstützt z. B. Audio-CDs, Video-DVDs sowie MP3, WMA, AAC, MPEG-4; unterstützt bis zu 4.000 Titel pro Medium; erschütterungsgesichert; DVDs und CDs können einzeln getauscht werden; schneller Vor- und Rücklauf, zufallsgesteuerte Wiedergabe möglich. Die Wiedergabe von kopiergeschützten Musikdateien (DRM) ist nicht möglich.

Digitale Radioempfang (DAB)

zusätzlich zum analogen Senderangebot Empfang von digital ausgestrahlten Radiosendern mit besserer Klangqualität, inklusive DAB+ und DMB Audio. In Verbindung mit MMI Navigation plus sucht ein 2. DAB-Tuner permanent nach alternativen Empfangsfrequenzen des eingestellten Senders, gleichzeitig wird die Senderliste aktualisiert. Bitte beachten: Empfang ist abhängig von lokaler digitaler Netzverfügbarkeit.



BOSE Surround Sound

Surround-Sound-Wiedergabe mit 14 Lautsprechern inklusive Centerspeaker und Subwoofer, 12-Kanal-Verstärker mit über 600 Watt Gesamtleistung; AudioPilot® zur geräuschabhängigen Lautstärkeanpassung; die Wiedergabe von 5.1 Surround Sound ist möglich; die Acoustic-Wave-Lautsprechertechnologie der Tieftonlautsprecher in den beiden Vordertüren ermöglicht eine kraftvolle und präzise Basswiedergabe.

TV-Empfang

Empfang von digital (DVB-T) ausgestrahlten unverschlüsselten Fernsehern (MPEG-2- oder MPEG-4-Standard), DVB-T-Audio-Sendern, Teletext und Electronic Program Guide (EPG). Externer AV-IN-Anschluss über Adapterkabel (über Audi Original Zubehör erhältlich). Bitte beachten: TV-Empfang abhängig von digitaler Netzverfügbarkeit. Keine AV- oder TV-Video-Ausgabe im Fahrbetrieb (Audio-Ausgabe auch im Fahrbetrieb verfügbar)

Audi sound system

6-Kanal-Verstärker, 10 Lautsprecher mit hervorragendem Klang, 180 Watt Gesamtleistung



Bang & Olufsen Advanced Sound System

Surround-Sound-Wiedergabe mit 19 Lautsprechern inklusive Subwoofer und jeweils eigenem Verstärkerkanal; polierte Lautsprecherabdeckungen aus Aluminium; automatisch ausfahrende akustische Linsen für eine exzellente Darbietung und Perspektive des Klangs an jedem Sitzplatz; Hoch-, Mittel- und Tieftöner auch für die hinteren Sitzplätze ermöglichen eine breite Bühnenabbildung auf den vorderen und hinteren Sitzplätzen; 14-Kanal-DSP-Volldigitalverstärker; für Tieftöner und Subwoofer volldigitaler hocheffizienter 5-Kanal-ICE-Power-Verstärker; mit einer Gesamtleistung von über 1.400 Watt; die Wiedergabe von 5.1 Surround Sound ist möglich; Privacy-Funktion: Gekapselte Lautsprechergehäuse minimieren akustische Abstrahlungen des Soundsystems in den Außenbereich des Fahrzeugs und ermöglichen so z. B. Vertraulichkeit im Freisprechmodus beim Telefonieren; zusätzlich wird eine genau definierte Wirkung der Lautsprecher erzielt; geräuschabhängige Lautstärkeanpassung

¹ Die Audi Verkehrsinformationen online stehen Ihnen in folgenden Ländern zur Verfügung: Deutschland, Österreich, Schweiz, Belgien, Luxemburg, Frankreich, Italien.

² Nutzungsrecht für Audi Verkehrsinformationen online für 36 Monate ab Erstzulassung ohne zusätzliche Nutzungsgebühren. Gerne informiert Sie Ihr Audi Partner über Verlängerungsoptionen und dabei eventuell anfallende Kosten.

³ Über den genauen Einsatztermin informieren Sie sich bitte bei Ihrem Audi Partner.

Radio- und TV-Anlagen



Audi music interface, Bestandteil der MMI® Navigation plus mit MMI® touch zur Anbindung von Apple iPod ab Generation 4, Apple iPhone (Musikfunktionalität) sowie USB-Speichermedien und MP3-Playern. Das Audi music interface ist in der Mittelkonsole untergebracht, die Bedienung erfolgt über das MMI oder das Multifunktions-Lederlenkrad. Hinweis: nur in Verbindung mit speziellem Adapterkabel nutzbar (Audi Original Zubehör). Informationen über kompatible MP3-Player erhalten Sie bei Ihrem Audi Partner oder unter www.audi.com/mp3

Adapterkabelset für Audi music interface bestehend aus 2 Verbindungskabeln zur Anbindung von iPod/iPhone oder Datenträger/Medienplayer mit USB-Anschluss (Typ A); Informationen zu Kompatibilitäten unter www.audi.com/mp3; weitere Adapterkabel über Audi Original Zubehör erhältlich

auch erhältlich als:

Adapterkabelset plus zusätzlich zum Adapterkabelset für Audi music interface Unterstützung der Darstellung von CoverArts, Videofunktionen; abhängig vom verwendeten iPod; nur nutzbar in Verbindung mit neueren iPod-Generationen, Informationen zu Kompatibilitäten unter www.audi.de/mp3

**Rear Seat Entertainment**

enthält 2 hochauflösende, neigungsverstellbare 10,2-Zoll-LCD-Displays für die Fondpassagiere; separates Single-DVD-Laufwerk im Fond; 2 SDHC-Kartenleser, eigene Jukebox mit 20 GB Speicherkapazität; Audi music interface mit Verbindungsmöglichkeiten zu iPod, USB-Medien (z. B. externe Festplatte), AUX-IN sowie AV-IN (z. B. externe Videospielekonsole); unterstützt Audio- (MP3-, WMA- und AAC-fähig) und Videoformate (MPEG-1-, -2-, -4-, WMV- und Xvid-fähig) sowie Wiedergabelisten; die Wiedergabe von kopiergeschützten Dateien (DRM) ist nicht möglich. Nutzung von Navigationsfunktionen, z. B. Navigationsanzeige wie im MMI-Display, unabhängige Streckenplanung und Übergabe der Navigationsinformationen an MMI Navigation plus mit MMI touch möglich. Beinhaltet separates MMI-Bedienteil für die Fondpassagiere, basierend auf bewährtem MMI-Bedienkonzept, mit jeweils 2 separaten Lautstärkereglern, integriert in die Mittelarmlehne hinten. Getrennte und gemeinsame Video- und Audioquellen für den linken und rechten Sitzplatz möglich; Soundausgabe über Fahrzeugsoundsystem, kabellose Kopfhörer (im Umfang enthalten) oder kabelgebundene Kopfhörer möglich. In Verbindung mit dem BOSE Surround Sound oder dem Bang & Olufsen Advanced Sound System wird 5.1 Surround Sound unterstützt. Zugriff auf optionalen DVD-/CD-Wechsler sowie TV-Tuner möglich

Telefon und Kommunikation



Bluetooth-Autotelefon online komfortable Anbindung Ihres Bluetooth-fähigen Mobiltelefons an das fahrzeuginterne UMTS-Modul (Voraussetzung: Mobiltelefon verfügt über SIM Access Profile); zusätzlicher SIM-Karten-Leser in der Blende der MMI Navigation plus mit MMI touch. Übernahme von Telefonbucheinträgen in das Fahrzeug sowie Verwaltung von Ruflisten. Inklusive der Audi connect-Dienste Verkehrsinformation online, Point-of-Interest-Suche, Navigation mithilfe von Google-Earth-Bildern und Street View, Zieleinspeisung, Informationsdienste wie z. B. Wetter und WLAN-Hotspot für Internetzugriff im Fond über mobiles Endgerät (z. B. Laptop). Aufgrund des hohen Datenvolumens (betrifft derzeit vor allem die Navigation mithilfe von Google-Earth-Bildern und WLAN-Hotspot) wird ein Mobilfunkvertrag mit Daten-Flatrate dringend empfohlen. Inhalt und Umfang der angebotenen Audi connect-Dienste können variieren und sind nur mit Mobiltelefonverträgen mit Datenoption und nur innerhalb der Abdeckung der Mobilfunknetze verfügbar; durch die Nutzung entstehen zusätzliche Kosten (Gebühren und Abrechnung entsprechend persönlichem Mobilfunkvertrag); sie werden nur in Europa (Russland: nur Raum Moskau und St. Petersburg; nicht in: Türkei, Zypern, Malta, Island) angeboten; einfache Bedienung über die MMI Navigation plus mit MMI touch, ein Multifunktions-Lederlenkrad oder das Sprachdialogsystem. (Nur in Verbindung mit MMI Navigation plus bestellbar)

Telefon und Kommunikation



Bedienhörer für Bluetooth-Autotelefon online vorn mit Farbdisplay und integriertem SIM-Karten-Leser, für diskrete Telefonie; komfortables Schreiben von SMS durch automatische Worterkennung

Bedienhörer für Bluetooth-Autotelefon online vorn und hinten 2 separate Bedienhörer mit Farbdisplay und integriertem SIM-Karten-Leser, für diskrete Telefonie; komfortables Schreiben von SMS durch automatische Worterkennung; jeweils in der Mittelarmlehne vorn und der Mittelarmlehne hinten. (Nur in Verbindung mit MMI Navigation plus mit MMI touch bestellbar)

Bluetooth-Schnittstelle, Bestandteil der MMI® Navigation plus mit MMI® touch Bluetooth-fähige Mobiltelefone können über die Schnittstelle mit dem Fahrzeug verbunden werden; freies Sprechen im Fahrzeug über Mikrofon. (Nur in Verbindung mit MMI Navigation plus mit MMI touch bestellbar)

Handyvorbereitung (Bluetooth) beinhaltet eine Freisprecheinrichtung (inklusive Sprachbedienung für die Telefonfunktionen) und eine Vorbereitung für eine optionale handyspezifische Ladeeinrichtung (erhältlich über Audi Original Zubehör) mit einer Anbindung an die Außenantenne (über die Grundplatte inklusive Adapter); die Bedienung erfolgt über das MMI, das Multifunktions-Lederlenkrad oder das Sprachdialogsystem; Adapter und Informationen über kompatible Handys erhalten Sie bei Ihrem Audi Partner.

Assistenzsysteme

Audi pre sense basic Durch die Vernetzung unterschiedlicher Fahrzeugsysteme werden Fahrsituationen kategorisiert und ggf. Maßnahmen zum präventiven Insassenschutz eingeleitet. Dazu zählen: Gurtstraffung, Aktivierung der Warnblinkanlage und Schließen von Schiebedach und Fenstern.

adaptive cruise control mit Stop&Go-Funktion inklusive Audi pre sense front automatische Distanzregelung (Regelbereich 0–250 km/h); erkennt innerhalb von Systemgrenzen mithilfe zweier Radarsensoren und einer Kamera vorausfahrende Fahrzeuge und hält den Abstand durch automatisches Bremsen und Beschleunigen; eigenständige Bremsung bis zum Stillstand, automatisiertes Wiederanfahren auf Fahrerwunsch; 4 Abstandsstufen und 4 Fahrmodi (efficiency, comfort, dynamic und auto) sind individuell einstellbar. In Verbindung mit MMI Navigation plus ist die Nutzung von Audi connect-Diensten möglich; Durch im Navigationssystem enthaltene Streckendaten wie Kurvenverläufe oder Straßenklassifizierungen ist eine noch komfortablere Distanzregelung beispielsweise bei Folgefahrt auf kurvigen Straßen möglich. Zusätzlich zu Audi pre sense basic werden bei **Audi pre sense front** präventive Schutzmaßnahmen im Falle einer drohenden Frontkollision aktiviert, inklusive Audi braking guard mit Fahrerwarnung durch einen erweiterten Bremsassistenten und präventivem Insassenschutz. Zur Erkennung nutzt Audi pre sense front innerhalb der Systemgrenzen die Frontsensorik von adaptive cruise control mit Stop&Go-Funktion; Erweiterung um die Funktion einer Vollverzögerung: Diese wird unter 30 km/h eingeleitet, wenn Kollisionsgefahr mit einem stehenden oder fahrenden Fahrzeug besteht, um die Kollisionschwere zu reduzieren oder ggf. die Kollision zu vermeiden. **Audi pre sense plus** ist bei zusätzlicher Bestellung von Audi side assist beinhaltet. Zusätzlich zu Audi pre sense front greift bei Audi pre sense plus der Audi braking guard auch in bestimmten Situationen bei höheren Geschwindigkeiten ein, in denen eine Kollision unvermeidlich ist, und leitet eine Vollverzögerung ein, um die Stärke des Aufpralls durch einen Geschwindigkeitsabbau von bis zu 40 km/h zu verringern. (Nur in Verbindung mit Einparkhilfe plus oder Einparkhilfe plus mit Rückfahrkamera bestellbar)



Audi side assist inklusive Audi pre sense rear Spurwechselassistent, unterstützt den Fahrer innerhalb von Systemgrenzen beim Wechseln der Fahrspur (Funktionsbereich 30–250 km/h). In beiden Außenspiegeln sind Anzeigen integriert. Audi side assist misst mit 2 Radarsensoren den Abstand und die Geschwindigkeitsdifferenz der erfassten Fahrzeuge zum eigenen Fahrzeug. Wenn die Geschwindigkeitsdifferenz und der Abstand von Audi side assist als kritisch für einen Spurwechsel eingestuft werden, erfolgt eine Anzeige im jeweiligen Außenspiegel. Zur Erkennung einer möglichen Heckkollision nutzt **Audi pre sense rear** zusätzlich zu Audi pre sense basic innerhalb der Systemgrenzen die Hecksensorik von Audi side assist. Audi pre sense plus ist bei zusätzlicher Bestellung von adaptive cruise control mit Stop&Go-Funktion beinhaltet. Zusätzlich zu Audi pre sense front greift bei Audi pre sense plus der Audi braking guard in bestimmten Situationen ein, in denen eine Kollision unvermeidlich ist, und leitet eine Vollverzögerung ein, um die Stärke des Aufpralls durch einen Geschwindigkeitsabbau von bis zu 40 km/h zu verringern.

Audi lane assist Spurhalteassistent, informiert den Fahrer innerhalb von Systemgrenzen über das unbeabsichtigte Verlassen der Fahrspur (Funktionsbereich 60–250 km/h). Ist das System aktiviert und warnbereit und hat der Fahrer keinen Blinker gesetzt, erfolgt kurz vor oder beim Überfahren der von Audi lane assist erkannten Fahrspurbegrenzungslinie ein Hinweis an den Fahrer durch Lenkradvibration. (Nur in Verbindung mit Multifunktions-Lederlenkrad im 4-Speichen-Design bestellbar)

Assistenzsysteme



Nachtsichtassistent mit Markierung erkannter Fußgänger
mit integrierter Wärmebildkamera; bietet dem Fahrer bei Nachtfahrten einen erweiterten Sichtbereich über den Lichtkegel des Abblendlichts hinaus; zeichnet Wärmebilder auf, ein Bildverarbeitungsalgorithmus wertet die Daten der Kamera aus und markiert erkannte Personen im Farbdisplay des Fahrerinformationssystems gelb; die Markierung wechselt auf Rot und ein Warnton ertönt, wenn das System durch Analyse von Bewegung und Position der erkannten Person eine mögliche Gefährdung ermittelt. Eingeschränkte Bildqualität bei ungünstigen Umweltbedingungen



Einparkhilfe plus
akustische und optische Einparkhilfe nach vorn und nach hinten mit Anzeige im MMI-Display; Messung durch Ultraschallsensoren, unauffällig in die Stoßfänger integriert



Einparkhilfe plus mit Rückfahrkamera
akustische und optische Einparkhilfe nach vorn und hinten, Bildarstellung des Bereichs hinter dem Fahrzeug im MMI-Display, mit dynamischen Anzeigemodi für die berechnete Fahrspur (lenkwinkelabhängig) inklusive Hilfs- und Führungslinien und zur Erkennung der Umlenkpunkte beim Längseinparken, Rückfahrkamera unauffällig in die Griffleiste der Gepäckraumklappe integriert



Einparkhilfe plus mit Umgebungskameras
akustische und optische Einparkhilfe nach vorn und nach hinten, Bildarstellung des Bereichs hinter dem Fahrzeug im MMI-Display, mit dynamischen Anzeigemodi für die berechnete Fahrspur (lenkwinkelabhängig) inklusive Hilfs- und Führungslinien und zur Erkennung der Umlenkpunkte beim Längseinparken, Rückfahrkamera unauffällig in die Griffleiste der Gepäckraumklappe integriert, Anzeigemodi für vorn seitlich links/rechts und hinten seitlich links/rechts für sichere Ausfahrt aus engen Parklücken, Hofeinfahrten oder im Parkhaus, zusätzlicher Anzeigemodus für die Umgebung als virtuelle Draufsicht auf das Fahrzeug (Vogelperspektive), weitwinklige Kameras decken den gesamten Bereich rund um das Fahrzeug ab. Der Fahrer kann zwischen den verschiedenen Bildansichten im MMI-Display, basierend auf den Daten der Kameras, auswählen: Rückfahrbild mit umschaltbaren Hilfslinien für Quer- und Längsparken sowie Ankuppeln von Anhängern, Frontkamerabild, vorn quer und hinten quer, Umgebungsbild.

Assistenzsysteme



Tempolimitanzeige
kamerabasierte Erkennung und Anzeige von Geschwindigkeitsbegrenzungen, inklusive temporärer Geschwindigkeitsanzeigen (z. B. über Autobahnen). Zusätzlich erfolgt innerhalb der Systemgrenzen eine situationsabhängige Bewertung bei Nässe, tageszeitabhängigen Geschwindigkeitsbegrenzungen, Baustellen und bei Anhängerbetrieb. Sollte ein Zeichen durch die Kamera nicht erkannt werden, kann dank Audi connect die Geschwindigkeitsbegrenzung aus den Navigationsdaten angezeigt werden (falls verfügbar). Nur in Verbindung mit adaptive cruise control mit Stop&Go-Funktion und/oder Audi lane assist bestellbar.

Geschwindigkeitsregelanlage

hält jede Geschwindigkeit ab etwa 30 km/h konstant, soweit es die Motorleistung bzw. die Motorbremswirkung zulässt; automatischer Bremsengriff, z. B. bei Bergabfahrten; Bedienung über separaten Lenkstockhebel

Anfahrassistent

hält das Fahrzeug nach dem Anhalten sowohl an üblichen Steigungen als auch im üblichen Gefälle zeitlich unbegrenzt. Das System wird per Tastendruck aktiviert und ermöglicht dem Fahrer ein komfortables Anfahren ohne Betätigung der elektromechanischen Parkbremse.

Fahrwerke/Bremsen

Audi drive select

Änderung der Fahrzeugcharakteristik durch z. B. Anpassung der Lenkungsunterstützung, Gaspedal- und Schaltkennlinie und adaptive air suspension; verfügbare Modi: comfort, auto, dynamic, efficiency sowie individual. Darüber hinaus hat das System Einfluss auf weitere optionale Ausstattungen.

Dynamiklenkung

steigert die Fahrdynamik und den Fahrkomfort durch eine fahrsituationsabhängige dynamische Regelung der Lenkung z. B. bei Kurvenfahrt, Spurwechsel oder Einparken. Neben einer Anpassung des Lenkaufwands erfolgt zusätzlich eine Anpassung des Lenkwinkels (Lenkübersetzung). Weiterhin wird die Fahrzeugstabilisierung über ESP durch das System unterstützt.

adaptive air suspension

elektronisch geregelte Luftfederung mit stufenlos adaptivem Dämpfungssystem an allen 4 Rädern, regelt automatisch Fahrzeughöhe und -dämpfung; inklusive Niveauregulierung und manueller lift-Funktion; Einstellung verschiedener Modi über Audi drive select

adaptive air suspension sport

Sportfahrwerk auf Basis der serienmäßigen adaptive air suspension; straffere Dämpfung, Fahrzeughöhe je nach Modus um bis zu 10 mm abgesenkt; Einstellung verschiedener Modi über Audi drive select

Bremsanlage

mit Anti-Blockier-System ABS, elektronischer Bremskraftverteilung EBV und hydraulischem Bremsassistenten, Scheibenbremsen vorn und hinten innenbelüftet, hinten mit elektromechanischer Parkbremse

Elektromechanische Parkbremse

mit Anfahrassistent; umfasst Parkbremsfunktion im Stand, Anfahrhilfe durch automatisches Lösen beim Anfahren und Notbremsfunktion während der Fahrt über alle 4 Räder

Technik/Sicherheit

Karosserie Audi Space Frame (ASF)-Bauweise

innovative Materialkombination, mit hoher Steifigkeit für mehr Fahrdynamik und Fahrstabilität

Seitenaufprallschutz

bestehend aus biegesteifen Türaufprallträgersystemen und verstärkter Karoserieseitenstruktur, insbesondere in den B-Säulen und den Schwellern

Airbags

2-stufig auslösend; Seitenairbags vorn und hinten in die Sitzlehnen integriert, das Kopfairbagsystem entfaltet sich wie ein Schutzpolster über die gesamte Länge der seitlichen Fensterfläche und schützt Front- und außen sitzende Fondpassagiere bei einem Seitenaufprall.

Deaktivierungsschalter für Beifahrerairbag**Integrales Kopfstützensystem**

Im Falle einer Heckkollision wird durch die Gestaltung des Sitzes der Oberkörper aufgefangen und der Kopf frühzeitig abgestützt; dadurch wird die Schutzwirkung erhöht bzw. die Gefahr eines Schleudertraumas vermindert.

Sicherheitsgurte

3-Punkt-Automatikgurte mit reversiblen Gurtstraffern; adaptiver Gurtkraftbegrenzer und Gurthöheneinstellung/-schlossabfrage vorn; Gurtanlegekontrolle für Fahrersitz und Beifahrersitz mit akustischem und optischem Warnsignal

Sicherheitsgurte Audi exclusive

verfügbar in verschiedenen Audi exclusive-Farben, angepasst an das Farbangebot Leder Audi exclusive. Ein Angebot der quattro GmbH

Technik/Sicherheit**Warn- und Kontrollleuchten**

im Instrumenteneinsatz, u. a. für: Airbag, ABS, ESP/ASR, adaptive air suspension, aktivierte elektromechanische Parkbremse und Geschwindigkeitsregelanlage, EDS-Elektronik, Fernlicht, Blinkleuchten, Nebelschlussleuchte, Motorelektronik und E-Gas

Verbandmaterial

im Staufach in der Mittelarmlehne hinten

Warndreieck

mit Halterung an der Innenseite der Gepäckraumklappe

Anti-Blockier-System ABS

mit elektronischer Bremskraftverteilung EBV und hydraulischem Bremsassistenten

Antriebs-Schlupf-Regelung ASR

für gute Traktion und Querstabilität, vermindert das Durchdrehen der Antriebsräder

Elektronische Differenzialsperre EDS

Die Anfahrhilfe bremst automatisch bei unterschiedlich griffiger Fahrbahn die Antriebsräder auf zu glattem Untergrund ab und sorgt so für kraftvolles Vorwärtskommen.

Elektronisches Stabilisierungsprogramm ESP

vernetzt ABS, EBV, ASR und EDS mit eigenen Sensoren und vergleicht die Fahrdaten mit Referenzdaten; sorgt durch gezieltes Abbremsen einzelner Räder und Eingriff ins Motormanagement für mehr Stabilität in gefährlichen Fahrsituationen

servotronic

geschwindigkeitsabhängige Lenkunterstützung; beim Parken lässt sich das Fahrzeug leicht und ohne Kraftaufwand lenken; bei hohen Fahrgeschwindigkeiten spricht die Lenkung direkter und präziser an, steigert die Agilität des Fahrzeugs und reagiert spontaner auf Lenkbefehle.

tiptronic

8-stufiges Automatikgetriebe mit dynamischem Schaltprogramm DSP, wahlweise manuelle Bedienung über Schaltwippen am Multifunktions-Lederlenkrad, inklusive zusätzlichen Sportprogramms

quattro®

permanenter Allradantrieb mit asymmetrisch-dynamischer Momentenverteilung, selbstsperrendes Mittendifferenzial, elektronische Differenzialsperre EDS über Bremsengriff an allen angetriebenen Rädern

quattro® mit Sportdifferenzial

permanenter Allradantrieb mit radselektiver Momentensteuerung an den Vorderrädern. Das elektronisch geregelte Sportdifferenzial verteilt die Antriebskräfte variabel zwischen den Hinterrädern und sorgt für ein hervorragendes Beschleunigungsvermögen in Kurven und eine Stabilisierung des Fahrzeugs bei Lastwechselreaktionen; ferner bewirkt es ein agileres Handling sowie ein direkteres Einlenkverhalten mit geringerem Lenkaufwand.

Fehlbetankungsschutz

verhindert mechanisch die Fehlbetankung von Dieselfahrzeugen mit Ottokraftstoff

Rekuperation

Durch Anhebung der Generatorspannung wird während einer Schub- oder Bremsphase Bewegungsenergie in nutzbare elektrische Energie umgewandelt. Durch diese Energie wird bei einer nachfolgenden Beschleunigung der Generator entlastet – und so bis zu 3 % Kraftstoff gespart.

Start-Stop-System

hilft den Kraftstoffverbrauch und den CO₂-Ausstoß durch Abschalten des Motors in Standphasen zu senken, z. B. an Ampeln. Für einen optimalen Wiederstart wird der Startvorgang bereits beim Lösen der Fußbremse eingeleitet. Jederzeit über einen Taster deaktivierbar

Audi Anschlussgarantie**Audi Anschlussgarantie**

direkt und ausschließlich beim Neuwagenkauf bestellbar; setzt die Herstellergarantie konsequent fort und bietet damit über die ersten 2 Jahre hinaus nachhaltig Risikoabsicherung und Kostenkontrolle im Service. 9 Laufzeit-/Gesamtlauleistungskombinationen sind wählbar:

Zusätzlich 1 Jahr Audi Anschlussgarantie, maximale Gesamtlauleistung 30.000 km

Zusätzlich 1 Jahr Audi Anschlussgarantie, maximale Gesamtlauleistung 60.000 km

Zusätzlich 1 Jahr Audi Anschlussgarantie, maximale Gesamtlauleistung 90.000 km

Zusätzlich 2 Jahre Audi Anschlussgarantie, maximale Gesamtlauleistung 40.000 km

Zusätzlich 2 Jahre Audi Anschlussgarantie, maximale Gesamtlauleistung 80.000 km

Zusätzlich 2 Jahre Audi Anschlussgarantie, maximale Gesamtlauleistung 120.000 km

Zusätzlich 3 Jahre Audi Anschlussgarantie, maximale Gesamtlauleistung 50.000 km

Zusätzlich 3 Jahre Audi Anschlussgarantie, maximale Gesamtlauleistung 100.000 km

Zusätzlich 3 Jahre Audi Anschlussgarantie, maximale Gesamtlauleistung 150.000 km

Audi Original Zubehör: Ihr Audi sollte sich von anderen unterscheiden.



Sie interessieren sich für neue Trends und Stile. Und für einen Audi. Beides ergänzt sich perfekt. Denn Audi Original Zubehör bietet Ihnen die Möglichkeit, Ihr Fahrzeug noch individueller zu gestalten. Mit hochwertigen Produkten, die genau auf Ihr Fahrzeug abgestimmt sind. Damit aus einem Audi Ihr ganz persönlicher Audi wird. Auf den folgenden Seiten finden Sie hierzu eine kleine Auswahl aus dem umfangreichen Angebot von Audi Original Zubehör.

Weitere Informationen erhalten Sie im Audi A8-Zubehörkatalog, unter www.audi.com und bei Ihrem Audi Partner.



A8

Audi A8 Zubehör

Audi Original Zubehör





1 Winter-Aluminium-Gussräder im 7-Arm-Design

Klassisches Winterkomplettrad in der Dimension 7,5 J x 17 mit Reifen der Größe 235/60 R 17.

2 Ski- und Gepäckbox (480 l)

Skibox für Wintersportgeräte und andere Gepäckstücke. Abschließbar und von beiden Seiten zu öffnen. Pflegeleicht durch glatte Oberfläche. Auch verfügbar mit 450 l Volumen oder als kompakte Gepäckbox mit 370 l Volumen. Maximal zulässige Beladung 50 kg. (Nur in Verbindung mit einem über Audi Original Zubehör erhältlichen Grundträger nutzbar.)

Aluminium-Gussräder im 5-Arm-Parabol-Design

Außergewöhnliches Design, perfekt auf Ihren A8 abgestimmt. Mit glanzgedrehten Armen, in der Dimension 9 J x 20. Für Reifen der Größe 265/40 R 20.

3 Adapterleitungen für Audi music interface*

Ermöglichen die Anbindung verschiedener iPod-Modelle und weiterer portabler Medienplayer. Bedienung über das MMI-System, wenn die Funktion vom Medienplayer unterstützt wird.

4 Audi Kindersitz youngster plus

Bietet hohen Komfort dank intelligenter Gurtführung. Die Lehne ist höhen- und breitenverstellbar. Anpassungen können einfach über ein Sichtfenster zur Größeneinstellung vorgenommen werden. Geeignet für Kinder von 15 bis 36 kg (ca. 3½ bis 12 Jahre). Ebenfalls erhältlich: die Audi Babyschale für Kleinkinder bis 13 kg und der Audi Kindersitz mit ISOFIX für Kinder von 9 bis 18 kg.

5 Audi Ortungsassistent und Audi Ortungsassistent plus*

Ermöglichen die Ortung und Verfolgung eines entwendeten Fahrzeugs per GPS-/GSM-Technik in 27 europäischen Ländern. In 2 Varianten erhältlich. Audi Ortungsassistent plus mit automatischer Fahrererkennung und intelligenter Wiederstarterschwerung.



*Ausführliche Informationen erhalten Sie bei Ihrem Audi Partner.

Modell	A8 3.0 TFSI quattro	A8 3.0 TDI (150 kW)	A8 3.0 TDI quattro (184 kW)	A8 4.2 FSI quattro					
Motorbauart	V6-Zylinder-Ottomotor mit Benzindirekteinspritzung und mechanischem Auflademodul	V6-Zylinder-Dieselmotor mit Common-Rail-Einspritzsystem und Abgasturboaufladung	V6-Zylinder-Dieselmotor mit Common-Rail-Einspritzsystem und Abgasturboaufladung	V8-Zylinder-Ottomotor mit Benzindirekteinspritzung					
Hubraum in cm³ (Ventile pro Zylinder)	2995 (4)	2967 (4)	2967 (4)	4163 (4)					
Max. Leistung¹ in kW bei min ^{−1}	213/4850–6500	150/3750–4500	184/4000–4500	273/6800					
Max. Drehmoment in Nm bei min ^{−1}	420/2500–4850	400/1250–3500	550/1500–3000	445/3500					
Kraftübertragung/Räder									
Antriebsart	Permanenter Allradantrieb quattro®	Vorderradantrieb	Permanenter Allradantrieb quattro®	Permanenter Allradantrieb quattro®					
Getriebeart	8-stufige tiptronic	8-stufige tiptronic	8-stufige tiptronic	8-stufige tiptronic					
Räder	Aluminium-Schmiederäder, 8 J x 17	Aluminium-Schmiederäder, 8 J x 17	Aluminium-Schmiederäder, 8 J x 17	Aluminium-Schmiederäder, 8 J x 17					
Reifen	235/60 R 17	235/60 R 17	235/60 R 17	235/60 R 17					
Gewicht/Volumen	A8	A8 L	A8	A8 L	A8	A8 L	A8	A8 L	
Leergewicht² in kg	1905	1955	1870	1920	1915	1965	1910	1960	
Zul. Gesamtgewicht in kg	2520	2530	2505	2505	2530	2540	2525	2535	
Zul. Dachlast/Stützlast in kg	100/95	100/95	100/–	100/–	100/95	100/95	100/95	100/95	
Zul. Anhängelast³ in kg	ungebremst bei 12 % Steigung bei 8 % Steigung	750 750 2300 2300	– – – –	– – – –	750 2200 2200	750 2200 2200	750 2300 2300	750 2300 2300	
Tankinhalt ca. in l	90	90	90	90	90	90	90	90	
Fahrleistung/Verbrauch⁴									
Höchstgeschwindigkeit in km/h	250 ⁵	250 ⁵	235	235	250 ⁵	250 ⁵	250 ⁵	250 ⁵	
Beschleunigung 0–100 km/h in s	6,1	6,2	7,9	8,0	6,1	6,2	5,7	5,8	
Kraftstoffart	Super schwefelfrei ROZ 95 ⁶		Diesel schwefelfrei ⁷		Diesel schwefelfrei ⁷		Super schwefelfrei ROZ 95 ⁶		
Kraftstoffverbrauch ⁸ in l/100 km	innerorts auBerorts kombiniert	12,9 13,1 9,1	13,1 7,1 9,3	7,4 5,2 6,0	7,4 5,2 6,0	8,0 5,8 6,6	8,0 5,8 6,6	13,3 7,2 9,7	13,6 7,4 9,7
CO₂-Emission ⁸ in g/km	innerorts auBerorts kombiniert	300 162 213	305 165 217	195 137 158	195 137 158	211 153 174	211 153 176	308 168 219	316 171 224
Abgasnorm	EU5		EU5		EU5		EU5		

Modell	A8 4.2 TDI quattro	A8 L W12 quattro		
Motorbauart	V8-Zylinder-Dieselmotor mit Common-Rail-Einspritzsystem und Abgasturboaufladung	W12-Zylinder-Ottomotor mit Benzindirekteinspritzung		
Hubraum in cm³ (Ventile pro Zylinder)	4134 (4)	6299 (4)		
Max. Leistung¹ in kW bei min ^{−1}	258/4000	368/6200		
Max. Drehmoment in Nm bei min ^{−1}	800/1750–2750	625/4750		
Kraftübertragung/Räder				
Antriebsart	Permanenter Allradantrieb quattro®	Permanenter Allradantrieb quattro®		
Getriebeart	8-stufige tiptronic	8-stufige tiptronic		
Räder	Aluminium-Gussräder, 8 J x 18	Aluminium-Gussräder, 9 J x 19		
Reifen	235/55 R 18	255/45 R 19		
Gewicht/Volumen	A8	A8 L		
Leergewicht² in kg	2070	2120	2130	
Zul. Gesamtgewicht in kg	2660	2670	2655	
Zul. Dachlast/Stützlast in kg	100/95	100/95	100/95	
Zul. Anhängelast³ in kg	ungebremst bei 12 % Steigung bei 8 % Steigung	750 750 2300 2300	750 2300 2300	
Tankinhalt ca. in l	90	90	90	
Fahrleistung/Verbrauch⁴				
Höchstgeschwindigkeit in km/h	250 ⁵	250 ⁵	250 ⁵	
Beschleunigung 0–100 km/h in s	5,5	5,6	4,7	
Kraftstoffart	Diesel schwefelfrei ⁷		Super schwefelfrei ROZ 95 ⁶	
Kraftstoffverbrauch ⁸ in l/100 km	innerorts auBerorts kombiniert	10,2 6,1 7,6	10,3 6,2 7,8	18,2 9,0 12,4
CO₂-Emission ⁸ in g/km	innerorts auBerorts kombiniert	268 159 199	271 163 204	425 211 290
Abgasnorm	EU5		EU5	

Erklärungen
¹ Der angegebene Wert wurde nach dem vorgeschriebenen Messverfahren (RL 80/1269/EWG in der gegenwärtig geltenden Fassung) ermittelt.
² Fahrzeugleergewicht mit Fahrer (68 kg), Gepäck (7 kg) und Kraftstoffbehälter zu 90 % gefüllt, ermittelt nach der RL 92/21/EWG in der gegenwärtig gelten-den Fassung. Durch Sonderausstattungen können sich das Leergewicht und der Luftwiderstandsbeiwert des Fahrzeugs erhöhen, wodurch die mögliche Nutzlast bzw. Höchstgeschwindigkeit entsprechend verringert wird.
³ Mit zunehmender Höhe verringert sich zwangsläufig die Motorleistung. Ab 1.000 m über Meereshöhe und je weitere 1.000 m sind jeweils 10 % vom Gespanngewicht (zul. Anhängelast + zul. Gesamtgewicht des Zugfahrzeugs) abzuziehen. Gültiger Wert Anhängelast bei werksseitig verbauter Anhänge-vorrichtung. Bei gewerblicher Nutzung des Fahrzeugs mit Anhängervorrichtung benötigen Sie unter bestimmten Voraussetzungen ein EG-Kontrollgerät.
⁴ Der Kraftstoffverbrauch und die CO₂-Emissionen eines Fahrzeugs hängen nicht nur von der effizienten Ausnutzung des Kraftstoffs durch das Fahrzeug ab, sondern werden auch vom Fahrverhalten und von anderen nichttechnischen Faktoren beeinflusst. CO₂ ist das für die Erderwärmung hauptsächlich verantwortliche Treibhausgas.
⁵ Abgeregelt.
⁶ Die Verwendung von unverbleitem Kraftstoff Super schwefelfrei ROZ 95 nach DIN EN 228 wird empfohlen. Wenn nicht verfügbar: unverbleiter Kraftstoff Normal schwefelfrei ROZ 91 nach DIN EN 228 mit geringer Leistungsminde-rung. Kraftstoffqualität bleifrei ROZ 95 mit einem maximalen Ethanolanteil von 10 % (E10) ist grundsätzlich verwendbar. Die Angaben zum Verbrauch beziehen sich auf den Betrieb mit Kraftstoff ROZ 95 nach 692/2008/EG.
⁷ Die Verwendung von Diesel schwefelfrei nach DIN EN 590 wird empfohlen. Wenn nicht verfügbar: Diesel nach DIN EN 590.
⁸ Die angegebenen Werte wurden nach den vorgeschriebenen Messverfahren ermittelt. Die Angaben beziehen sich nicht auf ein einzelnes Fahrzeug und sind nicht Bestandteil des Angebots, sondern dienen allein Vergleichszwecken zwischen den verschiedenen Fahrzeugtypen.
Wichtiger Hinweis
Die Inspektion erfolgt nach Serviceanzeige.

Audi A8

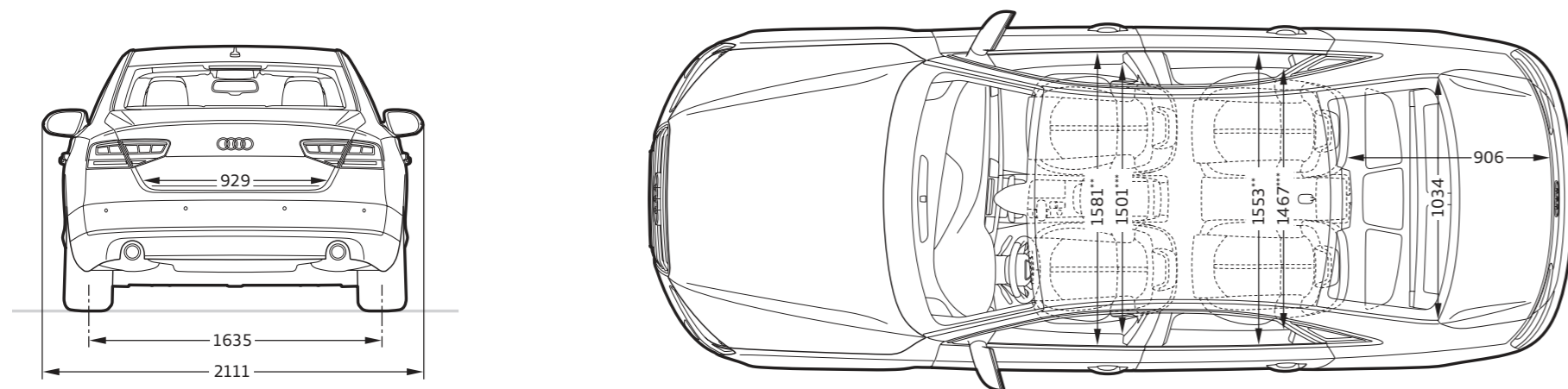
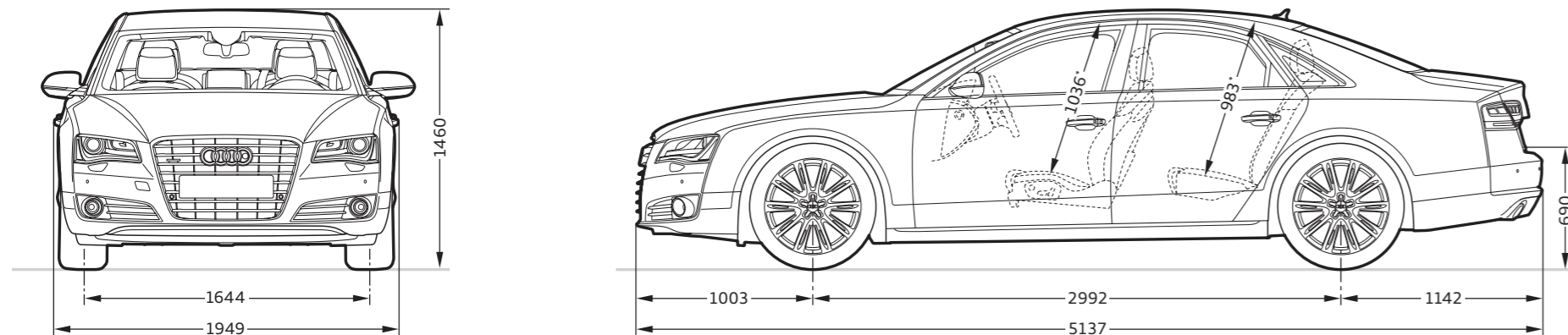
**Angaben in Millimeter.**

Angabe der Abmessungen bei Fahrzeugleergewicht, Bodenfreiheit bei maximaler Zuladung.

Gepäckraumvolumen in l: 510 (Messung nach VDA-Methode mit Quadern von 200 x 100 x 50 mm Kantenlänge).

Wendekreis ca. 12,3 m. *Maximaler Kopfraum, ausstattungsabhängig. **Breite Ellbogenraum. ***Breite Schulterraum.

Audi A8 L/A8 L W12

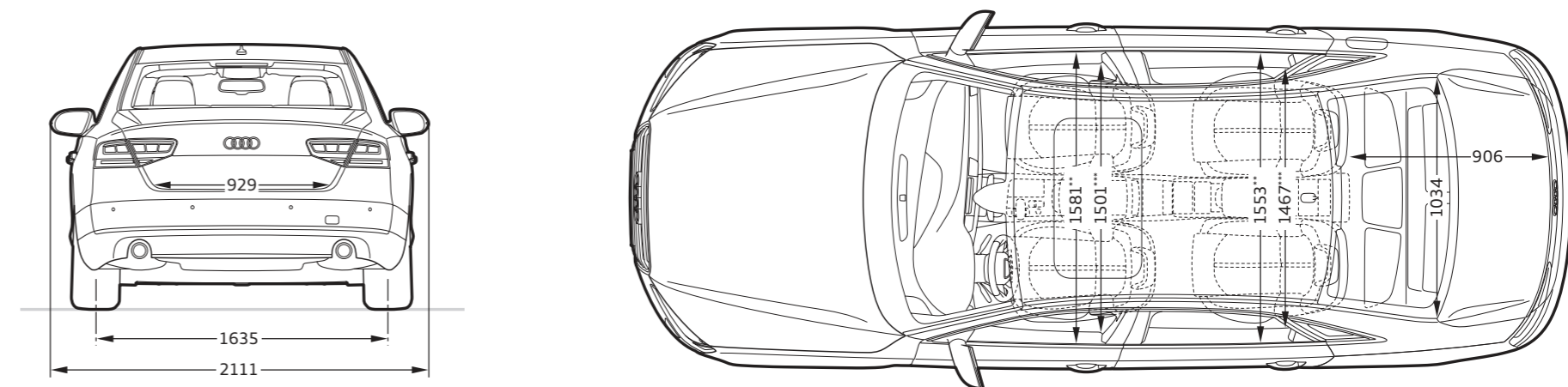
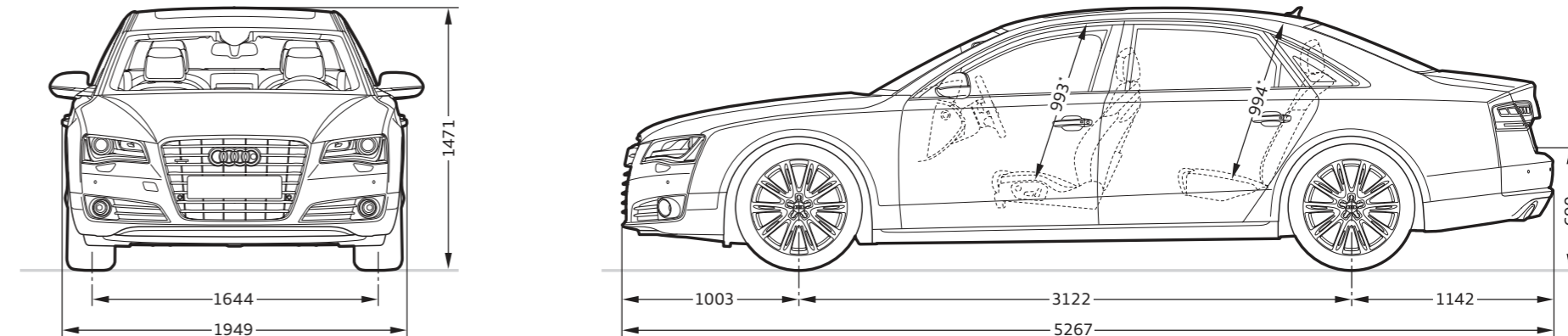
**Angaben in Millimeter.**

Angabe der Abmessungen bei Fahrzeugleergewicht, Bodenfreiheit bei maximaler Zuladung.

Gepäckraumvolumen in l: 510 (Messung nach VDA-Methode mit Quadern von 200 x 100 x 50 mm Kantenlänge).

Wendekreis ca. 12,7 m. *Maximaler Kopfraum, ausstattungsabhängig. **Breite Ellbogenraum. ***Breite Schulterraum.

Bei Audi bekommen Sie sehr viel mehr als einen Audi.

Wer sich für einen Audi entscheidet, entscheidet sich für eine Marke, die ihren Kunden mehr bietet. Mehr Individualität. Mehr Exklusivität. Und mehr Faszination.



www.audi.com

Vorsprung durch Technik und alles, was dahintersteckt: die legendäre Audi Historie, Termine zu unvergesslichen Events und bahnbrechende Innovationen – lassen Sie sich von der Marke Audi faszinieren.
> www.audi.com



Audi Konfigurator

Stellen Sie mit dem Audi Konfigurator Ihren ganz persönlichen Audi zusammen. Alle aktuellen Modelle, Motoren, Farben und Ausstattungen stehen Ihnen bei der Auswahl zur Verfügung.
> www.audi.com



Audi tv

Auf Audi tv entdecken Sie ganz neue Facetten unserer Marke mit den vier Ringen: spannende Reportagen über unsere Modelle, technische Innovationen, faszinierende Events aus den Bereichen Motorsport, Tradition, Kultur und Lifestyle. Werfen Sie einen Blick hinter die Kulissen. Jeden Tag aktuell. Rund um die Uhr.
> www.audi.tv



Audi Bank

Finanzieren. Leasen. Versichern. Für welchen neuen Audi Sie sich auch entscheiden: Jedes Audi Bank-Angebot wird individuell auf Sie zugeschnitten. Zum Beispiel kombinieren unsere Vorteilspakete moderne Finanzierungs- und Leasingformen mit einem umfassenden Versicherungsschutz und bieten Ihnen somit grenzenlose Mobilität.
> www.audi.com

	Seite	A8	A8 L	A8 L W12
Lackierungen	75, 80			
Brillantschwarz		<input type="checkbox"/>	<input type="checkbox"/>	<input type="checkbox"/>
Ibisweiß		<input type="checkbox"/>	<input type="checkbox"/>	<input type="checkbox"/>
Havannaschwarz Metallic		<input checked="" type="checkbox"/>	<input checked="" type="checkbox"/>	<input checked="" type="checkbox"/>
Smaragdschwarz Metallic		<input checked="" type="checkbox"/>	<input checked="" type="checkbox"/>	<input checked="" type="checkbox"/>
Oolongrau Metallic		<input checked="" type="checkbox"/>	<input checked="" type="checkbox"/>	<input checked="" type="checkbox"/>
Quarzgrau Metallic		<input checked="" type="checkbox"/>	<input checked="" type="checkbox"/>	<input checked="" type="checkbox"/>
Eissilber Metallic		<input checked="" type="checkbox"/>	<input checked="" type="checkbox"/>	<input checked="" type="checkbox"/>
Gletscherweiß Metallic		<input checked="" type="checkbox"/>	<input checked="" type="checkbox"/>	<input checked="" type="checkbox"/>
Phantomschwarz Perleffekt		<input checked="" type="checkbox"/>	<input checked="" type="checkbox"/>	<input checked="" type="checkbox"/>
Nachtblau Perleffekt		<input checked="" type="checkbox"/>	<input checked="" type="checkbox"/>	<input checked="" type="checkbox"/>
Impalabeige Perleffekt		<input checked="" type="checkbox"/>	<input checked="" type="checkbox"/>	<input checked="" type="checkbox"/>
Individuallackierungen Audi exclusive		<input checked="" type="checkbox"/>	<input checked="" type="checkbox"/>	<input checked="" type="checkbox"/>
Sitze/Sitzbezüge	74, 82			
Normalsitze vorn		<input type="checkbox"/>	<input type="checkbox"/>	–
Komfort-Sportsitze vorn mit/ohne Sitzbelüftung		<input checked="" type="checkbox"/>	<input checked="" type="checkbox"/>	<input checked="" type="checkbox"/>
Komfortsitze vorn		<input checked="" type="checkbox"/>	<input checked="" type="checkbox"/>	<input type="checkbox"/>
Komfortsitze vorn mit optionaler Sitzbelüftung		<input checked="" type="checkbox"/>	<input checked="" type="checkbox"/>	<input checked="" type="checkbox"/>
Stoff Verdi		<input type="checkbox"/>	<input type="checkbox"/>	–
Alcantara/Leder-Kombination		<input checked="" type="checkbox"/>	<input checked="" type="checkbox"/>	<input checked="" type="checkbox"/>
Leder Valcona		<input checked="" type="checkbox"/>	<input checked="" type="checkbox"/>	<input type="checkbox"/>
Naturleder		<input checked="" type="checkbox"/>	<input checked="" type="checkbox"/>	<input checked="" type="checkbox"/>
Leder Valonea		<input checked="" type="checkbox"/>	<input checked="" type="checkbox"/>	<input checked="" type="checkbox"/>
Lederausstattung Audi exclusive		<input checked="" type="checkbox"/>	<input checked="" type="checkbox"/>	<input checked="" type="checkbox"/>
Lederpaket		<input checked="" type="checkbox"/>	<input checked="" type="checkbox"/>	–
Erweitertes Lederpaket		<input checked="" type="checkbox"/>	<input checked="" type="checkbox"/>	<input type="checkbox"/>

	Seite	A8	A8 L	A8 L W12
Volllederpaket		<input checked="" type="checkbox"/>	<input checked="" type="checkbox"/>	<input checked="" type="checkbox"/>
Lederausstattung Audi exclusive (Paket 1)		<input checked="" type="checkbox"/>	<input checked="" type="checkbox"/>	<input checked="" type="checkbox"/>
Lederausstattung Audi exclusive (Paket 2)		<input checked="" type="checkbox"/>	<input checked="" type="checkbox"/>	<input checked="" type="checkbox"/>
Lederausstattung Audi exclusive (Paket 3)		<input checked="" type="checkbox"/>	<input checked="" type="checkbox"/>	<input checked="" type="checkbox"/>
Lederausstattung Audi exclusive (Paket 4)		<input checked="" type="checkbox"/>	<input checked="" type="checkbox"/>	<input checked="" type="checkbox"/>
Audi design selection balaobraun		<input checked="" type="checkbox"/>	<input checked="" type="checkbox"/>	<input checked="" type="checkbox"/>
Audi design selection messingbeige		<input checked="" type="checkbox"/>	<input checked="" type="checkbox"/>	<input checked="" type="checkbox"/>
Dachhimmel	89			
Dachhimmel in Alcantara		<input checked="" type="checkbox"/>	<input checked="" type="checkbox"/>	<input type="checkbox"/>
Dachhimmel in Stoff		<input type="checkbox"/>	<input type="checkbox"/>	–
Dachhimmel in Alcantara Audi exclusive		<input checked="" type="checkbox"/>	<input checked="" type="checkbox"/>	<input checked="" type="checkbox"/>
Heckablage in Alcantara Audi exclusive		<input checked="" type="checkbox"/>	<input checked="" type="checkbox"/>	<input checked="" type="checkbox"/>
Dekoreinlagen (obere/untere Dekoreinlage)	75, 90			
Nussbaumwurzholz braun/Hochglanz schwarz		<input type="checkbox"/>	<input type="checkbox"/>	–
Birkemaserholz perlbeige/Hochglanz schwarz		<input checked="" type="checkbox"/>	<input checked="" type="checkbox"/>	–
Eschemaserholz samtbraun/Hochglanz schwarz		<input checked="" type="checkbox"/>	<input checked="" type="checkbox"/>	–
Vavonaholz assamgrau/Hochglanz schwarz		<input checked="" type="checkbox"/>	<input checked="" type="checkbox"/>	–
Nussbaumwurzholz braun/Aluminium gebürstet silber		<input checked="" type="checkbox"/>	<input checked="" type="checkbox"/>	<input checked="" type="checkbox"/>
Birkemaserholz perlbeige/Aluminium gebürstet silber		<input checked="" type="checkbox"/>	<input checked="" type="checkbox"/>	<input checked="" type="checkbox"/>
Eschemaserholz balsamicobraun naturell/Aluminium gebürstet silber		<input checked="" type="checkbox"/>	<input checked="" type="checkbox"/>	<input checked="" type="checkbox"/>
Eschemaserholz samtbraun/Aluminium gebürstet silber		<input checked="" type="checkbox"/>	<input checked="" type="checkbox"/>	<input checked="" type="checkbox"/>
Vavonaholz assamgrau/Aluminium gebürstet silber		<input checked="" type="checkbox"/>	<input checked="" type="checkbox"/>	<input checked="" type="checkbox"/>
Klavierlack schwarz/Aluminium gebürstet silber		–	–	<input type="checkbox"/>
Dekoreinlagen Audi exclusive		<input checked="" type="checkbox"/>	<input checked="" type="checkbox"/>	<input checked="" type="checkbox"/>
Aluminiumoptik im Interieur		<input type="checkbox"/>	<input type="checkbox"/>	<input type="checkbox"/>
Erweiterte Aluminiumoptik im Interieur		<input checked="" type="checkbox"/>	<input checked="" type="checkbox"/>	<input type="checkbox"/>

	Seite	A8	A8 L	A8 L W12
Räder/Reifen	92			
Aluminium-Schmiederäder im 6-Arm-Design		<input type="checkbox"/> ¹	<input type="checkbox"/> ¹	–
Aluminium-Gussräder im 7-Arm-Design		<input type="checkbox"/> ²	<input type="checkbox"/> ²	–
Winter-Aluminium-Schmiederäder im 6-Arm-Design		<input checked="" type="checkbox"/>	<input checked="" type="checkbox"/>	–
Winter-Aluminium-Gussräder im 7-Arm-Design		<input checked="" type="checkbox"/>	<input checked="" type="checkbox"/>	–
Aluminium-Gussräder im 10-Speichen-Y-Design, teilpoliert		<input checked="" type="checkbox"/>	<input checked="" type="checkbox"/>	<input checked="" type="checkbox"/>
Aluminium-Gussräder im 5-Arm-Design		<input checked="" type="checkbox"/>	<input checked="" type="checkbox"/>	<input checked="" type="checkbox"/>
Aluminium-Schmiederäder im 10-Parallelspeichen-Design, teilpoliert		<input checked="" type="checkbox"/>	<input checked="" type="checkbox"/>	<input checked="" type="checkbox"/>
Aluminium-Gussräder Audi exclusive im 5-Doppelspeichen-Design		<input checked="" type="checkbox"/>	<input checked="" type="checkbox"/>	<input checked="" type="checkbox"/>
Aluminium-Schmiederäder Audi exclusive im 7-Doppelspeichen-Design, poliert, 2-farbig		<input checked="" type="checkbox"/>	<input checked="" type="checkbox"/>	<input checked="" type="checkbox"/>
Aluminium-Schmiederäder Audi exclusive im 7-Doppelspeichen-Design, hochglanzpoliert, einfarbig		<input checked="" type="checkbox"/>	<input checked="" type="checkbox"/>	<input checked="" type="checkbox"/>
Aluminium-Gussräder Audi exclusive im 5-Segmentspeichen-Design		<input checked="" type="checkbox"/>	<input checked="" type="checkbox"/>	<input checked="" type="checkbox"/>
Aluminium-Gussräder Audi exclusive im 5-Arm-Rotor-Design		<input checked="" type="checkbox"/>	<input checked="" type="checkbox"/>	<input checked="" type="checkbox"/>
Aluminium-Gussräder Audi exclusive im 5-Arm-Rotor-Design, Titanoptik, glanzgedreht		<input checked="" type="checkbox"/>	<input checked="" type="checkbox"/>	<input checked="" type="checkbox"/>
Aluminium-Gussräder Audi exclusive im 5-Arm-Struktur-Design		<input checked="" type="checkbox"/>	<input checked="" type="checkbox"/>	<input checked="" type="checkbox"/>
Winter-Aluminium-Gussräder im 5-Arm-Design		<input checked="" type="checkbox"/>	<input checked="" type="checkbox"/>	<input checked="" type="checkbox"/>
Winter-Aluminium-Schmiederäder im 10-Parallelspeichen-Design		<input checked="" type="checkbox"/>	<input checked="" type="checkbox"/>	<input checked="" type="checkbox"/>
Aluminium-Gussräder im 15-Speichen-Design, teilpoliert		–	–	<input type="checkbox"/>
Reifen mit Notlaufeigenschaften		<input checked="" type="checkbox"/>	<input checked="" type="checkbox"/>	<input checked="" type="checkbox"/>
Radschrauben diebstahlhemmend		<input checked="" type="checkbox"/>	<input checked="" type="checkbox"/>	<input checked="" type="checkbox"/>
Reifenreparaturset		<input type="checkbox"/>	<input type="checkbox"/>	<input type="checkbox"/>
Reserverad platzsparend		<input checked="" type="checkbox"/>	<input checked="" type="checkbox"/>	<input checked="" type="checkbox"/>
Reifendruck-Kontrollanzeige		<input type="checkbox"/>	<input type="checkbox"/>	<input type="checkbox"/>
Bordwerkzeug		<input type="checkbox"/>	<input type="checkbox"/>	<input type="checkbox"/>
Wagenheber		<input type="checkbox"/>	<input type="checkbox"/>	<input type="checkbox"/>

	Seite	A8	A8 L	A8 L W12
Licht	94			
LED-Scheinwerfer		<input checked="" type="checkbox"/>	<input checked="" type="checkbox"/>	<input type="checkbox"/>
adaptive light		<input checked="" type="checkbox"/>	<input checked="" type="checkbox"/>	–
adaptive light inklusive gleitender Leuchtweitenregulierung		<input checked="" type="checkbox"/>	<input checked="" type="checkbox"/>	–
Xenon plus inklusive Scheinwerfer-Reinigungsanlage		<input type="checkbox"/>	<input type="checkbox"/>	–
Licht-/Regensensor		<input type="checkbox"/>	<input type="checkbox"/>	<input type="checkbox"/>
Innen- und Außenlichtpaket		<input type="checkbox"/>	<input type="checkbox"/>	<input type="checkbox"/>
Ambientebeleuchtung		<input checked="" type="checkbox"/>	<input checked="" type="checkbox"/>	<input type="checkbox"/>
Adaptives Bremslicht		<input type="checkbox"/>	<input type="checkbox"/>	<input type="checkbox"/>
LED-Heckleuchten		<input type="checkbox"/>	<input type="checkbox"/>	<input type="checkbox"/>
Zusätzliche Leseleuchten im Fond		<input checked="" type="checkbox"/>	–	–
Make-up-Spiegel und zusätzliche Leseleuchten im Fond		–	<input type="checkbox"/>	<input type="checkbox"/>
Spiegel	95			
Außenspiegel mit integriertem LED-Blinker		<input type="checkbox"/>	<input type="checkbox"/>	<input type="checkbox"/>
Außenspiegel elektrisch einstell-, beheiz- und anklappbar, beidseitig automatisch abblendend		<input checked="" type="checkbox"/>	<input checked="" type="checkbox"/>	–
Außenspiegel elektrisch einstell-, beheiz- und anklappbar, beidseitig automatisch abblendend, mit Memory-Funktion		<input checked="" type="checkbox"/>	<input checked="" type="checkbox"/>	<input type="checkbox"/>
Innenspiegel automatisch abblendend		<input type="checkbox"/>	<input type="checkbox"/>	<input type="checkbox"/>
Dachsysteme	96			
Glas-Schiebe-/Ausstelldach		<input checked="" type="checkbox"/>	<input type="checkbox"/>	<input type="checkbox"/>
Solar-Schiebe-/Ausstelldach		<input checked="" type="checkbox"/>	<input checked="" type="checkbox"/>	<input checked="" type="checkbox"/>
Panorama-Glasdach		–	<input checked="" type="checkbox"/> ³	<input checked="" type="checkbox"/>

Serienausstattung Sonderausstattung Serien-/Sonderausstattung modellabhängig – nicht erhältlich

Länderspezifische Abweichungen möglich. Welche Ausstattung in Ihrem Land Serie ist und welche Sonderausstattungen erhältlich sind, erfahren Sie bei Ihrem lokalen Audi Partner.

¹Serie bei 3.0 TDI, 3.0 TDI quattro, 3.0 TFSI quattro und 4.2 FSI quattro. ²Serie bei 4.2 TDI quattro. ³Nicht erhältlich für A8 L 3.0 TDI (150 kW).

	Seite	A8	A8 L	A8 L W12
Schließsysteme	96			
Engine-Start-Stop-Taste		<input type="checkbox"/>	<input type="checkbox"/>	<input type="checkbox"/>
Komfortschlüssel		<input checked="" type="checkbox"/>	<input checked="" type="checkbox"/>	<input type="checkbox"/>
Komfortschlüssel inklusive sensorgesteuerter Gepäckraumtriegelung		<input checked="" type="checkbox"/>	<input checked="" type="checkbox"/>	<input checked="" type="checkbox"/>
Servoschließung für die Türen		<input checked="" type="checkbox"/>	<input checked="" type="checkbox"/>	<input checked="" type="checkbox"/>
Gepäckraumklappe automatisch öffnend		<input checked="" type="checkbox"/>	<input checked="" type="checkbox"/>	–
Gepäckraumklappe elektrisch öffnend und schließend		<input checked="" type="checkbox"/>	<input checked="" type="checkbox"/>	<input type="checkbox"/>
Garagentoröffner (HomeLink)		<input checked="" type="checkbox"/>	<input checked="" type="checkbox"/>	<input checked="" type="checkbox"/>
Diebstahlwarnanlage		<input type="checkbox"/>	<input type="checkbox"/>	<input type="checkbox"/>
Vorbereitung für Ortungsassistent		<input checked="" type="checkbox"/>	<input checked="" type="checkbox"/>	<input checked="" type="checkbox"/>
Verglasung	97			
Wärmeschutzverglasung		<input type="checkbox"/>	<input type="checkbox"/>	–
Doppel-/Akustikverglasung		<input checked="" type="checkbox"/>	<input checked="" type="checkbox"/>	<input checked="" type="checkbox"/>
Dämm-/Akustikglas		<input checked="" type="checkbox"/>	<input checked="" type="checkbox"/>	<input type="checkbox"/>
Dämm-/Akustikglas mit Frontscheibenheizung		<input checked="" type="checkbox"/>	<input checked="" type="checkbox"/>	<input checked="" type="checkbox"/>
Sonnenschutzrollo elektrisch für die Heckscheibe		<input checked="" type="checkbox"/>	–	–
Sonnenschutzrollos elektrisch für die Heckscheibe und die hinteren Seitenscheiben		–	<input type="checkbox"/>	<input type="checkbox"/>
Scheiben abgedunkelt (Privacy Verglasung)		<input checked="" type="checkbox"/>	<input checked="" type="checkbox"/>	<input checked="" type="checkbox"/>
Scheiben abgedunkelt (Privacy Verglasung) mit Frontscheibenheizung		<input checked="" type="checkbox"/>	<input checked="" type="checkbox"/>	<input checked="" type="checkbox"/>
Weitere Außenausstattungen	98			
Vorrüstung für Anhängervorrichtung		<input checked="" type="checkbox"/>	<input checked="" type="checkbox"/>	<input checked="" type="checkbox"/>
Anhängervorrichtung		<input checked="" type="checkbox"/>	<input checked="" type="checkbox"/>	<input checked="" type="checkbox"/>
Abgasendrohre		<input type="checkbox"/>	<input type="checkbox"/>	<input type="checkbox"/>
Modellbezeichnung/Schriftzug		<input type="checkbox"/>	<input type="checkbox"/>	<input type="checkbox"/>
W12-Schriftzug		–	–	<input type="checkbox"/>

	Seite	A8	A8 L	A8 L W12
Sitze/Sitzkomfort	98			
Rücksitzanlage		<input type="checkbox"/>	<input type="checkbox"/>	<input checked="" type="checkbox"/>
Einzelsitze im Fond, elektrisch einstellbar		<input checked="" type="checkbox"/>	<input checked="" type="checkbox"/>	<input type="checkbox"/>
Memory-Funktion für Normalsitze		<input checked="" type="checkbox"/>	<input checked="" type="checkbox"/>	–
Einzelsitze im Fond, elektrisch einstellbar, mit durchgehender, beledeter Mittelkonsole		–	<input checked="" type="checkbox"/>	<input checked="" type="checkbox"/>
Ruhesitz		–	<input checked="" type="checkbox"/>	<input checked="" type="checkbox"/>
Massage-Funktion vorn		<input checked="" type="checkbox"/>	<input checked="" type="checkbox"/>	<input checked="" type="checkbox"/>
Massage-Funktion vorn und hinten		<input checked="" type="checkbox"/>	<input checked="" type="checkbox"/>	<input checked="" type="checkbox"/>
Sitzbelüftung vorn		<input checked="" type="checkbox"/>	<input checked="" type="checkbox"/>	<input checked="" type="checkbox"/>
Sitzbelüftung vorn und hinten		<input checked="" type="checkbox"/>	<input checked="" type="checkbox"/>	<input checked="" type="checkbox"/>
Komfortmittelarmlehne vorn		<input checked="" type="checkbox"/>	<input checked="" type="checkbox"/>	<input type="checkbox"/>
Mittelarmlehne vorn		<input type="checkbox"/>	<input type="checkbox"/>	–
Mittelarmlehne hinten		<input type="checkbox"/>	<input type="checkbox"/>	<input type="checkbox"/>
Dachhaltegriffe mit Holzsegmenten		<input checked="" type="checkbox"/>	<input checked="" type="checkbox"/>	<input type="checkbox"/>
Komfortkopfstützen hinten		<input checked="" type="checkbox"/>	<input checked="" type="checkbox"/>	<input type="checkbox"/>
Kindersitzbefestigung ISOFIX für die äußeren Fondsitzeplätze		<input type="checkbox"/>	<input type="checkbox"/>	<input type="checkbox"/>
Sitzheizung vorn		<input checked="" type="checkbox"/>	<input checked="" type="checkbox"/>	–
Sitzheizung vorn und hinten		<input checked="" type="checkbox"/>	<input checked="" type="checkbox"/>	<input type="checkbox"/>
Fußstützen hinten		–	<input checked="" type="checkbox"/>	<input checked="" type="checkbox"/>
Fußstützen hinten Audi exclusive		–	<input checked="" type="checkbox"/>	<input checked="" type="checkbox"/>

	Seite	A8	A8 L	A8 L W12
Lenkräder/Wählhebel/Bedienelemente	101			
Multifunktions-Lederlenkrad im 4-Speichen-Design mit Schaltwippen		<input type="checkbox"/>	<input type="checkbox"/>	<input type="checkbox"/>
Multifunktions-Lederlenkrad im 4-Speichen-Design mit Schaltwippen, beheizbar		<input checked="" type="checkbox"/>	<input checked="" type="checkbox"/>	<input checked="" type="checkbox"/>
Lenkrad mit elektrischer Neigungs- und Axialverstellung		<input type="checkbox"/>	<input type="checkbox"/>	<input type="checkbox"/>
Multifunktions-Sportlederlenkrad im 3-Speichen-Design mit Schaltwippen, beheizbar		<input checked="" type="checkbox"/>	<input checked="" type="checkbox"/>	<input checked="" type="checkbox"/>
Multifunktions-Sportlederlenkrad im 3-Speichen-Design mit Schaltwippen		<input checked="" type="checkbox"/>	<input checked="" type="checkbox"/>	<input checked="" type="checkbox"/>
Lenkradkranz mit Holzsegmenten		<input checked="" type="checkbox"/>	<input checked="" type="checkbox"/>	<input checked="" type="checkbox"/>
Wählhebel in Leder		<input type="checkbox"/>	<input type="checkbox"/>	<input type="checkbox"/>
Wählhebel in Holz		<input checked="" type="checkbox"/>	<input checked="" type="checkbox"/>	<input checked="" type="checkbox"/>
Wählhebel in Holz Audi exclusive		<input checked="" type="checkbox"/>	<input checked="" type="checkbox"/>	<input checked="" type="checkbox"/>
Bedienelemente Audi exclusive		<input checked="" type="checkbox"/>	<input checked="" type="checkbox"/>	<input checked="" type="checkbox"/>
Klimatisierung	102			
Komfortklimaautomatik		<input checked="" type="checkbox"/>	<input checked="" type="checkbox"/>	–
Komfortklimaautomatik 4-Zonen		<input checked="" type="checkbox"/>	<input checked="" type="checkbox"/>	<input type="checkbox"/>
Standheizung/-lüftung		<input checked="" type="checkbox"/>	<input checked="" type="checkbox"/>	<input checked="" type="checkbox"/>
Gepäcksicherungs- und Ablagesysteme	103			
Ablagefächer		<input type="checkbox"/>	<input type="checkbox"/>	<input type="checkbox"/>
Kühlbox Audi exclusive		<input checked="" type="checkbox"/> ¹	<input checked="" type="checkbox"/> ²	<input checked="" type="checkbox"/>
Getränkehalter		<input type="checkbox"/>	<input type="checkbox"/>	<input type="checkbox"/>
Durchladeeinrichtung mit entnehmbarer Skitasche		<input checked="" type="checkbox"/>	<input checked="" type="checkbox"/>	<input checked="" type="checkbox"/>
Gepäckraumpaket		<input checked="" type="checkbox"/>	<input checked="" type="checkbox"/>	<input checked="" type="checkbox"/>
Klapptisch Audi exclusive		<input checked="" type="checkbox"/>	<input checked="" type="checkbox"/>	<input checked="" type="checkbox"/>
Personalisierung des Klapptisches Audi exclusive		<input checked="" type="checkbox"/>	<input checked="" type="checkbox"/>	<input checked="" type="checkbox"/>

	Seite	A8	A8 L	A8 L W12
Weitere Innenausstattungen	103			
Einstiegsleisten mit Aluminiumeinlage		<input type="checkbox"/>	<input type="checkbox"/>	–
Einstiegsleisten mit Aluminiumeinlage mit W12-Schriftzug, beleuchtet		–	–	<input type="checkbox"/>
Zigarettenanzünder und Aschenbecher		<input type="checkbox"/>	<input type="checkbox"/>	<input type="checkbox"/>
Nichtraucherpaket		<input checked="" type="checkbox"/>	<input checked="" type="checkbox"/>	<input checked="" type="checkbox"/>
Steckdose 230 Volt/115 Volt/100 Volt		<input checked="" type="checkbox"/>	<input checked="" type="checkbox"/>	<input checked="" type="checkbox"/>
Fußmatten vorn und hinten		<input type="checkbox"/>	<input type="checkbox"/>	<input type="checkbox"/>
Teppichboden und Fußmatten Audi exclusive		<input checked="" type="checkbox"/>	<input checked="" type="checkbox"/>	<input checked="" type="checkbox"/>
MMI® und Navigationssystem	104			
MMI®		<input type="checkbox"/>	<input type="checkbox"/>	–
MMI® touch		<input checked="" type="checkbox"/>	<input checked="" type="checkbox"/>	<input type="checkbox"/>
MMI® Navigation plus mit MMI® touch		<input checked="" type="checkbox"/>	<input checked="" type="checkbox"/>	<input type="checkbox"/>
Navigationsdaten (Festplatte)		<input checked="" type="checkbox"/>	<input checked="" type="checkbox"/>	<input type="checkbox"/>
Fahrerinformationssystem mit 7-Zoll-Farbdisplay		<input type="checkbox"/>	<input type="checkbox"/>	<input type="checkbox"/>
Navigationsdatenbasierte Fahrzeugunterstützung		<input checked="" type="checkbox"/>	<input checked="" type="checkbox"/>	<input type="checkbox"/>
Radio- und TV-Anlagen	105			
Radioanlage		<input type="checkbox"/>	<input type="checkbox"/>	<input type="checkbox"/>
Single-DVD-Laufwerk		<input checked="" type="checkbox"/>	<input checked="" type="checkbox"/>	–
DVD-/CD-Wechsler		<input checked="" type="checkbox"/>	<input checked="" type="checkbox"/>	<input type="checkbox"/>
Digitaler Radioempfang (DAB)		<input checked="" type="checkbox"/>	<input checked="" type="checkbox"/>	<input checked="" type="checkbox"/>
BOSE Surround Sound		<input checked="" type="checkbox"/>	<input checked="" type="checkbox"/>	<input type="checkbox"/>
TV-Empfang		<input checked="" type="checkbox"/>	<input checked="" type="checkbox"/>	<input checked="" type="checkbox"/>
Audi sound system		<input type="checkbox"/>	<input type="checkbox"/>	–
Bang & Olufsen Advanced Sound System		<input checked="" type="checkbox"/>	<input checked="" type="checkbox"/>	<input checked="" type="checkbox"/>
Audi music interface, Bestandteil der MMI® Navigation plus mit MMI® touch		<input checked="" type="checkbox"/>	<input checked="" type="checkbox"/>	<input type="checkbox"/>
Adapterkabelset für Audi music interface		<input checked="" type="checkbox"/>	<input checked="" type="checkbox"/>	<input checked="" type="checkbox"/>
Adapterkabelset plus		<input checked="" type="checkbox"/>	<input checked="" type="checkbox"/>	<input checked="" type="checkbox"/>
Rear Seat Entertainment		<input checked="" type="checkbox"/>	<input checked="" type="checkbox"/>	<input checked="" type="checkbox"/>

Serienausstattung Sonderausstattung – nicht erhältlich

Länderspezifische Abweichungen möglich. Welche Ausstattung in Ihrem Land Serie ist und welche Sonderausstattungen erhältlich sind, erfahren Sie bei Ihrem lokalen Audi Partner.

¹Nicht erhältlich für A8 3.0 TDI (150 kW). ²Nicht erhältlich für A8 L 3.0 TDI (150 kW).

	Seite	A8	A8 L	A8 L W12
Telefon und Kommunikation	106			
Bluetooth-Autotelefon online		■	■	□
Bedienhörer für Bluetooth-Autotelefon online vorn		■	■	□
Bedienhörer für Bluetooth-Autotelefon online vorn und hinten		■	■	■
Bluetooth-Schnittstelle, Bestandteil der MMI® Navigation plus mit MMI® touch		■	■	□
Handyvorbereitung (Bluetooth)		■	■	■
Assistenzsysteme	107			
Audi pre sense basic		□	□	□
adaptive cruise control mit Stop&Go-Funktion inklusive Audi pre sense front		■	■	■
Audi side assist inklusive Audi pre sense rear		■	■	■
Audi lane assist		■	■	■
Nachtsichtassistent mit Markierung erkannter Fußgänger		■	■	■
Einparkhilfe plus		■	■	–
Einparkhilfe plus mit Rückfahrkamera		■	■	□
Einparkhilfe plus mit Umgebungskameras		■	■	■
Tempolimitanzeige		■	■	■
Geschwindigkeitsregelanlage		□	□	□
Anfahrassistent		□	□	□
Fahrwerke/Bremsen	109			
Audi drive select		□	□	□
Dynamiklenkung		■	■	■
adaptive air suspension		□	□	□
adaptive air suspension sport		■	■	■
Bremsanlage		□	□	□
Elektromechanische Parkbremse		□	□	□

	Seite	A8	A8 L	A8 L W12
Technik/Sicherheit	109			
Karosserie Audi Space Frame (ASF)-Bauweise		□	□	□
Seitenaufprallschutz		□	□	□
Airbags		□	□	□
Deaktivierungsschalter für Beifahrerairbag		■	■	■
Integrales Kopfstützensystem		□	□	□
Sicherheitsgurte		□	□	□
Sicherheitsgurte Audi exclusive		■	■	■
Warn- und Kontrollleuchten		□	□	□
Verbandmaterial		□	□	□
Warndreieck		□	□	□
Anti-Blockier-System ABS		□	□	□
Antriebs-Schlupf-Regelung ASR		□	□	□
Elektronische Differenzialsperre EDS		□	□	□
Elektronisches Stabilisierungsprogramm ESP		□	□	□
servotronic		□	□	□
tiptronic		□	□	□
quattro®		□ ¹	□ ¹	□ ¹
quattro® mit Sportdifferenzial		■ ²	■ ²	■
Fehlbetankungsschutz		■	■	–
Rekuperation		□	□	□
Start-Stop-System		□ ³	□ ³	□
Audi Anschlussgarantie	110			
Audi Anschlussgarantie		■	■	■

Ausstattung des abgebildeten Audi A8 (S. 8–25):

Lackierung: Eissilber Metallic

Räder: Aluminium-Schmiederäder im 10-Parallelspeichen-Design

Sitzbezüge: Leder Valcona titangrau

Dekoreinlagen: obere Dekoreinlage Vavonaholz assamgrau; untere Dekoreinlage

Aluminium gebürstet silber

Ausstattung des abgebildeten Audi A8 (S. 10–22):

Lackierung: Quarzgrau Metallic

Räder: Aluminium-Gussräder im 5-Arm-Design

Sitzbezüge: Leder Valcona seidenbeige

Dekoreinlagen: obere Dekoreinlage Nussbaumwurzelholz braun; untere Dekoreinlage

Hochglanz schwarz; erweiterte Aluminiumoptik im Interieur

Ausstattung des abgebildeten Audi A8 L (S. 26–33):

Lackierung: Phantomschwarz Perleffekt

Räder: Aluminium-Schmiederäder im 10-Parallelspeichen-Design

Sitzbezüge: Leder Valcona Audi design selection messingbeige

Dekoreinlagen: obere Dekoreinlage Birkemaserholz perlbeige; untere Dekoreinlage

Aluminium gebürstet silber; erweiterte Aluminiumoptik im Interieur

Ausstattung des abgebildeten Audi A8 L W12 (S. 34–41):

Lackierung: Phantomschwarz Perleffekt

Räder: Aluminium-Gussräder im 15-Speichen-Design

Sitzbezüge: Leder Valcona seidenbeige

Dekoreinlagen: obere Dekoreinlage Eschemaserholz samtbraun; untere Dekoreinlage

Aluminium gebürstet silber; erweiterte Aluminiumoptik im Interieur

Ausstattungen Audi A8/A8 L/A8 L W12			
Abgasendrohre	98	Dachhimmel/Dachhimmel	
Ablagefächer	103	in Alcantara Audi exclusive	89
Adapterkabelset für Audi music interface	106	Dämm-/Akustikgläser	97
Adapterkabelset plus	106	Deaktivierungsschalter für Beifahrerairbag	109
adaptive air suspension	109	Dekoreinlagen	90, 91
adaptive air suspension sport	109	Dekoreinlagen Audi exclusive	75, 90
adaptive cruise control mit Stop&Go-Funktion		Diebstahlwarnanlage	97
inklusive Audi pre sense front	107	Digitaler Radioempfang (DAB)	105
adaptive light	94	Doppel-/Akustikverglasung	97
adaptive light inklusive gleitender		Durchladeeinrichtung	
Leuchtweitenregulierung	94	mit entnehmbarer SkitASChe	103
Adaptives Bremslicht	95	DVD-/CD-Wechsler	105
Airbags	109	Dynamiklenkung	109
Alcantara/Leder-Kombination	88	Einparkhilfen plus	108
Aluminiumoptik im Interieur	91	Einstiegsleisten mit Aluminiumeinlage	103
Ambientebeleuchtung	95	EinzelstUze im Fond, elektrisch einstellbar	98
Anfahrassistent	109	EinzelstUze im Fond,	
Anhängevorrichtung	98	elektrisch einstellbar, mit durchgehender,	
Anti-Blockier-System ABS	110	belederter Mittelkonsole	99
Antriebs-Schlupf-Regelung ASR	110	Elektromechanische Parkbremse	109
Audi Anschlussgarantie	110	Elektronische Differenzialsperre EDS	110
Audi connect	104	Elektronisches Stabilisierungsprogramm ESP	110
Audi design selection balaobraun	76, 77, 89	Engine-Start-Stop-Taste	96
Audi design selection messingbeige	78, 79, 89	Erweiterte Aluminiumoptik im Interieur	91
Audi drive select	109	Fahrerinformationssystem	
Audi exclusive	68-75	mit 7-Zoll-Farbdisplay	104
Audi lane assist	107	Fehlbetankungsschutz	110
Audi music interface	106	Fußmatten vorn und hinten	103
Audi Original Zubehör	111-113	FußstUtzen hinten	100
Audi pre sense basic	107	FußstUtzen hinten Audi exclusive	100
Audi side assist inklusive Audi pre sense rear	107	Garagentoröffner (HomeLink)	97
Audi sound system	105	Gepäckraumklappe automatisch öffnend	97
Außenspiegel	95	Gepäckraumklappe	
Bang & Olufsen Advanced Sound System	105	elektrisch öffnend und schließend	97
Bedienelemente Audi exclusive	101	Gepäckraumpaket	103
Bedienhörer für Bluetooth-Autotelefon		Geschwindigkeitsregelanlage	109
online vorn und vorn und hinten	107	Getränkehalter	103
Bluetooth-Autotelefon online	106	Glas-Schiebe-/Ausstelldach	96
Bluetooth-Schnittstelle, Bestandteil der		Handyvorbereitung (Bluetooth)	107
MMI® Navigation plus mit MMI® touch	107	Heckablage in Alcantara Audi exclusive	89
Bordwerkzeug	93	Innenspiegel automatisch abblendend	95
BOSE Surround Sound	105	Innen- und Außenlichtpaket	95
Bremsanlage	109	Integrales KopfstUtzensystem	109
Dachhaltegriffe mit Holzsegmenten	100	Karosserie Audi Space Frame (ASF)-Bauweise	109



AUDI AG
85045 Ingolstadt
www.audi.com
Gültig ab September 2011

Printed in Germany
133/1230.82.09

Die in diesem Katalog gezeigten und beschriebenen Modellvarianten und Ausstattungen sowie einige der aufgeführten Dienstleistungen sind nicht in allen Ländern erhältlich. Die abgebildeten Fahrzeuge sind teilweise mit Sonderausstattungen gegen Mehrpreis ausgerüstet. Die Angaben über Lieferumfang, Aussehen, Leistungen, Maße und Gewichte, Kraftstoffverbrauch und Betriebskosten des Fahrzeugs entsprechen den zum Zeitpunkt der Drucklegung vorhandenen Kenntnissen. Abweichungen in Farbe und Form von den Abbildungen, Irrtümer und Druckfehler bleiben vorbehalten. Änderungen sind vorbehalten. Nachdruck, auch auszugsweise, nur mit schriftlicher Genehmigung der AUDI AG.

Das Papier dieses Katalogs wurde aus chlorfrei gebleichtem Zellstoff hergestellt.