



A8L W12

Audi A8L W12



Seite 8



Seite 16



Seite 20



Seite 11

	Seite	
Faszination	4 Erlebnis Audi A8 L W12	
Technik	18 FSI®	
	20 MMI® – Multi Media Interface	
Ausstattungen	22 Audi exclusive	39 Innenausstattungen
	26 Lackierungen	40 Infotainment
	28 Sitze/Sitzbezüge	42 Assistenz-Systeme
	33 Dachhimmel	43 Technik
	34 Dekoreinlagen	44 Technische Daten
	36 Räder/Reifen	45 Abmessungen
	38 Licht und Spiegel	46 Audi Konfigurator, Audi tv
	38 Außenausstattungen	

Kraft spüren.
Stille genießen.

Der neue Audi A8 L W12.

Unser Meisterstück an Komfort, Dynamik und Exklusivität: der Audi A8 L W12 fasziniert durch seine imposante Ausstrahlung und souveräne Leistung. Sein Zwölfzylinder-Motor überzeugt mit Durchzugskraft und Laufruhe. Erleben Sie die unvergleichliche Gelassenheit, einen Audi A8 L W12 zu fahren.

Die Werte für Kraftstoffverbrauch und CO₂-Emissionen finden Sie auf Seite 44.





Präsenz, Stärke, Haltung. Ausdruck echten Charakters. Dynamische Linien definieren den skulpturalen Fahrzeugkörper; die innovativen LED-Scheinwerfer setzen einen markanten Akzent. Der Audi Singleframe mit hochglänzend schwarz lackierter Gitterstruktur beeindruckt durch seine horizontalen Chromstreben und ist mit einem W12-Emblem versehen. Die Räder im 15-Speichen-Design und die neu gestalteten Lufteinlässe mit Chromeinlegern unterstreichen die Exklusivität des A8 L W12. Zwei trapezförmige Endrohrblenden sind harmonisch in den Stoßfänger integriert und vollenden die eindrucksvolle Heckgestaltung.



Puren Luxus sehen.
Pure Entspannung fühlen.



Das Äußere des A8 L W12 weckt hohe Erwartungen – der Innenraum übertrifft sie. In der stimmungsvollen Atmosphäre aus feinem Leder und edlen Hölzern werden Sie sich sofort wie zu Hause fühlen. Gebürstetes Aluminium und hochwertiges Leder definieren den Innenraum des Zwölfzylinders, mit der Ambientebeleuchtung können Sie ihn ganz nach Ihrem Geschmack ausleuchten. Der exzellente Klang des optionalen Bang & Olufsen Advanced Sound System vollendet das Erlebnis luxuriösen Reisens.



Im Fond erwarten Sie komfortable Einzelsitze, die sich vielseitig justieren lassen. Auf Wunsch ist eine durchgehende, belederte Mittelkonsole sowie Sitzbelüftung und Massage-Funktion erhältlich. Die Memory-Funktion speichert Ihre ganz persönlichen Einstellungen; eine 4-Zonen-Komfortklimaautomatik sorgt für ein ganz individuelles Wohlfühlklima. Und wer sich lieber durch Unterhaltung entspannt: Das optionale Rear Seat Entertainment verfügt über zwei 10,2-Zoll-LCD-Displays an den Lehnen der Vordersitze, auf denen Sie diverse Medien wiedergeben können.

Das auf Wunsch erhältliche Panorama-Glasdach durchflutet den Innenraum mit Sonnenlicht.



Eine Besonderheit im Fond: der auf Wunsch erhältliche Ruhesitz. Der elektrisch einstellbare Sitz mit Massage-Funktion und eine elektrisch aus der Rückenlehne des Beifahrersitzes ausfahrbare Fußauflage sorgen für noch mehr Entspannung. Die vier Programme der Massage-Funktion sind bequem per Fernbedienung anwählbar. Leicht zugänglich in der beleuchteten Mittelkonsole: die zentrale Bedieneinheit für die Fondklimaanlage und das Rear Seat Entertainment.

Konzentration
auf das Wesentliche:

12 Zylinder, 368 kW, 625 Nm.

Genießen Sie in jedem Augenblick die hervorragende Laufruhe des Zwölfzylinders – und erleben Sie seine kraftvolle Beschleunigung: In nur 4,7 Sekunden beschleunigt Ihr Audi A8 L W12 von 0 auf 100 km/h. Ob Sie die Fahrt eher agil oder eher komfortabel erleben, hängt dann ganz von Ihnen ab – und von Audi drive select. Damit können Sie den Fahrzeugcharakter ganz Ihren Wünschen anpassen. Je nach Einstellung fühlt sich Ihr A8 L W12 noch sportlicher oder noch komfortabler an.

Die Werte für Kraftstoffverbrauch und CO₂-Emissionen finden Sie auf Seite 44.



Das FSI®-Prinzip:

Da weitermachen, wo andere aufhören.

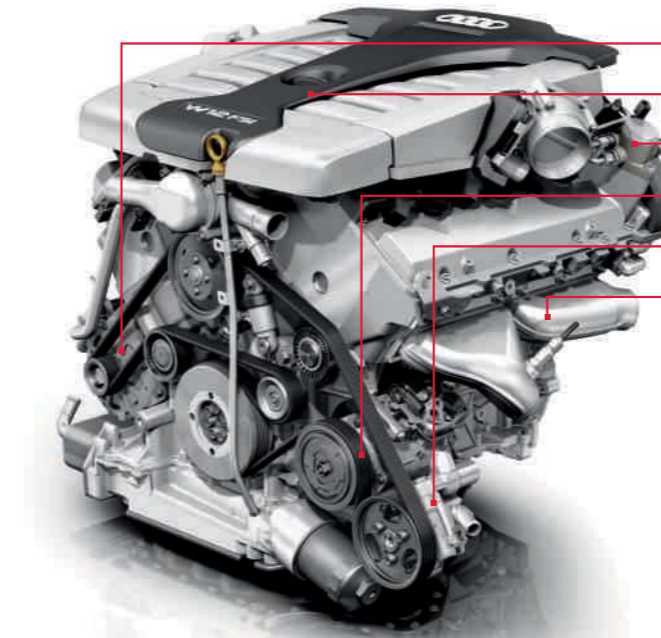

- Generator mit Rekuperation
- zentrales Ölabscheider-Modul
- Hochdruckeinspritzsystem 130 bar
- Klimakompressor
- Lenkhilfepumpe geregelt
- luftspaltisolierter Krümmer



Die Motorsteuerung berechnet die Einspritzmenge und den Zündzeitpunkt nach der Leistungsanforderung des Fahrers. Im Normalbetrieb liegt der Einspritzdruck zwischen 30 und bis zu 130 bar. Das Aggregat im A8 L W12 verfügt erstmals über Mehrloch-Hochdruckeinspritzventile, die für eine hervorragende Aufbereitung des Kraftstoffs im Zylinder sorgen.

Wer sagt, dass man sich über Kraftstoff nur in Litern Gedanken machen kann? Unsere Ingenieure wollten jeden Tropfen Benzin effizient nutzen. Daraus entstanden ist FSI®.

Bei der FSI-Technologie wird der Kraftstoff direkt in den Brennraum gespritzt und fein zerstäubt. So kann das Benzin auf die Millisekunde – quasi tröpfchengenau – abgerufen werden, wenn der Motor es verlangt. Das bedeutet eine bessere Ausnutzung des Kraftstoffs und im Endeffekt einen geringeren Verbrauch. Wie wichtig die effiziente Nutzung von Treibstoff ist, hat sich beim legendären 24-Stunden-Rennen von Le Mans

gezeigt: Dort konnte der Audi R8 mit FSI-Antrieb mehrmals überlegen siegen.

Auch der 6,3-L-W12-Motor* in Ihrem neuen Audi A8 L W12 arbeitet mit der FSI-Technologie. Die neueste Generation von Motorsteuergeräten und ein innovatives Thermomanagement tragen zusätzlich zum verringerten Kraftstoffverbrauch bei. So erreicht der Motor bei einem Kaltstart schneller seine Betriebstemperatur, wodurch Reibungsverluste vermindert werden, und ein Rekuperationssystem gewinnt beim Verzögern Energie zurück. Die 368 kW des Hochleistungsaggregats erzeugen ein maximales Drehmoment

von 625 Nm, das den Wagen agil und laufruhig auf bis zu 250 km/h beschleunigt.

Die Laufruhe des Motors entsteht vor allem durch die hervorragende Balance der freien Massenkräfte. Zusätzlich sorgt alleine die hohe Zylinderzahl für einen sehr flüssigen Lauf, denn mit steigender Zylinderzahl verringert sich der sogenannte Zündabstand des Motors. Während ein Vierzylinder-Motor einen Zündabstand von 180° hat – also 180° bis zur nächsten Zündung drehen muss – hat der W12 einen Zündabstand von nur 60°. Die Zündungen erfolgen somit in kürzeren Abständen, was sich positiv auf die Laufruhe des Motors auswirkt.

*Die Werte für Kraftstoffverbrauch und CO₂-Emissionen finden Sie auf Seite 44.



Menü: Anzeige der zur Verfügung stehenden 7 Untermenüs, die alternativ auch über die Hardkeys anwählbar sind.



Information: Anzeige von aktuellen Verkehrsmeldungen, Einstieg Online-Dienste wie z. B. Navigation anhand von Google-Earth-Bildern und WLAN-Hotspot für Internetzugang (falls Bluetooth-Autotelefon online mitbestellt).



Telefon: Die auf Wunsch erhältliche Handyvorbereitung (Bluetooth) bzw. das Bluetooth-Autotelefon online verfügt über einen Auswahlbildschirm mit Anruflisten, Adressbuch und Wahloberfläche als Starteinstellung.



Car: Diese Funktion ermöglicht Ihnen das direkte Ansteuern von Fahrerassistenzsystemen, Fahrzeugeinstellung, Klima, Standheizung und Service.



Radio: Der integrierte Radioempfänger ist für UKW, LW und MW ausgelegt und liefert optional Digitalradio mit ständig aktualisierter Senderliste.



MMI touch: Auf dem MMI touch können Sie mit einem Finger „schreiben“. Das System erkennt Buchstaben und Zahlen. Nutzbar für Navigation und Telefon; zusätzlich können Sie in der Jukebox per Fingerstrich durch die Alben Ihrer Musiksammlung blättern.



Navigationsystem: Das Festplatten-Navigationsystem MMI Navigation plus mit MMI touch liefert eine 3D-Kartenansicht und eine dreidimensionale Darstellung bekannter Gebäude und Sehenswürdigkeiten.



Media: Anzeige verfügbarer Medienquellen wie Jukebox, eingelegte SDHC-Karten, Audi music interface oder CDs und DVDs; Anzeige optionaler TV-Tuner.

Folgen Sie Ihrer Intuition – Sie werden richtig ankommen.

Unserem Anspruch „Vorsprung durch Technik“ versuchen wir in jedem Bereich eines Audi gerecht zu werden – zum Beispiel beim weiterentwickelten MMI® – Multi Media Interface. Mit dem MMI bedienen Sie eine Vielzahl von Medien im Auto, Navigation und weitere Komfortfunktionen. Bisher war die Bedienung des MMI einfach – jetzt ist sie noch einfacher. Eine reduzierte Tastenanzahl bringt mehr Übersicht. Die Bedientasten für Radio

und Media liegen sinnvoll angeordnet beim Lautstärkeregel. Die sechs weiteren sogenannten Hardkeys, zum Beispiel für Telefon oder Navigation, liegen am zentralen Dreh-Drück-Steller – für intuitives Bedienen. Ebenfalls neu: die Karussell-darstellung im MMI-Display. Damit haben Sie noch mehr Übersicht und gelangen noch einfacher ans Ziel.

Das Besondere an der MMI Navigation plus: das einzigartige MMI touch. Es liegt links vom zentralen Bedienfeld und ist, besonders im Zusammenspiel mit dem neuen Wählhebel, ganz bequem zu erreichen. Mit dem MMI touch steuern Sie unter anderem auf eine neue und intelligente Weise die Navigation – indem Sie Buchstaben oder Zahlen mit dem Finger auf das berührungssensitive Bedienfeld „schreiben“.

Das System quittiert die Eingabe nach jedem Zeichen mit einer akustischen Rückmeldung. Zusätzlich können Sie in der Jukebox durch die Alben Ihrer Musiksammlung blättern – ein kurzer Fingerstrich genügt.



Weil Ihren Geschmack niemand so gut kennt wie Sie selbst: Audi exclusive.



Jedes Jahr verkauft Audi Hunderttausende Fahrzeuge. Doch nur ein einziges Mal Ihres. Wie das möglich ist? Mit einem Service der quattro GmbH, der Ihren Audi unverwechselbar macht: Audi exclusive. Lackierungen nach Ihren Vorstellungen, feines Leder, hochwertiges Alcantara und ausgewählte Hölzer und Dekore – es sind diese Materialien und die präzise Verarbeitung, die Ihrem Audi eine ganz eigene Persönlichkeit verleihen. Ihr Audi Partner und das Individualstudio des Audi Forums Neckarsulm erwarten Ihre Wünsche.



Komfortsitze in puderbeige mit Biesen und Nähten in rauchblau, Dekoreinlagen und Wählhebel in Eichenholz sepiä.



Wählhebel Audi exclusive in Eichenholz sepia.



Dekoreinlagen Audi exclusive in Eichenholz sepia.



Komfortsitz in Leder Audi exclusive puderbeige mit Biesen und Kontrastnähten in rauchblau.



■ Brillantschwarz

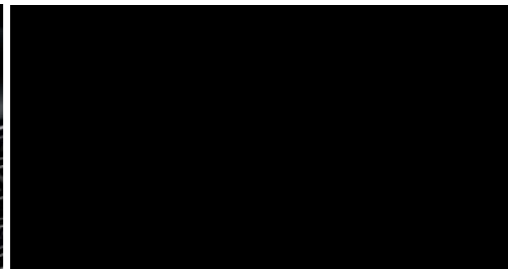

■ Smaragdschwarz Metallic



■ Eissilber Metallic



■ Phantomschwarz Perleffekt

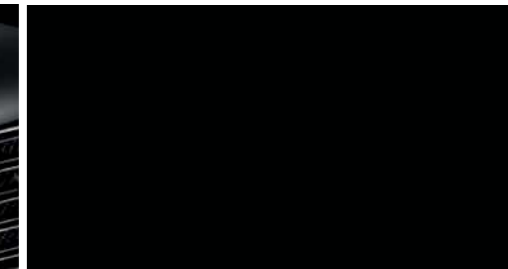

■ Ibisweiß

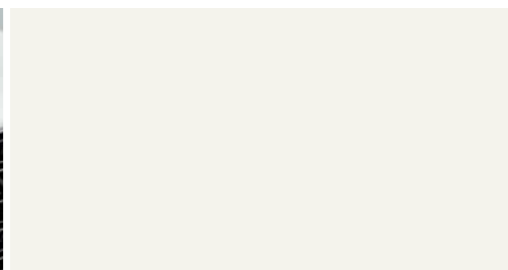

■ Oolonggrau Metallic



■ Gletscherweiß Metallic



■ Nachtblau Perleffekt



■ Havannaschwarz Metallic

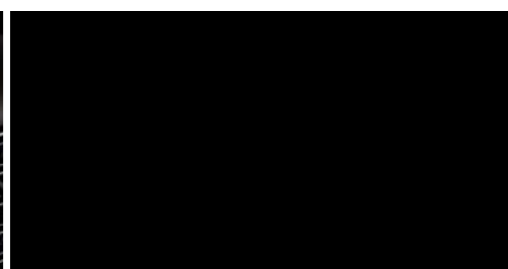

■ Quarzgrau Metallic

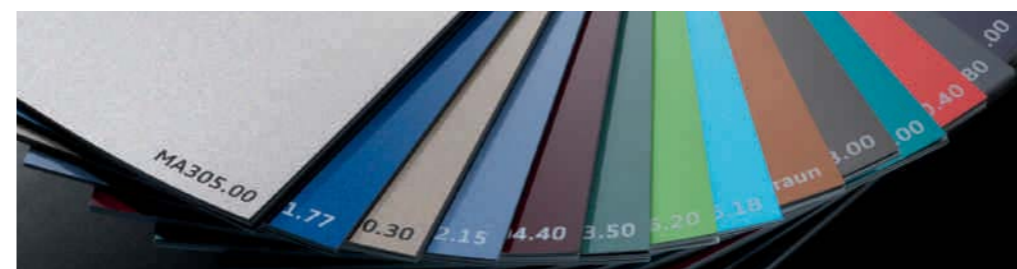

■ Individuelllackierungen Audi exclusive.

Farbe individuell wählbar.
Ein Angebot der quattro GmbH



■ Impalabeige Perleffekt





■ Leder Valcona schwarz



■ Leder Valcona nougatbraun

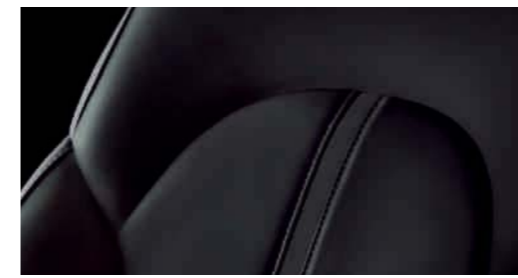

■ Naturleder schwarz



■ Naturleder nougatbraun

■ **Komfortsitze vorn mit optionaler Sitzbelüftung** auf Wunsch ist der Komfortsitz mit Sitzbelüftung inkl. Sitzheizung erhältlich. Funktionen wie beim Komfortsitz. (Nur in Verbindung mit Leder Valcona, Naturleder oder Leder Valonea bestellbar)



■ Leder Valcona schwarz



■ Leder Valcona titangrau



■ Leder Valcona samtbeige

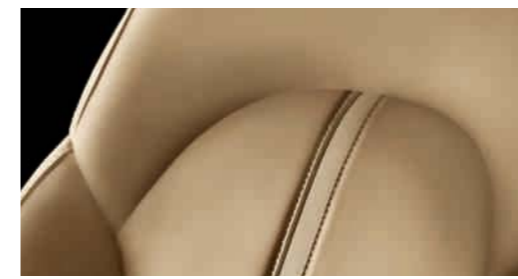

■ Naturleder samtbeige



■ Naturleder titangrau



■ Leder Valcona titangrau

■ **Komfortsitze vorn** inklusive Holzapplikationen an der Rückseite der Vordersitze, Memory-Funktion für Fahrer- und Beifahrersitz, Lenkrad, Außenspiegel, Kopfstützen- und Gurthöhe vorn sowie Außenspiegel beheizbar, elektrisch einstell-/anklappbar und automatisch abblendend. (Nur in Verbindung mit Leder Valcona oder Naturleder bestellbar)



■ Leder Valcona seidenbeige



■ **Lederausstattungen Audi exclusive.** Farbe Leder/Nähte/Biesen frei wählbar. Ein Angebot der quattro GmbH



■ Leder Valcona seidenbeige



■ Leder Valcona nougatbraun



■ Naturleder schwarz



■ Naturleder nougatbraun



■ Leder Valonea schwarz³



■ Leder Valcona samtbeige



■ Naturleder titangrau



■ Naturleder samtbeige



■ Leder Valonea nougatbraun^{3,4}



■ Leder Valcona balaobraun¹



■ Leder Valcona messingbeige²



■ Lederausstattungen Audi exclusive.
Farbe Leder/Nähte/Biesen frei wählbar.
Ein Angebot der quattro GmbH



■ Alcantara/Leder schwarz



■ Alcantara/Leder titangrau



■ Leder Valcona schwarz



■ Leder Valcona nougatbraun



■ Leder Valcona titangrau

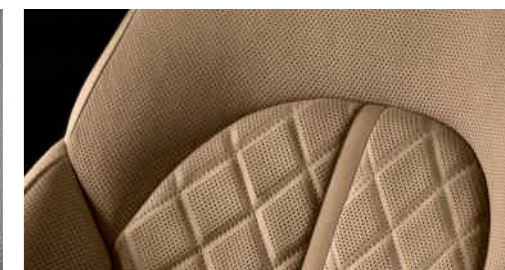

■ Leder Valcona samtbeige

■ **Komfort-Sportsitze vorn mit/ohne Sitzbelüftung⁵**

inklusive Holzapplikationen an der Rückseite der Vordersitze, Memory-Funktion für Fahrer- und Beifahrersitz, Lenkrad, Außenspiegel, Kopfstützen- und Gurthöhe vorn sowie Außenspiegel beheizbar, elektrisch einstell-/anklappbar und automatisch abblendend. (Nur in Verbindung mit Rücksitzanlage, Leder Valcona oder Alcantara/Leder bestellbar)

Sitzbezüge/Lederausstattungen



Alcantara-Leder-Kombination

die Alcantara-Leder-Kombination verleiht dem Komfort-Sportsitz eine exklusive und sportliche Optik. Die Sitzmittelbahn in Alcantara bietet besonders guten Halt und ist damit gut geeignet für dynamische Fahrten; die Seitenwangen aus feinstem Leder Valcona vollenden den Sitz. Durch schnellen Temperatenausgleich bietet diese Kombination hohen Sitzkomfort und ein gutes Sitzklima. Sie ist besonders unempfindlich, pflegeleicht und abnutzungsresistent

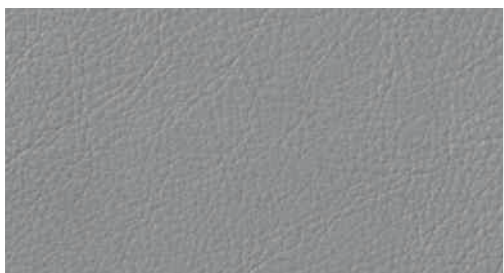

Leder Valcona

ein hochwertiges Leder, das zur eleganten Ausstrahlung des Innenraums beiträgt. Der geringe Lackauftrag unterstützt die Atmungsaktivität, die ungeprägte Oberfläche unterstreicht den hochwertigen Charakter. Leder Valcona ist chromfrei gegerbt, durchgefärbt und mit lichtechten Farbpigmenten versehen

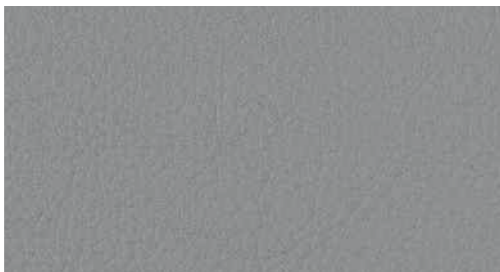

Naturleder

die natürliche Anmutung des Naturleders vermittelt einen luxuriösen Charakter. Durch den sehr geringen Lackauftrag und die ungeprägte Oberfläche bleiben die natürlichen Ledermerkmale deutlich erhalten und sorgen für ein hervorragendes Sitzklima. Charakteristische Gebrauchsspuren kreieren über die Zeit eine typische Patina. Das Naturleder ist chromfrei gegerbt, durchgefärbt und mit lichtechten Farbpigmenten versehen

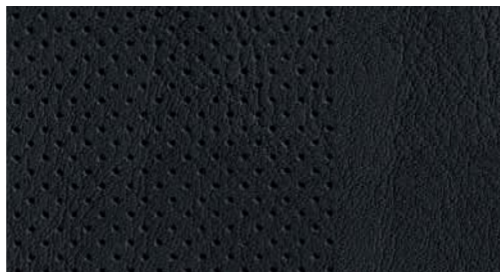

Leder Valonea

eine besondere Herstellungsart, vegetabil (mit pflanzlichen Extrakten) gegerbtes Leder, macht dieses Naturleder so exklusiv. Es ist vollständig durchgefärbt, ohne Lackauftrag, aber dennoch wasser- und schmutzabweisend. Die natürlichen Eigenschaften von Leder kommen ideal zur Geltung und das Leder hat eine exzellente Atmungsaktivität, Weichheit und einen unvergleichbaren natürlichen Griff. Die vegetabile Gerbung sorgt durch ein spezielles Mikroklima für eine außergewöhnliche Feuchtigkeitsregulierung. Die Ledereigenschaften geben diesem Leder eine ganz besondere Aura, die sich durch die wohlige Wärme und den feinen, klassischen Lederduft auszeichnet. Kopfstützen, Wählhebel und ein Kissen-Handschmeichler sind in weichem Hirschnappaleder mit einmalig natürlichen Oberflächen passend zur Lederqualität Valonea in der jeweiligen Sitzfarbe ausgeführt

Erweitertes Lederpaket

Mittelkonsole inklusive Kniepolster, Polsterung der Armauflage in den Türen, Türverkleidung unten inklusive Türtaschen, Instrumententafelunterseite inklusive Handschuhfach, Airbagkappe am Lenkrad und MMI-Blende in Leder Feinnappa mit Ziernaht

Volllederpaket

zusätzlich zum erweiterten Lederpaket Instrumententafeloberseite, Türbrüstung, Sitzblenden und Lehnenabdeckung vorn, Kopfstützenschale vorn und hinten in Leder Feinnappa mit Ziernaht; inklusive Dachhimmel in Alcantara und elektrischer Sonnenschutzrollos an der Heckscheibe und den Türscheiben hinten

Lederausstattung Audi exclusive

erhältlich in der Qualität Valcona und als Alcantara-Leder-Kombination. 4 verschiedene Paketumfänge möglich. Durch die freie Auswahl der Farbe des Leders und der Nähte besteht die Möglichkeit einer individuellen Gestaltung. Ein Angebot der quattro GmbH

Lederausstattung Audi exclusive (Paket 1)

erhältlich in Leder Valcona. Umfänge sind: Sitze, Mittelarmlehne und Türverkleidungseinsatz. Die Farben des Leders, der Ziernähte und Biesen (bei Bestellung Komfortsitz) sind frei wählbar aus 15 verschiedenen Audi exclusive Farben. Ein Angebot der quattro GmbH

Lederausstattung Audi exclusive (Paket 2)

erhältlich in Leder Valcona und Leder/Alcantara. Umfänge zusätzlich zu Paket 1 sind: Mittelkonsole inklusive Kniepad, Polsterung der Armauflage in den Türen. Sitzmittelbahn und Türverkleidungseinsatz wahlweise in Leder oder Alcantara. Ein Angebot der quattro GmbH

Lederausstattung Audi exclusive (Paket 3)

erhältlich in Leder Valcona. Umfänge zusätzlich zu Paket 2 sind: Türverkleidung unten inklusive Türtaschen, Instrumententafelunterseite inklusive Handschuhfach, MMI-Blende. Ein Angebot der quattro GmbH

Lederausstattung Audi exclusive (Paket 4)

erhältlich in Leder Valcona und Leder/Alcantara. Umfänge zusätzlich zu Paket 3 sind: Instrumententafeloberseite, Türbrüstung, Sitzblenden, Kopfstützenschalen vorn und hinten. Instrumententafeloberseite erhältlich in folgenden Audi exclusive Lederfarben: havannabraun, sattelbraun, maronenbraun, karmesinrot, classicrot, jetgrau, rauchblau, nachtblau, islandgrün. Farben des Leders, der Ziernähte und Biesen (bei Bestellung Komfortsitz) sind frei wählbar. Ein Angebot der quattro GmbH

Sitzbezüge/Lederausstattungen

Audi design selection balaobraun

exklusive Kombination aus einer edlen Innenraumfarbe mit besonderen Materialien und einer erweiterten Ausstattung. Im Paket enthalten sind Sitze in Leder Valcona balaobraun mit Stegfolte, Kontrastnähten und Biese in schneeweiß; Heckablage in Alcantara balaobraun, Dachhimmel, obere Verkleidung der Säulen und Sonnenblenden in Alcantara schneeweiß; Schalttafeloberseite in moccabraun mit Steppnähten in schneeweiß/moccabraun, Schalttafelunterseite in balaobraun, Mittelkonsole und Kniepolster in balaobraun mit Steppnähten in schneeweiß; obere Dekoreinlage in Eschemaserholz balsamicobraun naturell, untere Dekoreinlage in Aluminium gebürstet silber. Weitere Ausstattungen: Sitzbelüftung und Massage-Funktion vorn; Volllederpaket; Emblem „design selection“ in den Türen

Audi design selection messingbeige

exklusive Kombination aus einer edlen Innenraumfarbe mit besonderen Materialien und einer erweiterten Ausstattung. Im Paket enthalten sind Sitze in Leder Valcona messingbeige mit Stegfolte, Kontrastnähten und Biese in granitgrau; Heckablage in Alcantara messingbeige, Dachhimmel, obere Verkleidung der Säulen und Sonnenblenden in Alcantara schneeweiß; Schalttafeloberseite in granitgrau mit Nähten in messingbeige, Schalttafelunterseite in messingbeige, Mittelkonsole und Kniepolster in messingbeige mit Steppnähten in granitgrau; obere Dekoreinlage in Birkemaserholz perlbeige, untere Dekoreinlage in Aluminium gebürstet silber. Weitere Ausstattungen: Sitzbelüftung und Massage-Funktion vorn; Volllederpaket; Emblem „design selection“ in den Türen

Dachhimmel

Dachhimmel in Alcantara

farblich auf die gewählte Interieurfarbe abgestimmt, in schwarz, mondsilber oder seidenbeige. Dachhimmel, Heckablage, obere Verkleidung der Säulen und Sonnenblenden in Alcantara. (Nur in Verbindung mit Ledersitzbezügen bestellbar)

Dachhimmel Audi exclusive Alcantara

Säulenverkleidungen, Sonnenblenden und Schiebehimmel in Alcantara; Dachhaltegriffe, Mantelhaken und Leuchteneinheit sind farbangepasst. Wählbar in 9 verschiedenen Audi exclusive Alcantara Farben. Ein Angebot der quattro GmbH

Heckablage Audi exclusive Alcantara

Ein Angebot der quattro GmbH



Obere Dekoreinlage in Nussbaumwurzholz braun, untere Dekoreinlage in Aluminium gebürstet silber, erweiterte Aluminiumoptik im Interieur.



■ Klavierlack schwarz
Aluminium gebürstet silber

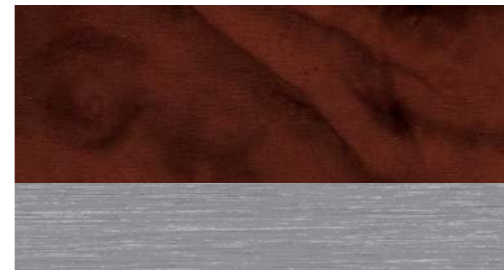

■ Nussbaumwurzholz braun
Aluminium gebürstet silber

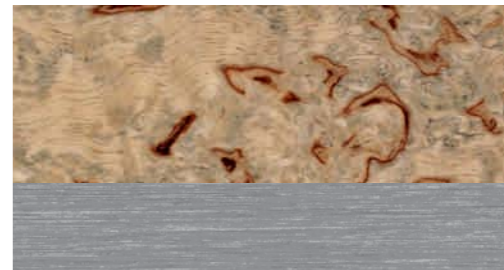

■ Birkemaserholz perlbeige
Aluminium gebürstet silber

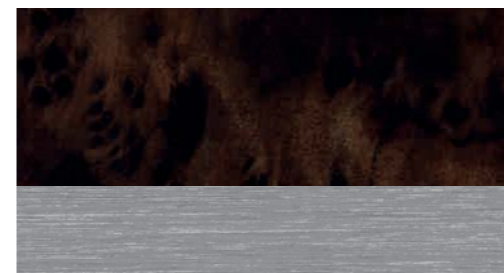

■ Vavonaholz assamgrau
Aluminium gebürstet silber

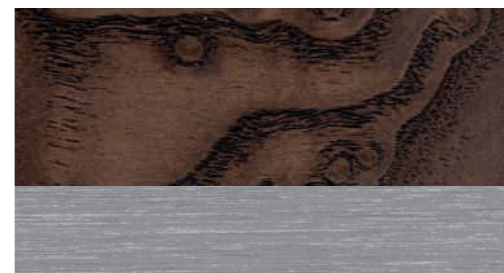

■ Eschemaserholz samtbraun
Aluminium gebürstet silber



■ Eschemaserholz balsamicobraun naturell¹
Aluminium gebürstet silber



■ **Dekoreinlagen Audi exclusive**
in Modroneholz gold, Vavonaholz kupfer, Tamoholz dunkelbraun naturell, Eschemaserholz nougat, Myrtemaserholz muskatbraun oder Eichenholz sepia. Ein Angebot der quattro GmbH



Aluminium-Gussräder im 15-Speichen-Design



Aluminium-Gussräder im 15-Speichen-Design, teilpoliert, Größe 9 J x 19 mit Reifen 255/45 R 19



Aluminium-Gussräder im 10-Speichen-Y-Design, teilpoliert, Größe 9 J x 19 mit Reifen 255/45 R 19



Aluminium-Gussräder im 5-Arm-Design, Größe 9 J x 19 mit Reifen 255/45 R 19



Aluminium-Schmiederäder im 10-Parallelspeichen-Design, teilpoliert, Größe 9 J x 20 mit Reifen 265/40 R 20



Aluminium-Gussräder Audi exclusive im 5-Doppelspeichen-Design, Größe 9 J x 19 mit Reifen 255/45 R 19



Aluminium-Gussräder Audi exclusive im 5-Segmentspeichen-Design, Größe 9 J x 20 mit Reifen 265/40 R 20



Aluminium-Schmiederäder Audi exclusive im 7-Doppelspeichen-Design, poliert, zweifarbig, Größe 9 J x 20 mit Reifen 265/40 R 20



Aluminium-Schmiederäder Audi exclusive im 7-Doppelspeichen-Design, hochglanzpoliert, einfarbig, Größe 9 J x 20 mit Reifen 265/40 R 20



Aluminium-Gussräder Audi exclusive im 5-Arm-Rotor-Design, Größe 9 J x 21 mit Reifen 275/35 R 21



Aluminium-Gussräder Audi exclusive im 5-Arm-Rotor-Design, Titanoptik, glanzgedreht, Größe 9 J x 21 mit Reifen 275/35 R 21



Winter-Aluminium-Gussräder im 5-Arm-Design, Größe 7,5 J x 19 mit Reifen 235/50 R 19, schneeketten-tauglich, zulässige Höchstgeschwindigkeit 210 km/h



Winter-Aluminium-Schmiederäder im 10-Parallelspeichen-Design, Größe 9 J x 20 mit Reifen 265/40 R 20, nicht schneeketten-tauglich, zulässige Höchstgeschwindigkeit 240 km/h

Reifen mit Notlaufeigenschaften eine Weiterfahrt bis 80 km/h ohne Reifenwechsel ist im drucklosen Zustand bis zu einer Notlaufreichweite von 30 km möglich. (Nur in Verbindung mit 19-Zoll-Rädern bestellbar)

Radschrauben diebstahlhemmend nur durch mitgelieferten Adapter zu lösen.

Reifenreparaturset mit 12-Volt-Kompressor und Reifendichtmittel, unter der Ladebodenabdeckung im Gepäckraum; Höchstgeschwindigkeit 80 km/h

Reserverad platzsparend nur mit Wagenheber bestellbar

Bordwerkzeug im Gepäckraum

Wagenheber im Gepäckraum

Licht
<div> <div> LED-Scheinwerfer</div> <div>mit Abblendlicht, Fernlicht, Tagfahrlicht, Blinklicht und statischem Abbieglicht sowie Allwetterlicht und Autobahnlicht-Funktion in LED-Technologie; inklusive Fernlichtassistent für automatisches Auf- und Abblenden, Allwetterlicht-Funktion zur Verringerung der Eigenblendung bei schlechten Sichtverhältnissen (Nebel, Regen oder Schneefall) sowie zusätzlichen Autobahnlichts mit automatisch erhöhter Reichweite ab einer Geschwindigkeit von ca. 110 km/h; LED-Technologie erlaubt tageslichtähnliche Ausleuchtung der Fahrbahn; minimaler Energiebedarf, hohe Lebensdauer und besonders gute Wahrnehmung für andere Verkehrsteilnehmer durch die prägnante Audi Leuchtengrafik im Tag- und Nachtdesign</div></div>

■ **Ambientebeleuchtung**

blendfreie Beleuchtung des Fahrzeuginnenraums in LED-Technologie. Bestehend aus Ambientlichtband im Dachmodul und seitlichen Lichtbändern zwischen den Haltegriffen zur Grundbeleuchtung während der Fahrt. Ausleuchtung der Türtaschen, Fußraumbelichtung und Türinnenbetätigung, Auflichter für Mittelkonsole und Türinnenfläche zur Verbesserung der räumlichen Orientierung. Umleuchtung der Mittelkonsole (Schwebefeffekt), beleuchtete Einstiegsleisten und aktive Türrückstrahler. Individualisierbarkeit durch Einstellung der Helligkeit innerhalb 4 verschiedener Zonen mit je 20 Dimmstufen sowie Auswahl dreier Farbwelten: Polar (kaltweiß), Elfenbein (warmweiß), Rubin/Polar (rot/kaltweiß). Konfigurierbar über das MMI

■ **LED-Heckleuchten**

Brems-, Schluss- und Blinkleuchten in LED-Technologie ermöglichen durch die schnellere Aktivierung eine frühere Wahrnehmung durch den nachfolgenden Verkehr; Rückfahrleuchten in Weiß, 2 Nebelschlussleuchten; dritte Bremsleuchte hochgesetzt in der Heckscheibe

■ **adaptives Bremslicht**

Blinken des Bremslichtes bei einer Notbremsung, um den nachfolgenden Verkehr zu warnen, automatische Aktivierung des Warnblinkers bei Stillstand

■ **Licht-/Regensensor**

schaltet Abblendlicht bzw. Scheibenwischer abhängig von den Lichtverhältnissen bzw. vom Niederschlag automatisch ein/aus; inklusive verzögerten Ausschaltens/automatischen Einschaltens von Heck-/Kennzeichenleuchten beim Abstellen/Öffnen des Fahrzeugs

■ **Leseleuchten und Make-up-Spiegel im Fond**
zusätzliche Leseleuchten in LED-Technologie und beleuchtete Make-up-Spiegel, in den Fahrzeughimmel integriert

Spiegel
<div> <div> Außenspiegel mit integriertem LED-Blinker</div> <div>elektrisch einstell-, beheiz- und anklappbar, beidseitig automatisch abblendend mit Memory-Funktion, Spiegelglas konvex, plan oder asphärisch; Gehäuse in Wagenfarbe lackiert</div></div>

■ **Innenspiegel automatisch abblendend**
erkennt mithilfe einer Fotozelle zu helles Scheinwerferlicht von hinten und dunkelt sich daraufhin selbstständig ab

Dachsysteme
<div> <div> Glas-Schiebe-/Ausstelldach</div> <div>mit getöntem Einscheibensicherheitsglas und stufenlos einstellbarem Sonnenschutz; mit stufenweise automatisch ausfahrendem Windabweiser (in Abhängigkeit von Dachöffnung und Geschwindigkeit); Komfortschließung von außen über die Zentralverriegelung sowie über die Funkfernbedienung</div></div>

■ **Solar-Schiebe-/Ausstelldach**

Solarzellen im Dach liefern die nötige Energie für die Erzeugung eines ständigen Luftstroms zur Reduzierung der Innenraumtemperatur im abgestellten Fahrzeug; Bedienung wie Glas-Schiebe-/Ausstelldach (kein stufenlos einstellbarer Sonnenschutz)

■ **Panorama-Glasdach**

zweiteilig, elektrische Betätigung zum Ausstellen und Öffnen des vorderen sowie zum Ausstellen des hinteren Glaselements, Automatiklauf beim Öffnen und Schließen, getönter Glaseinsatz; inklusive zweier elektrisch bedienbarer Sonnenrollos für die Glaselemente, Komfortschließung von außen über die Zentralverriegelung oder die Funkfernbedienung; sorgt für einen angenehmen, lichtdurchfluteten Innenraum, gute Akustik und niedrige Windgeräusche bei ausgestelltem bzw. voll geöffnetem Dach; verbessertes Innenraumklima durch effiziente Entlüftung bei gleichzeitig geringen Zugerscheinungen; inklusive Make-up-Spiegeln und zusätzlicher Leseleuchten im Fond; bei hellen Außenfarben wird das umliegende Dach geschwärzt

Schließsysteme
<div> <div> Engine-Start-Stop-Taste</div> <div>Starten und Abstellen des Motors über die Engine-Start-Stop-Taste in der Mittelkonsole; der Schlüssel muss lediglich mitgeführt werden</div></div>
<div> <div> Komfortschlüssel</div> <div>Zugangsberechtigungssystem: Der Schlüssel muss lediglich mitgeführt werden; Verriegelung des Fahrzeugs von außen über Taster an allen 4 Türgriffen</div></div>

■ **Servoschließung für die Türen**

zieht nicht vollständig eingerastete Türen automatisch ins Schloss; inklusive elektrischer Kindersicherung für die hinteren Türen, zu bedienen über die Kindersicherungstasten in der Armauflage der Fahrertür

Verglasung
<div> <div> Wärmeschutzverglasung</div> <div>grün getönt; Frontscheibe aus Verbundglas</div></div>

■ **Dämm-/Akustikglas¹**

2 Scheiben, die durch eine Kunststoffolie miteinander verbunden sind; Verbesserung von Außengeräuschkämmung und Einbruchschutz; mit zusätzlicher Reflexionsbeschichtung, die das Aufheizen des Innenraums vermindert

■ **Gepäckraumklappe**

elektrisch öffnend und schließend

Öffnen durch die Funkfernbedienung, die Taste in der Fahrertürverkleidung, die Softtouch-Taste in der Griffmulde der Gepäckraumklappe; Schließen über die Taste an der Innenseite der Gepäckraumklappe, die Taste in der Fahrertür oder über den optionalen Komfortschlüssel (Dauerdruck); inklusive Servoschließung

■ **Garagentoröffner (HomeLink)**

programmierbare Funkfernbedienung, Bedientasten in das Dachmodul vorn integriert; kann zum Öffnen von vielen Garagen- und Außentoren verwendet werden; Steuerung von Sicherheitssystemen und Beleuchtungsanlagen möglich; mit Programmierunterstützung durch das MMI, geführte Code-Erkennung und Einrichtungsassistent durch passende Bordbuchinformationen auf dem Bildschirm. (Informationen zu kompatiblen Handzeitign erhalten Sie bei Ihrem Audi Partner oder über www.eurohomelink.com)

■ **Diebstahlwarnanlage**

mit Abschleppschutz, überwacht Türen, Front- und Gepäckraumklappe sowie Innenraum; inklusive elektronischer Wegfahrsperrre, abschaltbarer Ultraschall-Innenraumüberwachung und bordspannungsunabhängigen Back-up-Horns; abschaltbarer Abschleppschutz durch Neigungswinkelsensor; integriert in das Motorsteuergerät; automatische Aktivierung durch Fahrzeugschlüssel

■ **Vorbereitung für Ortungsassistent**

Vorbereitung zur Anbindung eines Ortungsassistenten, mit dem das entwendete Fahrzeug lokalisiert werden kann

Verglasung
<div> <div> Wärmeschutzverglasung</div> <div>grün getönt; Frontscheibe aus Verbundglas</div></div>

■ **Dämm-/Akustikglas¹**

2 Scheiben, die durch eine Kunststoffolie miteinander verbunden sind; Verbesserung von Außengeräuschkämmung und Einbruchschutz; mit zusätzlicher Reflexionsbeschichtung, die das Aufheizen des Innenraums vermindert

■ **Dämm-/Akustikglas mit Frontscheibenheizung**

flächige Beheizung der Frontscheibe ohne sichtbeeinträchtigende Heizdrähte, Steuerung der Beheizung über die Komfortklimaautomatik; erleichtert schnelles Enteisen und sorgt für Beschlagfreiheit der Frontscheibe

■ **Scheiben abgedunkelt (Privacy Verglasung)**

Heckscheibe, hintere Türscheiben und Seitenscheiben hinten abgedunkelt. (Nur in Verbindung mit Doppel-/Akustikverglasung oder Dämm-/Akustikglas bestellbar)

■ **Sonnenschutzrollos**

schützen die Fondpassagiere vor direkter Sonneneinstrahlung; in elektrischer Ausführung für die Heckscheibe und für die hinteren Seitenscheiben erhältlich

Weitere Außenausstattungen
<div> <div> Vorrüstung für Anhängervorrichtung</div> <div>beinhaltet die Verkabelung bis zur Reserveradmulde, Vorbereitung der Steuergeräte sowie eine angepasste Motorkühlung. Der Teilesatz zur Nachrüstung ist über Audi Original Zubehör erhältlich</div></div>

■ **Anhängervorrichtung**

elektrisch schwenkbar, Kugelkopf und Kugelstange aus geschmiedetem Stahl, Bedienung über Taster im Gepäckraum; inklusive Gespannstabilisierung über das elektronische Stabilisierungsprogramm ESP

■ **Auspuffendrohre**

zweiflutig, trapezförmig in den Stoßfänger integriert

■ **Modellbezeichnung/Schriftzug**
am Heck, auf Wunsch auch ohne Modellbezeichnung und/oder Schriftzug
„quattro“ Schriftzug
in der Kühlermaske, am Heck und beifahrerseitig in der Armaturentafel

■ **W12 Schriftzug**

im Kühlergrill, auf dem Kotflügel vorn, auf der Heckklappe und den Türeinstiegsleisten

Sitze/Sitzkomfort
<div> <div> Rücksitzanlage</div> <div>dreisitzig, mit ausklappbarer Mittelarmlehne</div></div>

■ **Einzelitze im Fond, elektrisch einstellbar**
dreisitzige Rücksitzanlage mit 2 elektrisch einstellbaren Einzelsitzen; Einstellung von Sitzlängsposition, Sitz- und Lehnenkopfeignug; pneumatische Lendenwirbelstütze, Memory-Funktion für die Einzelsitze, Komfortmittelarmlehne hinten mit Holzdekor und Bedienelementen, Beifahrersitzlängsposition vom Fond aus elektrisch einstellbar. (Nur in Verbindung mit Komfortsitzen vorn bestellbar)

■ **Einzelitze im Fond, elektrisch einstellbar, mit durchgehender, beledeter Mittelkonsole**
2 Einzelitze im Fond; wie Einzelsitze im Fond elektrisch einstellbar; zusätzlich mit durchgehender, beledeter Mittelkonsole mit Armauflage, Holzdekor, Bedienelementen und 230-Volt-Steckdose; zusätzliche Ablagemöglichkeiten in der Mittelkonsole vorhanden. (Nur in Verbindung mit Komfortsitzen vorn bestellbar)

■ **Ruhesitz**

2 Einzelitze im Fond inklusive luxuriösen Ruhesitzes hinter dem Beifahrersitz; mit elektrischer Einstellung von Sitzlängsposition, Sitz- und Lehnenkopfeignug; pneumatische Lendenwirbelstütze, Memory-Funktion für die Einzelsitze; Ruhesitz inklusive Fußauflage in der Rückenlehne des Beifahrersitzes, Beifahrersitzeinstellung vom Fond aus bedienbar; Sitzbelüftung, inklusive durchgehender, beledeter Mittelkonsole mit Armauflage, Holzdekor, Bedienelementen und 230-Volt-Steckdose; zusätzliche Ablagemöglichkeiten in der Mittelkonsole vorhanden; inklusive pneumatischer Massage (4 Programme für den Ruhesitz, 2 Programme für den Einzelsitz und 5 Programme für den Fahrersitz), Fernbedienung für Sitzmassage (nur Ruhesitz), Rear Seat Entertainment; Beifahrersitz nur mit eingeschränkten Funktionen erhältlich (ohne Verstellbarkeit Lehnenkopf, Kopfstützenhöhe, Lendenwirbelstütze, Sitz- und Lehnenseitenwangen; Sitzbelüftung nur für die Sitzfläche, Massage-Funktion nicht erhältlich).

(Nur in Verbindung mit Komfortsitzen vorn und Leder Valcona oder Naturleder bestellbar)

■ **Fußstützen hinten**

paarweise, für bequemes Reisen im Fond

■ **Fußstützen hinten Audi exclusive**

farbangepasst an den Teppichboden Audi exclusive. Ein Angebot der quattro GmbH

■ **Dachhaltegriffe mit Holzsegmenten.**
(Nicht erhältlich für Birkemaserholz perlbeige und Eschemaserholz balsamicobraun naturel)

■ **Massage-Funktion vorn**

Massage der Muskulatur von Fahrer und Beifahrer mithilfe von 10 pneumatischen Kissen; 5 verschiedene Programme (Welle, Klopfen, Stretch, Lordose, Schulter) über Multifunktionsschalter am Sitz einstellbar; Anzeige im MMI

■ **Massage-Funktion vorn und hinten**
Funktionen wie Massage-Funktion vorn, zusätzlich für die äußeren Fondsitze; 2 verschiedene Programme (Welle, Klopfen) in 3 Intensitäten für die äußeren Fondsitze an der Mittelarmlehne einstellbar. (Nicht in Verbindung mit Alcantara/Leder bestellbar)

■ **Sitzbelüftung vorn**

Sitzbelüftung der Sitzmittelbahn und Oberschenkelauflage von Fahrer- und Beifahrersitz. Sorgt durch eingesaugte Luft für ein angenehmes Sitzklima auch bei hohen Außentemperaturen; in 3 Stufen einstellbar. (Nicht in Verbindung mit Alcantara/Leder bestellbar.) Hinweis: Bei Sitzbelüftung ist das Leder der Vorder- und der äußeren Fondsitze perforiert

■ **Sitzbelüftung vorn und hinten**

Funktionen wie Sitzbelüftung vorn, zusätzliche Belüftung der äußeren Fondsitze. (Nicht in Verbindung mit Alcantara/Leder bestellbar.) Hinweis: Bei Sitzbelüftung ist das Leder der Vorder- und der äußeren Fondsitze perforiert

■ **Sitzheizung vorn und hinten**

für Fahrer- und Beifahrersitz sowie für die äußeren Sitzplätze im Fond; beheizt Sitzflächen, Lehnenflächen und Sitzseitenwangen und ist für jeden Sitz individuell in 3 Stufen über Direktwahltaste am Klimabedienteil einstellbar

■ **Komfortmittelarmlehne vorn**

für Fahrer und Beifahrer geteilt, mit aufklappbaren Staufächern; stufenlose vertikale/horizontale Einstellung

■ **Mittelarmlehne hinten**

einteilig und klappbar, mit integriertem zweifachem Getränkehalter und Ablagefach; zusätzliche Bedienelemente je nach gewählter Sonderausstattung im Fond

■ **Komfortkopfstützen hinten**

manuell einstellbare Seitenwangen sorgen für höheren Komfort durch einen guten Seitenhalt

■ **Kindersitzbefestigung ISOFIX für die äußeren Fondsitzplätze**
Normhalterung zur praktischen Befestigung von Kindersitzen nach ISO-Norm

Lenkräder/Wählhebel/Bedienelemente
<div> <div> Lenkrad mit elektrischer Neigungs- und Axialverstellung</div> <div>Lenkrad elektrisch in Höhe und Abstand einstellbar, mit Ein- und Ausstiegsautomatik</div></div>

■ **Multifunktions-Lederlenkrad im 4-Speichen-Design mit Schaltwippen**
mit Fullsize-Airbag; Multifunktionsbedienkonzept zur Bedienung von Radioanlage, Fahrerinformationssystem inklusive Bordcomputer, Sprachdialogsystem, Telefon und Audioquellen; Wechseln der Anzeige von Fahrerassistenzsystemen im Fahrerinformationssystem; Schaltwippen zum Wechseln der Fahrstufen im manuellen Modus; Bedienfelder in schwarz mit Rahmen in Aluminiumoptik

■ **Multifunktions-Lederlenkrad im 4-Speichen-Design mit Schaltwippen, beheizbar**
Funktionen wie Multifunktions-Lederlenkrad im 4-Speichen-Design mit Schaltwippen, zusätzlich beheizbar

■ **Multifunktions-Sportlederlenkrad im 3-Speichen-Design mit Schaltwippen** mit Fullsize-Airbag; Multifunktionsbedienkonzept zur Bedienung von Radioanlage, Fahrerinformationssystem inklusive Bordcomputer, Sprachdialogsystem, Telefon und Audioquellen; Wechseln der Anzeige von Fahrer-assistenzsystemen im Fahrerinformationssystem; Schaltwippen zum Wechseln der Fahrstufen im manuellen Modus; Bedienfelder in schwarz mit Rahmen in Aluminiumoptik

■ **Multifunktions-Sportlederlenkrad im 3-Speichen-Design mit Schaltwippen, beheizbar** Funktionen wie Multifunktions-Sportlederlenkrad im 3-Speichen-Design mit Schaltwippen; zusätzlich beheizbar

■ **Lenkradkranz mit Holzsegmenten** für Multifunktions-Lenkrad im 4-Speichen-Design mit Schaltwippen, erhältlich in Nussbaumwurzelholz braun. Ein Angebot der quattro GmbH

■ **Wählhebel in Leder** farblich abgestimmt auf die gewählte Interieurfarbe (passend zur Schalttafeloberseite), mit Shift-by-wire-Technologie

■ **Wählhebel in Holz** abgestimmt auf die gewählte Dekoreinlage. (Nicht in Verbindung mit Dekoreinlage Eschemaserholz balsamico-braun naturell bestellbar)

■ **Wählhebel Audi exclusive Holz** in 6 verschiedenen Audi exclusive Hölzern, nicht in Tamoholz dunkelbraun naturell. Ein Angebot der quattro GmbH

■ **Bedienelemente Audi exclusive** inklusive Lenkradkranz, Airbageinheit und Wählhebel in Audi exclusive Leder. Ein Angebot der quattro GmbH

Klimatisierung

■ **Komfortklimaautomatik 4-Zonen** mit indirekter Belüftung und sonnenstandsabhängiger Regelung; jeweils getrennte Temperatur- und Luftregelung für Kopf- und Fußraum von Fahrer und Beifahrer; Stau-luftregelung und Umluftbetrieb, Restwärmeausnutzung, Kombi-Feinstaubfilter, Luftgüte- und Feuchtesensor so-wie Schlüsselkennung; 3 Klimastile wählbar: sanft, mittel, intensiv; Klimabedienteil für die Fondklimatisierung in der hinteren Mittelarmlehne mit jeweils für links und rechts getrennt einstellbarer Temperatur- und Gebläseeinstellung sowie Luftverteilung (Fondfunktionen auch über das vor-dere Klimabedienteil einstellbar); gesteigerter Komfort für die Fondpassagiere und höhere Leistung beim Aufheizen bzw. Abkühlen durch Einsatz eines zweiten Klimageräts

■ **Standheizung/-lüftung** die Standheizung erwärmt den Innenraum und befreit die Scheiben von Eis ohne Inbetriebnahme des Motors; die Standlüftung führt Frischluft zu und senkt die Innen-raumtemperatur; mit Timer und Abfahrzeitprogram-mierung (eine intelligente Steuerung berechnet zeit- und energieoptimiert die Heizdauer); separate Funkfernbe-dienung mit beleuchtetem Display; 2 Heizmodi wählbar: „abtauen“ (Abtaumodus nur für die Scheiben), „warm“ (Auf-wärmmodus für zusätzliches Vorwärmen des Innenraums)

GepäcksicHERungs- und Ablagesysteme

■ **Ablagefächer**

in den Türen, der Armauflage und an der Rückseite der Vordersitzlehnen (nur für Komfortsitz und Komfort-Sportsitz); Brillenfach im Dachmodul über dem Innen-spiegel integriert; Staufach in der Mittelarmlehne vorn und hinten, Handschuhfach mit Beleuchtung und Belüftung über die Klimakomfortautomatik; Griff in Aluminiumoptik

■ **Getränkehalter** vorn und hinten jeweils zweifach, vorn in die Mittel-konsole und hinten in die Mittelarmlehne integriert

■ **Durchladeeinrichtung mit entnehmbarer Skitasche** für den praktischen Transport von langen Gegenständen, z. B. bis zu 2 Paar Ski

■ **Gepäckraumpaket** bestehend aus 1 Gepäcknetz, 2 an der Oberseite des Gepäckraums integrierten, ausklappbaren Taschen-haken, einer 12-Volt-Steckdose und 1 Schirmhalter an der Innenseite der Gepäckraumklappe

■ **Kühlbox Audi exclusive** mit Kompressor-Kühltechnik, Temperaturregelbereich +6°C bis −6°C, Ablagefach für zwei 1-l-Flaschen liegend, zusätzliches Ablagefach für Dosen und Gläser, Innenbe-leuchtung in LED-Technik. Ein Angebot der quattro GmbH

■ **Klapptisch Audi exclusive** manuell bedienbar, aus Holz. Wahlweise an der Rücksitzlehne des Fahrer- oder/und Beifahrersitzes. Ein Angebot der quattro GmbH

■ **Personalisierung des Klapptisches Audi exclusive** Individualisierung des Edelholz-Klapptisches mit einem Schriftzug, Logo, Wappen oder mit sonstigem Bild. Der Aufdruck ist im geschlossenen und aufgeklappten Zu-stand sichtbar. Ein Angebot der quattro GmbH

Weitere Innenausstattungen

■ **Fußmatten vorn und hinten** aus Velours, abgestimmt auf die jeweilige Teppichfarbe

■ **Teppichboden und Fußmatten Audi exclusive** mit Lederkeder, vorn und hinten, Matte und Keder farblich individuell wählbar in 15 verschiedenen Farben. Ein Angebot der quattro GmbH

■ **Einstiegsleisten mit Aluminiumeinlage** mit W12 Schriftzug, beleuchtet

■ **Zigarettenanzünder und Aschenbecher** vorn und hinten. Bei Abwahl: jeweils eine 12-Volt-Steck-dose zusätzlich

■ **Steckdose 230 Volt/115 Volt/100 Volt** zum direkten Betrieb von Wechselspannungsgeräten mit einer Leistung von bis zu 150 Watt, für elektrische Verbraucher wie z. B. Netzteile von Laptops, Handys oder Spielkonsolen; Funktion bei eingeschalteter Zündung; ersetzt 12-Volt-Steckdose/Zigarettenanzünder hinten

■ **Erweiterte Aluminiumoptik im Interieur** für Blenden und Rändelräder der Ausströmer; für Öffner der Klappfächer der Türaromauflagen; Schalter in Aluminium integriert in untere Dekoreinlage; Lade-kantenschutz in Edelstahl

MMI® und Navigationssysteme

■ **MMI® Navigation plus mit MMI® touch** inklusive Audi music interface, Festplattennavigation mit topographischer Kartendarstellung sowie Sehens-würdigkeiten und Stadtmodellen in 3D; Zieleingabe zusätzlich über Sprachdialogsystem (Ganzwort-Adress-eingabe in einem Satz) oder das MMI touch; Wahl aus 3 Alternativrouten; Scrollen entlang der ausgewählten Route und Manövrieren in der Karte; Routeninfo in Splitscreenmodus (Manövierpunkte, Points of Interest an Autobahnen, TMC auf Route/Vorlesen der TMC-Meldung); Kreuzungszoom, Autobahnausfahrten und Spurempfehlung auch im Fahrerinformationssystem. Navigationsdatenbasierte Fahrzeugunterstützung

■ **MMI® touch** berührungssensitives Eingabefeld zur intuitiven Bedie-nung des MMI; Eingabe von Buchstaben und Zahlen ohne Blickabwendung von der Straße; kontextbezogene Ein-gabe von Buchstaben und Zahlen über Handschrifterken-nung für die Navigationszieleingabe, Adressbuchauswahl oder Eingabe von Rufnummern mit akustischer Rückmel-dung, einfaches Verschieben der Navigationskarte und Auswahl von Points of Interest; Aufrufen von 6 frei beleg-baren Radiostationen

■ **Navigationsdaten (Festplatte)** enthält Navigationsdaten für die Länder (soweit digita-lisiert): **Europa:** Albanien, Andorra, Belgien, Bosnien-Herzegowina, Bulgarien, Dänemark, Deutschland, Estland, Finnland, Frankreich, Gibraltar, Griechenland, Großbritannien, Irland, Italien, Kroatien, Lettland, Liechtenstein, Litauen, Luxemburg, Mazedonien, Moldawien, Monaco, Montenegro, Niederlande, Norwegen, Österreich, Polen, Portugal, Rumänien, Russland, San Marino, Schweden, Schweiz, Serbien, Slowakei, Slowenien, Spanien, Tschechien, Ukraine, Ungarn, Vatikanstadt, Weißrussland. **Nordamerika:** USA (inkl. Hawaii, Puerto Rico, Virgin Islands), Kanada, Mexiko. **Weitere Regionen:** Südafrika, AGCC (Oman, Katar, Bahrain, Kuwait, Saudi Arabien, Vereinigte Arabische Emirate [VAE]), Australien/Neuseeland, Asia Pacific (Singapur/Malaysia), Hongkong/Macao, Japan, China

■ **Fahrerinformationssystem mit 7-Zoll-Farbdisplay** mit hochauflösendem TFT-Farbdisplay im direkten Sichtfeld des Fahrers; Anzeige von Informationen der Radiofrequenz bzw. des Sender- oder Titelnamens, der Fahrerassistenzsysteme, der verwendeten Medien, Fahr-stufen, Außentemperatur und weiterer Anzeigehalte des MMI-Systems wie Navigation, GPS Uhr, Telefonmenü oder – falls vorhanden – Nachtsichtassistent, Anzeige des Bordcomputers mit Kurz- und Langzeitspeicher sowie der digitalen Geschwindigkeitsanzeige und der Türen und Gepäckraumkontrolle; übersichtlich durch gut lesbare Kopf- und Statuszeilen (Reiterkonzept); auto-matische Helligkeitsanpassung; bedienbar über das Multifunktions-Lederlenkrad

■ **Navigationsdatenbasierte Fahrzeugunterstützung** Anpassung von Getriebe und – falls vorhanden – adaptive cruise control mit Stop&Go-Funktion durch im Navi-gationssystem enthaltene Streckendaten wie Kurven-verläufe oder Straßenklassifizierungen

Radio- und TV-Anlagen

■ **Radioanlage** über MMI bedienbar; Dreifachtuner mit Phasendiversity zur Klang- und Empfangsverbesserung; dynamische Senderliste; TP-Memo-Funktion im Fahrbetrieb; 2 SDHC-Speicherkartenleser, Jukebox (mit 20 GB Speicherkapa-zität, jeweils MP3-, WMA-, AAC-, MPEG-1-, -2-, -4-, WMV-, Xvid- und wiedergabelistenfähig). Musik- und Video-dateien können auf die integrierte Festplatte kopiert und von dort aus abgespielt werden; die Wiedergabe von kopiergeschützten Dateien (DRM) ist nicht möglich

■ **Digitaler Radioempfang (DAB)** zusätzlich zum analogen Senderangebot Empfang von digital ausgestrahlten Radiosendern mit besserer Klang-qualität. Mit dem DAB-Doppeltuner sucht ein zweiter DAB-Tuner permanent nach alternativen Empfangsfre- quenzen des eingestellten Senders, gleichzeitig wird die Senderliste aktualisiert. Bitte beachten: Empfang ist abhängig von lokaler digitaler Netzverfügbarkeit; kein Empfang von DAB+

■ **TV-Empfang** Empfang von analog und digital (DVB-T) ausgestrahlten unverschlüsselten Fernsehsendern (MPEG-2-Standard), TV-Bild, Videotext und Electronic Program Guide (EPG). Anschlussmöglichkeit von 2 externen AV-Quellen über Adapterkabel (über Audi Original Zubehör erhältlich). Bitte beachten: TV-Empfang abhängig von lokaler ana- loger und digitaler Netzverfügbarkeit. Keine AV- oder TV-Video-Ausgabe im Fahrbetrieb (Audio-Ausgabe auch im Fahrbetrieb verfügbar)

■ **Bang & Olufsen Advanced Sound System** Surround-Sound-Wiedergabe mit 19 Lautsprechern in-klusive Subwoofer und jeweils eigenem Verstärkerkanal; polierte Lautsprecherabdeckungen aus Aluminium; auto-matisch ausführende akustische Linsen für eine exzellente Darbietung und Perspektive des Klangs an jedem Sitz-platz; Hoch-, Mittel- und Tieftöner auch für die hinteren Sitzplätze ermöglichen eine breite Bühnenabbildung auf den vorderen und hinteren Sitzplätzen; 14-Kanal-DSP-Volldigitalverstärker; für Tieftöner und Subwoofer volldigitaler hocheffizienter 5-Kanal-ICE-Power-Verstärker;

mit einer Gesamtleistung von über 1.400 Watt; die Wieder-gabe von 5.1 Surround Sound ist möglich; Privacy-Funktion: Gekapselte Lautsprechergehäuse minimieren akustische Abstrahlungen des Soundsystems in den Außenbereich des Fahrzeugs und ermöglichen so z. B. Vertraulichkeit im Freisprechmodus beim Telefonieren; zusätzlich wird eine genau definierte Wirkung der Lautsprecher erzielt; geräuschabhängige Lautstärkenanpassung

■ **BOSE Surround Sound** Surround-Sound-Wiedergabe mit 14 Lautsprechern in-klusive Centerspeaker und Subwoofer, 12-Kanal-Ver-stärker mit über 600 Watt Gesamtleistung; Audio-Pilot zur geräuschabhängigen Lautstärkenanpassung; die Wiedergabe von 5.1 Surround Sound ist möglich; die Acoustic-Wave-Lautsprechertechnologie der Tiefton-lautsprecher in den beiden Vordertüren ermöglicht eine kraftvolle und präzise Basswiedergabe

■ **DVD-/CD-Wechsler** über MMI oder Multifunktions-Lederlenkrad bedienbar; im Handschuhfach, für 6 DVDs bzw. CDs (MP3-, WMA-, AAC- und WMV-fähig); die Wiedergabe von kopierge-schützten Dateien (DRM) ist nicht möglich

■ **Audi music interface, Bestandteil der MMI® Navigation plus mit MMI® touch** zur Anbindung von Apple iPod ab Generation 4, Apple iPhone (Musikfunktionalität) sowie USB-Speichermedien und MP3-Playern. Das Audi music interface ist in der Mittelkonsole untergebracht, die Bedienung erfolgt über das MMI oder das Multifunktions-Lederlenkrad. Hinweis: nur in Verbindung mit speziellem Adapterkabel nutzbar (Audi Original Zubehör). Informationen über kompatible MP3-Player erhalten Sie bei Ihrem Audi Partner und im Internet unter www.audi.de/mp3

■ **Adapterkabelset für Audi music interface** bestehend aus 2 Verbindungskabeln zur Anbindung von iPod/iPhone oder Datenträger/Medienplayer mit USB-Anschluss (Typ A); weitere Adapterkabel über Audi Original Zubehör erhältlich

■ **Rear Seat Entertainment** enthält 2 hochauflösende, neigungsverstellbare 10,2-Zoll-LCD-Displays für die Fondpassagiere; separates Single-DVD-Laufwerk im Fond; 2 SDHC-Kartenleser, eigene Juke-box mit 20 GB Speicherkapazität; Audi music interface mit Verbindungsmöglichkeiten zu iPod, USB-Medien (z. B. externe Festplatte), AUX-IN sowie A/V-IN (z. B. externe Videospielkonsole); unterstützt Audio- (MP3-, WMA- und AAC-fähig) und Videoformate (MPEG-1-, -2-, -4-, WMV- und Xvid-fähig) sowie Wiedergabelisten; die Wiedergabe von kopiergeschützten Dateien (DRM) ist nicht möglich. Nutzung von Navigationsfunktionen, z. B. Navigations-anzeige wie im MMI-Display, unabhängige Streckenpla-nung und Übergabe der Navigationsinformationen an MMI Navigation plus mit MMI touch möglich. Beinhaltet se-parates MMI-Bedienteil für die Fondpassagiere, basierend auf bewährtem MMI-Bedienkonzept, mit jeweils 2 sepa-raten Lautstärkereglern integriert in die Mittelarmlehne hinten. Getrennte und gemeinsame Video- und Audioquellen für den linken und rechten Sitzplatz möglich; Soundaus-gabe über Fahrzeugsoundsystem, kabellose Kopfhörer (im Umfang enthalten) oder kabelgebundene Kopfhörer möglich. In Verbindung mit dem BOSE Surround Sound oder dem Bang & Olufsen Advanced Sound System wird 5.1 Surround Sound unterstützt. Zugriff auf optionalen DVD-/CD-Wechsler sowie TV-Tuner (analog/digital) möglich

Telefon und Kommunikation

■ **Bluetooth-Schnittstelle, Bestandteil der MMI® Navigation plus mit MMI® touch** Bluetooth-fähige Mobiltelefone können über die Schnitt-stelle mit dem Fahrzeug verbunden werden; freies Sprechen im Fahrzeug über Mikrofon

■ **Handyvorbereitung (Bluetooth)** beinhaltet eine Freisprecheinrichtung (inklusive Sprach-bedienung für die Telefonfunktionen) und eine Vorberei-tung für eine optionale handyspezifische Ladeeinrichtung (erhältlich über Audi Original Zubehör) mit einer Anbin-dung an die Außenantenne (über die Grundplatte inklusive Adapter); die Bedienung erfolgt über das MMI, das Multifunktions-Lederlenkrad oder das Sprachdialogsystem; Adapter und Informationen über kompatible Handys er-halten Sie bei Ihrem Audi Partner

■ **Bluetooth-Autotelefon online**

komfortable Anbindung Ihres Bluetooth-fähigen Mobiltelefons an das fahrzeuginterne UMTS-Modul (Voraussetzung: Mobiltelefon verfügt über SIM Access Profile); zusätzlicher SIM-Karten-Leser in der Blende der MMI Navigation plus mit MMI touch. Übernahme von Telefonbucheinträgen in das Fahrzeug sowie Verwaltung von Ruflisten. Zusätzlich mit onlinebasierten Diensten wie Point-of-Interest-Suche, Navigation mithilfe von Google-Earth-Bildern, Zieleinspeisung, Informationsdiensten wie z. B. Wetter und WLAN-Hotspot für Internetzugriff über mobiles Endgerät (z. B. Laptop). Aufgrund des hohen Datenvolumens (betrifft derzeit vor allem Navigation mithilfe von Google-Earth-Bildern und WLAN-Hotspot) wird ein Mobilfunkvertrag mit Daten-Flatrate dringend empfohlen! Inhalt und Umfang der angebotenen onlinebasierten Dienste können variieren. Onlinebasierte Dienste sind nur mit Mobiltelefonverträgen mit Datenoption und nur innerhalb der Abdeckung der Mobilfunknetze verfügbar; durch die Nutzung entstehen zusätzliche Kosten (Gebühren und Abrechnung entsprechend persönlichem Mobiltelefonvertrag); sie werden nur in Europa (Russland: nur Raum Moskau und St. Petersburg; nicht in: Türkei, Zypern, Malta, Island) angeboten; einfache Bedienung über die MMI Navigation plus mit MMI touch, ein Multifunktions-Lederlenkrad oder das Sprachdialogsystem

■ **Bedienhörer für Bluetooth-Autotelefon online vorn** mit Farbdisplay und integriertem SIM-Karten-Leser, für diskrete Telefonie; komfortables Schreiben von SMS durch automatische Worterkennung

■ **Bedienhörer für Bluetooth-Autotelefon online vorn und hinten** 2 separate Bedienhörer mit Farbdisplay und integriertem SIM-Karten-Leser, für diskrete Telefonie; komfortables Schreiben von SMS durch automatische Worterkennung; jeweils in der Mittelarmlehne vorn und der Mittelarmlehne hinten

Assistenz-Systeme
<p>■ Audi pre sense basic</p> <p>durch die Vernetzung unterschiedlicher Fahrzeugsysteme werden Fahrsituationen kategorisiert und ggf. Maßnahmen zum präventiven Insassenschutz eingeleitet. Dazu zählen: Gurtstraffung, Aktivierung der Warnblinkanlage und Schließen von Schiebedach und Fenstern</p>

■ **adaptive cruise control mit Stop&Go-Funktion inklusive Audi pre sense front** automatische Distanzregelung (Regelbereich 0–250 km/h); erkennt innerhalb von Systemgrenzen mithilfe zweier Radarsensoren und einer Kamera vorausfahrende Fahrzeuge und hält den Abstand durch automatisches Bremsen und Beschleunigen; eigenständige Bremsung bis zum Stillstand, automatisiertes Wiederanfahren auf Fahrerwunsch; 4 Abstandsstufen und 3 Fahrmodi (comfort, dynamic und standard) sind individuell einstellbar. Zusätzlich zu Audi pre sense basic werden bei **Audi pre sense front** präventive Schutzmaßnahmen einer drohenden Frontkollision aktiviert. Zur Erkennung nutzt Audi pre sense front innerhalb der Systemgrenzen die Frontsensorik von adaptive cruise control mit Stop&Go-Funktion; inklusive Audi braking guard mit Fahrerwarnung durch einen erweiterten Bremsassistenten und präventivem Insassenschutz im Falle einer drohenden Kollision mit einem vorausfahrenden Fahrzeug durch Umfeldbeobachtung. **Audi pre sense plus** ist bei zusätzlicher Bestellung von Audi side assist beinhaltet. Zusätzlich zu Audi pre sense front greift bei Audi pre sense plus der Audi braking guard in bestimmten Situationen ein, bei denen eine Kollision unvermeidlich ist, und leitet eine Vollverzögerung ein, um die Stärke des Aufpralls so weit wie möglich zu verringern

■ **Audi side assist inklusive Audi pre sense rear** Spurwechselassistent, unterstützt den Fahrer innerhalb von Systemgrenzen beim Wechseln der Fahrspur (Funktionsbereich 30–250 km/h). In beiden Außenspiegeln sind Anzeigen integriert. Audi side assist misst mit 2 Radarsensoren den Abstand und die Geschwindigkeitsdifferenz der erfassten Fahrzeuge zum eigenen Fahrzeug. Wenn die Geschwindigkeitsdifferenz und der Abstand von Audi side assist als kritisch für einen

Spurwechsel eingestuft werden, erfolgt eine Anzeige im jeweiligen Außenspiegel. Zur Erkennung einer möglichen Heckkollision nutzt **Audi pre sense rear** zusätzlich zu Audi pre sense basic innerhalb der Systemgrenzen die Hecksensorik von Audi side assist. Ist das Fahrzeug mit Memory-Funktion für die Sitze ausgestattet, werden der Sitzlehnenkopf und die Kopfstütze in eine für eine Heckkollision günstigere Position gebracht. Wenn zusätzlich ein Komfortsitz oder Komfort-Sportsitz vorhanden ist, werden auch die pneumatischen Sitzwangen befüllt. **Audi pre sense plus** ist bei zusätzlicher Bestellung von adaptive cruise control mit Stop&Go-Funktion beinhaltet. Zusätzlich zu Audi pre sense front greift bei Audi pre sense plus der Audi braking guard in bestimmten Situationen ein, bei denen eine Kollision unvermeidlich ist, und leitet eine Vollverzögerung ein, um die Stärke des Aufpralls so weit wie möglich zu verringern

■ **Audi lane assist** Spurhalteassistent, informiert den Fahrer innerhalb von Systemgrenzen über das unbeabsichtigte Verlassen der Fahrspur (Funktionsbereich 60–250 km/h). Ist das System aktiviert und warnbereit und hat der Fahrer keinen Blinker gesetzt, erfolgt kurz vor oder beim Überfahren der von Audi lane assist erkannten Fahrspurbegrenzungslinie ein Hinweis an den Fahrer durch Lenkradvibration. (Nur in Verbindung mit Multifunktions-Lederlenkrad im 4-Speichen-Design bestellbar)

■ **Nachtsichtassistent mit Markierung erkannter Fußgänger** mit integrierter Wärmebildkamera; bietet dem Fahrer bei Nachtfahrten einen erweiterten Sichtbereich über den Lichtkegel des Abblendlichts hinaus; zeichnet Wärmebilder auf, ein Bildverarbeitungsalgorithmus wertet die Daten der Kamera aus und markiert erkannte Personen im Farbdisplay des Fahrerinformationssystems gelb; die Markierung wechselt auf Rot und ein Warnton ertönt, wenn das System durch Analyse von Bewegung und Position der erkannten Person eine mögliche Gefährdung ermittelt. Eingeschränkte Bildqualität bei ungünstigen Umweltbedingungen

■ **Geschwindigkeitsregelanlage** hält jede Geschwindigkeit ab etwa 30 km/h konstant, soweit es die Motorleistung bzw. die Motorbremswirkung zulässt; automatischer Bremseingriff, z.B. bei Bergabfahrten; Bedienung über separaten Lenkstockhebel

■ **Tempolimitanzeige**

kamerabasierte Erkennung und Anzeige von Geschwindigkeitsbegrenzungen, inklusive temporärer Geschwindigkeitsanzeigen (z. B. über Autobahnen). Zusätzlich erfolgt innerhalb der Systemgrenzen eine situationsabhängige Bewertung bei Nässe, tageszeitabhängigen Geschwindigkeitsbegrenzungen, Baustellen und bei Anhängerbetrieb. Sollte ein Zeichen durch die Kamera nicht erkannt werden, wird die Geschwindigkeitsbegrenzung aus den Navigationsdaten angezeigt (falls vorhanden). (Nur in Verbindung mit adaptive cruise control mit Stop&Go-Funktion und/oder Audi lane assist bestellbar)

■ **Einparkhilfe plus mit Rückfahrkamera** akustische und optische Einparkhilfe nach vorn und hinten, Bilddarstellung des Bereichs hinter dem Fahrzeug im MMI-Display, mit dynamischen Anzeigemodi für die berechnete Fahrspur (lenkwinkelabhängig) inklusive Hilfs- und Führungslinien und zur Erkennung der Umlenkpunkte beim Längseinparken, Rückfahrkamera unauffällig in die Griffleiste der Gepäckraumklappe integriert

■ **Anfahrassistent**

hält das Fahrzeug nach dem Anhalten sowohl an üblichen Steigungen als auch im üblichen Gefälle zeitlich unbegrenzt. Das System wird per Tastendruck aktiviert und ermöglicht dem Fahrer ein komfortables Anfahren ohne Handbremsbetätigung

Fahrwerke/Bremsen
<p>■ Audi drive select</p> <p>Änderung der Fahrzeugcharakteristik durch z. B. Anpassung der Lenkungsunterstützung, Gaspedal- und Schaltkennlinie und adaptive air suspension; verfügbare Modi: comfort, auto, dynamic sowie individual. Darüber hinaus hat das System Einfluss auf weitere optionale Ausstattungen</p>

■ **Dynamiklenkung** trägt durch eine fahrsituationsabhängige dynamische Regelung von Lenkaufwand und -winkel bei Spurwechsel, Einparken und Kurvenfahrt zur Steigerung von Komfort und Fahrdynamik bei

■ **adaptive air suspension**

elektronisch geregelte Luftfederung mit stufenlos adaptivem Dämpfungssystem an allen 4 Rädern, regelt automatisch Fahrzeughöhe und -dämpfung; inklusive Niveauregulierung und manueller lift-Funktion; Einstellung verschiedener Modi über Audi drive select

■ **adaptive air suspension sport** Sportfahrwerk auf Basis der serienmäßigen adaptive air suspension; straffere Dämpfung, Fahrzeughöhe je nach Modus um bis zu 10 mm abgesenkt; Einstellung verschiedener Modi über Audi drive select

■ **Bremsanlage** mit Anti-Blockier-System ABS, elektronischer Bremskraftverteilung EBV und hydraulischem Bremsassistenten, Scheibenbremsen vorn und hinten innenbelüftet, hinten mit elektromechanischer Parkbremse

■ **Elektromechanische Parkbremse** mit Anfahrassistent; umfasst Parkbremsfunktion im Stand, Anfahrhilfe durch automatisches Lösen beim Anfahren und Notbremsfunktion während der Fahrt über alle 4 Räder

Technik/Sicherheit
<p>■ Karosserie Audi Space Frame (ASF)-Bauweise innovative Materialkombination, mit hoher Steifigkeit für mehr Fahrdynamik und Fahrstabilität</p>

■ **Seitenaufprallschutz** bestehend aus biegesteifen Türaufprallträgersystemen und verstärkter Karoserieseitenstruktur, insbesondere in den B-Säulen und den Schwellern

■ **Airbags** zweistufig auslösend; Seitenairbags vorn und hinten in die Sitzlehnen integriert, das Kopfairbagsystem entfaltet sich wie ein Schutzpolster über die gesamte Länge der seitlichen Fensterfläche und schützt Front- und außen sitzende Fondpassagiere besser bei einem Seitenaufprall

■ **Deaktivierungsschalter für Beifahrerairbag**

■ **Integrales Kopfstützensystem**

im Falle einer Heckkollision wird durch die Gestaltung des Sitzes der Oberkörper aufgefangen und der Kopf frühzeitig abgestützt; dadurch wird die Schutzwirkung erhöht bzw. die Gefahr eines Schleudertraumas vermindert

■ **Sicherheitsgurte** Dreipunkt-Automatikgurte mit reversiblen Gurtstraffer; adaptiver Gurtkraftbegrenzer und Gurthöheneinstellung/-schlossabfrage vorn; Gurtanlegekontrolle für Fahrersitz und Beifahrersitz mit akustischem und optischem Warnsignal

■ **Sicherheitsgurte Audi exclusive** verfügbar in 15 verschiedenen Audi exclusive Farben, angepasst an das Farbangebot Leder Audi exclusive. Ein Angebot der quattro GmbH

■ **Warn- und Kontrollleuchten** im Instrumenteneinsatz u. a. für: Airbag, ABS, ESP/ASR, adaptive air suspension, aktivierte elektromechanische Parkbremse und Geschwindigkeitsregelanlage, EDS-Elektronik, Fernlicht, Blinkleuchten, Nebelschlussleuchte, Motorelektronik und E-Gas

■ **Verbandmaterial** im Staufach in der Mittelarmlehne hinten

■ **Anti-Blockier-System ABS** mit elektronischer Bremskraftverteilung EBV und hydraulischem Bremsassistenten

■ **Antriebs-Schlupf-Regelung ASR** für gute Traktion und Querstabilität, vermindert das Durchdrehen der Antriebsräder

■ **Elektronische Differenzialsperre EDS** die Anfahrhilfe bremst automatisch bei unterschiedlich griffiger Fahrbahn die Antriebsräder auf zu glattem Untergrund ab und sorgt so für kraftvolles Vorwärtkommen

■ **Elektronisches Stabilisierungsprogramm ESP** sorgt durch gezieltes Abbremsen einzelner Räder und Eingriff ins Motormanagement für mehr Stabilität in gefährlichen Fahrsituationen

■ **servotronic**

geschwindigkeitsabhängige Lenkunterstützung; beim Parken lässt sich das Fahrzeug leicht und ohne Kraftaufwand lenken; bei hohen Fahrgeschwindigkeiten spricht die Lenkung direkter und präziser an, steigert die Agilität des Fahrzeugs und reagiert spontaner auf Lenkbefehle

■ **tiptronic** 8-stufiges Automatikgetriebe mit dynamischem Schaltprogramm DSP, wahlweise manuelle Bedienung über Schaltwippen am Multifunktions-Lederlenkrad, inklusive zusätzlichen Sportprogramms

■ **quattro®** permanenter Allradantrieb mit asymmetrisch-dynamischer Momentenverteilung, selbstsperrendes Mittendifferenzial, elektronische Differenzialsperre EDS über Bremseingriff an allen angetriebenen Rädern

■ **quattro® mit Sportdifferenzial** das elektronisch geregelte Sportdifferenzial verteilt die Antriebskräfte variabel zwischen den Hinterrädern. Das Sportdifferenzial stellt ein Differenzmoment an den Hinterrädern zur Verfügung, sorgt für ein hervorragendes Beschleunigungsvermögen in Kurven und eine Stabilisierung des Fahrzeugs bei Lastwechselreaktionen. Ferner bewirkt es ein verbessertes direktes Lenkverhalten und durch geringeren Lenkaufwand ein agileres Handling

■ **Rekuperation** durch Anhebung der Generatorspannung wird während einer Schub- oder Bremsphase Bewegungsenergie in nutzbare elektrische Energie umgewandelt. Durch diese Energie wird bei einer nachfolgenden Beschleunigung der Generator entlastet – und so bis zu 3% Kraftstoff gespart

Modell	A8 L W12 quattro	
Motorbauart	W12-Zylinder-Ottomotor	
Hubraum in cm ³ (Ventile pro Zylinder)	6299 (4)	
Max. Leistung ¹ in kW bei min ⁻¹	368/6200	
Max. Drehmoment in Nm bei min ⁻¹	625/4750	
Kraftübertragung/Räder		
Antriebsart	Permanenter Allradantrieb quattro®	
Getriebeart	8-stufige tiptronic	
Räder	Aluminium-Gussräder, 9 J x 19	
Reifen	255/45 R 19	
Gewicht/Volumen		
Leergewicht ² in kg	2130	
Zul. Gesamtgewicht in kg	2655	
Zul. Dachlast/Stützlast in kg	100/95	
Zul. Anhängelast ³ in kg	ungebremst bei 12 % Steigung	750 2300
	bei 8 % Steigung	2300
Tankinhalt ca. in l	90	
Fahrleistung/Verbrauch⁴		
Höchstgeschwindigkeit in km/h	250 ⁵	
Beschleunigung 0–100 km/h in s	4,7	
Kraftstoffart	Super schwefelfrei ROZ ⁶	
Kraftstoffverbrauch ⁷ in l/100 km	innerorts	18,2
	außerorts	9,0
	kombiniert	12,4
CO ₂ -Emission ⁷ in g/km	innerorts	425
	außerorts	211
	kombiniert	290
Abgasnorm	EU5	

Erklärungen

¹ Der angegebene Wert wurde nach dem vorgeschriebenen Messverfahren (RL 80/1269/EWG in der gegenwärtig geltenden Fassung) ermittelt.

² Fahrzeuleergewicht mit Fahrer (68 kg), Gepäck (7 kg) und Kraftstoffbehälter zu 90 % gefüllt, ermittelt nach der RL 92/21/EWG in der gegenwärtig geltenden Fassung. Durch Sonderausstattungen können sich das Leergewicht und der Luftwiderstandsbeiwert des Fahrzeugs erhöhen, wodurch die mögliche Nutzlast bzw. Höchstgeschwindigkeit entsprechend verringert wird.

³ Mit zunehmender Höhe verringert sich zwangsläufig die Motorleistung. Ab 1.000 m über Meereshöhe und je weitere 1.000 m sind jeweils 10 % vom Gespanngewicht (zul. Anhängelast + zul. Gesamtgewicht des Zugfahrzeugs) abzuziehen. Gültiger Wert Anhängelast bei werksseitig verbauter Anhängervorrichtung. Bei gewerblicher Nutzung des Fahrzeugs mit Anhängervorrichtung benötigen Sie unter bestimmten Voraussetzungen ein EG-Kontrollgerät.

⁴ Der Kraftstoffverbrauch und die CO₂-Emissionen eines Fahrzeugs hängen nicht nur von der effizienten Ausnutzung des Kraftstoffs durch das Fahrzeug ab, sondern werden auch vom Fahrverhalten und von anderen nichttechnischen Faktoren beeinflusst. CO₂ ist das für die Erderwärmung hauptsächlich verantwortliche Treibhausgas.

⁵ Abgeregelt.

⁶ Die Verwendung von unverbleitem Kraftstoff Super schwefelfrei ROZ 95 nach DIN EN 228 wird empfohlen. Wenn nicht verfügbar: Unverbleiter Kraftstoff Normal schwefelfrei ROZ 91 nach DIN EN 228 mit geringer Leistungsminderung.

⁷ Die angegebenen Werte wurden nach den vorgeschriebenen Messverfahren ermittelt. Die Angaben beziehen sich nicht auf ein einzelnes Fahrzeug und sind nicht Bestandteil des Angebots, sondern dienen allein Vergleichszwecken zwischen den verschiedenen Fahrzeugtypen.

Wichtiger Hinweis

Die Inspektion erfolgt nach Serviceanzeige.

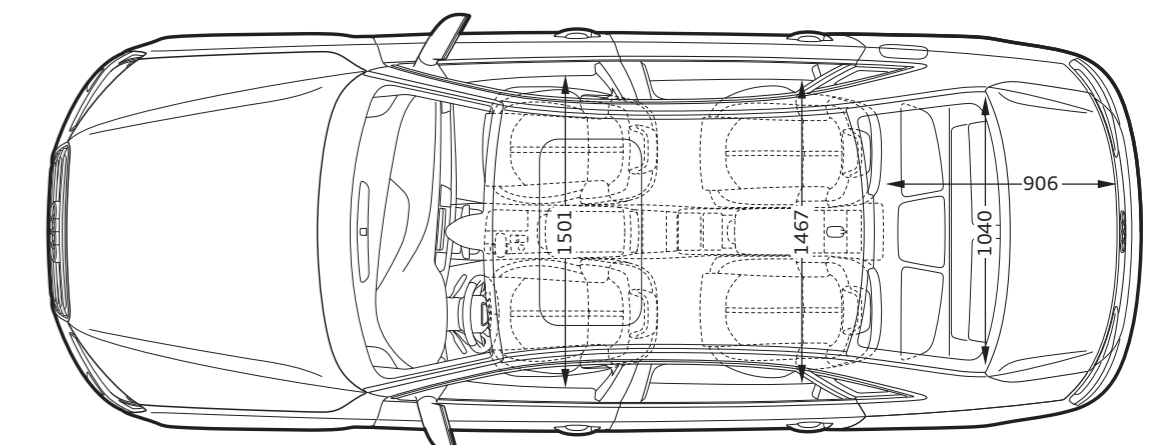
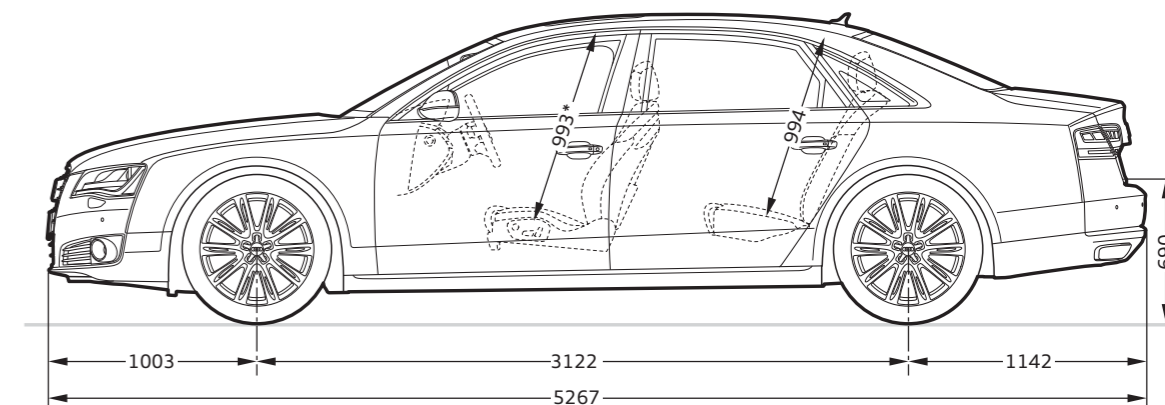
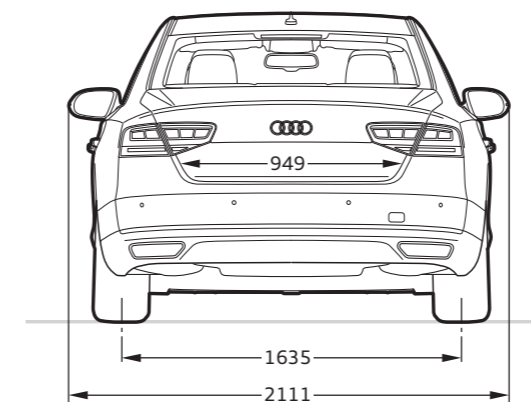
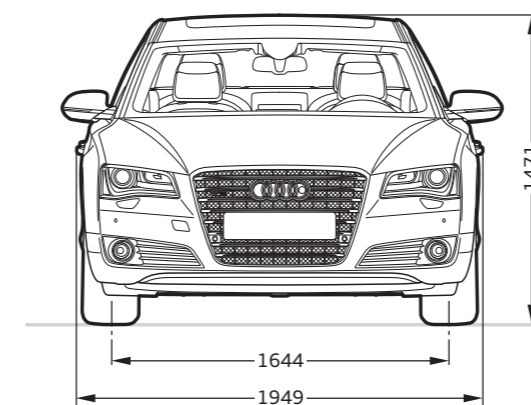
A8 L W12**Angaben in Millimeter.**

Angabe der Abmessungen bei Fahrzeuleergewicht, Bodenfreiheit bei maximaler Zuladung.

Gepäckraumvolumen in l: 510 (Messung nach VDA-Methode mit Quadern von 200 x 100 x 50 mm Kantenlänge).

Wendekreis ca. 12,7 m. *Maximaler Kopfraum.

Bei Audi bekommen Sie sehr viel mehr als einen Audi.

Wer sich für einen Audi entscheidet, entscheidet sich für eine Marke, die ihren Kunden mehr bietet. Mehr Individualität. Mehr Exklusivität. Und mehr Faszination.

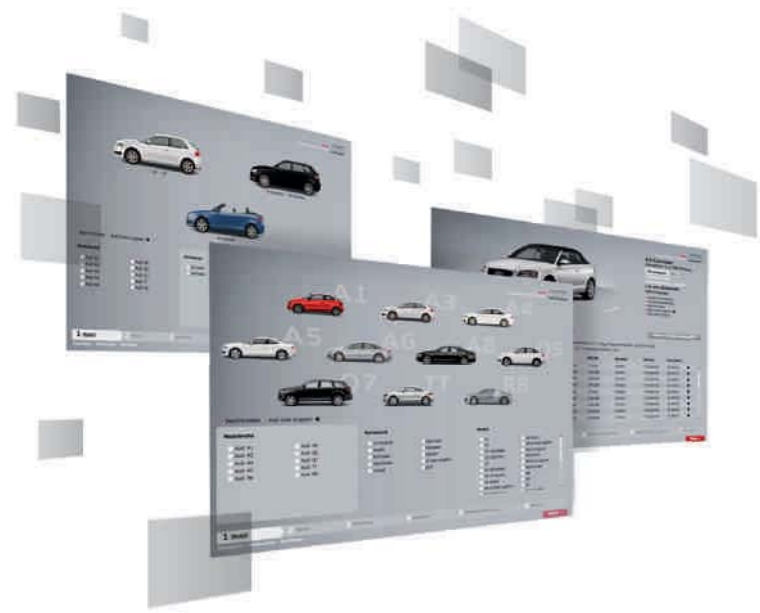

Audi Konfigurator

Stellen Sie mit dem Audi Konfigurator Ihren ganz persönlichen Audi zusammen. Alle aktuellen Modelle, Motoren, Farben und Ausstattungen stehen Ihnen bei der Auswahl zur Verfügung.

> www.audi.com

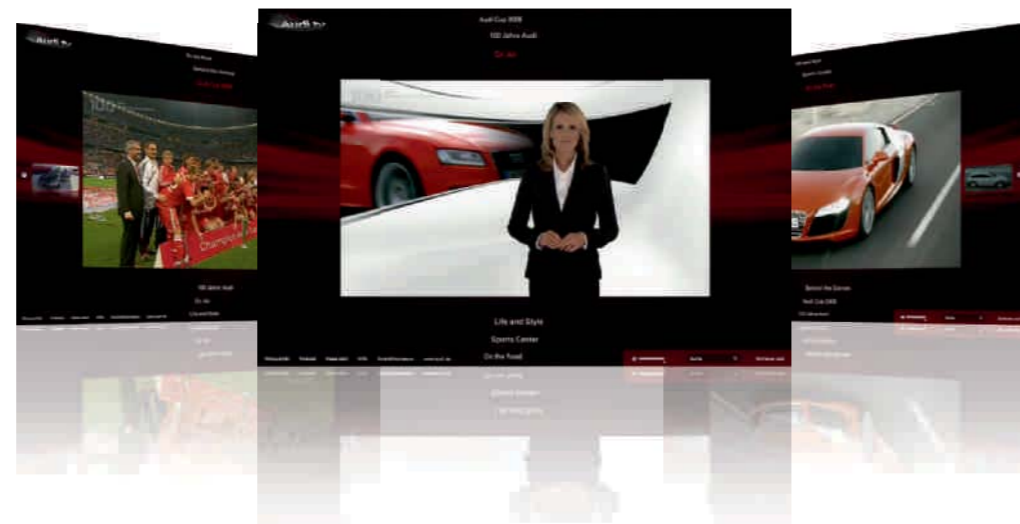

Audi tv

Auf Audi tv entdecken Sie ganz neue Facetten unserer Marke mit den vier Ringen: spannende Reportagen über unsere Modelle, technische Innovationen, faszinierende Events aus den Bereichen Motorsport, Tradition, Kultur und Lifestyle. Werfen Sie einen Blick hinter die Kulissen. Jeden Tag aktuell. Rund um die Uhr.

> www.audi.tv

