



S8

 Audi S8

Vorsprung durch Technik 

Komfort



Die Werte für Kraftstoffverbrauch und CO₂-Emissionen sowie die Effizienzklasse finden Sie auf Seite 20.

	S8
Warn- und Kontrollleuchten	<input type="checkbox"/>
Warndreieck	<input type="checkbox"/>
Verbandmaterial	<input type="checkbox"/>
Assistenzsysteme	
Geschwindigkeitsregelanlage	<input type="checkbox"/>
Audi pre sense basic	<input type="checkbox"/>
adaptive cruise control mit Stop&Go-Funktion inklusive Audi pre sense front	<input checked="" type="checkbox"/>
Audi side assist inklusive Audi pre sense rear	<input checked="" type="checkbox"/>
Audi active lane assist	<input checked="" type="checkbox"/>
Assistenz-Paket inklusive Audi pre sense plus	<input checked="" type="checkbox"/>
Head-up Display	<input checked="" type="checkbox"/>
Nachtsichtassistent	<input checked="" type="checkbox"/>
Kamerabasierte Tempolimitanzeige	<input checked="" type="checkbox"/>
Einparkhilfe plus	<input type="checkbox"/>
Parkassistent mit Umgebungsanzeige	<input checked="" type="checkbox"/>
Rückfahrkamera	<input checked="" type="checkbox"/>
Umgebungskameras	<input checked="" type="checkbox"/>
Technologie-Paket better vision	<input checked="" type="checkbox"/>
Anfahrassistent	<input type="checkbox"/>
Bremsassistent Folgekollision	<input type="checkbox"/>

	S8
Infotainment	
Fahrerinformationssystem mit Farbdisplay	<input type="checkbox"/>
Pausenempfehlung	<input type="checkbox"/>
MMI®	<input type="checkbox"/>
MMI Navigation plus mit MMI touch®	<input type="checkbox"/>
Audi music interface	<input type="checkbox"/>
Navigationsdaten (Festplatte)	<input type="checkbox"/>
Bluetooth-Schnittstelle	<input type="checkbox"/>
Audi connect inklusive Autotelefon	<input type="checkbox"/>
Bedienhörer vorn für Autotelefon	<input checked="" type="checkbox"/>
Bedienhörer vorn und hinten für Autotelefon	<input checked="" type="checkbox"/>
MMI® Radio plus	<input type="checkbox"/>
Digitaler Radioempfang	<input checked="" type="checkbox"/>
Digitaler TV-Empfang	<input checked="" type="checkbox"/>
BOSE Surround Sound	<input type="checkbox"/>
Bang & Olufsen Advanced Sound System	<input checked="" type="checkbox"/>
DVD-/CD-Wechsler	<input type="checkbox"/>
Rear Seat Entertainment	<input checked="" type="checkbox"/>
Audi Anschlussgarantie	
Audi Anschlussgarantie	<input checked="" type="checkbox"/>

¹Nicht in Verbindung mit den Dekoreinlagen Holz Eschenmaser naturell bestellbar ²Die Anhängervorrichtung zur Nachrüstung ist über Audi Original Zubehör erhältlich.

A black and white advertisement for the Audi S8. The left side of the image shows the rear three-quarter view of a dark-colored Audi S8, highlighting the rear door, side mirror, and rear wheel. The car is positioned on a bright red, glossy surface that reflects the car's form. The background is a blurred, light-colored architectural structure with horizontal lines, suggesting a modern, high-tech environment. The overall aesthetic is clean and sophisticated.

Charisma. Pure Kraft. Und Technik auf höchstem Niveau.
Vereint in einer der sportlichsten Limousinen unserer Zeit.
Dem neuen Audi S8. Dynamisch. Souverän. Sichtbar progressiv.
Optional mit innovativen Audi Matrix LED-Scheinwerfern.
Begeisternde Sportlichkeit mit neuer Strahlkraft.

**Brillante
Technik.
Betont
sportlich.**



Liebe zum Detail. Sportlich interpretiert. Auf Wunsch mit S8-spezifischen 21-Zoll-Rädern. Betont dynamisch. Ein Statement voll Kraft und Selbstbewusstsein. S8-typisch. Singleframe dreidimensional gestaltet. Lufteinlässe dominant definiert. Der neue Audi S8. Ausdrucksstark. Exklusiv. Faszinierend. Ein einzigartiges Erlebnis. Schon vor dem Einsteigen.

**Brillante
Facetten.
Auffallend
dynamisch.**



Die Werte für Kraftstoffverbrauch und CO₂-Emissionen sowie die Effizienzklasse finden Sie auf Seite 20.

Komfort





Die Werte für Kraftstoffverbrauch und CO₂-Emissionen sowie die Effizienzklasse finden Sie auf Seite 20.

Hochleistungssportler mit S-Faktor. 382 kW (520 PS), die spontan reagieren. Und begeistern. In 4,1 Sekunden von 0 auf 100 km/h. Faszinierende Kraftentfaltung. Athletische 650 Nm. Schon ab 1.700 Umdrehungen pro Minute. Beeindruckende Leistung. Intelligent dosiert. Dank effizienter Audi cylinder on demand-Technologie. Weniger Kraftstoffverbrauch. Geringere Emissionen. Bei uneingeschränkt brillanter Performance. Der neue Audi S8. Vorsprung durch Technik.

Brillante Performance. Atemberaubend athletisch.

Die Werte für Kraftstoffverbrauch und CO₂-Emissionen sowie die Effizienzklasse finden Sie auf Seite 20.





Intelligente Performance

Maximale Kraft. Maximal genutzt.

Jede Bewegung hat einen Ursprung. Etwas, das sie ins Rollen gebracht hat, eine Idee. Auch dem Motor für Ihren neuen Audi S8 liegt eine Initialzündung zugrunde: gesteigerte Leistung bei geringerem Verbrauch. Diesen vermeintlichen Gegensatz vereinbaren wir in der revolutionären Antriebstechnologie TFSI® mit Audi cylinder on demand. Lernen Sie ihn kennen: den Antrieb, der Sie eindrucksvoll bewegen wird.



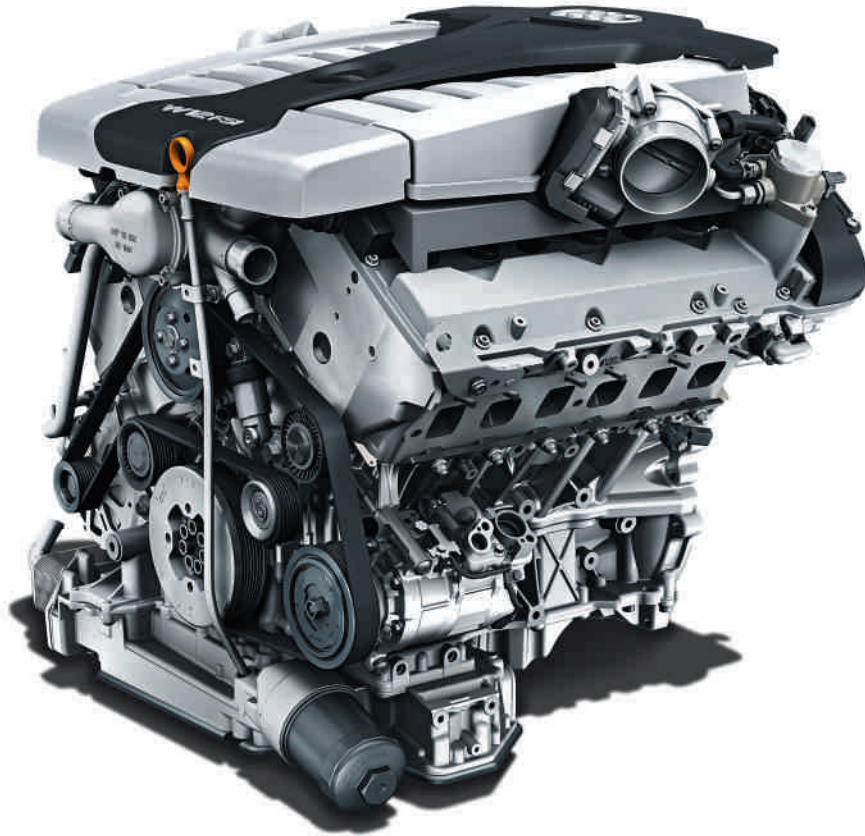

TFSI®

Audi TFSI-Motoren erreichen eine besonders hohe Verdichtung. Das Resultat: herausragende Effizienz bei optimaler Leistungsfähigkeit. Durch den Ersatz von Hubraum durch Aufladung werden Motorgröße und -gewicht deutlich verringert – bei beeindruckender gleichbleibender Dynamik. Für eine Kraftentfaltung, die Sie aus dem Stand überzeugen wird.

Audi cylinder on demand

Auch Zylinderköpfe können intelligent sein. Audi cylinder on demand beweist es. Im Teillastbereich schalten sich vier der acht Zylinder des TFSI-Motors automatisch ab. Das hilft, den Kraftstoffverbrauch zu senken und die Emissionen zu reduzieren. Ohne dass das Umschalten zu spüren ist und die Fahrdynamik beeinträchtigt wird.



>>> adaptive air suspension sport

Die Sportvariante der Luftfederung senkt das Fahrzeug je nach Modus um bis zu 10 mm gegenüber adaptive air suspension ab und verfügt über eine noch straffere Dämpfung. Mit S8-spezifischer Abstimmung

>>> tiptronic

Das 8-stufige Automatikgetriebe mit dynamischem Schaltprogramm (DSP) sorgt für schnelleres Schalten ohne spürbare Zugkraftunterbrechung.

>>> Audi drive select®

Mit Audi drive select passen Sie die Fahreigenschaften des S8 Ihren Bedürfnissen an. Auf Knopfdruck. Sportlicher, komfortabler, ausgewogener, sparsamer oder ganz individuell auf Sie abgestimmt. Sie entscheiden.

>>> Dynamiklenkung

Die Dynamiklenkung steigert die Fahrdynamik und den Fahrkomfort durch eine geschwindigkeitsabhängige Regelung der Lenkübersetzung. Mit S8-spezifischer Abstimmung

>>> quattro® mit Sportdifferenzial

Der permanente Allradantrieb quattro mit elektronisch geregelter Sportdifferenzial sorgt für hohe Agilität und begeisternde Fahrdynamik. Mit S8-spezifischer Abstimmung

>>> Keramikbremse*

Die an Vorder- und Hinterachse vorhandenen Keramikbremsen sorgen für eine beeindruckende Bremsleistung in jeder Fahrsituation.



Dynamik

Dynamik,

die Sie nicht mehr loslässt.

Einsteigen. Anschnallen. Motor starten. Wohin es auch geht, lassen Sie sich antreiben von faszinierender Dynamik. Denn Sie wissen, in Ihrem neuen Audi S8 stehen Ihnen alle Wege offen. Bestimmen Sie die Richtung. Die Gangart. Das Tempo. Und genießen Sie dabei die Freiheit, Reserven zu haben. Genug, um aus jeder Strecke das Beste herauszuholen.

So unverwechselbar wie Ihr Anspruch: die Audi design selection.

Die Audi design selection bietet Ihnen eine ästhetische Vorauswahl an besonders exklusiven Materialien und Farben im Innenraum. Dekoreinlagen aus edlen Hölzern oder Carbon und gebürstetem Aluminium wurden von unseren Designern mit feinsten Ledersitzen kombiniert, die über attraktive Kontrastnähte verfügen. Erstklassige Komfortfunktionen runden dieses exklusive Angebot ab.





Audi design selection vermontbraun

exklusive Kombination aus edlen Innenraumfarben, besonderen Materialien und einer komfortorientierten Ausstattung. In der Audi design selection vermontbraun enthalten sind:

- Komfort-Sportsitze in Leder Valcona vermontbraun mit Stegfalte, Kontrastnähten und Biese in Granitgrau
- Dachhimmel, obere Verkleidung der Säulen und Sonnenblenden in Alcantara mondsilber
- Heckablage in Alcantara schwarz
- Sportlederlenkrad in Schwarz mit S-spezifischer Kontrastnaht in Vermontbraun und S8-Badge
- Schalttafeloberseite in Schwarz mit Steppnähten in Schwarz
- Schalttafelunterseite in Schwarz
- Mittelarmlehne in Vermontbraun mit Kontrastnähten in Granitgrau
- Türarmauflage, Mittelkonsole und Kniepolster in Schwarz mit Kontrastnähten in Vermontbraun
- Türbrüstung in Schwarz mit Steppnähten in Schwarz
- Mittelkonsole, Wählhebel und Holzapplikationen an der Rückseite der Vordersitze in Klavierlack schwarz
- Türverkleidungsinnenfeld in Alcantara schwarz
- obere Dekoreinlage in Carbon Köper kupfer
- untere Dekoreinlage in Aluminium gebürstet silber

Weitere Ausstattungen:

- Metallic- oder Perleffektlackierung
- Sitzbelüftung und Massagefunktion vorn
- Komfortkopfstützen hinten
- Volllederpaket inklusive Dachhimmel und Heckablage in Alcantara sowie elektrischer Sonnenschutzrollos an der Heckscheibe und den Türscheiben hinten
- Emblem „design selection“ in den Türverkleidungen

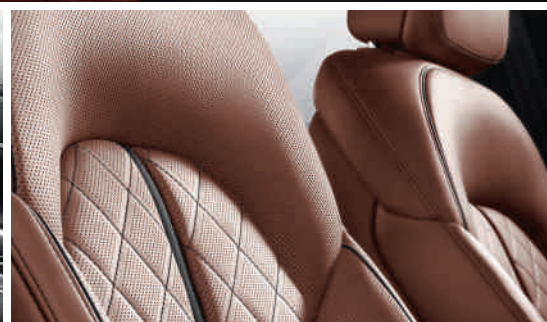

So einzigartig wie Sie. Die Ausstattungsmöglichkeiten.

Sportlichkeit, Komfort, Design, Funktionalität – ganz gleich, welche Anforderungen Sie an Ihren Audi stellen, er bietet Ihnen eine Fülle von Ausstattungsmöglichkeiten. Dabei legen wir besonders großen Wert auf die Details. Und auf Qualität, die Sie mit allen Sinnen erfassen können. Von erlesenen Dekoreinlagen über das umfangreiche Sortiment an Innenfarben bis hin zu besonders hochwertigem Leder: In einem Audi S8 genießen Sie neben innovativer Technologie auch den luxuriösen Manufakturcharakter, der Ihre Erwartungen übertreffen wird.



| Perleffektlackierung

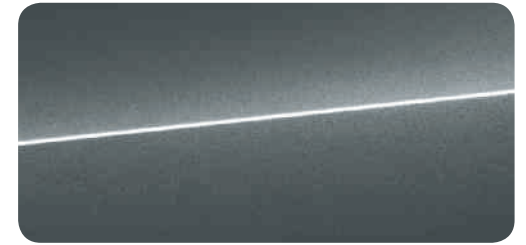

Daytonagrau Perleffekt

| Räder/Reifen



**Aluminium-Gussräder
im 5-Parallelspeichen-Design (S-Design)**
Größe 9 J x 20 mit Reifen 265/40 R 20*

| Sitze/Sitzbezüge

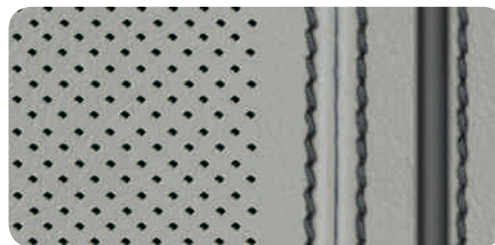

Leder Valcona mondsilber/stahlgrau
perforiert eckig

| Dekoreinlagen

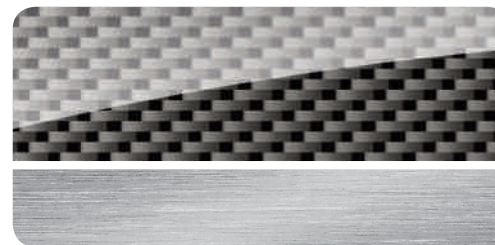

Carbon Atlas
Aluminium gebürstet silber

Obere Dekoreinlage

exklusive Akzente an Schalttafel, Türverkleidungen und Mittelkonsole durch hochwertige Dekoreinlagen in Carbon Atlas (in Verbindung mit Audi design selection vermontbraun in Carbon Körper kupfer), Holz oder Klavierlack schwarz

Untere Dekoreinlage

eindrucksvoller Kontrast an Schalttafel und Türverkleidungen durch Dekoreinlagen in Aluminium gebürstet silber



**Aluminium-Gussräder
im 5-Triplespeichen-Design (S-Design)**
Größe 9 J x 21 mit Reifen 265/35 R 21*

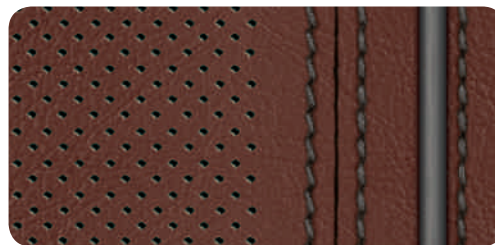

Leder Valcona vermontbraun/granitgrau
perforiert eckig



Carbon Körper kupfer
Aluminium gebürstet silber

Erweiterte Aluminiumoptik im Interieur

Elemente an Einfassungen und Rändelräder der Ausströmer, Blende des MMI-Displays, Betätigungsschalter der elektromechanischen Parkbremse, Spange für Fensterheber und an Öffnern der Klappfächer in den Türarmauflagen in Aluminiumoptik. In unterer Dekoreinlage integrierte Schalter in Aluminium. Ladekanten-schutz in Edelstahl



**Winter-Aluminium-Gussräder
im 5-Parallelspeichen-Design (S-Design)**
Größe 9 J x 20 mit Reifen 265/40 R 20*, nicht schneekettentauglich, zulässige Höchstgeschwindigkeit 240 km/h

*Angaben zu den technischen Eigenschaften der Reifen finden Sie auf Seite 19.



Außenspiegelgehäuse

in Aluminiumoptik. Außenspiegel elektrisch einstell-, beheiz- und anklappbar, beidseitig automatisch abblendend, mit Memory-Funktion, inklusive Bordsteinautomatik für Beifahreraußenspiegel



Wählhebel in Carbon Atlas

mit Shift-by-Wire-Technologie

Stoßfänger

im S-Design mit Blade in Aluminiumoptik vorn und Diffusoreinsatz in Platinumgrau, eingefasst mit doppellagigem Blade in Aluminiumoptik hinten

Audi Singleframe

Kühlerschutzgitter in Platinumgrau mit horizontalen Doppelchromstreben. Mit verchromten Audi Ringen und S8-Badge

Modellbezeichnung/Schriftzug

S8-Schriftzug im Audi Singleframe, auf der Heckklappe, auf den beleuchteten Türeinsteigsleisten, auf den Bremssätteln vorn sowie auf dem Sportlederlenkrad und im Drehzahlmesser. quattro Schriftzug beifahrerseitig in der Armaturentafel. Schriftzug „V8 T“ auf den Kotflügeln vorn

Einstiegsleisten mit Aluminiumeinlage

mit S8-Schriftzug, beleuchtet



Abgasendrohre

2-flutig mit je 2 ovalen Chromblenden links und rechts



Instrumenteneinsatz S-spezifisch

graue Zifferblätter, weiße Zeiger und S8-Schriftzug im Drehzahlmesser. Mit regelbarer Beleuchtung sowie Kühlmitteltemperatur- und Kraftstoffvorratsanzeige, Drehzahlmesser mit Digitaluhr, Tachometer mit disproportionaler Geschwindigkeitsanzeige und elektronischem Kilometer-/Tageskilometerzähler, Anzeige für Radiofrequenz, Außentemperatur und Tankreichweite, Warn- und Kontrollleuchten, Wartungsintervallanzeige

Analoguhr S8-spezifisch mit grauem Zifferblatt

adaptive air suspension sport

sportliche Abstimmung durch elektronisch geregelte Luftfederung mit stufenlos adaptivem Dämpfungssystem, an allen 4 Rädern. Regelt automatisch Fahrzeughöhe und -dämpfung. Inklusive Niveauregulierung und manueller lift-Funktion. Das Sportfahrwerk verfügt über eine straffere Dämpfung und senkt das Fahrzeughöhe je nach Modus um bis zu 10 mm gegenüber der adaptive air suspension ab. Einstellung verschiedener Modi über Audi drive select. Mit S8-spezifischer Abstimmung



Pedalerie und Fußstütze in Edelstahl

unterstreichen den sportlichen Charakter des S8

quattro® mit Sportdifferenzial

Das elektronisch geregelte Sportdifferenzial verteilt die Antriebskräfte variabel zwischen den Hinterrädern und sorgt für ein hervorragendes Beschleunigungsvermögen in Kurven und eine Stabilisierung des Fahrzeugs bei Lastwechselreaktionen. Ferner bewirkt es ein agileres Handling sowie ein direkteres Einlenkverhalten mit geringerem Lenkaufwand. Mit S8-spezifischer Abstimmung

Dynamiklenkung

steigert Fahrdynamik und Fahrkomfort durch eine fahrsituationsabhängige dynamische Regelung der Lenkung – beispielsweise bei Kurvenfahrt, Spurwechsel oder beim Einparken. Neben einer Anpassung des Lenkaufwands zusätzliche Anpassung des Lenkwinkels (Lenkübersetzung). Unterstützt auch die Fahrzeugstabilisierung über ESC. Mit S8-spezifischer Abstimmung



Multifunktions-Sportlederlenkrad im 3-Speichen-Design mit Schaltwippen in Aluminiumoptik mit S8-Emblem und S-spezifischen Nähten; Multifunktionsbedienkonzept zur Bedienung der vorhandenen Infotainment-Umfänge. Wechseln des im Fahrerinformationssystem angezeigten Fahrerassistenzsystems. Schaltwippen in Aluminiumoptik zum manuellen Wechseln der Fahrstufen. Mit Fullsize-Airbag



Engine-Start-Stop-Taste

mit rotem Ring; Starten und Abstellen des Motors über die Engine-Start-Stop-Taste in der Mittelkonsole; der Schlüssel muss lediglich mitgeführt werden.

Klassifizierungen von Reifenparametern

In der Tabelle finden Sie die Spannen der Kraftstoffeffizienzklasse, der Nasshaftungsklasse und der Klasse des externen Rollgeräusches zu den unterschiedlichen Reifengrößen des Audi S8.

	Reifengröße	Kraftstoffeffizienzklasse	Nasshaftungsklasse	Klasse des externen Rollgeräusches
Sommerreifen	265/40 R 20	E-C	B	74-71  - 
	265/35 R 21	E	B	73 
	275/35 R 21	F-E	B	73-71 
Winterreifen	265/40 R 20	E	C	70 
	235/50 R 19	E	C	69-68 

Die Bestellung eines bestimmten Reifens ist nicht möglich.

Ausstattung des abgebildeten Audi S8 (S. 2-9):

Lackierung: Daytonagrau Perleffekt

Räder: Aluminium-Gussräder im 5-Triplespeichen-Design (S-Design)

Sitzbezüge: Leder Valcona vermontbraun/granitgrau (Audi design selection)

Dekoreinlagen: obere Dekoreinlage Carbon Körper kupfer; untere Dekoreinlage Aluminium gebürstet silber; erweiterte Aluminiumoptik im Interieur; Dachhimmel und Heckablage in Alcantara schwarz

Modell	S8 4.0 TFSI quattro 382 kW (520 PS)
Motorbauart	V8-Zylinder-Biturbo-Ottomotor mit Benzindirekteinspritzung, Audi valvelift system und Audi cylinder on demand
Hubraum in cm ³ (Ventile pro Zylinder)	3.993 (4)
Max. Leistung ¹ in kW (PS) bei min ⁻¹	382 (520)/5.800
Max. Drehmoment in Nm bei min ⁻¹	650/1.700–5.500
Kraftübertragung/Räder	
Antriebsart	Permanenter Allradantrieb quattro®
Getriebeart	8-stufige tiptronic
Räder	Aluminium-Gussräder, 9 J x 20
Reifen	265/40 R 20 ²
Gewicht/Volumen	
Leergewicht ³ in kg	2.065
Zul. Gesamtgewicht in kg	2.590
Zul. Dachlast/Stützlast in kg	100/95
Zul. Anhängelast ⁴ in kg ungebremst	750
bei 12 % Steigung	2.300
bei 8 % Steigung	2.300
Tankinhalt ca. in l	82
Fahrleistung/Verbrauch⁵	
Höchstgeschwindigkeit in km/h	250 ⁶
Beschleunigung 0–100 km/h in s	4,1
Kraftstoffart	Super schwefelfrei ROZ 95 ⁷
Kraftstoffverbrauch ⁸ in l/100 km	
innerorts	13,6
außerorts	7,3
kombiniert	9,6
CO ₂ -Emission ⁹ in g/km	
innerorts	318
außerorts	171
kombiniert	225
Effizienzklasse/Abgasnorm	E/EU6

Erklärungen

- ¹ Der angegebene Wert wurde nach dem vorgeschriebenen Messverfahren (RL 80/1269/EWG in der gegenwärtig geltenden Fassung) ermittelt.
- ² Angaben zu den technischen Eigenschaften der Reifen finden Sie auf Seite 19.
- ³ Fahrzeugleergewicht mit Fahrer (68 kg), Gepäck (7 kg) und Kraftstoffbehälter zu 90 % gefüllt, ermittelt nach der RL 92/21/EWG in der gegenwärtig geltenden Fassung. Durch Sonderausstattungen können sich das Leergewicht und der Luftwiderstandsbeiwert des Fahrzeugs erhöhen, wodurch die mögliche Nutzlast bzw. Höchstgeschwindigkeit entsprechend verringert wird.
- ⁴ Mit zunehmender Höhe verringert sich zwangsläufig die Motorleistung. Ab 1.000 m über Meereshöhe und je weitere 1.000 m sind jeweils 10 % vom Gespanngewicht (zul. Anhängelast + zul. Gesamtgewicht des Zugfahrzeugs) abziehen. Gültiger Wert Anhängelast bei werksseitig verbauter Anhängervorrichtung. Bei gewerblicher Nutzung des Fahrzeugs mit Anhängervorrichtung benötigen Sie unter bestimmten Voraussetzungen ein EG-Kontrollgerät.
- ⁵ Der Kraftstoffverbrauch und die CO₂-Emissionen eines Fahrzeugs hängen nicht nur von der effizienten Ausnutzung des Kraftstoffs durch das Fahrzeug ab, sondern werden auch vom Fahrverhalten und von anderen nichttechnischen Faktoren beeinflusst. CO₂ ist das für die Erderwärmung hauptsächlich verantwortliche Treibhausgas.
- ⁶ Abgeregelt.
- ⁷ Die Verwendung von unverbleitem Kraftstoff Super schwefelfrei ROZ 95 nach DIN EN 228 wird empfohlen. Wenn nicht verfügbar: unverbleiter Kraftstoff Normal schwefelfrei ROZ 91 nach DIN EN 228 mit geringer Leistungsmin-derung. Kraftstoffqualität bleifrei ROZ 95 mit einem maximalen Ethanolanteil von 10 % (E10) ist grundsätzlich verwendbar. Die Angaben zum Verbrauch beziehen sich auf den Betrieb mit Kraftstoff ROZ 95 nach 692/2008/EG.
- ⁸ Die angegebenen Werte wurden nach den vorgeschriebenen Messverfahren ermittelt. Die Angaben beziehen sich nicht auf ein einzelnes Fahrzeug und sind nicht Bestandteil des Angebots, sondern dienen allein Vergleichszwecken zwischen den verschiedenen Fahrzeugtypen.

Wichtige Hinweise

LongLife Service: erfolgt nach Serviceanzeige. Der zeitliche Abstand zwischen den Services darf maximal 2 Jahre betragen.

Altfahrzeugrecycling: Alle Audi Modelle sind demontage- und verwertungsgerecht konstruiert. Gleichzeitig entwickelt die AUDI AG die Rahmenbedingungen zur Verwertung der Altfahrzeuge und ihrer Bestandteile sowie zur Verringerung des zu entsorgenden Abfalls ständig weiter. Nähere Informationen hierzu erhalten Sie im Internet unter www.audi.de unter den Stichwörtern „Altauto“ und „Altfahrzeug“.

Informationen über nahe gelegene Rücknahmestellen zur umweltgerechten Verwertung gemäß Altfahrzeuggesetz erhalten Sie ebenfalls im Internet sowie über unsere kostenlose Hotline 0800 2834737 und bei Ihrem Audi Partner.

Audi S8

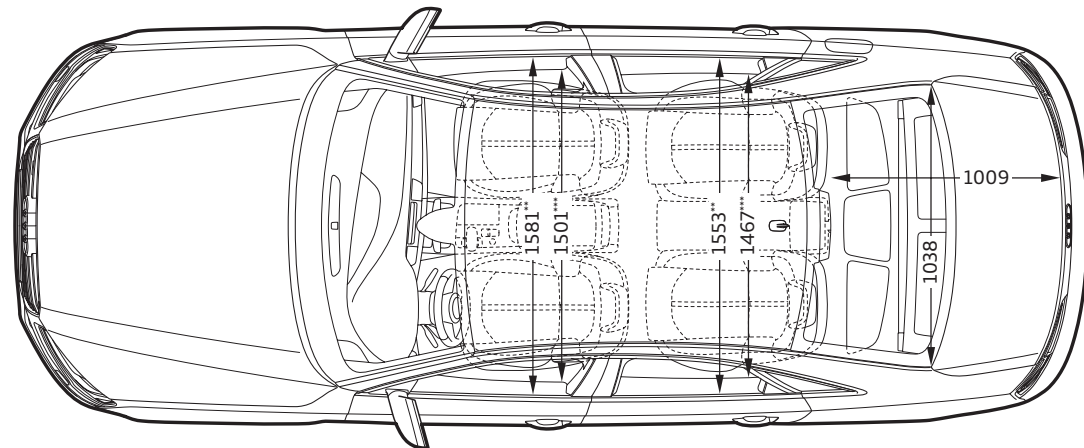
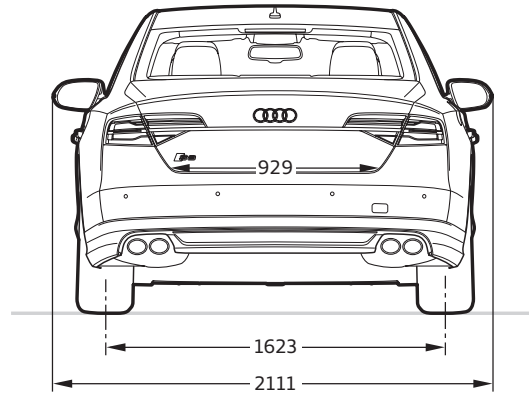
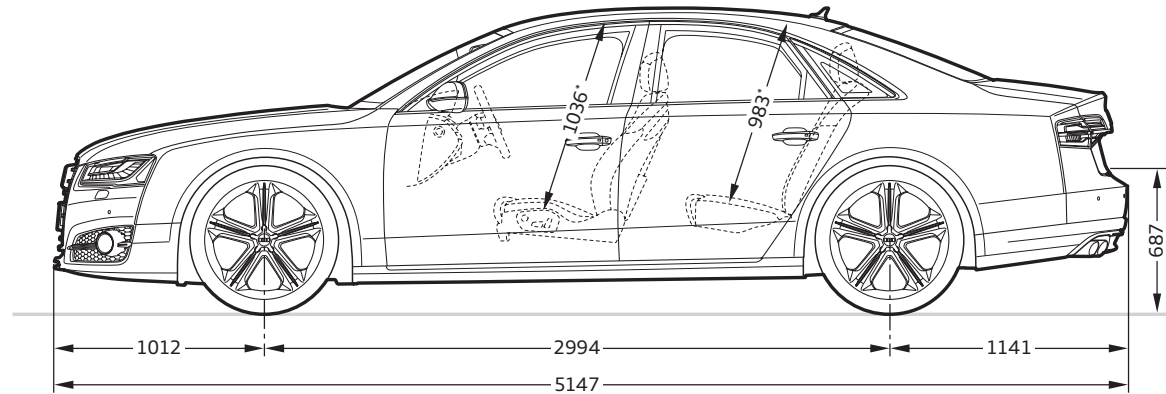
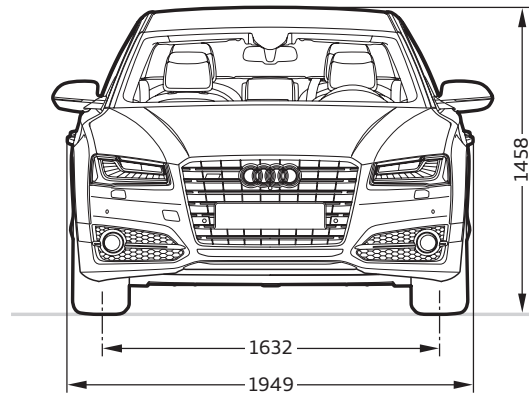
**Angaben in Millimeter.**













Angabe der Abmessungen bei Fahrzeugleergewicht, Bodenfreiheit bei maximaler Zuladung.

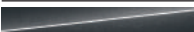



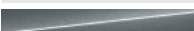



Gepäckraumvolumen in l: 520 (Messung nach VDA-Methode mit Quadern von 200 x 100 x 50 mm Kantenlänge).







Das nutzbare Kofferraumvolumen kann durch Sonderausstattungen eingeschränkt sein.

















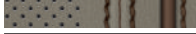

Wendekreis ca. 12,3 m.

*Maximaler Kopfraum. *Breite Ellbogenraum. ***Breite Schulterraum.

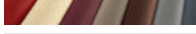
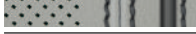

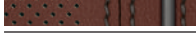

	Seite
Unilackierungen	58
 Ibisweiß	<input type="checkbox"/>
 Brillantschwarz	<input type="checkbox"/>
Metalliclackierungen	
 Havannaschwarz Metallic	<input checked="" type="checkbox"/>
 Argusbraun Metallic	<input checked="" type="checkbox"/>
 Mondscheinblau Metallic	<input checked="" type="checkbox"/>
 Oolonggrau Metallic	<input checked="" type="checkbox"/>
 Monsungrau Metallic	<input checked="" type="checkbox"/>
 Cuvéesilber Metallic	<input checked="" type="checkbox"/>
 Florettsilber Metallic	<input checked="" type="checkbox"/>
 Gletscherweiß Metallic	<input checked="" type="checkbox"/>
Perleffektlackierungen	16
 Daytonagrau Perleffekt	<input checked="" type="checkbox"/>
 Phantomschwarz Perleffekt	<input checked="" type="checkbox"/>
Individuallackierungen	
 Individuallackierungen Audi exclusive	<input checked="" type="checkbox"/>
Räder/Reifen	17
 20"-Aluminium-Gussräder im 5-Parallelspeichen-Design (S-Design)	<input type="checkbox"/>
 21"-Aluminium-Gussräder im 5-Triplespeichen-Design (S-Design)	<input checked="" type="checkbox"/>









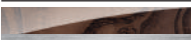
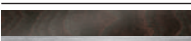
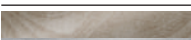

 20"-Aluminium-Schmiederäder Audi exclusive im 7-Doppelspeichen-Design, poliert, 2-farbig	<input checked="" type="checkbox"/>
 20"-Aluminium-Schmiederäder Audi exclusive im 7-Doppelspeichen-Design, hochglanzpoliert, einfarbig	<input checked="" type="checkbox"/>
 20"-Aluminium-Gussräder Audi exclusive im 5-Segmentspeichen-Design	<input checked="" type="checkbox"/>
 20"-Aluminium-Gussräder Audi exclusive im 10-Y-Speichen-Design ¹	<input checked="" type="checkbox"/>
 21"-Aluminium-Gussräder Audi exclusive im 5-Arm-Struktur-Design	<input checked="" type="checkbox"/>
 21"-Aluminium-Gussräder Audi exclusive im 5-Arm-Rotor-Design	<input checked="" type="checkbox"/>
 21"-Aluminium-Gussräder Audi exclusive im 5-Arm-Rotor-Design, Titanoptik matt, glanzgedreht	<input checked="" type="checkbox"/>
 19"-Winter-Aluminium-Gussräder im 5-Arm-Design	<input checked="" type="checkbox"/>

	20"-Winter-Aluminium-Gussräder im 5-Parallelspeichen-Design (S-Design)	85
	Radschrauben diebstahlhemmend	<input type="checkbox"/>
	Reifenreparaturset	<input type="checkbox"/>
	Reserverad platzsparend	<input checked="" type="checkbox"/>
	Reifendruck-Kontrollanzeige	<input type="checkbox"/>
	Bordwerkzeug	<input type="checkbox"/>
	Wagenheber	<input checked="" type="checkbox"/>
Sitze für Fahrer und Beifahrer		
	Komfort-Sportsitz-Paket vorn	<input type="checkbox"/>
	Komfortsitz-Paket vorn	<input checked="" type="checkbox"/>
	Sitzbelüftung und Massagefunktion vorn	<input checked="" type="checkbox"/>
Sitze im Fond		
	Rücksitzanlage 3-sitzig	<input type="checkbox"/>
	Komfortkopfstützen hinten	<input checked="" type="checkbox"/>
	Fondsitz-Paket Einzelsitze	<input checked="" type="checkbox"/>
	Sitzbelüftung und Massagefunktion vorn und hinten	<input checked="" type="checkbox"/>
	Kindersitzbefestigung ISOFIX	<input type="checkbox"/>
Sitzbezüge für Komfortsitze vorn		
	Leder Valcona schwarz	<input checked="" type="checkbox"/>
	Leder Valcona nougatbraun	<input checked="" type="checkbox"/>
	Leder Valcona muskatbraun	<input checked="" type="checkbox"/>
	Leder Valcona titangrau	<input checked="" type="checkbox"/>
	Leder Valcona samtbeige	<input checked="" type="checkbox"/>

	Leder Valcona atlasbeige	88
	Lederausstattungen Audi exclusive	<input checked="" type="checkbox"/>
Sitzbezüge für Komfortsitze vorn mit Sitzbelüftung		
	Leder Valcona schwarz	<input checked="" type="checkbox"/>
	Leder Valcona nougatbraun	<input checked="" type="checkbox"/>
	Leder Valcona muskatbraun	<input checked="" type="checkbox"/>
	Leder Valcona titangrau	<input checked="" type="checkbox"/>
	Leder Valcona samtbeige	<input checked="" type="checkbox"/>
	Leder Valcona atlasbeige	<input checked="" type="checkbox"/>
	Leder Valcona balaobraun/schneeweiß ²	<input checked="" type="checkbox"/>
	Leder Valcona platanengrau/messinggold ²	<input checked="" type="checkbox"/>
	Naturleder schwarz	<input checked="" type="checkbox"/>
	Naturleder nougatbraun	<input checked="" type="checkbox"/>
	Naturleder samtbeige	<input checked="" type="checkbox"/>
	Lederausstattungen Audi exclusive	<input checked="" type="checkbox"/>
Sitzbezüge für Komfort-Sportsitze vorn mit und ohne Sitzbelüftung 17		
	Leder Valcona mondsilber/stahlgrau	<input type="checkbox"/>
	Leder Valcona schwarz	<input type="checkbox"/>
	Leder Valcona nougatbraun	<input type="checkbox"/>
	Leder Valcona titangrau	<input type="checkbox"/>
	Leder Valcona samtbeige	<input type="checkbox"/>
	Leder Valcona vermontbraun/granitgrau ²	<input checked="" type="checkbox"/>
	Leder Unikat muskatbraun ¹	<input checked="" type="checkbox"/>
	Lederausstattungen Audi exclusive	<input checked="" type="checkbox"/>

¹Über den genauen Einsatztermin informieren Sie sich bitte bei Ihrem Audi Partner. ²Nur in Verbindung mit einer Audi design selection bestellbar.

	Seite	58
Lederpakete		
Lederpaket		<input type="checkbox"/>
Erweitertes Lederpaket		<input checked="" type="checkbox"/>
Volllederpaket		<input checked="" type="checkbox"/>
Lederausstattung Audi exclusive (Paket 1)		<input checked="" type="checkbox"/>
Lederausstattung Audi exclusive (Paket 2)		<input checked="" type="checkbox"/>
Lederausstattung Audi exclusive (Paket 3)		<input checked="" type="checkbox"/>
Lederausstattung Audi exclusive (Paket 4)		<input checked="" type="checkbox"/>
Audi design selection	14	
Audi design selection vermontbraun		<input checked="" type="checkbox"/>
Audi design selection balaobraun		<input checked="" type="checkbox"/>
Audi design selection platanengrau		<input checked="" type="checkbox"/>
Dachhimmel		
Dachhimmel in Stoff		<input type="checkbox"/>
Dachhimmel in Stoff schwarz		<input checked="" type="checkbox"/>
Alcantara-Paket		<input checked="" type="checkbox"/>
Alcantara-Paket mit schwarzem Dachhimmel		<input checked="" type="checkbox"/>
Dachhimmel in Alcantara Audi exclusive		<input checked="" type="checkbox"/>
Heckablage in Alcantara Audi exclusive		<input checked="" type="checkbox"/>
Obere/Untere Dekoreinlagen	17	
 Carbon Atlas/ Aluminium gebürstet silber		<input type="checkbox"/>
 Carbon Köper kupfer/ Aluminium gebürstet silber ¹		<input checked="" type="checkbox"/>
 Holz Nussbaumwurzel dunkelbraun/ Aluminium gebürstet silber		<input checked="" type="checkbox"/>
 Holz Vavona assamgrau/ Aluminium gebürstet silber		<input checked="" type="checkbox"/>

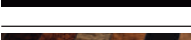
	Seite	58
 Holz Pappelmaser braunsilber/ Aluminium gebürstet silber		<input checked="" type="checkbox"/>
 Holz Eschenmaser braungold naturell/ Aluminium gebürstet silber		<input checked="" type="checkbox"/>
 Holz Birkenmaser perlbeige/ Aluminium gebürstet silber		<input checked="" type="checkbox"/>
 Holz Eschenmaser samtbraun/ Aluminium gebürstet silber		<input checked="" type="checkbox"/>
 Holz Eschenmaser balsamicobraun naturell/ Aluminium gebürstet silber ¹		<input checked="" type="checkbox"/>
 Holz Eschenmaser perlgrau naturell/ Aluminium gebürstet silber ¹		<input checked="" type="checkbox"/>
 Klavierlack schwarz/ Aluminium gebürstet silber		<input checked="" type="checkbox"/>
 Holz Nussbaumwurzel dunkelbraun/ Hochglanz schwarz		<input checked="" type="checkbox"/>
 Holz Vavona assamgrau/ Hochglanz schwarz		<input checked="" type="checkbox"/>
 Holz Pappelmaser braunsilber/ Hochglanz schwarz		<input checked="" type="checkbox"/>
 Holz Eschenmaser braungold naturell/ Hochglanz schwarz		<input checked="" type="checkbox"/>
 Holz Birkenmaser perlbeige/ Hochglanz schwarz		<input checked="" type="checkbox"/>
 Holz Eschenmaser samtbraun/ Hochglanz schwarz		<input checked="" type="checkbox"/>
 Klavierlack schwarz/ Hochglanz schwarz		<input checked="" type="checkbox"/>
 Dekoreinlagen Audi exclusive		<input checked="" type="checkbox"/>
Dachhaltegriffe mit Holzsegmenten ²		<input checked="" type="checkbox"/>
Dachhaltegriffe mit Holzsegmenten Audi exclusive		<input checked="" type="checkbox"/>
Erweiterte Aluminiumoptik im Interieur		<input type="checkbox"/>

Serienausstattung Sonderausstattung Serien-/Sonderausstattung modellabhängig – nicht erhältlich

Eine Auswahl der Ausstattungen wird ab Seite 14 beschrieben.

	Seite	S8
Technik	18	
tiptronic		<input type="checkbox"/>
quattro® mit Sportdifferenzial		<input type="checkbox"/>
adaptive air suspension sport		<input type="checkbox"/>
Audi drive select®		<input type="checkbox"/>
Elektromechanische Parkbremse		<input type="checkbox"/>
Dynamiklenkung		<input type="checkbox"/>
Keramikbremse ³		<input checked="" type="checkbox"/>
Start-Stop-System		<input type="checkbox"/>
Rekuperation		<input type="checkbox"/>
Audi cylinder on demand		<input type="checkbox"/>
Active Noise Cancellation		<input type="checkbox"/>
Karosserie Audi Space Frame (ASF®)-Bauweise		<input type="checkbox"/>
Instrumenteneinsatz S-spezifisch		<input type="checkbox"/>
Anti-Blockier-System (ABS)		<input type="checkbox"/>
Antriebs-Schlupf-Regelung (ASR)		<input type="checkbox"/>
Elektronische Differenzialsperre (EDS)		<input type="checkbox"/>
Elektronische Stabilisierungskontrolle (ESC)		<input type="checkbox"/>
Licht		
LED-Scheinwerfer		<input type="checkbox"/>
Audi Matrix LED-Scheinwerfer		<input checked="" type="checkbox"/>
Licht-/Regensensor		<input type="checkbox"/>
LED-Heckleuchten		<input type="checkbox"/>
LED-Heckleuchten mit dynamischem Blinker ⁴		<input checked="" type="checkbox"/>
Innen- und Außenlichtpaket		<input type="checkbox"/>
Ambientebeleuchtung		<input type="checkbox"/>
Adaptives Bremslicht		<input type="checkbox"/>

	Seite	S8
Design	18	
Abgasendrohre 2-flutig, je 2 ovale Chromblenden links und rechts		<input type="checkbox"/>
Einstiegsleisten mit Aluminiumeinlage mit S8-Schriftzug, beleuchtet		<input type="checkbox"/>
Einstiegsleisten personalisiert vorn Audi exclusive		<input checked="" type="checkbox"/>
Einstiegsleisten personalisiert vorn und hinten Audi exclusive		<input checked="" type="checkbox"/>
Außenspiegelgehäuse in Aluminiumoptik		<input type="checkbox"/>
Stoßfänger im S-Design		<input type="checkbox"/>
Pedalerie und Fußstütze in Edelstahl		<input type="checkbox"/>
Analoguhr S8-spezifisch mit grauem Zifferblatt		<input type="checkbox"/>
Bedienung	19	
Gepäckraumklappe automatisch öffnend		<input type="checkbox"/>
Gepäckraumklappe elektrisch öffnend und schließend		<input checked="" type="checkbox"/>
Komfortschlüssel inklusive sensorgesteuerter Gepäckraumverriegelung		<input type="checkbox"/>
Servoschließung für die Türen		<input checked="" type="checkbox"/>
Servoschließung für die Gepäckraumklappe		<input type="checkbox"/>
Garagentoröffner (HomeLink)		<input checked="" type="checkbox"/>
Engine-Start-Stop-Taste mit rotem Ring		<input type="checkbox"/>
Multifunktions-Sportlederlenkrad im 3-Speichen-Design mit S8-Schriftzug und Schaltwippen in Aluminiumoptik		<input type="checkbox"/>
Multifunktions-Sportlederlenkrad im 3-Speichen-Design, beheizbar mit S8-Schriftzug und Schaltwippen in Aluminiumoptik		<input checked="" type="checkbox"/>
Multifunktions-Lederlenkrad im 4-Speichen-Design mit Schaltwippen		<input checked="" type="checkbox"/>
Multifunktions-Lederlenkrad im 4-Speichen-Design mit Schaltwippen, beheizbar		<input checked="" type="checkbox"/>
Lenkradeinstellung elektrisch		<input type="checkbox"/>
Lenkradkranz mit Holzsegmenten		<input checked="" type="checkbox"/>
Lenkradkranz mit Holzsegmenten Audi exclusive		<input checked="" type="checkbox"/>

¹Nur in Verbindung mit einer Audi design selection bestellbar. ²Nicht in Verbindung mit den Dekoreinlagen Holz Eschenmaser naturell bestellbar. ³Über den genauen Einsatztermin informieren Sie sich bitte bei Ihrem Audi Partner.

⁴Nur in Verbindung mit Audi Matrix LED-Scheinwerfer.

	85
Bedienung (Fortsetzung)	19
Lenkrad in Leder Audi exclusive	■
Wählhebel in Carbon Atlas	□
Wählhebel in Leder	■
Wählhebel in Holz ¹	■
Wählhebel in Holz Audi exclusive	■
Bedienelemente in Leder Audi exclusive	■
Komfort	
Glas-Schiebe-/Ausstelldach	■
Solar-Schiebe-/Ausstelldach	■
Doppel-/Akustikverglasung	□
Dämm-/Akustikglas	■
Dämm-/Akustikglas mit Frontscheibenheizung	■
Scheiben abgedunkelt (Privacy-Verglasung)	■
Sonnenschutzrollo elektrisch für die Heckscheibe	■
Sonnenschutzrollo elektrisch für die Heckscheibe und die Türscheiben hinten	■
Komfortklimaautomatik 4-Zonen	□
Standheizung/-lüftung	■
Ionisator	■
230-Volt-Steckdose	■
Zusätzliche Leseleuchten im Fond	■
Kardanische Leseleuchten im Fond Audi exclusive	■
Klapptisch Audi exclusive	■
Personalisierung des Klapptisches Audi exclusive	■
Kühlbox Audi exclusive	■

	Seite	58
Fußmatten vorn und hinten		□
Fußmatten Audi exclusive		■
Teppich und Fußmatten Audi exclusive		■
Zigarettenanzünder und Aschenbecher		□
Nichtraucherpaket		■
Transport		
Vorrüstung für Anhängervorrichtung ²		■
Anhängervorrichtung		■
Gepäckraumpaket		■
Ablagefächer		□
Getränkehalter		□
Durchladeeinrichtung		■
Durchladeeinrichtung mit entnehmbarer Ski-/Snowboardtasche		■
Sicherheit	18	
Außenspiegel mit integriertem LED-Blinker; elektrisch einstell-, beheiz- und anklappbar; beidseitig automatisch abblendend mit Memory-Funktion, inklusive Bordsteinautomatik für Beifahreraußenspiegel		□
Innenspiegel automatisch abblendend		□
Seitenaufprallschutz		□
Airbags		□
Deaktivierungsschalter für Beifahrerairbag		■
Integrales Kopfstützensystem		□
Sicherheitsgurte		□
Sicherheitsgurte Audi exclusive		■
Diebstahlwarnanlage		□
Vorbereitung für Ortungsassistent		■

□ Serienausstattung ■ Sonderausstattung ◻ Serien-/Sonderausstattung modellabhängig — nicht erhältlich

Eine Auswahl der Ausstattungen wird ab Seite 14 beschrieben.

