



S8





Machen **Sie** die Welt zu
Ihrem Lieblingsort.



Heute hier, morgen da.
Erfolgreich sein ist eine Frage der Flexibilität. Und der Leistungsbereitschaft.
So wie es der Audi S8 TFSI vormacht – die Luxuslimousine in ihrer sportlichsten Form. Schnell und entspannt ans Ziel ist die Devise. Nicht nur beim nächsten Meeting, sondern schon auf dem Weg dorthin.

Die Werte für Kraftstoffverbrauch und CO₂-Emissionen finden Sie auf Seite 14.

Bei den gezeigten bzw. beschriebenen Ausstattungen handelt es sich teilweise um Sonderausstattungen gegen Mehrpreis. Detaillierte Angaben zu Serien- und Sonderausstattungen erhalten Sie unter www.audi.com oder bei Ihrem Audi Partner.

Businessabenteurer **st**att Businessreise.



Die Werte für Kraftstoffverbrauch und CO₂-Emissionen finden Sie auf Seite 14.

Bei den gezeigten bzw. beschriebenen Ausstattungen handelt es sich teilweise um Sonderausstattungen gegen Mehrpreis. Detaillierte Angaben zu Serien- und Sonderausstattungen erhalten Sie unter www.audi.com oder bei Ihrem Audi Partner.



Die To-do-Liste für einen perfekten Auftakt:

Platz nehmen auf den Sportsitzen mit Rautensteppung. Dynamik neu erleben dank quattro mit Sportdifferenzial. Komfort und Sportlichkeit genießen mit dem vorausschauenden Aktivfahrwerk. Ohne starkes Wanken oder Eintauchen der Karosserie. Selbst bei sportlicher Fahrweise in Kurven oder beim Beschleunigen und Bremsen. Und bevor es im Business ernst wird: nochmal ordentlich Adrenalin ausschütten.



Ziellinie **s**tatt Deadline.



Die Dynamik-Allradlenkung zahlt sich bei jeder Geschwindigkeit aus.

Sie spüren das an der optimierten Fahrdynamik bei komfortablem agilem Handling. Das vorausschauende Aktivfahrwerk steuert jedes Rad einzeln an und passt sich dem Fahrbahnverlauf entsprechend an. In Kurven neigt sich das Fahrzeug und reduziert so spürbar Seitenkräfte – wie beim Durchfahren einer Steilkurve. Mitreißende Performance, mit der Sie Ziele schneller erreichen.

Die Werte für Kraftstoffverbrauch und CO₂-Emissionen finden Sie auf Seite 14.

Bei den gezeigten bzw. beschriebenen Ausstattungen handelt es sich teilweise um Sonderausstattungen gegen Mehrpreis. Detaillierte Angaben zu Serien- und Sonderausstattungen erhalten Sie unter www.audi.com oder bei Ihrem Audi Partner.



Freiraum **s**tatt nur Innenraum.

Die Werte für Kraftstoffverbrauch und CO₂-Emissionen finden Sie auf Seite 14.

Bei den gezeigten bzw. beschriebenen Ausstattungen handelt es sich teilweise um Sonderausstattungen gegen Mehrpreis. Detaillierte Angaben zu Serien- und Sonderausstattungen erhalten Sie unter www.audi.com oder bei Ihrem Audi Partner.



Business as usual? Nicht im Interieur des Audi S8.

Hier steht Außergewöhnliches auf der Tagesordnung. Dafür sorgen exklusive Details wie zum Beispiel die obere Dekoreinlage und der Wählhebel in Carbon Vektor, das Doppelspeichen-Lederlenkrad mit Multifunktion, S-Emblem, S-spezifischen Nähten und Schaltwippen in Aluminiumoptik sowie Pedalerie und Fußstütze in Edelstahl. Großzügiger Freiraum mit Premiumcharakter.

Mal abschalten und aussteigen.

Die Schönheit der Natur genießen. Und die des Audi S8 TFSI. Definiert durch S8-exklusive Highlights wie das sportliche Kühlerschutzgitter im Singleframe und dem Frontstoßfänger mit markanten Lufteinlässen in Aluminiumoptik. Akzentuiert durch Außenspiegelgehäuse in Aluminiumoptik und faszinierende S8-Leichtmetallräder mit rot lackierten Bremssätteln.

Die Werte für Kraftstoffverbrauch und CO₂-Emissionen finden Sie auf Seite 14.

Bei den gezeigten bzw. beschriebenen Ausstattungen handelt es sich teilweise um Sonderausstattungen gegen Mehrpreis. Detaillierte Angaben zu Serien- und Sonderausstattungen erhalten Sie unter www.audi.com oder bei Ihrem Audi Partner.





Leistung trifft Intelligenz.

Der Audi S8 TFSI mit 420 kW (Kraftstoffverbrauch kombiniert/innerorts/außerorts: 11,4–11,3/16,0/8,6 l/100 km; CO₂-Emissionen kombiniert: 260–258 g/km) starkem V8-Aggregat und 48-V-Mild-Hybrid-Technologie. So sportlich und intelligent kann Luxus sein. Dank innovativer Audi cylinder on demand-Technologie. Im Teillastbetrieb schalten sich vier der acht Zylinder ab. Dazu werden deren Einspritzung und Zündung stillgelegt sowie die Ein- und Auslassventile geschlossen. Der Umschaltvorgang dauert nur Millisekunden und ist im Fahrzeug praktisch nicht wahrzunehmen. Der Motor läuft ruhig und kraftvoll weiter. Bei reduziertem Kraftstoffverbrauch und verringertem CO₂-Ausstoß. Beim Tritt auf das Gaspedal werden die abgeschalteten Zylinder sofort wieder aktiv.



Wo denken **Sie** hin?

Die Werte für Kraftstoffverbrauch und CO₂-Emissionen finden Sie auf Seite 14.

Bei den gezeigten bzw. beschriebenen Ausstattungen handelt es sich teilweise um Sonderausstattungen gegen Mehrpreis. Detaillierte Angaben zu Serien- und Sonderausstattungen erhalten Sie unter www.audi.com oder bei Ihrem Audi Partner.

Modell	S8 TFSI (420 kW)
Motorbauart	V8-Zylinder-Ottomotor mit Benzin-direkteinspritzung, Abgasturboaufladung und cylinder on demand, Mild Hybrid Electric Vehicle (MHEV)
Hubraum in cm ³ (Ventile pro Zylinder)	3.996 (4)
Max. Leistung ¹ in kW bei min ⁻¹	420/6.000
Max. Drehmoment in Nm bei min ⁻¹	800/4.500
Kraftübertragung	
Antriebsart	Permanenter Allradantrieb quattro mit selbstsperrendem Mittendifferenzial
Getriebeart	8-stufige tiptronic
Gewicht/Volumen	
Leergewicht ² in kg	2.305
Zul. Gesamtgewicht in kg	2.835
Zul. Dachlast/Stützlast in kg	90/95
Zul. Anhängelast ³ in kg ungebremst bei 12 % Steigung bei 8 % Steigung	750 2.300 2.300
Tankinhalt ca. in l	82
Fahrleistung/Verbrauch	
Höchstgeschwindigkeit in km/h	250 ⁴
Beschleunigung 0–100 km/h in s	3,8
Kraftstoffart	Benzin
Kraftstoffverbrauch ⁵ in l/100 km innerorts außerorts kombiniert	16,0 8,6 11,4–11,3
CO ₂ -Emissionen ⁵ in g/km kombiniert	260–258
Abgasnorm	EU 6 DG

Erklärungen

- ¹ Der angegebene Wert wurde nach dem vorgeschriebenen Messverfahren (UN-R 85 in der gegenwärtig geltenden Fassung) ermittelt.
- ² Fahrzeugleergewicht mit Fahrer (75 kg) und Kraftstoffbehälter zu 90 % gefüllt, ermittelt nach der VO (EU) 1230/2012 in der gegenwärtig geltenden Fassung. Durch Sonderausstattungen können sich das Leergewicht und der Luftwiderstandsbeiwert des Fahrzeugs erhöhen, wodurch die mögliche Nutzlast bzw. Höchstgeschwindigkeit entsprechend verringert wird.
- ³ Mit zunehmender Höhe verringert sich zwangsläufig die Motorleistung. Ab 1.000 m über Meereshöhe und je weitere 1.000 m sind jeweils 10 % vom Gespanngewicht (zul. Anhängelast + zul. Gesamtgewicht des Zugfahrzeugs) abzuziehen. Gültiger Wert Anhängelast bei werksseitig verbauter Anhängervorrichtung. Bei gewerblicher Nutzung des Fahrzeugs mit Anhängervorrichtung benötigen Sie unter bestimmten Voraussetzungen ein EG-Kontrollgerät.
- ⁴ Abgeregelt.
- ⁵ Die angegebenen Verbrauchs- und Emissionswerte wurden nach den gesetzlich vorgeschriebenen Messverfahren ermittelt. Seit dem 1. September 2017 werden bestimmte Neuwagen bereits nach dem weltweit harmonisierten Prüfverfahren für Personenwagen und leichte Nutzfahrzeuge (Worldwide Harmonized Light Vehicles Test Procedure, WLTP), einem realistischeren Prüfverfahren zur Messung des Kraftstoffverbrauchs und der CO₂-Emissionen, typgenehmigt. Ab dem 1. September 2018 wird der WLTP schrittweise den Neuen Europäischen Fahrzyklus (NEFZ) ersetzen. Wegen der realistischeren Prüfbedingungen sind die nach dem WLTP gemessenen Kraftstoffverbrauchs- und CO₂-Emissionswerte in vielen Fällen höher als die nach dem NEFZ gemessenen. Dadurch können sich ab 1. September 2018 bei der Fahrzeugbesteuerung entsprechende Änderungen ergeben. Weitere Informationen zu den Unterschieden zwischen WLTP und NEFZ finden Sie unter www.audi.de/wltp. Aktuell sind noch die NEFZ-Werte verpflichtend zu kommunizieren. Soweit es sich um Neuwagen handelt, die nach WLTP typgenehmigt sind, werden die NEFZ-Werte von den WLTP-Werten abgeleitet. Die zusätzliche Angabe der WLTP-Werte kann bis zu deren verpflichtender Verwendung freiwillig erfolgen. Soweit die NEFZ-Werte als Spannen angegeben werden, beziehen sie sich nicht auf ein einzelnes, individuelles Fahrzeug und sind nicht Bestandteil des Angebotes. Sie dienen allein Vergleichszwecken zwischen den verschiedenen Fahrzeugtypen. Zusatzausstattungen und Zubehör (Anbauteile, Reifenformat usw.) können relevante Fahrzeugparameter wie z. B. Gewicht, Rollwiderstand und Aerodynamik verändern und neben Witterungs- und Verkehrsbedingungen sowie dem individuellen Fahrverhalten den Kraftstoffverbrauch, den Stromverbrauch, die CO₂-Emissionen und die Fahrleistungswerte eines Fahrzeugs beeinflussen.

Weitere Informationen zum offiziellen Kraftstoffverbrauch und den offiziellen spezifischen CO₂-Emissionen neuer Personenkraftwagen können dem „Leitfaden über den Kraftstoffverbrauch, die CO₂-Emissionen und den Stromverbrauch neuer Personenkraftwagen“ entnommen werden, der an allen Verkaufsstellen und bei der DAT Deutsche Automobil Treuhand GmbH, Hellmuth-Hirth-Str. 1, D-73760 Ostfildern oder unter www.dat.de unentgeltlich erhältlich ist.

Audi S8 TFSI	Angaben in mm
Angaben der Abmessungen bei Fahrzeugleergewicht. Gepäckraumvolumen ¹ 505 l; Wendekreis ca. 12,5 m. *Maximaler Kopfraum. **Breite Ellbogenraum. ***Breite Schulterraum.	

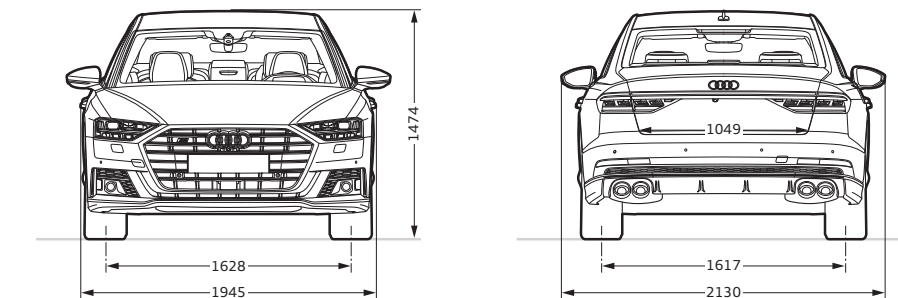
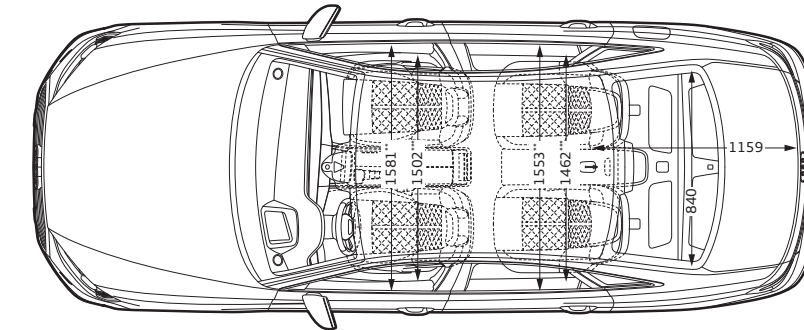
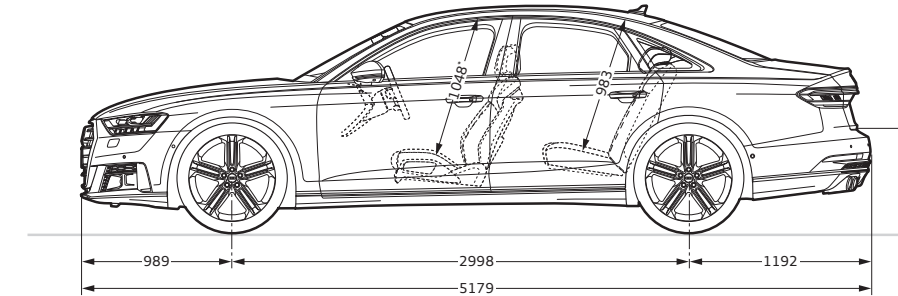

Klassifizierungen von Reifenparametern

In der Tabelle finden Sie die Spannen der Kraftstoffeffizienzklasse, der Nasshaftungsklasse und der Klasse des externen Rollgeräusches zu den unterschiedlichen Reifengrößen des Audi S8 TFSI.

	Reifengröße	Kraftstoffeffizienzklasse	Nasshaftungsklasse	Klasse des externen Rollgeräusches
Sommerreifen	265/40 R 20	C	B–A	70
	265/35 R 21	C	B–A	72–70
Winterreifen	235/50 R 19	C	C–B	72–68
	265/40 R 20	E–C	B–A	72–70

Die Bestellung eines bestimmten Reifens ist nicht möglich. Bezüglich des landesspezifischen Reifenangebotes fragen Sie bitte Ihren Audi Partner.

Wichtige Hinweise

Besonderheiten der Räder: Glanzgedrehte, glanzgefräste, polierte oder teilpolierte Leichtmetallräder dürfen nicht bei winterlichen Straßenverhältnissen eingesetzt werden. Die Felgenoberfläche besitzt herstellungsbedingt keinen ausreichenden Korrosionsschutz und kann durch Streusalz oder Ähnliches dauerhaft beschädigt werden.

Ausstattung des abgebildeten Audi S8 TFSI (S. 2–13)
Lackierung: Navarrablau Metallic
Räder: Leichtmetallräder im 5-Doppelspeichen-Stern-Design (S-Design) 9 J x 21 mit Reifen 265/35 R 21
Sitze/Sitzbezüge: Sportsitze vorn in Leder Valcona metropolgrau perforiert
Dekoreinlagen: obere Dekoreinlagen in Carbon Vektor; untere Dekoreinlagen in Aluminium matt gebürstet dunkel

AUDI AG

Auto-Union-Straße 1
85045 Ingolstadt
www.audi.com
Stand: November 2019

Printed in Germany
933/11N0.85.09

Die in diesem Produktflyer gezeigten und beschriebenen Fahrzeuge und Ausstattungen sowie einige der aufgeführten Dienstleistungen sind nicht in allen Ländern erhältlich. Die abgebildeten Fahrzeuge sind teilweise mit Sonderausstattungen gegen Mehrpreis ausgerüstet. Die Angaben über Lieferumfang, Aussehen, Leistungen, Maße und Gewichte, Kraftstoffverbrauch und Betriebskosten der Fahrzeuge entsprechen den zum Zeitpunkt des Erscheinungsdatums dieses Flyers vorhandenen Kenntnissen. Abweichungen in Farbe und Form von den Abbildungen sowie Irrtümer bleiben vorbehalten. Änderungen sind vorbehalten. Nachdruck, auch auszugsweise, nur mit schriftlicher Genehmigung der AUDI AG.

Das Papier dieses Produktflyers wurde aus chlorfrei gebleichtem Zellstoff hergestellt.

