



Q2



#untaggable

Prinzipiell unverwechselbar:

Mit dem Audi Q2 wird vieles anders. Er ist smart, individuell, selbstbewusst und lässt sich in keine Schublade stecken. Er ist #untaggable.

Denn die eigenen Ideen geben die Richtung vor, ob in der Stadt oder abseits vom Mainstream, ob im Alltag oder in der Freizeit. Als Newcomer wartet das Fahrzeugkonzept mit vielen innovativen Technologien und einer eindrucksvollen Formensprache auf.

Begleiten Sie den ehrgeizigen Q2 auf einer Reise durch Skandinavien, die so ungewöhnlich wie er selbst ist.

Folgen Sie dem Audi Q2 unter [#untaggable](#).

Design [#newcomerlegende](#) Seite 06

Infotainment und Connectivity [#jetztzukunft](#) Seite 18

Interieur [#privatbühne](#) Seite 22

Fahrdynamik [#abenteuersicher](#) Seite 26

Ausstattungen, Linien und Pakete [#kontraststimmig](#) Seite 32

Highlights und Zubehör [#eindeutigvielseitig](#) Seite 48

#spontanpläne

Der Road Trip des Audi Q2 durch den Norden Europas ist eine Entdeckungsreise mit dem Ziel, ungewöhnliche Begegnungen zu machen.

An Orten, die uns eine neue Perspektive einnehmen lassen und das Bekannte aufheben.

Orte, die perfekt sind für ein Fahrzeug,
das keine Schlagwörter braucht, um zu beeindrucken.

Das Hashtag #smallesthotel würde dem Zauber des Central Hotel & Café in Kopenhagen nicht gerecht. Denn auch wenn man hier nur in einem einzigen Zimmer einchecken kann, ist die Atmosphäre dieses Hotels offener und weitsichtiger als bei manch anderen Großstadthotels.



#newcomerlegende

Es braucht keine zwei Blicke, um den Audi Q2 als echten Audi zu erkennen –
und doch muss man immer wieder hinschauen.

Sein Look ist kraftvoll, dynamisch und strahlt Präsenz aus.

Die polygonalen Fahrzeugschultern akzentuieren die groß dimensionierten Radhäuser
und formen zusammen ein eindeutiges Statement: quattro¹.

Ganz gleich, welchen Weg der Q2 nimmt – er tut es auf seine eigene Weise.

Der Rälis Skatepark in Stockholm ist ein Ort, der eigentlich gar keiner ist.
Doch die Bürger haben entschieden, der ungenutzten Fläche unter der Straßenbrücke
einen Sinn zu geben, und verwandelten sie in einen urbanen Traum für Skater.

Die Werte für Kraftstoffverbrauch und CO₂-Emissionen sowie die Effizienzklassen finden Sie ab Seite 54.
¹Optional erhältlich.

Warum sich von den Erwartungen anderer einengen lassen, wenn man selbst gestalten kann? Mit Superkilen in Kopenhagen hat die Antwort auf diese Frage ein Quartier entstehen lassen, das verschiedenste kulturelle Einflüsse zu einer kreativen Collage aus Architektur und Landschaftsbau verdichtet.

#kurvengerade

Der Audi Q2 ist ein Freiraum für sich – und das aus jeder Perspektive. Das für den Q2 erstmalig realisierte Linienspiel findet einen Abschluss mit Ecken und Kanten in einer gestrafften Heckpartie. Der Körper wird insgesamt athletischer. Man kann seiner Linie auch treu bleiben, indem man ungewohnte Pfade betritt.

Die Werte für Kraftstoffverbrauch und CO₂-Emissionen sowie die Effizienzklassen finden Sie ab Seite 54.



Um das Etablierte herauszufordern, braucht es Selbstsicherheit.

Der Audi Q2 trägt sie schon im Blick. Mit seinem oktagonförmigen Singleframe schlägt er ein neues Kapitel in der Audi Designsprache auf, das der Front einen differenzierten Auftritt verleiht. Auch die optionalen LED-Scheinwerfer folgen konsequent dem Polygondesign. In der optionalen Audi Q2 Edition #1 sorgen zudem Umfänge aus dem Optikpaket titanschwarz Audi exclusive¹ und die Fahrzeuglackierung Quantumgrau für Aufsehen. Eine stilvolle Ergänzung zum S line-Exterieur in Kontrastfarbe und zu den 19-Zoll-Aluminium-Gussrädern Audi Sport im 5-Arm-Rotor-Design in Anthrazitschwarz.^{1,2} Zusammen verdichten sich Form und Farbe zu einer Ausdrucksstärke, der man sich nicht entziehen kann.

¹Ein Angebot der Audi Sport GmbH. ²Bitte beachten Sie die Besonderheiten zu den Rädern auf Seite 57.

#typischanders



#untaggable bedeutet auch, die eigene Individualität zum Maßstab zu machen.

Zum Beispiel mit dem als Sonderausstattung erhältlichen, farbig absetzbaren Blade der C-Säule, das den Coupé-Charakter des Audi Q2 betont. Oder mit der optionalen Dekorfolie Audi Ringe für die C-Säule.¹ In der Audi Q2 Edition #1 sind die Blades auf den C-Säulen in Brillantschwarz und je nach gewählter Ausstattungslinie auch in Ibisweiß, Eissilber Metallic, Titangrau matt oder Manhattangrau Metallic erhältlich.





Ihnen werden sich neue Möglichkeiten eröffnen.
Die optionale elektrische Gepäckraumklappe zum Beispiel
erlaubt ein bequemes und müheloses Öffnen und Schließen.
Und die geteilte Rücksitzbank vergrößert flexibel den Laderaum des Audi Q2.

Die Werte für Kraftstoffverbrauch und CO₂-Emissionen sowie die Effizienzklassen finden Sie ab Seite 54.





Man sollte meinen, dass Kraftwerke kaum einen ästhetischen Anspruch haben. Aber in Stockholm sieht man das anders. Die sehr auffälligen grünen Wände sind durch ein spezielles Pressverfahren hergestellt worden, um einen dreidimensionalen Effekt zu erzielen. Denn eindimensional gibt es ja schon genug.

Die Werte für Kraftstoffverbrauch und CO₂-Emissionen sowie die Effizienzklassen finden Sie ab Seite 54.



#jetztzukunft

Es ist schwer, sich von der Zukunft einen Begriff zu machen. Aber im Audi Q2 bekommen Sie eine konkrete Vorstellung davon, was modernes Reisen ausmacht.

Zum Beispiel mehr Fahrkomfort durch Audi connect^{1,2} – zukunftsweisende Dienste und Funktionen, die das Fahren vernetzter und intelligenter machen, wie Twitter oder aktuelle Wetter-Informationen. Dank optionalem WLAN-Hotspot und fest im Fahrzeug verbauter SIM-Karte nutzen Sie Ihre mobilen Endgeräte wie gewohnt weiter. Und mit dem vielseitigen Infotainment-Angebot sowie dem Bang & Olufsen Sound System² genießen Sie jede Strecke umso mehr.

#echtvision

Die Werte für Kraftstoffverbrauch und CO₂-Emissionen sowie die Effizienzklassen finden Sie ab Seite 54.

Konzentrieren Sie sich nicht darauf, was andere sagen,
sondern auf das Wesentliche.

Mit der Sonderausstattung Audi virtual cockpit können Sie es –
intuitiv und volldigital. Sie erhalten alle Informationen, die Sie brauchen,
wo Sie sie brauchen: immer auf Augenhöhe.

Genauso wie das auf Wunsch erhältliche Head-up Display¹,
das die wichtigsten Informationen und Anzeigen direkt im Sichtbereich des Fahrers abbildet.

Die 3D-Kartendarstellung der optionalen MMI Navigation plus mit MMI touch sorgt zudem
auf einem 8,3-Zoll-Farbdisplay für eine umfassende Übersicht. Dank optionalem Audi smartphone interface^{2,3,4}
sind außerdem viele Ihrer Lieblings-Apps immer nur einen Klick entfernt.

Während andere nach wie vor dabei sind, den Audi Q2 einzuordnen,
kennen Sie schon längst Ihren Weg.

¹Die Nutzung des Head-up Displays ist mit polarisierenden Sonnenbrillengläsern eingeschränkt. ²Informationen über kompatible Mobiltelefone erhalten Sie bei Ihrem Audi Partner. ³Über die Länderverfügbarkeit informieren Sie sich bitte bei Ihrem Audi Partner. ⁴Audi hat keinen Einfluss darauf, welche Applikationen über das Audi smartphone interface angezeigt werden. Für die innerhalb der Applikationen angezeigten Inhalte und Funktionen sind die jeweiligen Anbieter verantwortlich.

#privatbühne

Ein Fahrzeug, das nicht zu definieren ist
und doch in jedem Detail ausdefiniert werden kann.

Der Innenraum des Audi Q2 lebt von individuellen Ideen.

So warten die optionalen Ausstattungslinien und -pakete
mit vielen Individualisierungsmöglichkeiten auf.

Es stehen verschiedene Lederarten und -farben zur Auswahl,
die das Profil des Innenraums noch exklusiver machen.

Entscheiden Sie sich beispielsweise für die Sportsitze mit ansprechendem
Lederdesign sowie farbig abgesetzten Akzentstreifen.

Denn ein eigenständiger Charakter hat viele Facetten.

Die Werte für Kraftstoffverbrauch und CO₂-Emissionen sowie die Effizienzklassen finden Sie ab Seite 54.



Der Audi Q2 schöpft im Interieur aus dem Vollen. Die Dekoreinlagen sind in verschiedenen Varianten optional erhältlich, wie zum Beispiel als Eloxallack in Orange, Rot, Gelb oder Weiß, die den Außenlack elegant ergänzen. In Aluminium matt gebürstet verleihen die Dekoreinlagen dem Interieur einen besonders sportlichen Charakter. Ein Highlight im Audi Q2 setzt das innovative Dekor Lichtgrafik Format mit Ambiente Lichtpaket. So begeistern die beleuchteten Applikationen, die die Schalttafel und Mittelkonsole in unterschiedlichem Tag- und Nachtdesign inszenieren. Dank LED-Technologie erstrahlt der Innenraum des Audi Q2 in seinem ganz eigenen Licht.



Auch wenn der Audi Q2 für viele Interpretationen offen ist, ist das Fahrgefühl extrem präzise. Die Progressivlenkung gibt dem Fahrzeug mehr Agilität und reduziert die Lenkarbeit in engen Kurven und beim Parken.

Mit dem optionalen permanenten Allradantrieb quattro wird das Fahren noch kontrollierter, denn das Plus an Traktion bringt noch mehr Sicherheit und Sportlichkeit. Die Antriebskraft ist hierfür variabel auf die Achsen verteilt. Welche Richtung Sie auch einschlagen, Sie erleben völlige Unabhängigkeit.

#abenteuersicher



#technikkunst

Wer im Audi Q2 unterwegs ist, erlebt, wie aufregend Dynamik sein kann. Insbesondere dank dem auf Wunsch erhältlichen Fahrwerk mit Dämpferregelung und Audi drive select, das den Charakter des Fahrzeugs an Ihre persönlichen Vorlieben anpasst – und so entweder ein intensiveres oder effizienteres Fahrverhalten ermöglicht. Denn #untaggable bedeutet, immer die Wahl zu haben.

Die Werte für Kraftstoffverbrauch und CO₂-Emissionen sowie die Effizienzklassen finden Sie ab Seite 54.

Bei einer Fahrt durch das Industriegebiet in Rågsved kann man seinen Augen kaum eine Pause gönnen. Denn hier ist mithilfe der besten Graffiti-Artists Schwedens so etwas wie die spannendste Galeriefäche Schwedens entstanden.

Der Audi Q2 ist Ausdruck der Leidenschaft, unterwegs zu sein.
Denn mit jeder Reise, die wir machen,
lassen wir die alten Kategorien ein Stück weiter hinter uns.
Mit dem Q2 betritt ein Fahrzeug die Bühne, das die klassischen Stärken
von Audi mit neuen, aufregenden Ideen verbindet –
sowohl im Design als auch in der Technik.
Man kann dem Q2 viele Namen geben, aber eigentlich kommt es nur darauf an,
was man fühlt, wenn man ihn fährt.

#fernnähe





#kontraststimmig

In einem Audi Q2 ist genügend Raum für eigene Ideen. Zum Beispiel mit der Ausstattungslinie Q2 design, deren markante Akzente die Persönlichkeit widerspiegeln und die ein außergewöhnliches Fahrzeug noch außergewöhnlicher macht. Stilvoll gelingt das mit der großen Auswahl an individuellen Felgendesigns, die den eleganten und hochwertigen Auftritt des Fahrzeugs unterstreichen. Die Kontrastlackierung verleiht dem Q2 einen ganz eigenen Charakter. Und mit der Audi design selection beweisen Sie Ihren hohen Designanspruch.

Die Werte für Kraftstoffverbrauch und CO₂-Emissionen sowie die Effizienzklassen finden Sie ab Seite 54.
Bei den gezeigten bzw. beschriebenen Ausstattungen handelt es sich teilweise um Sonderausstattungen gegen Mehrpreis.
Detaillierte Angaben zu Serien- und Sonderausstattungen erhalten Sie unter www.audi.de oder bei Ihrem Audi Partner.



#1 Lederlenkrad im 3-Speichen-Design mit Multifunktion plus und Dekoreinlagen Aluminium matt gebürstet



#2 Sportsitz vorn inklusive Sitzhöhenverstellung in Leder Feinnappa granitgrau mit Akzentstreifen und Kontrastnähten in Amarettobraun



#3 Lederpaket mit Kontrastnähten in Amarettobraun



#dauerlaufsprinter

Die Ausstattungsvariante Q2 sport zeigt sich auf ganzer Linie von der sportlichen Seite. Mit Details, die das Temperament des Audi Q2 eindrucksvoll unterstreichen und auf den ersten Blick starke Performance versprechen.

Die Volllackierung in vielen spannenden Farben lässt das Fahrzeug nah am Asphalt erscheinen. Ein optisches Highlight setzt auch das Blade in edlem Eissilber Metallic. Das S line Sportpaket schärft den sportlichen Charakter des Fahrzeugs noch weiter.

Die Werte für Kraftstoffverbrauch und CO₂-Emissionen sowie die Effizienzklassen finden Sie ab Seite 54.
Bei den gezeigten bzw. beschriebenen Ausstattungen handelt es sich teilweise um Sonderausstattungen gegen Mehrpreis.
Detaillierte Angaben zu Serien- und Sonderausstattungen erhalten Sie unter www.audi.de oder bei Ihrem Audi Partner.



#1 S line-Sportkontur-Lederlenkrad im 3-Speichen-Design mit Multifunktion plus unten abgeflacht in Leder schwarz mit Kontrastnähten und S-Emblem (Lenkradgriffe in perforiertem Leder) und Dekoreinlagen Aluminium matt gebürstet



#2 18-Zoll-Aluminium-Gussräder im 5-Speichen-Y-Design (S-Design)



#3 Sportliches Stoßfängerdesign aus der Ausstattungslineie sport



#sportchic

Den sportlichen Charakter des Audi Q2 nicht nur unterstreichen – sondern steigern.
Das S line Exterieurpaket verleiht der dynamischen Linienführung des Audi Q2 eine noch mitreißendere Note und setzt mit aufregenden Details besondere Akzente.

Die Werte für Kraftstoffverbrauch und CO₂-Emissionen sowie die Effizienzklassen finden Sie ab Seite 54.
Bei den gezeigten bzw. beschriebenen Ausstattungen handelt es sich teilweise um Sonderausstattungen gegen Mehrpreis.
Detaillierte Angaben zu Serien- und Sonderausstattungen erhalten Sie unter www.audi.de oder bei Ihrem Audi Partner.

#1 Kühlergrill in Platinumgrau, Stoßfänger vorn und seitliche Schwellerleisten in sportlich-markantem Design sowie S line-Emblem auf den vorderen Kotflügeln

#2 Stoßfänger hinten sowie Diffusoreinsatz in Platinumgrau lackiert, verchromte Blenden für Abgasendrohre (je nach Motorisierung einfach oder doppelt)

#3 Beleuchtete Einstiegsleisten mit Aluminiemeinlage und S-Emblem

#4 Seitliche Schwellerleisten in sportlich-markantem Design





#1 offroad style Paket plus¹
(Details siehe rechts #2)



#2 offroad style Paket mit Front- und Heckschürze, Türabdeckleisten, Radlaufblenden (jeweils in Platinumgrau), Dekorfolie Audi Ringe für die C-Säule sowie selenitsilbernen Akzenten am Unterfahrschutz. Im offroad style Paket plus zusätzlich mit platinumgrauen Blades für C-Säule und Dekorblenden Außenspiegelgehäuse mit selenitsilbernen Dekoreinlagen; Zierleisten für den Kühlergrill in Selenitsilber; Lufteinlässe mit Wabenstruktur; Dekoreinlagen in Selenitsilber; Dachkanten-spoiler in Wagenfarbe; 18-Zoll-Aluminium-Gussräder im 5-Arm-Latus-Design² (Abb. zeigt offroad style Paket plus)

#vielfachindividuell

Immer den eigenen Weg gehen! Eine Einstellung, die mit Audi Original Zubehör zum Ausdruck kommt. Auf dieser Doppelseite präsentieren wir Ihnen eine Auswahl an Anbauteilen und Dekorfolien für Exterieur sowie Dekorblenden für Interieur. Ob in der Stadt oder in der Natur – die markanten Details unterstreichen den Charakter des Audi Q2 und akzentuieren seine prägnante Linienführung. Erhältlich als Sonderausstattung ab Werk oder auch nachrüstbar bei Ihrem Audi Partner.

Die Werte für Kraftstoffverbrauch und CO₂-Emissionen sowie die Effizienzklassen finden Sie ab Seite 54.

¹ Designfolien für viele Bereiche der Karosserie sind optional erhältlich (Abb. zeigt Foliensatz Seitenschweller quattro in Platinumgrau matt). ² Bitte beachten Sie die Besonderheiten zu den Rädern auf Seite 57. Bei den gezeigten bzw. beschriebenen Ausstattungen handelt es sich teilweise um Sonderausstattungen gegen Mehrpreis. Detaillierte Angaben zu Serien- und Sonderausstattungen erhalten Sie unter www.audi.de oder bei Ihrem Audi Partner.



#3 Dekorblenden Interieur (Schalttafel, Innenspiegel und Mittelkonsole) und Dekorblenden Interieur plus (Türverkleidung und Türzuziehgriffe) jeweils in Misanorot Perleffekt oder in weiteren Farben und Ausführungen erhältlich



#4 carbon style Paket mit Blades und Außenspiegelgehäuse in Carbon

- #1 Quantumgrau
- #2 Tangorot Metallic
- #3 Arablau Kristalleffekt
- #4 Vegasgelb
- #5 Gletscherweiß Metallic
- #6 Korallenorange Metallic
- #7 Individuallackierung Audi exclusive in Grün¹

#betontunbetont

Die Lackfarbe wählen, die am besten zur Persönlichkeit passt.

Sich dabei auf hervorragende Qualität verlassen.

Denn der Audi Q2 wird nicht einfach lackiert, sondern vierfach.

Das sorgt für einen glänzenden Auftritt und schützt

zudem vor Umwelteinflüssen und Abnutzung.

Für einen starken Anblick, ein Autoleben lang.

Viele weitere Lackierungen unter www.audi.de



Die Werte für Kraftstoffverbrauch und CO₂-Emissionen sowie die Effizienzklassen finden Sie ab Seite 54.

¹ Ein Angebot der Audi Sport GmbH. Bei den gezeigten bzw. beschriebenen Ausstattungen handelt es sich teilweise um Sonderausstattungen gegen Mehrpreis. Detaillierte Angaben zu Serien- und Sonderausstattungen erhalten Sie unter www.audi.de oder bei Ihrem Audi Partner.



#1



#2



#3



#4



#5

#eckrundungen

Mit Audi Rädern den individuellen Stil und den Charakter des Audi Q2 unterstreichen.

Sich einen besonders starken Auftritt im Lieblingsdesign gönnen.

Und dabei immer auf der sicheren Seite sein. Denn Audi Räder durchlaufen spezifische Testverfahren, sind besonders geprüft und von maximaler Qualität.

#1 19-Zoll-Aluminium-Gussräder Audi Sport im 5-Doppelspeichen-Modul-Design mit Einsätzen in Strukturgrau matt¹

#2 19-Zoll-Aluminium-Gussräder Audi Sport im 5-Arm-Rotor-Design in Anthrazitschwarz glänzend, glanzgedreht^{1,2}

#3 17-Zoll-Aluminium-Gussräder im 5-V-Speichen-Design

#4 18-Zoll-Aluminium-Gussräder im 5-Arm-Dynamik-Design, kontrastgrau, teilpoliert²

#5 18-Zoll-Aluminium-Gussräder Audi Sport im 5-Arm-Offroad-Design in Titanoptik matt, glanzgedreht^{1,2}

Bei den gezeigten bzw. beschriebenen Ausstattungen handelt es sich teilweise um Sonderausstattungen gegen Mehrpreis. Detaillierte Angaben zu Serien- und Sonderausstattungen erhalten Sie unter www.audi.de oder bei Ihrem Audi Partner. Angaben zu den technischen Eigenschaften der Reifen finden Sie auf Seite 57.

¹Ein Angebot der Audi Sport GmbH. ²Bitte beachten Sie die Besonderheiten zu den Rädern auf Seite 57. Viele weitere Räder unter www.audi.de

#wowdezent

Exklusives Ambiente ist eine Frage des Stils. Eines ganz persönlichen Stils.

Der bis ins Detail verfeinert werden kann. Mit den hochwertigen Audi Dekoreinlagen können fühlbare Akzente gesetzt werden. Die Faszination ausgewählter Materialien – individuell kombiniert nach ganz persönlichem Geschmack.

#Lichtgrafik Format

#Eloxallack rot

#Eloxallack gelb

#Aluminium matt gebürstet

#Eloxallack orange

#Eloxallack weiß

#1 Sportsitz vorn in Leder Milano schwarz mit Akzentstreifen in Tangorot und Kontrastnähten in Expressrot (für Ausstattungslinie sport erhältlich)

#2 Normalsitz vorn in Stoff Aspekt petrolgrau/orange mit Kontrastnähten in Orange (für Ausstattungslinie design erhältlich)

#exklusivinklusive

Einen besonderen Platz einnehmen. Auf den Vorder- und Rücksitzen wird exklusiver Komfort fühlbar: durch hochwertige Materialien und eine erstklassige Verarbeitung. Ganz gleich, mit welchem Sitzbezug: Hier sitzt man richtig.

Die Werte für Kraftstoffverbrauch und CO₂-Emissionen sowie die Effizienzklassen finden Sie ab Seite 54.

Bei den gezeigten bzw. beschriebenen Ausstattungen handelt es sich teilweise um Sonderausstattungen gegen Mehrpreis. Detaillierte Angaben zu Serien- und Sonderausstattungen erhalten Sie unter www.audi.de oder bei Ihrem Audi Partner. Viele weitere Sitzbezüge unter www.audi.de

Stoff Aspekt petrolgrau/orange mit Kontrastnähten

Stoff Chiffre/Leder schwarz mit Akzentstreifen und Kontrastnähten in Amarettobraun

Leder Feinnappa granitgrau mit Akzentstreifen und Kontrastnähten in Amarettobraun

Leder Feinnappa rotorgrau mit Akzentstreifen in Schwarz und Kontrastnähten

Leder Milano felsgrau mit Akzentstreifen und Kontrastnähten in Petrolgrau

Leder Milano nougatbraun mit Akzentstreifen und Kontrastnähten in Felsgrau

Leder Milano schwarz mit Akzentstreifen in Tangorot und Kontrastnähten in Expressrot

Leder Milano petrolgrau mit Akzentstreifen und Kontrastnähten in Vegasgelb

#eindeutigvielseitig

Der Audi Q2 – ein außergewöhnliches Automobil, das mit großer
Ausstattungsqualität und -vielfalt überzeugt.
Das zeigen auch viele weitere Highlights, die inspirieren.

- #1 Individuallackierung Audi exclusive¹ in Grün;
Optikpaket titanschwarz Audi exclusive¹
- #2 Audi phone box² mit Wireless Charging³
- #3 Audi connect⁴ – digitale Vernetzung:
unterwegs mit der Welt in Kontakt stehen
- #4 Rückfahrkamera⁵ – mit dynamischen Anzeige-
elementen für die berechnete Fahrspur
- #5 Audi virtual cockpit – volldigitales Kombiinstrument
mit hochauflösendem 12,3-Zoll-Farbdisplay
- #6 Head-up Display⁶ – stellt auf Wunsch fahrer-
relevante Informationen im direkten Sichtbereich
des Fahrers dar
- #7 Assistenz-Paket mit Stauassistent^{5,7}
- #8 Parkassistent⁵ – vereinfacht das Einparken
und Rangieren

Die Werte für Kraftstoffverbrauch und CO₂-Emissionen sowie die Effizienzklassen finden Sie ab Seite 54.

¹Ein Angebot der Audi Sport GmbH. ²Informationen über kompatible Mobiltelefone erhalten Sie bei Ihrem Audi Partner oder unter www.audi.de/bluetooth.

³Über die Länderverfügbarkeit informieren Sie sich bitte bei Ihrem Audi Partner. ⁴Rechtliche Informationen und Nutzungshinweise finden Sie auf Seite 57.

⁵Bitte beachten Sie: Die Systeme arbeiten nur innerhalb von Systemgrenzen und unterstützen den Fahrer. Die Verantwortlichkeit und notwendige Aufmerksamkeit im Straßenverkehr verbleiben beim Fahrer. ⁶Die Nutzung des Head-up Displays ist mit polarisierenden Sonnenbrillengläsern eingeschränkt. ⁷Abhängig von länderspezifischer Verfügbarkeit.

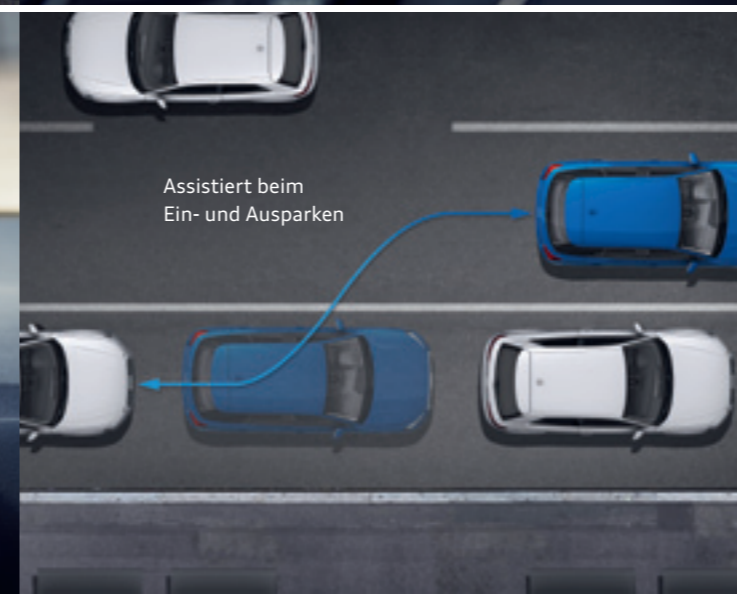
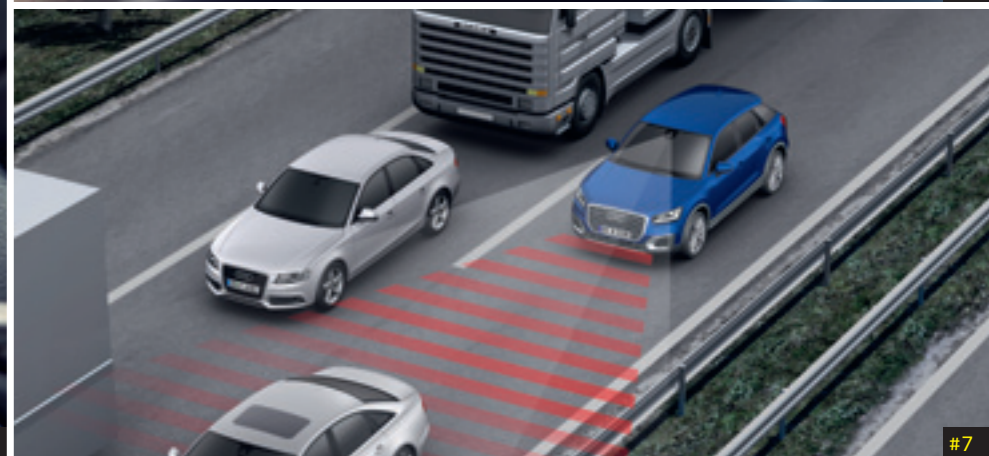

Audi Q2

Audi Original Zubehör

#1 Aufblasbares Campingzelt mit passgenauer Fahrzeuganbindung. Ski- und Gepäckbox in verschiedenen Ausführungen sowie Q2-Grundträger optional erhältlich

#2 Espresso mobil. Echter Espressogenuss inklusive stilechter Crema für unterwegs

#3 Gepäckraumschale. Maßgeschneidert, abwaschbar und robust

#4 Aluminium-Gussräder im 5-Arm-Latus-Design¹. In der Dimension 8 J x 19 für Reifen der Größe 235/40 R 19²

#5 Kindersitzprogramm. Verschiedene Ausführungen für kleine Passagiere bis zu 36 kg (0 bis 12 Jahre)

#konsequentflexibel

Was den Audi Q2 so unverwechselbar macht? Die eigenen Ideen.

Dank Audi Original Zubehör lassen sich diese noch mehr ausleben. Auch auf einer Entdeckungsreise durch Skandinavien hat man mit den passgenauen Lösungen alle Möglichkeiten. So können Sie auch in der unbändigen Natur großen Komfort genießen oder im Trubel der Großstadt von der hohen Funktionalität der Zubehörprodukte profitieren – natürlich immer im faszinierenden Audi Design. Mehr Informationen zu diesen und weiteren Highlights erhalten Sie bei Ihrem Audi Partner.



Weitere Informationen erhalten Sie im Zubehörcatalog, unter www.audi.de und bei Ihrem Audi Partner. Außerdem erleichtert Ihnen der Zubehörfinder auf www.audi.de/zubehoer die Suche nach dem passenden Zubehör für Ihren Audi Q2.

Die Werte für Kraftstoffverbrauch und CO₂-Emissionen sowie die Effizienzklassen finden Sie ab Seite 54.

¹Bitte beachten Sie die Besonderheiten zu den Rädern auf Seite 57. ²Angaben zu den technischen Eigenschaften der Reifen finden Sie auf Seite 57.

#offlineonline

Entdecken Sie die Welt des Audi Q2. Mehr Informationen, mehr Individualität und mehr Exklusivität. Jetzt auf www.audi.de/q2.
Und wie die Reise des Q2 weitergeht, erfahren Sie unter #untaggable.



Scannen Sie den QR-Code mit einem Smartphone oder Tablet und entdecken Sie die Welt des Audi Q2. Verbindungskosten gemäß Mobilfunkvertrag



Audi Q2

Technische Daten

Modell	Q2 1.0 TFSI ultra 85 kW (116 PS)	Q2 1.4 TFSI 110 kW (150 PS)	Q2 2.0 TFSI quattro 140 kW (190 PS) ¹	Q2 1.6 TDI 85 kW (116 PS)
Motorbauart	Reihen-3-Zylinder-Ottomotor mit Benzindirekteinspritzung und Abgasturboaufladung	Reihen-4-Zylinder-Ottomotor mit Benzindirekteinspritzung, Abgasturboaufladung und Audi cylinder on demand-Technologie	Reihen-4-Zylinder-Ottomotor mit Benzindirekteinspritzung und Abgasturboaufladung	Reihen-4-Zylinder-Dieselmotor mit Common-Rail-Einspritzsystem und Abgasturboaufladung
Hubraum in cm³ (Ventile pro Zylinder)	999 (4)	1.395 (4)	1.984 (4)	1.598 (4)
Max. Leistung ² in kW (PS) bei min ^{−1}	85 (116)/5.000–5.500	110 (150)/5.000–6.000	140 (190)/4.200–6.000	85 (116)/3.250–4.000
Max. Drehmoment in Nm bei min ^{−1}	200/2.000–3.500	250/1.500–3.500	320/1.500–4.200	250/1.500–3.200
Kraftübertragung				
Antriebsart	Vorderradantrieb	Vorderradantrieb	Permanenter Allradantrieb quattro	Vorderradantrieb
Getriebeart	6-Gang-Handschaltgetriebe [7-Gang S tronic]	6-Gang-Handschaltgetriebe [7-Gang S tronic]	[7-Gang S tronic]	6-Gang-Handschaltgetriebe [7-Gang S tronic]
Gewicht/Volumen				
Leergewicht ³ in kg	1.280 [1.315]	1.340 [1.355]	[1.505]	1.385 [1.395]
Zul. Gesamtgewicht in kg	1.765 [1.800]	1.825 [1.840]	[1.990]	1.870 [1.880]
Zul. Dachlast/Stützlast in kg	60/75 [60/75]	60/75 [60/75]	[60/75]	60/75 [60/75]
Zul. Anhängelast ⁴ in kg ungebremst	640 [650]	670 [670]	[750]	690 [690]
bei 12 % Steigung	1.300 [1.300]	1.500 [1.500]	[1.500]	1.500 [1.500]
bei 8 % Steigung	1.500 [1.500]	1.700 [1.700]	[1.700]	1.700 [1.700]
Tankinhalt ca. in l	50 [50]	50 [50]	[55]	50 [50]
Fahrleistung/Verbrauch ⁵				
Höchstgeschwindigkeit in km/h	197 [197]	212 [212]	[228]	197 [197]
Beschleunigung 0–100 km/h in s	10,1 [10,3]	8,5 [8,5]	[6,5]	10,3 [10,5]
Kraftstoffart	Super schwefelfrei ROZ 95 ⁶	Super schwefelfrei ROZ 95 ⁶	Super schwefelfrei ROZ 95 ⁶	Diesel schwefelfrei ⁷
Kraftstoffverbrauch ^{8,9} in l/100 km innerorts	6,3–6,2 [6,1–5,9]	6,8–6,7 [6,5–6,3]	[8,1–7,9]	5,0–4,9 [4,6–4,4]
außerorts	4,8–4,5 [5,0–4,7]	5,1–4,8 [4,9–4,6]	[5,5–5,1]	4,4–4,1 [4,3–4,0]
kombiniert	5,4–5,1 [5,4–5,1]	5,8–5,5 [5,5–5,2]	[6,4–6,1]	4,6–4,4 [4,3–4,1]
CO ₂ -Emissionen ^{8,9} in g/km kombiniert	122–117 [123–117]	130–124 [125–119]	[146–139]	120–114 [114–109]
Effizienzklasse/Abgasnorm	B/EU6 [B/EU6]	C–B/EU6 [B/EU6]	[C–B/EU6]	B–A/EU6 [A/EU6]

Audi Q2

Audi Q2

Audi Q2

Audi Q2

Audi Q2

Audi Q2

Audi Q2

Audi Q2

Audi Q2

Audi Q2

Audi Q2

Audi Q2

Audi Q2

Audi Q2

Audi Q2

Audi Q2

Audi Q2

Audi Q2

Audi Q2

Audi Q2

Audi Q2

Audi Q2

Audi Q2

Audi Q2

Audi Q2

Audi Q2

Audi Q2

Audi Q2

Audi Q2

Audi Q2

Audi Q2

Audi Q2

Audi Q2

Audi Q2

Audi Q2

Audi Q2

Audi Q2

Audi Q2

Audi Q2

Audi Q2

Audi Q2

Audi Q2

Audi Q2

Audi Q2

Audi Q2

Audi Q2

Audi Q2

Audi Q2

Audi Q2

Audi Q2

Audi Q2

Audi Q2

Audi Q2

Audi Q2

Audi Q2

Audi Q2

Audi Q2

Audi Q2

Audi Q2

Audi Q2

Audi Q2

Audi Q2

Audi Q2

Audi Q2

Audi Q2

Audi Q2

Audi Q2

Audi Q2

Audi Q2

Audi Q2

Audi Q2

Audi Q2

Audi Q2

Audi Q2

Audi Q2

Audi Q2

Audi Q2

Audi Q2

Audi Q2

Audi Q2

Audi Q2

Audi Q2

Audi Q2

Audi Q2

Audi Q2

Audi Q2

Audi Q2

Audi Q2

Audi Q2

Audi Q2

Audi Q2

Audi Q2

Audi Q2

Audi Q2

Audi Q2

Audi Q2

Audi Q2

Audi Q2

Audi Q2

Audi Q2

Audi Q2

Audi Q2

Audi Q2

Audi Q2

Audi Q2

Audi Q2

Audi Q2

Audi Q2

Audi Q2

Audi Q2

Audi Q2

Audi Q2

Audi Q2

Audi Q2

Audi Q2

Audi Q2

Audi Q2

Audi Q2

Audi Q2

Audi Q2

Audi Q2

Audi Q2

Audi Q2

Audi Q2

Audi Q2

Audi Q2

Audi Q2

Audi Q2

Audi Q2

Audi Q2

Audi Q2

Audi Q2

Audi Q2

Audi Q2

Audi Q2

Audi Q2

Audi Q2

Audi Q2

Audi Q2

Audi Q2

Audi Q2

Audi Q2

Audi Q2

Audi Q2

Audi Q2

Audi Q2

Audi Q2

Audi Q2

Audi Q2

Audi Q2

Audi Q2

Audi Q2

Audi Q2

Audi Q2

Audi Q2

Audi Q2

Audi Q2

Audi Q2

Audi Q2

Audi Q2

Audi Q2

Audi Q2

Audi Q2

Audi Q2

Audi Q2

Audi Q2

Audi Q2

Audi Q2

Audi Q2

Audi Q2

Audi Q2

Audi Q2

Audi Q2

Audi Q2

Audi Q2

Audi Q2

Audi Q2

Audi Q2

Audi Q2

Audi Q2

Audi Q2

Audi Q2

Audi Q2

Audi Q2

Audi Q2

Audi Q2

Audi Q2

Audi Q2

Audi Q2

Audi Q2

Audi Q2

Audi Q2

Audi Q2

Audi Q2

Audi Q2

Audi Q2

Audi Q2

Audi Q2

Audi Q2

Audi Q2

Audi Q2

Audi Q2

Audi Q2

Audi Q2

Audi Q2

Audi Q2

Audi Q2

Audi Q2

Audi Q2

Audi Q2

Audi Q2

Audi Q2

Audi Q2

Audi Q2

Audi Q2

Audi Q2

Audi Q2

Audi Q2

Audi Q2

Audi Q2

Audi Q2

Audi Q2

Audi Q2

Audi Q2

Audi Q2

Audi Q2

Audi Q2

Audi Q2

Audi Q2

Audi Q2

Audi Q2

Audi Q2

Audi Q2

Audi Q2

Audi Q2

Audi Q2

Audi Q2

Audi Q2

Audi Q2

Audi Q2

Audi Q2

Audi Q2

Audi Q2

Audi Q2

Audi Q2

Audi Q2

Audi Q2

Audi Q2

Audi Q2

Audi Q2

Audi Q2

Audi Q2

Audi Q2

Audi Q2

Audi Q2

Audi Q2

Audi Q2

Audi Q2

Audi Q2

Audi Q2

Audi Q2

Audi Q2

Audi Q2

Audi Q2

Audi Q2

Audi Q2

Audi Q2

Audi Q2

Audi Q2

Audi Q2

Audi Q2

Audi Q2

Audi Q2

Audi Q2

Audi Q2

Audi Q2

Audi Q2

Audi Q2

Audi Q2

Audi Q2

Audi Q2

Audi Q2

Audi Q2

Audi Q2

Audi Q2

Audi Q2

Audi Q2

Audi Q2

Audi Q2

Audi Q2 Angaben in mm

Angaben der Abmessungen bei Fahrzeuleergewicht. Gepäckraumvolumen¹ 405/1.050 l (zweiter Wert: bei umgeklappter Rücksitzlehne und dachhoher Beladung). Wendekreis ca. 11,1 m.
*Maximaler Kopfraum. **Breite Ellbogenraum. ***Breite Schulterraum.

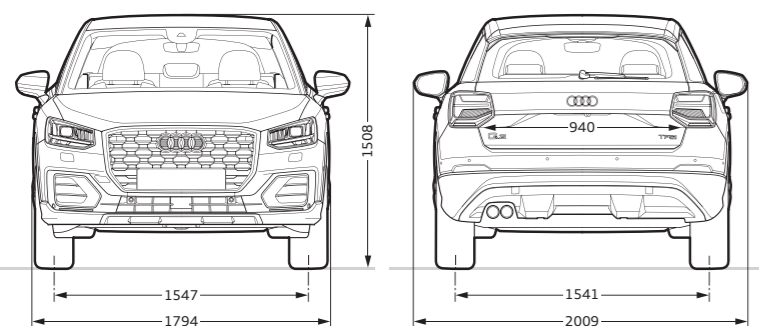
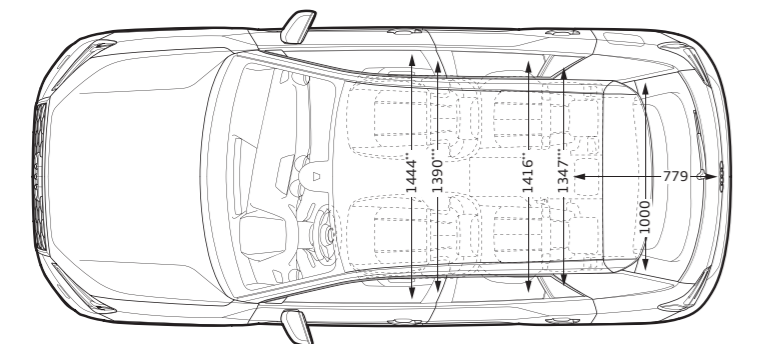
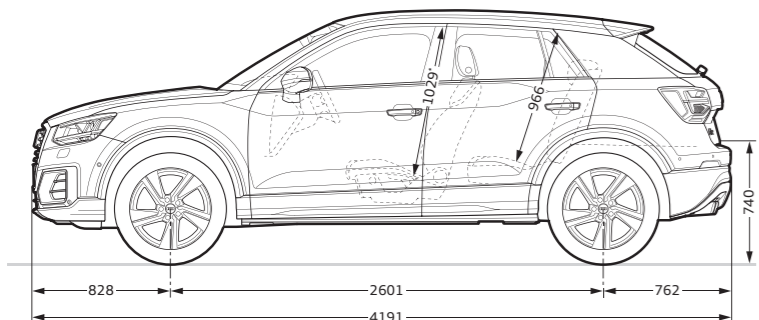

Audi Q2 quattro Angaben in mm

Angaben der Abmessungen bei Fahrzeuleergewicht. Gepäckraumvolumen¹ 355/1.000 l (zweiter Wert: bei umgeklappter Rücksitzlehne und dachhoher Beladung). Wendekreis ca. 11,1 m.
*Maximaler Kopfraum. **Breite Ellbogenraum. ***Breite Schulterraum.

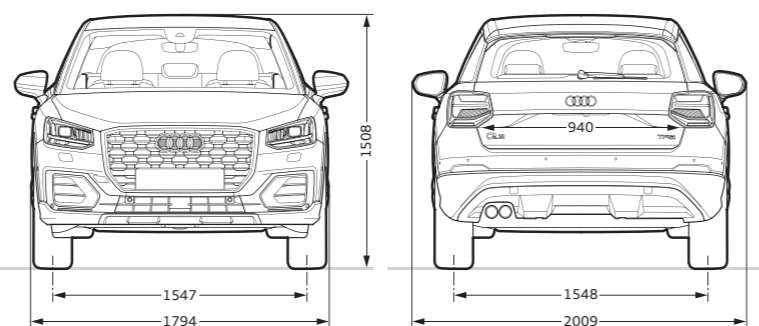
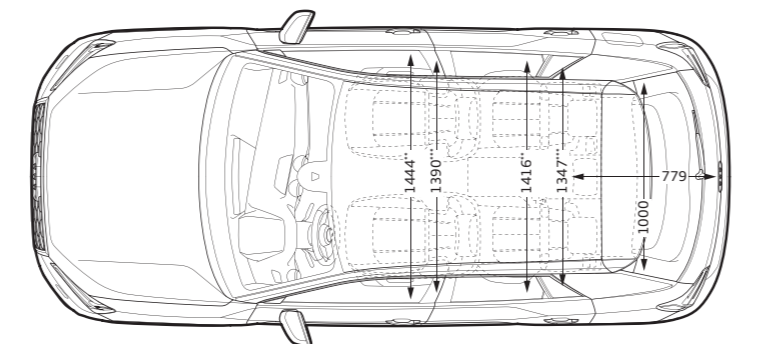
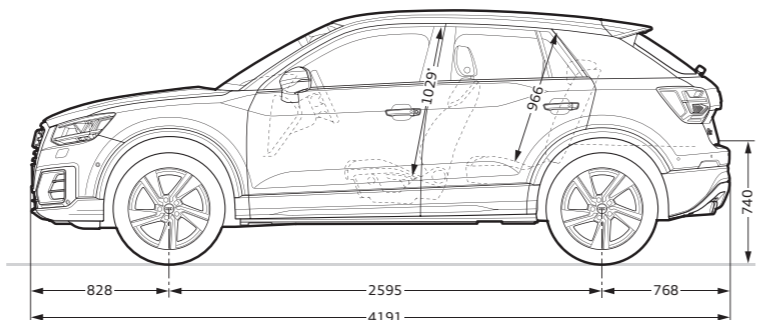

Die Werte für Kraftstoffverbrauch und CO₂-Emissionen sowie die Effizienzklassen finden Sie ab Seite 54.
¹Technische Spezifikationen beziehen sich auf ein Basisfahrzeug ohne landesspezifische Setzungen und gewählte Sonderausstattungen.

Rechtshinweise zu Audi connect Navigation & Infotainment mit kundeneigener SIM-Karte

Die Nutzung der von Audi connect unterstützten Dienste ist nur in Verbindung mit einem optionalen Navigationssystem und Audi connect (inkl. Autotelefon – je nach Fahrzeugmodell) möglich. Zusätzlich benötigen Sie je nach Fahrzeugmodell eine SIM-Karte mit Datenoption und zur Nutzung von LTE² auch mit LTE-Option – bei Autotelefon eine SIM-Karte mit Telefon- und Datenoption oder ein Bluetooth-fähiges Smartphone mit remote SIM Access Profile (rSAP)³. Die Dienste sind nur mit einem bestehenden oder separat abzuschließenden Mobilfunkvertrag und nur innerhalb der Abdeckung des Mobilfunknetzes verfügbar. Durch den Empfang von Datenpaketen aus dem Internet können, abhängig von Ihrem Mobilfunktarif und insbesondere beim Betrieb im Ausland, zusätzliche Kosten entstehen. Aufgrund des hohen Datenvolumens wird die Verwendung einer Daten-Flatrate dringend empfohlen!

Rechtshinweise zu Audi connect Navigation & Infotainment mit fest im Fahrzeug verbauter SIM-Karte

Die Nutzung der von Audi connect unterstützten Dienste ist nur in Verbindung mit einem optionalen Navigationssystem möglich. Die Erbringung der Audi connect-Dienste erfolgt durch die AUDI AG/Importeure. Die Datenverbindung für die Audi connect-Dienste wird über eine fest im Fahrzeug verbaute SIM-Karte durch einen Mobilfunkanbieter hergestellt. Die Kosten dieser Datenverbindungen sind im Preis für die Audi connect-Dienste enthalten. Die Kosten für den WLAN-Hotspot sind nicht enthalten. Die Datenverbindung für den WLAN-Hotspot kann über einen kostenpflichtigen Datentarif eines ausgewählten Mobilfunkanbieters dazugebucht werden. Informationen zu Tarifen und zur Buchung finden Sie unter www.audi.de/myaudi.

Alternativ kann zur Herstellung einer Datenverbindung eine kundeneigene externe SIM-Karte in den Kartenslot gesteckt werden. In Verbindung mit der optionalen Ausstattung Audi phone box kann für die Nutzung der integrierten Autotelefonfunktion auch ein Bluetooth-fähiges Smartphone mit remote SIM Access Profile (rSAP)³ verbunden werden. Wird eine externe SIM-Karte in den Kartenslot gesteckt oder per rSAP verbunden, so werden alle Datenverbindungen sowohl für die Audi connect-Dienste als auch für den WLAN-Hotspot über diese externe SIM-Karte hergestellt. Die Abrechnung der dabei entstehenden Kosten erfolgt dann ausschließlich über die externe SIM-Karte.

Allgemeine Rechtshinweise zu Audi connect Navigation & Infotainment

Die Verfügbarkeit der von Audi connect Navigation & Infotainment unterstützten Dienste ist länderabhängig. Die Audi connect-Dienste werden für mindestens 1 Jahr ab Fahrzeugauslieferung zur Verfügung gestellt.⁴ Nach 24 Monaten ab Fahrzeugauslieferung verlängert sich die Laufzeit der Audi connect-Dienste kostenfrei einmalig um 12 Monate. Falls Sie eine solche Verlängerung nicht wünschen, teilen Sie dies bitte schriftlich an folgende Anschrift mit:

AUDI AG
Kundenbetreuung Deutschland
85045 Ingolstadt
E-Mail: kundenbetreuung@audi.de
Tel.: +49 800 28347378423

Über anschließende Möglichkeiten einer Verlängerung der Audi connect-Dienste informiert Sie Ihr Audi Partner. Audi connect ermöglicht je nach Fahrzeugmodell den Zugriff auf die Dienste Google und Twitter. Eine dauerhafte Verfügbarkeit kann nicht gewährleistet werden, sondern obliegt Google und Twitter. Nähere Informationen zu Audi connect erhalten Sie unter www.audi.de/connect und bei Ihrem Audi Partner, Informationen zu Tarifbedingungen bei Ihrem Mobilfunkanbieter.

²Setzt LTE-Kartenvertrag zur vollen Nutzung voraus. Über die Verfügbarkeit und den Einsatz der LTE-Unterstützung informieren Sie sich bitte bei Ihrem Audi Partner. ³Informationen über kompatible Mobiltelefone erhalten Sie bei Ihrem Audi Partner oder unter www.audi.de/bluetooth. ⁴Die von der AUDI AG mit der Ausstattung „Audi connect Navigation & Infotainment mit integrierter SIM-Karte (3 Monate)“ angebotene Teaser-Phase steht für 3 Monate ab Erstzulassung zur Verfügung und endet automatisch nach Ablauf der 3 Monate. Bei Kauf der Lizenz für Audi connect Navigation & Infotainment werden diese 3 Monate nicht auf die Gesamtlaufzeit der Audi connect-Dienste angerechnet. ⁵Ein Angebot der Audi Sport GmbH. ⁶Bitte beachten Sie die Besonderheiten zu den Rädern auf dieser Seite.

Klassifizierungen von Reifenparametern

In der Tabelle finden Sie die Spannen der Kraftstoffeffizienzklasse, der Nasshaftungsklasse und der Klasse des externen Rollgeräusches zu den unterschiedlichen Reifengrößen des Audi Q2.

	Reifengröße	Kraftstoffeffizienzklasse	Nasshaftungsklasse	Klasse des externen Rollgeräusches
Sommerreifen	205/60 R 16	C-B	B	71-69
	215/60 R 16	B	B	69
	215/55 R 17	C-B	B-A	71-68 -
	215/50 R 18	C-B	A	68
Winterreifen	235/40 R 19	E-C	B-A	71-70 -
	205/60 R 16	E	B	68
	215/55 R 17	E	B	71

Die Bestellung eines bestimmten Reifens ist nicht möglich.

Wichtige Hinweise

Besonderheiten der Räder: Glanzgedrehte, glanzgefräste, polierte oder teilpolierte Aluminiumräder dürfen nicht bei winterlichen Straßenverhältnissen eingesetzt werden. Die Felgenoberfläche besitzt herstellungsbedingt keinen ausreichenden Korrosionsschutz und kann durch Streusalz oder Ähnliches dauerhaft beschädigt werden.

Altfahrzeugrecycling: Alle Audi Modelle sind demontage- und verwertungsgerecht konstruiert. Gleichzeitig entwickelt die AUDI AG die Rahmenbedingungen zur Verwertung der Altfahrzeuge und ihrer Bestandteile sowie zur Verringerung des zu entsorgenden Abfalls ständig weiter. Nähere Informationen hierzu erhalten Sie im Internet unter www.audi.de unter den Stichwörtern „Altauto“ und „Altfahrzeug“. Informationen über nahe gelegene Rücknahmestellen zur umweltgerechten Verwertung gemäß Altfahrzeuggesetz erhalten Sie ebenfalls im Internet sowie über unsere kostenlose Hotline 0800 2834737 und bei Ihrem Audi Partner.

Ausstattung des abgebildeten Audi Q2 (S. 2-31):
Ausstattungsline: Audi Q2 Edition #1
Lackierung: Quantumgrau
Räder: 19-Zoll-Aluminium-Gussräder Audi Sport im 5-Arm-Rotor-Design in Anthrazitschwarz glänzend, glanzgedreht^{5,6}
Sitze/Sitzbezüge: Sportsitze vorn in Leder Feinnappa schwarz, Akzentstreifen und Kontrastnähte in Felsgrau
Dekoreinlage: Lichtgrafik Format mit Ambiente Lichtpaket

AUDI AG
Auto-Union-Straße 1
85045 Ingolstadt
www.audi.de
Stand: April 2017

Printed in Germany
733/1150.19.00

Die in diesem Katalog abgebildeten Fahrzeuge sind teilweise mit Sonderausstattungen gegen Mehrpreis ausgerüstet. Die Angaben über Lieferumfang, Aussehen, Leistungen, Maße und Gewichte, Kraftstoffverbrauch und Betriebskosten der Fahrzeuge entsprechen den zum Zeitpunkt der Drucklegung vorhandenen Kenntnissen. Abweichungen in Farbe und Form von den Abbildungen, Irrtümer und Druckfehler bleiben vorbehalten. Alle Angaben zu Ausstattungen und technischen Daten basieren auf den Merkmalen des deutschen Markts. Änderungen sind vorbehalten. Nachdruck, auch auszugsweise, nur mit schriftlicher Genehmigung der AUDI AG.

Das Papier dieses Katalogs wurde aus chlorfrei gebleichtem Zellstoff hergestellt.

