



# Q3

Audi Q3



#### Im Dialog: Audi QR-Codes

Erleben Sie Audi noch direkter: Laden Sie eine QR-App auf Ihr Smartphone und scannen Sie dann den QR-Code oder nutzen Sie den angegebenen Link in Ihrem Browser.



	Seite	
<b>Faszination</b>		
	4 Audi Q3	24 Audi RS Q3
<b>Technik</b>		
	26 Audi ultra	36 Audi drive select®
	28 TFSI®	38 MMI® – Multi Media Interface
	30 TDI®	40 Audi connect
	32 S tronic®	42 Assistenzsysteme
	34 quattro®	
<b>Ausstattungen</b>		
	46 Audi exclusive	66 Dekoreinlagen
	48 S line	68 Licht und Spiegel
	52 S line competition	69 Außenausstattungen
	54 Optikpaket Offroad Audi exclusive	71 Innenausstattungen
	56 Styleguides	74 Infotainment
	58 Lackierungen	76 Assistenzsysteme
	60 Räder/Reifen	78 Technik
	62 Sitze/Sitzbezüge	79 Audi Anschlussgarantie
	65 Dachhimmel	
<b>Sonstiges</b>		
	80 Audi Original Zubehör	90 Index
	84 Q3 collection	96 Neuwagenabholung
	86 Technische Daten	98 Faszination Audi
	89 Abmessungen	

Die Ausstattungen des im Faszinationsteil abgebildeten Fahrzeugs finden Sie auf Seite 95.

Die Werte für Kraftstoffverbrauch und CO<sub>2</sub>-Emissionen sowie die Effizienzklassen finden Sie ab Seite 86.

# Der Audi Q3

**Unterwegs in  
Richtung Ich.**

Heute hier, morgen dort. Sie leben mobil, Sie denken mobil. Deswegen wollen Sie ein Auto, das mit Ihnen und Ihren Ansprüchen mithält. Oder noch besser: das so gut auf Sie vorbereitet ist, dass Sie nur einsteigen müssen. Der Audi Q3 ist dieses Auto. Kraftvoll und wendig, kompakt und voll innerer Größe, effizient und ausdrucksstark.

Der Audi Q3. Entwickelt aus neuen Ansprüchen. Los geht's.





Was Sie auszeichnet? Ihre Persönlichkeit. Der Audi Q3 ist genauso: Er zitiert die Formensprache eines Offroaders, ist aber eindeutig ein urbanes Fahrzeug. Sein entschlossener Blick unterstreicht seinen klaren Charakter, der von einem muskulösen Körper, dem dominanten Singleframe und den tief liegenden Lufteinlässen definiert wird. Schlanke LED-Leuchten zieren die Rückseite des Audi Q3. Die umfangreiche Heckklappe betont optisch die Fahrzeugbreite und macht das Beladen einfach. Eine Persönlichkeit hat eben viele Facetten.





Dynamik zum Anfassen: Die athletische Silhouette mit der dynamisch-flachen Heckscheibe signalisiert urbane Sportlichkeit. Die Radlaufblenden in Wagen- oder Kontrastfarbe betonen den robusten Charakter des Audi Q3. Ein spannungsreiches Spiel von Licht und Schatten modelliert die Seite. Und das optionale Panorama-Glasdach öffnet den großzügigen Innenraum zum Himmel. Genießen Sie den Ausblick.





# Unterwegs in Richtung Fahrspaß.

Einsteigen, losfahren, neue Pläne umsetzen. Immer auf dem Sprung sein.

Im Audi Q3 bringen Sie TFSI- und TDI-Motoren nach vorn. Alle effizient und dynamisch. Von 103 kW (140 PS) bis 155 kW (211 PS), bis zu 230 km/h schnell. Mit dem Start-Stop-System und der Rekuperation sparen Sie aktiv Kraftstoff und reduzieren den CO<sub>2</sub>-Ausstoß. Bei jeder Fahrt. Weiter.



Die Werte für Kraftstoffverbrauch und CO<sub>2</sub>-Emissionen sowie die Effizienzklassen finden Sie ab Seite 86.



Die moderne Großstadt. Ein Parcours aus Kurven und Geraden, langen Ausfahrtstraßen und schmalen Gassen. Der Audi Q3 ist auf die Stadt vorbereitet. Der permanente Allradantrieb quattro hält Sie auch bei schlechten Straßenverhältnissen oder widrigem Wetter auf Kurs. Mit dem 7-Gang-Doppelkupplungsgetriebe S tronic laufen Gangwechsel schneller ab, denn der gewünschte Gang ist bereits eingelegt, bevor Sie ihn anwählen. Für eine individuelle Fahrweise sorgt das optionale Audi drive select mit Dämpferregelung. Es lässt Sie so fahren, wie Sie sich gerade fühlen: eher sportlich oder eher komfortabel. An Steigungen unterstützt Sie außerdem der optionale Anfahrassistent. Damit es auch weiterhin nur in eine Richtung geht: vorwärts.

# Unterwegs in Richtung Großstadt.

Kontraste, Eindrücke, Faszination. Was für eine pulsierende Metropole gilt, gilt auch für den Audi Q3. Und lässt viel Platz für Individualität, Design und Trends.

Wenn Sie den Audi Q3 in Aktion erleben wollen, scannen Sie diesen QR-Code mit Ihrem Smartphone. Oder verwenden Sie folgenden Link in Ihrem Browser: [www.audi.de/q3film](http://www.audi.de/q3film)



## Urban Design

Die Linien einer Großstadt sind etwas Besonderes: Sie definieren Straßen und Gebäude. Als Zebrastreifen sorgen sie für Pausen, als Häuserkanten schaffen sie unverwechselbare Silhouetten, als Straßenrand weisen sie uns den Weg bis zum Horizont. Lassen Sie sich von der Großstadt inspirieren: Folgen Sie Ihrer eigenen, individuellen Linie.

# Audi

# Q3

## Urban Space

Sich Platz schaffen. Raum beanspruchen. Die Stadt so erleben, wie man sie erleben möchte. Im lebendigen Café nebenan, im ausgefallenen Designer-Store, im aufregenden Restaurant. Oder im Audi Q3.



## Urban Mobility

Busse, Züge, Skateboards und Segways: Die Stadt ist voller Bewegung. Jeder Platz wird genutzt, jeder Raum wird erkundet. Zeit, Raum für sich zu finden. Und trotzdem unterwegs sein zu können.



**Unterwegs in Richtung  
Verantwortung.**



Ein langer Tag. Eine lange Nacht. Wo geht es heute hin? Ganz gleich, welche Strecke auf Sie wartet, die optionalen Assistenzsysteme im Audi Q3 helfen Ihnen, sicherer an Ihr Ziel zu kommen. Audi side assist beobachtet den Bereich hinter und neben dem Wagen und warnt bei Spurwechseln vor sich nähernden Fahrzeugen. Audi active lane assist erkennt Fahrbahnmarkierungen und unterstützt Sie durch sanfte Lenkeingriffe dabei, die Spur zu halten. Und der Parkassistent hilft Ihnen mit der Rückfahrkamera, auch bei unübersichtlichen Parklücken eine gute Figur zu machen.







## Unterwegs in Richtung **Wohlfühlen.**

Raum für Sie. Raum, sich zu entfalten. Ausdrucksstark und individuell: das Interieur des Audi Q3. Eine horizontal durchgängige Linie zieht sich von der Fahrerseite bis zur Beifahrerseite und scheint den Fahrer sanft zu umschließen. Dekoreinlagen auf Wunsch in edlen Hölzern oder in Aluminium sorgen für ausgewählte Akzente, die durch das optionale LED-Innenlichtpaket stimmig in Szene gesetzt werden. Das charakteristische, optionale Sportlederlenkrad im 3-Speichen-Q-Design liegt griffig in der Hand, genau wie der Wählhebel aus Leder.



Ab jetzt haben Sie Ihre Lieblingsmusik immer dabei. Mit der optionalen MMI Navigation plus inklusive einer 20-GB-Festplatte bedienen Sie vielfältige Medien und Komfortfunktionen. Das hochauflösende 7-Zoll-Farbdisplay ist gut sichtbar in der Mitte des Armaturenbretts angebracht. Zusätzlich verfügen Sie über eine Bluetooth-Schnittstelle und über Audi music interface, mit dem Sie Ihren iPod oder MP3-Player anschließen können. Nicht nur akustisch, sondern auch optisch ein Genuss: der optionale BOSE Surround Sound. Die vorderen Tieftöner werden effektiv indirekt beleuchtet und 14 Hochleistungslautsprecher machen aus dem Audi Q3 eine mobile Jukebox. Drehen Sie ruhig ein bisschen auf.





Sitze aus feinem Stoff oder auf Wunsch aus edlem Leder unterstreichen die hochwertige Anmutung des Innenraums. Machen Sie es sich ruhig bequem – sowohl auf Fahrer- und Beifahrersitz als auch im Fond genießen Sie viel Beinfreiheit. Auch Ihr Gepäck reist komfortabel: Der üppige Laderaum kann durch das Umlegen der Rücksitzbank oder das Klappen des Beifahrersitzes noch vergrößert werden.





Die Fahrt ist zu Ende. Oder etwa nicht? Selbst wenn Sie Ihr Ziel schon erreicht haben – im Audi Q3 werden Sie nach wenigen Minuten ein neues wählen wollen. Bleiben Sie anspruchsvoll. Bleiben Sie unterwegs. Im Audi Q3.





## Auf alles vorbereitet sein.

▲ Athletische Dynamik, die schnell begeistert. In nur 5,5 Sekunden von 0 auf 100 km/h. Ein 2,5-Liter-TFSI-Motor mit 228 kW (310 PS) als treibende Kraft. Souverän auf die Straße gebracht durch den permanenten Allradantrieb quattro. Schnelles Schalten in wenigen Hundertstelsekunden. Mit dem 7-Gang-Doppelkupplungsgetriebe S tronic. Fahrzeugabstimmung je nach Fahrsituation oder persönlicher Empfindung. Dank Audi drive select. Serienmäßig. Und dazu ein Design, das Aufsehen erregt. Ein Fahrzeug, das Sie einzigartig voranbringt. Und inspiriert. Der Audi RS Q3.

Über den genauen Einsatztermin informieren Sie sich bitte bei Ihrem Audi Partner.  
Kraftstoffverbrauch in l/100 km: innerorts 12,2; außerorts 6,9; kombiniert 8,8;  
CO<sub>2</sub>-Emission in g/km: kombiniert 206; Effizienzklasse: E.

# RS Q3

Audi RSQ3





Mit Audi ultra aufs Podest: der Audi R18 ultra

# Audi ultra:

## Jedes Gramm weniger vergrößert den Vorsprung.

Audi ultra, die zukunftsweisende Leichtbautechnologie von Audi, ist mehr als die Summe einzelner Komponenten. Sie kombiniert innovative Werkstoffe, intelligente Konstruktionsprinzipien und ressourcenschonende Produktionsprozesse zu einem Gesamtkonzept. Viele Audi ultra-Leichtbaumaßnahmen kommen bereits heute im Audi Q3 zum Einsatz.

Das beginnt schon bei der Karosserie. Die Stahlschalenbauweise des Audi Q3 verbindet geringes Gewicht mit hoher Steifigkeit. Dabei wird am jeweils richtigen Ort genau so viel Material verwen-

det, wie erforderlich ist. Dünne Bleche aus warm und kalt umgeformtem Stahl bilden die Karosserie. Die Aluminiumkomponenten an Motorhaube, der Vorder- und Hinterachse sowie die leichten Aluminium-Gussräder reduzieren nicht nur das Gesamtgewicht, sondern auch die ungefederten Massen, was zu einer Steigerung des Fahrkomforts führt.

Antriebstechnologien wie die Kraftstoffdirekteinspritzung und Turboaufladung haben die Audi Motoren immer leistungsfähiger gemacht. Die modernen TDI- und TFSI-Aggregate im Audi Q3

schöpfen mehr Kraft aus weniger Hubraum und sind dadurch leichter als entsprechende Aggregate dieser Leistungsklasse.

Jede Leichtbaukomponente hat Auswirkungen auf weitere Bauteile, die in ihren Dimensionen ebenfalls verringert werden können. Das Ergebnis ist ein fortlaufender Entwicklungsprozess hin zu immer weniger Gewicht und immer mehr Effizienz. In Zahlen: Ein um 100 kg leichteres Fahrzeug kann bis zu 0,3 l Kraftstoff auf 100 km sparen.

Die Werte für Kraftstoffverbrauch und CO<sub>2</sub>-Emissionen sowie die Effizienzklassen finden Sie ab Seite 86.

Thema Gewichtsreduzierung

**Die Anforderungen an moderne Fahrzeuge sind gegensätzlich:** Einerseits sollen sie mehr Leistung und Komfort bieten, andererseits sparsamer und effizienter sein. Audi ultra vereint diesen Gegensatz: Wir stellen jedes Bauteil auf den Prüfstand. Die Anforderungen: hohe Funktionalität bei geringstmöglichem Gewicht. Das Ergebnis: ein intelligenter Materialmix, mit dem sogar kleinere Motoren möglich sind. Sie können ein leichteres Fahrzeug genauso agil antreiben wie zuvor größere Aggregate. 2012 fuhren so z. B. die beiden Audi R18 e-tron quattro und der Audi R18 ultra mit einem V6-Motor in Le Mans aufs Podest, während ihr ebenfalls siegreicher Vorgänger R15 TDI 2010 noch mit einem V10-Motor unterwegs war.



■ Aluminiumblech  
■ Aluminiumprofil  
■ Stahl, warm umgeformt  
■ Stahl, kalt umgeformt



Hochdruckpumpe

Stahlguss-Abgasturbolader

Viele Stunden Entwicklungszeit.  
Tausende Testkilometer.  
Und warum das alles?

Nach wenigen Sekunden werden Sie es verstehen.

2.0 TFSI-Aggregat

Bei der FSI®-Technologie wird der Kraftstoff direkt in den Brennraum gespritzt und fein zerstäubt. So kann das Benzin auf die Millisekunde – quasi tröpfchengenau – abgerufen werden, wenn der Motor es verlangt. Das kann zu einer besseren Ausnutzung des Kraftstoffs und damit zu einem geringeren Verbrauch beitragen.

Im Audi Q3 kommt die TFSI-Technologie zum Einsatz. Das Besondere daran: Sie verbindet die Vorteile von FSI mit denen einer Abgasturboaufladung. Durch diese Kombination aus FSI-Konzept und Turboaufladung werden neben hervorragenden Wirkungsgraden eine exzellente Dynamik und ein verbesserter Durchzug erreicht. Sie werden es

spüren, wenn Sie den 2.0 TFSI-Motor mit 155 kW (211 PS) beschleunigen. Er bringt Sie bei einem maximalen Drehmoment von 300 Nm in 6,9 Sekunden von 0 auf 100 km/h. Der 2.0 TFSI-Motor mit 125 kW (170 PS) erzeugt ein maximales Drehmoment von 280 Nm, das er über einen Drehzahlbereich von 1.700 bis 4.200 min<sup>-1</sup> konstant hält.

Die Werte für Kraftstoffverbrauch und CO<sub>2</sub>-Emissionen sowie die Effizienzklassen finden Sie auf Seite 86.



**Die Injektoren** öffnen und schließen sich innerhalb von Bruchteilen von Millisekunden und spritzen mehrmals mit bis zu 1.800 bar in den Brennraum ein. Bei einem Einspritzvorgang werden teilweise winzigste Mengen von weniger als einem tausendstel Gramm eingespritzt.



**Die Voreinspritzung** führt zu einer „weichen“ Verbrennung und damit zu einer ausgezeichneten Verbrennungsakustik und einem angenehmen Motorlauf.

# TDI®

## Mit anderen Worten: Wo ist der Tank?

Jeder zweite Audi, der heute verkauft wird, ist ein Diesel. Was so selbstverständlich klingt, sorgte vor mehr als 20 Jahren für größte Aufregung: Audi revolutionierte den Markt mit dem ersten 2.5 TDI-Motor. Durch Entwicklungen wie die Common-Rail-Technologie ist TDI inzwischen noch effizienter. Injektoren sorgen für eine feine und präzise Kraftstoffverteilung. So sind die Motoren seit dem ersten TDI sparsamer geworden, während sich die spezifische Leistung gesteigert hat. Da war es nur

konsequent, den Dieselantrieb in den Rennsport zu schicken. Mit Erfolg: 2006 konnte Audi als Erster mit einem dieselbetriebenen Rennwagen, dem Audi R10 TDI, die 24 Stunden von Le Mans gewinnen – und diesen Sieg mehrmals wiederholen.

Im Audi Q3 überzeugt der 2.0 TDI quattro mit 130 kW (177 PS) schon auf den ersten Metern. So erreicht er sein maximales Drehmoment von 380 Nm bereits bei 1.750 min<sup>-1</sup> und entfaltet seine

Kraft gleichmäßig und begeisternd. In Verbindung mit dem Handschaltgetriebe sind Sie in nur 8,1 Sekunden bei 100 km/h – und bis zur Spitzengeschwindigkeit von 215 km/h ist es nicht mehr weit. Im Audi Q3 begeistert nicht nur die Durchzugskraft, sondern auch die Effizienz: Der 2.0 TDI-Motor mit Vorderradantrieb und 103 kW (140 PS) verbraucht gerade einmal 5,2 l Diesel auf 100 km. Zusätzlich zeichnen sich die Aggregate durch eine gute Akustik und souveräne Laufruhe aus.

Die Werte für Kraftstoffverbrauch und CO<sub>2</sub>-Emissionen sowie die Effizienzklassen finden Sie auf Seite 87.

Abgasturbolader mit verbesserter verstellbarer Turbinengeometrie

reibungssreduziertes Aggregat

Ausgleichswellenmodul

Hochdruckeinspritzsystem 1.800 bar

druckgeregelter Ölpumpe



2.0 TDI-Aggregat



## Was bringen zwei Kupplungen?

Doppelte Ersparnis: Zeit und Energie.

Das 7-Gang-Doppelkupplungsgetriebe S tronic\* ermöglicht schnelles Schalten nahezu ohne spürbare Zugkraftunterbrechung und ist gleichzeitig effizient.

Bereits 1985 testete Walter Röhrl diese Technik im Sport quattro S1 – und zeigte sich enthusiastisch. Begeisterung, die Audi Fahrer bis heute mit ihm teilen. Denn die moderne S tronic wechselt die Gänge blitzschnell. Dafür integriert sie zwei Lamellenkupplungen, die unterschiedliche Gänge bedienen. Eine Kupplung überträgt das Drehmoment mittels einer Vollwelle auf die Zahnräder

der ungeraden Gänge. Eine zweite Kupplung versorgt über eine Hohlwelle die geraden Gänge. Die beiden Teilgetriebe sind permanent aktiv, aber nur eines ist über die geschlossene Kupplung kraftschlüssig mit dem Motor verbunden. Wenn der Fahrer beispielsweise im dritten Gang beschleunigt, ist im zweiten Teilgetriebe der vierte Gang bereits eingelegt. Der Schaltvorgang erfolgt sehr schnell durch das Wechseln der Kupplungen – Kupplung eins öffnet sich, während sich Kupplung zwei schließt. Der Gangwechsel dauert nur wenige Hundertstelsekunden und vollzieht sich quasi ohne Unterbrechung der Zugkraft. Er läuft so fließend

und komfortabel ab, dass ihn der Fahrer kaum wahrnimmt.

Egal ob der Fahrer den vollautomatischen Modus mit den Programmen D (Drive) und S (Sport) wählt, die Gänge per Hand mittels Wählhebel oder der optionalen Schaltwippen am Lenkrad wechselt – das Schaltgefühl ist präzise und sportlich. Bei aller Dynamik ist die S tronic aber auch effizient. Denn durch ihren hohen Wirkungsgrad kann der Kraftstoffverbrauch gesenkt und die Schadstoffemissionen reduziert werden.

Die Werte für Kraftstoffverbrauch und CO<sub>2</sub>-Emissionen sowie die Effizienzklassen finden Sie ab Seite 86.

\*Bei 1.4 TFSI 110 kW (150 PS) 6-Gang S tronic.



# Warum nur zwei Räder nutzen, wenn ein Auto vier hat?

Der permanente Allradantrieb quattro®.

quattro ist ein permanenter Allradantrieb. Verlieren die Räder einer Fahrzeugachse die Straßenhaftung und drohen durchzudrehen, verteilt die radselektive Momentensteuerung über das Verteilergetriebe und die Lamellenkupplung

die Antriebskraft auf die jeweils besser haftende Achse bzw. das einzelne Rad. Der Vorteil: bessere Traktion und damit bessere Beschleunigung sowie mehr Sicherheit dank gleichmäßigerer Seitenführungskräfte.

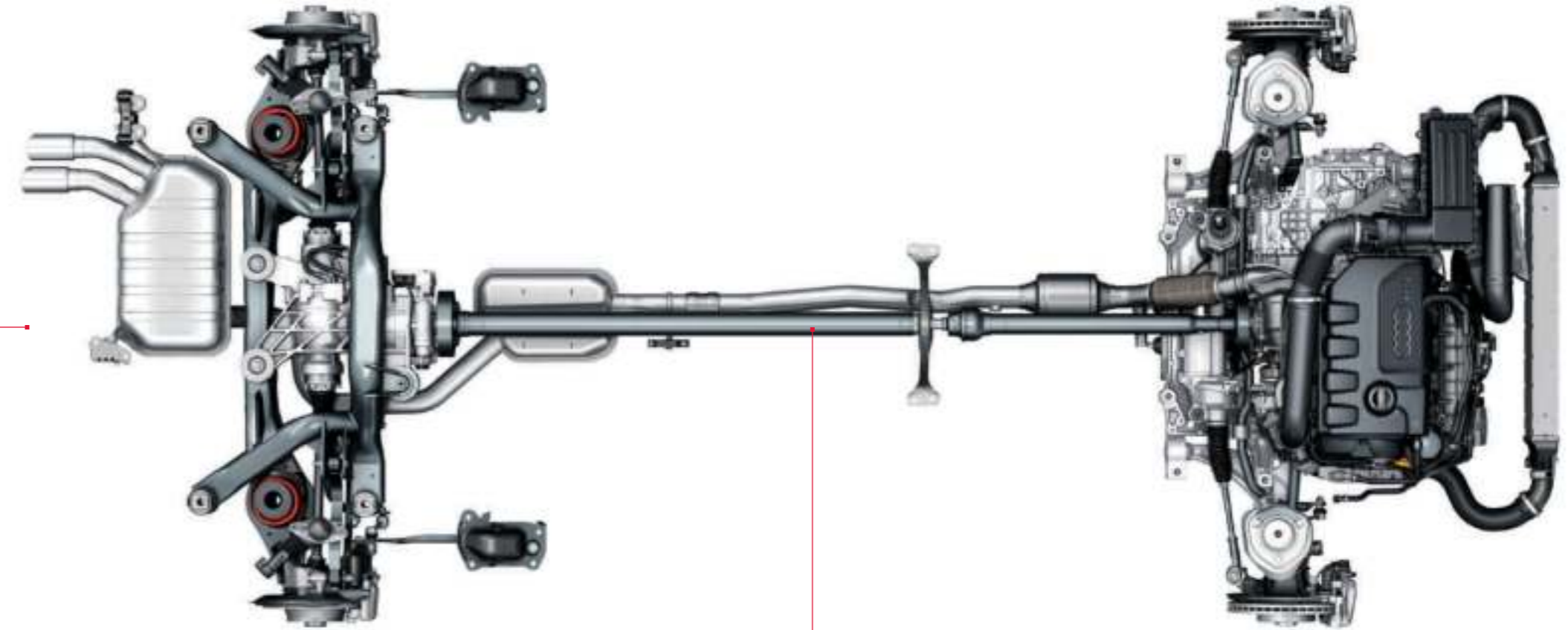

der quattro Antriebsstrang

# Warum der Audi Q3 so gut zu Ihnen passt? Weil er sich so gut auf Sie einstellt.

## Audi drive select®.



comfort



dynamic



auto



efficiency

Jeder definiert Fahrdynamik anders. Wir definieren sie so: Fahren Sie genau so, wie Sie sich fühlen. Mit dem optionalen Audi drive select können Sie einzelne Fahrzeugkomponenten per Tastendruck beeinflussen und so den Charakter Ihres Audi verändern.

Ihnen stehen vier Modi zur Verfügung: comfort, dynamic, auto und efficiency. Die Fahrzeugab-

stimmung in jedem Modus ist abhängig von der Ausstattung. So beeinflusst Audi drive select den Motor, die Lenkung und bei S tronic auch das Schaltverhalten der Getriebeautomatik. Motor und Getriebe reagieren je nach Modus spontaner oder ausgewogener auf Gaspedalbewegungen. Des Weiteren verschieben sich die Drehzahlen, bei denen Gangwechsel stattfinden – im Modus dynamic erst bei höheren Drehzahlen, im Modus

comfort bereits bei niedrigen. Zusätzlich wird die Lenkung von sportlich-straft bis komfortabel an die Fahrsituation angepasst. Auf Wunsch kann das Audi drive select um das Fahrwerk mit Dämpferregelung ergänzt werden. Dadurch können die Fahreigenschaften an bestimmte Fahrsituationen angepasst werden. Der Modus comfort eignet sich besonders, wenn Sie weite Strecken möglichst entspannt zurücklegen wollen. Der Modus auto

bietet in seiner Gesamtheit ein komfortables, aber dennoch straffes Fahrgefühl. Für betont sportliches Fahren bietet sich der Modus dynamic an. Der Modus efficiency ermöglicht wiederum ein verbrauchsverbessertes Fahren. Als integraler Bestandteil von Audi drive select zeichnet er sich zusätzlich durch einen energieverbesserten Betrieb aus.





**Bluetooth:** Mit der optionalen Bluetooth-Schnittstelle können Sie Ihr Mobiltelefon mit dem Fahrzeug verbinden. So wird freies Sprechen über das Mikrofon möglich.



**Telefon:** Die auf Wunsch erhältliche Handynvorbereitung verfügt über einen Auswahlbildschirm mit Anruflisten, Adressbuch und Wahloberfläche als Starteinstellung.



**MMI Navigation plus:** Das optionale Infotainmentsystem bietet unter anderem eine 3D-Kartenansicht und 3-dimensionale Darstellung von bekannten Sehenswürdigkeiten und Gebäuden sowie einen 20-GB-Festplattenspeicher zum Speichern eigener Musiktitel.



**Media:** Über dieses Menü wird der Zugriff auf externe Quellen oder die Jukebox der MMI Navigation plus gesteuert.



**Audi connect:** Sämtliche von Audi connect unterstützten Dienste lassen sich schnell und bequem mit dem MMI nutzen. Die intuitive Bedienung des MMI macht den Zugriff auf das Internet sehr einfach.

## Folgen Sie Ihrer Intuition.

## Sie werden richtig ankommen.

Unserem Anspruch „Vorsprung durch Technik“ versuchen wir in jedem Bereich eines Audi gerecht zu werden – zum Beispiel beim weiterentwickelten optionalen MMI – Multi Media Interface. Mit dem MMI bedienen Sie eine Vielzahl von Medien im Fahrzeug, die Navigation sowie weitere Komfortfunktionen. Zudem können Sie darüber die optionalen, von Audi connect unterstützten Dienste steuern.

Das klappbare 6,5- bzw. 7-Zoll-Farbdisplay befindet sich wie bei der Radioanlage concert oberhalb der Bedieneinheit auf der Armaturentafel und zeigt Ihnen alle Informationen in sehr guter Optik und bestechender Klarheit an. So haben Sie eine Vielzahl an Daten übersichtlich im Blick.

Wählen Sie beim Navigieren mit der optionalen MMI Navigation plus aus drei Alternativrouten Ihren bevorzugten Weg zum Ziel. Die topografische Einfärbung und die auf Wunsch in 3D dargestellten Karten machen die Strecke noch deutlicher. Zusätzlich können Sehenswürdigkeiten oder für Sie interessante Punkte wie Restaurants oder Tankstellen angezeigt werden.

Das System kann manuell über das MMI oder per Sprachdialogsystem bedient werden.



# Audi connect:

## Die intelligente Verbindung von Internet, Fahrzeug und Ihnen.

Wir sind heute jederzeit und überall vernetzt – zu Hause, im Beruf und unterwegs. Zeitgemäße Mobilität bedeutet, auch im Fahrzeug via Internet vernetzt zu sein, wann immer Sie es wünschen. Mit Audi connect sind Sie über das im Fahrzeug integrierte Datenmodul mit der Welt verbunden. Über Bluetooth können Sie komfortabel und direkt auf die Kontakte und die Musiksammlung Ihres Mobiltelefons<sup>1</sup> zugreifen. Ein WLAN-Hotspot ermöglicht darüber hinaus die drahtlose Anbindung von bis zu acht mobilen Endgeräten. Sie können sich mit Audi connect über das Kulturangebot in der Stadt informieren, die günstigsten Tankstellen

in Ihrer Nähe abrufen, sich von zu Hause aus eine individuelle Route zusammenstellen und ins Navigationssystem übertragen oder online schon im Voraus einen Zielort erkunden. Die Vielzahl von integrierten Diensten und Funktionen lässt das Fahrzeug Teil der globalen Vernetzung werden – wodurch der Komfort gesteigert und der Spaß am Automobil auf ein neues Niveau gehoben wird. Einfach, schnell und individuell.

Weitere detaillierte Hinweise zur Verfügbarkeit und rechtliche Informationen zu Audi connect, den technischen Voraussetzungen (notwendige

Sonderausstattungen, Mobilfunkvertrag, Registrierung), den eventuell anfallenden Kosten und den jeweiligen Nutzungsbedingungen finden Sie in diesem Katalog auf Seite 76. Nähere Informationen zur Verfügbarkeit und zum Umfang der von Audi connect unterstützten Dienste erhalten Sie bei Ihrem Audi Partner oder unter [www.audi.de/connect](http://www.audi.de/connect).



Wenn Sie die Vielfalt von Audi connect erleben wollen, scannen Sie diesen QR-Code mit Ihrem Smartphone. Oder verwenden Sie folgenden Link in Ihrem Browser: [www.audi.de/audiconnectq3](http://www.audi.de/audiconnectq3)

### Mobilität & Navigation



**Point-of-Interest-Suche (POI) mit Sprachbedienung**  
in der Google™-Datenbank<sup>2</sup>



**Verkehrsinformationen online**  
Detaillierte Verkehrsflussinformationen, z. B. über einzelne Straßenabschnitte; schnellere und genauere Information über Stautenstehung und -auflösung



**Navigation mit Google Earth™-Kartenservice<sup>2</sup> und Google Street View™<sup>2</sup>**  
mit hochauflösenden (Zoom 30 m) Luft- und Satellitenbildern, Fotos, Geschäftseinträgen usw.



**Kraftstoffpreise**  
Die günstigsten Tankstellen am Zielort bzw. in Ihrer Nähe



**Parkplatzinformationen**  
Hilfe bei der Suche nach Parkplätzen und -häusern inkl. Preisangaben. Auch – sofern vorhanden – Angaben zu aktuell noch freien Stellplätzen

### Kommunikation



**WLAN-Hotspot**  
verbindet Ihre mobilen Endgeräte mit dem Internet

### Infotainment



**Wetter**  
Infografiken und Wetterkarten vom Zielort



**Audi music stream**  
Zugriff auf weltweite Radiostationen per Smartphone-App und WLAN-Verbindung



**Nachrichten online**  
Texte und Bilder zum aktuellen Weltgeschehen



**City Events**  
Aktuelle Veranstaltungsinformationen, z. B. in Ihrer Nähe oder am Zielort



**Reiseinformationen**  
Professionell aufbereitete Informationen zu Sehenswürdigkeiten, mit Vorlese- und Übernahmefunktion direkt ins Navigationsziel



**myAudi – Ihre persönliche „Schaltzentrale“**  
Individuelle Route zu Hause zusammenstellen und an Ihr Audi MMI schicken. Die Zieleinspeisung erfolgt über [audi.de/myaudi](http://audi.de/myaudi), mobil über die **myAudi mobile assistant-App** oder über **Google Maps™**<sup>2</sup>



<sup>1</sup> Die Kompatibilitätsprüfung und weitere Informationen finden Sie unter [www.audi.de/bluetooth](http://www.audi.de/bluetooth) oder bei Ihrem Mobilfunk-Anbieter.

<sup>2</sup> Google und das Google-Logo sind eingetragene Marken von Google Inc.

# Am Steuer sitzen Sie.

Im Hintergrund arbeiten andere mit.

Die meisten Unfälle im Straßenverkehr gehen auf menschliches Fehlverhalten zurück. Die Unfallfolgen können durch moderne Assistenzsysteme in vielen Fällen verringert werden. Audi unterstützt Sie mit unterschiedlichen Technologien, damit Sie Ihr Ziel gut erreichen. Die Assistenzsysteme arbeiten eng vernetzt, was sie vielseitig und leistungsfähig macht – und Ihre Fahrt gleichzeitig komfortabler.



**Audi active lane assist\*** unterstützt Sie ab einer Geschwindigkeit von ca. 60 bis 250 km/h bei der Spurhaltung z. B. durch einen sanften korrigierenden Lenkeingriff.



**Audi side assist\***: Der Spurwechselassistent hilft Ihnen dabei, die Fahrspur zu wechseln. Er überwacht ab einer Geschwindigkeit von ca. 30 km/h den Bereich seitlich und hinter dem Fahrzeug. Radarsensoren im Heck erfassen andere Fahrzeuge, die sich beispielsweise im toten Winkel befinden oder sich schnell von hinten annähern. Hat der Audi side assist ein erkanntes Fahrzeug als kritisch für einen Spurwechsel eingestuft, signalisiert er dies durch ein Leuchten der LED-Anzeige am jeweiligen Außenspiegel.

**Bitte beachten Sie:** Die Systeme arbeiten nur innerhalb von Systemgrenzen. Sie können den Fahrer unterstützen, seine Aufmerksamkeit ist selbstverständlich weiterhin gefordert.

\*Optionale Ausstattung.



Erst seine Ausstattungen machen einen Audi zu Ihrem Audi.

# Audi exclusive

## Exklusivität kennt keine Kompromisse. Aber grenzenlose Vielfalt.

Jedes Jahr verkauft Audi über eine Million Fahrzeuge. Doch nur ein einziges Mal Ihres. Wie das möglich ist? Mit Audi exclusive. So wird Ihr Audi unverwechselbar.

Kombinieren Sie ausgewählte Dekore, farbiges Leder und eine Individuallackierung aus dem großen Farbangebot von Audi exclusive ganz nach Ihren persönlichen Vorstellungen. So entsteht Ihr einzigartiges Fahrzeug.

Nähere Informationen zu diesem Thema erfahren Sie bei Ihrem Audi Partner und im Audi exclusive Studio in Neckarsulm.

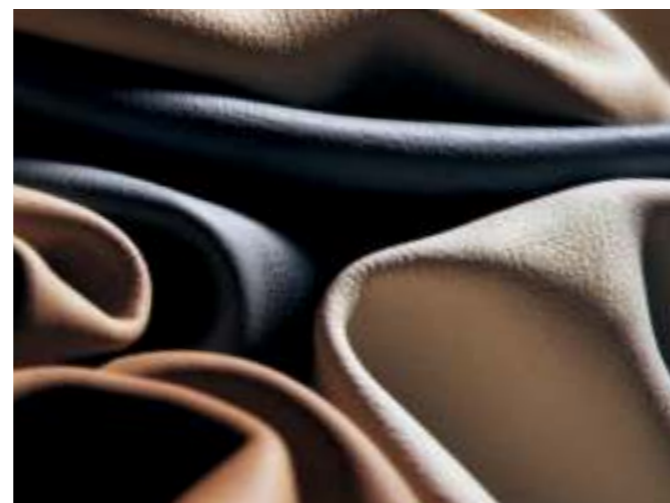

Lederausstattung in Leder Feinnappa schwarz Audi exclusive mit Kontrastnaht und farblich abgesetzter Einlage in Alabasterweiß, Bedienelemente schwarz mit Kontrastnaht in Alabasterweiß, Türverkleidungseinsatz in Leder Feinnappa alabasterweiß, Fußmatten mit Lederkeder in Alabasterweiß, Dekoreinlagen in Klavierlack schwarz. Ein Angebot der quattro GmbH

## S line. Sichtbar mehr Sportlichkeit.

Einen Audi Q3 zu fahren ist ein eindeutiges Bekenntnis zu automobil Sportlichkeit. Mit den S line-Paketen haben Sie die Möglichkeit, den athletischen Auftritt Ihres Audi Q3 weiter zu verstärken: mit Ausstattungsumfängen, die seine dynamische Linienführung unterstreichen, seinem Innenraum spürbar sportliche Identität verleihen und sein Fahrverhalten weiter verbessern. Entscheiden Sie sich für ein Plus an Sportlichkeit.



### S line Exterieurpaket

**Stoßfänger, Türaufsatzleisten sowie Diffusoreinsatz**  
in sportlich-markantem Design

**Stoßfänger, Türaufsatzleisten sowie Radlaufleisten**  
in Wagenfarbe lackiert

**Diffusoreinsatz**  
in Platinumgrau lackiert

**Kühlergrill**  
mit vertikalen Chromstreben

**S line-Schriftzüge**  
auf den vorderen Kotflügeln sowie Einstiegsleisten,  
zusätzlich Ladekantenschutz in Edelstahl

**Verchromte Einfassungen der Nebelscheinwerfer**

**Verchromte Blenden für Abgasendrohre**



Stoßfänger und seitliche Kühlergitter vorn in sportlich-markantem Design



Diffusoreinsatz in sportlich-markantem Design, verchromte Blenden für Abgasendrohre



Schwarzer Innenraum mit Kontrastnähten, Sportsitze mit Sitzbezügen in Alcantara gelocht/Leder und mit S line-Prägung, Dekoreinlagen in Aluminium matt gebürstet



S line-Multifunktions-Sportlederlenkrad mit Kontrastnähten und S line-Emblem



Wählhebelknopf in perforiertem Leder schwarz



Aluminium-Gussräder Audi exclusive im 5-Doppelspeichen-Design

#### Sitzbezüge



Stoff Sprint/Leder schwarz



Alcantara gelocht/Leder schwarz



Leder Feinnappa schwarz

#### Zusätzliche Außenfarboption



Daytonagrau Perleffekt

#### Dekoreinlagen

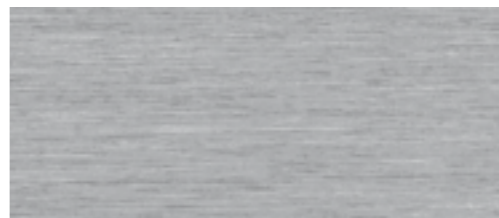

Aluminium matt gebürstet

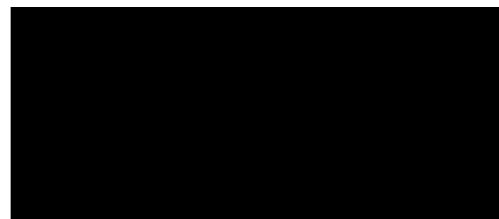

Klavierlack schwarz  
Ein Angebot der quattro GmbH

#### S line Sportpaket

Im S line Sportpaket sind folgende Ausstattungsumfänge enthalten:

Aluminium-Gussräder Audi exclusive im 5-Doppelspeichen-Design oder im 5-Arm-Offroad-Design  
Größe 7 J x 18 mit Reifen 235/50 R 18\*

S line-Sportfahrwerk mit dynamischer Fahrwerksabstimmung und Tieferlegung um 20 mm gegenüber Dynamikfahrwerk

#### S line-Schriftzüge

auf den vorderen Kotflügeln sowie den Einstiegsleisten, zusätzlich Ladekantenschutz in Edelstahl

Innenraum, Armaturentafel und Dachhimmel in Schwarz, Kontrastnähte auf Sitzbezügen, Lenkrad, Schalt- bzw. Wählhebelmanschette (bei Stoff Sprint/Leder oder Alcantara gelocht/Leder)

Sportsitze vorn mit elektrischer Lendenwirbelstütze

S line-Sportlederlenkrad im 3-Speichen-Design in Leder schwarz mit S line-Emblem (Lenkradgriffe in perforiertem Leder)

Schalt- bzw. Wählhebelknopf in perforiertem Leder

S line-Dekoreinlagen Aluminium matt gebürstet

#### Optional erhältlich:

Aluminium-Gussräder Audi exclusive im 5-Segmentspeichen-Design oder im 5-Doppelspeichen-Offroad-Design  
Größe 8,5 J x 19 mit Reifen 255/40 R 19\* oder im 5-Arm-Rotor-Design in Titanoptik matt, glanzgedreht  
Größe 8,5 J x 20 mit Reifen 255/35 R 20\*

Für die Sitzbezüge bestehen folgende Wahlmöglichkeiten:

S line-Sitzbezüge in Stoff Sprint/Leder, Alcantara gelocht/Leder oder Leder Feinnappa jeweils in Schwarz mit S line-Prägung in den Lehnen der Vordersitze

S line-Multifunktions-Sportlederlenkrad im 3-Speichen-Design in Leder schwarz mit S line-Emblem (Lenkradgriffe in perforiertem Leder), bei Automatikgetriebe wahlweise mit Schaltwippen hinter dem Lenkrad

Dekoreinlagen Klavierlack schwarz

Lackierungen in allen Serien-/Sonderausstattungsfarben und zusätzlich in der Sonderfarbe Daytonagrau Perleffekt

\*Angaben zu den technischen Eigenschaften der Reifen finden Sie auf Seite 88.

## S line competition. Dynamik auf den ersten Blick.

Noch keinen Meter gefahren – und schon begeistert. Das Paket S line competition mit seiner faszinierenden Optik macht es möglich. Es verleiht dem ohnehin selbstbewussten Fahrzeug-auftritt sichtbar mehr Athletik und steigert so die Vorfreude darauf, die Dynamik des Fahrzeugs in Aktion zu erleben.



Audi Q3 in Misanorot Perleffekt



Audi Q3 in Misanorot Perleffekt

### S line competition

#### S line Exterieurpaket

#### S line Sportpaket

#### Xenon plus inklusive Scheinwerfer-Reinigungsanlage

**Aluminium-Gussräder Audi exclusive**  
im 10-Speichen-Design in Titanoptik matt, glanz-  
gedreht, Größe 8,5 J x 19 mit Reifen 255/40 R 19\*

**Außenspiegelgehäuse**  
in Schwarz Hochglanz

**Dachkantenspoiler**  
in Schwarz Hochglanz

**Glanzpaket Schwarz Audi exclusive**  
Rahmen des Kühlergrills in Schwarz Hochglanz, Kenn-  
zeichenträger und Kühlerschutzgitter schwarz matt,  
Dachrahmen, Fensterschachtleisten sowie B- und C-Säulen-  
Verkleidung in Schwarz Hochglanz, Dachreling schwarz  
matt, Applikationen auf Kühlerschutzgitter und Einfas-  
sungen der Nebelscheinwerfer in Schwarz Hochglanz



Sportsitze vorn mit elektrischer Lenden-  
wirbelstütze und S line-Prägung



S line-Multifunktions-Sportlederlenkrad  
mit Kontrastnähten und S line-Emblem

## Optipaket Offroad Audi exclusive – markante Details.

Sie gehen immer Ihren eigenen Weg? Eine Einstellung, die Sie auch während einer Fahrt mit Ihrem Audi Q3 zum Ausdruck bringen können: durch das Optipaket Offroad Audi exclusive. Ob in der Stadt, auf Autobahnen oder Landstraßen – eine Auswahl markanter Details unterstreicht den Offroad-Charakter Ihres Fahrzeugs und akzentuiert die prägnante Linienführung. Für einen kraftvollen und gleichzeitig eleganten Auftritt.



### Optipaket Offroad Audi exclusive<sup>1</sup>

#### Stoßfänger

vorn und hinten, seitliche Kühlergitter, Türaufsatzleisten und Radlaufleisten in markantem Offroad-Design

#### Design-Unterfahrschutz

am vorderen und hinteren Stoßfänger in Edelstahl

#### Kühlergrill

mit vertikalen Chromstreben

#### Einstiegsleisten mit Audi exclusive-Schriftzug

zusätzlich Ladekantenschutz in Edelstahl

#### Erhältlich in Verbindung mit:

Aluminium-Gussrädern Audi exclusive im 5-Doppelspeichen-Design oder im 5-Arm-Offroad-Design, Größe 7 J x 18 mit Reifen 235/50 R 18<sup>2</sup>, Aluminium-Gussrädern Audi exclusive im 5-Segmentspeichen-Design oder im 5-Doppelspeichen-Offroad-Design, Größe 8,5 J x 19 mit Reifen 255/40 R 19<sup>2</sup>, Aluminium-Gussrädern Audi exclusive im 5-Arm-Rotor-Design in Titanoptik matt, glanzgedreht, Größe 8,5 J x 20 mit Reifen 255/35 R 20<sup>2</sup>



Stoßfänger und seitliche Kühlergitter vorn in markantem Offroad-Design mit Design-Unterfahrschutz aus Edelstahl



Stoßfänger im Offroad-Design sowie Design-Unterfahrschutz am Stoßfänger aus Edelstahl

<sup>1</sup> Ein Angebot der quattro GmbH. <sup>2</sup> Angaben zu den technischen Eigenschaften der Reifen finden Sie auf Seite 88.



Audi Q3 in Samoaorange Metallic mit Volllackierung und Aluminium-Gussrädern im 5-Arm-Design.  
Ausstattung: Sportsitze in Stoff Energie schwarz. Armaturentafel in Schwarz und Dekoreinlagen in Aluminiumnetz 3D



Audi Q3 in Monsungrau Metallic mit Aluminium-Gussrädern im 5-Doppelspeichen-Design.  
Ausstattung: Sportsitze in Leder Feinnappa titangrau. Armaturentafel in Schwarz-Titangrau und Dekoreinlagen in Aluminiumnetz 3D



## Unilackierungen

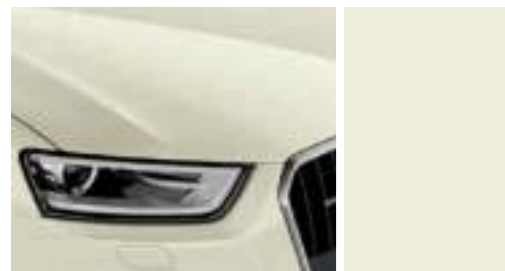

Amalfiweiß

## Metalllackierungen



Gletscherweiß Metallic

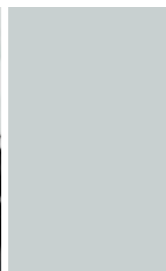

Platinbeige Metallic



Kobaltblau Metallic



Brillantschwarz



Eissilber Metallic



Karibubraun Metallic



Monsungrau Metallic



Samoaoorange Metallic



## Perleffektlackierungen



Misanorot Perleffekt



Phantomschwarz Perleffekt



## Individuallackierungen

Individuallackierungen Audi exclusive  
Ein Angebot der quattro GmbH

## Lackierungen

**Metallic-/Perleffektlackierungen**

Stoßfängerunterteil vorn und hinten, Unterfahrschutz sowie Türaufsatzleisten und Radlaufblenden in Schwarz unlackiert genarbt. (Kontrast- oder Volllackierung optional wählbar)

**Kontrastlackierung**

Stoßfängerunterteil vorn und hinten, Unterfahrschutz sowie Türaufsatzleisten und Radlaufblenden in Anthrazit matt lackiert

**Volllackierung**

Stoßfängerunterteil vorn und hinten sowie Türaufsatzleisten und Radlaufblenden in Wagenfarbe lackiert, Unterfahrschutz in Anthrazit



Aluminium-Gussräder im 5-Arm-Design

## Räder/Reifen

Aluminium-Schmiederäder im 7-Arm-Design  
Größe 6,5 J x 16 mit Reifen 215/65 R 16\*Aluminium-Gussräder im 5-Arm-Trias-Design  
Größe 7 J x 17 mit Reifen 235/55 R 17\*Aluminium-Gussräder im 10-Speichen-Design  
Größe 7 J x 17 mit Reifen 235/55 R 17\*

## Räder/Reifen

Aluminium-Gussräder im 5-Arm-Design anthrazit,  
teilpoliert  
Größe 7 J x 18 mit Reifen 235/50 R 18\*Aluminium-Gussräder im 5-Doppelspeichen-Design  
Größe 7 J x 18 mit Reifen 235/50 R 18\*Aluminium-Gussräder Audi exclusive  
im 5-Arm-Offroad-Design  
Größe 7 J x 18 mit Reifen 235/50 R 18\*.  
Ein Angebot der quattro GmbHAluminium-Gussräder Audi exclusive  
im 5-Doppelspeichen-Design  
Größe 7 J x 18 mit Reifen 235/50 R 18\*.  
Ein Angebot der quattro GmbHAluminium-Gussräder Audi exclusive  
im 5-Segmentspeichen-Design  
Größe 8,5 J x 19 mit Reifen 255/40 R 19\*.  
Ein Angebot der quattro GmbHAluminium-Gussräder Audi exclusive  
im 5-Doppelspeichen-Offroad-Design  
Größe 8,5 J x 19 mit Reifen 255/40 R 19\*.  
Ein Angebot der quattro GmbHAluminium-Gussräder Audi exclusive  
im 5-Arm-Rotor-Design in Titanoptik matt, glanzgedreht  
Größe 8,5 J x 20 mit Reifen 255/35 R 20\*.  
Ein Angebot der quattro GmbHWinter-Aluminium-Schmiederäder im 7-Arm-Design  
Größe 6,5 J x 16 mit Reifen 215/65 R 16\*,  
schneekettentauglich, zulässige Höchst-  
geschwindigkeit 210 km/hWinter-Aluminium-Gussräder im 5-Arm-Trias-Design  
Größe 6,5 J x 17 mit Reifen 215/60 R 17\*,  
schneekettentauglich, zulässige Höchst-  
geschwindigkeit 210 km/h

## All-Season-Reifen

Ganzjahresreifen, Größe 235/55 R 17\*

## Radschrauben diebstahlhemmend

nur durch mitgelieferten Adapter zu lösen

## Reifenreparaturset

mit 12-Volt-Kompressor und Reifendichtmittel,  
Höchstgeschwindigkeit 80 km/h

## Reserverad platzsparend

zulässige Höchstgeschwindigkeit 80 km/h

## Reifendruck-Kontrollanzeige

überwacht den vom Fahrer eingestellten und dem System  
per Bedienung übergebenen Luftdruck. Verliert ein Rad  
Luft, warnt die Reifendruck-Kontrollanzeige den Fahrer  
optisch sowie akustisch; das System befreit nicht von  
der regelmäßigen Kontrolle des Luftdrucks.

## Bordwerkzeug

im Gepäckraum

## Wagenheber

im Gepäckraum



**Normalsitze vorn**  
mit manueller Einstellung von Sitzhöhe, Sitzlängsposition, Lehnenneigung, Kopfstützen- und Gurthöhe.  
(Die Abbildung zeigt Normalsitz vorn in Stoff Initial schwarz/braun.)

Stoffausstattungen

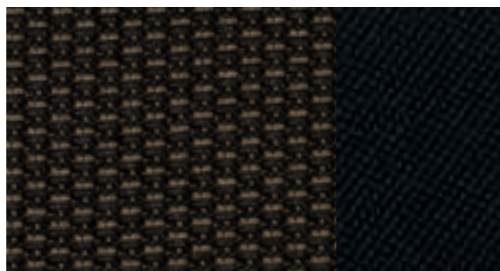

Stoff Initial schwarz/braun

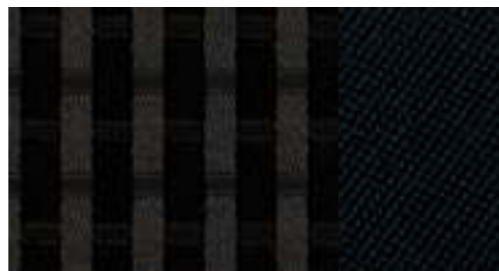

Stoff Inspiration schwarz

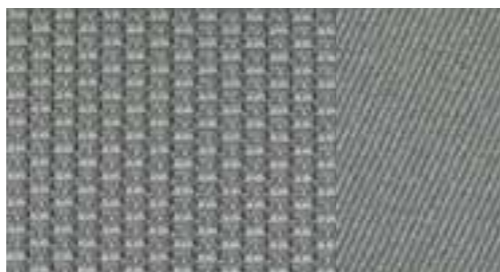

Stoff Initial titangrau

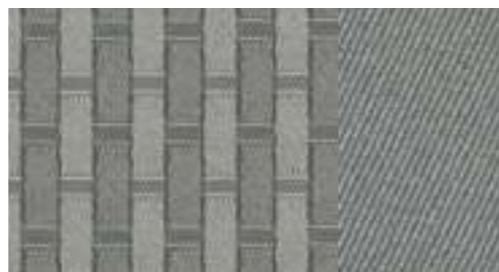

Stoff Inspiration titangrau



Stoff Inspiration pistazienbeige

Lederausstattungen

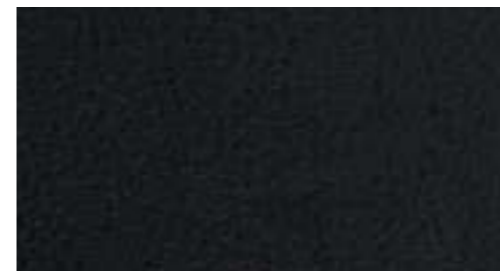

Leder Milano schwarz

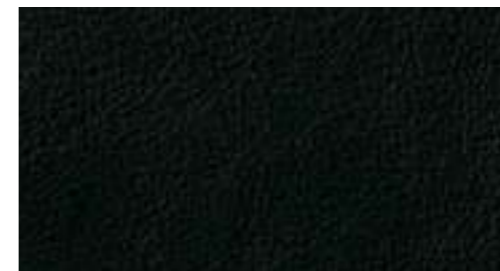

Leder Feinnappa schwarz



Leder Feinnappa kastanienbraun



Lederausstattungen Audi exclusive  
Ein Angebot der quattro GmbH



Leder Milano titangrau



Leder Feinnappa titangrau



Leder Feinnappa madrasbraun



Leder Feinnappa pistazienbeige



**Sportsitze vorn**  
mit manueller Einstellung von Sitzhöhe, Sitzlängsposition, Sitzneigung, Lehnenneigung, Kopfstützen- und Gurt-  
höhe; ausgeprägte Sitzseitenwangen für besseren Seitenhalt in Kurven, ausziehbarer Oberschenkelauflage sowie  
elektrischer 4-Wege-Lendenwirbelstütze. (Die Abbildung zeigt Sportsitz vorn in Leder Feinnappa madrasbraun;  
elektrisch einstellbar.)

**Stoffausstattungen**

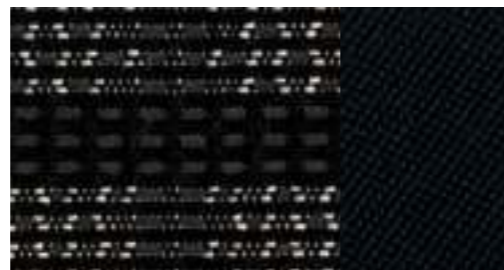

**Stoff Energie schwarz**



**Stoff Energie titangrau**

**Lederausstattungen**

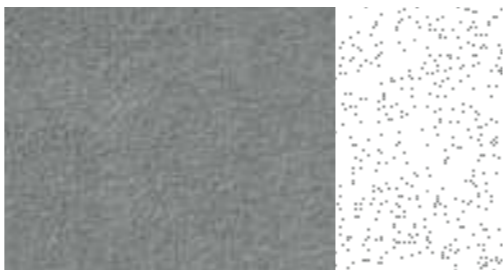

**Alcantara/Leder titangrau**



**Leder Milano schwarz**

**Lederausstattungen**

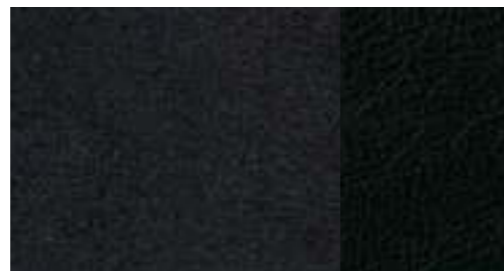

**Alcantara/Leder schwarz**



**Leder Milano titangrau**

**Lederausstattungen**

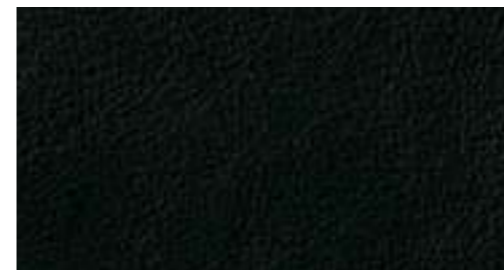

**Leder Feinnappa schwarz**



**Leder Feinnappa kastanienbraun**



**Leder Feinnappa titangrau**



**Leder Feinnappa madrasbraun**



**Leder Feinnappa pistazienbeige**



**Lederausstattungen Audi exclusive**  
Ein Angebot der quattro GmbH

**Stoff-/Lederausstattungen, Dachhimmel**

**Stoffausstattung Initial**  
Sitzmittelbahn in Stoff Initial, Sitzseitenwangen, Kopf-  
stützen und Türverkleidungseinsätze in Stoff uni, Mittel-  
armlehne vorn (falls mitbestellt) in Stoff uni

**Stoffausstattung Inspiration**  
Sitzmittelbahn in Stoff Inspiration, Sitzseitenwangen,  
Kopfstützen und Türverkleidungseinsätze in Stoff uni,  
Mittelarmlehne vorn (falls mitbestellt) in Stoff uni

**Stoffausstattung Energie**  
Sitzmittelbahn in Stoff Energie, Sitzseitenwangen, Kopf-  
stützen und Türverkleidungseinsätze in Stoff uni, Mittel-  
armlehne vorn (falls mitbestellt) in Stoff uni

**Alcantara/Leder-Kombination**  
Sitzmittelbahn und Türverkleidungseinsätze in Alcantara,  
Sitzseitenwangen und Mittelarmlehne vorn (falls mit-  
bestellt) in Leder

**Lederausstattung Milano**  
Sitzmittelbahn, Sitzseitenwangen, Kopfstützenmittel-  
bahn und Mittelarmlehne vorn (falls mitbestellt) in  
Leder Milano

**Lederausstattung Feinnappa**  
Sitzmittelbahn, Sitzseitenwangen, Kopfstützen-  
mittelbahn, Mittelarmlehne vorn (falls mitbestellt)  
in Leder Feinnappa

**Lederausstattung in Leder Feinnappa Audi exclusive**  
Sitzmittelbahn, Sitzseitenwangen, Kopfstützen und Mit-  
telarmlehne vorn in Leder Feinnappa, Türverkleidungs-  
einsätze farblich angepasst, Fußmatten mit Lederkeder.  
Optional: farbige Nähte an Sitzseitenwangen und Kopf-  
stützen. Ein Angebot der quattro GmbH

**Lederausstattung in Leder Feinnappa/Alcantara Audi exclusive**  
Sitzseitenwangen, Kopfstützen und Mittelarmlehne  
vorn in Leder Feinnappa, Sitzmittelbahn und Türverklei-  
dungseinsätze in Alcantara, Fußmatten mit Lederkeder.  
Optional: farbige Nähte auf Sitzseitenwangen und Kopf-  
stützen. Ein Angebot der quattro GmbH

**Dachhimmel in Stoff**  
je nach Interieur in Mondsilber oder Seidenbeige.  
Bei Interieurfarbe Madrasbraun in Schwarz

**Dachhimmel in Stoff schwarz**  
Serie bei Sitzfarbe Madrasbraun und in Verbindung  
mit S line Sportpaket



Dekoreinlage Aluminiumnetz 3D

**Dekoreinlagen**



Monometallic platin

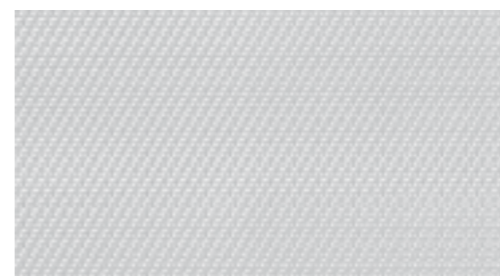

Aluminium Satellit



Holz Nussbaumwurzel balsamicobraun



Monometallic trüffelbeige



Aluminiumnetz 3D



Holz Lärche dunkelbraun naturell



Klavierlack schwarz  
Ein Angebot der quattro GmbH



Dekoreinlagen Audi exclusive  
Ein Angebot der quattro GmbH

**Dekoreinlagen**

in Schalttafel, Türen und Mittelkonsole in Monometallic; zusätzlich bei Aluminium Satellit, Aluminiumnetz 3D, Holz Lärche dunkelbraun naturell und Holz Nussbaumwurzel balsamicobraun, Klavierlack schwarz und Dekoreinlagen Audi exclusive Elemente in Aluminiumoptik an Lichtdreheschalter, Abdeckung 12-Volt-Steckdose, Fensterheberschalter und Spiegelverstellungschalter

**Dekoreinlagen Monometallic platin oder trüffelbeige** für Schalttafel, Türverkleidungen und Mittelkonsole; Monometallic platin bei Innenausstattung in Schwarz, Kastanienbraun, Madrasbraun und Titangrau, Monometallic trüffelbeige bei Innenausstattung in Pistazienbeige

**Licht****Xenon plus inklusive Scheinwerfer-Reinigungsanlage**

Die Scheinwerfer mit langlebiger Gasentladungstechnik für Abblend- und Fernlicht ermöglichen eine intensive Fahrbahnausleuchtung, gute Gleichmäßigkeit und Reichweite. Die automatisch-dynamische Leuchtweitenregelung reduziert das Blenden des Gegenverkehrs. Das homogene Tagfahrlichtband ist in LED-Technologie mit geringer Energieaufnahme ausgeführt.

**Scheinwerfer-Reinigungsanlage**

arbeitet mit Wasser und Hochdruck, für bessere Leuchtkraft und gute Sicht durch geringere Streuung

**Nebelscheinwerfer**

Halogen, in die Frontschürze integriert

**Scheinwerfer**

Halogenscheinwerfer in Freiformtechnik mit Klarglasabdeckung, elektrischer Leuchtweitenregulierung und Parklichtschaltung, Tagfahrlicht

**LED-Heckleuchten**

in innovativem Lichtdesign; Brems-, Schluss- und Blinkleuchten in energiesparender und langlebiger LED-Technologie ermöglichen durch die schnellere Aktivierung eine frühere Wahrnehmung durch den nachfolgenden Verkehr; 2 Nebelschlussleuchten; dritte Bremsleuchte hochgesetzt in der Heckscheibe, Rückfahrleuchten in Weiß. (Integrierter Bestandteil der Ausstattung Xenon plus)

**Heckleuchten**

mit Rückfahrleuchten in Weiß und mit Nebelschlussleuchten, inklusive dritter, hochgesetzter Bremsleuchte in der Heckscheibe

**adaptive light**

Das dynamische Kurvenlicht schließt von der Lenkradbewegung auf den Straßenverlauf und leuchtet Kurven in einem Geschwindigkeitsbereich von ca. 10 km/h bis 110 km/h durch schwenkbare Xenon-Scheinwerfer variabel aus.

**Innenbeleuchtung**

vorn und hinten; mit Abschaltverzögerung und Kontaktschaltern an allen Türen; Gepäckraum- und Handschuhfachbeleuchtung

**Licht****LED-Innenlichtpaket**

blendfreie Beleuchtung des Fahrzeuginnenraums in energiesparender und langlebiger LED-Technologie, bestehend aus:

- Innenraumleuchten vorn und hinten, inklusive Leseleuchten
- beleuchtetem Make-up-Spiegel für Fahrer und Beifahrer
- beleuchteten Getränkehaltern
- beleuchtetes Ablagefach in der Mittelkonsole
- Einstiegs- und Fußraumbeleuchtung sowie beleuchteter Türinnenbetätigung
- Auflichter für Mittelkonsole und Türinnenfläche
- Rändelrädchen der Luftausströmer
- aktive Türrückstrahler (Glühlampe)

**Fernlichtassistent inklusive Licht-/Regensensor**

erkennt im Rahmen der Systemgrenzen selbstständig Scheinwerfer des Gegenverkehrs, Rückleuchten von anderen Verkehrsteilnehmern und Ortschaften. Je nach Verkehrssituation wird das Fernlicht automatisch ein- oder ausgeschaltet.

**Licht-/Regensensor**

zur Steuerung der automatischen Fahrlichtschaltung, und der automatischen Scheibenwischerfunktion, inklusive Coming-Home-/Leaving-Home-Funktion: verzögertes Aus-/automatisches Einschalten von Hauptscheinwerfern, Heck- und Kennzeichenleuchten beim Abstellen/Öffnen des Fahrzeugs; inklusive Akustikfrontscheibe mit grauem Colorstreifen am oberen Rand

**Spiegel****Außenspiegel mit integriertem LED-Blinker**

elektrisch einstellbar und beheizbar, Gehäuse in Wagenfarbe lackiert, Spiegelglas links und rechts asphärisch, inklusive Scheibenwaschdüsen beheizbar

außerdem optional:

**beheizbar und elektrisch anklappbar**

inklusive Scheibenwaschdüsen beheizbar sowie Bordsteinautomatik für Beifahreraußenspiegel

**beheizbar, elektrisch anklappbar und auf Fahrerseite automatisch abblendend**

inklusive Scheibenwaschdüsen beheizbar sowie Bordsteinautomatik für Beifahreraußenspiegel

Durch die Bordsteinautomatik klappt der Beifahreraußenspiegel bei eingelegtem Rückwärtsgang nach unten und ermöglicht dem Fahrer eine bessere Sicht auf die Bordsteinkante.

**Innenspiegel**

abblendbar, in Dachhimmelfarbe

wahlweise:

**automatisch abblendend**

mit Licht-/Regensensor und Frontscheibe mit grauem Colorstreifen; inklusive Frontscheibe mit Akustikverglasung, dadurch verbesserter Dämmwert der Frontscheibe und verminderte Geräusche von außen

**Make-up-Spiegel**

in Fahrer- und Beifahrersonnenblende

**Dachsystem****Panorama-Glasdach**

2-teilig, elektrische Betätigung zum Ausstellen und Öffnen des vorderen Glaselements, getönter Glaseinsatz; inklusive eines elektrisch bedienbaren Sonnenrollos für die Front- und Fondpassagiere, Komfortschließung von außen über den Fahrzeugschlüssel; sorgt für einen angenehmen, lichtdurchfluteten Innenraum, verbessertes Innenraumklima durch effiziente Entlüftung

**Schließsysteme****Funkschlüssel**

ent- und verriegelt Türen, Gepäckraum- und Tankklappe; inklusive Komfortschließung/-öffnung der Fenster

**Komfortschlüssel**

Zugangs- und Wegfahrberechtigungssystem, der Schlüssel muss lediglich mitgeführt werden; Starten und Abstellen des Motors über die Engine-Start-Stop-Taste in der Mittelkonsole, Ent- und Verriegelung des Fahrzeugs von außen über Sensor an Fahrer- und Beifahrertürgriff. Das Öffnen der Gepäckraumklappe ist auch bei verriegeltem Fahrzeug möglich.

**Wegfahrsperr elektronisch**

integriert in das Motorsteuergerät, automatische Aktivierung durch Fahrzeugschlüssel

**Diebstahlwarnanlage**

mit Abschleppschutz durch Neigungswinkelsensor (abschaltbar), inklusive abschaltbarer Innenraumüberwachung; bordspannungsunabhängiges Signalhorn zur Überwachung von Türen, Front-, Gepäckraumklappe und Radioanlage

**Vorbereitung für Ortungsassistent**

Vorbereitung zur Anbindung eines Ortungsassistenten (erhältlich über Audi Original Zubehör), mit dem das entwendete Fahrzeug lokalisiert werden kann

**Verglasung****Wärmeschutzverglasung**

grün getönt; Heckscheibe beheizbar, mit Zeitschaltung

**Scheiben abgedunkelt (Privacy-Verglasung)**

Heckscheibe, hintere Tür- und Seitenscheiben abgedunkelt

**Akustikfrontscheibe**

mit grauem Colorstreifen, verbesserter Akustik-Dämmwert der Frontscheibe

**Scheibenwaschanlage**

Intervallschaltung, 4-stufig einstellbar, Tipp-Wisch-Kontakt, Wasch-Wisch-Automatik, mit reversierender Wischeranlage und Parkstellung zur Erhöhung der Einsatzdauer der Wischblätter, mit Heckscheibenwischer, der beim Einlegen des Rückwärtsgangs für die Dauer der Rückwärtsfahrt (bei eingeschaltetem Wischer vorn) wischt

**Weitere Außenausstattungen****Anhängevorrichtung**

Kugelkopf mechanisch schwenkbar, Kugelstange und -kopf aus geschmiedetem Stahl, Bedienung über Bowdenzug, mit Kontrollleuchte am Bowdenzug und Anzeige im Instrumenteneinsatz zur Überwachung der sicheren Verriegelung, inklusive Gespannstabilisierung über die elektronische Stabilisierungskontrolle (ESC)

**Vorrüstung für Anhängervorrichtung**

beinhaltet die Verkabelung bis zur Reserveradmulde, verstärkte Motorkühlung. Die Anhängervorrichtung zur Nachrüstung ist über Audi Original Zubehör erhältlich.

**Audi Singleframe**

Zierrahmen einteilig um den Kühlergrill in Steingrau, mit blanken Audi Ringen, mittig

**Dachreling**

einteilig, fugenlos, stabil und aerodynamisch geformt, in Schwarz oder in Aluminium eloxiert

**Dachkantenspoiler****Modellbezeichnung/Schriftzug**

am Heck, quattro Schriftzug zusätzlich in der Kühlermaske und beifahrerseitig in der Armaturentafel; auf Wunsch auch ohne Modellbezeichnung/Schriftzug am Heck

**Abgasendrohre**

einflutig, links mit 2 Endrohren; bei 2.0 TDI 130 kW (177 PS) und 2.0 TFSI 155 kW (211 PS) mit Chromblenden

**Glanzpaket**

Dachrahmen und Fensterschachtleisten in Aluminium eloxiert, B- und C-Säulen-Verkleidung außen in Schwarz hochglänzend

**Glanzpaket Schwarz Audi exclusive**

Rahmen des Kühlergrills in Schwarz Hochglanz, Kennzeichenträger und Kühlerschutzgitter schwarz matt, Dachrahmen, Fensterschachtleisten sowie B- und C-Säulen-Verkleidung in Schwarz Hochglanz, Dachreling schwarz matt. In Verbindung mit S line Exterieurpaket zusätzlich Applikationen auf Kühlerschutzgitter und Einfassungen der Nebelscheinwerfer in Schwarz Hochglanz. Ein Angebot der quattro GmbH

**Sitze/Sitzkomfort****Mittellarmlehne vorn**

in Längsrichtung verschiebbar, in der Neigung einstellbar, mit aufklappbarem Staufach und einer 12-Volt-Steckdose in der Mittelkonsole hinten

**4-Wege-Lendenwirbelstütze für die Vordersitze**

elektrisch, horizontal und vertikal einstellbar

**Sitzheizung vorn**

beheizt Sitz- und Lehnenmittelbahn, bei Lederausstattung und Sportsitzen auch Sitzseitenwangen, für Fahrer- und Beifahrersitz individuell mehrstufig einstellbar

**Kopfstützen**

für alle 5 Sitzplätze, manuell in der Höhe einstellbar

**Kindersitzbefestigung ISOFIX für die äußeren Fondsitze**

Normhalterung zur praktischen Befestigung von Kindersitzen nach ISO-Norm. Den passenden Kindersitz erhalten Sie bei Ihrem Audi Partner.

**Kindersitzbefestigung ISOFIX für den Beifahrersitz**

mit Deaktivierungsschalter für den Beifahrerairbag und elektrischer Kindersicherung für die hinteren Türen

**Beifahrersitz klappbar**

für den Normalsitz, ermöglicht den Transport von langen Gegenständen

**Fahrersitz elektrisch einstellbar**

mit elektrischer Einstellung von Sitzhöhe, Sitzlängsposition, Sitzneigung und Lehnenneigung für den Fahrersitz; Beifahrersitz manuell einstellbar

**Vordersitze elektrisch einstellbar**

mit elektrischer Einstellung von Sitzhöhe, Sitzlängsposition, Sitzneigung, Lehnenneigung; elektrische 4-Wege-Lendenwirbelstütze für die Vordersitze

**Rücksitzlehne umklappbar**

teilbar, im Verhältnis 40 : 60 oder vollständig umklappbar

**Lenkräder****Multifunktions-Sportlederlenkrad im 3-Speichen-Q-Design mit Schaltwippen**

mit Fullsize-Airbag, in Höhe und Abstand einstellbar, inklusive Schalt- bzw. Wählhebelknopf in Leder, farblich auf die gewählte Innenausstattung abgestimmt; zur Bedienung der vorhandenen Infotainment-Umfänge; Schaltwippen zum manuellen Wechseln der Fahrstufen

**Multifunktions-Sportlederlenkrad im 3-Speichen-Q-Design**

mit Fullsize-Airbag, in Höhe und Abstand einstellbar, inklusive Schalt- bzw. Wählhebelknopf in Leder, farblich auf die gewählte Innenausstattung abgestimmt; zur Bedienung der vorhandenen Infotainment-Umfänge

**Sportlederlenkrad im 3-Speichen-Q-Design**

mit Fullsize-Airbag, in Höhe und Abstand einstellbar, inklusive Schalt- bzw. Wählhebelknopf in Leder, farblich auf die gewählte Innenausstattung abgestimmt

**Lederlenkrad im 4-Speichen-Design**

mit Fullsize-Airbag, in Höhe und Abstand einstellbar, inklusive Schalt- bzw. Wählhebelknopf in Leder, farblich auf die gewählte Innenausstattung abgestimmt

**Lenkräder/Schalthebel/Bedienelemente**

**Multifunktions-Lederlenkrad im 4-Speichen-Design** mit Fullsize-Airbag, in Höhe und Abstand einstellbar, inklusive Schalt- bzw. Wählhebelknauf in Leder, farblich auf die gewählte Innenausstattung abgestimmt; zur Bedienung der vorhandenen Infotainment-Umfänge

**Multifunktions-Lederlenkrad im 4-Speichen-Design mit Schaltwippen**

mit Fullsize-Airbag, in Höhe und Abstand einstellbar, inklusive Schalt- bzw. Wählhebelknauf in Leder, farblich auf die gewählte Innenausstattung abgestimmt; zur Bedienung der vorhandenen Infotainment-Umfänge; Schaltwippen zum manuellen Wechseln der Fahrstufen

**Lenkradkranz in Leder Audi exclusive**

Belederung des Lenkradkranzes in allen Audi exclusive-Farben erhältlich; Nähte individuell wählbar in verschiedenen Audi exclusive-Farben mit Audi exclusive-spezifischem Nahtbild. Ein Angebot der quattro GmbH

**Schalthebelknauf in Aluminium Audi exclusive**

Ein Angebot der quattro GmbH

**Bedienelemente in Leder Audi exclusive**

Belederung von Lenkradkranz, Schalthebelknauf und -manschette in allen Audi exclusive-Farben erhältlich; Nähte individuell wählbar in verschiedenen Audi exclusive-Farben; Nähte am Lenkradkranz mit Audi exclusive-spezifischem Nahtbild. Ein Angebot der quattro GmbH

**Klimatisierung****Komfortklimaautomatik**

mit sonnenstandsabhängiger Regelung, regelt elektronisch die Lufttemperatur, -menge und -verteilung, getrennte Temperaturverteilung für Fahrer- und Beifahrerseite, automatische Umluftregelung durch Luftgütesensor, Kombi-Filter, Luftausströmer in der Mittelkonsole hinten, belüftetes Handschuhfach, separate Defrostertaste zur schnelleren Enteisung der Front- und Seitenscheiben, Schlüsselkennung, beinhaltet Regen-, Licht- und Feuchtesensor

**Klimaanlage manuell**

kühlt bzw. erwärmt den Fahrzeuginnenraum, beinhaltet 4 Luftausströmer in der Armaturentafel, Fußraumausströmer vorn und hinten; verfügt über manuellen Umluftbetrieb, Partikelfilter, 4-stufiges Gebläse und manuell einstellbare Luftverteilung

**Gepäcksicherungs- und Ablagesysteme****Ablagefächer**

Ablagefach in den Türverkleidungen, vorn inklusive Flaschenhalter (1,5 l) sowie Ablagefach in der Mittelkonsole vorn

**Handschuhfach**

auf der Beifahrerseite, mit Beleuchtung

**Ablagepaket**

beinhaltet Ablagenetze an der Rückseite der Vordersitzlehnen, Ablagefach unter den Vordersitzen, Multifixierpunkt im Beifahrerfußraum, abschließbares Handschuhfach

**Getränkehalter**

2-fach, integriert in die Mittelkonsole

**Verzurrösen**

4-fach, im Gepäckraum, zur Fixierung von Gepäckstücken und Gegenständen, Einhängepunkte für das optionale Gepäckraumnetz

**Wendematte**

für den Gepäckraum, einseitig Velours bzw. gummiert, zur Abdeckung des Gepäckraums auch bei umgeklappter Rücksitzlehne, mit ausfaltbarer Schutzfolie für die Ladekante und den Stoßfänger

**Wendeladeboden**

eine Seite in hochwertigem Dilour, die andere wasserdicht und strapazierfähig; zusätzlich Staufächer unter dem Wendeladeboden

**Durchladeeinrichtung**

ermöglicht eine verlängerte Lademöglichkeit zum praktischen Transport langer Gegenstände, inklusive Mittelarmlehne hinten mit Getränkehaltern und Staufach

**Ski-/Snowboardtasche**

entnehmbar, durch Einhängegurt fixierbar, zum praktischen Transport von langen Gegenständen, z. B. bis zu 4 Paar Ski oder 2 Snowboards

**Gepäckraumabdeckung**

2-geteilt und herausnehmbar

**Gepäckraumpaket**

Gepäckraumnetz zum Fixieren an den Verzurrösen am Gepäckraumboden, Netz seitlich, 12-Volt-Steckdose und zusätzliche Gepäckraumleuchte links

**Weitere Innenausstattungen****Komfortpaket**

Das Paket integriert beliebte Ausstattungen, mit denen Sie noch komfortabler unterwegs sind und umfasst die folgenden Umfänge: Radioanlage concert, Multifunktions-Lederlenkrad im 4-Speichen-Design, Fahrerinformationssystem, Bluetooth-Schnittstelle, Mittelarmlehne vorn, Sitzheizung vorn und Komfortschlüssel. Eine Kombinationsmöglichkeit mit höherwertigen Ausstattungen ist gegeben.

**Fußmatten vorn und hinten**

aus Velours, abgestimmt auf die jeweilige Teppichfarbe

**Sonnenblenden**

für Fahrer und Beifahrer, klapp- und schwenkbar, mit abdeckbarem Make-up-Spiegel

**Fensterheber**

vorn und hinten elektrisch, mit Überschusskraftbegrenzung, Komfortöffnung/-schließung über Funk-schlüssel, Tipp-auf- und Tipp-zu-Funktion

**Mittelkonsole**

erhöht, inklusive Ablagefach mit Rollo

**Einstiegsleisten und Ladekantenschutz**

Einstiegsleisten auf den Türschwelleren mit Aluminium-einlage und Ladekantenschutz in Edelstahl

**Zigarettenanzünder und Aschenbecher**

verchromter Deckel mit Audi Ringen, entnehmbar, Zigarettenanzünder in der Mittelkonsole

**Haltegriffe**

gedämpft, 4-fach, klappbar, jeweils im Dachbereich versenkt angeordnet, hinten mit Kleiderhakenfunktion

**Steckdose 12 Volt**

in der Mittelkonsole vorn

## MMI® und Navigationssysteme



### MMI® Navigation plus

- mit Navigationsdaten (Festplatte)<sup>1</sup>
- hochauflösendes 7-Zoll-Farbdisplay mit hochwertiger Kartendarstellung, Kartendarstellung mit Topografie-Karteneinfärbung, Anzeige von vielen Sehenswürdigkeiten und Stadtmodellen in 3D, Wahl aus 3 Alternativrouten
- Dreh-/Drück-Steller mit integrierter Joystick-Funktion für die Suche auf der Karte
- Routeninformation im Splitscreen (Manöverpunkte, Points of Interest an Autobahnen, TMCpro auf Route), Kreuzungsdetailkarte und Spurempfehlung, dynamische Zielführung (soweit verfügbar)
- Sprachdialogsystem (Ganzwort-Adresseingabe in einem Satz)
- Vorlesen der TMCpro-Meldungen
- zusätzliche Pfeildarstellung im Fahrerinformationssystem
- inklusive Radio mit 3-fach-Tuner und Phasendiversity
- Festplatte als Speicher für Musik (20 GB)
- DVD-Laufwerk (MP3-, WMA-, AAC- und MPEG-4-fähig) nutzbar für Musik und Video-DVDs
- 2 SDHC-Kartenleser (bis zu 32 GB)
- Audi music interface (Anbindung Apple iPod ab Generation 4, Musikfunktionalität Apple iPhone sowie USB-Speichermedien und MP3-Player)
- Bluetooth-Schnittstelle mit Bluetooth-Audiostreaming
- 8 Passivlautsprecher mit einer Gesamtleistung von 80 Watt

In Kombination mit Audi connect inklusive Autotelefon ist die Nutzung der von Audi connect unterstützten Dienste, wie z. B. Navigation mit Google Earth™-Kartenservice<sup>2</sup> und Google Street View™<sup>2</sup>, Wetter, Nachrichten, Verkehrs-Informationen online möglich.

### Navigationspaket

beinhaltet:

- Connectivity-Paket (Audi music interface, Bluetooth-Schnittstelle mit Bluetooth-Audiostreaming, Navigationsvorbereitung, zusätzlichem SDHC-Kartenleser bis zu 32 GB)
- Navigationsfunktion und Navigationsdaten (SD-Karte)<sup>1</sup>
- Darstellung der Karten auf 6,5-Zoll-Farbdisplay, Bedienung über Radioanlage concert, Multifunktionslederlenkrad oder Sprachdialogsystem

### Mitteldisplay

mit monochromer Anzeige, zur Anzeige der Außentemperatur (warnt bei Temperaturen unter +5 °C mit einem Eiskristall im Anzeigefeld vor möglichem Glatteis), Ganganzeige bei Automatik, Schaltanzeige, Serviceanzeige



### Fahrerinformationssystem mit Farbdisplay

mit hochauflösendem 3,5-Zoll-TFT-Farbdisplay im direkten Sichtfeld des Fahrers. Anzeige folgender Informationen: Radiofrequenz bzw. Sender- oder Titelnamen und weitere Anzeigehalte des Infotainment-systems wie Navigation, Telefonmenü (falls vorhanden) oder Funkuhr (GPS-Uhr in Verbindung mit einem Navigationsgerät). Anzeige des Bordcomputers mit Kurz- und Langzeitspeicher, Außentemperaturanzeige, digitale Geschwindigkeitsanzeige, Schaltanzeige (Schaltgetriebe und Automatikgetriebe im manuellen Modus), Anzeigen der Türen- und Gepäckraumkontrolle. Das integrierte Effizienzprogramm unterstützt den Fahrer mit Verbrauchsdatenübersichten, einer vergrößerten Schaltanzeige (für Schaltgetriebe) sowie Sparhinweisen für ökonomischeres Fahren.

## MMI® und Navigationssysteme

### Fahrerinformationssystem

mit weißem 3,5-Zoll-TFT-Monochromdisplay im direkten Sichtfeld des Fahrers. Anzeige folgender Informationen: Radiofrequenz bzw. Sender- oder Titelnamen und weitere Anzeigehalte des Infotainmentsystems wie Navigation, Telefonmenü (falls vorhanden) oder Funkuhr (GPS-Uhr in Verbindung mit einem Navigationsgerät). Anzeige des Bordcomputers mit Kurz- und Langzeitspeicher, Außentemperaturanzeige, digitale Geschwindigkeitsanzeige, Schaltanzeige (Schaltgetriebe und Automatikgetriebe im manuellen Modus) und Anzeigen der Türen- und Gepäckraumkontrolle. Das integrierte Effizienzprogramm unterstützt den Fahrer mit Verbrauchsdatenübersichten, einer vergrößerten Schaltanzeige (für Schaltgetriebe) sowie Sparhinweisen für ökonomischeres Fahren.

### Pausenempfehlung

Bestandteil des Fahrerinformationssystem; die Pausenempfehlung analysiert das Fahrverhalten mittels verschiedener Sensoren. Dabei werden z. B. Lenkbewegungen und Pedalbetätigungen erfasst und mit den individuellen Verhaltensmustern des jeweiligen Fahrers abgeglichen. Wenn die Auswertung ergibt, dass Anhaltspunkte für ein Nachlassen der Aufmerksamkeit des Fahrers vorliegen, empfiehlt das System eine Pause durch eine Anzeige im Fahrerinformationssystem und ein akustisches Signal. Das System ist zwischen 65 km/h und 200 km/h aktiv.

## Radio- und TV-Anlagen



### BOSE Surround Sound

Surround-Sound-Wiedergabe mit 14 Lautsprechern inklusive eines Centerspeakers in der Armaturentafel und Subwoofer in der Reserveradmulde, 10-Kanal-Verstärker mit einer Gesamtleistung von 465 Watt, kraftvolle und präzise Basswiedergabe, nahezu lebensechter Sound mit natürlicher Klangfarbe und Räumlichkeit für ein herausragendes Klangerlebnis, hervorragende Abstimmung des Soundsystems auf die Innenraumakustik des Fahrzeugs. Ein besonderes Designhighlight ist der Schwebereffekt der vorderen Lautsprecher, erzeugt durch eine indirekte Beleuchtung in LED-Technologie, Audio-Pilot® zur geräuschabhängigen Lautstärkeanpassung. In Verbindung mit MMI Navigation plus ist die Wiedergabe von 5.1 Surround Sound möglich.

### Audi sound system

10 Lautsprecher, inklusive Centerspeaker in der Armaturentafel und Subwoofer in der Reserveradmulde, Gesamtleistung 180 Watt, 6-Kanal-Verstärker

### Radioanlage chorus

monochromes 3-Zoll-Display, CD-Laufwerk (MP3-fähig) und AUX-IN-Anschluss. 24 Stationsspeicher, Empfangsbereich FM (UKW) und AM (MW), geschwindigkeitsabhängige Lautstärkeanpassung, 8 Passivlautsprecher vorn und hinten, Gesamtleistung 80 Watt

### Radioanlage concert

integriertes MMI-Bedienkonzept mit abgesetztem 6,5-Zoll-Farbdisplay und Car-Menü, CD-Laufwerk und SDHC-Speicherkartenleser (bis 32 GB), jeweils MP3-, WMA- und AAC-fähig sowie AUX-IN-Anschluss, 50 Stationsspeicher mit dynamischer Senderliste, Empfangsbereich FM (UKW) und AM (MW); Phasendiversity, geschwindigkeitsabhängige Lautstärkeanpassung, TP-Memo im Fahrbetrieb, 8 Passivlautsprecher vorn und hinten, Gesamtleistung 80 Watt

### Digitaler Radioempfang

zusätzlich zum analogen Senderangebot Empfang von digital ausgestrahlten Radiosendern mit besserer Klangqualität nach DAB-Standard, inklusive DAB+ und DMB Audio. Anzeige von programmbegleitenden Zusatzinformationen (z. B. Interpret, Titel, Cover) in Form einer Slideshow und weiteren programmabhängigen Datendiensten (z. B. Wetter, Verkehr, Nachrichten). In Verbindung mit MMI Navigation plus sucht ein zweiter DAB-Tuner permanent nach alternativen Empfangsfrequenzen des eingestellten Senders, gleichzeitig wird die Senderliste aktualisiert. Bitte beachten: Empfang ist abhängig von lokaler digitaler Netzverfügbarkeit; Inhalt und Umfang der Zusatzinformationen sind abhängig von Bereitstellung durch den jeweiligen Radiosender.

### Digitaler TV-Empfang

Empfang von digital (DVB-T) ausgestrahlten unverschlüsselten Fernsehsendern (MPEG-2- oder MPEG-4-Standard), DVB-T-Audio-Sendern, Teletext und Electronic Program Guide (EPG). Externer AV-IN-Anschluss über Adapterkabel (über Audi Original Zubehör erhältlich). Bitte beachten: TV-Empfang abhängig von digitaler Netzverfügbarkeit; keine Bildausgabe im Fahrbetrieb verfügbar

### CD-Wechsler

im Gepäckraum, für 6 CDs (MP3- und WMA-fähig), erschütterungsgesichert; jede CD einzeln lad- bzw. wechselbar. Die Wiedergabe von kopiergeschützten Musikdateien (DRM) ist nicht möglich.

## Telefon und Kommunikation

### Audi connect inklusive Autotelefon

Komfortable Anbindung Ihres Fahrzeugs an das Internet. Die Nutzung der von Audi connect unterstützten Dienste ist nur mit den optionalen Ausstattungen **MMI Navigation plus** und dem in Audi connect inklusive Autotelefon integrierten Datenmodul möglich. Zusätzlich benötigen Sie eine SIM-Karte mit Datenoption – bei Autotelefon eine SIM-Karte mit Telefon- und Datenoption oder ein Bluetooth-fähiges Smartphone mit remote SIM Access Profile (rSAP). Für die SIM-Karte befindet sich ein SIM-Kartenleser in der Blende der MMI Navigation plus.

Folgende von **Audi connect** unterstützten **Dienste** sind in Ihrem Modell verfügbar:

### Mobilität & Navigation

- Point-of-Interest-Suche (POI) mit Sprachbedienung
- Verkehrsinformationen online
- Navigation mit Google Earth™-Kartenservice\* und Google Street View™\*\*
- Zieleinspeisung über myAudi oder Google Maps™\*\*
- Kraftstoffpreise
- Parkplatzinformationen
- Landesinformationen

### Kommunikation

- WLAN-Hotspot

### Infotainment

- Wetter
- Audi music stream
- Nachrichten online
- City Events
- Reiseinformationen

Die Dienste sind nur mit einem bestehenden oder separat abzuschließenden Mobilfunkvertrag und nur innerhalb der Abdeckung des Mobilfunknetzes verfügbar. Durch den Empfang von Datenpaketen aus dem Internet können, abhängig von Ihrem Mobilfunktarif und insbesondere beim Betrieb im Ausland, zusätzliche Kosten entstehen. Aufgrund des hohen Datenvolumens wird die Verwendung einer Daten-Flatrate dringend empfohlen.

Die von Audi connect unterstützten Dienste werden für mindestens ein Jahr ab Fahrzeugauslieferung zur Verfügung gestellt. Der Dienst Verkehrsinformationen online erfordert eine Erstaktivierung im Fahrzeug. Ab diesem Zeitpunkt unterliegt dieser Dienst einer Laufzeitbeschränkung von 36 Monaten (sofern die Aktivierung innerhalb von 6 Monaten ab Fahrzeugauslieferung erfolgt; anderenfalls entsprechende Verkürzung des Nutzungsrechts). Ihr Audi Partner informiert Sie gerne über die Möglichkeit der kostenpflichtigen Verlängerung nach Ablauf dieses Zeitraums.

Nähere Informationen zu Audi connect erhalten Sie unter [www.audi.de/connect](http://www.audi.de/connect) und bei Ihrem Audi Partner; Informationen zu Tarifbedingungen bei Ihrem Mobilfunkanbieter.

### Connectivity-Paket

Audi music interface (zur Anbindung von Apple iPod ab Generation 4, Musikfunktionalität Apple iPhone sowie USB-Speichermedien und MP3-Playern), Bluetooth-Schnittstelle (zur Anbindung Bluetooth-fähiger Mobiltelefone) mit Bluetooth-Audiostreaming, Navigationsvorbereitung (Navigationsfunktion und Kartenmaterial über Audi Original Zubehör nachrüstbar), zusätzlicher SDHC-Kartenleser (bis zu 32 GB). Hinweis: In Verbindung mit Audi music interface entfällt der separate AUX-IN-Anschluss.

### Audi music interface

zur Anbindung von portablen Mediaplayern wie zum Beispiel Apple iPod ab Generation 4, Apple iPhone (Musikfunktionalität) sowie USB-Speichermedien und MP3-Playern. Das Audi music interface ist in der Mittelkonsole untergebracht, die Bedienung erfolgt über das MMI- bzw. Radiobedienteil oder ein Multifunktions-Lederlenkrad.

### Handyvorbereitung (Bluetooth)

beinhaltet eine Freisprecheinrichtung und Sprachbedienung für die Telefonfunktionen sowie eine Vorbereitung für eine optionale handyspezifische Ladeeinrichtung in der Mittelkonsole vorn; inklusive Anbindung an die Fahrzeugantenne, dadurch geringe SAR-Strahlung im Fahrzeuginnenraum sowie verbesserte Empfangsqualität; die Bedienung erfolgt über die Radio-/Navigationssysteme oder ein Multifunktions-Lenkrad; Adapter und Informationen über kompatible Mobiltelefone erhalten Sie bei Ihrem Audi Partner oder unter [www.audi.de/bluetooth](http://www.audi.de/bluetooth).

### Bluetooth-Schnittstelle

Bluetooth-fähige Mobiltelefone können über die Schnittstelle mit dem Fahrzeug verbunden werden. Freies Sprechen im Fahrzeug über Mikrofon möglich; inklusive Bluetooth-Audiostreaming (abhängig von Mobiltelefon-Kompatibilität). Informationen über kompatible Mobiltelefone erhalten Sie bei Ihrem Audi Partner oder unter [www.audi.de/bluetooth](http://www.audi.de/bluetooth).

## Assistenzsysteme



### Einparkhilfe plus mit Rückfahrkamera

akustische und optische Einparkhilfe nach vorn und nach hinten, Bilddarstellung des Bereichs hinter dem Fahrzeug im MMI-Display, mit dynamischen Anzeigeelementen für die berechnete Fahrspur (Lenkwinkel-abhängig), inklusive Hilfs- und Führungslinien und zur Erkennung der Umlenkpunkte beim Längseinparken, Rückfahrkamera unauffällig in die Griffleiste der Gepäckraumklappe integriert

### Einparkhilfe plus

akustische und optische Einparkhilfe nach vorn und nach hinten mit Anzeige von Abstandssymbolen im Bildschirm, Messung durch Ultraschallsensoren, unauffällig in den Stoßfänger integriert

### Einparkhilfe hinten

unterstützt das rückwärtige Einparken innerhalb der Systemgrenzen durch akustisches Anzeigen des Abstands hinter dem Fahrzeug zu einem erkannten Objekt; Messung durch Ultraschallsensoren, unauffällig in den Stoßfänger integriert

### Geschwindigkeitsregelanlage

hält die gewünschte Geschwindigkeit ab etwa 30 km/h konstant, sofern es die Motorleistung bzw. die Motorbremswirkung zulässt, Bedienung über separaten Lenkstockhebel, Anzeige der gesetzten Geschwindigkeit im Fahrerinformationssystem

## Assistenzsysteme



### Audi side assist

Spurwechselassistent, überwacht innerhalb der Systemgrenzen ab einer Geschwindigkeit von 30 km/h mittels Radartechnik den Bereich links und rechts neben sowie hinter dem fahrenden Fahrzeug und informiert bzw. warnt den Fahrer mittels einer LED-Anzeige im jeweiligen Außenspiegel, wenn ein anderes Fahrzeug von Audi side assist als kritisch bezüglich eines Spurwechsels eingeschätzt wird.

### Audi active lane assist

Spurhalteassistent, informiert den Fahrer innerhalb von Systemgrenzen über das unbeabsichtigte Verlassen der Fahrspur (ab 65 km/h). Ist das System aktiviert und bereit und hat der Fahrer keinen Blinker gesetzt, erfolgt kurz vor Überfahren einer erkannten Fahrspurbegrenzungslinie ein sanfter korrigierender Lenkeingriff; zusätzlich Lenkradvibration auf Fahrerwunsch einstellbar. Inklusive Fernlichtassistent, erkennt im Rahmen der Systemgrenzen selbstständig Scheinwerfer des Gegenverkehrs, Rückleuchten von anderen Verkehrsteilnehmern und Ortschaften. Je nach Verkehrssituation wird das Fernlicht automatisch ein- oder ausgeschaltet. Bei Bestellung in Kombination mit MMI Navigation plus ist die kamerabasierte Tempolimitanzeige enthalten.

### Parkassistent mit Umgebungsanzeige und Rückfahrkamera

beinhaltet Einparkhilfe plus mit Rückfahrkamera und Parkassistent mit Umgebungsanzeige



### Kamerabasierte Tempolimitanzeige

Erkennung und Anzeige von Geschwindigkeitsbegrenzungen, inklusive temporärer Geschwindigkeitsanzeigen (z. B. über Autobahnen). Zusätzlich erfolgt innerhalb der Systemgrenzen eine situationsabhängige Bewertung bei Nässe, tageszeitabhängigen Geschwindigkeitsbegrenzungen, Baustellen und bei Anhängerbetrieb. (Enthalten bei gleichzeitiger Bestellung von MMI Navigation plus und Audi active lane assist)

### Anfahrassistent

hält das Fahrzeug nach dem Anhalten zeitlich unbegrenzt an im Straßenverkehr üblichen Steigungen und Gefällen. Das System wird per Tastendruck aktiviert und ermöglicht dem Fahrer ein komfortables Anfahren.

### Berganfahrassistent

Nach längerer Betätigung der Fußbremse im Stillstand bleibt der aufgebaute Bremsdruck nach dem Lösen der Fußbremse einen kurzen Moment erhalten; durch diesen automatischen Bremsengriff erleichtert Ihnen das System ein komfortables Anfahren an nahezu allen Steigungen.

### Bergabfahrassistent

hält die voreingestellte Geschwindigkeit bei Bergabfahrten

#### Fahrwerke/Bremsen

##### Dynamikfahrwerk

vorn mit McPherson-Federbeinachse mit unteren Dreiecksquerlenkern, Aluminium-Hilfsrahmen; hinten mit 4-Lenker-Hinterachse mit getrennter Feder-Dämpfer-Anordnung, Hilfsrahmen

##### S line-Sportfahrwerk

mit dynamischer Fahrwerksabstimmung und Tieferlegung um 20 mm gegenüber dem Dynamikfahrwerk

##### Fahrwerk mit Dämpferregelung

auf Basis des serienmäßigen Dynamikfahrwerks mit elektronisch geregelter Anpassung an unterschiedliche Fahrsituationen; dynamische oder komfortorientierte Ausprägung der Dämpferabstimmung einstellbar über Audi drive select

##### Audi drive select®

Änderung der Fahrzeugcharakteristik durch z. B. Anpassung der Lenkunterstützung und Gaspedal- bzw. Schaltkennlinie (bei Modellen mit S tronic). Darüber hinaus hat das System Einfluss auf weitere optionale Ausstattungen; verfügbare Modi: comfort, auto, dynamic und efficiency. Der Modus efficiency versetzt Motor, Automatikgetriebe, Klimatisierung sowie die optionale Geschwindigkeitsregelanlage in eine verbrauchsverbesserte Grundeinstellung.

##### Elektromechanische Parkbremse

umfasst Parkbremsfunktion im Stand, Anfahrhilfe durch automatisches Lösen beim Anfahren und Notbremsfunktion während der Fahrt über alle 4 Räder

#### Technik/Sicherheit



##### Elektrische Kindersicherung

elektrische Kindersicherung für die hinteren Türen, zu bedienen über die Kindersicherungstasten in der Arm- auflage der Fahrertür

##### Instrumenteneinsatz

mit regelbarer Beleuchtung, elektronischem Tachometer mit Kilometer- und Tageskilometerzähler, Drehzahlmesser, Digitaluhr und Kraftstoffvorratsanzeige

##### Kindersicherung

mechanisch für die hinteren Türen und elektrisch für die hinteren Fensterheber

##### Sicherheitsgurte

3-Punkt-Automatikgurte für alle Sitzplätze (mit Gurtkraftbegrenzer, Gurtstraffer und Gurthöheneinstellung nur für die Vordersitze)

##### Gurtanlegekontrolle

für alle Sitzplätze; akustisches und optisches Warnsignal erinnert an das Anlegen der Sicherheitsgurte vorn, optisches Warnsignal macht auf das Lösen der Sicherheitsgurte hinten aufmerksam.



##### Airbags

Fullsize-Airbags für Fahrer und Beifahrer

##### Seitenairbags vorn und Kopfairbagsystem

Seitenairbags vorn in die Sitzlehnen integriert; mit zusätzlichem Kopfairbagsystem: entfaltet sich vor der seitlichen Fensterfläche und schützt so Front- und außen sitzende Fondpassagiere bei einem Seitenaufprall

##### Seitenairbags hinten

als Ergänzung zu Seitenairbags vorn und Kopfairbagsystem

##### Seitenaufprallschutz

bestehend aus biegesteifen Türaufprallträgersystemen und verstärkter Karoserieseitenstruktur, insbesondere in den B-Säulen und den Schwellern

##### Integrales Kopfstützensystem

Im Fall einer Heckkollision wird durch die Gestaltung des Vordersitzes der Oberkörper besser aufgefangen und der Kopf stärker abgestützt als bei herkömmlichen Systemen; dadurch wird die Schutzwirkung erhöht bzw. die Gefahr eines Schleudertraumas vermindert.

##### Lenksäule

manuell höhen- und axial verstellbar

##### Lenksäulenverriegelung

manuell

##### Verbandmaterial mit Warndreieck

##### Anti-Blockier-System (ABS)

mit elektronischer Bremskraftverteilung (EBV) und hydraulischem Bremskraftassistenten

##### Antriebs-Schlupf-Regelung (ASR)

verhindert durch Reduzierung der Motorleistung das Durchdrehen der Antriebsräder und bringt mehr Stabilität und verbesserte Traktion auf der Fahrbahn

#### Technik/Sicherheit

##### Elektronische Differenzialsperre (EDS)

Die Anfahrhilfe bremst automatisch bei unterschiedlich griffiger Fahrbahn die Antriebsräder auf zu glattem Untergrund ab und sorgt so für kraftvolles Vorwärtkommen.

##### Elektronische Stabilisierungskontrolle (ESC)

vernetzt ABS, ASR und EDS mit eigenen Sensoren und vergleicht die Fahrdaten mit Referenzdaten; sorgt durch gezieltes Abbremsen einzelner Räder und Eingriff ins Motormanagement für mehr Stabilität, Rollover passiv, Brems Scheibenwischfunktion

##### ESC mit elektronischer Quersperre

Die elektronische Stabilisierungskontrolle (ESC) sorgt durch gezieltes Abbremsen einzelner Räder und Eingriff ins Motormanagement für mehr Stabilisierung in bestimmten Fahrsituationen; mit hydraulischem Bremsassistenten. Die elektronische Quersperrfunktion verteilt die Antriebsmomente abhängig von der Fahrsituation durch gezielte Bremsingriffe. Bei Kurvenfahrten steuert die Quersperre aktiv gegen. Dies bedeutet verbesserte Traktion und Dynamik in Kurven und ein präziseres Fahrverhalten. Zusätzlich wird die Agilität während des Lenkens verbessert.

##### Radselektive Momentensteuerung

in die ESC integriert; modifiziert die Antriebskräfte abhängig von der Fahrsituation durch gezielte Bremsingriffe, bei Kurvenfahrten sorgt die Momentensteuerung für ein präziseres und neutraleres Fahrverhalten nahezu ohne Untersteuern; verbessert Traktion und Dynamik in Kurven

##### Elektromechanische Servolenkung

wartungsfreie Zahnstangenlenkung mit geschwindigkeitsabhängiger Servolenkung; präzises Lenkgefühl bei hohem Tempo, hervorragende Unterstützung beim Einparken; mit aktiver Gegenlenkunterstützung, die dem Fahrer eine Lenkempfehlung zur besseren Stabilisation des Fahrzeugs gibt

##### 6-Gang Handschaltgetriebe

vollsynchronisiert, mit hydraulisch betätigter Einscheiben-Trockenkupplung mit asbestfreien Belägen, 2-Massen-Schwungrad

##### S tronic®

Das 7-Gang-Doppelkupplungsgetriebe\* ermöglicht kürzere Schaltzeiten und Schalten ohne spürbare Zugkraftunterbrechung; bedienbar über die optionalen Schaltwippen hinter dem Lenkrad, den Wählhebel oder im Automatikbetrieb

##### Vorderradantrieb

elektronische Differenzialsperre (EDS) über Bremsingriff an allen angetriebenen Rädern, Antriebs-Schlupf-Regelung (ASR), elektronische Stabilisierungskontrolle (ESC) mit Bremsassistent

##### quattro®

permanenter Allradantrieb für hervorragende Traktion und Fahrsicherheit; mit radselektiver Momentenverteilung, elektronisch gesteuerter Lamellenkupplung an der Hinterachse und elektronischer Differenzialsperre (EDS) über Bremsingriff an allen angetriebenen Rädern

##### Freilaufmodus

über den Modus efficiency im Audi drive select aktivierbar, ermöglicht in Fahrstufe „D“ eine vorausschauende Fahrweise und reduziert den Kraftstoffverbrauch. Beim Gaswegnehmen wird automatisch ausgekuppelt, bei Betätigung der Bremse oder des Gaspedals wird automatisch wieder eingekuppelt.

##### Rekuperation

Durch Anhebung der Generatorspannung wird während einer Schub- oder Bremsphase Bewegungsenergie in nutzbare elektrische Energie umgewandelt. Durch diese (Brems-)Energierückgewinnung wird bei einer nachfolgenden Beschleunigung der Generator entlastet – und so bis zu 3 % Kraftstoff gespart.

##### Start-Stop-System

hilft den Kraftstoffverbrauch und den CO<sub>2</sub>-Ausstoß durch Abschalten des Motors in Standphasen zu senken, z. B. an Ampeln. Für einen Wiederstart wird der Startvorgang bereits beim Treten der Kupplung (Handschaltgetriebe) oder Lösen der Fußbremse (S tronic) eingeleitet. Jederzeit über einen Taster deaktivierbar

#### Audi Anschlussgarantie

##### Audi Anschlussgarantie

bereits beim Kauf eines Neuwagens mitbestellen: Mit der Audi Anschlussgarantie haben Sie 100 % Audi Herstellergarantie und damit auch nach Ablauf der Zweijahresfrist Risikoabsicherung und Kostenkontrolle. Die Audi Anschlussgarantie bietet Ihnen eine individuelle Laufzeit- und Laufleistungskombination für bis zu 3 Jahre nach Ende der Herstellergarantie bei einer maximalen Laufleistung von 150.000 km.

## Audi Original Zubehör: neue Ansprüche – mehr Individualität

Ein Auto für die Stadt. Ein Auto fürs Leben. Der Audi Q3 macht vieles möglich und bleibt sich dabei stets treu. Um noch mehr möglich zu machen, gibt es Audi Original Zubehör. Damit können Sie Ihren Q3 noch individueller, noch attraktiver, noch komfortabler gestalten. Eine kleine Auswahl der vielfältigen Ausstattungsmöglichkeiten finden Sie hier.



### Audi Zubehörfinder

Eine einfache Suchfunktion zeigt Ihnen, welches Zubehör für Ihren Audi verfügbar ist – ganz gleich, ob Sie Ihr Modell gerade gekauft haben oder es Ihnen schon ein paar Jahre gehört. [www.audi.de/zubehoer](http://www.audi.de/zubehoer)



Weitere Informationen erhalten Sie im Audi Q3-Zubehörkatalog, unter [www.audi.de](http://www.audi.de) und bei Ihrem Audi Partner.



1

### 1 Fahrradträger für die Anhängervorrichtung

Abschließbarer Träger für bis zu 2 Fahrräder mit einer maximalen Traglast von 60 kg. Optional: der Erweiterungssatz für ein 3. Fahrrad. Schnelle Montage dank einfachem Steckmechanismus. Zum Öffnen des Gepäckraums lässt sich der Fahrradträger mit wenigen Handgriffen wegklappen. Der Träger ist einfach zusammenklappbar und kann in der mitgelieferten Tasche platzsparend aufbewahrt werden.

### 2 Trittbretter

Aus Edelstahl. Erleichtern z. B. das Verstauen von Utensilien in der Ski- und Gepäckbox auf dem Dach. Durch Gummipads verminderte Wegrutschgefahr. Traglast jeweils 200 kg.



2



3

### 3 Universelle Handyablage

Für strahlungsarmes Telefonieren und zur sicheren Aufbewahrung des Handys während der Fahrt. Für viele gängige Handymodelle verwendbar. Das Handy wird komfortabel in die Schale gelegt und verbindet sich kabellos mit der Außenantenne des Fahrzeugs. Ein Adapterwechsel bei Handytasche entfällt somit. Voraussetzung: Handytasche (Bluetooth). Die separat erhältlichen handyspezifischen Ladeadapter ermöglichen eine einfache Aufladung des Mobiltelefons (Akku).

### 4 Gepäckbox (370 l)<sup>1</sup>

Kompakte Box, einfach zu öffnen, leicht zu reinigende Oberfläche, abschließbar. Durch die aerodynamische Form werden Windgeräusche besser reduziert. (Nur in Verbindung mit dem Grundträger nutzbar.)

### 5 Winter-Aluminium-Gussräder im 5-Arm-Semi-Y-Design

Schneekettentaugliches Winterkomplettrad in der Größe 6,5 J x 17 mit Reifen 215/60 R 17<sup>2</sup>. Das dynamische Design setzt Akzente an Ihrem Q3.

### 6 Audi Kindersitz

Vorwärts- oder rückwärtsgerichtete Nutzung möglich. Mit verstellbarer Sitzschale, integriertem Hosenträgergurt sowie anpassbarer Kopfstütze. In den Farben Misanorot/Schwarz und Titangrau/Schwarz erhältlich. Nur in Verbindung mit der ISOFIX-Basis nutzbar. Geeignet für Kinder bis 18 kg (ca. 4 Jahre). Ebenfalls erhältlich: Audi Babyschale für Kinder bis 13 kg (ca. 12 Monate) und der Audi Kindersitz youngster plus für Kinder von 15 bis 36 kg (ca. 4 bis 12 Jahre).

### 7 Gepäckraumwanne

Gut geeignet für alle Gepäckstücke, die beim Transport häufig Spuren hinterlassen. Der hochgeschnittene Kunststoffeinsatz ist robust gebaut und praktisch zu reinigen. Breite Rillen vermindern das Verrutschen der Ladung.

### Fahrzeugabdeckung

Passgenau, in Anthrazit, mit Audi Logo, aus atmungsaktivem und antistatischem Material. Keder betont die Form des Fahrzeugs. Schützt gut vor Staub und Schmutz. Nutzbar nur im Innenbereich.

### Gummifußmatten

Passgenau. Schützen besser vor grober Verschmutzung. Durch die am Fahrzeugboden vorgesehenen Befestigungspunkte mit dem Fahrzeug verbunden. Mit Audi Q3-Schriftzug.



4



5



6



7

<sup>1</sup> Maximal zulässige Beladung 50 kg. <sup>2</sup> Angaben zu den technischen Eigenschaften der Reifen finden Sie auf Seite 88.

Unterwegs in Richtung  
**Individualität.**

Die Q3 collection hat Audi in Zusammenarbeit mit Maloja entwickelt. Bei Maloja arbeitet man mit traditionellen Materialien und kombiniert diese mit Schnitten und Entwürfen von morgen. So entstehen einzigartige Kleidungsstücke in hoher Qualität: alltagstauglich, urban und individuell.

Ausführliche Informationen erhalten Sie im Audi collection-Katalog und bei Ihrem Audi Partner.



Modell	Audi Q3 1.4 TFSI 110 kW (150 PS)	Audi Q3 2.0 TFSI quattro 125 kW (170 PS)	Audi Q3 2.0 TFSI quattro 155 kW (211 PS)
Motorbauart	Reihen-4-Zylinder-Ottomotor mit Benzindirekteinspritzung und Abgasturboaufladung	Reihen-4-Zylinder-Ottomotor mit Benzindirekteinspritzung und Abgasturboaufladung	Reihen-4-Zylinder-Ottomotor mit Benzindirekteinspritzung und Abgasturboaufladung
Hubraum in cm³ (Ventile pro Zylinder)	1395 (4)	1984 (4)	1984 (4)
Max. Leistung¹ in kW (PS) bei min <sup>−1</sup>	110 (150)/5000–6000	125 (170)/4300–6200	155 (211)/5000–6200
Max. Drehmoment in Nm bei min <sup>−1</sup>	250/1750–3000	280/1700–4200	300/1800–4900
Kraftübertragung/Räder			
Antriebsart	Vorderradantrieb	Permanenter Allradantrieb quattro®	Permanenter Allradantrieb quattro®
Getriebeart	6-Gang-Handschaltgetriebe [6-Gang S tronic]	6-Gang-Handschaltgetriebe [7-Gang S tronic]	[7-Gang S tronic]
Räder	Aluminium-Schmiederäder, 6,5 J x 16	Aluminium-Schmiederäder, 6,5 J x 16	Aluminium-Gussräder, 7 J x 17
Reifen	215/65 R 16³	215/65 R 16³	235/55 R 17³
Gewicht/Volumen			
Leergewicht⁴ in kg	1460 [1480]	1585 [1630]	[1640]
Zul. Gesamtgewicht in kg	1985 [2005]	2110 [2155]	[2165]
Zul. Dachlast/Stützlast in kg	75/80	75/80	[75/80]
Zul. Anhängelast⁵ in kg	ungebremst bei 12 <span> </span> % Steigung 1800 bei 8 <span> </span> % Steigung 1800	730 [740] 1800 [2000] 1800 [2000]	750 [750] 1800 [2000] 1800 [2000]
Tankinhalt ca. in l	64	64	[64]
Fahrleistung/Verbrauch⁶			
Höchstgeschwindigkeit in km/h	203 [200]	212	[230]
Beschleunigung 0–100 km/h in s	9,2 [8,9]	8,2 [7,8]	[6,9]
Kraftstoffart	Super schwefelfrei ROZ 95⁷	Super schwefelfrei ROZ 95⁷	Super schwefelfrei ROZ 95⁷
Kraftstoffverbrauch⁹ in l/100 km	innerorts 7,4  außerorts 5,0  kombiniert 5,9	7,4 [7,7] 6,1 [6,4] 7,3 [7,7]	[10,2] [6,4] [7,7]
CO₂-Emission⁹ in g/km	innerorts 171  außerorts 117  kombiniert 137	[178] [125] [145]	220 [235] 142 [148] 174 [179]
Effizienzklasse	C	D	D
Abgasnorm	EU6	EU5	EU5

Modell	Audi Q3 2.0 TDI 103 kW (140 PS)	Audi Q3 2.0 TDI quattro 103 kW (140 PS)	Audi Q3 2.0 TDI 130 kW (177 PS)	Audi Q3 2.0 TDI quattro 130 kW (177 PS)
Motorbauart	Reihen-4-Zylinder-Dieselmotor mit Common-Rail-Einspritzsystem und Abgasturboaufladung	Reihen-4-Zylinder-Dieselmotor mit Common-Rail-Einspritzsystem und Abgasturboaufladung	Reihen-4-Zylinder-Dieselmotor mit Common-Rail-Einspritzsystem und Abgasturboaufladung	Reihen-4-Zylinder-Dieselmotor mit Common-Rail-Einspritzsystem und Abgasturboaufladung
Hubraum in cm³ (Ventile pro Zylinder)	1968 (4)	1968 (4)	1986 (4)	1968 (4)
Max. Leistung¹ in kW (PS) bei min <sup>−1</sup>	103 (140)/4200	103 (140)/4200	130 (177)/4200	130 (177)/4200
Max. Drehmoment in Nm bei min <sup>−1</sup>	320/1750–2500	320/1750–2500	380/1750–2500	380/1750–2500
Kraftübertragung/Räder				
Antriebsart	Vorderradantrieb	Permanenter Allradantrieb quattro®	Vorderradantrieb	Permanenter Allradantrieb quattro®
Getriebeart	6-Gang-Handschaltgetriebe	6-Gang-Handschaltgetriebe [7-Gang S tronic]²	6-Gang-Handschaltgetriebe²	6-Gang-Handschaltgetriebe² [7-Gang S tronic]
Räder	Aluminium-Schmiederäder, 6,5 J x 16	Aluminium-Schmiederäder, 6,5 J x 16	Aluminium-Gussräder, 7 J x 17	Aluminium-Gussräder, 7 J x 17
Reifen	215/65 R 16³	215/65 R 16³	235/55 R 17³	235/55 R 17³
Gewicht/Volumen				
Leergewicht⁴ in kg	1520	1610 [1645]	1565	1650 [1660]
Zul. Gesamtgewicht in kg	2045	2135 [2170]	2090	2175 [2185]
Zul. Dachlast/Stützlast in kg	75/80	75/80	75/80	75/80
Zul. Anhängelast⁵ in kg	ungebremst bei 12 <span> </span> % Steigung 1800 bei 8 <span> </span> % Steigung 1800	750 [750] 1800 [2000] 1800 [2000]	750 [2000] 2000 [2000]	750 [2000] 2000 [2000]
Tankinhalt ca. in l	64	64	64	64
Fahrleistung/Verbrauch⁶				
Höchstgeschwindigkeit in km/h	202	197 [198]	218	215 [212]
Beschleunigung 0–100 km/h in s	9,9	9,9	8,3	8,1 [8,2]
Kraftstoffart	Diesel schwefelfrei⁸	Diesel schwefelfrei⁸	Diesel schwefelfrei⁸	Diesel schwefelfrei⁸
Kraftstoffverbrauch⁹ in l/100 km	innerorts 6,2  außerorts 4,7  kombiniert 5,2	6,9 [6,8] 5,0 [5,2] 5,7 [5,8]	6,4 5,0 5,5	6,5 [7,0] 5,2 [5,3] 5,6 [5,9]
CO₂-Emission⁹ in g/km	innerorts 163  außerorts 122  kombiniert 137	[178] [135] [152]	167 131 144	169 [185] 135 [139] 148 [156]
Effizienzklasse	B	C	C	B [C]
Abgasnorm	EU5	EU5	EU5	EU5

<sup>[ ]</sup> Angaben für S tronic. Erklärungen ¹ bis ⁹ auf Seite 88.

**Erklärungen**

- <sup>1</sup> Der angegebene Wert wurde nach dem vorgeschriebenen Messverfahren (RL 80/1269/EWG in der gegenwärtig geltenden Fassung) ermittelt.
- <sup>2</sup> Über den genauen Einsatztermin informieren Sie sich bitte bei Ihrem Audi Partner.
- <sup>3</sup> Angaben zu den technischen Eigenschaften der Reifen finden Sie in der nebenstehenden Tabelle.
- <sup>4</sup> Fahrzeugleergewicht mit Fahrer (68 kg), Gepäck (7 kg) und Kraftstoffbehälter zu 90% gefüllt, ermittelt nach der RL 92/21/EWG in der gegenwärtig geltenden Fassung. Durch Sonderausstattungen können sich das Leergewicht und der Luftwiderstandsbeiwert des Fahrzeugs erhöhen, wodurch die mögliche Nutzlast bzw. Höchstgeschwindigkeit entsprechend verringert wird.
- <sup>5</sup> Mit zunehmender Höhe verringert sich zwangsläufig die Motorleistung. Ab 1.000 m über Meereshöhe und je weitere 1.000 m sind jeweils 10% vom Gespanngewicht (zul. Anhängelast + zul. Gesamtgewicht des Zugfahrzeugs) abzuziehen. Gültiger Wert Anhängelast bei werksseitig verbauter Anhängervorrichtung. Bei gewerblicher Nutzung des Fahrzeugs mit Anhängervorrichtung benötigen Sie unter bestimmten Voraussetzungen ein EG-Kontrollgerät.
- <sup>6</sup> Der Kraftstoffverbrauch und die CO<sub>2</sub>-Emissionen eines Fahrzeugs hängen nicht nur von der effizienten Ausnutzung des Kraftstoffs durch das Fahrzeug ab, sondern werden auch vom Fahrverhalten und von anderen nichttechnischen Faktoren beeinflusst. CO<sub>2</sub> ist das für die Erderwärmung hauptsächlich verantwortliche Treibhausgas.
- <sup>7</sup> Die Verwendung von unverbleitem Kraftstoff Super schwefelfrei ROZ 95 nach DIN EN 228 wird empfohlen. Wenn nicht verfügbar: unverbleiter Kraftstoff Normal schwefelfrei ROZ 91 nach DIN EN 228 mit geringer Leistungsminderung. Kraftstoffqualität bleifrei ROZ 95 mit einem maximalen Ethanolanteil von 10% (E10) ist grundsätzlich verwendbar. Die Angaben zum Verbrauch beziehen sich auf den Betrieb mit Kraftstoff ROZ 95 nach 692/2008/EG.
- <sup>8</sup> Die Verwendung von Diesel schwefelfrei nach DIN EN 590 wird empfohlen. Wenn nicht verfügbar: Diesel nach DIN EN 590.
- <sup>9</sup> Die angegebenen Werte wurden nach den vorgeschriebenen Messverfahren ermittelt. Die Angaben beziehen sich nicht auf ein einzelnes Fahrzeug und sind nicht Bestandteil des Angebots, sondern dienen allein Vergleichszwecken zwischen den verschiedenen Fahrzeugtypen.

**Wichtiger Hinweis**













**LongLife Service:** erfolgt nach Serviceanzeige. Der zeitliche Abstand zwischen den Services darf maximal 2 Jahre betragen.

**Altfahrzeugrecycling:** Alle Audi Modelle sind demontage- und verwertungsgerecht konstruiert. Gleichzeitig entwickelt die AUDI AG die Rahmenbedingungen zur Verwertung der Altfahrzeuge und ihrer Bestandteile sowie zur Verringerung des zu entsorgenden Abfalls ständig weiter. Nähere Informationen hierzu erhalten Sie im Internet unter [www.audi.de](http://www.audi.de) unter den Stichwörtern „Altauto“ und „Altfahrzeug“.

Informationen über nahe gelegene Rücknahmestellen zur umweltgerechten Verwertung gemäß Altfahrzeuggesetz erhalten Sie ebenfalls im Internet sowie über unsere kostenlose Hotline 0800 2834737 und bei Ihrem Audi Partner.

**Klassifizierungen von Reifenparametern**

In der Tabelle finden Sie die Spannen der Kraftstoffeffizienzklasse, der Nasshaftungsklasse und der Klasse des externen Rollgeräusches zu den unterschiedlichen Reifengrößen des Audi Q3.

	Reifengröße	Kraftstoff-effizienzklasse	Nasshaftungs-klasse	Klasse des externen Rollgeräusches	
Sommerreifen	215/65 R 16	F-E	C-B	71-67	 - 
	235/55 R 17	E-C	B	71-68	 - 
	235/50 R 18	E-C	B	72-71	
	255/40 R 19	E-C	B	73-71	
Winterreifen	255/35 R 20	E	B	73-70	 - 
	215/65 R 16	E-C	E-B	73-69	 - 
All-Season-Reifen	215/60 R 17	E-C	E-B	72-68	 - 
	235/55 R 17	E	C	67	

Die Bestellung eines bestimmten Reifens ist nicht möglich.

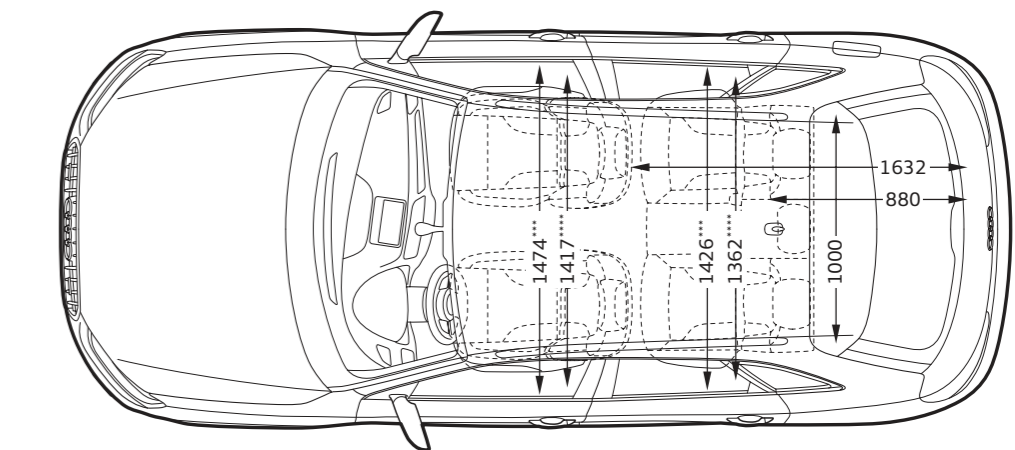
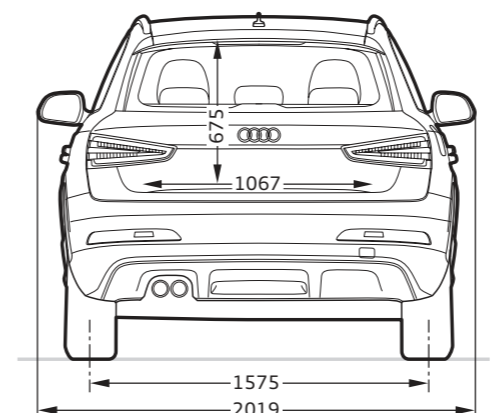
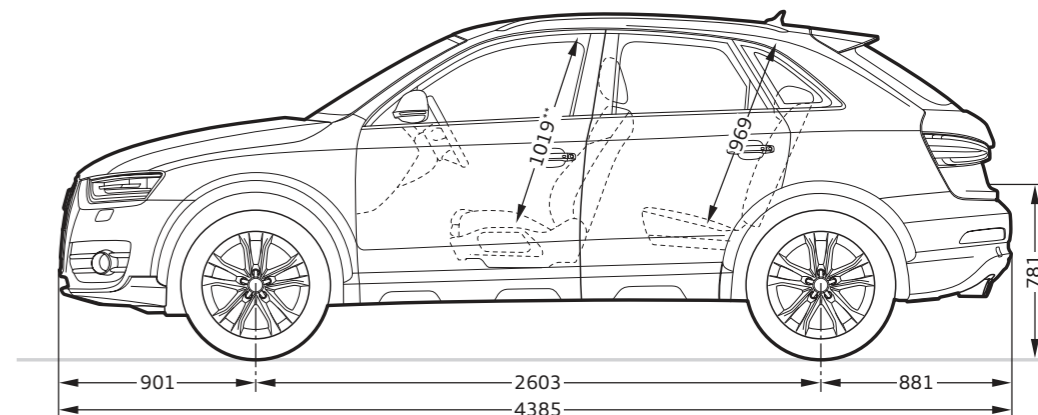
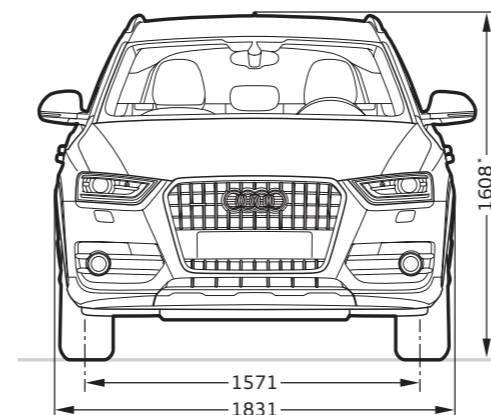
**Audi Q3****Angaben in Millimeter.**





Angabe der Abmessungen bei Fahrzeugleergewicht.







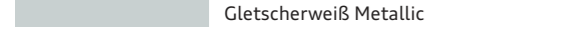
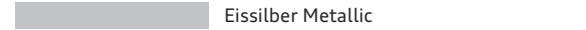
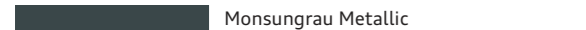
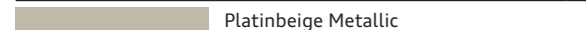

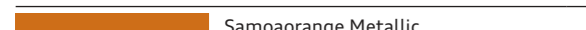
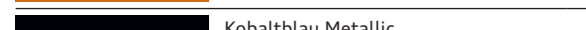
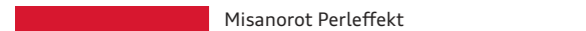
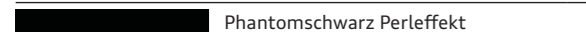
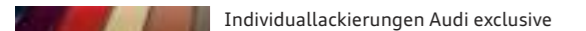
Gepäckraumvolumen in l: 460/1365 (Messung nach VDA-Methode mit Quadern von 200 x 100 x 50 mm

Kantenlänge; zweiter Wert: bei umgeklappter Rücksitzlehne und dachhoher Beladung). Wendekreis ca. 11,8 m.











\* Ohne Dachantenne verringert sich die Fahrzeughöhe um 18 mm. \*\*Maximaler Kopfraum.



















\*\*\*Breite Ellbogenraum. \*\*\*\*Breite Schulterraum.

	Seite	1.4 TFSI (110 kW)	2.0 TFSI (125 kW)	2.0 TFSI (155 kW)	2.0 TDI (103 kW)	2.0 TDI (130 kW)
<b>Ausstattungs Pakete</b>	<b>48</b>					
S line Exterieurpaket		■	■	■	■	■
S line Sportpaket		■	■	■	■	■
S line competition		■	■	■	■	■
Optikpaket Offroad Audi exclusive		■	■	■	■	■
<b>Unilackierungen</b>	<b>58</b>					
 Amalfiweiß		□	□	□	□	□
 Brillantschwarz		□	□	□	□	□
<b>Metalliclackierungen</b>	<b>58</b>					
 Gletscherweiß Metallic		■	■	■	■	■
 Eissilber Metallic		■	■	■	■	■
 Monsungrau Metallic		■	■	■	■	■
 Platinbeige Metallic		■	■	■	■	■
 Karibubraun Metallic		■	■	■	■	■
 Samoorange Metallic		■	■	■	■	■
 Kobaltblau Metallic		■	■	■	■	■
<b>Perleffektlackierungen</b>	<b>59</b>					
 Misanorot Perleffekt		■	■	■	■	■
 Phantomschwarz Perleffekt		■	■	■	■	■
<b>Individuallackierungen</b>	<b>59</b>					
 Individuallackierungen Audi exclusive		■	■	■	■	■
<b>Lackierungen</b>	<b>59</b>					
Kontrastlackierung		■	■	■	■	■
Volllackierung		■	■	■	■	■

	Seite	1.4 TFSI (110 kW)	2.0 TFSI (125 kW)	2.0 TFSI (155 kW)	2.0 TDI (103 kW)	2.0 TDI (130 kW)
<b>Räder/Reifen</b>	<b>60</b>					
 16"-Aluminium-Schmiederäder im 7-Arm-Design		□	□	–	□	–
 17"-Aluminium-Gussräder im 5-Arm-Trias-Design		■	■	■	■	■
 17"-Aluminium-Gussräder im 10-Speichen-Design		■	■	□	■	□
 18"-Aluminium-Gussräder im 5-Arm-Design anthrazit, teilpoliert		■	■	■	■	■
 18"-Aluminium-Gussräder im 5-Doppelspeichen-Design		■	■	■	■	■
 18"-Aluminium-Gussräder Audi exclusive im 5-Arm-Offroad-Design		■	■	■	■	■
 18"-Aluminium-Gussräder Audi exclusive im 5-Doppelspeichen-Design		■	■	■	■	■
 19"-Aluminium-Gussräder Audi exclusive im 5-Segmentspeichen-Design		■	■	■	■	■
 19"-Aluminium-Gussräder Audi exclusive im 5-Doppelspeichen-Offroad-Design		■	■	■	■	■

□ Serienausstattung ■ Sonderausstattung – nicht erhältlich

	Seite	1.4 TFSI (110 kW)	2.0 TFSI (125 kW)	2.0 TFSI (155 kW)	2.0 TDI (103 kW)	2.0 TDI (130 kW)
 20"-Aluminium Gussräder Audi exclusive im 5-Arm-Rotor-Design in Titanoptik matt, glanzgedreht		■	■	■	■	■
 16"-Winter-Aluminium-Schmiederäder im 7-Arm-Design		■	■	■	■	■
 17"-Winter-Aluminium-Gussräder im 5-Arm-Trias-Design		■	■	■	■	■
All-Season-Reifen		■	■	■	■	■
Radschrauben diebstahlhemmend		■	■	■	■	■
Reifenreparaturset		□	□	□	□	□
Reserverad platzsparend		■	■	■	■	■
Reifendruck-Kontrollanzeige		■	■	■	■	■
Bordwerkzeug		□	□	□	□	□
Wagenheber		□	□	□	□	□
<b>Sitze</b>	<b>62</b>					
Normalsitze vorn		□	□	□	□	□
Sportsitze vorn		■	■	■	■	■
<b>Sitzbezüge für Normalsitze vorn</b>	<b>62</b>					
 Stoff Initial schwarz/braun		□	□	□	□	□
 Stoff Initial titangrau		□	□	□	□	□
 Stoff Inspiration schwarz		■	■	■	■	■
 Stoff Inspiration titangrau		■	■	■	■	■
 Stoff Inspiration pistazienbeige		■	■	■	■	■
 Leder Milano schwarz		■	■	■	■	■
 Leder Milano titangrau		■	■	■	■	■

	Seite	1.4 TFSI (110 kW)	2.0 TFSI (125 kW)	2.0 TFSI (155 kW)	2.0 TDI (103 kW)	2.0 TDI (130 kW)
 Leder Feinnappa schwarz		■	■	■	■	■
 Leder Feinnappa titangrau		■	■	■	■	■
 Leder Feinnappa pistazienbeige		■	■	■	■	■
 Leder Feinnappa kastanienbraun		■	■	■	■	■
 Leder Feinnappa madrasbraun		■	■	■	■	■
 Leder ausstattungen Audi exclusive		■	■	■	■	■
<b>Sitzbezüge für Sportsitze vorn</b>	<b>64</b>					
 Stoff Energie schwarz		■	■	■	■	■
 Stoff Energie titangrau		■	■	■	■	■
 Alcantara/Leder schwarz		■	■	■	■	■
 Alcantara/Leder titangrau		■	■	■	■	■
 Leder Milano schwarz		■	■	■	■	■
 Leder Milano titangrau		■	■	■	■	■
 Leder Feinnappa schwarz		■	■	■	■	■
 Leder Feinnappa titangrau		■	■	■	■	■
 Leder Feinnappa pistazienbeige		■	■	■	■	■
 Leder Feinnappa kastanienbraun		■	■	■	■	■
 Leder Feinnappa madrasbraun		■	■	■	■	■
 Leder ausstattungen Audi exclusive		■	■	■	■	■
<b>Leder ausstattungen Audi exclusive</b>	<b>65</b>					
Leder ausstattung in Leder Feinnappa Audi exclusive		■	■	■	■	■
Leder ausstattung in Leder Feinnappa/Alcantara Audi exclusive		■	■	■	■	■
<b>Dachhimmel</b>	<b>65</b>					
Dachhimmel in Stoff		□	□	□	□	□
Dachhimmel in Stoff schwarz		■	■	■	■	■

	Seite	1.4 TFSI (110 kW)	2.0 TFSI (125 kW)	2.0 TFSI (155 kW)	2.0 TDI (103 kW)	2.0 TDI (130 kW)
<b>Dekoreinlagen</b>	<b>66</b>					
Monometallic platin		<input type="checkbox"/>	<input type="checkbox"/>	<input type="checkbox"/>	<input type="checkbox"/>	<input type="checkbox"/>
Monometallic trüffelbeige		<input type="checkbox"/>	<input type="checkbox"/>	<input type="checkbox"/>	<input type="checkbox"/>	<input type="checkbox"/>
Aluminium Satellit		<input checked="" type="checkbox"/>	<input checked="" type="checkbox"/>	<input checked="" type="checkbox"/>	<input checked="" type="checkbox"/>	<input checked="" type="checkbox"/>
Aluminiumnetz 3D		<input checked="" type="checkbox"/>	<input checked="" type="checkbox"/>	<input checked="" type="checkbox"/>	<input checked="" type="checkbox"/>	<input checked="" type="checkbox"/>
Klavierlack schwarz		<input checked="" type="checkbox"/>	<input checked="" type="checkbox"/>	<input checked="" type="checkbox"/>	<input checked="" type="checkbox"/>	<input checked="" type="checkbox"/>
Holz Nussbaumwurzel balsamicobraun		<input checked="" type="checkbox"/>	<input checked="" type="checkbox"/>	<input checked="" type="checkbox"/>	<input checked="" type="checkbox"/>	<input checked="" type="checkbox"/>
Holz Lärche dunkelbraun naturell		<input checked="" type="checkbox"/>	<input checked="" type="checkbox"/>	<input checked="" type="checkbox"/>	<input checked="" type="checkbox"/>	<input checked="" type="checkbox"/>
Dekoreinlagen Audi exclusive		<input checked="" type="checkbox"/>	<input checked="" type="checkbox"/>	<input checked="" type="checkbox"/>	<input checked="" type="checkbox"/>	<input checked="" type="checkbox"/>
<b>Licht</b>	<b>68</b>					
Xenon plus inklusive Scheinwerfer-Reinigungsanlage		<input checked="" type="checkbox"/>	<input checked="" type="checkbox"/>	<input checked="" type="checkbox"/>	<input checked="" type="checkbox"/>	<input checked="" type="checkbox"/>
Scheinwerfer-Reinigungsanlage		<input checked="" type="checkbox"/>	<input checked="" type="checkbox"/>	<input checked="" type="checkbox"/>	<input checked="" type="checkbox"/>	<input checked="" type="checkbox"/>
Nebelscheinwerfer		<input type="checkbox"/>	<input type="checkbox"/>	<input type="checkbox"/>	<input type="checkbox"/>	<input type="checkbox"/>
Scheinwerfer (Halogen)		<input type="checkbox"/>	<input type="checkbox"/>	<input type="checkbox"/>	<input type="checkbox"/>	<input type="checkbox"/>
LED-Heckleuchten		<input checked="" type="checkbox"/>	<input checked="" type="checkbox"/>	<input checked="" type="checkbox"/>	<input checked="" type="checkbox"/>	<input checked="" type="checkbox"/>
Heckleuchten		<input type="checkbox"/>	<input type="checkbox"/>	<input type="checkbox"/>	<input type="checkbox"/>	<input type="checkbox"/>
adaptive light		<input checked="" type="checkbox"/>	<input checked="" type="checkbox"/>	<input checked="" type="checkbox"/>	<input checked="" type="checkbox"/>	<input checked="" type="checkbox"/>
Innenbeleuchtung		<input type="checkbox"/>	<input type="checkbox"/>	<input type="checkbox"/>	<input type="checkbox"/>	<input type="checkbox"/>
LED-Innenlichtpaket		<input checked="" type="checkbox"/>	<input checked="" type="checkbox"/>	<input checked="" type="checkbox"/>	<input checked="" type="checkbox"/>	<input checked="" type="checkbox"/>
Fernlichtassistent inklusive Licht-/Regensensor		<input checked="" type="checkbox"/>	<input checked="" type="checkbox"/>	<input checked="" type="checkbox"/>	<input checked="" type="checkbox"/>	<input checked="" type="checkbox"/>
Licht-/Regensensor		<input checked="" type="checkbox"/>	<input checked="" type="checkbox"/>	<input checked="" type="checkbox"/>	<input checked="" type="checkbox"/>	<input checked="" type="checkbox"/>
<b>Spiegel</b>	<b>69</b>					
Außenspiegel elektrisch einstellbar und beheizbar		<input type="checkbox"/>	<input type="checkbox"/>	<input type="checkbox"/>	<input type="checkbox"/>	<input type="checkbox"/>
Außenspiegel beheizbar und elektrisch anklappbar		<input checked="" type="checkbox"/>	<input checked="" type="checkbox"/>	<input checked="" type="checkbox"/>	<input checked="" type="checkbox"/>	<input checked="" type="checkbox"/>
Außenspiegel beheizbar, elektrisch anklappbar und auf Fahrerseite automatisch abblendend		<input checked="" type="checkbox"/>	<input checked="" type="checkbox"/>	<input checked="" type="checkbox"/>	<input checked="" type="checkbox"/>	<input checked="" type="checkbox"/>
Innenspiegel abblendbar		<input type="checkbox"/>	<input type="checkbox"/>	<input type="checkbox"/>	<input type="checkbox"/>	<input type="checkbox"/>

	Seite	1.4 TFSI (110 kW)	2.0 TFSI (125 kW)	2.0 TFSI (155 kW)	2.0 TDI (103 kW)	2.0 TDI (130 kW)
Innenspiegel automatisch abblendend		<input checked="" type="checkbox"/>	<input checked="" type="checkbox"/>	<input checked="" type="checkbox"/>	<input checked="" type="checkbox"/>	<input checked="" type="checkbox"/>
Make-up-Spiegel		<input type="checkbox"/>	<input type="checkbox"/>	<input type="checkbox"/>	<input type="checkbox"/>	<input type="checkbox"/>
<b>Dachsystem</b>	<b>69</b>					
Panorama-Glasdach		<input checked="" type="checkbox"/>	<input checked="" type="checkbox"/>	<input checked="" type="checkbox"/>	<input checked="" type="checkbox"/>	<input checked="" type="checkbox"/>
<b>Schließsysteme</b>	<b>70</b>					
Funkschlüssel		<input type="checkbox"/>	<input type="checkbox"/>	<input type="checkbox"/>	<input type="checkbox"/>	<input type="checkbox"/>
Komfortschlüssel		<input checked="" type="checkbox"/>	<input checked="" type="checkbox"/>	<input checked="" type="checkbox"/>	<input checked="" type="checkbox"/>	<input checked="" type="checkbox"/>
Wegfahrsperre elektronisch		<input type="checkbox"/>	<input type="checkbox"/>	<input type="checkbox"/>	<input type="checkbox"/>	<input type="checkbox"/>
Diebstahlwarnanlage		<input checked="" type="checkbox"/>	<input checked="" type="checkbox"/>	<input checked="" type="checkbox"/>	<input checked="" type="checkbox"/>	<input checked="" type="checkbox"/>
Vorbereitung für Ortungsassistent		<input checked="" type="checkbox"/>	<input checked="" type="checkbox"/>	<input checked="" type="checkbox"/>	<input checked="" type="checkbox"/>	<input checked="" type="checkbox"/>
<b>Verglasung</b>	<b>70</b>					
Wärmeschutzverglasung		<input type="checkbox"/>	<input type="checkbox"/>	<input type="checkbox"/>	<input type="checkbox"/>	<input type="checkbox"/>
Scheiben abgedunkelt (Privacy-Verglasung)		<input checked="" type="checkbox"/>	<input checked="" type="checkbox"/>	<input checked="" type="checkbox"/>	<input checked="" type="checkbox"/>	<input checked="" type="checkbox"/>
Akustikfrontscheibe		<input checked="" type="checkbox"/>	<input checked="" type="checkbox"/>	<input checked="" type="checkbox"/>	<input checked="" type="checkbox"/>	<input checked="" type="checkbox"/>
Scheibenwaschanlage		<input type="checkbox"/>	<input type="checkbox"/>	<input type="checkbox"/>	<input type="checkbox"/>	<input type="checkbox"/>
<b>Weitere Außenausstattungen</b>	<b>70</b>					
Anhängevorrichtung		<input checked="" type="checkbox"/>	<input checked="" type="checkbox"/>	<input checked="" type="checkbox"/>	<input checked="" type="checkbox"/>	<input checked="" type="checkbox"/>
Vorrüstung für Anhängevorrichtung		<input checked="" type="checkbox"/>	<input checked="" type="checkbox"/>	<input checked="" type="checkbox"/>	<input checked="" type="checkbox"/>	<input checked="" type="checkbox"/>
Audi Singleframe		<input type="checkbox"/>	<input type="checkbox"/>	<input type="checkbox"/>	<input type="checkbox"/>	<input type="checkbox"/>
Dachreling in Schwarz		<input type="checkbox"/>	<input type="checkbox"/>	<input checked="" type="checkbox"/>	<input type="checkbox"/>	<input checked="" type="checkbox"/>
Dachreling Aluminium eloxiert		<input checked="" type="checkbox"/>	<input checked="" type="checkbox"/>	<input type="checkbox"/>	<input checked="" type="checkbox"/>	<input type="checkbox"/>
Dachkantenspoiler		<input type="checkbox"/>	<input type="checkbox"/>	<input type="checkbox"/>	<input type="checkbox"/>	<input type="checkbox"/>
Modellbezeichnung/Schriftzug		<input type="checkbox"/>	<input type="checkbox"/>	<input type="checkbox"/>	<input type="checkbox"/>	<input type="checkbox"/>
Abgasendrohre		<input type="checkbox"/>	<input type="checkbox"/>	<input type="checkbox"/>	<input type="checkbox"/>	<input type="checkbox"/>
Glanzpaket		<input checked="" type="checkbox"/>	<input checked="" type="checkbox"/>	<input type="checkbox"/>	<input checked="" type="checkbox"/>	<input type="checkbox"/>
Glanzpaket Schwarz Audi exclusive		<input checked="" type="checkbox"/>	<input checked="" type="checkbox"/>	<input checked="" type="checkbox"/>	<input checked="" type="checkbox"/>	<input checked="" type="checkbox"/>

	Seite	1.4 TFSI (110 kW)	2.0 TFSI (125 kW)	2.0 TFSI (155 kW)	2.0 TDI (103 kW)	2.0 TDI (130 kW)
<b>Sitze/Sitzkomfort</b>	<b>71</b>					
Mittelarmlehne vorn		<input checked="" type="checkbox"/>	<input checked="" type="checkbox"/>	<input checked="" type="checkbox"/>	<input checked="" type="checkbox"/>	<input checked="" type="checkbox"/>
4-Wege-Lendenwirbelstütze für die Vordersitze		<input checked="" type="checkbox"/>	<input checked="" type="checkbox"/>	<input checked="" type="checkbox"/>	<input checked="" type="checkbox"/>	<input checked="" type="checkbox"/>
Sitzheizung vorn		<input checked="" type="checkbox"/>	<input checked="" type="checkbox"/>	<input checked="" type="checkbox"/>	<input checked="" type="checkbox"/>	<input checked="" type="checkbox"/>
Kopfstützen		<input type="checkbox"/>	<input type="checkbox"/>	<input type="checkbox"/>	<input type="checkbox"/>	<input type="checkbox"/>
Kindersitzbefestigung ISOFIX für die äußeren Fondsitze		<input type="checkbox"/>	<input type="checkbox"/>	<input type="checkbox"/>	<input type="checkbox"/>	<input type="checkbox"/>
Kindersitzbefestigung ISOFIX für den Beifahrersitz		<input checked="" type="checkbox"/>	<input checked="" type="checkbox"/>	<input checked="" type="checkbox"/>	<input checked="" type="checkbox"/>	<input checked="" type="checkbox"/>
Beifahrersitz klappbar		<input checked="" type="checkbox"/>	<input checked="" type="checkbox"/>	<input checked="" type="checkbox"/>	<input checked="" type="checkbox"/>	<input checked="" type="checkbox"/>
Fahrersitz elektrisch einstellbar		<input checked="" type="checkbox"/>	<input checked="" type="checkbox"/>	<input checked="" type="checkbox"/>	<input checked="" type="checkbox"/>	<input checked="" type="checkbox"/>
Vordersitze elektrisch einstellbar		<input checked="" type="checkbox"/>	<input checked="" type="checkbox"/>	<input checked="" type="checkbox"/>	<input checked="" type="checkbox"/>	<input checked="" type="checkbox"/>
Rücksitzlehne umklappbar		<input type="checkbox"/>	<input type="checkbox"/>	<input type="checkbox"/>	<input type="checkbox"/>	<input type="checkbox"/>
<b>Lenkräder/Schalthebel/Bedienelemente</b>	<b>71</b>					
Lederlenkrad im 4-Speichen-Design		<input type="checkbox"/>	<input type="checkbox"/>	<input type="checkbox"/>	<input type="checkbox"/>	<input type="checkbox"/>
Multifunktions-Lederlenkrad im 4-Speichen-Design		<input checked="" type="checkbox"/>	<input checked="" type="checkbox"/>	<input checked="" type="checkbox"/>	<input checked="" type="checkbox"/>	<input checked="" type="checkbox"/>
Multifunktions-Lederlenkrad im 4-Speichen-Design mit Schaltwippen		<input checked="" type="checkbox"/> <sup>1</sup>	<input checked="" type="checkbox"/> <sup>1</sup>	<input checked="" type="checkbox"/>	<input checked="" type="checkbox"/> <sup>1</sup>	<input checked="" type="checkbox"/> <sup>1</sup>
Multifunktions-Sportlederlenkrad im 3-Speichen-Q-Design		<input checked="" type="checkbox"/>	<input checked="" type="checkbox"/>	<input checked="" type="checkbox"/>	<input checked="" type="checkbox"/>	<input checked="" type="checkbox"/>
Multifunktions-Sportlederlenkrad im 3-Speichen-Q-Design mit Schaltwippen		<input checked="" type="checkbox"/> <sup>1</sup>	<input checked="" type="checkbox"/> <sup>1</sup>	<input checked="" type="checkbox"/>	<input checked="" type="checkbox"/> <sup>1</sup>	<input checked="" type="checkbox"/> <sup>1</sup>
Sportlederlenkrad im 3-Speichen-Q-Design		<input checked="" type="checkbox"/>	<input checked="" type="checkbox"/>	<input checked="" type="checkbox"/>	<input checked="" type="checkbox"/>	<input checked="" type="checkbox"/>
Lenkradkranz in Leder Audi exclusive		<input checked="" type="checkbox"/>	<input checked="" type="checkbox"/>	<input checked="" type="checkbox"/>	<input checked="" type="checkbox"/>	<input checked="" type="checkbox"/>
Schalthebelknauf in Aluminium Audi exclusive		<input checked="" type="checkbox"/> <sup>2</sup>	<input checked="" type="checkbox"/> <sup>2</sup>	–	<input checked="" type="checkbox"/> <sup>2</sup>	<input checked="" type="checkbox"/> <sup>2</sup>
Bedienelemente in Leder Audi exclusive		<input checked="" type="checkbox"/>	<input checked="" type="checkbox"/>	<input checked="" type="checkbox"/>	<input checked="" type="checkbox"/>	<input checked="" type="checkbox"/>
<b>Klimatisierung</b>	<b>72</b>					
Komfortklimaautomatik		<input checked="" type="checkbox"/>	<input checked="" type="checkbox"/>	<input checked="" type="checkbox"/>	<input checked="" type="checkbox"/>	<input checked="" type="checkbox"/>
Klimaanlage manuell		<input type="checkbox"/>	<input type="checkbox"/>	<input type="checkbox"/>	<input type="checkbox"/>	<input type="checkbox"/>

	Seite	1.4 TFSI (110 kW)	2.0 TFSI (125 kW)	2.0 TFSI (155 kW)	2.0 TDI (103 kW)	2.0 TDI (130 kW)
<b>Gepäckversicherungs- und Ablagesysteme</b>	<b>73</b>					
Ablagefächer		<input type="checkbox"/>	<input type="checkbox"/>	<input type="checkbox"/>	<input type="checkbox"/>	<input type="checkbox"/>
Handschuhfach		<input type="checkbox"/>	<input type="checkbox"/>	<input type="checkbox"/>	<input type="checkbox"/>	<input type="checkbox"/>
Ablagepaket		<input checked="" type="checkbox"/>	<input checked="" type="checkbox"/>	<input checked="" type="checkbox"/>	<input checked="" type="checkbox"/>	<input checked="" type="checkbox"/>
Getränkehalter		<input type="checkbox"/>	<input type="checkbox"/>	<input type="checkbox"/>	<input type="checkbox"/>	<input type="checkbox"/>
Verzurrösen		<input type="checkbox"/>	<input type="checkbox"/>	<input type="checkbox"/>	<input type="checkbox"/>	<input type="checkbox"/>
Wendematte		<input checked="" type="checkbox"/>	<input checked="" type="checkbox"/>	<input checked="" type="checkbox"/>	<input checked="" type="checkbox"/>	<input checked="" type="checkbox"/>
Wendeladeboden		<input checked="" type="checkbox"/>	<input checked="" type="checkbox"/>	<input checked="" type="checkbox"/>	<input checked="" type="checkbox"/>	<input checked="" type="checkbox"/>
Durchladeeinrichtung		<input checked="" type="checkbox"/>	<input checked="" type="checkbox"/>	<input checked="" type="checkbox"/>	<input checked="" type="checkbox"/>	<input checked="" type="checkbox"/>
Ski-/Snowboardtasche		<input checked="" type="checkbox"/>	<input checked="" type="checkbox"/>	<input checked="" type="checkbox"/>	<input checked="" type="checkbox"/>	<input checked="" type="checkbox"/>
Gepäckraumabdeckung		<input type="checkbox"/>	<input type="checkbox"/>	<input type="checkbox"/>	<input type="checkbox"/>	<input type="checkbox"/>
Gepäckraumpaket		<input checked="" type="checkbox"/>	<input checked="" type="checkbox"/>	<input checked="" type="checkbox"/>	<input checked="" type="checkbox"/>	<input checked="" type="checkbox"/>
<b>Weitere Innenausstattungen</b>	<b>73</b>					
Komfortpaket		<input checked="" type="checkbox"/>	<input checked="" type="checkbox"/>	<input checked="" type="checkbox"/>	<input checked="" type="checkbox"/>	<input checked="" type="checkbox"/>
Fußmatten vorn und hinten		<input type="checkbox"/>	<input type="checkbox"/>	<input type="checkbox"/>	<input type="checkbox"/>	<input type="checkbox"/>
Sonnenblenden		<input type="checkbox"/>	<input type="checkbox"/>	<input type="checkbox"/>	<input type="checkbox"/>	<input type="checkbox"/>
Fensterheber		<input type="checkbox"/>	<input type="checkbox"/>	<input type="checkbox"/>	<input type="checkbox"/>	<input type="checkbox"/>
Mittelkonsole		<input type="checkbox"/>	<input type="checkbox"/>	<input type="checkbox"/>	<input type="checkbox"/>	<input type="checkbox"/>
Einstiegsleisten und Ladekantenschutz in Edelstahl		<input checked="" type="checkbox"/>	<input checked="" type="checkbox"/>	<input checked="" type="checkbox"/>	<input checked="" type="checkbox"/>	<input checked="" type="checkbox"/>
Zigarettenanzünder und Aschenbecher		<input checked="" type="checkbox"/>	<input checked="" type="checkbox"/>	<input checked="" type="checkbox"/>	<input checked="" type="checkbox"/>	<input checked="" type="checkbox"/>
Haltegriffe		<input type="checkbox"/>	<input type="checkbox"/>	<input type="checkbox"/>	<input type="checkbox"/>	<input type="checkbox"/>
Steckdose 12 Volt		<input type="checkbox"/>	<input type="checkbox"/>	<input type="checkbox"/>	<input type="checkbox"/>	<input type="checkbox"/>
<b>MMI® und Navigationssysteme</b>	<b>74</b>					
MMI® Navigation plus		<input checked="" type="checkbox"/>	<input checked="" type="checkbox"/>	<input checked="" type="checkbox"/>	<input checked="" type="checkbox"/>	<input checked="" type="checkbox"/>
Navigationspaket		<input checked="" type="checkbox"/>	<input checked="" type="checkbox"/>	<input checked="" type="checkbox"/>	<input checked="" type="checkbox"/>	<input checked="" type="checkbox"/>
Mitteldisplay		<input type="checkbox"/>	<input type="checkbox"/>	<input type="checkbox"/>	<input type="checkbox"/>	<input type="checkbox"/>

	Seite	1.4 TFSI (110 kW)	2.0 TFSI (125 kW)	2.0 TFSI (155 kW)	2.0 TDI (103 kW)	2.0 TDI (130 kW)
<b>MMI® und Navigationssysteme (Fortsetzung)</b>	<b>74</b>					
Fahrerinformationssystem		■	■	■	■	■
Fahrerinformationssystem mit Farbdisplay		■	■	■	■	■
Pausenempfehlung		■	■	■	■	■
<b>Radio- und TV-Anlagen</b>	<b>75</b>					
BOSE Surround Sound		■	■	■	■	■
Audi sound system		■	■	■	■	■
Radioanlage chorus		□	□	□	□	□
Radioanlage concert		■	■	■	■	■
Digitaler Radioempfang		■	■	■	■	■
Digitaler TV-Empfang		■	■	■	■	■
CD-Wechsler		■	■	■	■	■
<b>Telefon und Kommunikation</b>	<b>76</b>					
Audi connect inklusive Autotelefon		■	■	■	■	■
Bluetooth-Schnittstelle		■	■	■	■	■
Handyvorbereitung (Bluetooth)		■	■	■	■	■
Connectivity-Paket		■	■	■	■	■
Audi music interface		■	■	■	■	■
<b>Assistenzsysteme</b>	<b>76</b>					
Einparkhilfe hinten		■	■	■	■	■
Einparkhilfe plus		■	■	■	■	■
Einparkhilfe plus mit Rückfahrkamera		■	■	■	■	■
Parkassistent mit Umgebungsanzeige		■	■	■	■	■
Parkassistent mit Umgebungsanzeige und Rückfahrkamera		■	■	■	■	■
Geschwindigkeitsregelanlage		■	■	■	■	■
Kamerabasierte Tempolimitanzeige		■	■	■	■	■
Audi side assist		■	■	■	■	■
Audi active lane assist		■	■	■	■	■

□ Serienausstattung ■ Sonderausstattung – nicht erhältlich

	Seite	1.4 TFSI (110 kW)	2.0 TFSI (125 kW)	2.0 TFSI (155 kW)	2.0 TDI (103 kW)	2.0 TDI (130 kW)
Anfahrassistent		■	■	■	■	■
Berganfahrassistent		□	□	□	□	□
Bergabfahrassistent		■	■	■	■	■
<b>Fahrwerke/Bremsen</b>	<b>78</b>					
Dynamikfahrwerk		□	□	□	□	□
S line-Sportfahrwerk		■	■	■	■	■
Fahrwerk mit Dämpferregelung		■	■	■	■	■
Audi drive select®		■	■	■	■	■
Elektromechanische Parkbremse		□	□	□	□	□
<b>Technik/Sicherheit</b>	<b>78</b>					
Elektrische Kindersicherung		■	■	■	■	■
Instrumenteneinsatz		□	□	□	□	□
Kindersicherung		□	□	□	□	□
Sicherheitsgurte		□	□	□	□	□
Gurtanlegekontrolle		□	□	□	□	□
Airbags		□	□	□	□	□
Seitenairbags vorn und Kopfairbagsystem		□	□	□	□	□
Seitenairbags hinten		■	■	■	■	■
Seitenaufprallschutz		□	□	□	□	□
Integrales Kopfstützensystem		□	□	□	□	□
Lenksäule		□	□	□	□	□
Lenksäulenverriegelung		□	□	□	□	□
Verbandmaterial mit Warndreieck		□	□	□	□	□
Anti-Blockier-System (ABS)		□	□	□	□	□
Antriebs-Schlupf-Regelung (ASR)		□	□	□	□	□
Elektronische Differenzialsperre (EDS)		□	□	□	□	□
Elektronische Stabilisierungskontrolle (ESC)		□	□	□	□	□
ESC mit elektronischer Quersperre		□ <sup>1</sup>	–	–	□ <sup>1</sup>	□ <sup>1</sup>

	Seite	1.4 TFSI (110 kW)	2.0 TFSI (125 kW)	2.0 TFSI (155 kW)	2.0 TDI (103 kW)	2.0 TDI (130 kW)
Radselektive Momentensteuerung		–	□	□	□ <sup>2</sup>	□ <sup>2</sup>
Elektromechanische Servolenkung		□	□	□	□	□
6-Gang Handschaltgetriebe		□ <sup>3</sup>	□ <sup>3</sup>	–	□ <sup>3</sup>	□ <sup>3</sup>
S tronic®		□ <sup>3</sup>	□ <sup>3</sup>	□	□ <sup>3</sup>	□ <sup>3</sup>
Vorderradantrieb		□	–	–	□ <sup>3</sup>	□ <sup>3</sup>
quattro®		–	□	□	□ <sup>3</sup>	□ <sup>3</sup>
Freilaufmodus		■ <sup>4</sup>	■ <sup>4</sup>	■ <sup>4</sup>	■ <sup>4</sup>	■ <sup>4</sup>
Rekuperation		□	□	□	□	□
Start-Stop-System		□	□	□	□	□
<b>Audi Anschlussgarantie</b>	<b>79</b>					
Audi Anschlussgarantie		■	■	■	■	■

Ausstattung des abgebildeten Audi Q3 (S. 4–23):

Lackierung: Eissilber Metallic; Räder: Aluminium-Gussräder im 5-Arm-Design;

Sitzbezüge: Leder Feinnappa kastanienbraun; Dekoreinlagen: Aluminiumnetz 3D

<sup>1</sup>Nur erhältlich für Modelle mit Vorderradantrieb. <sup>2</sup>Nur erhältlich in Verbindung mit quattro Antrieb. <sup>3</sup>Modellabhängig. <sup>4</sup>Nur erhältlich für Modelle mit S tronic und Audi drive select.

# Einen Audi zu fahren ist ein einzigartiges Erlebnis. Ihn abzuholen auch.

## Die Audi Neuwagenabholung in Neckarsulm und Ingolstadt.

Der Kauf eines neuen Autos ist etwas Besonderes. Schließlich haben Sie sich nicht einfach für irgendein Auto entschieden, sondern für eins, das Ihre persönliche Vorstellung von Mobilität und Design widerspiegelt. Daher möchten wir, dass auch die erste Begegnung mit Ihrem neuen Audi etwas ganz Besonderes wird. Wie wäre es, wenn Sie ihn direkt bei uns abholen und einen unvergesslichen Tag verbringen, ganz wie Sie mögen, in Neckarsulm oder in Ingolstadt.

Alle Modelle sind an beiden Standorten abholbar. Ein abwechslungsreiches und spannendes Rahmenprogramm wartet auf Sie – bei der Premiumauslieferung mit der Schlüsselübergabe, einer Werksbesichtigung, einem Blick in die Audi Historie und einem Restaurantbesuch. Entscheiden Sie sich hingegen für unsere exklusive Individualauslieferung, bestimmen Sie persönlich, wie Ihr

Tag bei Audi aussehen soll und was Sie unternehmen möchten. Oder genießen Sie eines unserer Tourismusangebote, die wir eigens für Sie zusammengestellt haben. So lange, bis es schließlich Zeit für den Höhepunkt ist: die erste Fahrt in Ihrem neuen Audi.

Gern möchten wir mit Ihnen gemeinsam Ihre ganz persönliche Neuwagenabholung planen. Näheres zu unseren Angeboten und Leistungen erfahren Sie bei Ihrem Audi Partner, im Internet unter [www.audi.de/neuwagenabholung](http://www.audi.de/neuwagenabholung) oder über unsere Hotline unter Telefon 0800 6363666. Informationen über Preise finden Sie in unserer Preisliste oder wenden Sie sich an Ihren Audi Partner oder unsere Hotline.



1



2



3



4



5



6

- 1 2 Spüren Sie den Herzschlag der Marke: Die Audi Foren in Neckarsulm und Ingolstadt bieten Ihnen aufregende Einblicke in die Welt des Automobils.
- 3 Lernen Sie Ihren neuen Audi kennen: Ihr Kundenberater begleitet Sie zu Ihrem Wagen, beantwortet gern Ihre Fragen und überreicht Ihnen den Fahrzeugschlüssel.
- 4 Atmen Sie Geschichte: Das Audi museum mobile (Ingolstadt) und die Audi Traditionsausstellung (Neckarsulm) nehmen Sie mit auf eine Reise in die Geschichte des Automobils und der Marke Audi.

- 5 Lassen Sie sich verwöhnen: Worauf immer Sie Lust haben, in unseren stilvollen Restaurants in den Audi Foren bleibt kein Wunsch offen.
- 6 Entdecken Sie Technik: Bei einer Werksbesichtigung erleben Sie, wie eines der fortschrittlichsten Automobile der Welt gebaut wird.



### Verantwortung

Verantwortung zu leben, ist als Grundsatz fest in der Audi Strategie verankert. Neben wirtschaftlichem Erfolg und internationaler Wettbewerbsfähigkeit spielen in gleichem Maße die Verantwortung für Mitarbeiter und Gesellschaft sowie die Schonung von Umwelt und Ressourcen eine wichtige Rolle. Audi entwickelt Automobile, die nicht nur sportlich und emotional sind, sondern eine immer bessere Effizienz aufweisen. Auf lange Sicht will Audi mit seinen Produkten CO<sub>2</sub>-neutrale Mobilität ermöglichen. Zur ganzheitlichen Betrachtung gehört auch,

das Audi seine Werke Schritt für Schritt in Richtung einer CO<sub>2</sub>-neutralen Produktion bringt. Audi engagiert sich zudem für die Gesellschaft – vor allem in den Bereichen Bildung, Technik und Soziales. Nachhaltigkeit ist bei Audi eng mit einem Blick in die Zukunft verbunden: Mit der Audi Urban Future Initiative geht Audi zusammen mit internationalen Experten den künftigen urbanen Herausforderungen und Trends rund um das Thema Mobilität auf den Grund.

# Entdecken Sie die Welt von Audi.



Wer sich für einen Audi entscheidet, entscheidet sich für eine Marke, die mehr bietet. Mehr Individualität. Mehr Exklusivität. Mehr Faszination.

### Erlebnis Audi

Die Faszination Audi lässt sich vielseitig erleben. In der Audi City London haben Sie zum Beispiel einen digitalen Zugang zu allen Modellen in Echtgröße und in Echtzeit. Selbstverständlich lohnt sich auch der Besuch auf einer der großen Automobilmessen. Hier präsentiert Audi stets seine neuen Modelle und lädt gern zu einem Ausblick ein, wie mit „Vorsprung durch Technik“ die Zukunft gestaltet wird. Wer erleben möchte, wie Audi das heute schon umsetzt, findet faszinierende Einblicke im Online-Special „Vorsprung durch Technik“ auf [www.audi.de](http://www.audi.de). Aber auch ein Blick zurück

kann sich lohnen: Im Audi museum mobile in Ingolstadt gehen Historie und Hightech Hand in Hand. Insgesamt 130 historische Exponate und modernste Präsentationsformen bilden eine spannungreiche Symbiose. Außerdem erleben Sie bei Audi driving experience spannende und abwechslungsreiche Fahrerlebnisse mit aktuellen Audi Modellen. Hier wird purer Fahrspaß kombiniert mit wertvollen Lerneffekten. Dafür sorgt ein Team speziell ausgebildeter und hochqualifizierter Instrukturen, die mit praktischen Tipps helfen, Ihr fahrerisches Können zu optimieren.



### Teamgeist

Motorsport ist eine Triebfeder der Marke. Seit Jahren gehört Audi zu den Siegern bei diversen Rennserien, zum Beispiel bei den 24 Stunden von Le Mans oder der DTM. Die Werte, auf die es in vielen Sportarten ankommt, sind auch für Audi maßgebend: Präzision, Leidenschaft und Technik. Kein Zufall also, dass Audi sich schon seit vielen Jahren auch als Sponsor im Sportbereich engagiert. Im

Wintersport beispielsweise ist Audi seit fast drei Jahrzehnten Hauptsponsor des Deutschen Skiverbands (DSV) und darüber hinaus auch Partner 14 weiterer alpiner Nationalteams. Im Bereich Fußball unterstützen wir nationale und internationale Teams. Außerdem ist Audi Partner des Deutschen Olympischen Sportbundes.

### www.audi.de

Informationen zu allen genannten Themen sowie zu Audi Bank finden Sie auf unserer Website: [www.audi.de](http://www.audi.de).



[www.audi.de](http://www.audi.de)



[www.audi.de/konfigurator](http://www.audi.de/konfigurator)



[www.audi.de/vorsprung-durch-technik](http://www.audi.de/vorsprung-durch-technik)



[www.audibank.de](http://www.audibank.de)



[www.audi.de/driving](http://www.audi.de/driving)



[www.audi.de/cr](http://www.audi.de/cr)



**AUDI AG**  
85045 Ingolstadt  
[www.audi.de](http://www.audi.de)  
Gültig ab Oktober 2013

Printed in EU  
333/1230.20.00

Die in diesem Katalog abgebildeten Fahrzeuge sind teilweise mit Sonderausstattungen gegen Mehrpreis ausgerüstet. Die Angaben über Lieferumfang, Aussehen, Leistungen, Maße und Gewichte, Kraftstoffverbrauch und Betriebskosten der Fahrzeuge entsprechen den zum Zeitpunkt der Drucklegung vorhandenen Kenntnissen. Abweichungen in Farbe und Form von den Abbildungen, Irrtümer und Druckfehler bleiben vorbehalten. Alle Angaben zu Ausstattungen und technischen Daten basieren auf den Merkmalen des deutschen Markts. Änderungen sind vorbehalten. Nachdruck, auch auszugsweise, nur mit schriftlicher Genehmigung der AUDI AG.

Das Papier dieses Katalogs wurde aus chlorfrei gebleichtem Zellstoff hergestellt.