

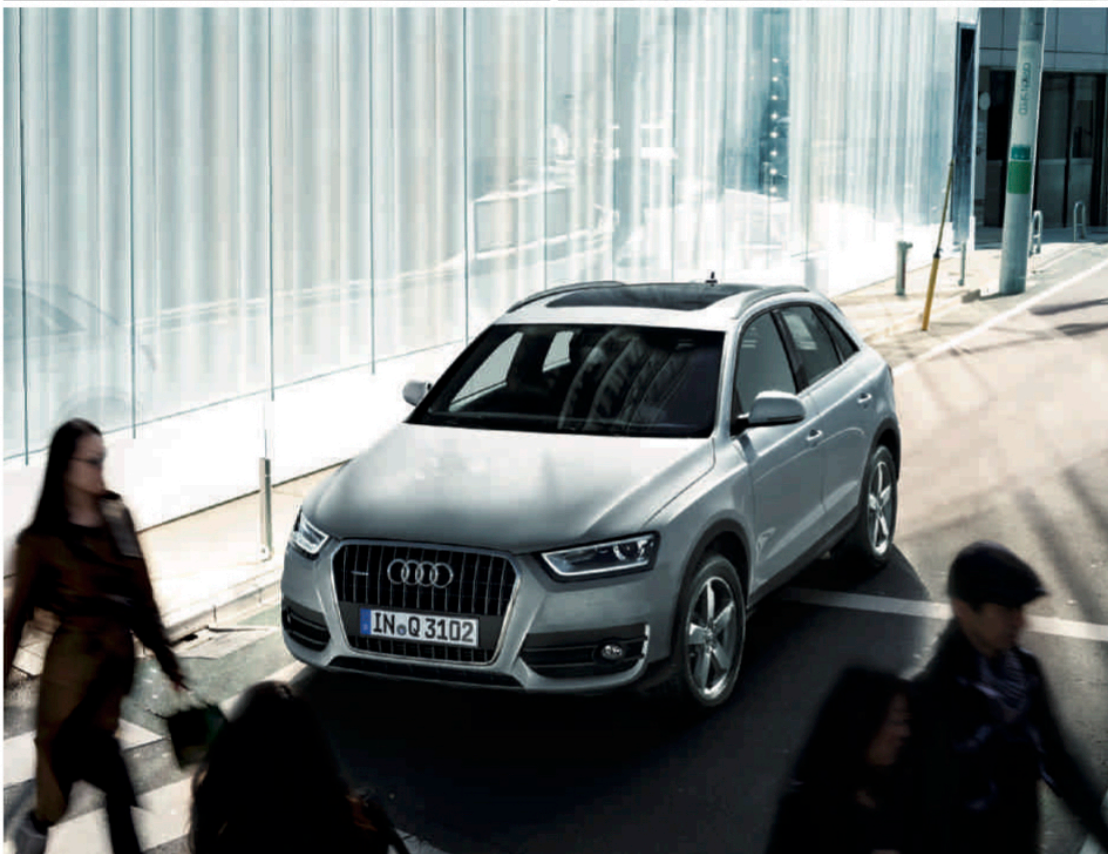

Q3

Audi Q3

Vorsprung durch Technik **Audi** 



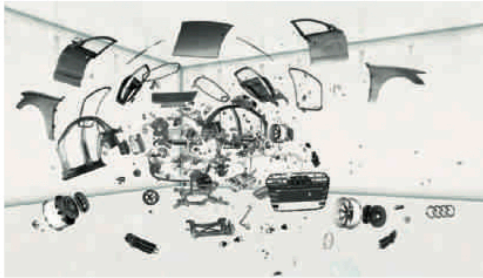

Verantwortung

Verantwortung zu leben, ist als Grundsatz fest in der Audi Strategie verankert. Neben wirtschaftlichem Erfolg und internationaler Wettbewerbsfähigkeit spielen in gleichem Maße die Verantwortung für Mitarbeiter und Gesellschaft sowie die Schonung von Umwelt und Ressourcen eine wichtige Rolle. Im Detail – Kataloge werden auf FSC-zertifiziertem Papier gedruckt – genauso wie generell: Audi entwickelt Automobile, die nicht nur sportlich und emotional sind, sondern eine immer bessere Effizienz aufweisen. Auf lange Sicht will Audi mit seinen

Produkten CO₂-neutrale Mobilität ermöglichen. Zur ganzheitlichen Betrachtung gehört auch, dass Audi seine Werke Schritt für Schritt in Richtung einer CO₂-neutralen Produktion bringt. Audi engagiert sich zudem für die Gesellschaft – vor allem in den Bereichen Bildung, Technik und Soziales. Nachhaltigkeit ist bei Audi eng mit einem Blick in die Zukunft verbunden: Mit der Audi Urban Future Initiative geht Audi zusammen mit internationalen Experten den künftigen urbanen Herausforderungen und Trends rund um das Thema Mobilität auf den Grund.

die Welt von Audi.



Wer sich für einen Audi entscheidet, entscheidet sich für eine Marke, die mehr bietet. Mehr Individualität. Mehr Exklusivität. Mehr Faszination.

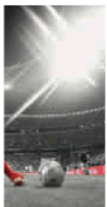

Teamgeist

Motorsport ist eine Triebfeder der Marke. Seit Jahren gehört Audi zu den Siegern bei diversen Rennserien, zum Beispiel bei den 24 Stunden von Le Mans oder der DTM. Die Werte, auf die es in vielen Sportarten ankommt, sind auch für Audi maßgebend: Präzision, Leidenschaft und Technik. Kein Zufall also, dass Audi sich schon seit vielen Jahren auch als Sponsor im Sportbereich engagiert. Im

Wintersport beispielsweise ist Audi seit fast drei Jahrzehnten Hauptsponsor des Deutschen Skiverbands (DSV) und darüber hinaus auch Partner 14 weiterer alpiner Nationalteams. Im Bereich Fußball unterstützen wir nationale und internationale Teams. Außerdem ist Audi Partner des Deutschen Olympischen Sportbundes.

www.audi.de

Informationen zu allen genannten Themen finden Sie auf unserer Website: www.audi.de.



www.audi.de



www.audibank.de



configurator.audi.de



www.audi.de/driving



www.audi.de/vorsprung-durch-technik



www.audi.de/cr



Der Audi Q3

**Unterwegs in
Richtung Ich.**

Heute hier, morgen dort. Sie leben mobil, Sie denken mobil. Deswegen wollen Sie ein Auto, das mit Ihnen und Ihren Ansprüchen mithält. Oder noch besser: das so gut auf Sie vorbereitet ist, dass Sie nur einsteigen müssen. Der Audi Q3 ist dieses Auto. Kraftvoll und wendig, kompakt und voll innerer Größe, effizient und ausdrucksstark.

Der Audi Q3. Entwickelt aus neuen Ansprüchen. Los geht's.







Was Sie auszeichnet? Ihre Persönlichkeit. Der Audi Q3 ist genauso: Er zitiert die Formensprache eines Offroaders, ist aber eindeutig ein urbanes Fahrzeug. Sein entschlossener Blick unterstreicht seinen klaren Charakter, der von einem muskulösen Körper, dem dominanten Singleframe und den tief liegenden Lufteinlässen definiert wird. Schlanke LED-Leuchten zieren die Rückseite des Audi Q3. Die umfangreiche Heckklappe betont optisch die Fahrzeugbreite und macht das Beladen einfach. Eine Persönlichkeit hat eben viele Facetten.





Dynamik zum Anfassen: Die athletische Silhouette mit der dynamisch-flachen Heckscheibe signalisiert urbane Sportlichkeit. Die Radlaufblenden in Wagen- oder Kontrastfarbe betonen den robusten Charakter des Audi Q3. Ein spannungsreiches Spiel von Licht und Schatten modelliert die Seite. Und das optionale Panorama-Glasdach öffnet den großzügigen Innenraum zum Himmel. Genießen Sie den Ausblick.







Unterwegs in Richtung Fahrspaß.

Einsteigen, losfahren, neue Pläne umsetzen. Immer auf dem Sprung sein.

Im Audi Q3 bringen Sie TFSI- und TDI-Motoren nach vorn. Alle effizient und dynamisch. Von 103 kW (140 PS) bis 155 kW (211 PS), bis zu 230 km/h schnell. Mit dem Start-Stop-System und der Rekuperation sparen Sie aktiv Kraftstoff und reduzieren den CO₂-Ausstoß. Bei jeder Fahrt. Weiter.



Die Werte für Kraftstoffverbrauch und CO₂-Emissionen sowie die Effizienzklassen finden Sie ab Seite 84.



Unterwegs in Richtung Großstadt.

Kontraste, Eindrücke, Faszination. Was für eine pulsierende Metropole gilt, gilt auch für den Audi Q3. Und lässt viel Platz für Individualität, Design und Trends.

Wenn Sie den Audi Q3 in Aktion erleben wollen, scannen Sie diesen QR-Code mit Ihrem Smartphone. Oder verwenden Sie folgenden Link in Ihrem Browser: www.audi.de/q3film



Urban Design

Die Linien einer Großstadt sind etwas Besonderes: Sie definieren Straßen und Gebäude. Als Zebrastreifen sorgen sie für Pausen, als Häuserkanten schaffen sie unverwechselbare Silhouetten, als Straßenrand weisen sie uns den Weg bis zum Horizont. Lassen Sie sich von der Großstadt inspirieren: Folgen Sie Ihrer eigenen, individuellen Linie.



Audi

Q3

Urban Space

Sich Platz schaffen. Raum beanspruchen. Die Stadt so erleben, wie man sie erleben möchte. Im lebendigen Café nebenan, im ausgefallenen Designer-Store, im aufregenden Restaurant. Oder im Audi Q3.



Urban Mobility

Busse, Züge, Skateboards und Segways: Die Stadt ist voller Bewegung. Jeder Platz wird genutzt, jeder Raum wird erkundet. Zeit, Raum für sich zu finden. Und trotzdem unterwegs sein zu können.



Die moderne Großstadt. Ein Parcours aus Kurven und Geraden, langen Ausfahrtstraßen und schmalen Gassen. Der Audi Q3 ist auf die Stadt vorbereitet. Der permanente Allradantrieb quattro hält Sie auch bei schlechten Straßenverhältnissen oder widrigem Wetter auf Kurs. Mit dem 7-Gang-Doppelkupplungsgetriebe S tronic laufen Gangwechsel schneller ab, denn der gewünschte Gang ist bereits eingelegt, bevor Sie ihn anwählen. Für eine individuelle Fahrweise sorgt das optionale Audi drive select mit Dämpferregelung. Es lässt Sie so fahren, wie Sie sich gerade fühlen: eher sportlich oder eher komfortabel. An Steigungen unterstützt Sie außerdem der optionale Anfahrassistent. Damit es auch weiterhin nur in eine Richtung geht: vorwärts.

**Unterwegs in Richtung
Verantwortung.**



Ein langer Tag. Eine lange Nacht. Wo geht es heute hin? Ganz gleich, welche Strecke auf Sie wartet, die optionalen Assistenzsysteme im Audi Q3 helfen Ihnen, sicherer an Ihr Ziel zu kommen. Audi side assist beobachtet den Bereich hinter und neben dem Wagen und warnt bei Spurwechseln vor sich nähernden Fahrzeugen. Audi active lane assist erkennt Fahrbahnmarkierungen und unterstützt Sie durch sanfte Lenkeingriffe dabei, die Spur zu halten. Und der Parkassistent hilft Ihnen mit der Rückfahrkamera, auch bei unübersichtlichen Parklücken eine gute Figur zu machen.





Unterwegs in Richtung **Wohlfühlen.**

Raum für Sie. Raum, sich zu entfalten. Ausdrucksstark und individuell: das Interieur des Audi Q3. Eine horizontal durchgängige Linie zieht sich von der Fahrerseite bis zur Beifahrertür und scheint den Fahrer sanft zu umschließen. Dekoreinlagen auf Wunsch in edlen Hölzern oder in Aluminium sorgen für ausgewählte Akzente, die durch das optionale LED-Innenlichtpaket stimmig in Szene gesetzt werden. Das charakteristische, optionale Sportlederlenkrad im 3-Speichen-Q-Design liegt griffig in der Hand, genau wie der Wählhebel aus Leder.





Ab jetzt haben Sie Ihre Lieblingsmusik immer dabei. Mit der optionalen MMI Navigation plus inklusive einer 20-GB-Festplatte bedienen Sie vielfältige Medien und Komfortfunktionen. Das hochauflösende 7-Zoll-Farbdisplay ist gut sichtbar in der Mitte des Armaturenbretts angebracht. Zusätzlich verfügen Sie über eine Bluetooth-Schnittstelle und über Audi music interface, mit dem Sie Ihren iPod oder MP3-Player anschließen können. Nicht nur akustisch, sondern auch optisch ein Genuss: der optionale Bose Surround Sound. Die vorderen Tieftöner werden effektiv indirekt beleuchtet und 14 Hochleistungslautsprecher machen aus dem Audi Q3 eine mobile Jukebox. Drehen Sie ruhig ein bisschen auf.









Sitze aus feinem Stoff oder auf Wunsch in edlem Leder unterstreichen die hochwertige Anmutung des Innenraums. Machen Sie es sich ruhig bequem – sowohl auf Fahrer- und Beifahrersitz als auch im Fond genießen Sie viel Beinfreiheit. Auch Ihr Gepäck reist komfortabel: Der üppige Laderaum kann durch das Umlegen der Rücksitzbank oder das Klappen des Beifahrersitzes noch vergrößert werden.





Die Fahrt ist zu Ende. Oder etwa nicht? Selbst wenn Sie Ihr Ziel schon erreicht haben – im Audi Q3 werden Sie in wenigen Minuten ein neues wählen wollen. Bleiben Sie anspruchsvoll. Bleiben Sie unterwegs. Im Audi Q3.







Auf alles vorbereitet sein.

▀ Athletische Dynamik, die schnell begeistert. In nur 5,2 Sekunden von 0 auf 100 km/h. Ein 2,5-Liter-TFSI-Motor mit 228 kW (310 PS) als treibende Kraft. Souverän auf die Straße gebracht durch den permanenten Allradantrieb quattro. Schnelles Schalten in wenigen Hundertstelsekunden. Mit dem 7-Gang-Doppelkupplungsgetriebe S tronic. Fahrzeugabstimmung je nach Fahrsituation oder persönlicher Empfindung. Dank Audi drive select. Serienmäßig. Und dazu ein Design, das Aufsehen erregt. Ein Fahrzeug, das Sie einzigartig voranbringt. Und inspiriert. Der Audi RS Q3.

Kraftstoffverbrauch in l/100 km: innerorts 12,2; außerorts 6,9; kombiniert 8,8;
CO₂-Emission in g/km: kombiniert 206; Effizienzklasse: E.

RS Q3

Audi RS Q3





Die Anforderungen an moderne Fahrzeuge sind gegensätzlich: Einerseits sollen sie mehr Leistung und Komfort bieten, andererseits sparsamer und effizienter sein. Audi ultra vereint diesen Gegensatz: Wir stellen jedes Bauteil auf den Prüfstand. Die Anforderungen: hohe Funktionalität bei geringstmöglichem Gewicht. Das Ergebnis: ein intelligenter Materialmix, mit dem sogar kleinere Motoren möglich sind. Sie können ein leichteres Fahrzeug genauso agil antreiben wie zuvor größere Aggregate. 2013 und in den beiden Jahren zuvor fuhren gleich mehrere Audi R18 mit einem wesentlich kompakteren und leichteren V6-TDI-Motor beim 24-Stunden-Rennen von Le Mans aufs Siegerpodest. Ihr ebenfalls siegreicher Vorgänger R15 TDI war 2010 noch mit einem größeren V10-TDI-Motor unterwegs.

Audi ultra:

Die Zukunft effizienter Technologien.

Unter Audi ultra werden alle effizienten Technologien von Audi gebündelt, die gemeinsam das Ziel verfolgen, die CO₂-Emissionen und den Kraftstoffverbrauch weiter zu reduzieren. Dazu tragen Verbesserungen in vielen Bereichen bei, vor allem Fortschritte in der Leichtbau- und der konventionellen Antriebstechnologie.

So erzeugen alle TDI- und TFSI-Aggregate im Audi Q3 mehr Kraft pro Hubraum und sind dadurch effizienter als entsprechende Triebwerke früherer Baureihen. Dementsprechend reduzieren sich Kraftstoffverbrauch und CO₂-Emissionen.

Doch das ist nicht die einzige Maßnahme zur Verbesserung der Effizienz. Mittels Rekuperation wird zum Beispiel die Bewegungsenergie des Fahrzeugs, die beim Bremsen und in der Schubphase entsteht, durch Anhebung der Generatorspannung in nutzbare elektrische Energie umgewandelt und in der Bordnetzbatte zwischengespeichert. Bei darauf folgenden Beschleunigungs- oder Konstantfahrphasen wird mit dieser Energie der Generator entlastet und je nach Fahrzyklus können bis zu 3 % Kraftstoff gespart und der CO₂-Ausstoß gesenkt werden. Diese Technologie wird von Audi bereits in vielen

Modellen eingesetzt. So gut wie keinen Kraftstoff verbraucht der Audi Q3, wenn er zum Stillstand kommt und der Fahrer den Fuß von der Kupplung nimmt, beispielsweise an Ampeln oder im Stau. Dann stellt das Start-Stop-System den Motor ab und startet ihn erst wieder, sobald die Kupplung getreten wird.

Das Ergebnis der Audi ultra-Maßnahmen ist ein fortlaufender Entwicklungsprozess hin zu immer weniger Gewicht und vor allem – zu immer mehr Effizienz und Nachhaltigkeit.

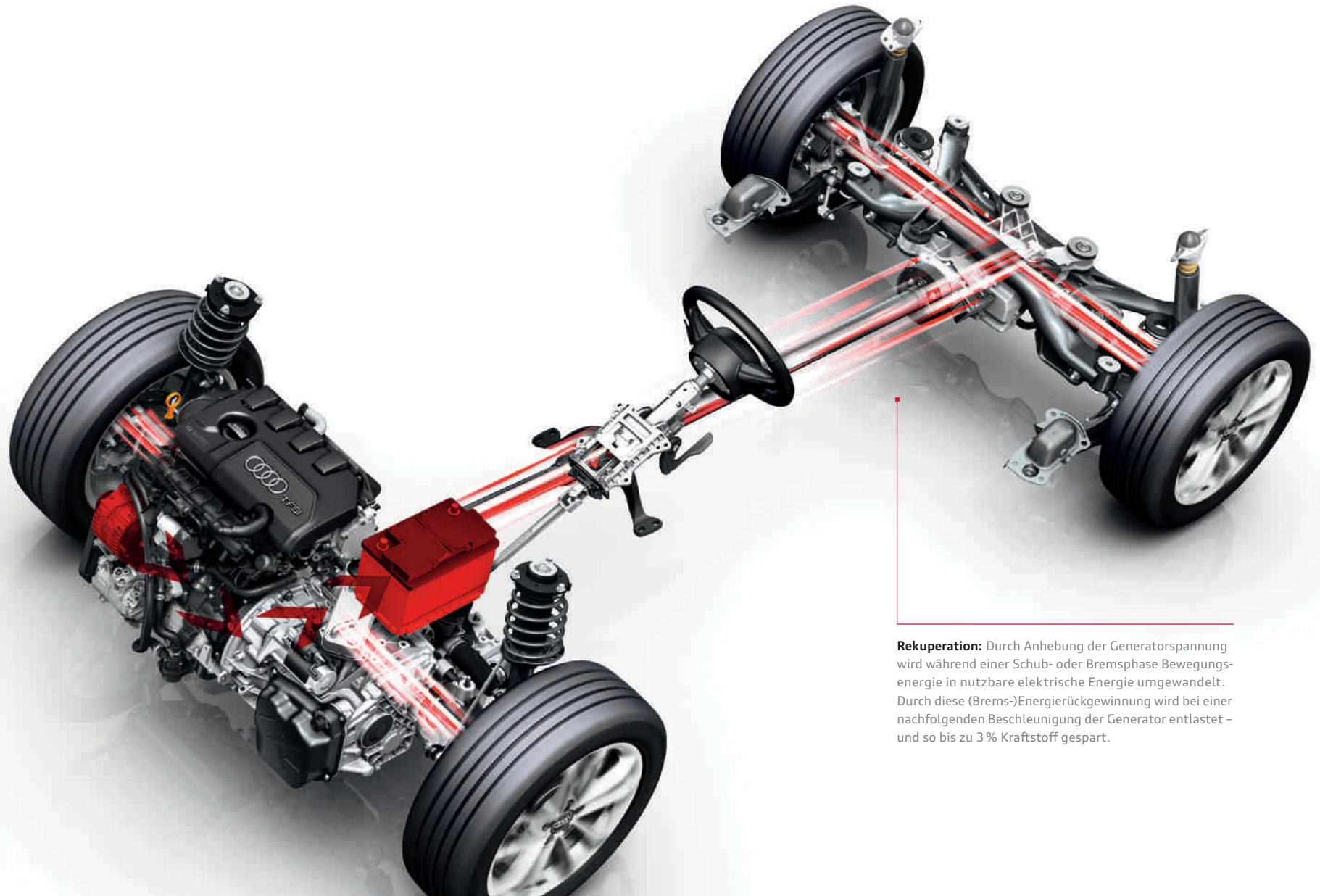

Rekuperation: Durch Anhebung der Generatorspannung wird während einer Schub- oder Bremsphase Bewegungsenergie in nutzbare elektrische Energie umgewandelt. Durch diese (Brems-)Energierückgewinnung wird bei einer nachfolgenden Beschleunigung der Generator entlastet – und so bis zu 3 % Kraftstoff gespart.



Hochdruckpumpe

Stahlguss-Abgasturbolader

Viele Stunden Entwicklungszeit.
Tausende Testkilometer.
Und warum das alles?

Nach wenigen Sekunden werden Sie es verstehen.

Bei der FSI®-Technologie wird der Kraftstoff direkt in den Brennraum gespritzt und fein zerstäubt. So kann das Benzin auf die Millisekunde – quasi tröpfchengenau – abgerufen werden, wenn der Motor es verlangt. Das kann zu einer besseren Ausnutzung des Kraftstoffs und damit zu einem geringeren Verbrauch beitragen.

Im Audi Q3 kommt die TFSI-Technologie zum Einsatz. Das Besondere daran: Sie verbindet die

Die Werte für Kraftstoffverbrauch und CO₂-Emissionen sowie die Effizienzklassen finden Sie auf Seite 84 .

Vorteile von FSI mit denen einer Abgasturboaufladung. Durch diese Kombination aus FSI-Konzept und Turboaufladung werden neben hervorragenden Wirkungsgraden eine exzellente Dynamik und ein verbesserter Durchzug erreicht.

Am schnellsten bewegt Sie der 2.0 TFSI-Motor mit 155 kW (211 PS). Mit einem maximalen Drehmoment von 300 Nm beschleunigt er den Audi Q3 in 6,9 Sekunden von 0 auf 100 km/h.

Der 2.0 TFSI-Motor mit 125 kW (170 PS) überzeugt mit einem maximalen Drehmoment von 280 Nm, das er über einen Drehzahlbereich von 1.700 bis 4.200 min⁻¹ konstant hält. Und der 1.4 TFSI-Motor mit 110 kW (150 PS) bewältigt den Sprint von 0 auf 100 km/h mit 6-Gang S tronic in 8,9 Sekunden – und erfüllt dabei sogar heute schon die zukünftig geltende Abgasnorm EU6.



Die Injektoren öffnen und schließen sich innerhalb von Bruchteilen von Millisekunden und spritzen mehrmals mit bis zu 1.800 bar in den Brennraum ein. Bei einem Einspritzvorgang werden teilweise winzigste Mengen von weniger als einem tausendstel Gramm eingespritzt.



Die Voreinspritzung führt zu einer „weichen“ Verbrennung und damit zu einer ausgezeichneten Verbrennungsakustik und einem angenehmen Motorlauf.

TDI®

Mit anderen Worten: Wo ist der Tank?

Jeder zweite Audi, der heute verkauft wird, ist ein Diesel. Was so selbstverständlich klingt, sorgte vor gut 20 Jahren für größte Aufregung: Audi revolutionierte den Markt mit dem ersten 2.5 TDI-Motor. Durch Entwicklungen wie die Common-Rail-Technologie ist TDI inzwischen noch effizienter. Injektoren sorgen für eine feine und präzise Kraftstoffverteilung. So sind die Motoren seit dem ersten TDI sparsamer geworden, während sich die spezifische Leistung gesteigert hat. Da war

es nur konsequent, den Dieselantrieb in den Rennsport zu schicken. Mit Erfolg: 2006 konnte Audi als Erster mit einem dieselbetriebenen Rennwagen, dem Audi R10 TDI, die 24 Stunden von Le Mans gewinnen – und diesen Sieg mehrmals wiederholen.

Im Audi Q3 überzeugt der 2.0 TDI quattro mit 130 kW (177 PS) schon auf den ersten Metern. So erreicht er sein maximales Drehmoment von 380 Nm bereits bei 1.750 min⁻¹ und entfaltet

seine Kraft gleichmäßig und begeisternd. In Verbindung mit dem Handschaltgetriebe sind Sie in nur 8,1 Sekunden bei 100 km/h – und bis zur Spitzengeschwindigkeit von 215 km/h ist es nicht mehr weit. Im Audi Q3 begeistert nicht nur die Durchzugskraft, sondern auch die Effizienz: Der 2.0 TDI-Motor mit Vorderradantrieb und 103 kW (140 PS) verbraucht gerade einmal 5,2 l Diesel auf 100 km. Zusätzlich zeichnen sich die Aggregate durch eine gute Akustik und souveräne Laufruhe aus.

Die Werte für Kraftstoffverbrauch und CO₂-Emissionen sowie die Effizienzklassen finden Sie auf Seite 85.

Abgasturbolader mit verbesserter
verstellbarer Turbinengeometrie

reibungsreduziertes Aggregat

Ausgleichswellenmodul

Hochdruckeinspritzsystem 1.800 bar

druckgeregelte Ölpumpe



2.0 TDI-Aggregat

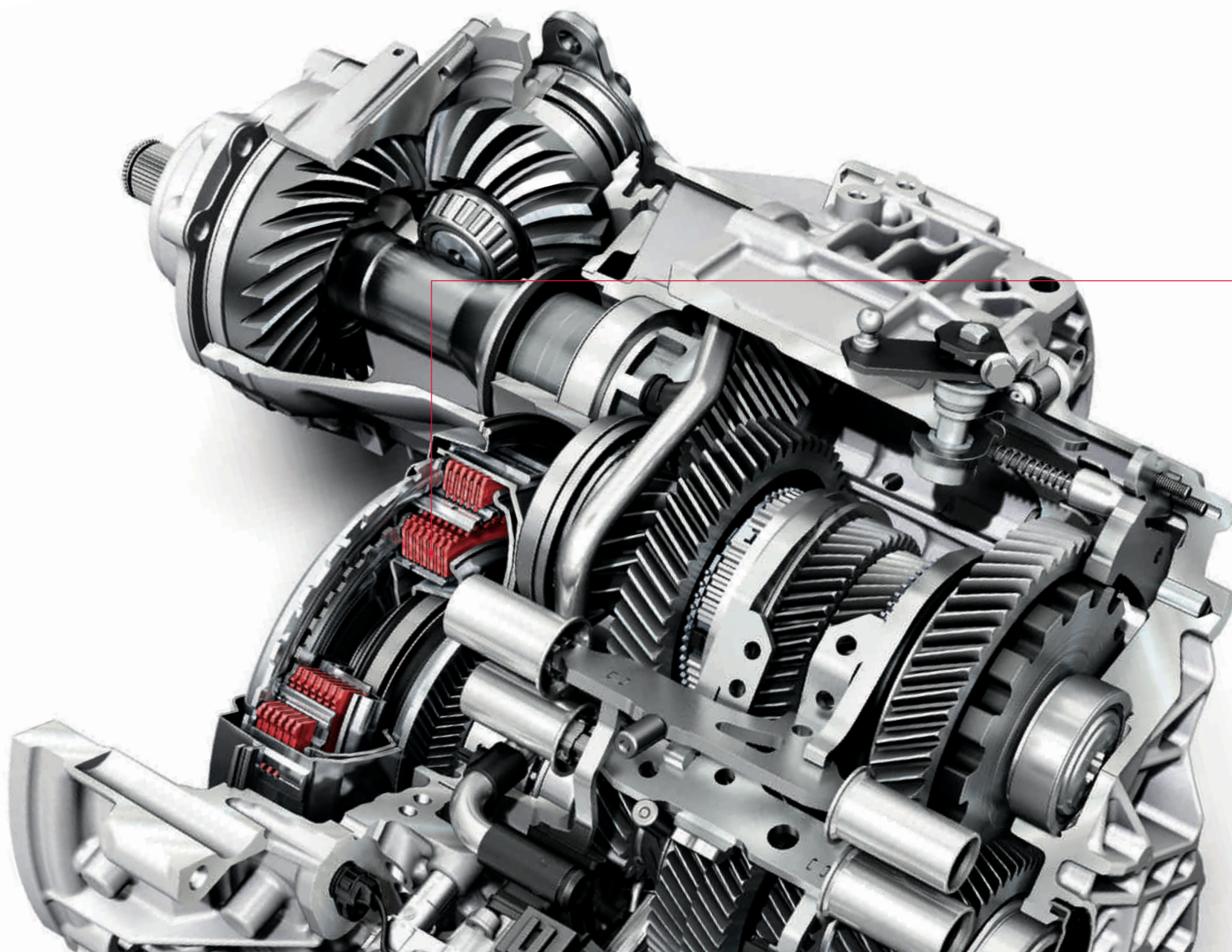

Was bringen zwei Kupplungen?

Doppelte Ersparnis: Zeit und Energie.

Das 7-Gang-Doppelkupplungsgetriebe S tronic* ermöglicht schnelles Schalten nahezu ohne spürbare Zugkraftunterbrechung und ist gleichzeitig effizient.

Bereits 1985 testete Walter Röhrl diese Technik im Sport quattro S1 – und zeigte sich enthusiastisch. Begeisterung, die Audi Fahrer bis heute mit ihm teilen. Denn die moderne S tronic wechselt die Gänge blitzschnell. Dafür integriert sie zwei Lamellenkupplungen, die unterschiedliche Gänge bedienen. Eine Kupplung überträgt das Drehmoment mittels einer Vollwelle auf die Zahnräder

der ungeraden Gänge. Eine zweite Kupplung versorgt über eine Hohlwelle die geraden Gänge. Die beiden Teilgetriebe sind permanent aktiv, aber nur eines ist über die geschlossene Kupplung kraftschlüssig mit dem Motor verbunden. Wenn der Fahrer beispielsweise im dritten Gang beschleunigt, ist im zweiten Teilgetriebe der vierte Gang bereits eingelegt. Der Schaltvorgang erfolgt sehr schnell durch das Wechseln der Kupplungen – Kupplung eins öffnet sich, während sich Kupplung zwei schließt. Der Gangwechsel dauert nur wenige Hundertstelsekunden und vollzieht sich quasi ohne Unterbrechung der Zugkraft. Er läuft so fließend

und komfortabel ab, dass ihn der Fahrer kaum wahrnimmt.

Egal ob der Fahrer den vollautomatischen Modus mit den Programmen D (Drive) und S (Sport) wählt, die Gänge per Hand mittels Wählhebel oder der optionalen Schaltwippen am Lenkrad wechselt – das Schaltgefühl ist präzise und sportlich. Bei aller Dynamik ist die S tronic aber auch effizient. Denn durch ihren hohen Wirkungsgrad kann der Kraftstoffverbrauch gesenkt und die Schadstoffemissionen reduziert werden.



Warum nur zwei Räder nutzen, wenn ein Auto vier hat?

Der permanente Allradantrieb quattro®.

quattro ist ein permanenter Allradantrieb. Verlieren die Räder einer Fahrzeugachse die Straßenhaftung und drohen durchzudrehen, verteilt die radselektive Momentensteuerung über das Verteilergetriebe und die Lamellenkupplung

die Antriebskraft auf die jeweils besser haftende Achse bzw. das einzelne Rad. Der Vorteil: bessere Traktion und damit bessere Beschleunigung sowie mehr Sicherheit dank gleichmäßigerer Seitenführungskräfte.

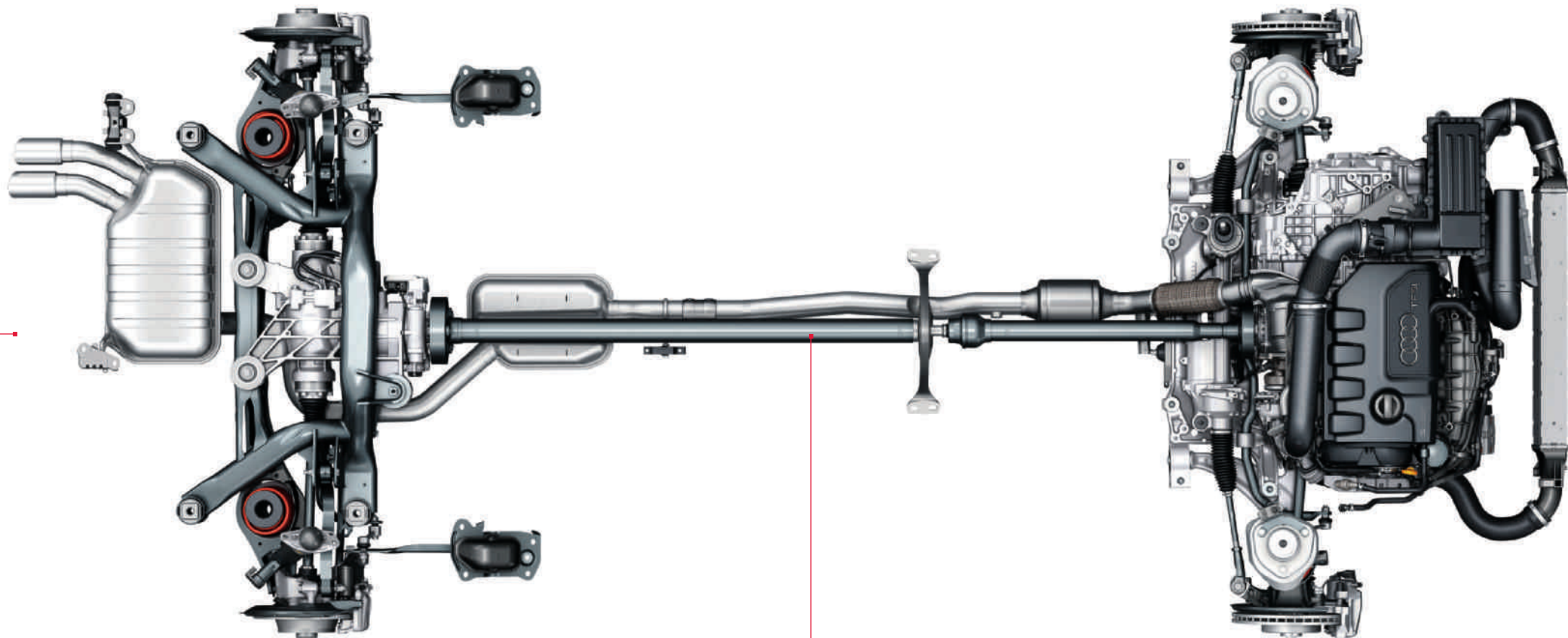

der quattro Antriebsstrang

Warum der Audi Q3 so gut zu Ihnen passt?
Weil er sich so gut auf Sie einstellt.

Audi drive select®.



comfort



dynamic



auto



efficiency



Jeder definiert Fahrdynamik anders. Wir definieren sie so: Fahren Sie genau so, wie Sie sich fühlen. Mit dem optionalen Audi drive select können Sie einzelne Fahrzeugkomponenten per Tastendruck beeinflussen und so den Charakter Ihres Audi verändern.

Ihnen stehen vier Modi zur Verfügung: comfort, dynamic, auto und efficiency. Die Fahrzeugab-

stimmung in jedem Modus ist abhängig von der Ausstattung. So beeinflusst Audi drive select den Motor, die Lenkung und bei S tronic auch das Schaltverhalten der Getriebeautomatik. Motor und Getriebe reagieren je nach Modus spontaner oder ausgewogener auf Gaspedalbewegungen. Des Weiteren verschieben sich die Drehzahlen, bei denen Gangwechsel stattfinden – im Modus dynamic erst bei höheren Drehzahlen, im Modus

comfort bereits bei niedrigen. Zusätzlich wird die Lenkung von sportlich-straft bis komfortabel an die Fahrsituation angepasst. Auf Wunsch kann das Audi drive select um das Fahrwerk mit Dämpferregelung ergänzt werden. Dadurch können die Fahreigenschaften an bestimmte Fahrsituationen angepasst werden. Der Modus comfort eignet sich besonders, wenn Sie weite Strecken möglichst entspannt zurücklegen wollen. Der Modus auto

bietet in seiner Gesamtheit ein komfortables, aber dennoch straffes Fahrgefühl. Für betont sportliches Fahren bietet sich der Modus dynamic an. Der Modus efficiency ermöglicht wiederum ein verbrauchsverbessertes Fahren. Als integraler Bestandteil von Audi drive select zeichnet er sich zusätzlich durch einen energieverbesserten Betrieb aus.

Folgen Sie Ihrer Intuition.

Sie werden richtig ankommen.

Unserem Anspruch „Vorsprung durch Technik“ versuchen wir in jedem Bereich eines Audi gerecht zu werden – zum Beispiel beim weiterentwickelten optionalen MMI – Multi Media Interface. Mit dem MMI bedienen Sie eine Vielzahl von Medien im Fahrzeug, die Navigation sowie weitere Komfortfunktionen. Zudem können Sie darüber die optionalen von Audi connect unterstützten Dienste steuern.

Das klappbare 6,5- bzw. 7-Zoll-Farbdisplay befindet sich oberhalb der Bedieneinheit auf der Armaturentafel und zeigt Ihnen alle Informationen in sehr guter Optik und bestechender Klarheit an. So haben Sie eine Vielzahl von Daten übersichtlich im Blick.

Wählen Sie beim Navigieren mit der optionalen MMI Navigation plus aus drei Alternativrouten Ihren bevorzugten Weg zum Ziel. Die topografische Einfärbung und die auf Wunsch in 3D dargestellten Karten machen die Strecke noch deutlicher. Zusätzlich können Sehenswürdigkeiten oder für Sie interessante Punkte wie Restaurants oder Tankstellen angezeigt werden.

Das System kann manuell über das MMI oder per optionalem Sprachdialogsystem bedient werden.

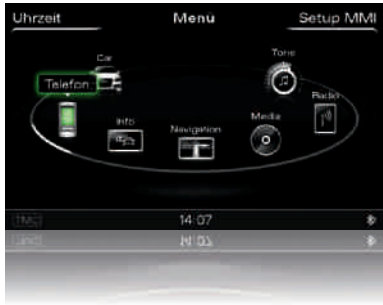

Bluetooth: Mit der optionalen Bluetooth-Schnittstelle können Sie Ihr Mobiltelefon mit dem Fahrzeug verbinden. So wird freies Sprechen über das Mikrofon möglich.

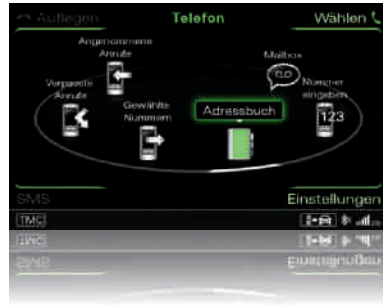

Telefon: Die auf Wunsch erhältliche Handyvorbereitung verfügt über einen Auswahlbildschirm mit Anruflisten, Adressbuch und Wahloberfläche als Starteinstellung.



MMI Navigation plus: Das optionale Infotainmentsystem bietet unter anderem eine 3D-Kartenansicht und 3-dimensionale Darstellung von bekannten Sehenswürdigkeiten und Gebäuden sowie einen 20-GB-Festplattenspeicher zum Speichern eigener Musiktitel.



Media: Über dieses Menü wird der Zugriff auf externe Quellen oder die Jukebox der MMI Navigation plus gesteuert.



Audi connect: Sämtliche von Audi connect unterstützten Dienste lassen sich schnell und bequem mit dem MMI nutzen. Die intuitive Bedienung des MMI macht den Zugriff auf das Internet sehr einfach.

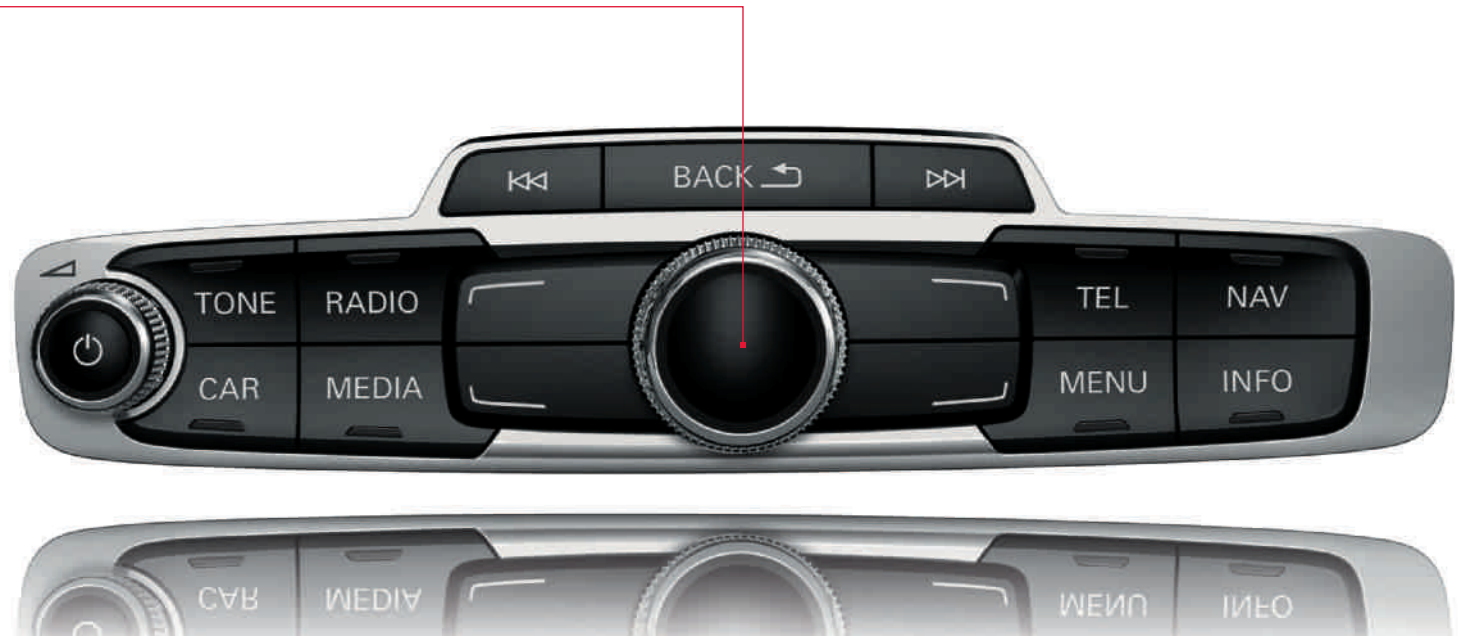

Audi connect:

Die intelligente Verbindung von Internet, Fahrzeug und Ihnen.

Wir sind heute jederzeit und überall vernetzt – zu Hause, im Beruf und unterwegs. Zeitgemäße Mobilität bedeutet, auch im Fahrzeug via Internet vernetzt zu sein, wann immer Sie es wünschen. Mit Audi connect sind Sie über das im Fahrzeug integrierte Datenmodul mit der Welt verbunden. Über Bluetooth können Sie komfortabel und direkt auf die Kontakte und die Musiksammlung Ihres Mobiltelefons¹ zugreifen. Ein WLAN-Hotspot ermöglicht darüber hinaus die drahtlose Anbindung von bis zu acht mobilen Endgeräten. Sie können sich mit Audi connect über das Kulturangebot in der Stadt informieren, die günstigsten Tankstellen

in Ihrer Nähe abrufen, sich von zu Hause aus eine individuelle Route zusammenstellen und ins Navigationssystem übertragen oder online schon im Voraus einen Zielort erkunden. Die Vielzahl von integrierten Diensten und Funktionen lässt das Fahrzeug Teil der globalen Vernetzung werden – wodurch der Komfort gesteigert und der Spaß am Automobil auf ein neues Niveau gehoben wird. Einfach, schnell und individuell.

Weitere detaillierte Hinweise zur Verfügbarkeit und rechtliche Informationen zu Audi connect, den technischen Voraussetzungen (notwendige

optionale Sonderausstattungen, Mobilfunkvertrag, Registrierung), den eventuell anfallenden Kosten und den jeweiligen Nutzungsbedingungen finden Sie in diesem Katalog auf Seite 76. Nähere Informationen zur Verfügbarkeit und zum Umfang der von Audi connect unterstützten Dienste erhalten Sie bei Ihrem Audi Partner oder unter www.audi.de/connect.

¹Die Kompatibilitätsprüfung und weitere Informationen finden Sie unter www.audi.de/bluetooth oder bei Ihrem Mobilfunkanbieter.

²Google und das Google-Logo sind eingetragene Marken von Google Inc.



Wenn Sie die Vielfalt von Audi connect erleben wollen, scannen Sie diesen QR-Code mit Ihrem Smartphone. Oder verwenden Sie folgenden Link in Ihrem Browser: www.audi.de/audiconnectq3

Mobilität & Navigation



Point-of-Interest-Suche (POI) mit Sprachbedienung
in der Google™2-Datenbank



Verkehrsinformationen online
ergänzen die dynamische Routenführung durch Echtzeit-Verkehrsflussinformationen einzelner Straßenabschnitte



Navigation mit Google Earth™2 und Google Street View™2
mit hochauflösenden (Zoom 30 m) Luft- und Satellitenbildern, Fotos, Geschäftseinträgen usw.



Kraftstoffpreise
Die günstigsten Tankstellen am Zielort bzw. in Ihrer Nähe



Parkplatzinformationen
Hilfe bei der Suche nach Parkplätzen und -häusern. Auch – sofern vorhanden – Darstellung von Preisen und aktuell noch freien Stellplätzen



Landesinformationen
Landesspezifische gesetzliche Bestimmungen wie z. B. Warnwestenpflicht und Höchstgeschwindigkeiten lassen sich jederzeit auf Knopfdruck im MMI abrufen.



Zieleinspeisung über myAudi oder Google Maps™2
Die Planung Ihrer Navigationsziele erfolgt auf Wunsch bequem vom Heim-Computer aus. myAudi und Google Maps™2 ermöglichen den Versand von individuellen Navigationszielen an das Fahrzeug. Bei Fahrtantritt können diese bequem als Ziel übernommen werden.

Kommunikation



WLAN-Hotspot
verbindet Ihre mobilen Endgeräte mit dem Internet

Infotainment



Wetter
Vorhersagen und Karten vom gewünschten Ort



Audi music stream
Zugriff auf weltweite Radiostationen per Smartphone-App und WLAN-Verbindung plus Zugriff auf die Mediathek des Smartphones



Nachrichten online
Texte und Bilder zum aktuellen Weltgeschehen



City Events
Informationen zu aktuellen Veranstaltungen – z. B. an Ihrem Zielort



Reiseinformationen
Informationen zu Sehenswürdigkeiten – mit Übernahmefunktion als Navigationsziel

myAudi – Ihre persönliche Schaltzentrale
ermöglicht Ihnen unter www.audi.de/myaudi nach einer einmaligen Registrierung passwortgeschützt die von Audi connect unterstützten Dienste zu verwalten und bequem von zu Hause aus zu konfigurieren



Am Steuer sitzen Sie.

Im Hintergrund arbeiten andere mit.

Die meisten Unfälle im Straßenverkehr gehen auf menschliches Fehlverhalten zurück. Die Unfallfolgen können durch moderne Assistenzsysteme in vielen Fällen verringert werden. Audi unterstützt Sie mit unterschiedlichen Technologien, damit Sie Ihr Ziel gut erreichen. Die Assistenzsysteme arbeiten eng vernetzt, was sie vielseitig und leistungsfähig macht – und Ihre Fahrt gleichzeitig komfortabler.

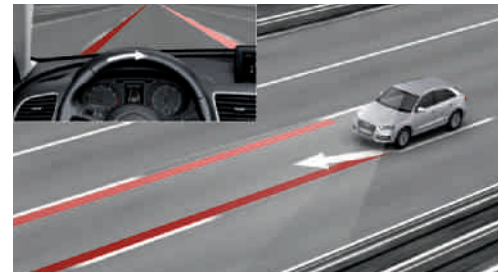

Audi active lane assist* unterstützt Sie ab einer Geschwindigkeit von ca. 60 bis 250 km/h bei der Spurhaltung z. B. durch einen sanften korrigierenden Lenkeingriff.



Audi side assist*: Der Spurwechselassistent hilft Ihnen dabei, die Fahrspur zu wechseln. Er überwacht ab einer Geschwindigkeit von ca. 30 km/h den Bereich seitlich und hinter dem Fahrzeug. Radarsensoren im Heck erfassen andere Fahrzeuge, die sich beispielsweise im toten Winkel befinden oder sich schnell von hinten annähern. Hat der Audi side assist ein erkanntes Fahrzeug als kritisch für einen Spurwechsel eingestuft, signalisiert er dies durch ein Leuchten der LED-Anzeige am jeweiligen Außenspiegel.



Bitte beachten Sie: Die Systeme arbeiten nur innerhalb von Systemgrenzen. Sie unterstützen den Fahrer bei der Fahraufgabe. Die Verantwortlichkeit und notwendige Aufmerksamkeit für die Bewältigung der Fahraufgabe verbleibt beim Fahrer.

*Optionale Ausstattung.





Erst seine Ausstattungen machen einen Audi zu Ihrem Audi.



Audi exclusive

Exklusivität kennt keine Kompromisse. Aber grenzenlose Vielfalt.

Jedes Jahr verkauft Audi über eine Million Fahrzeuge. Doch nur ein einziges Mal Ihres. Wie das möglich ist? Mit Audi exclusive. So wird Ihr Audi unverwechselbar.

Kombinieren Sie ausgewählte Dekore, farbiges Leder und eine Individuallackierung aus dem großen Farbangebot von Audi exclusive ganz nach Ihren persönlichen Vorstellungen. So entsteht Ihr einzigartiges Fahrzeug.

Nähere Informationen zu diesem Thema erfahren Sie bei Ihrem Audi Partner und im Audi exclusive Studio in Neckarsulm.

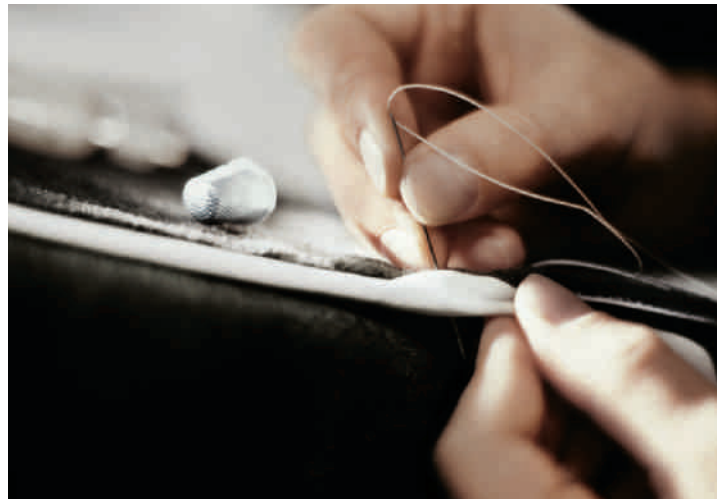



Lederausstattung in Leder Feinnappa schwarz Audi exclusive mit Kontrastnaht und farblich abgesetzter Einlage in Alabasterweiß, Bedienelemente schwarz mit Kontrastnaht in Alabasterweiß, Türverkleidungseinsatz in Leder Feinnappa alabasterweiß, Fußmatten mit Lederkeder in Alabasterweiß, Dekoreinlagen in Klavierlack schwarz. Ein Angebot der quattro GmbH

S line. Sichtbar mehr Sportlichkeit.

Einen Audi Q3 zu fahren ist ein eindeutiges Bekenntnis zu automobilener Sportlichkeit. Mit den S line-Paketen haben Sie die Möglichkeit, den athletischen Auftritt Ihres Audi Q3 weiter zu verstärken: mit Ausstattungsumfängen, die seine dynamische Linienführung unterstreichen, seinem Innenraum spürbar sportliche Identität verleihen und sein Fahrverhalten weiter verbessern. Entscheiden Sie sich für ein Plus an Sportlichkeit.





S line Exterieurpaket

Stoßfänger, Türaufsatzleisten sowie Diffusoreinsatz
in sportlich-markantem Design

Stoßfänger, Türaufsatzleisten sowie Radlaufleisten
in Wagenfarbe lackiert

Diffusoreinsatz
in Platinumgrau lackiert

Kühlergrill
mit vertikalen Chromstreben

S line-Schriftzüge
auf den vorderen Kotflügeln sowie Einstiegsleisten,
zusätzlich Ladekantenschutz in Edelstahl

Verchromte Einfassungen der Nebelscheinwerfer

Verchromte Blenden für Abgasendrohre



Stoßfänger und seitliche Kühlergitter vorn in sportlich-markantem Design



Diffusoreinsatz in sportlich-markantem Design,
verchromte Blenden für Abgasendrohre



Schwarzer Innenraum mit Kontrastnähten, Sportsitze mit Sitzbezügen in Alcantara gelocht/Leder und mit S line-Prägung, Dekoreinlagen in Aluminium matt gebürstet



S line-Multifunktions-Sportlederlenkrad mit Kontrastnähten und S line-Emblem



Wählhebelknopf in perforiertem Leder schwarz



Aluminium-Gussräder Audi Sport im 5-Doppelspeichen-Design

Sitzbezüge

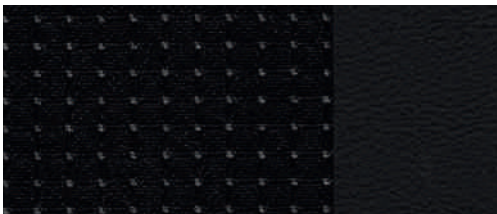

Stoff Sprint/Leder schwarz

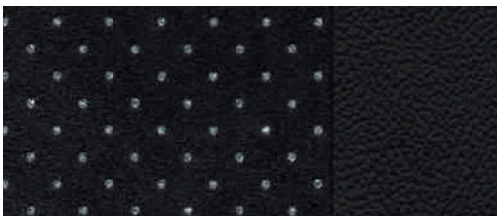

Alcantara gelocht/Leder schwarz

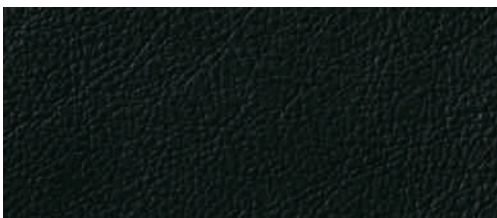

Leder Feinnappa schwarz

Zusätzliche Außenfarboption

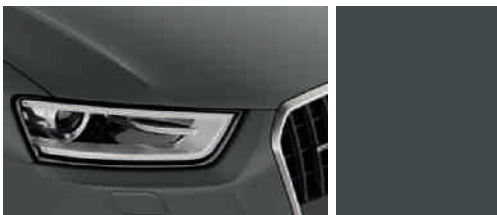

Daytonagrau Perleffekt

Dekoreinlagen



Aluminium matt gebürstet

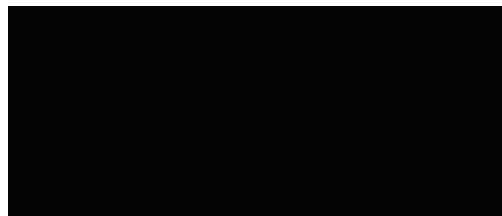

Klavierlack schwarz
Ein Angebot der quattro GmbH

S line Sportpaket

Im S line Sportpaket sind folgende Ausstattungsumfänge enthalten:

Aluminium-Gussräder Audi Sport im 5-Doppelspeichen-Design oder im 5-Arm-Offroad-Design
Größe 7 J x 18 mit Reifen 235/50 R 18¹
oder im 5-Arm-Struktur-Design
Größe 8 J x 18 mit Reifen 235/50 R 18¹

S line-Sportfahrwerk

mit dynamischer Fahrwerksabstimmung und Tieferlegung um 20 mm gegenüber Dynamikfahrwerk

S line-Schriftzüge

auf den vorderen Kotflügeln sowie den Einstiegsleisten, zusätzlich Ladekantenschutz in Edelstahl

Innenraum, Armaturentafel und Dachhimmel

in Schwarz, Kontrastnähte auf Sitzbezügen, Lenkrad, Schalt- bzw. Wählhebelmanschette (bei Stoff Sprint/Leder oder Alcantara gelocht/Leder)

Sportsitze vorn

mit elektrischer Lendenwirbelstütze

S line-Sportlederlenkrad im 3-Speichen-Design

in Leder schwarz mit S line-Emblem (Lenkradgriffe in perforiertem Leder)

Schalt- bzw. Wählhebelknauf

in perforiertem Leder

S line-Dekoreinlagen

Aluminium matt gebürstet

Optional erhältlich:

Aluminium-Gussräder Audi Sport im 5-Segmentspeichen-Design oder im 5-Doppelspeichen-Offroad-Design
Größe 8,5 J x 19 mit Reifen 255/40 R 19¹
oder im 5-Arm-Rotor-Design in Titanoptik matt, glanzgedreht²
Größe 8,5 J x 20 mit Reifen 255/35 R 20¹

Für die Sitzbezüge bestehen folgende Wahlmöglichkeiten:

S line-Sitzbezüge in Stoff Sprint/Leder, Alcantara gelocht/Leder oder Leder Feinnappa
jeweils in Schwarz mit S line-Prägung in den Lehnen der Vordersitze

S line-Multifunktions-Sportlederlenkrad im 3-Speichen-Design

in Leder schwarz mit S line-Emblem (Lenkradgriffe in perforiertem Leder), bei Automatikgetriebe wahlweise mit Schaltwippen hinter dem Lenkrad

Dekoreinlagen

Klavierlack schwarz

Lackierungen in allen Serien-/Sonderausstattungsfarben und zusätzlich in der Sonderfarbe Daytonagrau Perleffekt

¹Angaben zu den technischen Eigenschaften der Reifen finden Sie auf Seite 86. ²Bitte beachten Sie die Besonderheiten zu den Rädern auf Seite 86.

S line competition. Dynamik auf den ersten Blick.

Noch keinen Meter gefahren – und schon begeistert. Das Paket S line competition mit seiner faszinierenden Optik macht es möglich. Es verleiht dem ohnehin selbstbewussten Fahrzeugauftritt sichtbar mehr Athletik und steigert so die Vorfreude darauf, die Dynamik des Fahrzeugs in Aktion zu erleben.



S line competition

S line Exterieurpaket

S line Sportpaket

Xenon plus inklusive Scheinwerfer-Reinigungsanlage

Aluminium-Gussräder Audi Sport

im 10-Speichen-Design in Titanoptik matt, glanzgedreht¹, Größe 8,5 J x 19 mit Reifen 255/40 R 19²

Optional erhältlich:

Aluminium-Gussräder Audi Sport im 5-Doppelspeichen-Offroad-Design, Größe 8,5 J x 19 mit Reifen 255/40 R19², Aluminium-Gussräder Audi Sport im 5-Segmentspeichen-Design, Größe 8,5 J x 19 mit Reifen 255/40 R19², Aluminium-Gussräder Audi Sport im 5-Arm-Rotor-Design in Titanoptik matt, glanzgedreht¹, Größe 8,5 J x 20 mit Reifen 255/35 R20²

Außenspiegelgehäuse

in Schwarz hochglänzend

Dachkantenspoiler

in Schwarz hochglänzend

Glanzpaket Schwarz Audi exclusive

Rahmen des Kühlergrills und senkrechte Streben des Kühlerschutzgitters sowie Einfassungen der Nebelscheinwerfer in Schwarz hochglänzend, Kühlerschutzgitter in Schwarz matt, Dachreling in Schwarz matt, Zierleisten an den Seitenscheiben sowie B-Säulen-Verkleidungen und Dreiecksblenden an den hinteren Türen in Schwarz hochglänzend. Ein Angebot der quattro GmbH



Sportsitze vorn mit elektrischer Lendenwirbelstütze und S line-Prägung



S line-Multifunktions-Sportlederlenkrad mit Kontrastnähten und S line-Emblem

¹Bitte beachten Sie die Besonderheiten zu den Rädern auf Seite 86. ²Angaben zu den technischen Eigenschaften der Reifen finden Sie auf Seite 86.

Optikpaket Offroad Audi exclusive – markante Details.

Sie gehen immer Ihren eigenen Weg? Eine Einstellung, die Sie auch während einer Fahrt mit Ihrem Audi Q3 zum Ausdruck bringen können: durch das Optikpaket Offroad Audi exclusive. Ob in der Stadt, auf Autobahnen oder Landstraßen – eine Auswahl markanter Details unterstreicht den Offroad-Charakter Ihres Fahrzeugs und akzentuiert die prägnante Linienführung. Für einen kraftvollen und gleichzeitig eleganten Auftritt.





Optikpaket Offroad Audi exclusive¹

Stoßfänger

vorn und hinten, seitliche Kühlergitter, Türaufsatzleisten und Radlaufleisten in markantem Offroad-Design

Design-Unterfahrschutz

am vorderen und hinteren Stoßfänger in Edelstahl

Kühlergrill

mit vertikalen Chromstreben

Einstiegsleisten mit Audi exclusive-Schriftzug

zusätzlich Ladekantenschutz in Edelstahl

Erhältlich in Verbindung mit:

Aluminium-Gussrädern Audi Sport im 5-Doppelspeichen-Design oder im 5-Arm-Offroad-Design, Größe 7 J x 18 mit Reifen 235/50 R 18² oder im 5-Arm-Struktur-Design, Größe 8 J x 18 mit Reifen 235/50 R 18², optional erhältlich mit: Aluminium-Gussrädern Audi Sport im 5-Segmentspeichen-Design oder im 5-Doppelspeichen-Offroad-Design, Größe 8,5 J x 19 mit Reifen 255/40 R 19², oder im 5-Arm-Rotor-Design in Titanoptik matt, glanzgedreht³, Größe 8,5 J x 20 mit Reifen 255/35 R 20²



Stoßfänger und seitliche Kühlergitter vorn in markantem Offroad-Design mit Design-Unterfahrschutz aus Edelstahl



Stoßfänger im Offroad-Design sowie Design-Unterfahrschutz am Stoßfänger aus Edelstahl

¹Ein Angebot der quattro GmbH. ²Angaben zu den technischen Eigenschaften der Reifen finden Sie auf Seite 86. ³Bitte beachten Sie die Besonderheiten zu den Rädern auf Seite 86.



Audi Q3 in Samoaorange Metallic mit Volllackierung und Aluminium-Gussrädern im 5-Arm-Design.
Ausstattung: Sportsitze in Stoff Energie schwarz. Armaturentafel in Schwarz und Dekoreinlagen in Aluminiumnetz 3D

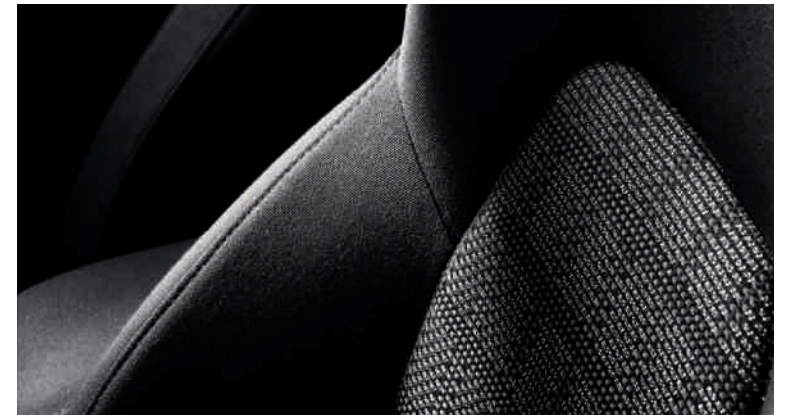



Audi Q3 in Monsungrau Metallic mit Aluminium-Gussrädern im 5-Doppelspeichen-Design.
Ausstattung: Sportsitze in Leder Feinnappa titangrau. Armaturentafel in Schwarz-Titangrau und Dekoreinlagen in Aluminiumnetz 3D



Unilackierungen



Cortinaweiß

Metalllackierungen



Gletscherweiß Metallic

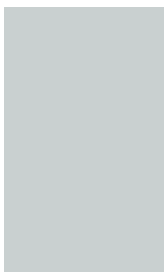

Platinbeige Metallic



Kobaltblau Metallic



Brillantschwarz



Florettsilber Metallic

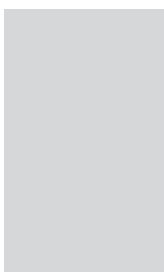

Tundrabraun Metallic



Mythoschwarz Metallic



Monsungrau Metallic

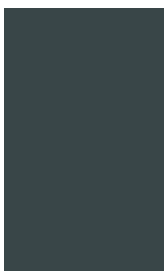

Samoaorange Metallic



Perleffektlackierungen



Misanorot Perleffekt

Individuelllackierungen



Individuelllackierungen Audi exclusive
Ein Angebot der quattro GmbH

Lackierungen

Metallic-/Perleffektlackierungen

Stoßfängerunterteil vorn und hinten, Unterfahrschutz sowie Türaufsatzleisten und Radlaufblenden in Schwarz unlackiert genarbt. (Kontrast- oder Volllackierung optional wählbar)

Kontrastlackierung

Stoßfängerunterteil vorn und hinten, Unterfahrschutz sowie Türaufsatzleisten und Radlaufblenden in Anthrazit matt lackiert

Volllackierung

Stoßfängerunterteil vorn und hinten sowie Türaufsatzleisten und Radlaufblenden in Wagenfarbe lackiert, Unterfahrschutz in Anthrazit

Räder/Reifen



Aluminium-Schmiederäder im 7-Arm-Design
Größe 6,5 J x 16 mit Reifen 215/65 R 16¹



Aluminium-Gussräder im 5-Arm-Design anthrazit, teilpoliert²
Größe 7 J x 18 mit Reifen 235/50 R 18¹



Aluminium-Gussräder Audi Sport im 5-Doppelspeichen-Design
Größe 7 J x 18 mit Reifen 235/50 R 18¹.
Ein Angebot der quattro GmbH



Aluminium-Gussräder Audi Sport im 5-Doppelspeichen-Offroad-Design
Größe 8,5 J x 19 mit Reifen 255/40 R 19¹.
Ein Angebot der quattro GmbH



Aluminium-Gussräder im 5-Arm-Trias-Design
Größe 7 J x 17 mit Reifen 235/55 R 17¹



Aluminium-Gussräder im 5-Doppelspeichen-Design
Größe 7 J x 18 mit Reifen 235/50 R 18¹



Aluminium-Gussräder Audi Sport im 5-Arm-Struktur-Design
Größe 8 J x 18 mit Reifen 235/50 R 18¹.
Ein Angebot der quattro GmbH



Aluminium-Gussräder Audi Sport im 10-Speichen-Design in Titanoptik matt, glanzgedreht^{2,3}
Größe 8,5 J x 19 mit Reifen 255/40 R 19¹
Ein Angebot der quattro GmbH



Aluminium-Gussräder im 10-Speichen-Design
Größe 7 J x 17 mit Reifen 235/55 R 17¹



Aluminium-Gussräder Audi Sport im 5-Arm-Offroad-Design
Größe 7 J x 18 mit Reifen 235/50 R 18¹.
Ein Angebot der quattro GmbH



Aluminium-Gussräder Audi Sport im 5-Segmentspeichen-Design
Größe 8,5 J x 19 mit Reifen 255/40 R 19¹.
Ein Angebot der quattro GmbH



Aluminium-Gussräder Audi Sport im 5-Arm-Rotor-Design in Titanoptik matt, glanzgedreht²
Größe 8,5 J x 20 mit Reifen 255/35 R 20¹.
Ein Angebot der quattro GmbH

Räder/Reifen



Winter-Aluminium-Schmiederäder im 7-Arm-Design

Größe 6,5 J x 16 mit Reifen 215/65 R 16¹,
schneekettentauglich, zulässige Höchst-
geschwindigkeit 210 km/h



Winter-Aluminium-Gussräder im 5-Arm-Trias-Design

Größe 6,5 J x 17 mit Reifen 215/60 R 17¹,
schneekettentauglich, zulässige Höchst-
geschwindigkeit 210 km/h

All-Season-Reifen

Ganzjahresreifen, Größe 235/55 R 17¹

Radschrauben diebstahlhemmend

nur durch mitgelieferten Adapter zu lösen

Reifenreparaturset

mit 12-Volt-Kompressor und Reifendichtmittel,
Höchstgeschwindigkeit 80 km/h

Reserverad platzsparend

zulässige Höchstgeschwindigkeit 80 km/h

Reifendruck-Kontrollanzeige

überwacht den vom Fahrer eingestellten und dem System
per Bedienung übergebenen Luftdruck. Verliert ein Rad
Luft, warnt die Reifendruck-Kontrollanzeige den Fahrer
optisch sowie akustisch; das System befreit nicht von
der regelmäßigen Kontrolle des Luftdrucks.

Bordwerkzeug

im Gepäckraum

Wagenheber

im Gepäckraum

¹Angaben zu den technischen Eigenschaften der Reifen finden Sie auf Seite 86. ²Bitte beachten Sie die Besonderheiten zu den Rädern auf Seite 86. ³Nur in Verbindung mit S line competition erhältlich.



Normalsitze vorn

mit manueller Einstellung von Sitzhöhe, Sitzlängsposition, Lehnenneigung, Kopfstützen- und Gurthöhe.
(Die Abbildung zeigt Normalsitz vorn in Stoff Initial schwarz/braun.)

Stoffausstattungen

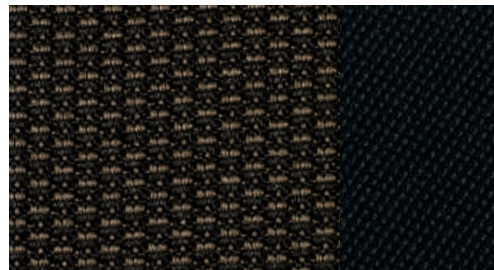

Stoff Initial schwarz/braun

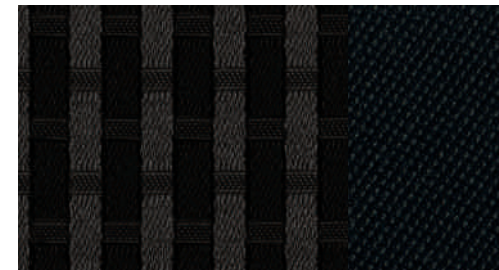

Stoff Inspiration schwarz

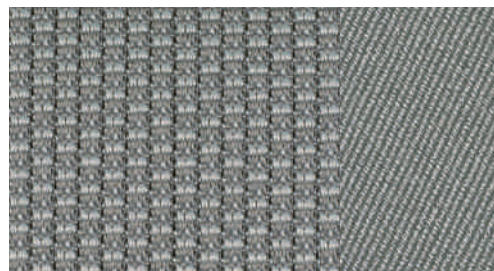

Stoff Initial titangrau



Stoff Inspiration titangrau



Stoff Inspiration pistazienbeige

Lederausstattungen



Leder Milano schwarz

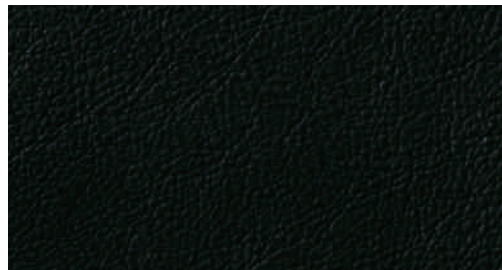

Leder Feinnappa schwarz

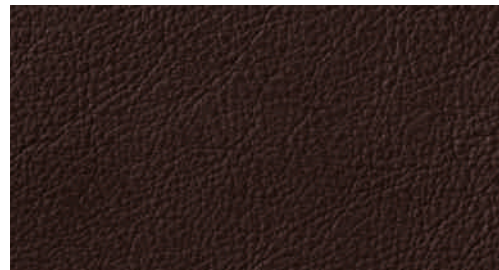

Leder Feinnappa kastanienbraun

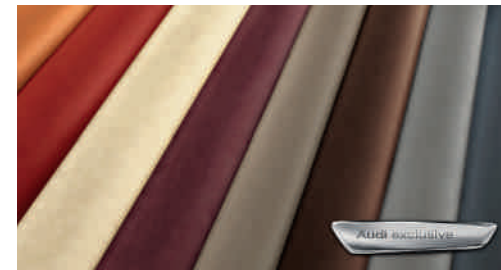

Lederausstattungen Audi exclusive
Farbe Leder/Nähte frei wählbar
Ein Angebot der quattro GmbH



Leder Milano titangrau

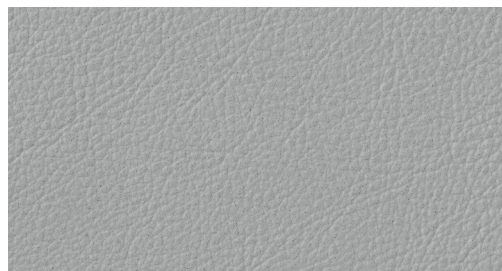

Leder Feinnappa titangrau

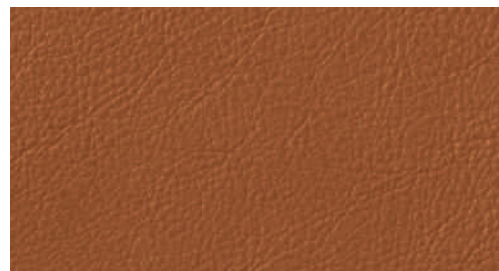

Leder Feinnappa madrasbraun



Leder Feinnappa pistazienbeige



Sportsitze vorn

mit manueller Einstellung von Sitzhöhe, Sitzlängsposition, Sitzneigung, Lehnenneigung, Kopfstützen- und Gurt-
höhe; ausgeprägte Sitzseitenwangen für besseren Seitenhalt in Kurven, ausziehbare Oberschenkelauflage sowie
elektrische 4-Wege-Lendenwirbelstütze. (Die Abbildung zeigt Sportsitz vorn in Leder Feinnappa madrasbraun;
elektrisch einstellbar.)

Stoffausstattungen

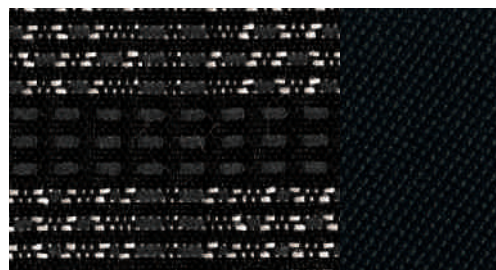

Stoff Energie schwarz

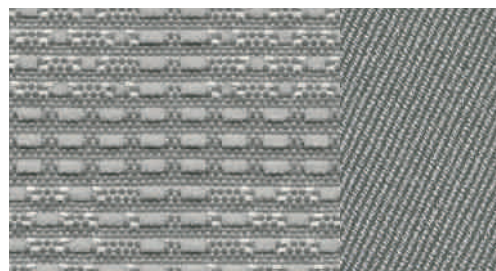

Stoff Energie titangrau

Lederausstattungen

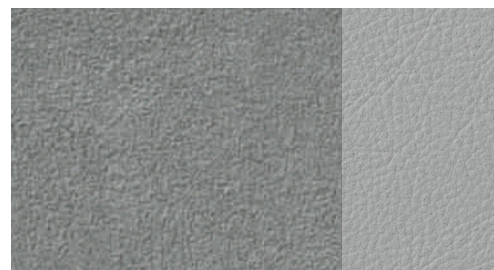

Alcantara/Leder titangrau



Leder Milano schwarz

Lederausstattungen

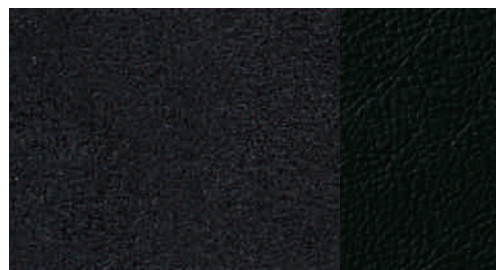

Alcantara/Leder schwarz

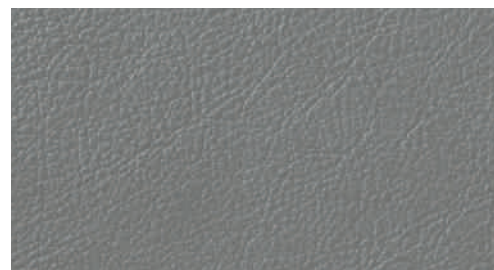

Leder Milano titangrau

Lederausstattungen



Leder Feinnappa schwarz



Leder Feinnappa kastanienbraun



Leder Feinnappa titangrau

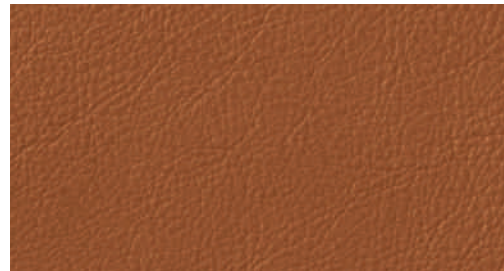

Leder Feinnappa madrasbraun



Leder Feinnappa pistazienbeige

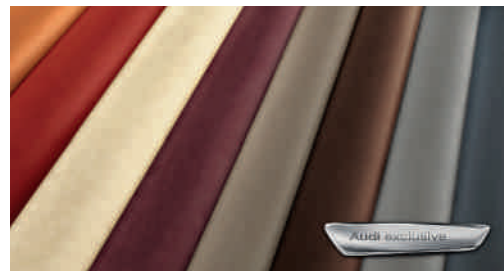

Lederausstattungen Audi exclusive
Farbe Leder/Nähte frei wählbar
Ein Angebot der quattro GmbH

Stoff-/Lederausstattungen, Dachhimmel

Stoffausstattung Initial

Sitzmittelbahn in Stoff Initial, Sitzseitenwangen, Kopfstützen und Türverkleidungseinsätze in Stoff uni, Mittelarmlehne vorn (falls mitbestellt) in Stoff uni

Stoffausstattung Inspiration

Sitzmittelbahn in Stoff Inspiration, Sitzseitenwangen, Kopfstützen und Türverkleidungseinsätze in Stoff uni, Mittelarmlehne vorn (falls mitbestellt) in Stoff uni

Stoffausstattung Energie

Sitzmittelbahn in Stoff Energie, Sitzseitenwangen, Kopfstützen und Türverkleidungseinsätze in Stoff uni, Mittelarmlehne vorn (falls mitbestellt) in Stoff uni

Alcantara/Leder-Kombination

exklusive und sportliche Optik für Sportsitze; hoher Sitzkomfort und gutes Sitzklima durch schnellen Temperaturausgleich; besonders unempfindlich, pflegeleicht und abnutzungsresistent. Die Sitzmittelbahnen aus Alcantara bieten guten Halt und sind somit für dynamische Fahrten besonders gut geeignet. Sitzseitenwangen aus feinem Leder vollenden den Sitz.

Sitzmittelbahn und Türverkleidungseinsätze in Alcantara, Sitzseitenwangen und Mittelarmlehne vorn (falls mitbestellt) in Leder

Lederausstattung Milano

Leder Milano ist ein komplett durchgefärbtes Leder, das aufgrund der Lackierung einen ausgezeichneten Oberflächenschutz bietet. Das Leder ist extrem strapazierfähig und langlebig, chromfrei gegerbt und vermittelt durch die geprägte und feine Oberfläche einen hochwertigen Eindruck.

Sitzmittelbahn, Sitzseitenwangen, Kopfstützenmittelbahn und Mittelarmlehne vorn (falls mitbestellt) in Leder Milano

Lederausstattung Feinnappa

Leder Feinnappa ist ein hochwertiges, geschmeidiges Leder mit ausgewogenem Lackauftrag. Es weist aufgrund seiner natürlichen Oberfläche atmungsaktive Eigenschaften auf und unterstützt somit ein angenehmes Sitzklima. Das Leder ist sehr strapazierfähig, langlebig und lichtecht. Seine feine Prägung unterstreicht den exklusiven Charakter.

Sitzmittelbahn, Sitzseitenwangen, Kopfstützenmittelbahn, Mittelarmlehne vorn (falls mitbestellt) in Leder Feinnappa

Lederausstattung in Leder Feinnappa Audi exclusive

Sitzmittelbahn, Sitzseitenwangen, Kopfstützen und Mittelarmlehne vorn (falls mitbestellt) in Leder Feinnappa, Türverkleidungseinsätze farblich angepasst, Fußmatten schwarz mit farbigem Lederkeder. Optional: farbige Nähte an Sitzseitenwangen und Kopfstützen. Ein Angebot der quattro GmbH

Lederausstattung in Leder

Feinnappa/Alcantara Audi exclusive

Sitzseitenwangen, Kopfstützen und Mittelarmlehne vorn (falls mitbestellt) in Leder Feinnappa, Sitzmittelbahn und Türverkleidungseinsätze in Alcantara, Fußmatten schwarz mit farbigem Lederkeder. Optional: farbige Nähte auf Sitzseitenwangen und Kopfstützen. Ein Angebot der quattro GmbH

Dachhimmel in Stoff

auf Interieurfarbe abgestimmt, in Mondsilber oder Seidenbeige; bei Interieurfarbe Madrasbraun Dachhimmel in Schwarz

Dachhimmel in Stoff schwarz

Serie bei Sitzfarbe Madrasbraun und in Verbindung mit S line Sportpaket



Dekoreinlage Aluminiumnetz 3D

Dekoreinlagen

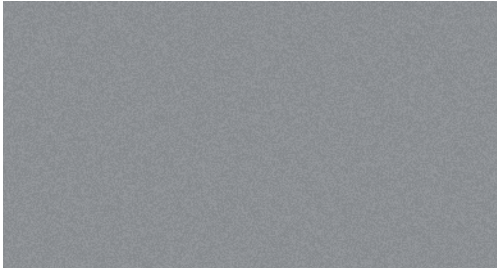

Monometallic platin

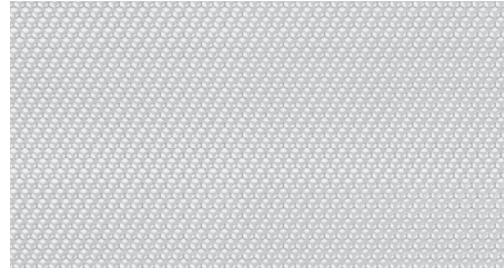

Aluminium Satellit



Holz Nussbaumwurzel balsamicobraun



Monometallic trüffelbeige

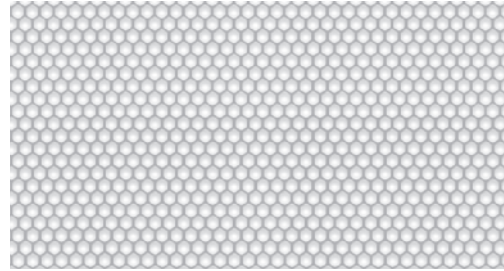

Aluminiumnetz 3D

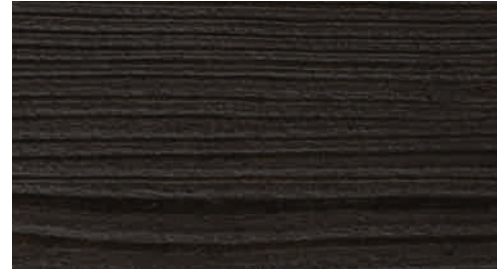

Holz Lärche dunkelbraun naturell



Klavierlack schwarz
Ein Angebot der quattro GmbH

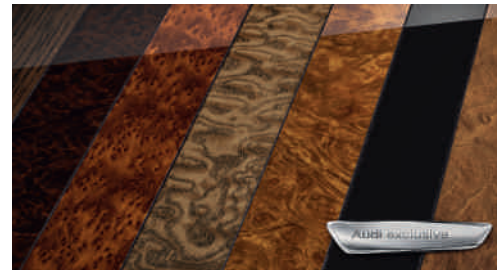

Dekoreinlagen Audi exclusive
Ein Angebot der quattro GmbH

Dekoreinlagen

in Schalttafel, Türverkleidungen und Mittelkonsole in Monometallic; zusätzlich bei Aluminium Satellit, Aluminiumnetz 3D, Holz Lärche dunkelbraun naturell und Holz Nussbaumwurzel balsamicobraun, Klavierlack schwarz und Dekoreinlagen Audi exclusive-Elemente in Aluminiumoptik an Lichtdreheschalter, Abdeckung 12-Volt-Steckdose, Fensterheberschalter und Spiegelverstellungsschalter

Dekoreinlagen Monometallic platin oder trüffelbeige für Schalttafel, Türverkleidungen und Mittelkonsole; Monometallic platin bei Innenausstattung in Schwarz, Kastanienbraun, Madrasbraun und Titangrau; Monometallic trüffelbeige bei Innenausstattung in Pistazienbeige

Dekoreinlagen Holz Audi exclusive erhältlich in Holz Eschenmaser nougat, Eiche sepia, Myrtenmaser muskatbraun, Vavona bronze, Modrone gold, Tamo dunkelbraun naturell. Ein Angebot der quattro GmbH

Licht



Xenon plus inklusive Scheinwerfer-Reinigungsanlage

Die Scheinwerfer mit langlebiger Gasentladungstechnik für Abblend- und Fernlicht ermöglichen eine intensive Fahrbahnausleuchtung, gute Gleichmäßigkeit und Reichweite. Die automatisch-dynamische Leuchtweitenregelung reduziert das Blenden des Gegenverkehrs. Das homogene Tagfahrlichtband ist in LED-Technologie mit geringer Energieaufnahme ausgeführt.

Scheinwerfer-Reinigungsanlage

arbeitet mit Wasser und Hochdruck, für bessere Leuchtkraft und gute Sicht durch geringere Streuung

Nebelscheinwerfer

Halogen, in die Frontschürze integriert



Scheinwerfer

Halogenscheinwerfer in Freiformtechnik mit Klarglasabdeckung, elektrischer Leuchtweitenregulierung und Parklichtschaltung, Tagfahrlicht



Heckleuchten

mit Rückfahrleuchten in Weiß und mit Nebelschlussleuchten, inklusive 3. hochgesetzter Bremsleuchte in der Heckscheibe



adaptive light

Das dynamische Kurvenlicht schließt von der Lenkbewegung auf den Straßenverlauf und leuchtet Kurven in einem Geschwindigkeitsbereich von ca. 10 km/h bis 110 km/h durch schwenkbare Xenon-Scheinwerfer variabel aus.

Innenbeleuchtung

vorn und hinten; mit Abschaltverzögerung und Kontaktschaltern an allen Türen; Gepäckraum- und Handschuhfachbeleuchtung

LED-Heckleuchten

in innovativem Lichtdesign; Brems-, Schluss- und Blinkleuchten in energiesparender und langlebiger LED-Technologie ermöglichen durch die schnellere Aktivierung eine frühere Wahrnehmung durch den nachfolgenden Verkehr; 2 Nebelschlussleuchten; dritte Bremsleuchte hochgesetzt in der Heckscheibe, Rückfahrleuchten in Weiß. (Integrierter Bestandteil der Ausstattung Xenon plus)

Licht



LED-Innenlichtpaket

blendfreie Beleuchtung des Fahrzeuginnenraums in energiesparender und langlebiger LED-Technologie, bestehend aus:

- Innenraumleuchten vorn und hinten, inklusive Leseleuchten
- Make-up-Spiegel für Fahrer und Beifahrer
- beleuchteten Getränkehalter
- beleuchtetes Ablagefach in der Mittelkonsole
- Einstiegs- und Fußraumbelichtung sowie beleuchteter Türinnenbetätigung
- Auflichtern für Mittelkonsole und Türinnenfläche
- Rändelrädchen der Luftausströmer
- aktiven Türückstrahlern (Glühlampen)

Fernlichtassistent inklusive Licht-/Regensensor

erkennt im Rahmen der Systemgrenzen selbstständig Scheinwerfer des Gegenverkehrs, Rückleuchten von anderen Verkehrsteilnehmern und Ortschaften. Je nach Verkehrssituation wird das Fernlicht automatisch ein- oder ausgeschaltet.

Licht-/Regensensor

zur Steuerung der automatischen Fahrlichtschaltung und der automatischen Scheibenwischerfunktion, inklusive Coming-Home-/Leaving-Home-Funktion: verzögertes Aus-/automatisches Einschalten von Hauptscheinwerfern, Heck- und Kennzeichenleuchten beim Abstellen/Öffnen des Fahrzeugs; inklusive Akustikfrontscheibe mit grauem Colorstreifen am oberen Rand

Spiegel

Außenspiegel mit integriertem LED-Blinklicht elektrisch einstellbar und beheizbar, Gehäuse in Wagenfarbe lackiert, Spiegelglas links und rechts asphärisch, inklusive Scheibenwaschdüsen beheizbar

außerdem optional:

beheizbar und elektrisch anklappbar

inklusive Scheibenwaschdüsen beheizbar sowie Bordsteinautomatik für Beifahreraußenspiegel

beheizbar, elektrisch anklappbar und auf Fahrerseite automatisch abblendend

inklusive Scheibenwaschdüsen beheizbar sowie Bordsteinautomatik für Beifahreraußenspiegel

Durch die Bordsteinautomatik klappt der Beifahreraußenspiegel bei eingelegtem Rückwärtsgang nach unten und ermöglicht dem Fahrer eine bessere Sicht auf die Bordsteinkante.

Innenspiegel

in Dachhimmelfarbe

manuell abblendbar

oder wahlweise:

automatisch abblendend

mit Licht-/Regensensor und Frontscheibe mit grauem Colorstreifen; inklusive Frontscheibe mit Akustikverglasung, dadurch verbesserter Dämmwert der Frontscheibe und verminderte Geräusche von außen

Make-up-Spiegel

in Fahrer- und Beifahrersonnenblende

Dachsystem



Panorama-Glasdach

2-teilig, elektrische Betätigung zum Ausstellen und Öffnen des vorderen Glaselements, getönter Glaseinsatz; inklusive eines elektrisch bedienbaren Sonnenrollos für die Front- und Fondpassagiere, Komfortschließung von außen über den Fahrzeugschlüssel; sorgt für einen angenehmen, lichtdurchfluteten Innenraum, verbessertes Innenraumklima durch effiziente Entlüftung

Schließsysteme

Funkschlüssel

ent- und verriegelt Türen, Gepäckraum- und Tankklappe; inklusive Komfortschließung/-öffnung der Fenster

Komfortschlüssel

Zugangs- und Wegfahrberechtigungssystem, der Schlüssel muss lediglich mitgeführt werden; Starten und Abstellen des Motors über die Engine-Start-Stop-Taste in der Mittelkonsole, Ent- und Verriegelung des Fahrzeugs von außen über Sensor an Fahrer- und Beifahrertürgriff. Das Öffnen der Gepäckraumklappe ist auch bei verriegeltem Fahrzeug möglich.

Wegfahrsperre elektronisch

integriert in das Motorsteuergerät, automatische Aktivierung durch Fahrzeugschlüssel

Manuelle Gepäckraumklappe

Gepäckraumklappe elektrisch öffnend und schließend

Öffnen über die Taste auf dem Fahrzeugschlüssel, die Taste in der Fahrertürverkleidung oder durch die Soft-touch-Taste in der Griffmulde der Gepäckraumklappe; Schließen über die Taste an der Innenseite der Gepäckraumklappe, die Taste in der Fahrertür oder den Komfortschlüssel (Dauerdruck). Mit dem Komfortschlüssel ist es über eine zusätzliche Taste an der Innenseite der Gepäckraumklappe möglich, die Gepäckraumklappe zu schließen und gleichzeitig das Auto zu verriegeln. Inklusive Servoschließung und programmierbarem Öffnungswinkel der Gepäckraumklappe

Diebstahlwarnanlage

inklusive Innenraumüberwachung und Abschleppschutz durch Neigungswinkelsensor, abschaltbar; bordspannungsunabhängiges Signalhorn zur Überwachung von Türen, Front-, Gepäckraumklappe; mit Safesicherung: verhindert ein Öffnen der Türen von innen, sobald das Fahrzeug über die Funkfernbedienung verschlossen wurde

Vorbereitung für Ortungsassistent

Vorbereitung zur Anbindung eines Ortungsassistenten (erhältlich über Audi Original Zubehör), mit dem das entwendete Fahrzeug lokalisiert werden kann

Verglasung

Wärmeschutzverglasung

grün getönt; Heckscheibe beheizbar, mit Zeitschaltung

Scheiben abgedunkelt (Privacy-Verglasung)

Heckscheibe, hintere Tür- und Seitenscheiben abgedunkelt

Akustikfrontscheibe

mit grauem Colorstreifen, verbesserter Akustik-Dämmwert der Frontscheibe

Scheibenwaschanlage

Intervallschaltung, 4-stufig einstellbar, Tipp-Wisch-Kontakt, Wasch-Wisch-Automatik, mit reversierender Wischeranlage und Parkstellung zur Erhöhung der Einsatzdauer der Wischblätter, mit Heckscheibenwischer, der beim Einlegen des Rückwärtsgangs für die Dauer der Rückwärtsfahrt (bei eingeschaltetem Wischer vorn) wischt

Weitere Außenausstattungen



Anhängevorrichtung

Kugelkopf mechanisch schwenkbar, Kugelstange und -kopf aus geschmiedetem Stahl, Bedienung über Bowdenzug, mit Kontrollleuchte am Bowdenzug und Anzeige im Instrumenteneinsatz zur Überwachung der sicheren Verriegelung, inklusive Gespannstabilisierung über die elektronische Stabilisierungskontrolle (ESC)

Vorrüstung für Anhängervorrichtung

beinhaltet die Verkabelung bis zur Reserveradmulde, verstärkte Motorkühlung. Die Anhängervorrichtung zur Nachrüstung ist über Audi Original Zubehör erhältlich.

Audi Singleframe

Zierrahmen einteilig um den Kühlergrill in Steingrau, mit blanken Audi Ringen, mittig

Weitere Außenausstattungen

Dachreling

einteilig, fugenlos, stabil und aerodynamisch geformt, in Schwarz oder in Aluminium eloxiert

Dachkantenspoiler

Modellbezeichnung/Schriftzug

am Heck, quattro Schriftzug zusätzlich in der Kühlermaske und beifahrerseitig in der Armaturentafel; auf Wunsch auch ohne Modellbezeichnung am Heck

Abgasendrohre

einflutig, links mit 2 Endrohren; bei 2.0 TDI 130 kW (177 PS) und 2.0 TFSI 155 kW (211 PS) mit Chromblenden

Glanzpaket

Dachrahmen und Fensterschachtleisten in Aluminium eloxiert, B- und C-Säulen-Verkleidung außen in Schwarz hochglänzend

Glanzpaket Schwarz Audi exclusive

setzt im Exterieur schwarze Akzente im Bereich des Audi Singleframe, der Zierleisten an den Seitenscheiben und der Stoßfänger vorn und hinten. Ausführung variiert je nach Modell und Ausstattung. Ein Angebot der quattro GmbH

Sitze/Sitzkomfort



Mittelarmlehne vorn

in Längsrichtung verschiebbar, in der Neigung einstellbar, mit aufklappbarem Staufach und einer 12-Volt-Steckdose in der Mittelkonsole hinten

4-Wege-Lendenwirbelstütze für die Vordersitze

elektrisch, horizontal und vertikal einstellbar

Sitzheizung vorn

beheizt Sitz- und Lehnenmittelbahn, bei Lederausstattung und Sportsitzen auch Sitzseitenwangen, für Fahrer- und Beifahrersitz individuell mehrstufig über Direktwahltaste am Klimabedienteil einstellbar

Kopfstützen

für alle 5 Sitzplätze, manuell in der Höhe einstellbar

Kindersitzbefestigung ISOFIX und Top Tether für die äußeren Fondsitze

Normhalterung zur praktischen Befestigung von ISOFIX-Kindersitzen; inklusive zusätzlichem Befestigungspunkt (Top Tether).

Die empfohlenen Kindersitze erhalten Sie bei Ihrem Audi Partner.

Kindersitzbefestigung ISOFIX für den Beifahrersitz mit Deaktivierungsschalter für den Beifahrerairbag und elektrischer Kindersicherung für die hinteren Türen



Beifahrersitz klappbar

für den Normalsitz, ermöglicht den Transport von langen Gegenständen

Fahrersitz elektrisch einstellbar

mit elektrischer Einstellung von Sitzhöhe, Sitzlängsposition, Sitzneigung und Lehnenneigung für den Fahrersitz; Beifahrersitz manuell einstellbar

Vordersitze elektrisch einstellbar

mit elektrischer Einstellung von Sitzhöhe, Sitzlängsposition, Sitzneigung, Lehnenneigung; elektrische 4-Wege-Lendenwirbelstütze für die Vordersitze

Rücksitzlehne umklappbar

teilbar, im Verhältnis 40 : 60 oder vollständig umklappbar

Lenkräder**Multifunktions-Sportlederlenkrad im 3-Speichen-Q-Design mit Schaltwippen**

mit Fullsize-Airbag, in Höhe und Abstand einstellbar, inklusive Schalt- bzw. Wählhebelknauf in Leder, farblich auf die gewählte Schalttafeloberseite abgestimmt; zur Bedienung der vorhandenen Infotainment-Umfänge; Schaltwippen zum manuellen Wechseln der Fahrstufen

Multifunktions-Sportlederlenkrad im 3-Speichen-Q-Design

mit Fullsize-Airbag, in Höhe und Abstand einstellbar, inklusive Schalt- bzw. Wählhebelknauf in Leder, farblich auf die gewählte Schalttafeloberseite abgestimmt; zur Bedienung der vorhandenen Infotainment-Umfänge

Sportlederlenkrad im 3-Speichen-Q-Design

mit Fullsize-Airbag, in Höhe und Abstand einstellbar, inklusive Schalt- bzw. Wählhebelknauf in Leder, farblich auf die gewählte Schalttafeloberseite abgestimmt

Lederlenkrad im 4-Speichen-Design

mit Fullsize-Airbag, in Höhe und Abstand einstellbar, inklusive Schalt- bzw. Wählhebelknauf in Leder, farblich auf die gewählte Schalttafeloberseite abgestimmt

Lenkräder/Schalthebel/Bedienelemente

Multifunktions-Lederlenkrad im 4-Speichen-Design mit Fullsize-Airbag, in Höhe und Abstand einstellbar, inklusive Schalt- bzw. Wählhebelknauf in Leder, farblich auf die gewählte Schalttafeloberseite abgestimmt; zur Bedienung der vorhandenen Infotainment-Umfänge

Multifunktions-Lederlenkrad im 4-Speichen-Design mit Schaltwippen mit Fullsize-Airbag, in Höhe und Abstand einstellbar, inklusive Schalt- bzw. Wählhebelknauf in Leder, farblich auf die gewählte Schalttafeloberseite abgestimmt; zur Bedienung der vorhandenen Infotainment-Umfänge; Schaltwippen zum manuellen Wechseln der Fahrstufen

Lenkradkranz in Leder Audi exclusive

Belederung des Lenkradkranzes in allen Audi exclusive-Farben erhältlich; Nähte individuell wählbar in verschiedenen Audi exclusive-Farben mit Audi exclusive-spezifischem Nahtbild. Ein Angebot der quattro GmbH

Schalthebelknauf in Aluminium Audi exclusive

Ein Angebot der quattro GmbH

Bedienelemente in Leder Audi exclusive

Belederung von Lenkradkranz, Schalt-/Wählhebelknauf und -manschette in allen Audi exclusive-Farben erhältlich. Nähte in verschiedenen Audi exclusive-Farben individuell wählbar. Nähte am Lenkradkranz mit Audi exclusive-spezifischem Nahtbild. Ein Angebot der quattro GmbH

Klimatisierung**Komfortklimaautomatik**

mit sonnenstandsabhängiger Regelung, regelt elektronisch die Lufttemperatur, -menge und -verteilung, getrennte Temperaturverteilung für Fahrer- und Beifahrerseite, automatische Umluftregelung durch Luftgütesensor, Kombifilter, Luftausströmer in der Mittelkonsole hinten, belüftetes Handschuhfach, separate Defrostertaste zur schnelleren Enteisung der Front- und Seitenscheiben, Schlüsselkennung, beinhaltet Regen-, Licht- und Feuchtesensor

Klimaanlage manuell

kühlt bzw. erwärmt den Fahrzeuginnenraum, beinhaltet 4 Luftausströmer in der Armaturentafel, Fußraumausströmer vorn und hinten; verfügt über manuellen Umluftbetrieb, Partikelfilter, 4-stufiges Gebläse und manuell einstellbare Luftverteilung

Gepäcksicherungs- und Ablagesysteme



Ablagefächer

Ablagefach in den Türverkleidungen, vorn inklusive Flaschenhalter (1,5 l) sowie Ablagefach in der Mittelkonsole vorn

Handschuhfach

auf der Beifahrerseite, mit Beleuchtung

Ablagepaket

beinhaltet Ablagenetze an der Rückseite der Vordersitzlehnen, Ablagefach unter den Vordersitzen, Multifixierpunkt im Beifahrerfußraum, abschließbares Handschuhfach

Getränkehalter

2-fach, integriert in die Mittelkonsole

Verzurrösen

4-fach, im Gepäckraum, zur Fixierung von Gepäckstücken und Gegenständen, Einhängepunkte für das optionale Gepäckraumnetz

Wendematte

für den Gepäckraum, einseitig Velours bzw. gummiert, zur Abdeckung des Gepäckraums auch bei umgeklappter Rücksitzlehne, mit ausfaltbarer Schutzfolie für die Ladekante und den Stoßfänger



Wendeladeboden

eine Seite in hochwertigem Dilour, die andere wasserdicht und strapazierfähig; zusätzlich Staufächer unter dem Wendeladeboden

Durchladeeinrichtung

ermöglicht eine verlängerte Lademöglichkeit zum praktischen Transport langer Gegenstände, inklusive Mittelarmlehne hinten mit Getränkehaltern und Staufach

Ski-/Snowboardtasche

entnehmbar, durch Einhängegurt fixierbar, zum praktischen Transport von langen Gegenständen, z. B. bis zu 4 Paar Ski oder 2 Snowboards

Gepäckraumabdeckung

2-geteilt und herausnehmbar

Gepäckraumpaket

Gepäckraumnetz zum Fixieren an den Verzurrösen am Gepäckraumboden, Netz seitlich, 12-Volt-Steckdose und zusätzliche Gepäckraumleuchte links

Weitere Innenausstattungen

Komfortpaket

Das Paket integriert beliebte Ausstattungen, mit denen Sie noch komfortabler unterwegs sind und umfasst die folgenden Umfänge: Radioanlage concert, Multifunktions-Lederlenkrad im 4-Speichen-Design, Fahrerinformationssystem, Bluetooth-Schnittstelle, Mittelarmlehne vorn, Sitzheizung vorn und Komfortschlüssel. Eine Kombinationsmöglichkeit mit höherwertigen Ausstattungen ist gegeben.

Fußmatten vorn und hinten

aus Velours, abgestimmt auf die jeweilige Teppichfarbe

Sonnenblenden

für Fahrer und Beifahrer, klapp- und schwenkbar, mit abdeckbarem Make-up-Spiegel

Fensterheber

vorn und hinten elektrisch, mit Überschusskraftbegrenzung, Komfortöffnung/-schließung über Funk-schlüssel, Tipp-auf- und Tipp-zu-Funktion

Mittelkonsole

erhöht, mit Ablagefach und verschließbarem Rollo



Einstiegsleisten und Ladekantenschutz

Einstiegsleisten auf den Türschwelleren mit Aluminiumeinlage und Ladekantenschutz in Edelstahl

Zigarettenanzünder und Aschenbecher

verchromter Deckel mit Audi Ringen, entnehmbar, Zigarettenanzünder in der Mittelkonsole

Haltegriffe

gedämpft, 4-fach, klappbar, jeweils im Dachbereich versenkt angeordnet, hinten mit Kleiderhakenfunktion

Steckdose 12 Volt

in der Mittelkonsole vorn

Aluminiumoptik Interieur

Elemente in Aluminiumoptik an Ausströmern und Schalt- bzw. Wählhebelsmanschette; zusätzlich (außer bei der Dekoreinlage Monometallic) auch an Lichtdreh-schalter, Abdeckung 12-Volt-Steckdose, Fensterheberschaltern und Spiegelverstellungsschaltern

MMI® und Navigationssysteme**MMI® Navigation plus**

- mit Navigationsdaten (Festplatte)¹
- hochauflösendes 7-Zoll-Farbdisplay mit hochwertiger Kartendarstellung mit Topografie-Karteneinfärbung, Anzeige von vielen Sehenswürdigkeiten und Stadtmodellen in 3D, Wahl aus 3 Alternativrouten
- Routeninformation im Splitscreen (Manöverpunkte, Points of Interest an Autobahnen), Kreuzungsdetailkarte und Spurempfehlung
- Sprachdialogsystem (Ganzwort-Adresseingabe in einem Satz)
- dynamische Zielführung mit TMCpro und Vorlesen der Verkehrsmeldungen
- zusätzliche Pfeildarstellung im Fahrerinformationssystem
- inklusive Radio mit 3-fach-Tuner und Phasendiversity
- Festplatte als Speicher für Musik (20 GB)
- DVD-Laufwerk (MP3-, WMA-, AAC- und MPEG-4-fähig) nutzbar für Musik und Video-DVDs
- 2 SDHC-Kartenleser (bis zu 32 GB)
- Audi music interface (Anbindung Apple iPod ab Generation 4, Musikfunktionalität Apple iPhone sowie USB-Speichermedien und MP3-Player)
- Bluetooth-Schnittstelle mit Bluetooth-Audiostreaming
- 8 Passivlautsprecher mit einer Gesamtleistung von 80 Watt

In Kombination mit Audi connect inklusive Autotelefon ist die Nutzung verschiedener Audi connect-Dienste wie z. B. Navigation mit Google Earth™² und Google Street View™², Verkehrsinformationen online, Parkplatzinformationen, Kraftstoffpreise und vielen Weiteren möglich.

Navigationspaket

beinhaltet:

- Connectivity-Paket (Audi music interface, Bluetooth-Schnittstelle mit Bluetooth-Audiostreaming, Navigationsvorbereitung und zusätzlichem SDHC-Kartenleser bis zu 32 GB)
- Navigationsdaten (SD-Karte)¹
- Darstellung der Karten auf 6,5-Zoll-Farbdisplay, Bedienung über Radioanlage concert, Multifunktions-Sportlederlenkrad oder Sprachdialogsystem

Mitteldisplay

mit monochromer Anzeige, zur Anzeige der Außentemperatur (warnt bei Temperaturen unter +5 °C mit einem Eiskristall im Anzeigefeld vor möglichem Glatteis), Ganganzeige bei Automatik, Schaltanzeige, Serviceanzeige

**Fahrerinformationssystem mit Farbdisplay**

mit hochauflösendem 3,5-Zoll-Farbdisplay; Anzeigehalte: Geschwindigkeit (Digitaltacho), Uhrzeit, Kilometerstand, Außentemperatur, Tankwarnung mit Restreichweite, Schaltempfehlung im manuellen Modus, aktueller Radiosender oder Musiktitel, Radio- und Medienlisten; Telefonmenü (in Verbindung mit Multifunktionslenkrad) sowie Informationen von Navigation und Hinweise von Fahrerassistenzsystemen (falls vorhanden). Der Bordcomputer mit Kurz- und Langzeitspeicher liefert unter anderem Informationen zu durchschnittlichem und momentanem Kraftstoffverbrauch, Restreichweite, durchschnittlicher Geschwindigkeit sowie Fahrzeit und Fahrstrecke. Das integrierte Effizienzprogramm unterstützt den Fahrer mit Verbrauchsdatenübersichten, einer vergrößerten Schaltanzeige (für Schaltgetriebe) sowie Sparhinweisen für ökonomischeres Fahren. Inklusive Pausenempfehlung

MMI® und Navigationssysteme

Fahrerinformationssystem

mit hochauflösendem 3,5-Zoll-Monochromdisplay, Anzeigehalte: Geschwindigkeit (Digitaltacho), Uhrzeit, Kilometerstand, Außentemperatur, Tankwarnung mit Restreichweite, Schaltempfehlung im manuellen Modus, aktueller Radiosender oder Musiktitel, Radio- und Medienlisten; Telefonmenü (in Verbindung mit Multifunktionslenkrad) und Navigationsinformationen (falls vorhanden). Der Bordcomputer mit Kurz- und Langzeitspeicher liefert unter anderem Informationen zu durchschnittlichem und momentanem Kraftstoffverbrauch, Restreichweite, durchschnittlicher Geschwindigkeit sowie Fahrzeit und Fahrstrecke. Das integrierte Effizienzprogramm unterstützt den Fahrer mit Verbrauchsdatenübersichten, einer vergrößerten Schaltanzeige (für Schaltgetriebe) sowie Sparhinweisen für ökonomischeres Fahren. Inklusive Pausenempfehlung

Pausenempfehlung

Bestandteil des Fahrerinformationssystems. Die Pausenempfehlung analysiert das Fahrverhalten mittels verschiedener Sensoren. Dabei werden z. B. Lenkbewegungen und Pedalbetätigungen erfasst und mit den individuellen Verhaltensmustern des jeweiligen Fahrers abgeglichen. Wenn die Auswertung ergibt, dass Anhaltspunkte für ein Nachlassen der Aufmerksamkeit des Fahrers vorliegen, empfiehlt das System eine Pause durch eine Anzeige im Fahrerinformationssystem und ein akustisches Signal. Das System ist zwischen 65 km/h und 200 km/h aktiv und deaktivierbar.

Radio- und TV-Anlagen



Bose Surround Sound

Surround-Sound-Wiedergabe mit 14 Lautsprechern inklusive Centerspeaker und Subwoofer, 10-Kanal-Verstärker mit einer Gesamtleistung von 465 Watt, kraftvolle und präzise Basswiedergabe, nahezu lebensechter Sound mit natürlicher Klangfarbe und Räumlichkeit für ein herausragendes Klangerlebnis, hervorragende Abstimmung des Soundsystems auf die Innenraumakustik des Fahrzeugs. Ein besonderes Designhighlight ist der Schwebeneffekt der vorderen Lautsprecher, erzeugt durch eine indirekte Beleuchtung in LED-Technologie, AudioPilot® zur geräuschabhängigen Lautstärkeanpassung. In Verbindung mit MMI Navigation plus ist die Wiedergabe von 5.1 Surround Sound möglich.

Audi sound system

10 Lautsprecher, inklusive Centerspeaker und Subwoofer, Gesamtleistung 180 Watt, 6-Kanal-Verstärker

Radioanlage chorus

monochromes 3-Zoll-Display, CD-Laufwerk (MP3-fähig) und AUX-IN-Anschluss. 24 Stationsspeicher, Empfangsbereich FM (UKW) und AM (MW), geschwindigkeitsabhängige Lautstärkeanpassung, 8 Passivlautsprecher vorn und hinten, Gesamtleistung 80 Watt

Radioanlage concert

integriertes MMI-Bedienkonzept mit abgesetztem 6,5-Zoll-Farbdisplay und Car-Menü, CD-Laufwerk und SDHC-Speicherkartenleser (bis 32 GB), jeweils MP3-, WMA- und AAC-fähig sowie AUX-IN-Anschluss, 50 Stationsspeicher mit dynamischer Senderliste, Empfangsbereich FM (UKW) und AM (MW); Phasendiversity, geschwindigkeitsabhängige Lautstärkeanpassung, TP-Memo im Fahrbetrieb, 8 Passivlautsprecher vorn und hinten, Gesamtleistung 80 Watt

Digitaler Radioempfang

zusätzlich zum analogen Senderangebot Empfang von digital ausgestrahlten Radiosendern nach DAB-Standard, inklusive DAB+ und DMB Audio; Anzeige von programmbegleitenden Informationen (z. B. Interpret und Titel) sowie Zusatzinformationen in Form einer Slideshow (z. B. Cover und Wetter). In Verbindung mit MMI Navigation plus sucht ein 2. DAB-Tuner permanent nach alternativen Empfangsfrequenzen des eingestellten Senders, gleichzeitig wird die Senderliste aktualisiert. Bitte beachten: Empfang ist abhängig von lokaler digitaler Netzverfügbarkeit. Inhalt und Umfang der Zusatzinformationen sind abhängig von Bereitstellung durch den jeweiligen Radiosender.

Digitaler TV-Empfang

Empfang von digital (DVB-T) ausgestrahlten unverschlüsselten Fernsehsendern (MPEG-2- oder MPEG-4-Standard), DVB-T-Audio-Sendern, Teletext und Electronic Program Guide (EPG); externer AV-IN-Anschluss über Adapterkabel (über Audi Original Zubehör erhältlich); bitte beachten: TV-Empfang abhängig von digitaler Netzverfügbarkeit; keine Bildausgabe im Fahrbetrieb verfügbar

CD-Wechsler

im Gepäckraum, für 6 CDs (MP3- und WMA-fähig), erschütterungsgesichert; jede CD einzeln lad- bzw. wechselbar. Die Wiedergabe von kopiergeschützten Musikdateien (DRM) ist nicht möglich.

Telefon und Kommunikation

Audi connect inklusive Autotelefon

Nutzung von Audi connect sowie komfortableres Telefonieren durch integriertes Autotelefon; Anbindung des Fahrzeugs an das Internet über ein integriertes Datenmodul. Telefonbucheinträge können übernommen, Ruflisten verwaltet werden.

Folgende von Audi connect unterstützten Dienste sind in Ihrem Modell verfügbar:

Mobilität & Navigation

- Point-of-Interest-Suche (POI) mit Sprachbedienung
- Verkehrsinformationen online
- Navigation mit Google Earth™¹ und Google Street View™¹
- Zieleinspeisung über myAudi oder Google Maps™¹
- Kraftstoffpreise
- Parkplatzinformationen
- Landesinformationen

Kommunikation

- WLAN-Hotspot

Infotainment

- Wetter
- Audi music stream
- Nachrichten online
- City Events
- Reiseinformationen

Die Nutzung der von Audi connect unterstützten Dienste ist nur mit den optionalen Ausstattungen MMI Navigation plus und Audi connect inklusive Autotelefon möglich. Zusätzlich benötigen Sie eine SIM-Karte mit Datenoption – bei Autotelefon eine SIM-Karte mit Telefon- und Datenoption oder ein Bluetooth-fähiges Smartphone² mit remote SIM Access Profile (rSAP). Die Dienste sind nur mit einem bestehenden oder separat abzuschließenden Mobilfunkvertrag und nur innerhalb der Abdeckung des Mobilfunknetzes verfügbar. Durch den Empfang von Datenpaketen aus dem Internet können, abhängig von Ihrem Mobilfunktarif und insbesondere beim Betrieb im Ausland, zusätzliche Kosten entstehen. Aufgrund des hohen Datenvolumens wird die Verwendung einer Daten-Flatrate dringend empfohlen! Die Audi connect-Dienste werden für mindestens ein Jahr ab Fahrzeugauslieferung zur Verfügung gestellt.

Nach 24 Monaten ab Fahrzeugauslieferung verlängert sich die Laufzeit der Audi connect-Dienste kostenfrei einmalig um 12 Monate. Über anschließende Verlängerungsmöglichkeiten der Audi connect-Dienste informiert Sie Ihr Audi Partner.

Nähere Informationen zu Audi connect erhalten Sie unter www.audi.de/connect und bei Ihrem Audi Partner, Informationen zu Tarifbedingungen bei Ihrem Mobilfunkanbieter.

Connectivity-Paket

Audi music interface (zur Anbindung von Apple iPod, Musikfunktionalität Apple iPhone sowie USB-Speichermedien und MP3-Playern), Bluetooth-Schnittstelle (zur Anbindung Bluetooth-fähiger Mobiltelefone) mit Bluetooth-Audiostreaming, Navigationsvorbereitung (Navigationsfunktion und Kartenmaterial über Audi Original Zubehör nachrüstbar), zusätzlicher SDHC-Kartenleser (bis zu 32 GB). Hinweis: In Verbindung mit Audi music interface entfällt der separate AUX-IN-Anschluss.

Audi music interface

zur Anbindung von portablen Mediaplayern wie zum Beispiel Apple iPod, Apple iPhone (Musikfunktionalität) sowie USB-Speichermedien und MP3-Playern. Das Audi music interface ist in der Mittelkonsole untergebracht, die Bedienung erfolgt über das MMI- bzw. Radiobedienteil oder ein Multifunktions-Lederlenkrad.

Audi music interface online

Das Audi music interface online erweitert das Audi music interface um folgende Funktionalitäten: Web-radio-Stationen und Podcasts können über Ihr WLAN-Heimnetzwerk aufgezeichnet und im Fahrzeug abgespielt werden. Webradio-Stationen können im Fahrzeug live angehört werden. Über das Audi music interface online ist es möglich, einen WLAN-Hotspot (bei Verwendung eines USB-Breitbandmodems) im Fahrzeug zu erzeugen. Informationen über Kompatibilitäten erhalten Sie bei Ihrem Audi Partner oder unter www.audi.de/mp3. Ein Angebot der quattro GmbH

Handyvorbereitung (Bluetooth)

beinhaltet eine Freisprecheinrichtung und Sprachbedienung für die Telefonfunktionen sowie eine Vorbereitung für eine optionale handyspezifische Ladeeinrichtung in der Mittelkonsole vorn; inklusive Anbindung an die Fahrzeugantenne, dadurch geringe SAR-Strahlung im Fahrzeuginnenraum sowie verbesserte Empfangsqualität. Die Bedienung erfolgt über die Radio-/Navigationssysteme oder ein Multifunktionslenkrad; Adapter und Informationen über kompatible Mobiltelefone erhalten Sie bei Ihrem Audi Partner oder unter www.audi.de/bluetooth.

Bluetooth-Schnittstelle

Bluetooth-fähige Mobiltelefone können über die Schnittstelle mit dem Fahrzeug verbunden werden. Freies Sprechen im Fahrzeug über Mikrofon möglich; inklusive Bluetooth-Audiostreaming (abhängig von Mobiltelefon-Kompatibilität). Informationen über kompatible Mobiltelefone erhalten Sie bei Ihrem Audi Partner oder unter www.audi.de/bluetooth.

Assistenzsysteme

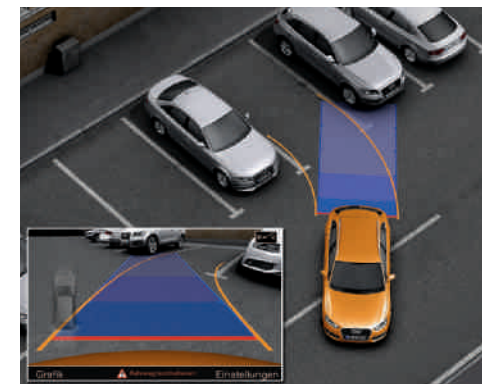

Einparkhilfe plus mit Rückfahrkamera³

akustische und optische Einparkhilfe nach vorn und nach hinten, Bilddarstellung des Bereichs hinter dem Fahrzeug im MMI-Display, mit dynamischen Anzeigeelementen für die berechnete Fahrspur (Lenkwinkelabhängig), inklusive Hilfs- und Führungslinien und zur Erkennung der Umlenkpunkte beim Längseinparken, Rückfahrkamera unauffällig in die Griffleiste der Gepäckraumklappe integriert; Aktivierung durch Einlegen des Rückwärtsgangs oder über Taste in der Mittelkonsole

Einparkhilfe plus³

akustische und optische Einparkhilfe nach vorn und nach hinten mit Anzeige von Abstandssymbolen im Bildschirm, Messung durch Ultraschallsensoren, unauffällig in den Stoßfänger integriert; Aktivierung durch Einlegen des Rückwärtsgangs oder über Taste in der Mittelkonsole

Einparkhilfe hinten³

unterstützt das rückwärtige Einparken innerhalb der Systemgrenzen durch akustisches Anzeigen des Abstands hinter dem Fahrzeug zu einem erkannten Objekt; Messung durch Ultraschallsensoren, unauffällig in den Stoßfänger integriert; aktiv bei eingeletem Rückwärtsgang

Assistenzsysteme

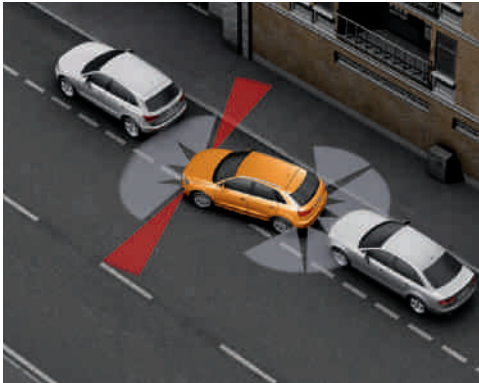

Parkassist mit Umgebungsanzeige³

sucht mittels Ultraschallsensoren nach geeigneten Parkplätzen entlang der Fahrbahn, berechnet für Querparklücken den idealen Einparkweg und für Längsparklücken zusätzlich den idealen Ausparkweg, vollendet den Lenkvorgang nahezu automatisch. Das Einparken ist auch in kleineren Parklücken und Kurvenbereichen möglich, Parkvorgänge in mehreren Zügen werden unterstützt. Während das Lenken vom Fahrzeug übernommen wird, muss der Fahrer lediglich Gas geben und bremsen. Bei nicht aktiviertem Parkassistenten warnt die Umgebungsanzeige optisch und akustisch vor erkannten seitlichen Hindernissen und unterstützt mit MMI Navigation plus komfortables Ein- und Ausparken durch Angaben zum richtigen Lenkwinkel. Aktivierung über Taste in der Mittelkonsole

Parkassist mit Umgebungsanzeige und Rückfahrkamera³

beinhaltet Einparkhilfe plus mit Rückfahrkamera und Parkassist mit Umgebungsanzeige; Hinweise zur Aktivierung bzw. Einstellung finden Sie in der Beschreibung des jeweiligen Assistenzsystems.

Geschwindigkeitsregelanlage³

hält die gewünschte Geschwindigkeit ab etwa 30 km/h konstant, sofern es die Motorleistung bzw. die Motorbremswirkung zulässt, Bedienung über separaten Lenkstockhebel, Anzeige der gesetzten Geschwindigkeit im Fahrerinformationssystem

Audi side assist³

Spurwechselassistent, überwacht innerhalb der Systemgrenzen ab einer Geschwindigkeit von 30 km/h mittels Radartechnik den Bereich links und rechts neben sowie hinter dem fahrenden Fahrzeug und informiert bzw. warnt den Fahrer mittels einer LED-Anzeige im jeweiligen Außenspiegel, wenn ein anderes Fahrzeug von Audi side assist als kritisch bezüglich eines Spurwechsels eingeschätzt wird. Aktivierung über Taste im Spiegeldreieck

Audi active lane assist³

Spurhalteassistent, informiert den Fahrer innerhalb von Systemgrenzen über das unbeabsichtigte Verlassen der Fahrspur (ab 65 km/h). Ist das System aktiviert und bereit und hat der Fahrer keinen Blinker gesetzt, erfolgt kurz vor Überfahren einer erkannten Fahrsprungbegrenzungslinie ein sanfter korrigierender Lenkeingriff. Zusätzlich Lenkradvibration auf Fahrerwunsch einstellbar. Inklusive Fernlichtassistent, erkennt im Rahmen der Systemgrenzen selbstständig Scheinwerfer des Gegenverkehrs, Rückleuchten von anderen Verkehrsteilnehmern und Ortschaften. Je nach Verkehrssituation wird das Fernlicht automatisch ein- oder ausgeschaltet. Bei Bestellung in Kombination mit MMI Navigation plus ist die kamerabasierte Tempolimitanzeige enthalten. Aktivierung über Taste am Lenkstockhebel des Blinkers

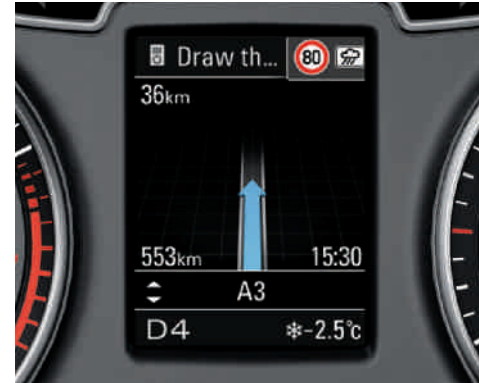

Kamerabasierte Tempolimitanzeige³

Erkennung und Anzeige von Geschwindigkeitsbegrenzungen, inklusive temporärer Geschwindigkeitsanzeigen (z. B. über Autobahnen). Zusätzlich erfolgt innerhalb der Systemgrenzen eine situationsabhängige Bewertung bei Nässe, tageszeitabhängigen Geschwindigkeitsbegrenzungen, Baustellen und bei Anhängerbetrieb. Automatische Anzeige im Fahrerinformationssystem. Das System hat einen rein informativen Charakter, es erfolgt kein Eingriff oder Warnung bei Überschreiten der angezeigten Geschwindigkeit. (Enthalten bei gleichzeitiger Bestellung von MMI Navigation plus und Audi active lane assist)

Anfahrassistent³

hält das Fahrzeug nach dem Anhalten zeitlich unbegrenzt an im Straßenverkehr üblichen Steigungen und Gefällen. Das System wird per Tastendruck aktiviert und ermöglicht dem Fahrer ein komfortables Anfahren.

Berganfahrassistent³

Nach längerer Betätigung der Fußbremse im Stillstand bleibt der aufgebaute Bremsdruck nach dem Lösen der Fußbremse einen kurzen Moment erhalten. Durch diesen automatischen Bremsengriff erleichtert Ihnen das System ein komfortables Anfahren an nahezu allen Steigungen.

Bergabfahrassistent³

hält die voreingestellte Geschwindigkeit bei Bergabfahrten; Aktivierung durch Tastendruck

¹ Google und das Google-Logo sind eingetragene Marken von Google Inc. ² Informationen über Adapter und kompatible Mobiltelefone erhalten Sie bei Ihrem Audi Partner oder unter www.audi.de/bluetooth.

³ Bitte beachten Sie: Die Systeme arbeiten nur innerhalb von Systemgrenzen. Sie unterstützen den Fahrer bei der Fahraufgabe. Die Verantwortlichkeit und notwendige Aufmerksamkeit für die Bewältigung der Fahraufgabe verbleibt beim Fahrer.

Fahrwerke/Bremsen**Dynamikfahrwerk**

vorn mit McPherson-Federbeinachse mit unteren Dreiecksquerlenkern, Aluminium-Hilfsrahmen; hinten mit 4-Lenker-Hinterachse mit getrennter Feder-Dämpfer-Anordnung, Hilfsrahmen

S line-Sportfahrwerk

mit dynamischer Fahrwerksabstimmung und Tieferlegung um 20 mm gegenüber dem Dynamikfahrwerk

Fahrwerk mit Dämpferregelung

auf Basis des serienmäßigen Dynamikfahrwerks mit elektronisch geregelter Anpassung an unterschiedliche Fahrsituationen; dynamische oder komfortorientierte Ausprägung der Dämpferabstimmung einstellbar über Audi drive select

Audi drive select®

Änderung der Fahrzeugcharakteristik durch z. B. Anpassung der Lenkunterstützung und Gaspedal- bzw. Schaltkennlinie (bei Modellen mit S tronic). Darüber hinaus hat das System Einfluss auf weitere optionale Ausstattungen; verfügbare Modi: comfort, auto, dynamic und efficiency. Der Modus efficiency versetzt Motor, Automatikgetriebe, Klimatisierung sowie die optionale Geschwindigkeitsregelanlage in eine verbrauchsverbesserte Grundeinstellung.

Elektromechanische Parkbremse

umfasst Parkbremsfunktion im Stand, Anfahrhilfe durch automatisches Lösen beim Anfahren und Notbremsfunktion während der Fahrt über alle 4 Räder

Technik/Sicherheit**Elektrische Kindersicherung**

elektrische Kindersicherung für die hinteren Türen und Fensterheber, zu bedienen über die Kindersicherungstasten in der Armauflage der Fahrertür

Instrumenteneinsatz

mit regelbarer Beleuchtung, elektronischem Tachometer mit Kilometer- und Tageskilometerzähler, Drehzahlmesser, Digitaluhr und Kraftstoffvorratsanzeige

Kindersicherung

mechanisch für die hinteren Türen und elektrisch für die hinteren Fensterheber

Sicherheitsgurte

3-Punkt-Automatikgurte für alle Sitzplätze (mit Gurtkraftbegrenzer, Gurtstraffer und Gurthöheneinstellung nur für die Vordersitze)

Gurtanlagekontrolle

für alle Sitzplätze. Akustisches und optisches Warnsignal erinnert an das Anlegen der Sicherheitsgurte vorn. Optisches Warnsignal macht auf das Lösen der Sicherheitsgurte hinten aufmerksam.

**Airbags**

Fullsize-Airbags für Fahrer und Beifahrer

Seitenairbags vorn und Kopfairbagsystem

Seitenairbags vorn in die Sitzlehnen integriert; mit zusätzlichem Kopfairbagsystem: entfaltet sich vor der seitlichen Fensterfläche und schützt so Front- und außen sitzende Fondpassagiere bei einem Seitenaufprall

Seitenairbags hinten

als Ergänzung zu Seitenairbags vorn und Kopfairbagsystem

Seitenaufprallschutz

bestehend aus biegesteifen Türaufprallträgersystemen und verstärkter Karoserieseitenstruktur, insbesondere in den B-Säulen und den Schwellern

Integrales Kopfstützensystem

Im Fall einer Heckkollision wird durch die Gestaltung des Vordersitzes der Oberkörper besser aufgefangen und der Kopf stärker abgestützt als bei herkömmlichen Systemen; dadurch wird die Schutzwirkung erhöht bzw. die Gefahr eines Schleudertraumas vermindert.

Lenksäule

manuell höhen- und axial verstellbar

Lenksäulenverriegelung

manuell

Verbandmaterial mit Warndreieck**Anti-Blockier-System (ABS)**

mit elektronischer Bremskraftverteilung (EBV) und hydraulischem Bremskraftassistenten

Antriebs-Schlupf-Regelung (ASR)

verhindert durch Reduzierung der Motorleistung das Durchdrehen der Antriebsräder und bringt mehr Stabilität und verbesserte Traktion auf der Fahrbahn

Technik/Sicherheit

Elektronische Differenzialsperre (EDS)

Die Anfahrhilfe bremst automatisch bei unterschiedlich griffiger Fahrbahn die Antriebsräder auf zu glattem Untergrund ab und sorgt so für kraftvolles Vorwärtkommen.

Elektronische Stabilisierungskontrolle (ESC)

vernetzt ABS, ASR und EDS mit eigenen Sensoren und vergleicht die Fahrdaten mit Referenzdaten; sorgt durch gezieltes Abbremsen einzelner Räder und Eingriff ins Motormanagement für mehr Stabilität, Rollover passiv, Brems Scheibenwischfunktion

ESC mit elektronischer Quersperre

Die elektronische Stabilisierungskontrolle (ESC) sorgt durch gezieltes Abbremsen einzelner Räder und Eingriff ins Motormanagement für mehr Stabilisierung in bestimmten Fahrsituationen; mit hydraulischem Bremsassistenten. Die elektronische Quersperrfunktion verteilt die Antriebsmomente abhängig von der Fahrsituation durch gezielte Bremsengriffe. Bei Kurvenfahrten steuert die Quersperre aktiv gegen. Dies bedeutet verbesserte Traktion und Dynamik in Kurven und ein präziseres Fahrverhalten. Zusätzlich wird die Agilität während des Lenkens verbessert.

Radselektive Momentensteuerung

in die ESC integriert; modifiziert die Antriebskräfte abhängig von der Fahrsituation durch gezielte Bremsengriffe, bei Kurvenfahrten sorgt die Momentensteuerung für ein präziseres und neutraleres Fahrverhalten nahezu ohne Untersteuern; verbessert Traktion und Dynamik in Kurven

Elektromechanische Servolenkung

wartungsfreie Zahnstangenlenkung mit geschwindigkeitsabhängiger Servolenkung; präzises Lenkgefühl bei hohem Tempo, hervorragende Unterstützung beim Einparken; mit aktiver Gegenlenkunterstützung, die dem Fahrer eine Lenkempfehlung zur besseren Stabilisation des Fahrzeugs gibt

6-Gang-Handschaltgetriebe

vollsynchronisiert, mit hydraulisch betätigter Einscheiben-Trockenkupplung mit asbestfreien Belägen, 2-Massen-Schwungrad

S tronic®

Das 7-Gang-Doppelkupplungsgetriebe* ermöglicht kürzere Schaltzeiten und Schalten ohne spürbare Zugkraftunterbrechung; bedienbar über die optionalen Schaltwippen hinter dem Lenkrad, den Wählhebel oder im Automatikbetrieb

Vorderradantrieb

elektronische Differenzialsperre (EDS) über Bremsengriff an allen angetriebenen Rädern, Antriebs-Schlupf-Regelung (ASR), elektronische Stabilisierungskontrolle (ESC) mit Bremsassistent

quattro®

permanenter Allradantrieb für hervorragende Traktion und Fahrsicherheit; mit radselektiver Momentenverteilung, elektronisch gesteuerter Lamellenkupplung an der Hinterachse und elektronischer Differenzialsperre (EDS) über Bremsengriff an allen angetriebenen Rädern

Freilaufmodus

über den Modus efficiency im Audi drive select aktivierbar, ermöglicht in Fahrstufe „D“ eine vorausschauende Fahrweise und reduziert den Kraftstoffverbrauch. Beim Gaswegnehmen wird automatisch ausgekuppelt, bei Betätigung der Bremse oder des Gaspedals wird automatisch wieder eingekuppelt.

Rekuperation

Durch Anhebung der Generatorspannung wird während einer Schub- oder Bremsphase Bewegungsenergie in nutzbare elektrische Energie umgewandelt. Durch diese (Brems-)Energierückgewinnung wird bei einer nachfolgenden Beschleunigung der Generator entlastet – und so bis zu 3 % Kraftstoff gespart.

Start-Stop-System

hilft den Kraftstoffverbrauch und den CO₂-Ausstoß durch Abschalten des Motors in Standphasen zu senken, z. B. an Ampeln. Für einen Wiederstart wird der Startvorgang bereits beim Treten der Kupplung (Handschaltgetriebe) oder Lösen der Fußbremse (S tronic) eingeleitet. Jederzeit über einen Taster deaktivierbar

Audi Anschlussgarantie

Audi Anschlussgarantie

bereits beim Kauf eines Neuwagens mitbestellen: Mit der Audi Anschlussgarantie haben Sie 100 % Audi Herstellergarantie und damit auch nach Ablauf der Zweijahresfrist Risikoabsicherung und Kostenkontrolle. Die Audi Anschlussgarantie bietet Ihnen eine individuelle Laufzeit- und Laufleistungskombination für bis zu 3 Jahre nach Ende der Herstellergarantie bei einer maximalen Laufleistung von 150.000 km.

*Bei 1.4 TFSI 110 kW (150 PS) 6-Gang S tronic.

Audi Original Zubehör: neue Ansprüche – mehr Individualität

Ein Auto für die Stadt. Ein Auto fürs Leben. Der Audi Q3 macht vieles möglich und bleibt sich dabei stets treu. Um noch mehr möglich zu machen, gibt es Audi Original Zubehör. Damit können Sie Ihren Q3 noch individueller, noch attraktiver, noch komfortabler gestalten. Eine kleine Auswahl der vielfältigen Ausstattungsmöglichkeiten finden Sie hier.



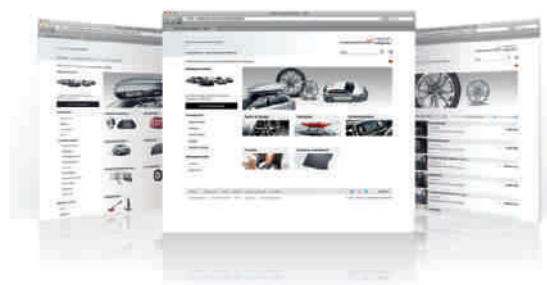

Audi Zubehörfinder

Eine einfache Suchfunktion zeigt Ihnen, welches Zubehör für Ihren Audi verfügbar ist – ganz gleich, ob Sie Ihr Modell gerade gekauft haben oder es Ihnen schon ein paar Jahre gehört. www.audi.de/zubehoer



Weitere Informationen erhalten Sie im Audi Q3-Zubehörkatalog, unter www.audi.de und bei Ihrem Audi Partner.



1 Fahrradhalter

Der Fahrradhalter aus speziell geformtem Aluminiumprofil und pulverbeschichtetem Stahl ermöglicht eine besonders einfache Radmontage. Abschließbar. Maximale Traglast 17 kg. (Nur in Verbindung mit dem Grundträger nutzbar.)

2 Trittbretter

Aus Edelstahl. Erleichtern z. B. das Verstauen von Utensilien in der Ski- und Gepäckbox auf dem Dach. Durch Gummipads verminderte Wegrutschgefahr. Traglast jeweils 200 kg.

3 Universelle Handyablage

Für strahlungsarmes Telefonieren und zur sicheren Aufbewahrung des Handys während der Fahrt. Für viele gängige Handymodelle verwendbar. Das Handy wird komfortabel in die Schale gelegt und verbindet sich kabellos mit der Außenantenne des Fahrzeugs. Ein Adapterwechsel bei Handytasch entfällt somit. Voraussetzung: Handylvorbereitung (Bluetooth). Die separat erhältlichen handyspezifischen Ladeadapter ermöglichen eine einfache Aufladung des Mobiltelefons (Akku).

4 Gepäckbox (370 l)¹

Kompakte Box, einfach zu öffnen, leicht zu reinigende Oberfläche, abschließbar. Durch die aerodynamische Form werden Windgeräusche besser reduziert. (Nur in Verbindung mit dem Grundträger nutzbar.)

5 Winter-Aluminium-Gussräder im 5-Arm-Semi-Y-Design

Schneekettentaugliches Winterkomplettrad in der Größe 6,5 J x 17 mit Reifen 215/60 R 17². Das dynamische Design setzt Akzente an Ihrem Q3.

6 Audi Kindersitz

Vorwärts- oder rückwärtsgerichtete Nutzung möglich. Mit verstellbarer Sitzschale, integriertem Hosenträgergurt sowie anpassbarer Kopfstütze. In den Farben Misanorot/Schwarz und Titangrau/Schwarz erhältlich. Nur in Verbindung mit der ISOFIX-Basis nutzbar. Geeignet für Kinder von 9 bis 18 kg (ca. 12 Monate bis 4 Jahre). Ebenfalls erhältlich: Audi Babyschale für Kinder bis 13 kg (ca. 12 Monate) und der Audi Kindersitz youngster plus für Kinder von 15 bis 36 kg (ca. 4 bis 12 Jahre).



7 Gepäckraumwanne

Gut geeignet für alle Gepäckstücke, die beim Transport häufig Spuren hinterlassen. Der hochgeschnittene Kunststoffeinbaueinsatz ist robust gebaut und praktisch zu reinigen. Breite Rillen vermindern das Verrutschen der Ladung.

Lackschutzfolie

Transparenter und somit kaum sichtbarer Hochleistungsschutzfilm mit einer Extraschicht Klarlack. Reduziert die Auswirkungen von Steinschlag, Kratzern und Schrammen. Zur Anbringung auf der Front Ihres Audi.

Gummifußmatten

Passgenau. Schützen besser vor grober Verschmutzung. Durch die am Fahrzeugboden vorgesehenen Befestigungspunkte mit dem Fahrzeug verbunden. Mit Audi Q3-Schriftzug.



4



5



6



7

¹ Maximal zulässige Beladung 50 kg. ² Angaben zu den technischen Eigenschaften der Reifen finden Sie auf Seite 86.

Modell	Audi Q3 1.4 TFSI 110 kW (150 PS)		Audi Q3 2.0 TFSI quattro 125 kW (170 PS)		Audi Q3 2.0 TFSI quattro 155 kW (211 PS)	
Motorbauart	Reihen-4-Zylinder-Ottomotor mit Benzindirekteinspritzung und Abgasturboaufladung		Reihen-4-Zylinder-Ottomotor mit Benzindirekteinspritzung und Abgasturboaufladung		Reihen-4-Zylinder-Ottomotor mit Benzindirekteinspritzung und Abgasturboaufladung	
Hubraum in cm ³ (Ventile pro Zylinder)	1.395 (4)		1.984 (4)		1.984 (4)	
Max. Leistung ¹ in kW (PS) bei min ⁻¹	110 (150)/5.000–6.000		125 (170)/4.300–6.200		155 (211)/5.000–6.200	
Max. Drehmoment in Nm bei min ⁻¹	250/1.750–3.000		280/1.700–4.200		300/1.800–4.900	
Kraftübertragung/Räder						
Antriebsart	Vorderradantrieb		Permanenter Allradantrieb quattro®		Permanenter Allradantrieb quattro®	
Getriebeart	6-Gang-Handschaltgetriebe [6-Gang S tronic]		6-Gang-Handschaltgetriebe [7-Gang S tronic]		[7-Gang S tronic]	
Räder	Aluminium-Schmiederäder, 6,5 J x 16		Aluminium-Schmiederäder, 6,5 J x 16		Aluminium-Gussräder, 7 J x 17	
Reifen	215/65 R 16 ²		215/65 R 16 ²		235/55 R 17 ²	
Gewicht/Volumen						
Leergewicht ³ in kg	1.460 [1.480]		1.585 [1.630]		[1.640]	
Zul. Gesamtgewicht in kg	1.985 [2.005]		2.110 [2.155]		[2.165]	
Zul. Dachlast/Stützlast in kg	75/80		75/80		[75/80]	
Zul. Anhängelast ⁴ in kg	ungebremst bei 12 % Steigung bei 8 % Steigung	730 [740] 1.800 1.800	750 1.800 1.800	[2.000] [2.000]	[750] [2.000] [2.000]	
Tankinhalt ca. in l	64		64		[64]	
Fahrleistung/Verbrauch⁵						
Höchstgeschwindigkeit in km/h	203 [200]		212		[230]	
Beschleunigung 0–100 km/h in s	9,2 [8,9]		8,2 [7,8]		[6,9]	
Kraftstoffart	Super schwefelfrei ROZ 95 ⁶		Super schwefelfrei ROZ 95 ⁶		Super schwefelfrei ROZ 95 ⁶	
Kraftstoffverbrauch ⁸ in l/100 km	innerorts außerorts kombiniert	7,4 [7,7] 5,0 [5,4] 5,9 [6,2]	9,5 [10,2] 6,1 [6,4] 7,3 [7,7]	[10,2] [6,4] [7,7]	[10,2] [6,4] [7,7]	
CO ₂ -Emission ⁸ in g/km	innerorts außerorts kombiniert	171 [178] 117 [125] 137 [145]	220 [235] 142 [148] 174 [179]	[235] [148] [179]	[235] [148] [179]	
Effizienzklasse	C		D		D	
Abgasnorm	EU6		EU5		EU5	

[] Angaben für S tronic. Erklärungen ¹ bis ⁸ auf Seite 86.

Modell	Audi Q3 2.0 TDI 103 kW (140 PS)	Audi Q3 2.0 TDI quattro 103 kW (140 PS)	Audi Q3 2.0 TDI 130 kW (177 PS)	Audi Q3 2.0 TDI quattro 130 kW (177 PS)
Motorbauart	Reihen-4-Zylinder-Dieselmotor mit Common-Rail-Einspritzsystem und Abgasturboaufladung	Reihen-4-Zylinder-Dieselmotor mit Common-Rail-Einspritzsystem und Abgasturboaufladung	Reihen-4-Zylinder-Dieselmotor mit Common-Rail-Einspritzsystem und Abgasturboaufladung	Reihen-4-Zylinder-Dieselmotor mit Common-Rail-Einspritzsystem und Abgasturboaufladung
Hubraum in cm ³ (Ventile pro Zylinder)	1.968 (4)	1.968 (4)	1.968 (4)	1.968 (4)
Max. Leistung ¹ in kW (PS) bei min ⁻¹	103 (140)/4.200	103 (140)/4.200	130 (177)/4.200	130 (177)/4.200
Max. Drehmoment in Nm bei min ⁻¹	320/1.750–2.500	320/1.750–2.500	380/1.750–2.500	380/1.750–2.500
Kraftübertragung/Räder				
Antriebsart	Vorderradantrieb	Permanenter Allradantrieb quattro®	Vorderradantrieb	Permanenter Allradantrieb quattro®
Getriebeart	6-Gang-Handschaltgetriebe	6-Gang-Handschaltgetriebe [7-Gang S tronic]	6-Gang-Handschaltgetriebe	6-Gang-Handschaltgetriebe [7-Gang S tronic]
Räder	Aluminium-Schmiederäder, 6,5 J x 16	Aluminium-Schmiederäder, 6,5 J x 16	Aluminium-Gussräder, 7 J x 17	Aluminium-Gussräder, 7 J x 17
Reifen	215/65 R 16 ²	215/65 R 16 ²	235/55 R 17 ²	235/55 R 17 ²
Gewicht/Volumen				
Leergewicht ³ in kg	1.520	1.610 [1.645]	1.565	1.650 [1.660]
Zul. Gesamtgewicht in kg	2.045	2.135 [2.170]	2.090	2.175 [2.185]
Zul. Dachlast/Stützlast in kg	75/80	75/80	75/80	75/80
Zul. Anhängelast ⁴ in kg	ungebremst bei 12 % Steigung bei 8 % Steigung	750 1.800 1.800	750 1.800 1.800	750 2.000 2.000
Tankinhalt ca. in l	64	64	64	64
Fahrleistung/Verbrauch⁵				
Höchstgeschwindigkeit in km/h	202	197 [198]	218	215 [212]
Beschleunigung 0–100 km/h in s	9,9	9,9 [9,9]	8,3	8,1 [8,2]
Kraftstoffart	Diesel schwefelfrei ⁷	Diesel schwefelfrei ⁷	Diesel schwefelfrei ⁷	Diesel schwefelfrei ⁷
Kraftstoffverbrauch ⁸ in l/100 km	innerorts außerorts kombiniert	6,2 4,7 5,2	6,9 5,0 5,7	6,4 5,0 5,5
CO ₂ -Emission ⁸ in g/km	innerorts außerorts kombiniert	163 122 137	182 131 149	167 131 144
Effizienzklasse	B	B [C]	C	B [C]
Abgasnorm	EU5	EU5	EU5	EU5

Erklärungen

- ¹ Der angegebene Wert wurde nach dem vorgeschriebenen Messverfahren (RL 80/1269/EWG in der gegenwärtig geltenden Fassung) ermittelt.
- ² Angaben zu den technischen Eigenschaften der Reifen finden Sie in der nebenstehenden Tabelle.
- ³ Fahrzeugleergewicht mit Fahrer (68 kg), Gepäck (7 kg) und Kraftstoffbehälter zu 90 % gefüllt, ermittelt nach der RL 92/21/EWG in der gegenwärtig geltenden Fassung. Durch Sonderausstattungen können sich das Leergewicht und der Luftwiderstandsbeiwert des Fahrzeugs erhöhen, wodurch die mögliche Nutzlast bzw. Höchstgeschwindigkeit entsprechend verringert wird.
- ⁴ Mit zunehmender Höhe verringert sich zwangsläufig die Motorleistung. Ab 1.000 m über Meereshöhe und je weitere 1.000 m sind jeweils 10 % vom Gespanngewicht (zul. Anhängelast + zul. Gesamtgewicht des Zugfahrzeugs) abzuziehen. Gültiger Wert Anhängelast bei werksseitig verbauter Anhängervorrichtung. Bei gewerblicher Nutzung des Fahrzeugs mit Anhängervorrichtung benötigen Sie unter bestimmten Voraussetzungen ein EG-Kontrollgerät.
- ⁵ Der Kraftstoffverbrauch und die CO₂-Emissionen eines Fahrzeugs hängen nicht nur von der effizienten Ausnutzung des Kraftstoffs durch das Fahrzeug ab, sondern werden auch vom Fahrverhalten und von anderen nichttechnischen Faktoren beeinflusst. CO₂ ist das für die Erderwärmung hauptsächlich verantwortliche Treibhausgas.
- ⁶ Die Verwendung von unverbleitem Kraftstoff Super schwefelfrei ROZ 95 nach DIN EN 228 wird empfohlen. Wenn nicht verfügbar: unverbleiter Kraftstoff Normal schwefelfrei ROZ 91 nach DIN EN 228 mit geringer Leistungsminderung. Kraftstoffqualität bleifrei ROZ 95 mit einem maximalen Ethanolanteil von 10 % (E10) ist grundsätzlich verwendbar. Die Angaben zum Verbrauch beziehen sich auf den Betrieb mit Kraftstoff ROZ 95 nach 692/2008/EG.
- ⁷ Die Verwendung von Diesel schwefelfrei nach DIN EN 590 wird empfohlen. Wenn nicht verfügbar: Diesel nach DIN EN 590.
- ⁸ Die angegebenen Werte wurden nach den vorgeschriebenen Messverfahren ermittelt. Die Angaben beziehen sich nicht auf ein einzelnes Fahrzeug und sind nicht Bestandteil des Angebots, sondern dienen allein Vergleichszwecken zwischen den verschiedenen Fahrzeugtypen.













Wichtige Hinweise

Altfahrzeugrecycling: Alle Audi Modelle sind demontage- und verwertungsgerecht konstruiert. Gleichzeitig entwickelt die AUDI AG die Rahmenbedingungen zur Verwertung der Altfahrzeuge und ihrer Bestandteile sowie zur Verringerung des zu entsorgenden Abfalls ständig weiter. Nähere Informationen hierzu erhalten Sie im Internet unter www.audi.de unter den Stichwörtern „Altauto“ und „Altfahrzeug“. Informationen über nahe gelegene Rücknahmestellen zur umweltgerechten Verwertung gemäß Altfahrzeuggesetz erhalten Sie ebenfalls im Internet sowie über unsere kostenlose Hotline 0800 2834737 und bei Ihrem Audi Partner.

Besonderheiten der Räder: Glanzgedrehte, polierte oder teilpolierte Aluminiumräder sollten nicht bei winterlichen Straßenverhältnissen eingesetzt werden. Diese Radoberflächen besitzen herstellungsbedingt hierfür keinen optimierten Korrosionsschutz und können durch Streusalz oder Ähnliches dauerhaft beschädigt werden.

Klassifizierungen von Reifenparametern

In der Tabelle finden Sie die Spannen der Kraftstoffeffizienzklasse, der Nasshaftungsklasse und der Klasse des externen Rollgeräusches zu den unterschiedlichen Reifengrößen des Audi Q3.

	Reifengröße	Kraftstoffeffizienzklasse	Nasshaftungsklasse	Klasse des externen Rollgeräusches	
Sommerreifen	215/65 R 16	F–E	C–B	71–67	 – 
	235/55 R 17	E–C	B	71	
	235/50 R 18	E–C	B	72–71	
	255/40 R 19	E–C	B	73–71	
	255/35 R 20	E	B	73–70	 – 
Winterreifen	215/65 R 16	E–C	E–B	73–69	 – 
	215/60 R 17	E–C	E–B	72–68	 – 
All-Season-Reifen	235/55 R 17	E	C	67	

Die Bestellung eines bestimmten Reifens ist nicht möglich.

Audi Q3

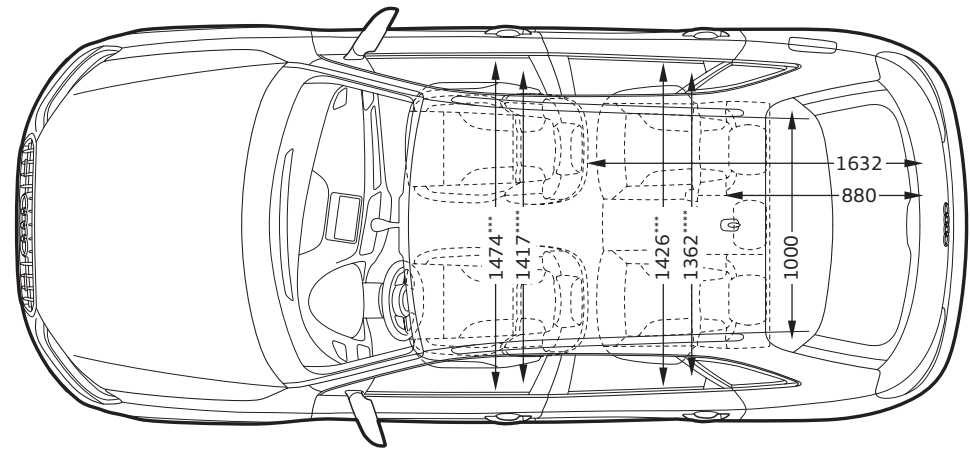
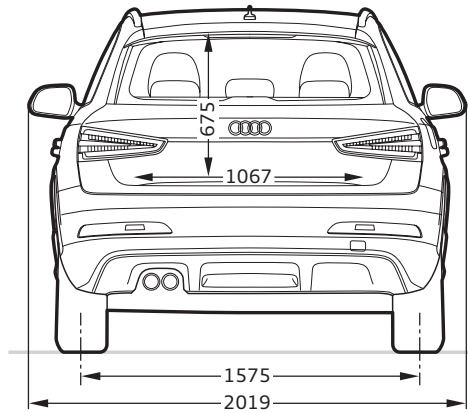
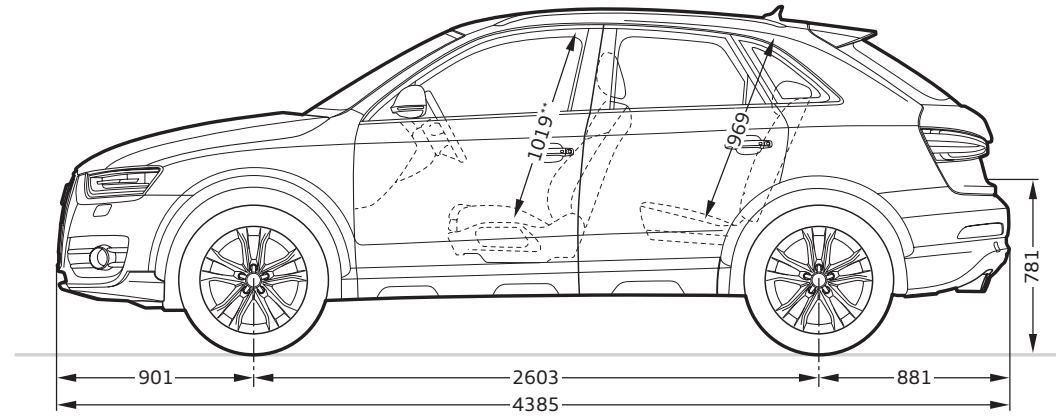
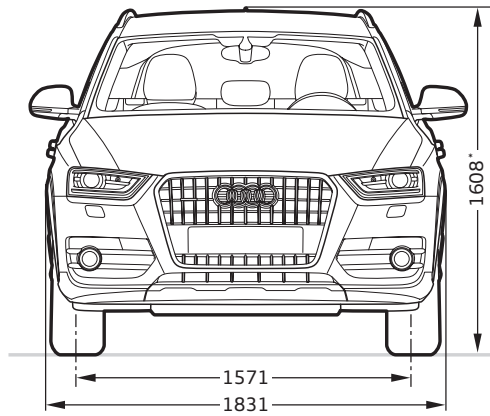











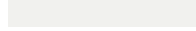

Angaben in Millimeter.

Angabe der Abmessungen bei Fahrzeugleergewicht.









Gepäckraumvolumen in l: 460/1.365 (Messung nach VDA-Methode mit Quadern von 200 x 100 x 50 mm Kantenlänge; zweiter Wert: bei umgeklappter Rücksitzlehne und dachhoher Beladung). Wendekreis ca. 11,8 m.





*Ohne Dachantenne verringert sich die Fahrzeughöhe um 18 mm. **Maximaler Kopfraum.











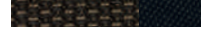



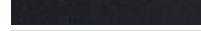
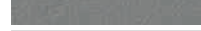
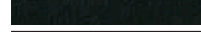





Breite Ellbogenraum. *Breite Schulterraum.

	Seite	1.4 TFSI (110 kW)	2.0 TFSI (125 kW)	2.0 TFSI (155 kW)	2.0 TDI (103 kW)	2.0 TDI (130 kW)
Ausstattungspakete	48					
S line Exterieurpaket		■	■	■	■	■
S line Sportpaket		■	■	■	■	■
S line competition		■	■	■	■	■
Optikpaket Offroad Audi exclusive		■	■	■	■	■
Unilackierungen	58					
 Cortinaweiß		□	□	□	□	□
 Brillantschwarz		□	□	□	□	□
Metalliclackierungen	58					
 Gletscherweiß Metallic		■	■	■	■	■
 Florettsilber Metallic		■	■	■	■	■
 Monsungrau Metallic		■	■	■	■	■
 Platinbeige Metallic		■	■	■	■	■
 Tundrabraun Metallic		■	■	■	■	■
 Samoaorange Metallic		■	■	■	■	■
 Kobaltblau Metallic		■	■	■	■	■
 Mythoschwarz Metallic		■	■	■	■	■
Perleffektlackierungen	59					
 Misanorot Perleffekt		■	■	■	■	■
Individuallackierungen	59					
 Individuallackierungen Audi exclusive		■	■	■	■	■
Lackierungen	59					
Kontrastlackierung ¹		■	■	■	■	■
Volllackierung		■	■	■	■	■

□ Serienausstattung ■ Sonderausstattung – nicht erhältlich

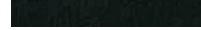
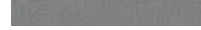



	Seite	1.4 TFSI (110 kW)	2.0 TFSI (125 kW)	2.0 TFSI (155 kW)	2.0 TDI (103 kW)	2.0 TDI (130 kW)
Räder/Reifen	60					
 16"-Aluminium-Schmiederäder im 7-Arm-Design		□	□	–	□	–
 17"-Aluminium-Gussräder im 5-Arm-Triax-Design		■	■	■	■	■
 17"-Aluminium-Gussräder im 10-Speichen-Design		■	■	□	■	□
 18"-Aluminium-Gussräder im 5-Arm-Design anthrazit, teilpoliert ²		■	■	■	■	■
 18"-Aluminium-Gussräder im 5-Doppelspeichen-Design		■	■	■	■	■
 18"-Aluminium-Gussräder Audi Sport im 5-Arm-Offroad-Design		■	■	■	■	■
 18"-Aluminium-Gussräder Audi Sport im 5-Doppelspeichen-Design		■	■	■	■	■
 18"-Aluminium-Gussräder Audi Sport im 5-Arm-Struktur-Design		■	■	■	■	■
 19"-Aluminium-Gussräder Audi Sport im 5-Segmentspeichen-Design		■	■	■	■	■

	Seite	1.4 TFSI (110 kW)	2.0 TFSI (125 kW)	2.0 TFSI (155 kW)	2.0 TDI (103 kW)	2.0 TDI (130 kW)
 19"-Aluminium-Gussräder Audi Sport im 5-Doppelspeichen-Offroad-Design		■	■	■	■	■
 19"-Aluminium Gussräder Audi Sport im 10-Speichen-Design in Titanoptik matt, glanzgedreht ^{2, 3}		■	■	■	■	■
 20"-Aluminium Gussräder Audi Sport im 5-Arm-Rotor-Design in Titanoptik matt, glanzgedreht ²		■	■	■	■	■
 16"-Winter-Aluminium-Schmiederäder im 7-Arm-Design		■	■	■	■	■
 17"-Winter-Aluminium-Gussräder im 5-Arm-Trias-Design		■	■	■	■	■
All-Season-Reifen		■	■	■	■	■
Radschrauben diebstahlhemmend		■	■	■	■	■
Reifenreparaturset		□	□	□	□	□
Reserverad platzsparend		■	■	■	■	■
Reifendruck-Kontrollanzeige		□	□	□	□	□
Bordwerkzeug		□	□	□	□	□
Wagenheber		□	□	□	□	□
Sitze	62					
Normalsitze vorn		□	□	□	□	□
Sportsitze vorn		■	■	■	■	■

	Seite	1.4 TFSI (110 kW)	2.0 TFSI (125 kW)	2.0 TFSI (155 kW)	2.0 TDI (103 kW)	2.0 TDI (130 kW)
Sitzbezüge für Normalsitze vorn	62					
 Stoff Initial schwarz/braun		□	□	□	□	□
 Stoff Initial titangrau		□	□	□	□	□
 Stoff Inspiration schwarz		■	■	■	■	■
 Stoff Inspiration titangrau		■	■	■	■	■
 Stoff Inspiration pistazienbeige		■	■	■	■	■
 Leder Milano schwarz		■	■	■	■	■
 Leder Milano titangrau		■	■	■	■	■
 Leder Feinnappa schwarz		■	■	■	■	■
 Leder Feinnappa titangrau		■	■	■	■	■
 Leder Feinnappa pistazienbeige		■	■	■	■	■
 Leder Feinnappa kastanienbraun		■	■	■	■	■
 Leder Feinnappa madrasbraun		■	■	■	■	■
 Lederausstattungen Audi exclusive ⁴		■	■	■	■	■
Sitzbezüge für Sportsitze vorn	64					
 Stoff Energie schwarz		■	■	■	■	■
 Stoff Energie titangrau		■	■	■	■	■
 Alcantara/Leder schwarz		■	■	■	■	■
 Alcantara/Leder titangrau		■	■	■	■	■
 Leder Milano schwarz		■	■	■	■	■
 Leder Milano titangrau		■	■	■	■	■
 Leder Feinnappa schwarz		■	■	■	■	■
 Leder Feinnappa titangrau		■	■	■	■	■
 Leder Feinnappa pistazienbeige		■	■	■	■	■
 Leder Feinnappa kastanienbraun		■	■	■	■	■
 Leder Feinnappa madrasbraun		■	■	■	■	■
 Lederausstattungen Audi exclusive ⁵		■	■	■	■	■

¹Nicht in Verbindung mit Monsungrau Metallic und Misanorot Perleffekt erhältlich. ²Bitte beachten Sie die Besonderheiten zu den Rädern auf Seite 86. ³Nur in Verbindung mit S line competition erhältlich.

⁴Erhältlich in Leder Feinnappa. ⁵Erhältlich in Leder Feinnappa und Alcantara/Leder Feinnappa.

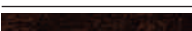
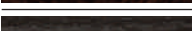
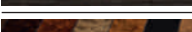
	Seite	1.4 TFSI (110 kW)	2.0 TFSI (125 kW)	2.0 TFSI (155 kW)	2.0 TDI (103 kW)	2.0 TDI (130 kW)
Dachhimmel	65					
Dachhimmel in Stoff		<input type="checkbox"/>	<input type="checkbox"/>	<input type="checkbox"/>	<input type="checkbox"/>	<input type="checkbox"/>
Dachhimmel in Stoff schwarz		<input checked="" type="checkbox"/>	<input checked="" type="checkbox"/>	<input checked="" type="checkbox"/>	<input checked="" type="checkbox"/>	<input checked="" type="checkbox"/>
Dekoreinlagen	66					
 Monometallic platin		<input type="checkbox"/>	<input type="checkbox"/>	<input type="checkbox"/>	<input type="checkbox"/>	<input type="checkbox"/>
 Monometallic trüffelbeige		<input type="checkbox"/>	<input type="checkbox"/>	<input type="checkbox"/>	<input type="checkbox"/>	<input type="checkbox"/>
 Aluminium Satellit		<input checked="" type="checkbox"/>	<input checked="" type="checkbox"/>	<input checked="" type="checkbox"/>	<input checked="" type="checkbox"/>	<input checked="" type="checkbox"/>
 Aluminiumnetz 3D		<input checked="" type="checkbox"/>	<input checked="" type="checkbox"/>	<input checked="" type="checkbox"/>	<input checked="" type="checkbox"/>	<input checked="" type="checkbox"/>
 Klavierlack schwarz		<input checked="" type="checkbox"/>	<input checked="" type="checkbox"/>	<input checked="" type="checkbox"/>	<input checked="" type="checkbox"/>	<input checked="" type="checkbox"/>
 Holz Nussbaumwurzel balsamicobraun		<input checked="" type="checkbox"/>	<input checked="" type="checkbox"/>	<input checked="" type="checkbox"/>	<input checked="" type="checkbox"/>	<input checked="" type="checkbox"/>
 Holz Lärche dunkelbraun naturell		<input checked="" type="checkbox"/>	<input checked="" type="checkbox"/>	<input checked="" type="checkbox"/>	<input checked="" type="checkbox"/>	<input checked="" type="checkbox"/>
 Dekoreinlagen Audi exclusive		<input checked="" type="checkbox"/>	<input checked="" type="checkbox"/>	<input checked="" type="checkbox"/>	<input checked="" type="checkbox"/>	<input checked="" type="checkbox"/>
Licht	68					
Xenon plus inklusive Scheinwerfer-Reinigungsanlage		<input checked="" type="checkbox"/>	<input checked="" type="checkbox"/>	<input checked="" type="checkbox"/>	<input checked="" type="checkbox"/>	<input checked="" type="checkbox"/>
Scheinwerfer-Reinigungsanlage		<input checked="" type="checkbox"/>	<input checked="" type="checkbox"/>	<input checked="" type="checkbox"/>	<input checked="" type="checkbox"/>	<input checked="" type="checkbox"/>
Nebelscheinwerfer		<input type="checkbox"/>	<input type="checkbox"/>	<input type="checkbox"/>	<input type="checkbox"/>	<input type="checkbox"/>
Scheinwerfer (Halogen)		<input type="checkbox"/>	<input type="checkbox"/>	<input type="checkbox"/>	<input type="checkbox"/>	<input type="checkbox"/>
LED-Heckleuchten		<input checked="" type="checkbox"/>	<input checked="" type="checkbox"/>	<input checked="" type="checkbox"/>	<input checked="" type="checkbox"/>	<input checked="" type="checkbox"/>
Heckleuchten		<input type="checkbox"/>	<input type="checkbox"/>	<input type="checkbox"/>	<input type="checkbox"/>	<input type="checkbox"/>
adaptive light		<input checked="" type="checkbox"/>	<input checked="" type="checkbox"/>	<input checked="" type="checkbox"/>	<input checked="" type="checkbox"/>	<input checked="" type="checkbox"/>
Innenbeleuchtung		<input type="checkbox"/>	<input type="checkbox"/>	<input type="checkbox"/>	<input type="checkbox"/>	<input type="checkbox"/>
LED-Innenlichtpaket		<input checked="" type="checkbox"/>	<input checked="" type="checkbox"/>	<input checked="" type="checkbox"/>	<input checked="" type="checkbox"/>	<input checked="" type="checkbox"/>
Fernlichtassistent inklusive Licht-/Regensensor		<input checked="" type="checkbox"/>	<input checked="" type="checkbox"/>	<input checked="" type="checkbox"/>	<input checked="" type="checkbox"/>	<input checked="" type="checkbox"/>
Licht-/Regensensor		<input checked="" type="checkbox"/>	<input checked="" type="checkbox"/>	<input checked="" type="checkbox"/>	<input checked="" type="checkbox"/>	<input checked="" type="checkbox"/>
Spiegel	69					
Außenspiegel elektrisch einstellbar und beheizbar		<input type="checkbox"/>	<input type="checkbox"/>	<input type="checkbox"/>	<input type="checkbox"/>	<input type="checkbox"/>
Außenspiegel beheizbar und elektrisch anklappbar		<input checked="" type="checkbox"/>	<input checked="" type="checkbox"/>	<input checked="" type="checkbox"/>	<input checked="" type="checkbox"/>	<input checked="" type="checkbox"/>

Serienausstattung Sonderausstattung – nicht erhältlich

	Seite	1.4 TFSI (110 kW)	2.0 TFSI (125 kW)	2.0 TFSI (155 kW)	2.0 TDI (103 kW)	2.0 TDI (130 kW)
Außenspiegel beheizbar, elektrisch anklappbar und auf Fahrerseite automatisch abblendend		<input checked="" type="checkbox"/>	<input checked="" type="checkbox"/>	<input checked="" type="checkbox"/>	<input checked="" type="checkbox"/>	<input checked="" type="checkbox"/>
Innenspiegel manuell abblendbar		<input type="checkbox"/>	<input type="checkbox"/>	<input type="checkbox"/>	<input type="checkbox"/>	<input type="checkbox"/>
Innenspiegel automatisch abblendend		<input checked="" type="checkbox"/>	<input checked="" type="checkbox"/>	<input checked="" type="checkbox"/>	<input checked="" type="checkbox"/>	<input checked="" type="checkbox"/>
Make-up-Spiegel		<input type="checkbox"/>	<input type="checkbox"/>	<input type="checkbox"/>	<input type="checkbox"/>	<input type="checkbox"/>
Dachsystem	69					
Panorama-Glasdach		<input checked="" type="checkbox"/>	<input checked="" type="checkbox"/>	<input checked="" type="checkbox"/>	<input checked="" type="checkbox"/>	<input checked="" type="checkbox"/>
Schließsysteme	70					
Funkschlüssel		<input type="checkbox"/>	<input type="checkbox"/>	<input type="checkbox"/>	<input type="checkbox"/>	<input type="checkbox"/>
Komfortschlüssel		<input checked="" type="checkbox"/>	<input checked="" type="checkbox"/>	<input checked="" type="checkbox"/>	<input checked="" type="checkbox"/>	<input checked="" type="checkbox"/>
Wegfahrsperrung elektronisch		<input type="checkbox"/>	<input type="checkbox"/>	<input type="checkbox"/>	<input type="checkbox"/>	<input type="checkbox"/>
Manuelle Gepäckraumklappe		<input type="checkbox"/>	<input type="checkbox"/>	<input type="checkbox"/>	<input type="checkbox"/>	<input type="checkbox"/>
Gepäckraumklappe elektrisch öffnend und schließend		<input checked="" type="checkbox"/>	<input checked="" type="checkbox"/>	<input checked="" type="checkbox"/>	<input checked="" type="checkbox"/>	<input checked="" type="checkbox"/>
Diebstahlwarnanlage		<input checked="" type="checkbox"/>	<input checked="" type="checkbox"/>	<input checked="" type="checkbox"/>	<input checked="" type="checkbox"/>	<input checked="" type="checkbox"/>
Vorbereitung für Ortungsassistent		<input checked="" type="checkbox"/>	<input checked="" type="checkbox"/>	<input checked="" type="checkbox"/>	<input checked="" type="checkbox"/>	<input checked="" type="checkbox"/>
Verglasung	70					
Wärmeschutzverglasung		<input type="checkbox"/>	<input type="checkbox"/>	<input type="checkbox"/>	<input type="checkbox"/>	<input type="checkbox"/>
Scheiben abgedunkelt (Privacy-Verglasung)		<input checked="" type="checkbox"/>	<input checked="" type="checkbox"/>	<input checked="" type="checkbox"/>	<input checked="" type="checkbox"/>	<input checked="" type="checkbox"/>
Akustikfrontscheibe		<input checked="" type="checkbox"/>	<input checked="" type="checkbox"/>	<input checked="" type="checkbox"/>	<input checked="" type="checkbox"/>	<input checked="" type="checkbox"/>
Scheibenwaschanlage		<input type="checkbox"/>	<input type="checkbox"/>	<input type="checkbox"/>	<input type="checkbox"/>	<input type="checkbox"/>
Weitere Außenleistungen	70					
Anhängervorrichtung		<input checked="" type="checkbox"/>	<input checked="" type="checkbox"/>	<input checked="" type="checkbox"/>	<input checked="" type="checkbox"/>	<input checked="" type="checkbox"/>
Vorrüstung für Anhängervorrichtung		<input checked="" type="checkbox"/>	<input checked="" type="checkbox"/>	<input checked="" type="checkbox"/>	<input checked="" type="checkbox"/>	<input checked="" type="checkbox"/>
Audi Singleframe		<input type="checkbox"/>	<input type="checkbox"/>	<input type="checkbox"/>	<input type="checkbox"/>	<input type="checkbox"/>
Dachreling in Schwarz		<input type="checkbox"/>	<input type="checkbox"/>	<input checked="" type="checkbox"/>	<input type="checkbox"/>	<input checked="" type="checkbox"/>
Dachreling Aluminium eloxiert		<input checked="" type="checkbox"/>	<input checked="" type="checkbox"/>	<input type="checkbox"/>	<input checked="" type="checkbox"/>	<input type="checkbox"/>
Dachkantenspoiler		<input type="checkbox"/>	<input type="checkbox"/>	<input type="checkbox"/>	<input type="checkbox"/>	<input type="checkbox"/>
Modellbezeichnung/Schriftzug		<input type="checkbox"/>	<input type="checkbox"/>	<input type="checkbox"/>	<input type="checkbox"/>	<input type="checkbox"/>

	Seite	1.4 TFSI (110 kW)	2.0 TFSI (125 kW)	2.0 TFSI (155 kW)	2.0 TDI (103 kW)	2.0 TDI (130 kW)
Abgasendrohre		<input type="checkbox"/>	<input type="checkbox"/>	<input type="checkbox"/>	<input type="checkbox"/>	<input type="checkbox"/>
Glanzpaket		<input checked="" type="checkbox"/>	<input checked="" type="checkbox"/>	<input type="checkbox"/>	<input checked="" type="checkbox"/>	<input type="checkbox"/>
Glanzpaket Schwarz Audi exclusive		<input checked="" type="checkbox"/>	<input checked="" type="checkbox"/>	<input checked="" type="checkbox"/>	<input checked="" type="checkbox"/>	<input checked="" type="checkbox"/>
Sitze/Sitzkomfort	71					
Mittelarmlehne vorn		<input checked="" type="checkbox"/>	<input checked="" type="checkbox"/>	<input checked="" type="checkbox"/>	<input checked="" type="checkbox"/>	<input checked="" type="checkbox"/>
4-Wege-Lendenwirbelstütze für die Vordersitze		<input checked="" type="checkbox"/>	<input checked="" type="checkbox"/>	<input checked="" type="checkbox"/>	<input checked="" type="checkbox"/>	<input checked="" type="checkbox"/>
Sitzheizung vorn		<input checked="" type="checkbox"/>	<input checked="" type="checkbox"/>	<input checked="" type="checkbox"/>	<input checked="" type="checkbox"/>	<input checked="" type="checkbox"/>
Kopfstützen		<input type="checkbox"/>	<input type="checkbox"/>	<input type="checkbox"/>	<input type="checkbox"/>	<input type="checkbox"/>
Kindersitzbefestigung ISOFIX und Top Tether für die äußeren Fondsitze		<input type="checkbox"/>	<input type="checkbox"/>	<input type="checkbox"/>	<input type="checkbox"/>	<input type="checkbox"/>
Kindersitzbefestigung ISOFIX für den Beifahrersitz		<input checked="" type="checkbox"/>	<input checked="" type="checkbox"/>	<input checked="" type="checkbox"/>	<input checked="" type="checkbox"/>	<input checked="" type="checkbox"/>
Beifahrersitz klappbar		<input checked="" type="checkbox"/>	<input checked="" type="checkbox"/>	<input checked="" type="checkbox"/>	<input checked="" type="checkbox"/>	<input checked="" type="checkbox"/>
Fahrersitz elektrisch einstellbar		<input checked="" type="checkbox"/>	<input checked="" type="checkbox"/>	<input checked="" type="checkbox"/>	<input checked="" type="checkbox"/>	<input checked="" type="checkbox"/>
Vordersitze elektrisch einstellbar		<input checked="" type="checkbox"/>	<input checked="" type="checkbox"/>	<input checked="" type="checkbox"/>	<input checked="" type="checkbox"/>	<input checked="" type="checkbox"/>
Rücksitzlehne umklappbar		<input type="checkbox"/>	<input type="checkbox"/>	<input type="checkbox"/>	<input type="checkbox"/>	<input type="checkbox"/>
Lenkräder/Schalthebel/Bedienelemente	72					
Lederlenkrad im 4-Speichen-Design		<input type="checkbox"/>	<input type="checkbox"/>	<input type="checkbox"/>	<input type="checkbox"/>	<input type="checkbox"/>
Multifunktions-Lederlenkrad im 4-Speichen-Design		<input checked="" type="checkbox"/>	<input checked="" type="checkbox"/>	<input checked="" type="checkbox"/>	<input checked="" type="checkbox"/>	<input checked="" type="checkbox"/>
Multifunktions-Lederlenkrad im 4-Speichen-Design mit Schaltwippen		<input checked="" type="checkbox"/> ¹	<input checked="" type="checkbox"/> ¹	<input checked="" type="checkbox"/>	<input checked="" type="checkbox"/> ¹	<input checked="" type="checkbox"/> ¹
Multifunktions-Sportlederlenkrad im 3-Speichen-Q-Design		<input checked="" type="checkbox"/>	<input checked="" type="checkbox"/>	<input checked="" type="checkbox"/>	<input checked="" type="checkbox"/>	<input checked="" type="checkbox"/>
Multifunktions-Sportlederlenkrad im 3-Speichen-Q-Design mit Schaltwippen		<input checked="" type="checkbox"/> ¹	<input checked="" type="checkbox"/> ¹	<input checked="" type="checkbox"/>	<input checked="" type="checkbox"/> ¹	<input checked="" type="checkbox"/> ¹
Sportlederlenkrad im 3-Speichen-Q-Design		<input checked="" type="checkbox"/>	<input checked="" type="checkbox"/>	<input checked="" type="checkbox"/>	<input checked="" type="checkbox"/>	<input checked="" type="checkbox"/>
Lenkradkranz in Leder Audi exclusive		<input checked="" type="checkbox"/>	<input checked="" type="checkbox"/>	<input checked="" type="checkbox"/>	<input checked="" type="checkbox"/>	<input checked="" type="checkbox"/>
Schalthebelknopf in Aluminium Audi exclusive		<input checked="" type="checkbox"/> ²	<input checked="" type="checkbox"/> ²	—	<input checked="" type="checkbox"/> ²	<input checked="" type="checkbox"/> ²
Bedienelemente in Leder Audi exclusive		<input checked="" type="checkbox"/>	<input checked="" type="checkbox"/>	<input checked="" type="checkbox"/>	<input checked="" type="checkbox"/>	<input checked="" type="checkbox"/>

	Seite	1.4 TFSI (110 kW)	2.0 TFSI (125 kW)	2.0 TFSI (155 kW)	2.0 TDI (103 kW)	2.0 TDI (130 kW)
Klimatisierung	72					
Komfortklimaautomatik		<input checked="" type="checkbox"/>	<input checked="" type="checkbox"/>	<input checked="" type="checkbox"/>	<input checked="" type="checkbox"/>	<input checked="" type="checkbox"/>
Klimaanlage manuell		<input type="checkbox"/>	<input type="checkbox"/>	<input type="checkbox"/>	<input type="checkbox"/>	<input type="checkbox"/>
Gepäckversicherungs- und Ablagesysteme	73					
Ablagefächer		<input type="checkbox"/>	<input type="checkbox"/>	<input type="checkbox"/>	<input type="checkbox"/>	<input type="checkbox"/>
Handschuhfach		<input type="checkbox"/>	<input type="checkbox"/>	<input type="checkbox"/>	<input type="checkbox"/>	<input type="checkbox"/>
Ablagepaket		<input checked="" type="checkbox"/>	<input checked="" type="checkbox"/>	<input checked="" type="checkbox"/>	<input checked="" type="checkbox"/>	<input checked="" type="checkbox"/>
Getränkehalter		<input type="checkbox"/>	<input type="checkbox"/>	<input type="checkbox"/>	<input type="checkbox"/>	<input type="checkbox"/>
Verzurrösen		<input type="checkbox"/>	<input type="checkbox"/>	<input type="checkbox"/>	<input type="checkbox"/>	<input type="checkbox"/>
Wendematte		<input checked="" type="checkbox"/>	<input checked="" type="checkbox"/>	<input checked="" type="checkbox"/>	<input checked="" type="checkbox"/>	<input checked="" type="checkbox"/>
Wendeladeboden		<input checked="" type="checkbox"/>	<input checked="" type="checkbox"/>	<input checked="" type="checkbox"/>	<input checked="" type="checkbox"/>	<input checked="" type="checkbox"/>
Durchladeeinrichtung		<input checked="" type="checkbox"/>	<input checked="" type="checkbox"/>	<input checked="" type="checkbox"/>	<input checked="" type="checkbox"/>	<input checked="" type="checkbox"/>
Ski-/Snowboardtasche		<input checked="" type="checkbox"/>	<input checked="" type="checkbox"/>	<input checked="" type="checkbox"/>	<input checked="" type="checkbox"/>	<input checked="" type="checkbox"/>
Gepäckraumabdeckung		<input type="checkbox"/>	<input type="checkbox"/>	<input type="checkbox"/>	<input type="checkbox"/>	<input type="checkbox"/>
Gepäckraumpaket		<input checked="" type="checkbox"/>	<input checked="" type="checkbox"/>	<input checked="" type="checkbox"/>	<input checked="" type="checkbox"/>	<input checked="" type="checkbox"/>
Weitere Innenausstattungen	73					
Komfortpaket		<input checked="" type="checkbox"/>	<input checked="" type="checkbox"/>	<input checked="" type="checkbox"/>	<input checked="" type="checkbox"/>	<input checked="" type="checkbox"/>
Fußmatten vorn und hinten		<input type="checkbox"/>	<input type="checkbox"/>	<input type="checkbox"/>	<input type="checkbox"/>	<input type="checkbox"/>
Sonnenblenden		<input type="checkbox"/>	<input type="checkbox"/>	<input type="checkbox"/>	<input type="checkbox"/>	<input type="checkbox"/>
Fensterheber		<input type="checkbox"/>	<input type="checkbox"/>	<input type="checkbox"/>	<input type="checkbox"/>	<input type="checkbox"/>
Mittelkonsole		<input type="checkbox"/>	<input type="checkbox"/>	<input type="checkbox"/>	<input type="checkbox"/>	<input type="checkbox"/>
Einstiegsleisten und Ladekantenschutz in Edelstahl		<input checked="" type="checkbox"/>	<input checked="" type="checkbox"/>	<input checked="" type="checkbox"/>	<input checked="" type="checkbox"/>	<input checked="" type="checkbox"/>
Zigarettenanzünder und Aschenbecher		<input checked="" type="checkbox"/>	<input checked="" type="checkbox"/>	<input checked="" type="checkbox"/>	<input checked="" type="checkbox"/>	<input checked="" type="checkbox"/>
Haltegriffe		<input type="checkbox"/>	<input type="checkbox"/>	<input type="checkbox"/>	<input type="checkbox"/>	<input type="checkbox"/>
Steckdose 12 Volt		<input type="checkbox"/>	<input type="checkbox"/>	<input type="checkbox"/>	<input type="checkbox"/>	<input type="checkbox"/>
Aluminiumoptik Interieur ³		<input checked="" type="checkbox"/>	<input checked="" type="checkbox"/>	<input checked="" type="checkbox"/>	<input checked="" type="checkbox"/>	<input checked="" type="checkbox"/>

¹Nur erhältlich für Modelle mit S tronic. ²Nur erhältlich für Modelle mit 6-Gang-Handschaltgetriebe. ³Nur in Verbindung mit einer optionalen Dekoreinlage erhältlich.

	Seite	1.4 TFSI (110 kW)	2.0 TFSI (125 kW)	2.0 TFSI (155 kW)	2.0 TDI (103 kW)	2.0 TDI (130 kW)
MMI® und Navigationssysteme	74					
MMI® Navigation plus		■	■	■	■	■
Navigationspaket		■	■	■	■	■
Mitteldisplay		□	□	□	□	□
Fahrerinformationssystem		■	■	■	■	■
Fahrerinformationssystem mit Farbdisplay		■	■	■	■	■
Pausenempfehlung		■	■	■	■	■
Radio- und TV-Anlagen	75					
Bose Surround Sound		■	■	■	■	■
Audi sound system		■	■	■	■	■
Radioanlage chorus		□	□	□	□	□
Radioanlage concert		■	■	■	■	■
Digitaler Radioempfang		■	■	■	■	■
Digitaler TV-Empfang		■	■	■	■	■
CD-Wechsler		■	■	■	■	■
Telefon und Kommunikation	76					
Audi connect inklusive Autotelefon		■	■	■	■	■
Bluetooth-Schnittstelle		■	■	■	■	■
Handyvorbereitung (Bluetooth)		■	■	■	■	■
Connectivity-Paket		■	■	■	■	■
Audi music interface		■	■	■	■	■
Audi music interface online		■	■	■	■	■
Assistenzsysteme	76					
Einparkhilfe hinten		■	■	■	■	■
Einparkhilfe plus		■	■	■	■	■
Einparkhilfe plus mit Rückfahrkamera		■	■	■	■	■
Parkassistent mit Umgebungsanzeige		■	■	■	■	■
Parkassistent mit Umgebungsanzeige und Rückfahrkamera		■	■	■	■	■

□ Serienausstattung ■ Sonderausstattung – nicht erhältlich

	Seite	1.4 TFSI (110 kW)	2.0 TFSI (125 kW)	2.0 TFSI (155 kW)	2.0 TDI (103 kW)	2.0 TDI (130 kW)
Geschwindigkeitsregelanlage		■	■	■	■	■
Kamerabasierte Tempolimitanzeige		■	■	■	■	■
Audi side assist		■	■	■	■	■
Audi active lane assist		■	■	■	■	■
Anfahrassistent		■	■	■	■	■
Berganfahrassistent		□	□	□	□	□
Bergabfahrassistent		■	■	■	■	■
Fahrwerke/Bremsen	78					
Dynamikfahrwerk		□	□	□	□	□
S line-Sportfahrwerk		■	■	■	■	■
Fahrwerk mit Dämpferregelung		■	■	■	■	■
Audi drive select®		■	■	■	■	■
Elektromechanische Parkbremse		□	□	□	□	□
Technik/Sicherheit	78					
Elektrische Kindersicherung		■	■	■	■	■
Instrumenteneinsatz		□	□	□	□	□
Kindersicherung		□	□	□	□	□
Sicherheitsgurte		□	□	□	□	□
Gurtanlegekontrolle		□	□	□	□	□
Airbags		□	□	□	□	□
Seitenairbags vorn und Kopfairbagsystem		□	□	□	□	□
Seitenairbags hinten		■	■	■	■	■
Seitenaufprallschutz		□	□	□	□	□
Integrales Kopfstützensystem		□	□	□	□	□
Lenksäule		□	□	□	□	□
Lenksäulenverriegelung		□	□	□	□	□
Verbandmaterial mit Warndreieck		□	□	□	□	□
Anti-Blockier-System (ABS)		□	□	□	□	□

	Seite	1.4 TFSI (110 kW)	2.0 TFSI (125 kW)	2.0 TFSI (155 kW)	2.0 TDI (103 kW)	2.0 TDI (130 kW)
Antriebs-Schlupf-Regelung (ASR)		<input type="checkbox"/>	<input type="checkbox"/>	<input type="checkbox"/>	<input type="checkbox"/>	<input type="checkbox"/>
Elektronische Differenzialsperre (EDS)		<input type="checkbox"/>	<input type="checkbox"/>	<input type="checkbox"/>	<input type="checkbox"/>	<input type="checkbox"/>
Elektronische Stabilisierungskontrolle (ESC)		<input type="checkbox"/>	<input type="checkbox"/>	<input type="checkbox"/>	<input type="checkbox"/>	<input type="checkbox"/>
ESC mit elektronischer Quersperre		<input type="checkbox"/> ¹	–	–	<input type="checkbox"/> ¹	<input type="checkbox"/> ¹
Radselektive Momentensteuerung		–	<input type="checkbox"/>	<input type="checkbox"/>	<input type="checkbox"/> ²	<input type="checkbox"/> ²
Elektromechanische Servolenkung		<input type="checkbox"/>	<input type="checkbox"/>	<input type="checkbox"/>	<input type="checkbox"/>	<input type="checkbox"/>
6-Gang-Handschatgetriebe		<input type="checkbox"/> ³	<input type="checkbox"/> ³	–	<input type="checkbox"/> ³	<input type="checkbox"/> ³
S tronic®		<input type="checkbox"/> ³	<input type="checkbox"/> ³	<input type="checkbox"/>	<input type="checkbox"/> ³	<input type="checkbox"/> ³
Vorderradantrieb		<input type="checkbox"/>	–	–	<input type="checkbox"/> ³	<input type="checkbox"/> ³
quattro®		–	<input type="checkbox"/>	<input type="checkbox"/>	<input type="checkbox"/> ³	<input type="checkbox"/> ³
Freilaufmodus		<input checked="" type="checkbox"/> ⁴	<input checked="" type="checkbox"/> ⁴	<input checked="" type="checkbox"/> ⁴	<input checked="" type="checkbox"/> ⁴	<input checked="" type="checkbox"/> ⁴
Rekuperation		<input type="checkbox"/>	<input type="checkbox"/>	<input type="checkbox"/>	<input type="checkbox"/>	<input type="checkbox"/>
Start-Stop-System		<input type="checkbox"/>	<input type="checkbox"/>	<input type="checkbox"/>	<input type="checkbox"/>	<input type="checkbox"/>
Audi Anschlussgarantie	79					
Audi Anschlussgarantie		<input checked="" type="checkbox"/>	<input checked="" type="checkbox"/>	<input checked="" type="checkbox"/>	<input checked="" type="checkbox"/>	<input checked="" type="checkbox"/>

Ausstattung des abgebildeten Audi Q3 (S. 4–23):

Lackierung: Florettsilber Metallic; Räder: Aluminium-Gussräder im 5-Arm-Design;

Sitzbezüge: Leder Feinnappa kastanienbraun; Dekoreinlagen: Aluminiumnetz 3D

¹Nur erhältlich für Modelle mit Vorderradantrieb. ²Nur erhältlich in Verbindung mit quattro Antrieb. ³Modellabhängig. ⁴Nur erhältlich für Modelle mit S tronic und Audi drive select.



Einen Audi zu fahren ist ein einzigartiges Erlebnis. Ihn abzuholen auch.



Die Audi Neuwagenabholung in Neckarsulm und Ingolstadt.

Der Kauf eines neuen Autos ist etwas Besonderes. Schließlich haben Sie sich nicht einfach für irgendein Auto entschieden, sondern für eines, das Ihre persönliche Vorstellung von Mobilität und Design widerspiegelt. Daher möchten wir, dass auch die erste Begegnung mit Ihrem neuen Audi etwas ganz Besonderes wird. Wie wäre es, wenn Sie ihn direkt bei uns abholen und einen unvergesslichen Tag verbringen? In Neckarsulm oder in Ingolstadt – ganz wie Sie mögen.

Alle Modelle sind an beiden Standorten abholbar. Ein abwechslungsreiches und spannendes Rahmenprogramm wartet auf Sie mit einer ausführlichen Fahrzeugerklärung, einem Blick in die Audi Historie, einem Restaurantbesuch und einer Werkbesichtigung. Erleben Sie bei einer Werkbesichtigung Einblicke in faszinierende Einrichtungen und Prozesse unseres Produktionsstandorts. Wir bieten neben einer Überblicksführung (ca. 2 Std.) auch

eine Schwerpunktführung (ca. 1 Std.) an, die vertiefende Einblicke in die Fertigungswelt zeigt. So wird auch der wiederholte Besuch im Audi Forum zu einem spannenden Erlebnis. Oder genießen Sie eines unserer attraktiven Tourismusangebote, bis es schließlich Zeit für den Höhepunkt ist: die erste Fahrt in Ihrem neuen Audi.

Gern möchten wir mit Ihnen gemeinsam Ihre ganz persönliche Neuwagenabholung planen. Näheres zu unseren Angeboten und Leistungen erfahren Sie bei Ihrem Audi Partner, im Internet unter www.audi.de/neuwagenabholung oder über unsere Hotline unter Telefon 0800 6363666. Informationen über Preise finden Sie in unserer Preisliste oder wenden Sie sich an Ihren Audi Partner oder unsere Hotline.



Heben Sie ab! Ob über Ingolstadt oder Neckarsulm – bei einem optional buchbaren Hubschrauberrundflug erleben Sie einen der beiden Produktionsstandorte exklusiv aus der Vogelperspektive.



Atmen Sie Geschichte: Das Audi museum mobile (Ingolstadt) und die Audi Traditionsausstellung (Neckarsulm) nehmen Sie mit auf eine Reise in die Geschichte des Automobils und der Marke Audi.



Entdecken Sie Technik: Bei einer Werkbesichtigung erleben Sie, wie eines der fortschrittlichsten Automobile der Welt gebaut wird.



Lassen Sie sich verwöhnen: Worauf immer Sie Lust haben, in unseren stilvollen Restaurants in den Audi Foren bleibt kein Wunsch offen.

Spüren Sie den Herzschlag der Marke: Die Audi Foren in Neckarsulm und Ingolstadt bieten Ihnen aufregende Einblicke in die Welt des Automobils.

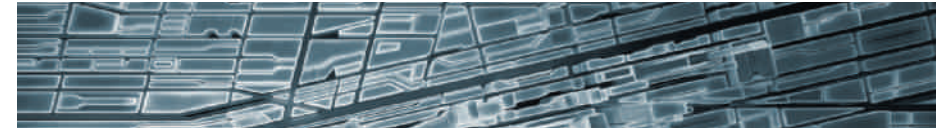
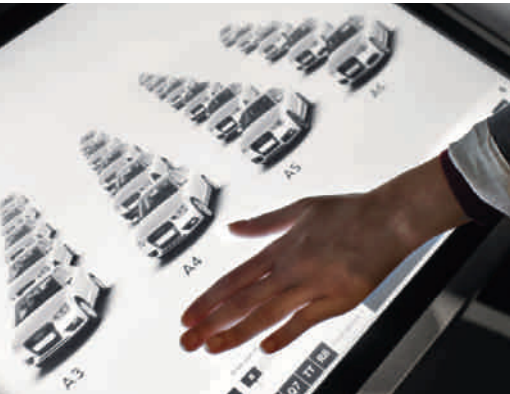

Entdecken Sie

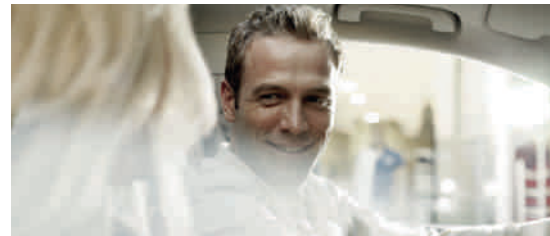

Erlebnis Audi

Die Faszination Audi lässt sich vielseitig erleben. In der Audi City Berlin haben Sie zum Beispiel einen digitalen Zugang zu allen Modellen in Echtgröße und in Echtzeit. Selbstverständlich lohnt sich auch der Besuch auf einer der großen Automobilmessen. Hier präsentiert Audi stets seine neuen Modelle und lädt gern zu einem Ausblick ein, wie mit „Vorsprung durch Technik“ die Zukunft gestaltet wird. Wer erleben möchte, wie Audi das heute schon umsetzt, findet faszinierende Einblicke im Online-Special „Vorsprung durch Technik“ auf www.audi.de. Aber auch ein Blick zurück kann sich lohnen: Im Audi museum mobile in Ingolstadt gehen Historie und Hightech Hand in Hand. Insgesamt 130 historische Exponate und modernste

Präsentationsformen bilden eine spannungsreiche Symbiose. Außerdem erleben Sie bei Audi driving experience spannende und abwechslungsreiche Fahrerlebnisse mit aktuellen Audi Modellen. Hier wird purer Fahrspaß kombiniert mit wertvollen Lerneffekten. Dafür sorgt ein Team speziell ausgebildeter und hochqualifizierter Instruktorinnen, die mit praktischen Tipps helfen, Ihr fahrerisches Können zu optimieren. Seit Neuestem auch im Audi driving experience center in Neuburg, nahe Ingolstadt. Zur Verfügung stehen dort ein bis zu 3,4 km langer Rundkurs mit herausfordernden Kurvenkombinationen, eine 30.000 m² große Dynamikfläche und ein Offroad-Parcours für Q-Modelle.





AUDI AG
85045 Ingolstadt
www.audi.de
Gültig ab April 2014

Printed in EU
433/1130.20.00

Die in diesem Katalog abgebildeten Fahrzeuge sind teilweise mit Sonderausstattungen gegen Mehrpreis ausgerüstet. Die Angaben über Lieferumfang, Aussehen, Leistungen, Maße und Gewichte, Kraftstoffverbrauch und Betriebskosten der Fahrzeuge entsprechen den zum Zeitpunkt der Drucklegung vorhandenen Kenntnissen. Abweichungen in Farbe und Form von den Abbildungen, Irrtümer und Druckfehler bleiben vorbehalten. Alle Angaben zu Ausstattungen und technischen Daten basieren auf den Merkmalen des deutschen Markts. Änderungen sind vorbehalten. Nachdruck, auch auszugsweise, nur mit schriftlicher Genehmigung der AUDI AG.

Das Papier dieses Katalogs wurde aus chlorfrei gebleichtem Zellstoff hergestellt.

