



Q3



Sie sagen:

„Genau so.“

Wir sagen:

„Freiheit ist ein großes Wort. Machen Sie es noch größer.“

Der neue Audi Q3	04–09	Ausstattungen	28–37
Interieur	10–15	Zubehör	38–39
Komfort & Flexibilität	16–19	Faszination Audi Q3	40–43
Technik	20–23	Technische Daten	44–47
Linien & Pakete	24–27		

Die Werte für Kraftstoffverbrauch und CO₂-Emissionen sowie die Effizienzklassen finden Sie ab Seite 44. Bei den gezeigten bzw. beschriebenen Ausstattungen handelt es sich teilweise um Sonderausstattungen gegen Mehrpreis. Detaillierte Angaben zu Serien- und Sonderausstattungen erhalten Sie unter www.audi.de oder bei Ihrem Audi Partner.

Sie sagen:

„Stark!“



Wir sagen:

„Sein Charakter ist erwachsener geworden, seine Ausstrahlung noch selbstbewusster. Der neue Audi Q3 ist ein kraftvoller, dynamischer SUV, der in der Stadt und im Gelände eine gute Figur macht.“

Die Werte für Kraftstoffverbrauch und CO₂-Emissionen sowie die Effizienzklassen finden Sie ab Seite 44. Bei den gezeigten bzw. beschriebenen Ausstattungen handelt es sich teilweise um Sonderausstattungen gegen Mehrpreis. Detaillierte Angaben zu Serien- und Sonderausstattungen erhalten Sie unter www.audi.de oder bei Ihrem Audi Partner.

Sie sagen:

„Wow!“

Wir sagen:

„Dynamische Linien, aufregend gestaltete Flächen und maximale Dreidimensionalität heben den Audi Q3 aus der Menge heraus. Die angehobene Front zeigt Präsenz, Matrix LED-Scheinwerfer bringen seine Strahlkraft auf ein neues Niveau. Weiteres besonderes Merkmal ist die neue Grillarchitektur, die sofort die Gene der Q-Familie erkennen lässt.“



Die Werte für Kraftstoffverbrauch und CO₂-Emissionen sowie die Effizienzklassen finden Sie ab Seite 44. Bei den gezeigten bzw. beschriebenen Ausstattungen handelt es sich teilweise um Sonderausstattungen gegen Mehrpreis. Detaillierte Angaben zu Serien- und Sonderausstattungen erhalten Sie unter www.audi.de oder bei Ihrem Audi Partner.



Sie sagen:

„Ganz
weit
vorne!“

Wir sagen:

„Beeindruckende Fahrdynamik ist im neuen Audi Q3 Programm. Sein quattro Antrieb und kraftvolle Motoren sorgen innerhalb von Sekunden für Fahrfreude im Gelände und in der Stadt.“

Die Werte für Kraftstoffverbrauch und CO₂-Emissionen sowie die Effizienzklassen finden Sie ab Seite 44. Bei den gezeigten bzw. beschriebenen Ausstattungen handelt es sich teilweise um Sonderausstattungen gegen Mehrpreis. Detaillierte Angaben zu Serien- und Sonderausstattungen erhalten Sie unter www.audi.de oder bei Ihrem Audi Partner.

Sie sagen:

„1A.“

Wir sagen:

„Größe findet im neuen Audi Q3 in jeder Dimension statt. Sei es durch viel Platz und Komfort, die Armaturentafel in 3D-Optik, das 12,3 Zoll große virtual cockpit plus oder das neue MMI-Mitteldisplay mit 10,1-Zoll-Touchscreen. Damit wird die Bedienung aller Komfort- und Infotainment-Funktionen intuitiver denn je.“

Die Werte für Kraftstoffverbrauch und CO₂-Emissionen sowie die Effizienzklassen finden Sie ab Seite 44.
Bei den gezeigten bzw. beschriebenen Ausstattungen handelt es sich teilweise um Sonderausstattungen gegen Mehrpreis.
Detaillierte Angaben zu Serien- und Sonderausstattungen erhalten Sie unter www.audi.de oder bei Ihrem Audi Partner.

Sie sagen:

„Klingt
super!“



quattro

Wir sagen:

„Das Audi smartphone interface verbindet Ihr Smartphone mit dem Fahrzeug und spiegelt Apps auf dem MMI-Screen wider. So können Musik-Streaming-Dienste jederzeit abgerufen werden. Dazu sorgt der Bang & Olufsen Premium Sound mit 3D-Effekt für originalgetreuen Klang.“

Die Werte für Kraftstoffverbrauch und CO₂-Emissionen sowie die Effizienzklassen finden Sie ab Seite 44. Bei den gezeigten bzw. beschriebenen Ausstattungen handelt es sich teilweise um Sonderausstattungen gegen Mehrpreis. Detaillierte Angaben zu Serien- und Sonderausstattungen erhalten Sie unter www.audi.de oder bei Ihrem Audi Partner.

Sie sagen:

„Was geht online?“

Wir sagen:

„Das MMI-Mitteldisplay sorgt für eine benutzerfreundliche Bedienung der gewohnten Online-Dienste und -Funktionen. Der WLAN-Hotspot verbindet bis zu acht Endgeräte mit dem Internet. Aber nicht nur das Infotainment lässt die Zeit wie im Flug vergehen, sondern auch die prädiktive Routenführung bringt Sie schnell ans Ziel.“

Die Werte für Kraftstoffverbrauch und CO₂-Emissionen sowie die Effizienzklassen finden Sie ab Seite 44. Bei den gezeigten bzw. beschriebenen Ausstattungen handelt es sich teilweise um Sonderausstattungen gegen Mehrpreis. Detaillierte Angaben zu Serien- und Sonderausstattungen erhalten Sie unter www.audi.de oder bei Ihrem Audi Partner.

Sie sagen:

„Praktisch.“

Wir sagen:

„Verschiebbare Rücksitzbank, variabler ebener Ladeboden, elektrische Heckklappe, erhältlich mit Gestensteuerung in Verbindung mit dem Komfortschlüssel, zwei integrierte LED-Scheinwerfer in der Heckklappe, USB-Anschlüsse und eine 12-V-Steckdose. Nur ein paar von vielen Funktionen, die den Audi Q3 besonders alltagstauglich und zum idealen Begleiter Ihres Lifestyles machen.“



Die Werte für Kraftstoffverbrauch und CO₂-Emissionen sowie die Effizienzklassen finden Sie ab Seite 44. Bei den gezeigten bzw. beschriebenen Ausstattungen handelt es sich teilweise um Sonderausstattungen gegen Mehrpreis. Detaillierte Angaben zu Serien- und Sonderausstattungen erhalten Sie unter www.audi.de oder bei Ihrem Audi Partner.

Sie sagen:

„Passt!“

Wir sagen:

„530–1.525 l Laderaumvolumen und ein erweitertes Ablage- und Gepäckraumpaket. Über das große Raumangebot des Audi Q3 freut sich aber nicht nur das Gepäck, sondern auch die Passagiere vorn wie hinten.“

Die Werte für Kraftstoffverbrauch und CO₂-Emissionen sowie die Effizienzklassen finden Sie ab Seite 44. Bei den gezeigten bzw. beschriebenen Ausstattungen handelt es sich teilweise um Sonderausstattungen gegen Mehrpreis. Detaillierte Angaben zu Serien- und Sonderausstattungen erhalten Sie unter www.audi.de oder bei Ihrem Audi Partner.

Wir sagen:

„Die intelligente Technologie im Audi Q3 lässt Sie entspannt fahren: Audi pre sense front und unzählige Assistenten warnen und können zur Not eingreifen – bis hin zur automatischen Vollbremsung. Ob Spurwechsel, oder Stop-and-go-Verkehr – der Audi Q3 unterstützt Sie nach allen Regeln der Ingenieurskunst.“

Sie sagen:

„Gar nicht blöd.“

Bitte beachten Sie, dass die Systeme den Fahrer bei der Fahraufgabe lediglich innerhalb der jeweiligen Systemgrenzen unterstützen können. Die Verantwortlichkeit und notwendige Aufmerksamkeit für die Bewältigung der Fahraufgabe verbleiben stets beim Fahrer.

Die Werte für Kraftstoffverbrauch und CO₂-Emissionen sowie die Effizienzklassen finden Sie ab Seite 44. Bei den gezeigten bzw. beschriebenen Ausstattungen handelt es sich teilweise um Sonderausstattungen gegen Mehrpreis. Detaillierte Angaben zu Serien- und Sonderausstattungen erhalten Sie unter www.audi.de oder bei Ihrem Audi Partner.

Sie sagen:

„Yeahh!“

Wir sagen:

„Freuen Sie sich auf ein intensives Fahrerlebnis, das sich dank Audi drive select an Ihre persönlichen Vorlieben anpasst. Dynamisch, effizient oder mit dem neuen Fahrprofil „offroad“ für gesteigerte Geländetauglichkeit. Unterstützt von der Progressivlenkung, um Agilität zu erhöhen und Lenkarbeit zu reduzieren.“



Die Werte für Kraftstoffverbrauch und CO₂-Emissionen sowie die Effizienzklassen finden Sie ab Seite 44. Bei den gezeigten bzw. beschriebenen Ausstattungen handelt es sich teilweise um Sonderausstattungen gegen Mehrpreis. Detaillierte Angaben zu Serien- und Sonderausstattungen erhalten Sie unter www.audi.de oder bei Ihrem Audi Partner.

Sie sagen:

„Ziemlich stylisch!“



Wir sagen:

„Die Ausstattungslinie Q3 advanced stellt das Exterieurdesign in den Fokus: Die Kontrastlackierung in Manhattangrau Metallic und prägnante Akzente fallen auf. Verschiedene Innenraumpakete bieten die Möglichkeit, mit Sportsitzen, Elementen in Alcantara, eleganter Aluminiumoptik und vielen weiteren Details das perfekte Bild abzurunden. Und das Beste: Die verschiedenen Exterieurlinien können beliebig mit den Interieurpaketen kombiniert werden.“

Die Werte für Kraftstoffverbrauch und CO₂-Emissionen sowie die Effizienzklassen finden Sie ab Seite 44. Bei den gezeigten bzw. beschriebenen Ausstattungen handelt es sich teilweise um Sonderausstattungen gegen Mehrpreis. Detaillierte Angaben zu Serien- und Sonderausstattungen erhalten Sie unter www.audi.de oder bei Ihrem Audi Partner.



Interieur design selection



Q3 advanced mit Kontrastlackierung Manhattangrau Metallic und Optikpaket schwarz



18-Zoll-Aluminium-Gussräder im 5-Arm-Design, 7J x 18 mit Reifen der Größe 235/55 R 18



Interieur S line

Einstiegsleisten mit Aluminiumeinlegern
beleuchtet, mit S-Schriftzug19-Zoll-Aluminium-Gussräder im 5-Doppelspeichen-Dynamik-Design (S-Design),
7J x 19 mit Reifen der Größe 235/50 R 19

Sie sagen:

„Na, dann
mal los!“

Wir sagen:

„Die S line zeigt den Audi Q3 von seiner sportlichsten Seite. Markante Front, große Lufteinlässe und ein dynamischer Heckdiffusor zeigen schon von außen, was in ihm steckt. Sein Interieur steht dem in nichts nach. Elemente wie Sportlenkrad in perforiertem Leder, Sportsitze mit Stoff-Leder-Alcantara-Flächen und Aluminiumdekor machen einen in Höchstgeschwindigkeit zum Fan.“

Die Werte für Kraftstoffverbrauch und CO₂-Emissionen sowie die Effizienzklassen finden Sie ab Seite 44. Bei den gezeigten bzw. beschriebenen Ausstattungen handelt es sich teilweise um Sonderausstattungen gegen Mehrpreis. Detaillierte Angaben zu Serien- und Sonderausstattungen erhalten Sie unter www.audi.de oder bei Ihrem Audi Partner.



Sie sagen:

„Wenn schon,
dann schon!“

Wir sagen:

„Pulsorange, Turboblau oder, oder, oder. Wählen Sie die Lackfarbe, die am besten zu Ihrer Persönlichkeit passt. Verlassen Sie sich auf Ihren Geschmack und auf die hervorragende Qualität. Denn der Audi Q3 wird nicht einfach, sondern vierfach lackiert, damit der Glanz lange erhalten bleibt.“

Zitrusgelb
Metallic

Mythoschwarz
Metallic

Turboblau

Tangorot
Metallic

Kosmosblau
Metallic

Gletscherweiß
Metallic

Nanograu
Metallic

Chronosgrau
Metallic

Die Werte für Kraftstoffverbrauch und CO₂-Emissionen sowie die Effizienzklassen finden Sie ab Seite 44. Bei den gezeigten bzw. beschriebenen Ausstattungen handelt es sich teilweise um Sonderausstattungen gegen Mehrpreis. Detaillierte Angaben zu Serien- und Sonderausstattungen erhalten Sie unter www.audi.de oder bei Ihrem Audi Partner.

Sie sagen:

„Je größer, desto besser!“

Wir sagen:

„Seine Räder unterstreichen den starken, dynamischen Auftritt des Audi Q3. In elegantem oder sportlichem Design und in Größen von 17 bis zu eindrucksvollen 20 Zoll. Ganz egal, welche Räder Sie auswählen, alle sind von hoher Qualität. Das garantiert ein spezifisches Testverfahren sowie eine besondere Prüfung.“



19-Zoll-Aluminium-Gussräder
im 5-Doppelspeichen-Dynamik-
Design (S-Design)



18-Zoll-Aluminium-Gussräder
im 5-Doppelarm-Design



20-Zoll-Aluminium-Gussräder Audi Sport
im 5-V-Speichen-Stern-Design in Titanoptik
matt, glanzgedreht¹



18-Zoll-Aluminium-Gussräder im
5-Y-Speichen-Design, teilpoliert¹



19-Zoll-Aluminium-Gussräder Audi Sport
im 5-Doppelarm-Design in Titanoptik
matt, glanzgedreht^{1,2}



19-Zoll-Aluminium-Gussräder Audi Sport
im 7-Speichen-Rotor-Design in Anthrazit-
schwarz glänzend, glanzgedreht^{1,2}



18-Zoll-Aluminium-Gussräder
im 5-Arm-Design

¹ Bitte beachten Sie den Hinweis zu den Besonderheiten der Räder bei winterlichen Straßenverhältnissen auf Seite 45. ² Ein Angebot der Audi Sport GmbH.

Die Werte für Kraftstoffverbrauch und CO₂-Emissionen sowie die Effizienzklassen finden Sie ab Seite 44. Bei den gezeigten bzw. beschriebenen Ausstattungen handelt es sich teilweise um Sonderausstattungen gegen Mehrpreis. Detaillierte Angaben zu Serien- und Sonderausstattungen erhalten Sie unter www.audi.de oder bei Ihrem Audi Partner.

Sie sagen:

„Fühlt sich
gut an.“

Sportsitze

Wir sagen:

„In Ihrem Audi Q3 nehmen Sie auf Normalsitzen oder Sportsitzen Platz. Ob vorne oder hinten, Sie bekommen so oder so Komfort zu spüren. Dafür sorgen hochwertige Materialien und eine präzise Verarbeitung – ganz gleich, welchen Sitzbezug Sie wählen.“

Sportsitze

Die Werte für Kraftstoffverbrauch und CO₂-Emissionen sowie die Effizienzklassen finden Sie ab Seite 44. Bei den gezeigten bzw. beschriebenen Ausstattungen handelt es sich teilweise um Sonderausstattungen gegen Mehrpreis. Detaillierte Angaben zu Serien- und Sonderausstattungen erhalten Sie unter www.audi.de oder bei Ihrem Audi Partner.

Leder/Kunstleder mono.pur 550-Kombination in Perlmutterbeige (Normalsitz)

Stoff Syntax/Kunstleder mono.pur 550-Kombination in Pandograu-Stahlgrau; Kontrastnähte in Felsgrau (Sportsitz)

Leder/Kunstleder mono.pur 550-Kombination design selection in Schwarz-Bernsteinbraun; Kontrastnähte in Bernsteinbraun (Sportsitz)

Leder/Kunstleder mono.pur 550-Kombination S line in Rotorgrau; Kontrastnähte in Anthrazit (Sportsitz)

Alcantara Frequenz/Kunstleder mono.pur 550-Kombination in Schwarz; Kontrastnähte in Felsgrau (Sportsitz)

Stoff Puls/Kunstleder mono.pur 550-Kombination in Schwarz-Rot; Kontrastnähte in Felsgrau (Sportsitz)

Stoff Puls/Kunstleder mono.pur 550-Kombination in Schwarz-Silber; Kontrastnähte in Felsgrau (Sportsitz)

Leder/Kunstleder mono.pur 550-Kombination S line in Schwarz; Kontrastnähte in Felsgrau (Sportsitz)

Sie sagen:

„Ganz cool!“

Orange

Stahlgrau

Bernsteinbraun

Aluminium
Dimension silber

Aluminium matt
gebürstet dunkel

Aluminium
Dimension dunkel

Holz Linde Artefakt
graubraun naturell

Wir sagen:

„Kombinieren Sie das neue Alcantara-Interieurpaket mit Dekoreinlagen und Akzentflächen, wie es Ihnen gefällt. Ob klassisch, dezent oder in einem maskulinen Metallic-Look.“

Die Werte für Kraftstoffverbrauch und CO₂-Emissionen sowie die Effizienzklassen finden Sie ab Seite 44.
Bei den gezeigten bzw. beschriebenen Ausstattungen handelt es sich teilweise um Sonderausstattungen gegen Mehrpreis.
Detaillierte Angaben zu Serien- und Sonderausstattungen erhalten Sie unter www.audi.de oder bei Ihrem Audi Partner.

Sie sagen:

„Könnte mir gefallen!“

Wir sagen:

„Einfach bedienbare Technik, Design und Komfort. Ganz typische Eigenschaften, die den neuen Audi Q3 besonders alltagstauglich machen. Ein Beweis ist die flexible Rücksitzbank plus, durch die Sie im Handumdrehen den Stauraum vergrößern.“

Die Werte für Kraftstoffverbrauch und CO₂-Emissionen sowie die Effizienzklassen finden Sie ab Seite 44. Bei den gezeigten bzw. beschriebenen Ausstattungen handelt es sich teilweise um Sonderausstattungen gegen Mehrpreis. Detaillierte Angaben zu Serien- und Sonderausstattungen erhalten Sie unter www.audi.de oder bei Ihrem Audi Partner.

Bang & Olufsen Soundsystem

Das intelligente 3D-Sound-System für ein intensives und authentisches Klangerlebnis

Matrix LED-Scheinwerfer



Audi virtual cockpit plus

Volldigitales Kombiinstrument in 12,3 Zoll, das vielfältige Funktionen, Dienste und Anzeigen auf einen Blick zeigt.

Sie sagen: „Quality Time.“



Wir sagen:

„Verleihen Sie Ihrem Audi einen noch dynamischeren Auftritt mit Audi Original Zubehör. Passgenaue Lösungen, die Ihnen den Komfort bieten, den Sie von Audi gewohnt sind. Begeistern Sie sich für funktionale Produkte, auf deren Qualität man sich verlassen kann. Natürlich im faszinierenden Audi Design, das immer wieder aufs Neue Freude macht.“

Die Werte für Kraftstoffverbrauch und CO₂-Emissionen sowie die Effizienzklassen finden Sie ab Seite 44. Bitte beachten Sie den Hinweis zu Audi Original Zubehör auf Seite 47.

Grundträger für Dachreling
Ski- und Gepäckbox
Fahrradträger für die Anhängervorrichtung
Außenspiegelgehäuse in Carbon
Aluminium-Gussrad im 5-Arm-Serra-Design,
mattschwarz, mit Kontrastfarbe Quarzgrau matt;
7 J x 19 für Reifen der Größe 235/50 R 19



Weitere Informationen
erhalten Sie im Zubehörkatalog
und bei Ihrem Audi Partner.



Außenspiegelgehäuse in hochwertigem Carbon –
setzen einen optischen Akzent



Einstiegs-LED – projiziert die Audi Ringe mit LED-Licht auf den
Untergrund. Wahlweise auch als quattro Schriftzug erhältlich.



Allwetterfußmatten – helfen den Fahrzeuginnenraum vor Nässe
und grober Verschmutzung zu schützen. Mit Q3-Schriftzug.



Winter-Aluminium-Gussrad – im 5-Arm-Serra-Design,
schwarz glänzend; 6,5 J x 17 für Reifen der Größe 215/65 R 17

Sie sagen:

„Genau

meins.“

Wir sagen:

„Herzlich willkommen in Ihrem Audi Q3. Jetzt einsteigen in das Sondermodell Q3 edition one! Erhältlich in sportlichem Pulsorange oder elegantem Chronosgrau Metallic – natürlich mit S line und der Interior design selection sowie vielen weiteren exklusiven Highlights!“

Die Werte für Kraftstoffverbrauch und CO₂-Emissionen sowie die Effizienzklassen finden Sie ab Seite 44.
Bei den gezeigten bzw. beschriebenen Ausstattungen handelt es sich teilweise um Sonderausstattungen gegen Mehrpreis.
Detaillierte Angaben zu Serien- und Sonderausstattungen erhalten Sie unter www.audi.de oder bei Ihrem Audi Partner.

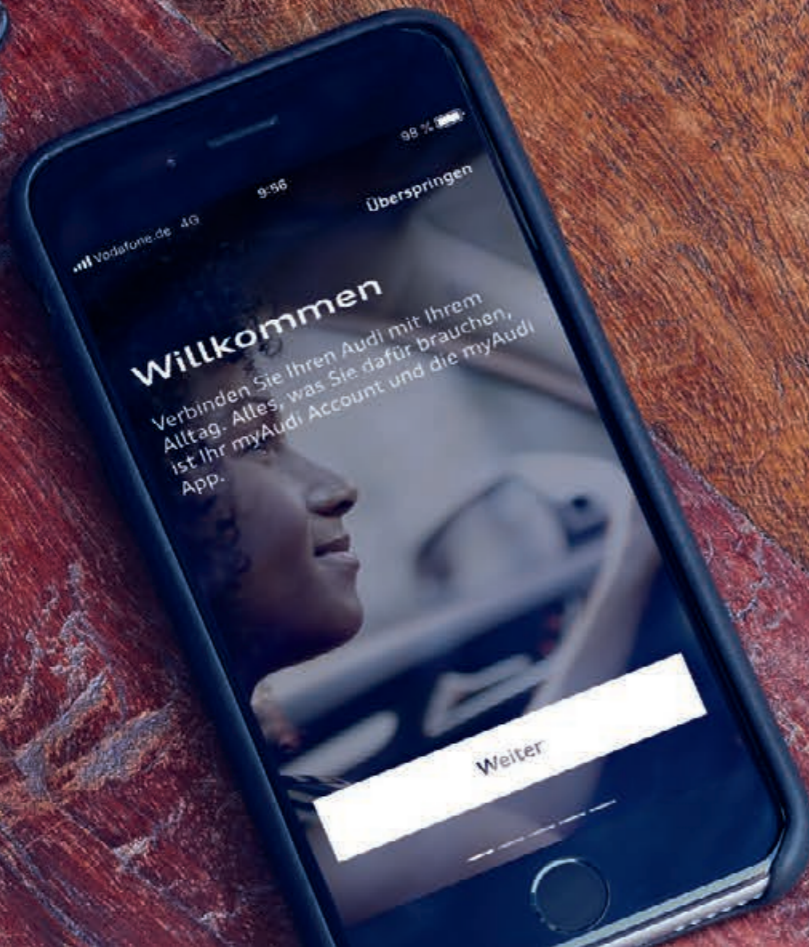

Scannen Sie den QR-Code mit einem Smartphone oder Tablet.

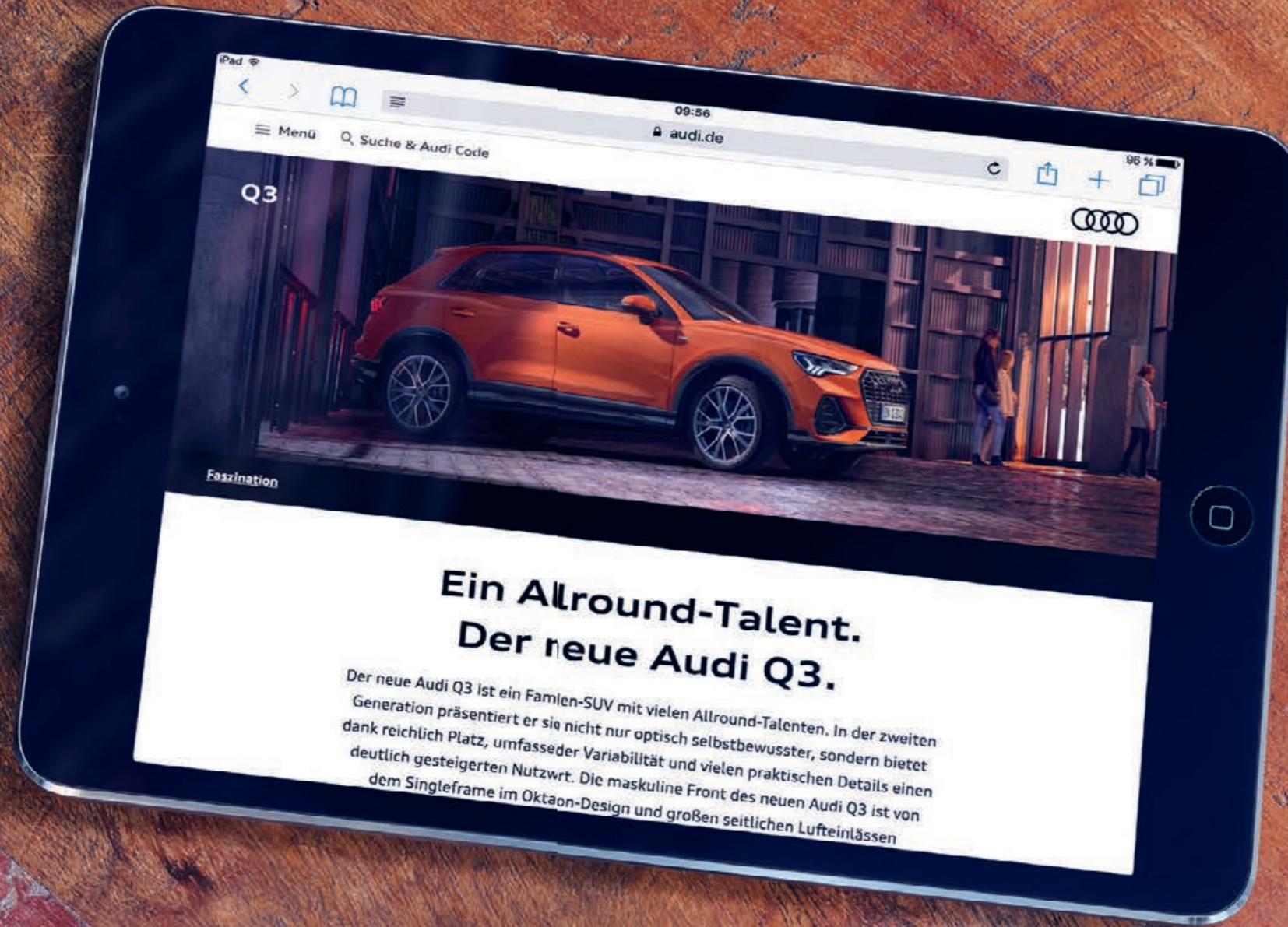

Sie sagen:

„Gibt's noch mehr?“

Wir sagen:

„Faszination Audi Q3. Mehr davon online, wo Sie die Welt des neuen Audi Q3 entdecken können. Mehr Informationen, mehr Individualität und mehr Exklusivität. Jetzt auf www.audi.de/q3.“

Klassifizierungen von Reifenparametern

In der Tabelle finden Sie die Spannen der Kraftstoffeffizienzklasse, der Nasshaftungsklasse und der Klasse des externen Rollgeräusches zu den unterschiedlichen Reifengrößen des Audi Q3.

	Reifengröße	Kraftstoffeffizienzklasse	Nasshaftungsklasse	Klasse des externen Rollgeräusches
Sommerreifen	215/65 R 17	B-A	A	71-68
	235/55 R 18	B	A	71-69
	235/50 R 19	C	B	71
	255/45 R 19	E	A	73
	255/40 R 20	C	A	72
All-Season-Reifen	235/55 R 18	C	C	71
Winterreifen	215/65 R 17	C	B	72
	235/50 R 19	C	C-B	72-70

Die Bestellung eines bestimmten Reifens ist nicht möglich. Bezüglich des landesspezifischen Reifenangebots fragen Sie bitte Ihren Audi Partner.

Wichtiger Hinweis

Besonderheiten der Räder: Glanzgedrehte, polierte oder teilpolierte Aluminiumräder dürfen nicht bei winterlichen Straßenverhältnissen eingesetzt werden. Die Felgenoberfläche besitzt herstellungsbedingt keinen ausreichenden Korrosionsschutz und kann durch Streusalz oder Ähnliches dauerhaft beschädigt werden.

Audi Q3 edition one (Auszug aus der Ausstattung des abgebildeten Audi Q3, Seite 2-41):

- Außenfarbe Pulsorange
- S line mit Kontrastlackierung Manhattangrau Metallic
- Optikpaket schwarz sowie Audi Ringe und Schriftzüge in Schwarz glänzend Audi exclusive
- 20-Zoll-Aluminium-Gussräder Audi Sport im 5-V-Speichen-Stern-Design in Titanoptik matt, glanzgedreht¹
- Matrix LED-Scheinwerfer und LED-Heckleuchten mit dynamischem Blinklicht
- Interieur design selection
- Dachhimmel in Stoff schwarz
- Sportkontur-Lederlenkrad im 3-Speichen-Design unten abgeflacht mit Multifunktion plus
- Sportsitze vorn
- Leder/mono.pur 550-Kombination design selection in Schwarz-Stahlgrau mit exklusiven Kontrastnähten in Orange
- Interieurelemente in Alcantara orange
- Schlüsselblende

Die Audi Q3 edition one ist auch in Chronosgrau Metallic mit Sportsitzen in Pandograu und exklusiven Interieurelementen in Alcantara mondsilber erhältlich.

Audi Q3

Angaben in mm

Angabe der Abmessungen bei Fahrzeugleergewicht.

Gepäckraumvolumen² 530/1.525 l (zweiter Wert: bei umgeklappter Rücksitzlehne und dachhoher Beladung).

Wendekreis ca. 11,8 m.

* Ohne Dachantenne verringert sich die Fahrzeughöhe um 31 mm.

** Maximaler Kopfraum. *** Breite Ellbogenraum. **** Breite Schulterraum.

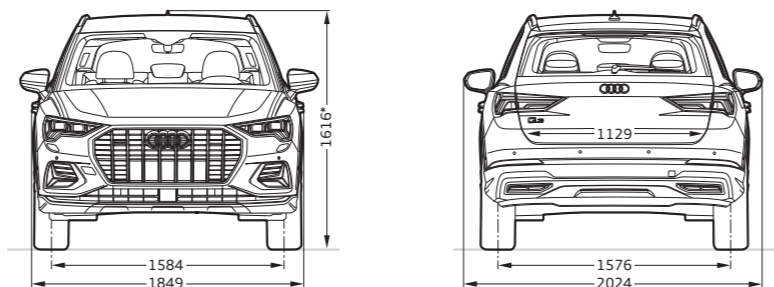
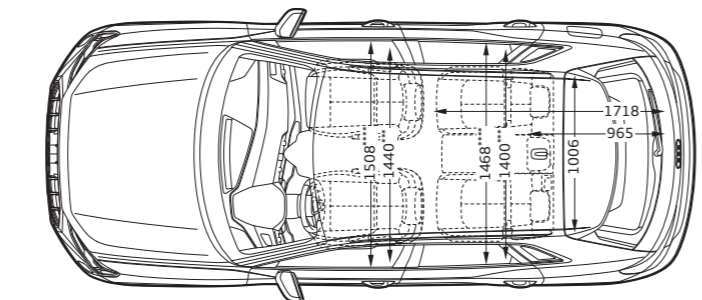
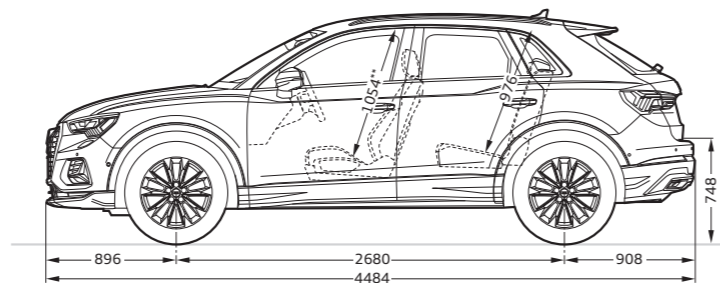

Rechtshinweise zu Audi connect

Die Nutzung der von Audi connect unterstützten Dienste ist nur in Verbindung mit einem Navigationssystem möglich. Die Erbringung der Audi connect-Dienste erfolgt durch die AUDI AG. Die Datenverbindung für die Audi connect-Dienste wird über eine fest im Fahrzeug verbaute SIM-Karte durch einen Mobilfunkanbieter hergestellt. Die Kosten dieser Datenverbindungen sind im Preis für die Audi connect-Dienste enthalten. Die Kosten für den WLAN-Hotspot sind nicht enthalten. Die Datenverbindung für den WLAN-Hotspot kann über einen kostenpflichtigen Datentarif eines ausgewählten Mobilfunkanbieters dazugebucht werden. Informationen zu Tarifen und zur Buchung finden Sie unter my.audi.de.

Alternativ kann zur Herstellung einer Datenverbindung eine kundeneigene externe SIM-Karte in den Kartenslot gesteckt werden. In Verbindung mit der optionalen Ausstattung Audi phone box kann bei vielen Modellen für die Nutzung der integrierten Autotelefonfunktion auch ein Bluetooth-fähiges Smartphone mit remote SIM Access Profile (rSAP) verbunden werden. Wird eine externe SIM-Karte in den Kartenslot gesteckt oder per rSAP verbunden, so werden alle Datenverbindungen sowohl für die Audi connect-Dienste als auch für den WLAN-Hotspot über diese externe SIM-Karte hergestellt. Die Abrechnung der dabei entstehenden Kosten erfolgt dann ausschließlich über die externe SIM-Karte. Die Verfügbarkeit der von Audi connect unterstützten Dienste ist länderabhängig. Die Audi connect-Dienste werden für mindestens 1 Jahr ab Fahrzeugauslieferung zur Verfügung gestellt. Nach Ablauf von 24 Monaten ab Fahrzeugauslieferung verlängert sich die Laufzeit der Audi connect-Dienste einmalig kostenfrei um 12 Monate. Falls Sie eine solche Verlängerung nicht wünschen, teilen Sie dies bitte schriftlich an folgende Anschrift mit:

AUDI AG
Kundenbetreuung Deutschland
85045 Ingolstadt
E-Mail: kundenbetreuung@audi.de
Tel.: +49 800 28347378423

Über anschließende Verlängerungsmöglichkeiten der Audi connect-Dienste informiert Sie Ihr Audi Partner. Audi connect ermöglicht je nach Fahrzeugmodell den Zugriff auf die Dienste Google und Twitter. Eine dauerhafte Verfügbarkeit kann nicht gewährleistet werden, sondern obliegt Google und Twitter. Nähere Informationen zu Audi connect erhalten Sie unter www.audi.de/connect und bei Ihrem Audi Partner, Informationen zu Tarifbedingungen bei Ihrem Mobilfunkanbieter.

Rechtshinweis zu Audi connect Notruf & Service

Die Erbringung der Dienste erfolgt über eine im Fahrzeug verbaute SIM-Karte. Die Kosten für Gesprächs- und Datenverbindungen sind im Preis für die Dienste enthalten. Die von Audi zur Verfügung gestellten Dienste sind nur innerhalb der Abdeckung des Mobilfunknetzes des von Audi gewählten Mobilfunkanbieters verfügbar. Die Audi connect-Dienste Notruf, Online Pannruf und Audi Servicetermin online werden für 10 Jahre ab Fahrzeugauslieferung in folgenden Ländern zur Verfügung gestellt: Belgien, Bulgarien, Deutschland, Finnland, Frankreich, Gibraltar, Griechenland, Großbritannien, Italien, Irland, Liechtenstein, Litauen, Malta, Monaco, Niederlande, Norwegen, Österreich, Polen, Portugal, Rumänien, Schweden, Schweiz, Spanien, Ungarn. Über den Einsatztermin in weiteren europäischen Ländern und die Verfügbarkeit der Sonderausstattung informiert Sie Ihr Audi Partner.

Allgemeiner Rechtshinweis zu den beiden Ausstattungen Audi connect Notruf & Service und Audi connect

Störungen der Dienste können sich aus Gründen höherer Gewalt und behördlicher Anordnungen sowie aufgrund technischer und sonstiger Maßnahmen ergeben, die etwa an den Anlagen der AUDI AG, der Lieferanten oder der Netzbetreiber für einen ordnungsgemäßen Ablauf erforderlich sind (z. B. Wartung, Reparatur, systembedingte Software-Updates, Erweiterungen).

Die AUDI AG wird alle zumutbaren Anstrengungen unternehmen, um solche Störungen unverzüglich zu beseitigen oder auf die Beseitigung hinzuwirken.

Rechtshinweis zu Audi Original Zubehör

Audi Original Zubehör ist ein optionales Angebot der AUDI AG gegen Aufpreis. Die Bestandteile sind nicht in die Ermittlung der Verbrauchs- und Emissionswerte des Fahrzeugs eingeflossen. Ein Anbau ist daher erst nach der Erstzulassung möglich.

¹Bitte beachten Sie die Besonderheiten zu den Rädern auf dieser Seite. ²Technische Spezifikationen beziehen sich auf ein Basisfahrzeug ohne landesspezifische Setzungen und gewählte Sonderausstattungen.

AUDI AG

Auto-Union-Straße 1
85045 Ingolstadt
www.audi.de
Stand: November 2018

Printed in Germany
833/1150.39.00

Die in diesem Katalog gezeigten und beschriebenen Fahrzeuge und Ausstattungen sowie einige der aufgeführten Dienstleistungen sind nicht in allen Ländern erhältlich. Die abgebildeten Fahrzeuge sind teilweise mit Sonderausstattungen gegen Mehrpreis ausgerüstet. Die Angaben über Lieferumfang, Aussehen, Leistungen, Maße und Gewichte, Kraftstoffverbrauch und Betriebskosten der Fahrzeuge entsprechen den zum Zeitpunkt der Drucklegung vorhandenen Kenntnissen. Abweichungen in Farbe und Form von den Abbildungen, Irrtümer und Druckfehler bleiben vorbehalten. Änderungen sind vorbehalten. Nachdruck, auch auszugsweise, nur mit schriftlicher Genehmigung der AUDI AG.

Das Papier dieses Katalogs wurde aus chlorfrei gebleichtem Zellstoff hergestellt.

