



RS Q3

 Audi RSQ3

 Audi Sport
Vorsprung durch Technik





Seite	
Faszination	
4	Audi RS Q3
Technik	
22	Audi ultra
24	2.5 TFSI-Motor
26	S tronic®
28	quattro®
30	Fahrwerk/Bremsanlage
32	Audi drive select®
Ausstattungen	
36	Styleguides
38	Lackierungen
40	Räder/Reifen
42	Sitze/Sitzbezüge
43	Dekoreinlagen
44	Licht und Spiegel
44	Außenausstattungen
45	Innenausstattungen
47	Infotainment
48	Assistenzsysteme
49	Technik
50	Audi Anschlussgarantie
Sonstiges	
52	Technische Daten
53	Abmessungen
54	Neuwagenabholung
56	Index
62	Faszination Audi

Die Ausstattung des im Faszinationsteil abgebildeten Fahrzeugs finden Sie auf Seite 60.

Die Werte für Kraftstoffverbrauch und CO₂-Emissionen sowie die Effizienzklasse finden Sie auf Seite 52.





Auf alles vorbereitet sein.

▀ Pure Sportlichkeit, die voller Facetten ist: Kraft. Athletische Dynamik.
Und ein Design, das Aufsehen erregt. Ein Fahrzeug, das Sie einzigartig voranbringt.
Und inspiriert. Der Audi RS Q3.

Die Werte für Kraftstoffverbrauch und CO₂-Emissionen sowie die Effizienzklasse
finden Sie auf Seite 52.





■ Unwiderstehlich: in nur 5,5 Sekunden von 0 auf 100 km/h. Für den 2,5-Liter-TFSI-Motor mit 228 kW (310 PS) kein Problem. Sportliche Gene. 5 Zylinder. Fahrzeugabstimmung dabei nach Wunsch. Je nach Fahrsituation oder persönlicher Empfindung. Dank Audi drive select. Serienmäßig.

Die Werte für Kraftstoffverbrauch und CO₂-Emissionen sowie die Effizienzklasse finden Sie auf Seite 52.



Auf der Überholspur leben.

▀ Kraft in die richtigen Bahnen gelenkt. Passend übertragen. Unverzüglich: Das Doppelkupplungsgetriebe S tronic ermöglicht schnelles Schalten in wenigen Hundertstelsekunden. Nahezu ohne Zugkraftunterbrechung. Dynamik bei jeder Fahrt. In engen Kurven, auf langen Geraden. Das RS-Sportfahrwerk mit abgesenkter Trimmlage.

Die Werte für Kraftstoffverbrauch und CO₂-Emissionen sowie die Effizienzklasse finden Sie auf Seite 52.





Eigene Wege gehen.

■ Traktion. Sportlich definiert. Verlässlich. Dafür steht quattro. Mit bedarfsgerechter Verteilung auf Vorder- und Hinterräder. Und damit das Anhalten genauso souverän ist: 18-Zoll-RS-Bremsanlage mit Wave-Bremsscheiben an der Vorderachse.

Die Werte für Kraftstoffverbrauch und CO₂-Emissionen sowie die Effizienzklasse finden Sie auf Seite 52.





Für Gesprächsstoff sorgen.

■ Charakteristisch für den RS Q3: Selbstbewusstsein. Rundum. Audi Singleframe mit schwarz hochglänzendem Wabengitter und Rahmen in matter Aluminiumoptik. RS-Stoßfänger, vorn inklusive Lufteinlasstrichter mit quattro Schriftzug und seitlichen Flaps. Optionale 20-Zoll-Räder im 5-Doppelspeichen-V-Design in Titanoptik matt, glanzgedreht. RS-Abgasanlage mit großem ovalen Endrohr. Heckabschluss mit RS-Dachkantenspoiler und markantem Diffusoreinsatz.

Die Werte für Kraftstoffverbrauch und CO₂-Emissionen sowie die Effizienzklasse finden Sie auf Seite 52.





Neue Räume erschließen.

▀ Sportlichkeit. Im Interieur konsequent weitergeführt. Mit Alcantara/Leder-Kombination bezogene Sportsitze in Schwarz mit RS Q3-Prägung vorn. Unten abgeflachtes RS-Multifunktions-Sportlederlenkrad. Schaltwippen und Pedale in Aluminiumoptik. Dekoreinlagen auf Wunsch in exklusivem Carbon. Einstiegsleisten mit RS Q3-Schriftzug.

Die Werte für Kraftstoffverbrauch und CO₂-Emissionen sowie die Effizienzklasse finden Sie auf Seite 52.





■ Mehr Freiraum. Rücksitzlehne umklappbar. Teilweise oder komplett. Verschmutzungen vorgebeugt durch Wendeladeboden. Sichtschutz dank Gepäckraumabdeckung. Aufgeräumter Eindruck inklusive.

Die Werte für Kraftstoffverbrauch und CO₂-Emissionen sowie die Effizienzklasse finden Sie auf Seite 52.







Die Werte für Kraftstoffverbrauch und CO₂-Emissionen sowie die Effizienzklasse finden Sie auf Seite 52.



Da weitermachen, wo andere aufhören.

■ Ziel erreicht, weiter geht's. Im Audi RS Q3 stehen Ihnen alle Möglichkeiten offen. Genießen Sie Ihre Freiheit.

Die Werte für Kraftstoffverbrauch und CO₂-Emissionen sowie die Effizienzklasse finden Sie auf Seite 52.





Audi ultra:

Jedes Gramm weniger vergrößert den Vorsprung.

Audi ultra, die zukunftsweisende Leichtbautechnologie von Audi, ist mehr als die Summe einzelner Komponenten. Sie kombiniert innovative Werkstoffe, intelligente Konstruktionsprinzipien und ressourcenschonende Produktionsprozesse zu einem Gesamtkonzept. Viele Audi ultra-Leichtbaumaßnahmen kommen bereits heute im Audi RS Q3 zum Einsatz.

Das beginnt schon bei der Karosserie. Die Stahlschalenbauweise des Audi RS Q3 verbindet gerin-

ges Gewicht mit hoher Steifigkeit. Dabei wird am jeweils richtigen Ort genau so viel Material verwendet, wie erforderlich ist. Dünne Bleche aus warm und kalt umgeformtem Stahl bilden die Karosserie. Durch den Einsatz von Aluminium an Front- und Heckklappe konnten weitere Gewichtsreduzierungen erzielt werden.

Fahrwerkskomponenten aus Aluminium sowie die innovativen Wave-Bremsscheiben mit wellenförmiger Außenkontur an der Vorderachse tragen

nicht nur zur Verringerung des Gesamtgewichts, sondern auch der ungefederten Massen bei, was zu einer Verbesserung des Abrollverhaltens führt.

Jede Leichtbaukomponente hat Auswirkungen auf weitere Bauteile, die in ihren Dimensionen ebenfalls verringert werden können. Das Ergebnis ist ein fortlaufender Entwicklungsprozess hin zu immer weniger Gewicht und immer mehr Effizienz. In Zahlen: Ein um 100 kg leichteres Fahrzeug kann bis zu 0,3 l Kraftstoff auf 100 km sparen.

Die Werte für Kraftstoffverbrauch und CO₂-Emissionen sowie die Effizienzklasse finden Sie ab Seite 52.

Die Anforderungen an moderne Fahrzeuge sind gegensätzlich: Einerseits sollen sie mehr Leistung und Komfort bieten, andererseits sparsamer und effizienter sein. Audi ultra vereint diesen Gegensatz: Wir stellen jedes Bauteil auf den Prüfstand. Die Anforderungen: hohe Funktionalität bei geringstmöglichem Gewicht. Das Ergebnis: ein intelligenter Materialmix, mit dem sogar kleinere Motoren möglich sind. Sie können ein leichteres Fahrzeug genauso agil antreiben wie zuvor größere Aggregate. 2013 und in den beiden Jahren davor fuhren gleich mehrere Audi R18 mit einem wesentlich kompakteren und leichteren V6-TDI-Motor beim 24h Rennen von Le Mans aufs Siegerpodest. Ihr ebenfalls siegreicher Vorgänger R15 TDI war 2010 noch mit einem größeren V10-TDI-Motor unterwegs.

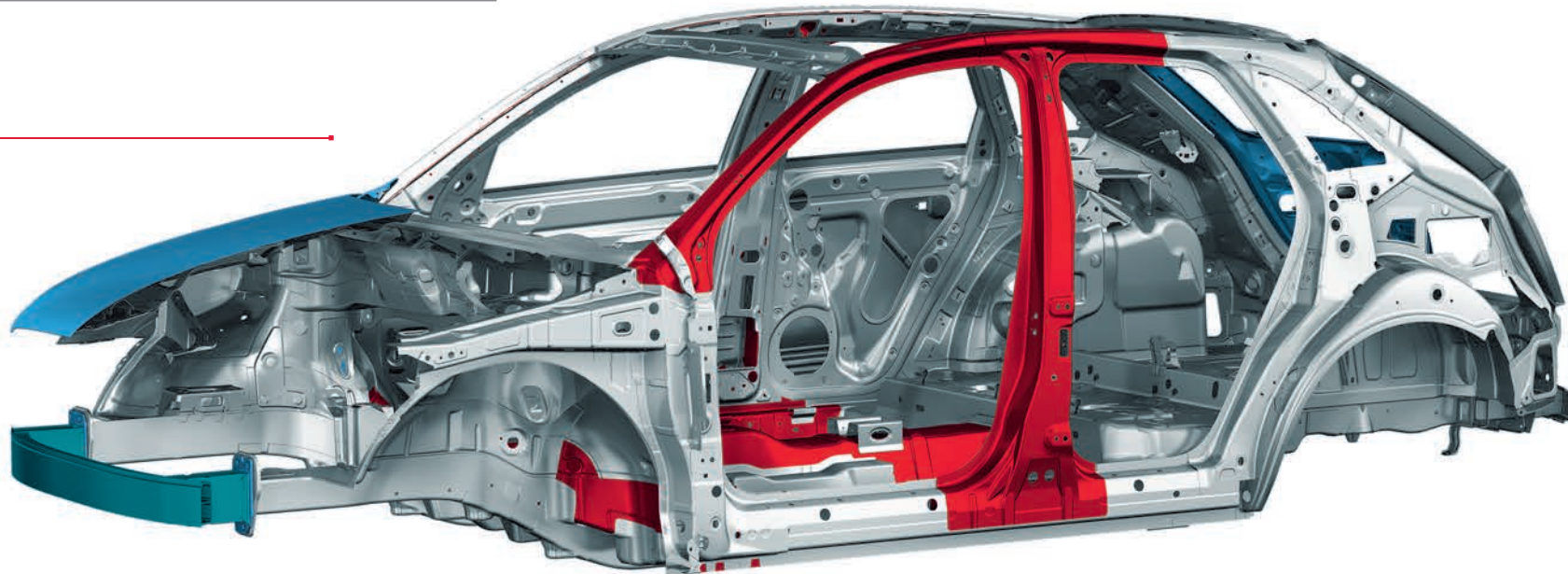

- Aluminiumblech
- Aluminiumprofil
- Stahl, warm umgeformt
- Stahl, kalt umgeformt



Reihen-5-Zylinder-Motor mit 2.480 cm³ Hubraum

maximale Leistung 228 kW (310 PS) bei 5.200–6.700 min⁻¹

maximales Drehmoment 420 Nm bei 1.500–5.200 min⁻¹

spezifische Leistung 92 kW/l Hubraum (125 PS/l Hubraum)

Abgasurboaufladung mit bis zu 1 bar

Benzindirekteinspritzung FSI[®] mit bis zu 125 bar

Viele Stunden Entwicklungszeit.
Tausende Testkilometer.
Und warum das alles?

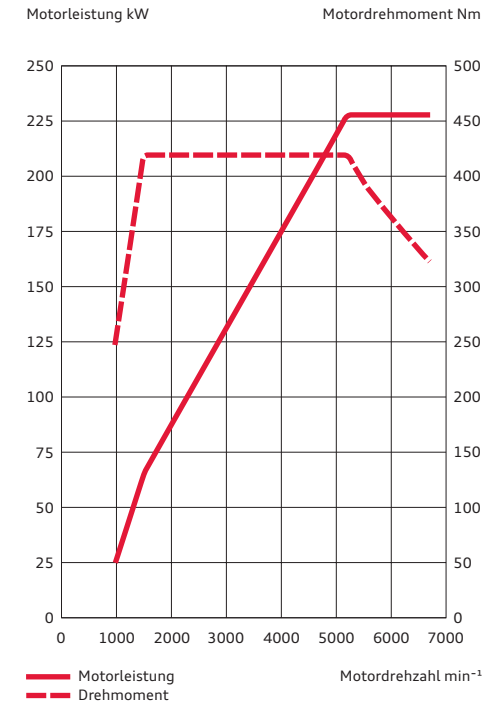

Nach wenigen Sekunden werden Sie es verstehen.

Der 2,5-Liter-TFSI-Motor des Audi RS Q3 ist ein echtes Hochleistungsaggregat. Aus einem Hubraum von 2.480 cm³ erzeugt er 228 kW (310 PS) Leistung und stellt im Bereich von 1.500 bis 5.200 min⁻¹ satte 420 Nm Drehmoment zur Verfügung. Das sorgt zum einen für souveräne Kraftentfaltung aus dem Drehzahlkeller und zum anderen für enormes Sprintvermögen bis zur Höchstdrehzahl von 6.800 min⁻¹.

Das außergewöhnliche 5-Zylinder-Grundkonzept verleiht dem Audi RS Q3 aufgrund der Zündfolge

eine unverwechselbare Klangkulisse. Zudem bietet es die Vorteile kompakter Abmessungen und geringen Gewichts, was dem Fahrzeuglayout Rechnung trägt und die Bilanz der Achslastverteilung positiv beeinflusst. Natürlich sind alle Bauteile dieses Triebwerks auf die hohen Anforderungen für den Einsatz im Audi RS Q3 entwickelt und ausgelegt.

Die beiden Audi Kerntechnologien Turboaufladung und Benzindirekteinspritzung sorgen auch in diesem Aggregat für hohe Leistungsausbeute, be-

eindruckendes Drehmoment und Effizienz. Pneumatisch betätigte Klappen versetzen die in den Zylinder einströmende Luft in eine rotierende Bewegung. In diesen sogenannten „Tumble“ wird der Kraftstoff exakt dosiert mit bis zu 125 bar eingespritzt. Dadurch entsteht eine intensive Verwirbelung, die zu einer Innenkühlung der Zylinderwände führt. So ist es möglich, die Verdichtung des Motors und damit auch seinen Wirkungsgrad zu erhöhen. Der großdimensionierte Abgasturbo-lader verfügt über eine separate Ölversorgung und einen Kühlkreislauf mit eigener Wasserpumpe.

Er verdichtet die Luft mit einem relativen Ladedruck von bis zu 1 bar. Zur Wirkungsgradoptimierung steht ihm ein Ladeluftkühler zur Seite.

So viel zur Theorie. In der Praxis beschleunigen Sie im Audi RS Q3 in nur 5,5 Sekunden von 0 auf 100 km/h – und weiter bis zur elektronisch abgeregelten Höchstgeschwindigkeit von 250 km/h.

Die Werte für Kraftstoffverbrauch und CO₂-Emissionen sowie die Effizienzklasse finden Sie auf Seite 52.

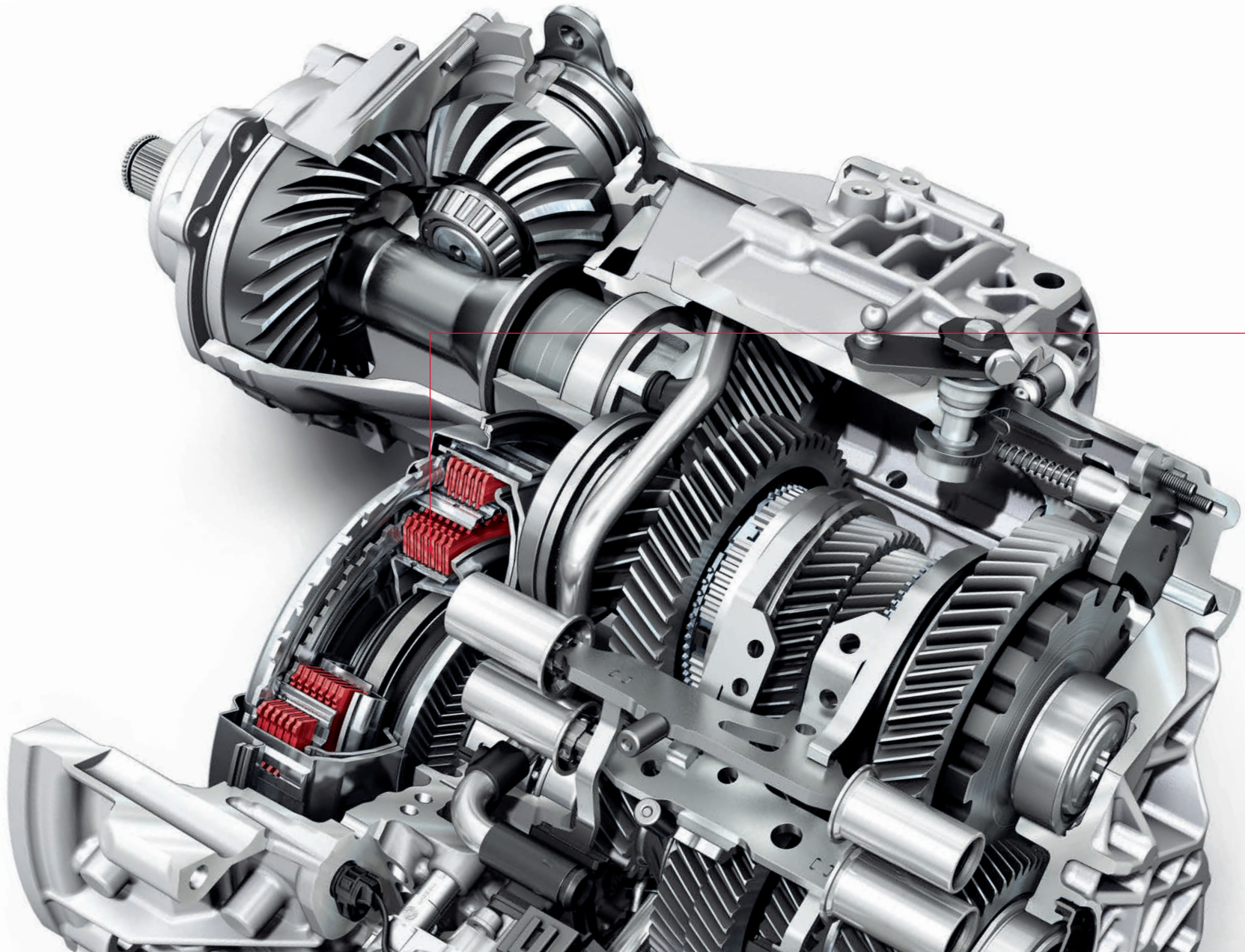

Was bringen zwei Kupplungen?

Doppelte Ersparnis: Zeit und Energie.

Ein Hochleistungsfahrzeug braucht ein adäquates Getriebe. Deshalb arbeitet im Audi RSQ3 ein Doppelkupplungsgetriebe, das sich durch schnelle Gangwechsel und einen hohen Wirkungsgrad auszeichnet.

Die 7-Gang S tronic besteht aus zwei Lamellenkupplungen und zwei Teilgetrieben. Diese sind permanent aktiv, jedoch nur eines ist kraftschlüssig mit dem Motor verbunden. Wenn der Fahrer zum Beispiel im dritten Gang beschleunigt, ist der

vierte Gang bereits eingelegt. Der Schaltvorgang erfolgt durch das Wechseln der kraftübertragenden Kupplung – die eine öffnet, und die andere schließt. Der Gangwechsel dauert nur wenige Hundertstelsekunden und vollzieht sich nahezu ohne Unterbrechung der Zugkraft. So schnell und fließend, dass er kaum wahrgenommen wird.

Egal ob der Fahrer den vollautomatischen Modus mit den Programmen D (Drive) und S (Sport) wählt oder die Gänge per Hand mittels der Schalt-

wippen am Lenkrad oder durch Antippen des Wählhebels wechselt – das Schaltgefühl ist präzise und extrem sportlich.

Bei aller Dynamik ist die S tronic aber auch noch sehr effizient. Durch ihren hohen Wirkungsgrad trägt sie dazu bei, den Kraftstoffverbrauch und die Emissionen zu senken. Außerdem ist der siebte Gang mit langer Übersetzung verbrauchsreduzierend als Overdrive ausgelegt.

Die Werte für Kraftstoffverbrauch und CO₂-Emissionen sowie die Effizienzklasse finden Sie auf Seite 52.



Warum nur zwei Räder nutzen, wenn ein Auto vier hat?

Der permanente Allradantrieb quattro®.

Wer Audi kennt, kennt quattro. Und wer einmal mit dem permanenten Allradantrieb von Audi unterwegs war, möchte nichts anderes mehr fahren. Warum? Weil dieser Antrieb die Motorkraft so überzeugend auf die Straße bringt. Daher ist auch der Audi RSQ3 serienmäßig mit quattro ausgestattet.

Drohen die Räder einer Fahrzeugachse durchzudrehen, so wird die Antriebskraft auf die andere Achse umgeleitet. Im RSQ3 arbeitet hierfür eine elektronisch gesteuerte und hydraulisch betätigte Lamellenkupplung, die eine beliebige Aufteilung

des Antriebsmoments zwischen Vorder- und Hinterachse zulässt. Dieses System überzeugt mit schnellem Ansprechverhalten und sehr kurzen Reaktionszeiten.

Auch im RSQ3 bringt quattro jene überlegenen Fähigkeiten mit, die für Audi längst charakteristisch sind: herausragende Traktion, nahezu schlupffreie Beschleunigung, gesteigerte Fahrdynamik, verbesserter Geradeauslauf und ein Plus an Fahrsicherheit.

Die Werte für Kraftstoffverbrauch und CO₂-Emissionen sowie die Effizienzklasse finden Sie auf Seite 52.

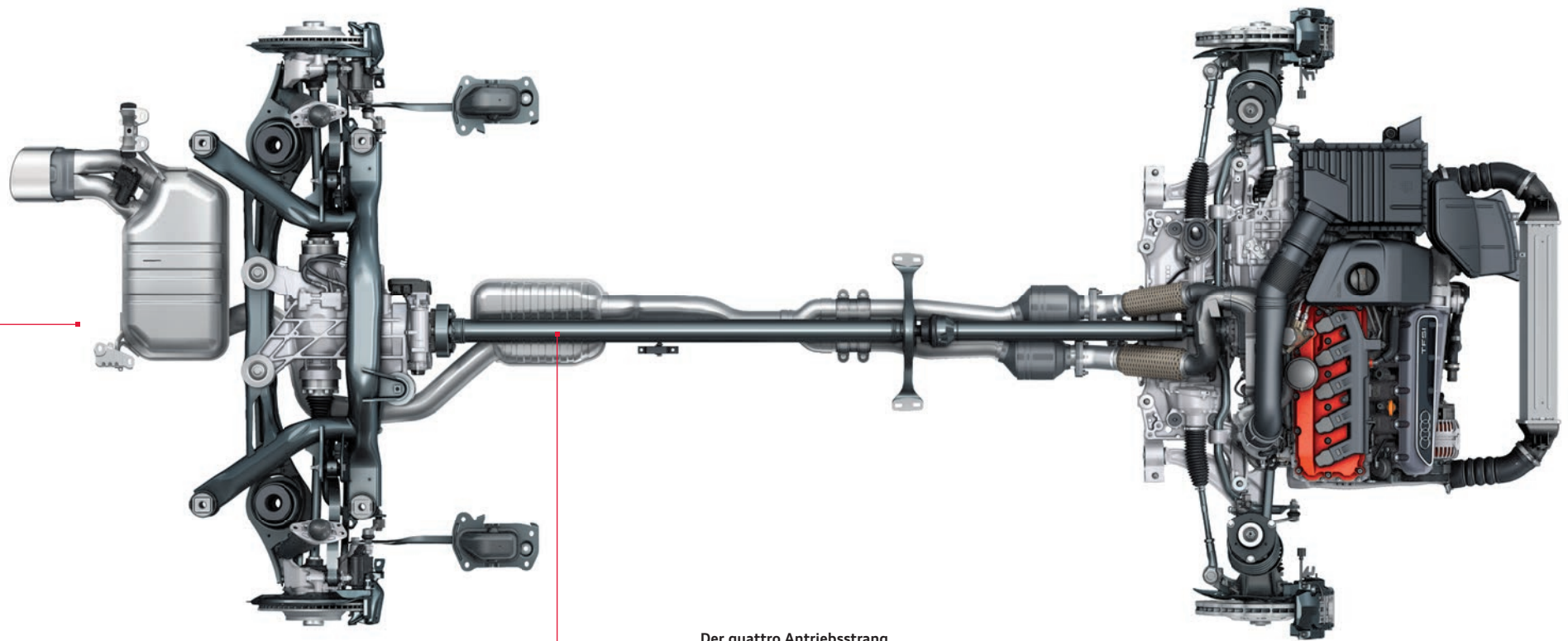

Der quattro Antriebsstrang
wurde im RS Q3 verstärkt, um
das maximale Drehmoment
von bis zu 420 Nm übertragen
zu können.

Dynamisch. Sportlich. Souverän.

Ihr Fahrwerk zeigt Charakter.



Ob lange Strecke oder kurzer Sprint: Das RS-Sportfahrwerk verleiht dem Audi RS Q3 eine ausgezeichnete Straßenlage und Ihnen Souveränität. Es verbindet präzises Einlenkverhalten, hervorragende Spurtreue und hohe Agilität.

Als Vorderachse kommt eine McPherson-Konstruktion mit Aluminium-Dreieckslenkern zum Einsatz. Sie bietet einen guten Geradeauslauf, exakte Seitenführung sowie eine direkte Lenkansprache. Die Auslegung der 4-Lenker-Hinterachse mit getrennt angeordneten Schraubenfedern und Stoßdämpfern ermöglicht hohe Quersteifigkeit für

Agilität und Fahrsicherheit in Verbindung mit guter Längsnachgiebigkeit für verbesserten Abrollkomfort. Die Kennlinien der Feder-Dämpfer-Kombinationen sowie die angepasste Elastokinematik wurden speziell für den Audi RS Q3 abgestimmt, um den fahrdynamischen Anforderungen an ein High-Performance-Fahrzeug gerecht zu werden.

Die elektromechanische Zahnstangenlenkung arbeitet mit variabler Servounterstützung. Da sie bei Geradeausfahrt nahezu keine Energie benötigt, trägt sie auch zur Reduzierung des Kraftstoffverbrauchs bei.

Die Werte für Kraftstoffverbrauch und CO₂-Emissionen sowie die Effizienzklasse finden Sie auf Seite 52.

Einen Hochleistungssportler kann nichts stoppen.

Außer eine Hochleistungsbremsanlage.

18-Zoll-RS-Bremsanlage

Die serienmäßige 18-Zoll-RS-Bremsanlage greift mit ihren 8-Kolben-Festsätteln an der Vorderachse kraftvoll zu. Die Wave-Bremsscheiben vorn bestehen aus einem Gussreibring mit wellenförmiger Außenkontur, der über Stahlstifte mit dem Brems Scheibentopf aus Aluminium verbunden ist. Diese sogenannte schwimmende Lagerung sorgt dafür, dass der Reibring weitgehend spannungsfrei bleibt,

was die Standfestigkeit unter hohen Temperaturbelastungen verbessert. Zudem erhöhen die axiale Perforation und die Kühlkanäle zur Innenbelüftung die Leistungsfähigkeit der Bremsscheiben. Der Einsatz von Aluminium sowie die charakteristische Geometrie der Reibringe reduzieren das Gewicht der Bremsscheiben und verbessern damit die Bilanz der ungefederten Massen.

Die Bremsscheiben an der Vorderachse haben einen Durchmesser von 365 mm und eine wellenförmige Außenkontur. Die hochglänzend schwarz lackierten Bremssättel tragen das RS-Logo.

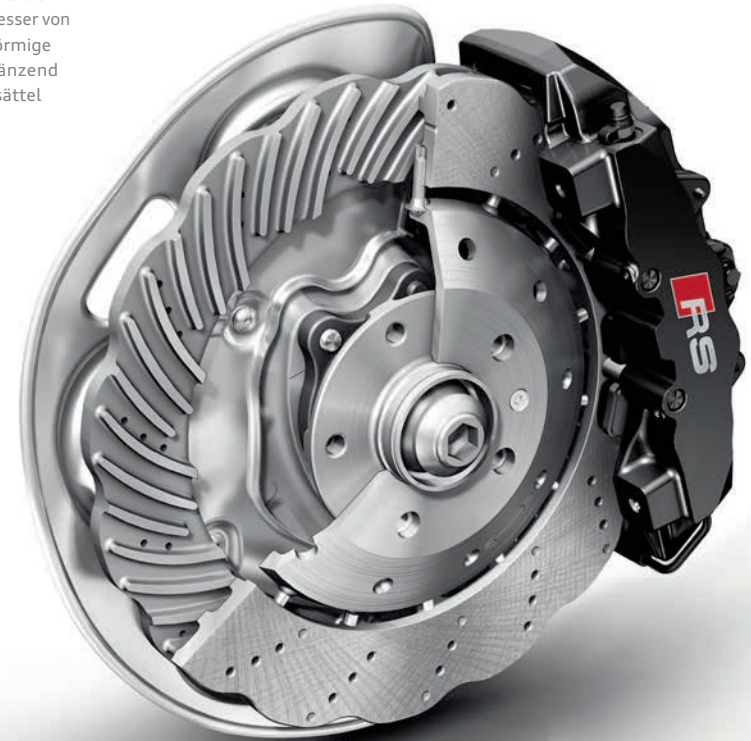

Warum der Audi RS Q3
so gut zu Ihnen passt?
Weil er sich so gut auf
Sie einstellt.

Audi drive select®.



comfort



dynamic



auto



Mit dem serienmäßigen Audi drive select können Sie einzelne Fahrzeugkomponenten per Tastendruck beeinflussen und so den Charakter Ihres Audi RS Q3 verändern.

Grundsätzlich sind die Gaspedalkennlinie, die Abgasklappensteuerung sowie das Lenkmoment der elektromechanischen Servolenkung konfi-

gurierbar. Ihnen stehen drei Modi zur Verfügung, mit denen sich diese Komponenten der jeweiligen Fahrsituation anpassen lassen. Der Modus auto ist die Einstellung, die den Audi RS Q3 sportlich-souverän definiert. Der Modus comfort eignet sich besonders für längere Strecken, während der Modus dynamic für ambitioniertes Fahren ausgelegt ist.

Darüber hinaus lässt sich über Audi drive select auch die Kurvenlichtfunktion des optionalen adaptive light beeinflussen. So erfolgt das Schwenkverhalten der Scheinwerfer im Geschwindigkeitsbereich zwischen ca. 10 km/h und 110 km/h, abhängig vom gewählten Modus entweder ausgewogener oder spontaner.

Die Werte für Kraftstoffverbrauch und CO₂-Emissionen sowie die Effizienzklasse finden Sie ab Seite 52.





Erst seine Ausstattungen machen einen Audi zu Ihrem Audi.

Styleguides: viele Kombinationsmöglichkeiten. Hier sind zwei davon.



Audi RS Q3 in Misanorot Perleffekt

Aluminium-Gussräder im 5-Arm-Rotor-Design in Schwarz matt, glanzgedreht

Glanzpaket Schwarz Audi exclusive

Außenspiegelgehäuse in Wagenfarbe lackiert

Sportsitze vorn in Leder Feinnappa schwarz mit Rautenstepung in Felsgrau

RS-Multifunktions-Sportlederlenkrad im 3-Speichen-Design, unten abgeflacht, mit Schaltwippen

Dekoreinlagen Carbon



Die modellspezifischen Serien- und Sonderausstattungen entnehmen Sie bitte dem Index ab Seite 56.



Audi RS Q3 in Daytonagrau Perleffekt

Aluminium-Gussräder im 10-Speichen-Design in Titanoptik matt, glanzgedreht

Erweitertes Optikpaket Aluminium matt

Sportsitze vorn in Leder Feinnappa mondsilber mit Kontrastnähten in Felsgrau

RS-Multifunktions-Sportlederlenkrad im 3-Speichen-Design, unten abgeflacht, mit Schaltwippen

Dekoreinlagen Klavierlack schwarz



Jetzt konfigurieren: unter www.audi.de/konfigurator oder mit der Audi Konfigurator-App



Sepangblau Perleffekt

Unilackierung



Amalfiweiß

Metalllackierungen

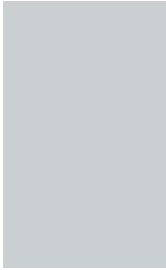

Gletscherweiß Metallic



Samoaoorange Metallic

Perleffektlackierungen



Misanorot Perleffekt

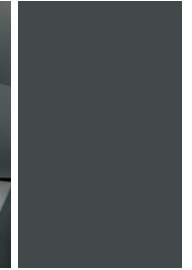

Daytonagrau Perleffekt

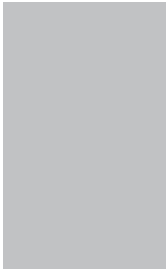

Eissilber Metallic



Sepangblau Perleffekt

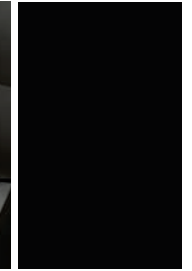

Phantomschwarz Perleffekt



Aluminium-Gussräder im 5-Doppelspeichen-V-Design in Titanoptik matt, glanzgedreht

Räder/Reifen



Aluminium-Gussräder im 5-Segmentspeichen-Design
Größe 8,5 J x 19 mit Reifen 255/40 R 19*



Aluminium-Gussräder im 5-Arm-Rotor-Design in Schwarz matt, glanzgedreht
Größe 8,5 J x 20 mit Reifen 255/35 R 20*



Winter-Aluminium-Gussräder im 5-Arm-Struktur-Design
Größe 8 J x 18 mit Winterreifen 225/50 R 18*,
schneekettentauglich, zulässige Höchstgeschwindigkeit 210 km/h



Aluminium-Gussräder im 10-Speichen-Design in Titanoptik matt, glanzgedreht
Größe 8,5 J x 19 mit Reifen 255/40 R 19*



Aluminium-Gussräder im 5-Doppelspeichen-V-Design in Titanoptik matt, glanzgedreht
Größe 8,5 J x 20 mit Reifen 255/35 R 20*



Winter-Aluminium-Gussräder im 5-Segmentspeichen-Design
Größe 8,5 J x 19 mit Winterreifen 255/40 R 19*,
nicht schneekettentauglich, zulässige Höchstgeschwindigkeit 240 km/h



Aluminium-Gussräder im 5-Arm-Rotor-Design in Titanoptik matt, glanzgedreht
Größe 8,5 J x 20 mit Reifen 255/35 R 20*

Radschrauben diebstahlhemmend

nur durch mitgelieferten Adapter zu lösen

Reifenreparaturset

12-Volt-Kompressor und Reifendichtmittel im Gepäckraum, zulässige Höchstgeschwindigkeit 80 km/h

Reifendruck-Kontrollanzeige

optische und akustische Warnung bei Druckverlust an einem oder mehreren Rädern; Anzeige im Fahrerinformationssystem

Bordwerkzeug

im Gepäckraum

Wagenheber

im Gepäckraum



Sportsitze vorn

mit ausgeprägten Sitzseitenwangen für besseren Seitenhalt und RS Q3-Prägung in den Lehnen der Vordersitze; mit manueller Einstellung von Sitzhöhe, Sitzlängsposition, Sitzneigung, Lehnenneigung, Kopfstützen- und Gurthöhe; elektrische 4-Wege-Lendenwirbelstütze; ausziehbare Oberschenkelauflage. (Die Abbildung zeigt Sportsitz vorn elektrisch einstellbar in Leder Feinnappa schwarz mit Kontrastnähten in Felsgrau.)

Lederausstattungen

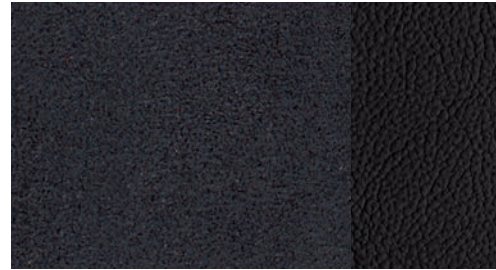

Alcantara/Leder schwarz



Leder Feinnappa schwarz
mit Rautensteppung in Felsgrau

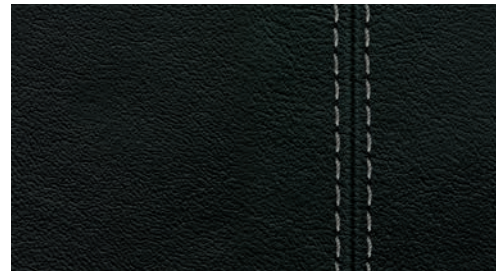

Leder Feinnappa schwarz
mit Kontrastnähten in Felsgrau

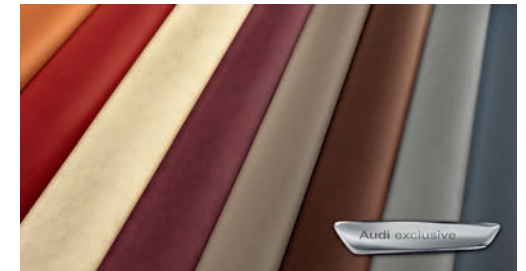

Lederausstattungen Audi exclusive*

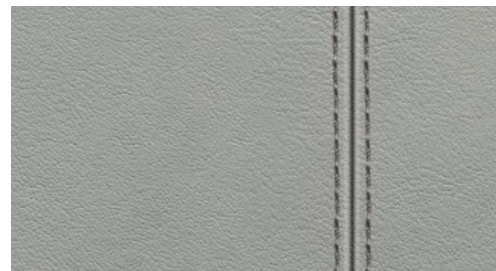

Leder Feinnappa mondsilber
mit Kontrastnähten in Felsgrau

Lederausstattungen

Alcantara/Leder-Kombination

Sitzmittelbahnen und Türverkleidungseinsätze in Alcantara, Sitzseitenwangen, Kopfstützen sowie Mittelarmlehne vorn in Leder; RS Q3-Prägung in den Lehnen der Vordersitze

Lederausstattung Feinnappa mit Kontrastnähten

Sitzbezüge und Mittelarmlehne vorn in Leder mit Kontrastnähten in Felsgrau; Türverkleidungseinsätze in Leder analog Sitzfarbe; RS Q3-Prägung in den Lehnen der Vordersitze

Lederausstattung Feinnappa mit Rautensteppung

Sitzbezüge und Mittelarmlehne vorn in Leder mit Kontrastnähten in Felsgrau, Einsätze der Sitzmittelbahnen mit Rautensteppung in Felsgrau; Türverkleidungseinsätze in Leder; RS Q3-Prägung in den Lehnen der Vordersitze

Lederausstattung in Alcantara/Leder Feinnappa Audi exclusive*

Sitzmittelbahnen und Türverkleidungseinsätze in Alcantara, Sitzseitenwangen, Kopfstützen sowie Mittelarmlehne vorn in Leder; RS Q3-Prägung in den Lehnen der Vordersitze; Fußmatten mit Lederkeder. Die Farben der Sitzbezüge, Nähte und Lederkeder sind aus dem Farbangebot Audi exclusive frei wählbar.

Lederausstattung in Leder Feinnappa Audi exclusive*

Sitzbezüge und Mittelarmlehne vorn in Leder; Türverkleidungseinsätze in Leder analog Sitzfarbe; RS Q3-Prägung in den Lehnen der Vordersitze; Fußmatten mit Lederkeder. Die Farben der Sitzbezüge, Nähte und Lederkeder sind aus dem Farbangebot Audi exclusive frei wählbar.

Lederausstattung in Leder Feinnappa mit Rautensteppung Audi exclusive*

Sitzbezüge und Mittelarmlehne vorn in Leder, Einsätze der Sitzmittelbahnen mit Rautensteppung; Türverkleidungseinsätze in Leder analog Sitzfarbe; RS Q3-Prägung in den Lehnen der Vordersitze; Fußmatten mit Lederkeder. Die Farben der Sitzbezüge, Nähte und Lederkeder sind aus dem Farbangebot Audi exclusive frei wählbar.

Dekoreinlagen

Dekoreinlagen

in der Schalttafel, den Türverkleidungen und der Mittelkonsole; bei Dekoreinlagen Klavierlack schwarz, Carbon und Holz Audi exclusive* mit zusätzlichen Elementen in Aluminiumoptik an Schalttafel und Türverkleidungen



Klavierlack schwarz

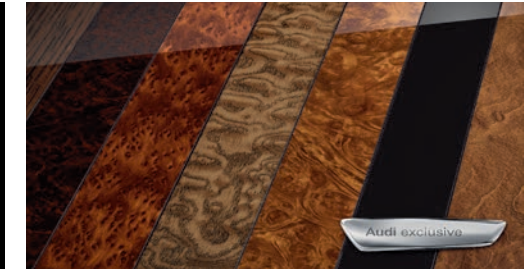

Dekoreinlagen Audi exclusive*

wahlweise in verschiedenen Holzarten oder in Wagenfarbe lackiert

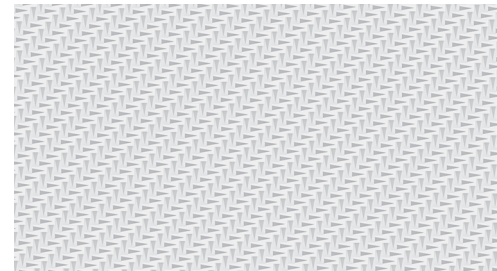

Aluminium Race



Carbon

Licht**Xenon plus**

Die Scheinwerfer mit langlebiger Gasentladungstechnik für Abblend- und Fernlicht ermöglichen eine intensive Fahrbahnausleuchtung, gute Gleichmäßigkeit und Reichweite im Nah- und Fernbereich. Die automatisch-dynamische Leuchtweitenregelung reduziert das Blenden des Gegenverkehrs. Das homogene Tagfahrlichtband ist in LED-Technologie mit geringer Energieaufnahme ausgeführt; inklusive Scheinwerfer-Reinigungsanlage

adaptive light

Das dynamische Kurvenlicht schließt von der Lenkradbewegung auf den Straßenverlauf und leuchtet Kurven in einem Geschwindigkeitsbereich von ca. 10 bis 110 km/h durch schwenkbare Xenon-Scheinwerfer variabel aus.

LED-Heckleuchten

Brems-, Schluss- und Blinkleuchten in energiesparender und langlebiger LED-Technologie ermöglichen durch die schnellere Aktivierung eine frühere Wahrnehmung durch den nachfolgenden Verkehr; Rückfahrleuchten in Weiß, 2 Nebelschlussleuchten; dritte Bremsleuchte hochgesetzt im RS-Dachkantenspoiler

Licht-/Regensensor

zur Steuerung der automatischen Fahrlichtschaltung und der automatischen Scheibenwischerfunktion, inklusive Coming-Home-/Leaving-Home-Funktion: verzögertes Aus-/automatisches Einschalten von Hauptscheinwerfern, Heck- und Kennzeichenleuchten beim Abstellen/Öffnen des Fahrzeugs, inklusive Akustikfrontscheibe mit grauem Colorstreifen am oberen Rand

Fernlichtassistent

erkennt im Rahmen der Systemgrenzen selbstständig Scheinwerfer des Gegenverkehrs, Rückleuchten von anderen Verkehrsteilnehmern und Ortschaften. Je nach Verkehrssituation wird das Fernlicht automatisch ein- oder ausgeschaltet. Das System verbessert somit die Sicht des Fahrers und sorgt für einen Zugewinn an Komfort durch entspannteres Fahren.

Innenbeleuchtung

vorn und hinten; mit Abschaltverzögerung und Kontaktschaltern an allen Türen; Gepäckraum- und Handschuhfachbeleuchtung

LED-Innenlichtpaket

blendfreie Beleuchtung des Fahrzeuginnenraums in energiesparender und langlebiger LED-Technologie, bestehend aus:

- Innenraumleuchten vorn und hinten, inklusive Leseleuchten
- beleuchtetem Make-up-Spiegel für Fahrer und Beifahrer
- beleuchteten Getränkehalter
- beleuchtetem Ablagefach in der Mittelkonsole
- Einstiegs- und Fußraumbeleuchtung sowie beleuchteter Türinnenbetätigung
- Auflichtern für Mittelkonsole und Türinnenflächen
- beleuchteten Ausströmreglern
- aktiven Türückstrahlern (mit Glühlampen)

Spiegel**Außenspiegel mit integriertem LED-Blinker**

elektrisch einstell- und beheizbar, Spiegelglas asphärisch; inklusive beheizbarer Scheibenwaschdüsen

außerdem wahlweise:

elektrisch anklappbar

inklusive Bordsteinautomatik für den Beifahrer-außenspiegel

elektrisch anklappbar, auf Fahrerseite automatisch abblendend

inklusive Bordsteinautomatik für den Beifahrer-außenspiegel

Durch die Bordsteinautomatik klappt der Beifahrer-außenspiegel bei eingelegtem Rückwärtsgang nach unten und ermöglicht dem Fahrer bessere Sicht auf die Bordsteinkante.

Außenspiegelgehäuse

in Aluminiumoptik matt

wahlweise:

in Wagenfarbe lackiert**Innenspiegel**

abblendbar, in Dachhimmelfarbe

wahlweise:

automatisch abblendend**Make-up-Spiegel**

in der Fahrer- und Beifahrersonnenblende

Dachsysteme**Panorama-Glasdach**

2-teilig, elektrische Betätigung zum Ausstellen und Öffnen des vorderen Glaselements, getönter Glaseinsatz; inklusive eines elektrisch bedienbaren Sonnenrollos für die Front- und Fondpassagiere, Komfortschließung/-öffnung von außen über den Funkschlüssel; sorgt für einen angenehmen, lichtdurchfluteten Innenraum, verbessertes Innenraumklima durch effiziente Entlüftung

Dachreling

einteilig, fugenlos, stabil und aerodynamisch geformt in Aluminiumoptik matt

wahlweise:

schwarz**Schließsysteme****Funkschlüssel**

ent- und verriegelt Türen, Gepäckraum- und Tankklappe; inklusive Komfortschließung/-öffnung der Fenster; mit RS-Emblem

Komfortschlüssel

Zugangs- und Wegfahrberechtigungssystem, der Schlüssel muss lediglich mitgeführt werden; Starten und Abstellen des Motors über die Engine-Start-Stop-Taste in der Mittelkonsole; Ent- und Verriegelung des Fahrzeugs von außen über Sensor an Fahrer- und Beifahrertürgriff. Das separate Öffnen der Gepäckraumklappe ist auch bei verriegeltem Fahrzeug möglich.

Wegfahrsperre elektronisch

integriert in das Motorsteuergerät, automatische Aktivierung durch den Fahrzeugschlüssel

Diebstahlwarnanlage

inklusive Innenraumüberwachung und Abschleppschutz durch Neigungswinkelsensor, abschaltbar; bordspannungsunabhängiges Signalthorn zur Überwachung von Türen, Front- und Gepäckraumklappe

Vorbereitung für Ortungsassistent

Vorbereitung zur Anbindung eines Ortungsassistenten (erhältlich über Audi Original Zubehör), mit dem das entworfene Fahrzeug lokalisiert werden kann

Verglasung

Wärmeschutzverglasung

grün getönt, Frontscheibe aus Verbundglas; Heckscheibe beheizbar, mit Zeitschaltung

Akustikfrontscheibe

mit grauem Colorstreifen, verbesserter Akustik-Dämmwert der Frontscheibe

Scheiben abgedunkelt (Privacy-Verglasung)

Heckscheibe, hintere Tür- und Seitenscheiben abgedunkelt

Scheibenwaschanlage

2-Stufen-Schaltung, Intervallschaltung 4-stufig einstellbar, Tipp-Wisch-Kontakt, Wasch-Wisch-Automatik, Heckscheibenwischer wischt beim Einlegen des Rückwärtsgangs für die Dauer der Rückwärtsfahrt (bei eingeschaltetem Wischer vorn)

Weitere Außenausstattungen

Vorrüstung für Anhängervorrichtung

beinhaltet die Verkabelung bis zur Reserveradmulde und eine verstärkte Motorkühlung

Anhängervorrichtung

Kugelkopf mechanisch schwenkbar, Kugelstange und -kopf aus geschmiedetem Stahl, Bedienung über Bowdenzug, mit Kontrollleuchte am Bowdenzug und Anzeige im Instrumenteneinsatz zur Überwachung der sicheren Verriegelung, inklusive Gespannstabilisierung über die elektronische Stabilisierungskontrolle (ESC)

Zierleisten

Fensterschacht- und Dachrahmenleisten in Aluminiumoptik matt, B-Säulen-Verkleidung sowie Dreiecksblende an den hinteren Türen schwarz hochglänzend

RS-Stoßfänger

in sportlich-dynamischem Design; vorn mit großflächigen Lufteinlässen und seitlichen Flaps in Schwarz hochglänzend sowie Lufteinlasstrichter in Wagenfarbe mit quattro Schriftzug, hinten mit Diffusoreinsatz in Schwarz glänzend

Audi Singleframe

Kühlergrill mit Gitter in Wabenstruktur schwarz hochglänzend und einteiligem Zierrahmen in Aluminiumoptik matt

RS-Dachkantenspoiler

auf der Gepäckraumklappe, in Wagenfarbe lackiert

Optikpaket Aluminium matt

Lufteinlasstrichter sowie seitliche Flaps vorn, seitliche Finnen am RS-Dachkantenspoiler und Oberkante des Diffusoreinsatzes hinten in Aluminiumoptik matt

Erweitertes Optikpaket Aluminium matt

Ausstattung wie Optikpaket Aluminium matt, zusätzlich quattro Schriftzug im Lufteinlasstrichter vorn in Aluminiumoptik matt

Glanzpaket Schwarz Audi exclusive

Rahmen des Kühlergrills, Kühlergrill und Kennzeichen-träger vorn sowie Zierleisten an Fensterschacht und Dachrahmen in Schwarz hochglänzend, Dachreling schwarz matt

RS-Abgasanlage

mit verchromter ovaler Endrohrblende links

Modellbezeichnung/Schriftzug

Schriftzug RS im Kühlergrill; Modellbezeichnung RS Q3 auf der Gepäckraumklappe

Türaufsatzleisten und Radlaufleisten

in Wagenfarbe lackiert

Sitze/Sitzkomfort

4-Wege-Lendenwirbelstütze für die Vordersitze

elektrisch, horizontal und vertikal einstellbar

Fahrsitz elektrisch einstellbar

mit elektrischer Einstellung von Sitzhöhe, Sitzlängsposition, Sitzneigung und Lehnenneigung für den Fahrersitz; Beifahrersitz manuell einstellbar

Vordersitze elektrisch einstellbar

mit elektrischer Einstellung von Sitzhöhe, Sitzlängsposition, Sitzneigung und Lehnenneigung

Rücksitzlehne umklappbar

teilbar, im Verhältnis 40 : 60 oder vollständig umklappbar

Sitzheizung vorn

beheizt Sitz- und Lehnenmittelbahnen sowie Sitzseitenwangen; für Fahrer- und Beifahrerseite individuell mehrstufig einstellbar

Mittelarmlehne vorn

in Längsrichtung verschiebbar, in der Neigung einstellbar; mit aufklappbarem Staufach und einer 12-Volt-Steckdose in der Mittelkonsole hinten

Kopfstützen

für alle 5 Sitzplätze, manuell in der Höhe einstellbar

Kindersitzbefestigung ISOFIX für die äußeren Fondsitze

Normhalterung zur praktischen Befestigung von Kindersitzen nach ISO-Norm; den passenden Kindersitz erhalten Sie bei Ihrem Audi Partner.

Kindersitzbefestigung ISOFIX für den Beifahrersitz

mit Deaktivierungsschalter für den Beifahrerairbag und elektrischer Kindersicherung für die hinteren Türen

Lenkräder/Wählhebel/Bedienelemente

RS-Multifunktions-Sportlederlenkrad im 3-Speichen-Design, unten abgeflacht mit Schaltwippen in Aluminiumoptik und RS Q3-Emblem, Fullsize-Airbag, Bezug in perforiertem Leder mit Ziernähten in Felsgrau; in Höhe und Abstand einstellbar; zur Bedienung der vorhandenen Infotainment-Umfänge

RS-Wählhebelknauf

mit RS-Emblem und Zierring in Aluminiumoptik; Wählhebelmanschette in Leder mit Ziernähten in Felsgrau

Lenkradkranz in Leder Audi exclusive¹

Belederung des Lenkradkranzes in allen Audi exclusive-Farben erhältlich; Ziernähte individuell wählbar in verschiedenen Audi exclusive-Farben mit Audi exclusive-spezifischem Nahtbild

Bedienelemente in Leder Audi exclusive¹

Belederung von Lenkradkranz, Wählhebelknauf und -manschette in allen Audi exclusive-Farben erhältlich; Ziernähte individuell wählbar in verschiedenen Audi exclusive-Farben; Ziernähte am Lenkradkranz mit Audi exclusive-spezifischem Nahtbild

Bedienelemente in „Wildleder“ schwarz Audi exclusive¹

Belederung von Lenkradkranz und Wählhebelknauf in „Wildleder“ schwarz; Ziernähte individuell wählbar in verschiedenen Audi exclusive-Farben; Ziernähte am Lenkradkranz mit Audi exclusive-spezifischem Nahtbild

Klimatisierung**Komfortklimaautomatik**

mit sonnenstandsabhängiger Regelung, regelt elektro-nisch die Lufttemperatur, -menge und -verteilung, getrennte Temperaturverteilung für Fahrer- und Beifahrerseite, automatische Umluftregelung durch Luftgütesensor, Kombifilter, Luftausströmer in der Mittelkonsole hinten, belüftetes Handschuhfach, separate Defrostertaste zur schnelleren Enteisung der Front- und Seitenscheiben, Schlüsselerkennung, beinhaltet Licht-/Regen- und Feuchtesensor

Gepäckversicherungs- und Ablagesysteme**Ablagefächer**

Ablagefach in den Türverkleidungen, vorn inklusive Flaschenhalter (1,5 l) sowie Ablagefach in der Mittelkonsole vorn

Handschuhfach

auf der Beifahrerseite, mit Beleuchtung

Ablagepaket

Ablagenetz an der Rückseite der Vordersitzlehnen, Ablagefach unter den Vordersitzen, abschließbares Handschuhfach, Multifixierpunkt im Beifahrerfußraum

Getränkehalter

2-fach, integriert in die Mittelkonsole

Verzurrösen

4-fach im Gepäckraum, zur Fixierung von Gepäckstücken und Gegenständen, Einhängpunkte für das optionale Gepäckraumnetz

Wendeladeboden

eine Seite in hochwertigem Dilour, die andere wasserdicht und strapazierfähig; zusätzlich Staufächer unter dem Wendeladeboden

Wendematte

für den Gepäckraum, einseitig Velours bzw. gummiert, zur Abdeckung des Gepäckraums auch bei umgeklappter Rücksitzlehne, mit ausfaltbarer Schutzfolie für die Ladekante und den Stoßfänger

Durchladeeinrichtung

ermöglicht eine verlängerte Lademöglichkeit zum praktischen Transport langer Gegenstände, inklusive Mittelarmlehne hinten mit Getränkehaltern und Staufach

Ski-/Snowboardtasche

entnehmbar, durch Einhängegurt fixierbar, zum praktischen Transport von langen Gegenständen, z. B. bis zu 4 Paar Ski oder 2 Snowboards

Gepäckraumpaket

Gepäckraumnetz zum Fixieren an den Verzurrösen am Gepäckraumboden, Netz seitlich, 12-Volt-Steckdose und zusätzliche Gepäckraumleuchte links

Gepäckraumabdeckung

2-geteilt und herausnehmbar

Weitere Innenausstattungen**Pedale und Fußstütze in Aluminiumoptik****Fußmatten vorn und hinten**

in Teppich Velours schwarz

Fußmatten mit RS Q3-Schriftzug Audi exclusive¹

in Schwarz, mit Bestickung der vorderen Fußmatten; Keder und Ziernähte in Schwarz

Einstiegsleisten

mit Aluminiumeinlage und RS Q3-Schriftzug

Ladekantenschutz in Edelstahl**Dachhimmel in Stoff**

schwarz

wahlweise:

mondsilber**Fensterheber**

vorn und hinten elektrisch, mit Überschusskraftbegrenzung, Komfortöffnung/-schließung über Funkschlüssel, Tipp-auf- und Tipp-zu-Funktion

Mittelkonsole

erhöht

Zigarettenanzünder und Aschenbecher

Zigarettenanzünder in der Mittelkonsole vorn; Aschenbecher mit Deckel in Aluminiumoptik und Audi Ringen, entnehmbar

Haltegriffe

gedämpft, 4-fach, klappbar, jeweils im Dachbereich versenkt angeordnet, hinten mit Kleiderhaken

Steckdose 12 Volt

in der Mittelkonsole vorn

Sonnenblenden

für Fahrer und Beifahrer, klapp- und schwenkbar, mit abdeckbarem Make-up-Spiegel

MMI® und Navigationssysteme

Navigationspaket²

beinhaltet:

- Connectivity-Paket (Audi music interface, Bluetooth-Schnittstelle mit Bluetooth-Audiostreaming, Navigationsvorbereitung und zusätzlichem SDHC-Kartenleser bis zu 32 GB)
- Navigationsfunktion und Navigationsdaten (SD-Karte)²
- Darstellung der Karten auf 6,5-Zoll-Farbdisplay

Bedienung über Radioanlage concert, RS-Multifunktions-Sportlederlenkrad oder Sprachdialogsystem

MMI® Navigation plus

- mit Navigationsdaten (Festplatte)²
- hochauflösendes 7-Zoll-Farbdisplay mit hochwertiger Kartendarstellung, Kartendarstellung mit Topografie-Karteneinfärbung, Anzeige von vielen Sehenswürdigkeiten und Stadtmodellen in 3D, Wahl aus 3 Alternativrouten
- Dreh-/Drück-Steller mit integrierter Joystick-Funktion für die Suche auf der Karte
- Routeninformation im Splitscreen (Manöverpunkte, Points of Interest an Autobahnen, TMCpro auf Route), Kreuzungsdetaillkarte und Spurempfehlung, dynamische Zielführung (soweit verfügbar)
- Sprachdialogsystem (Ganzwort-Adresseingabe in einem Satz)
- Vorlesen der TMCpro-Meldungen
- zusätzliche Pfeildarstellung im Fahrerinformationssystem
- inklusive Radio mit 3-fach-Tuner und Phasendiversity
- Festplatte als Speicher für Musik (20 GB)
- DVD-Laufwerk (MP3-, WMA-, AAC- und MPEG-4-fähig) nutzbar für Musik- und Video-DVDs
- 2 SDHC-Kartenleser (bis zu 32 GB)
- Audi music interface (Anbindung Apple iPod, Musikfunktionalität Apple iPhone sowie USB-Speichermedien und MP3-Player)
- Bluetooth-Schnittstelle mit Bluetooth-Audiostreaming

In Kombination mit Audi connect inklusive Autotelefon ist die Nutzung der von Audi connect unterstützten Dienste, wie z. B. Navigation mit Google Earth™-Kartenservice³ und Google Street View™³, Wetter, Nachrichten, Verkehrsinformationen online möglich.

Fahrerinformationssystem mit Farbdisplay

mit hochauflösendem 3,5-Zoll-TFT-Farbdisplay im direkten Sichtfeld des Fahrers. Anzeige folgender Informationen: Radiofrequenz bzw. Sender- oder Titelnamen und weitere Anzeigehalte des Infotainment-Systems wie Navigation, Telefonmenü (falls vorhanden) oder Funkuhr (GPS-Uhr in Verbindung mit einem Navigationsgerät). Anzeige des Bordcomputers mit Kurz- und Langzeitspeicher, Außentemperaturanzeige, digitaler Geschwindigkeitsanzeige, Ganganzeige, Schaltanzeige (im manuellen Modus der S tronic), Anzeige nicht geschlossener Türen sowie Motor- und Gepäckraumklappe; RS-Menü mit Ladedruck- und Öltemperaturanzeige sowie Laptimer

Pausenempfehlung

Bestandteil des Fahrerinformationssystems; die Pausenempfehlung analysiert das Fahrverhalten mittels verschiedener Sensoren. Dabei werden z. B. Lenkbewegungen und Pedalbetätigungen erfasst und mit den individuellen Verhaltensmustern des jeweiligen Fahrers abgeglichen. Wenn die Auswertung ergibt, dass Anhaltspunkte für ein Nachlassen der Aufmerksamkeit des Fahrers vorliegen, empfiehlt das System eine Pause. Die Pausenempfehlung warnt den Fahrer durch eine Anzeige im Fahrerinformationssystem und durch ein akustisches Signal. Das System ist zwischen 65 km/h und 200 km/h aktiv und deaktivierbar.

Radio- und TV-Anlagen

Radioanlage concert

integriertes MMI-Bedienkonzept mit abgesetztem 6,5-Zoll-Farbdisplay und Car-Menü, CD-Laufwerk und SDHC-Speicherkartenleser (bis 32 GB), jeweils MP3-, WMA- und AAC-fähig sowie AUX-IN-Anschluss, 50 Stationsspeicher mit dynamischer Senderliste, Empfangsbereich FM (UKW) und AM (MW); Phasendiversity, geschwindigkeitsabhängige Lautstärkeanpassung, TP-Memo im Fahrbetrieb

Digitaler Radioempfang

zusätzlich zum analogen Senderangebot Empfang von digital ausgestrahlten Radiosendern mit besserer Klangqualität nach DAB-Standard, inklusive DAB+ und DMB Audio. Anzeige von programmbegleitenden Zusatzinformationen (z. B. Interpret, Titel, Cover) in Form einer Slideshow und weiteren programmunabhängigen Diensten (z. B. Wetter, Verkehr, Nachrichten). In Verbindung mit MMI Navigation plus sucht ein zweiter DAB-Tuner permanent nach alternativen Empfangsfrequenzen des eingestellten Senders, gleichzeitig wird die Senderliste aktualisiert. Bitte beachten: Empfang ist abhängig von lokaler digitaler Netzverfügbarkeit; Inhalt und Umfang der Zusatzinformationen sind abhängig von Bereitstellung durch den jeweiligen Radiosender.

Digitaler TV-Empfang

Empfang von digital (DVB-T) ausgestrahlten unverschlüsselten Fernsehern (MPEG-2- oder MPEG-4-Standard), DVB-T-Audio-Sendern, Teletext und Electronic Program Guide (EPG). Externer AV-IN-Anschluss über Adapterkabel (über Audi Original Zubehör erhältlich). Bitte beachten: TV-Empfang abhängig von digitaler Netzverfügbarkeit; keine Bildausgabe im Fahrbetrieb verfügbar

Audi sound system

10 Lautsprecher, inklusive Centerspeaker in der Armaturentafel und Subwoofer in der Reserveradmulde, 6-Kanal-Verstärker, Gesamtleistung 180 Watt

¹ Über den genauen Einsatztermin informieren Sie sich bitte bei Ihrem Audi Partner. ² Navigationsdaten sind nicht für sämtliche Länder und Regionen verfügbar. Nähere Informationen erhalten Sie bei Ihrem Audi Partner.

³ Google und das Google-Logo sind eingetragene Marken von Google Inc.

BOSE Surround Sound

Surround-Sound-Wiedergabe mit 14 Lautsprechern inklusive Centerspeaker in der Armaturentafel und Subwoofer in der Reserveradmulde, 10-Kanal-Verstärker mit einer Gesamtleistung von 465 Watt, kraftvolle und präzise Basswiedergabe, nahezu lebensechter Sound mit natürlicher Klangfarbe und Räumlichkeit für ein herausragendes Klangerlebnis, hervorragende Abstimmung des Soundsystems auf die Innenraumakustik des Fahrzeugs. Ein besonderes Designhighlight ist der Schwebereffekt der vorderen Lautsprecher, erzeugt durch eine indirekte Beleuchtung in LED-Technologie. AudioPilot® zur geräuschabhängigen Lautstärkeanpassung. In Verbindung mit MMI Navigation plus ist die Wiedergabe von 5.1 Surround Sound möglich.

CD-Wechsler

im Gepäckraum, für 6 CDs (MP3- und WMA-fähig), erschütterungsgesichert, jede CD einzeln lad- bzw. wechselbar. Die Wiedergabe von kopiergeschützten Musikdateien (DRM) ist nicht möglich.

Telefon und Kommunikation**Bluetooth-Schnittstelle**

Bluetooth-fähige Mobiltelefone können über die Schnittstelle mit dem Fahrzeug verbunden werden. Freies Sprechen im Fahrzeug über Mikrofon möglich; inklusive Bluetooth-Audiostreaming (abhängig von Mobiltelefon-Kompatibilität); Informationen über kompatible Mobiltelefone erhalten Sie bei Ihrem Audi Partner oder unter www.audi.de/bluetooth.

Handyvorbereitung (Bluetooth)

beinhaltet eine Freisprecheinrichtung und Sprachbedienung für die Telefonfunktionen sowie eine Vorbereitung für eine optionale handyspezifische Ladeeinrichtung in der Mittelkonsole vorn; inklusive Anbindung an Fahrzeugantenne, dadurch geringe SAR-Strahlung im Fahrzeuginnenraum sowie verbesserte Empfangsqualität; die Bedienung erfolgt über die Radio-/Navigationssysteme oder das RS-Multifunktions-Sportlederlenkrad. Adapter und Informationen über kompatible Mobiltelefone erhalten Sie bei Ihrem Audi Partner oder unter www.audi.de/bluetooth.

Audi connect inklusive Autotelefon

komfortable Anbindung Ihres Fahrzeugs an das Internet. Die Nutzung der von Audi connect unterstützten Dienste ist nur mit der optionalen Ausstattung **MMI Navigation plus** und dem in Audi connect inklusive Autotelefon integrierten Datenmodul möglich. Zusätzlich benötigen Sie eine SIM-Karte mit Datenoption – bei Autotelefon eine SIM-Karte mit Telefon- und Datenoption oder ein Bluetooth-fähiges Smartphone mit remote SIM Access Profile (rSAP). Für die SIM-Karte befindet sich ein SIM-Kartenleser in der Blende der MMI Navigation plus.

Folgende von **Audi connect** unterstützten **Dienste** sind in Ihrem Modell verfügbar:

Mobilität & Navigation

- Point-of-Interest-Suche (POI) mit Sprachbedienung
- Verkehrsinformationen online
- Navigation mit Google Earth™¹ und Google Street View™¹
- Zieleinspeisung über myAudi oder Google Maps™¹
- Kraftstoffpreise
- Parkplatzinformationen
- Landesinformationen

Kommunikation

- WLAN-Hotspot

Infotainment

- Wetter
- Audi music stream
- Nachrichten online
- City Events
- Reiseinformationen

Die Dienste sind nur mit einem bestehenden oder separat abzuschließenden Mobilfunkvertrag und nur innerhalb der Abdeckung des Mobilfunknetzes verfügbar. Durch den Empfang von Datenpaketen aus dem Internet können, abhängig von Ihrem Mobilfunktarif und insbesondere beim Betrieb im Ausland, zusätzliche Kosten entstehen. Aufgrund des hohen Datenvolumens wird die Verwendung einer Daten-Flatrate dringend empfohlen.

Die Verfügbarkeit der von Audi connect unterstützten Dienste ist länderabhängig. Die Dienste werden für mindestens ein Jahr ab Fahrzeugauslieferung zur Verfügung gestellt. Der Dienst Verkehrsinformationen online erfordert eine Erstaktivierung im Fahrzeug. Ab diesem Zeitpunkt unterliegt dieser Dienst einer Laufzeitbeschränkung von 36 Monaten (sofern die Aktivierung innerhalb von 6 Monaten ab Fahrzeugauslieferung erfolgt; anderenfalls entsprechende Verkürzung des Nutzungsrechts). Ihr Audi Partner informiert Sie gerne über die Möglichkeit der kostenpflichtigen Verlängerung nach Ablauf dieses Zeitraums. Nähere Informationen zu Audi connect erhalten Sie unter www.audi.de/connect und bei Ihrem Audi Partner, Informationen zu Tarifbedingungen bei Ihrem Mobilfunkanbieter.

Audi music interface

zur Anbindung von portablen Mediaplayern wie zum Beispiel Apple iPod, Apple iPhone (Musikfunktionalität) sowie USB-Speichermedien und MP3-Playern. Das Audi music interface ist in der Mittelkonsole untergebracht, die Bedienung erfolgt über das MMI- bzw. Radiobedienteil oder das RS-Multifunktions-Sportlederlenkrad. Hinweis: nur in Verbindung mit speziellem Adapterkabel nutzbar (Audi Original Zubehör). Informationen über kompatible Mediaplayer erhalten Sie bei Ihrem Audi Partner oder unter www.audi.de/mp3. Bei Bestellung des Audi music interface entfällt der separate AUX-IN-Anschluss.

Audi music interface online

Das Audi music interface online erweitert das Audi music interface um folgende Funktionalitäten: Web-radio-Stationen und Podcasts können über Ihr WLAN-Heimnetzwerk aufgezeichnet und im Fahrzeug abgespielt werden. Webradio-Stationen können im Fahrzeug live angehört werden. Über das Audi music interface online ist es möglich, einen WLAN-Hotspot (bei Verwendung eines USB-Breitbandmodems) im Fahrzeug zu erzeugen. Informationen zu Kompatibilitäten finden Sie unter www.audi.de/mp3.

Adapterkabelset für Audi music interface

bestehend aus 2 Verbindungskabeln zur Anbindung von iPod/iPhone oder Datenträgern/Mediaplaysern mit USB-Anschluss (Typ A); weitere Adapterkabel über Audi Original Zubehör erhältlich; Informationen zu Kompatibilitäten erhalten Sie bei Ihrem Audi Partner oder unter www.audi.de/mp3.

Adapterkabelset plus für Audi music interface

zusätzlich zum Adapterkabelset für Audi music interface: Unterstützung der Darstellung von Cover Arts, Videofunktionen usw.; abhängig vom verwendeten Endgerät; Informationen zu Kompatibilitäten erhalten Sie bei Ihrem Audi Partner oder unter www.audi.de/mp3.

Connectivity-Paket

beinhaltet:

- Audi music interface
- Bluetooth-Schnittstelle
- Navigationsvorbereitung (Navigationsfunktion und Kartenmaterial über Audi Original Zubehör nachrüstbar)
- zusätzlichen SDHC-Kartenleser (bis zu 32 GB)

In Verbindung mit Connectivity-Paket entfällt der separate AUX-IN-Anschluss.

Assistenzsysteme**Audi side assist**

Spurwechselassistent, überwacht innerhalb der Systemgrenzen ab einer Geschwindigkeit von 30 km/h mittels Radartechnik den Bereich links und rechts neben sowie hinter dem fahrenden Fahrzeug und informiert bzw. warnt den Fahrer mittels einer LED-Anzeige im jeweiligen Außenspiegel, wenn ein anderes nachfolgendes Fahrzeug von Audi side assist als kritisch bezüglich eines Spurwechsels eingeschätzt wird

Audi active lane assist

Spurhalteassistent, informiert den Fahrer innerhalb von Systemgrenzen über das unbeabsichtigte Verlassen der Fahrspur (ab 65 km/h). Ist das System aktiviert und bereit und hat der Fahrer keinen Blinker gesetzt, erfolgt kurz vor Überfahren einer erkannten Fahrspurbegrenzungslinie ein sanfter korrigierender Lenkeingriff; zusätzlich Lenkradvibration auf Fahrerwunsch einstellbar. Inklusive Fernlichtassistent; bei Bestellung in Kombination mit MMI Navigation plus ist die kamera-basierte Tempolimitanzeige enthalten.

Anfahrassistent

hält das Fahrzeug nach dem Anhalten an im Straßenverkehr üblichen Steigungen und Gefällen zeitlich unbegrenzt. Das System wird per Tastendruck aktiviert und ermöglicht dem Fahrer ein komfortables Anfahren.

Berganfahrassistent

Nach längerer Betätigung der Fußbremse im Stillstand bleibt der aufgebaute Bremsdruck nach dem Lösen der Fußbremse einen kurzen Moment erhalten; durch diesen automatischen Bremsengriff erleichtert Ihnen das System ein komfortables Anfahren an nahezu allen Steigungen.

Bergabfahrassistent

hält die voreingestellte Geschwindigkeit bei Bergabfahrten

Einparkhilfe plus

akustische und optische Einparkhilfe nach vorn und nach hinten mit Anzeige von Abstandssymbolen im Bildschirm; Messung durch Ultraschallsensoren, unauffällig in die Stoßfänger integriert

Einparkhilfe plus mit Rückfahrkamera

akustische und optische Einparkhilfe nach vorn und nach hinten, Bilddarstellung des Bereichs hinter dem Fahrzeug im MMI-Display, mit dynamischen Anzeigeelementen für die berechnete Fahrspur (lenkwinkelabhängig), inklusive Hilfs- und Führungslinien und zur Erkennung der Umlenkpunkte beim Längseinparken, Rückfahrkamera unauffällig in die Griffleiste der Gepäckraumklappe integriert

Geschwindigkeitsregelanlage

hält die gewünschte Geschwindigkeit ab etwa 30 km/h konstant, sofern es die Motorleistung bzw. die Motorbremswirkung zulässt; Bedienung über separaten Lenkstockhebel, Anzeige der gesetzten Geschwindigkeit im Fahrerinformationssystem

Kamerabasierte Tempolimitanzeige

kamerabasierte Erkennung und Anzeige von Geschwindigkeitsbegrenzungen, inklusive temporärer Geschwindigkeitsanzeigen (z. B. über Autobahnen). Zusätzlich erfolgt innerhalb der Systemgrenzen eine situationsabhängige Bewertung bei Nässe, tageszeitabhängigen Geschwindigkeitsbegrenzungen, Baustellen und bei Anhängerbetrieb. (Enthalten bei gleichzeitiger Bestellung von MMI Navigation plus und Audi active lane assist)

Fahrwerke/Bremsen

Audi drive select®

Änderung der Fahrzeugcharakteristik durch Anpassung der Lenkungsunterstützung, der Gaspedalkennlinie sowie der Abgasklappensteuerung. Darüber hinaus hat das System Einfluss auf die Kurvenlichtfunktion des optionalen adaptive light. Verfügbare Modi: comfort, auto und dynamic

Elektromechanische Servolenkung

wartungsfreie Zahnstangenlenkung mit geschwindigkeitsabhängiger Servounterstützung; präzises Lenkgefühl bei hohem Tempo, hervorragende Unterstützung beim Einparken; mit aktiver Gegenlenkunterstützung, die dem Fahrer eine Lenkempfehlung zur besseren Stabilisierung des Fahrzeugs gibt

RS-Sportfahrwerk

mit dynamisch abgestimmter Feder-Dämpfer-Kombination; McPherson-Federbeinachse vorn mit unteren Dreiecksquerlenkern und Aluminium-Hilfsrahmen; 4-Lenker-Hinterachse mit getrennter Feder-Dämpfer-Anordnung, Hilfsrahmen

RS-Bremsanlage

18-Zoll-Hochleistungsbremsanlage mit diagonalen Aufteilung, Anti-Blockier-System (ABS) mit elektronischer Bremskraftverteilung (EBV), elektronische Stabilisierungskontrolle (ESC), hydraulischer Bremsassistent, angepasster Bremskraftverstärker; Wave-Bremsscheiben vorn in Verbundtechnik, innenbelüftet und gelocht, hinten innenbelüftet

Bremssättel

hochglänzend schwarz lackiert, vorn mit RS-Emblem; optional hochglänzend rot lackiert²

Elektromechanische Parkbremse

umfasst Parkbremsfunktion im Stand, Anfahrhilfe durch automatisches Lösen beim Anfahren und Notbremsfunktion während der Fahrt über alle 4 Räder

Technik/Sicherheit

Kindersicherung

mechanisch für die hinteren Türen und elektrisch für die hinteren Fensterheber

Elektrische Kindersicherung

Bestandteil der Kindersitzbefestigung ISOFIX für den Beifahrersitz; elektrische Kindersicherung für die hinteren Türen und Fensterheber, zu bedienen über die Kindersicherungstasten in der Armauflage der Fahrertür

Airbags

Fullsize-Airbags für Fahrer und Beifahrer; in Verbindung mit Kindersitzbefestigung ISOFIX für den Beifahrersitz inklusive Deaktivierungsschalter für Beifahrerairbag

Seitenairbags vorn und Kopfairbagsystem

Seitenairbags vorn in die Sitzlehnen integriert; mit zusätzlichem Kopfairbagsystem: entfaltet sich vor der seitlichen Fensterfläche und schützt so Front- und außen sitzende Fondpassagiere bei einem Seitenaufprall

Seitenairbags hinten

als Ergänzung zu Seitenairbags vorn und Kopfairbagsystem

Seitenaufprallschutz

bestehend aus biegesteifen Türaufprallträgersystemen und verstärkter Karosserieseitenstruktur, insbesondere in den B-Säulen und den Schwellern

¹ Google und das Google-Logo sind eingetragene Marken von Google Inc. ²Über den genauen Einsatztermin informieren Sie sich bitte bei Ihrem Audi Partner.

Integrales Kopfstützensystem

Im Fall einer Heckkollision wird durch die Gestaltung des Vordersitzes der Oberkörper besser aufgefangen und der Kopf stärker abgestützt als bei herkömmlichen Systemen. Dadurch wird die Schutzwirkung erhöht bzw. die Gefahr eines Schleudertraumas vermindert.

Lenksäule

manuell höhen- und axial verstellbar

Instrumenteneinsatz

mit grauen Zifferblättern, roten Zeigern und weißen Skalen sowie RS-Schriftzug im Drehzahlmesser; automatischer Zeigerhochlauf; mit regelbarer Beleuchtung, elektronischem Tachometer mit Kilometer- und Tageskilometerzähler, Drehzahlmesser, Digitaluhr, Kühlmitteltemperaturanzeige und Kraftstoffvorratsanzeige

Sicherheitsgurte

3-Punkt-Automatikgurte für alle Sitzplätze (mit Gurtkraftbegrenzer, Gurtstraffer und Gurthöheneinstellung für die Vordersitze)

Gurtanlegekontrolle

für alle Sitzplätze; akustisches und optisches Warnsignal erinnert an das Anlegen der Sicherheitsgurte vorn; optisches Warnsignal macht auf das Lösen der Sicherheitsgurte hinten aufmerksam.

Warndreieck

mit Halterung an der Innenseite der Gepäckraumklappe

Verbandmaterial

in der rechten Seitenverkleidung im Gepäckraum

Anti-Blockier-System (ABS)

mit elektronischer Bremskraftverteilung (EBV) und hydraulischem Bremsassistenten

Antriebs-Schlupf-Regelung (ASR)

verringert durch Reduzierung der Motorleistung das Durchdrehen der Antriebsräder und bringt mehr Stabilität und verbesserte Traktion auf der Fahrbahn

Elektronische Differenzialsperre (EDS)

Die Anfahrhilfe bremst automatisch bei unterschiedlich griffiger Fahrbahn die Antriebsräder auf zu glattem Untergrund ab und sorgt so für kraftvolles Vorwärtkommen.

Elektronische Stabilisierungskontrolle (ESC)

mit Sportmodus, 2-stufig abschaltbar; vernetzt ABS, EBV, ASR und EDS mit eigenen Sensoren und vergleicht die Fahrdaten mit Referenzdaten; sorgt durch gezieltes Abbremsen einzelner Räder und Eingriff ins Motormanagement für mehr Stabilität

S tronic®

7-Gang-Doppelkupplungsgetriebe mit elektrohydraulischer Betätigung, bedienbar über die Schaltwippen hinter dem Lenkrad oder den Wählhebel. Im Automatikbetrieb kann der Fahrer zwischen den Programmen D (Drive) und S (Sport) wählen.

quattro®

permanenter Allradantrieb mit variabler Momentenverteilung, elektronisch gesteuerter Lamellenkupplung an der Hinterachse und elektronischer Differenzialsperre (EDS) über Bremsengriff an allen angetriebenen Rädern

Rekuperation

Durch Anhebung der Generatorspannung wird während einer Schub- oder Bremsphase Bewegungsenergie in nutzbare elektrische Energie umgewandelt. Durch diese (Brems-)Energierückgewinnung wird bei einer nachfolgenden Beschleunigung der Generator entlastet – und so bis zu 3 % Kraftstoff gespart.

Start-Stop-System

hilft den Kraftstoffverbrauch und den CO₂-Ausstoß durch Abschalten des Motors in Standphasen zu senken, z. B. an Ampeln. Für einen Wiederstart wird der Startvorgang bereits beim Lösen der Fußbremse eingeleitet. Jederzeit über eine Taste deaktivierbar

Audi Anschlussgarantie**Audi Anschlussgarantie**

bereits beim Kauf eines Neuwagens mitbestellen: Mit der Audi Anschlussgarantie haben Sie 100 % Audi Herstellergarantie und damit auch nach Ablauf der Zweijahresfrist Risikoabsicherung und Kostenkontrolle. Die Audi Anschlussgarantie bietet Ihnen eine individuelle Laufzeit- und Laufleistungskombination für bis zu 3 Jahre nach Ende der Herstellergarantie bei einer maximalen Laufleistung von 150.000 km.

Modell		RS Q3
Motorbauart		Reihen-5-Zylinder-Ottomotor mit Benzindirekteinspritzung, Abgasturboaufladung mit Ladeluftkühlung
Hubraum in cm ³ (Ventile pro Zylinder)		2.480 (4)
Max. Leistung ¹ in kW (PS) bei min ⁻¹		228 (310)/5.200–6.700
Max. Drehmoment in Nm bei min ⁻¹		420/1.500–5.200
Kraftübertragung/Räder		
Antriebsart		Permanenter Allradantrieb quattro®
Getriebeart		7-Gang S tronic
Räder		Aluminium-Gussräder, 8,5 x 19
Reifen		255/40 R 19 ²
Gewicht/Volumen		
Leergewicht ³ in kg		1.730
Zul. Gesamtgewicht in kg		2.215
Zul. Dachlast/Stützlast in kg		75/80
Zul. Anhängelast ⁴ in kg		ungebremst bei 12 % Steigung bei 8 % Steigung
		750 1.900 1.900
Tankinhalt ca. in l		64
Fahrleistung/Verbrauch⁵		
Höchstgeschwindigkeit in km/h		250 ⁶
Beschleunigung 0–100 km/h in s		5,5
Kraftstoffart		Super schwefelfrei ROZ 95 ⁷
Kraftstoffverbrauch ⁸ in l/100 km		innerorts außerorts kombiniert
		12,2 6,9 8,8
CO ₂ -Emission ⁸ in g/km		innerorts außerorts kombiniert
		284 160 206
Effizienzklasse		E
Abgasnorm		EU5

Erklärungen

- ¹ Der angegebene Wert wurde nach dem vorgeschriebenen Messverfahren (RL 80/1269/EWG in der gegenwärtig geltenden Fassung) ermittelt.
- ² Angaben zu den technischen Eigenschaften der Reifen finden Sie auf Seite 61.
- ³ Fahrzeuleergewicht mit Fahrer (68 kg), Gepäck (7 kg) und Kraftstoffbehälter zu 90 % gefüllt, ermittelt nach der RL 92/21/EWG in der gegenwärtig geltenden Fassung. Durch Sonderausstattungen können sich das Leergewicht und der Luftwiderstandsbeiwert des Fahrzeugs erhöhen, wodurch die mögliche Nutzlast bzw. Höchstgeschwindigkeit entsprechend verringert wird.
- ⁴ Mit zunehmender Höhe verringert sich zwangsläufig die Motorleistung. Ab 1.000 m über Meereshöhe und je weitere 1.000 m sind jeweils 10 % vom Gespanngewicht (zul. Anhängelast + zul. Gesamtgewicht des Zugfahrzeugs) abzuziehen. Gültiger Wert Anhängelast bei werksseitig verbauter Anhängervorrichtung. Bei gewerblicher Nutzung des Fahrzeugs mit Anhängervorrichtung benötigen Sie unter bestimmten Voraussetzungen ein EG-Kontrollgerät.
- ⁵ Der Kraftstoffverbrauch und die CO₂-Emissionen eines Fahrzeugs hängen nicht nur von der effizienten Ausnutzung des Kraftstoffs durch das Fahrzeug ab, sondern werden auch vom Fahrverhalten und von anderen nichttechnischen Faktoren beeinflusst. CO₂ ist das für die Erderwärmung hauptsächlich verantwortliche Treibhausgas.
- ⁶ Abgeregelt.
- ⁷ Die Verwendung von unverbleitem Kraftstoff Super schwefelfrei ROZ 95 nach DIN EN 228 wird empfohlen. Wenn nicht verfügbar: unverbleiter Kraftstoff Normal schwefelfrei ROZ 91 nach DIN EN 228 mit geringer Leistungsminderung. Kraftstoffqualität bleifrei ROZ 95 mit einem maximalen Ethanolanteil von 10 % (E10) ist grundsätzlich verwendbar. Die Angaben zum Verbrauch beziehen sich auf den Betrieb mit Kraftstoff ROZ 95 nach 692/2008/EG.
- ⁸ Die angegebenen Werte wurden nach den vorgeschriebenen Messverfahren ermittelt. Die Angaben beziehen sich nicht auf ein einzelnes Fahrzeug und sind nicht Bestandteil des Angebots, sondern dienen allein Vergleichszwecken zwischen den verschiedenen Fahrzeugtypen.

Wichtige Hinweise

LongLife Service: erfolgt nach Serviceanzeige. Der zeitliche Abstand zwischen den Services darf maximal 2 Jahre betragen.

Altfahrzeugrecycling: Alle Audi Modelle sind demontage- und verwertungsgerecht konstruiert. Gleichzeitig entwickelt die AUDI AG die Rahmenbedingungen zur Verwertung der Altfahrzeuge und ihrer Bestandteile sowie zur Verringerung des zu entsorgenden Abfalls ständig weiter. Nähere Informationen hierzu erhalten Sie im Internet unter www.audi.de unter den Stichwörtern „Altauto“ und „Altfahrzeug“.

Informationen über nahe gelegene Rücknahmestellen zur umweltgerechten Verwertung gemäß Altfahrzeuggesetz erhalten Sie ebenfalls im Internet sowie über unsere kostenlose Hotline 0800 2834737 und bei Ihrem Audi Partner.

Audi RS Q3

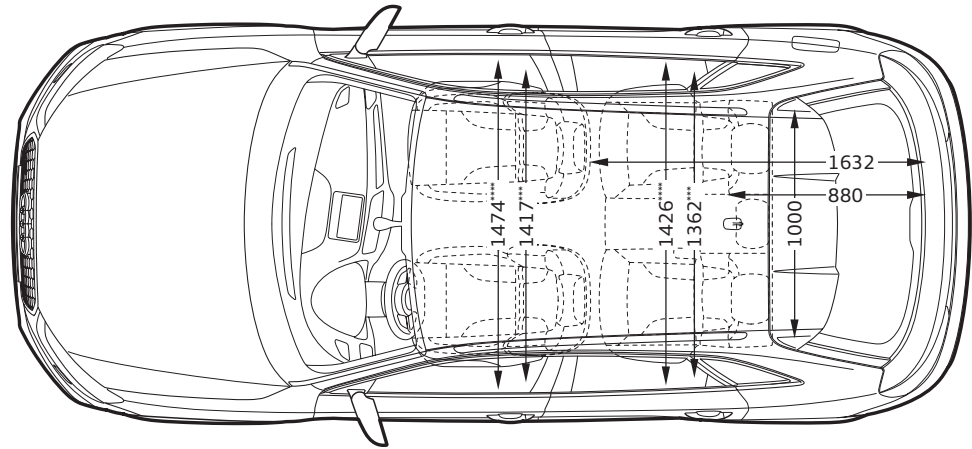
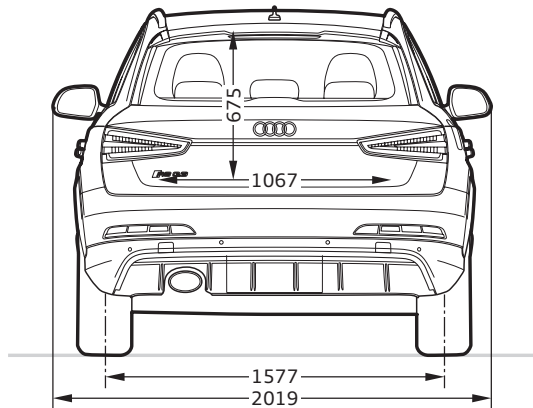
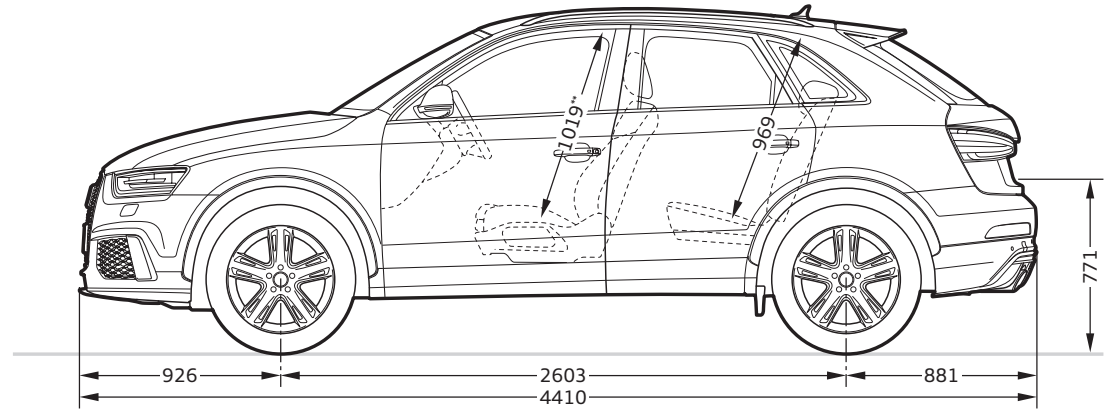
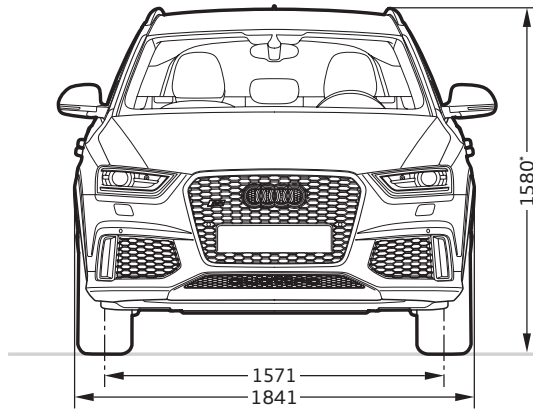

Angaben in Millimeter.

Angaben der Abmessungen bei Fahrzeugleergewicht.

Gepäckraumvolumen 356/1.261 l (Messung nach VDA-Methode mit Quadern von 200 x 100 x 50 mm Kantenlänge; zweiter Wert bei umgeklappter Rücksitzlehne und dachhoher Beladung). Wendekreis ca. 11,8 m.

* Mit Dachantenne erhöht sich die Fahrzeughöhe um 18 mm. ** Maximaler Kopfraum.

*** Breite Schulterraum. **** Breite Ellbogenraum.

Einen Audi zu fahren ist ein einzigartiges Erlebnis. Ihn abzuholen auch.

Die Audi Neuwagenabholung in Neckarsulm und Ingolstadt.

Der Kauf eines neuen Autos ist etwas Besonderes. Schließlich haben Sie sich nicht einfach für irgendein Auto entschieden, sondern für eins, das Ihre persönliche Vorstellung von Mobilität und Design widerspiegelt. Daher möchten wir, dass auch die erste Begegnung mit Ihrem neuen Audi etwas ganz Besonderes wird. Wie wäre es, wenn Sie ihn direkt bei uns abholen und einen unvergesslichen Tag verbringen, ganz wie Sie mögen, in Neckarsulm oder in Ingolstadt.

Alle Modelle sind an beiden Standorten abholbar. Ein abwechslungsreiches und spannendes Rahmenprogramm wartet auf Sie – bei der Premiumauslieferung mit der Schlüsselübergabe, einer Werksbesichtigung, einem Blick in die Audi Historie und einem Restaurantbesuch. Entscheiden Sie sich hingegen für unsere exklusive Individualauslieferung, bestimmen Sie persönlich, wie Ihr











Tag bei Audi aussehen soll und was Sie unternehmen möchten. Oder genießen Sie eines unserer Tourismusangebote, die wir eigens für Sie zusammengestellt haben. So lange, bis es schließlich Zeit für den Höhepunkt ist: die erste Fahrt in Ihrem neuen Audi.





Gern möchten wir mit Ihnen gemeinsam Ihre ganz persönliche Neuwagenabholung planen. Näheres zu unseren Angeboten und Leistungen erfahren Sie bei Ihrem Audi Partner, im Internet unter www.audi.de/neuwagenabholung oder über unsere Hotline unter Telefon 0800 6363666. Informationen über Preise finden Sie in unserer Preisliste oder wenden Sie sich an Ihren Audi Partner oder unsere Hotline.













- 1** **2** Spüren Sie den Herzschlag der Marke: Die Audi Foren in Neckarsulm und Ingolstadt bieten Ihnen aufregende Einblicke in die Welt des Automobils.
- 3** Lernen Sie Ihren neuen Audi kennen: Ihr Kundenberater begleitet Sie zu Ihrem Wagen, beantwortet gern Ihre Fragen und überreicht Ihnen den Fahrzeugschlüssel.
- 4** Atmen Sie Geschichte: Das Audi museum mobile (Ingolstadt) und die Audi Traditionsausstellung (Neckarsulm) nehmen Sie mit auf eine Reise in die Geschichte des Automobils und der Marke Audi.
- 5** Lassen Sie sich verwöhnen: Worauf immer Sie Lust haben, in unseren stilvollen Restaurants in den Audi Foren bleibt kein Wunsch offen.
- 6** Entdecken Sie Technik: Bei einer Werksbesichtigung erleben Sie, wie eines der fortschrittlichsten Automobile der Welt gebaut wird.

Unilackierung	38
 Amalfiweiß	<input type="checkbox"/>
Metalliclackierungen	39
 Gletscherweiß Metallic	<input checked="" type="checkbox"/>
 Eissilber Metallic	<input checked="" type="checkbox"/>
 Samoaorange Metallic	<input checked="" type="checkbox"/>
Perleffektlackierungen	39
 Misanorot Perleffekt	<input checked="" type="checkbox"/>
 Sepangblau Perleffekt	<input checked="" type="checkbox"/>
 Daytonagrau Perleffekt	<input checked="" type="checkbox"/>
 Phantomschwarz Perleffekt	<input checked="" type="checkbox"/>
Räder/Reifen	40
 19"-Aluminium-Gussräder im 5-Segmentspeichen-Design	<input type="checkbox"/>
 19"-Aluminium-Gussräder im 10-Speichen-Design in Titanoptik matt, glanzgedreht	<input checked="" type="checkbox"/>
 20"-Aluminium-Gussräder im 5-Arm-Rotor-Design in Titanoptik matt, glanzgedreht	<input checked="" type="checkbox"/>

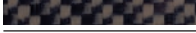
 20"-Aluminium-Gussräder im 5-Arm-Rotor-Design in Schwarz matt, glanzgedreht	<input checked="" type="checkbox"/>
 20"-Aluminium-Gussräder im 5-Doppelspeichen-V-Design in Titanoptik matt, glanzgedreht	<input checked="" type="checkbox"/>
 18"-Winter-Aluminium-Gussräder im 5-Arm-Struktur-Design	<input checked="" type="checkbox"/>
 19"-Winter-Aluminium-Gussräder im 5-Segmentspeichen-Design	<input checked="" type="checkbox"/>
Radschrauben diebstahlhemmend	<input checked="" type="checkbox"/>
Reifenreparaturset	<input type="checkbox"/>
Reifendruck-Kontrollanzeige	<input type="checkbox"/>
Bordwerkzeug	<input type="checkbox"/>
Wagenheber	<input type="checkbox"/>

Sitze	42
Sportsitze vorn	<input type="checkbox"/>
Sitzbezüge für Sportsitze vorn	42
 Alcantara/Leder schwarz	<input type="checkbox"/>
 Leder Feinnappa schwarz mit Kontrastnähten in Felsgrau	<input checked="" type="checkbox"/>
 Leder Feinnappa mondsilber mit Kontrastnähten in Felsgrau	<input checked="" type="checkbox"/>
 Leder Feinnappa schwarz mit Rautensteppung in Felsgrau	<input checked="" type="checkbox"/>
 LederAusstattungen Audi exclusive*	<input checked="" type="checkbox"/>
LederAusstattungen	43
Alcantara/Leder-Kombination	<input type="checkbox"/>
LederAusstattung Feinnappa mit Kontrastnähten	<input checked="" type="checkbox"/>
LederAusstattung Feinnappa mit Rautensteppung	<input checked="" type="checkbox"/>
LederAusstattung in Alcantara/Leder Feinnappa Audi exclusive*	<input checked="" type="checkbox"/>
LederAusstattung in Leder Feinnappa Audi exclusive*	<input checked="" type="checkbox"/>
LederAusstattung in Leder Feinnappa mit Rautensteppung Audi exclusive*	<input checked="" type="checkbox"/>
Dekoreinlagen	43
 Klavierlack schwarz	<input type="checkbox"/>
 Aluminium Race	<input checked="" type="checkbox"/>
 Carbon	<input checked="" type="checkbox"/>
 Dekoreinlagen Audi exclusive*	<input checked="" type="checkbox"/>

Licht	44
Xenon plus	<input type="checkbox"/>
adaptive light	<input checked="" type="checkbox"/>
LED-Heckleuchten	<input type="checkbox"/>
Licht-/Regensensor	<input type="checkbox"/>
Fernlichtassistent	<input checked="" type="checkbox"/>
Innenbeleuchtung	<input type="checkbox"/>
LED-Innenlichtpaket	<input checked="" type="checkbox"/>
Spiegel	44
Außenspiegel mit integriertem LED-Blinker	<input type="checkbox"/>
Außenspiegel elektrisch anklappbar	<input checked="" type="checkbox"/>
Außenspiegel elektrisch anklappbar, auf Fahrerseite automatisch abblendend	<input checked="" type="checkbox"/>
Außenspiegelgehäuse in Aluminiumoptik matt	<input type="checkbox"/>
Außenspiegelgehäuse in Wagenfarbe lackiert	<input checked="" type="checkbox"/>
Innenspiegel abblendbar	<input type="checkbox"/>
Innenspiegel automatisch abblendend	<input checked="" type="checkbox"/>
Make-up-Spiegel	<input type="checkbox"/>
Dachsysteme	44
Panorama-Glasdach	<input checked="" type="checkbox"/>
Dachreling in Aluminiumoptik matt	<input type="checkbox"/>
Dachreling schwarz	<input checked="" type="checkbox"/>

* Über den genauen Einsatztermin informieren Sie sich bitte bei Ihrem Audi Partner.

Schließsysteme	44
Funkschlüssel	<input type="checkbox"/>
Komfortschlüssel	<input checked="" type="checkbox"/>
Wegfahrsperrung elektronisch	<input type="checkbox"/>
Diebstahlwarnanlage	<input checked="" type="checkbox"/>
Vorbereitung für Ortungsassistent	<input checked="" type="checkbox"/>
Verglasung	45
Wärmeschutzverglasung	<input type="checkbox"/>
Akustikfrontscheibe	<input type="checkbox"/>
Scheiben abgedunkelt (Privacy-Verglasung)	<input checked="" type="checkbox"/>
Scheibenwaschanlage	<input type="checkbox"/>
Weitere Außenausstattungen	45
Vorrüstung für Anhängervorrichtung	<input checked="" type="checkbox"/>
Anhängervorrichtung	<input checked="" type="checkbox"/>
Zierleisten	<input type="checkbox"/>
RS-Stoßfänger	<input type="checkbox"/>
Audi Singleframe	<input type="checkbox"/>
RS-Dachkantenspoiler	<input type="checkbox"/>
Optikpaket Aluminium matt	<input checked="" type="checkbox"/>
Erweitertes Optikpaket Aluminium matt	<input checked="" type="checkbox"/>
Glanzpaket Schwarz Audi exclusive	<input checked="" type="checkbox"/>
RS-Abgasanlage	<input type="checkbox"/>
Modellbezeichnung/Schriftzug	<input type="checkbox"/>
Türaufsatzleisten und Radlaufleisten in Wagenfarbe lackiert	<input type="checkbox"/>

Sitze/Sitzkomfort	45
4-Wege-Lendenwirbelstütze für die Vordersitze	<input type="checkbox"/>
Fahrersitz elektrisch einstellbar	<input checked="" type="checkbox"/>
Vordersitze elektrisch einstellbar	<input checked="" type="checkbox"/>
Rücksitzlehne umklappbar	<input type="checkbox"/>
Sitzheizung vorn	<input type="checkbox"/>
Mittelarmlehne vorn	<input type="checkbox"/>
Kopfstützen	<input type="checkbox"/>
Kindersitzbefestigung ISOFIX für die äußeren Fondsitze	<input type="checkbox"/>
Kindersitzbefestigung ISOFIX für den Beifahrersitz	<input checked="" type="checkbox"/>
Lenkräder/Wählhebel/Bedienelemente	46
RS-Multifunktions-Sportlederlenkrad im 3-Speichen-Design, unten abgeflacht	<input type="checkbox"/>
RS-Wählhebelknauf	<input type="checkbox"/>
Lenkradkranz in Leder Audi exclusive*	<input checked="" type="checkbox"/>
Bedienelemente in Leder Audi exclusive*	<input checked="" type="checkbox"/>
Bedienelemente in „Wildleder“ schwarz Audi exclusive*	<input checked="" type="checkbox"/>
Klimatisierung	46
Komfortklimaautomatik	<input type="checkbox"/>
Gepäcksicherungs- und Ablagesysteme	46
Ablagefächer	<input type="checkbox"/>
Handschuhfach	<input type="checkbox"/>
Ablagepaket	<input checked="" type="checkbox"/>
Getränkehalter	<input type="checkbox"/>
Verzurrösen	<input type="checkbox"/>

Wendeladeboden	<input type="checkbox"/>
Wendematte	<input checked="" type="checkbox"/>
Durchladeeinrichtung	<input checked="" type="checkbox"/>
Ski-/Snowboardtasche	<input checked="" type="checkbox"/>
Gepäckraumpaket	<input checked="" type="checkbox"/>
Gepäckraumabdeckung	<input type="checkbox"/>
Weitere Innenausstattungen	46
Pedale und Fußstütze in Aluminiumoptik	<input type="checkbox"/>
Fußmatten vorn und hinten	<input type="checkbox"/>
Fußmatten mit RS Q3-Schriftzug Audi exclusive*	<input checked="" type="checkbox"/>
Einstiegsleisten mit RS Q3-Schriftzug	<input type="checkbox"/>
Ladekantenschutz in Edelstahl	<input type="checkbox"/>
Dachhimmel in Stoff schwarz	<input type="checkbox"/>
Dachhimmel in Stoff monsilber	<input checked="" type="checkbox"/>
Fensterheber	<input type="checkbox"/>
Mittelkonsole	<input type="checkbox"/>
Zigarettenanzünder und Aschenbecher	<input checked="" type="checkbox"/>
Haltegriffe	<input type="checkbox"/>
Steckdose 12 Volt	<input type="checkbox"/>
Sonnenblenden	<input type="checkbox"/>
MMI® und Navigationssysteme	47
Navigationspaket	<input checked="" type="checkbox"/>
MMI® Navigation plus	<input checked="" type="checkbox"/>
Fahrerinformationssystem mit Farbdisplay	<input type="checkbox"/>
Pausenempfehlung	<input type="checkbox"/>

Radio- und TV-Anlagen	47
Radioanlage concert	<input type="checkbox"/>
Digitaler Radioempfang	<input checked="" type="checkbox"/>
Digitaler TV-Empfang	<input checked="" type="checkbox"/>
Audi sound system	<input type="checkbox"/>
BOSE Surround Sound	<input checked="" type="checkbox"/>
CD-Wechsler	<input checked="" type="checkbox"/>
Telefon und Kommunikation	48
Bluetooth-Schnittstelle	<input checked="" type="checkbox"/>
Handyvorbereitung (Bluetooth)	<input checked="" type="checkbox"/>
Audi connect inklusive Autotelefon	<input checked="" type="checkbox"/>
Audi music interface	<input checked="" type="checkbox"/>
Audi music interface online	<input checked="" type="checkbox"/>
Adapterkabelset für Audi music interface	<input checked="" type="checkbox"/>
Adapterkabelset plus für Audi music interface	<input checked="" type="checkbox"/>
Connectivity-Paket	<input checked="" type="checkbox"/>
Assistenzsysteme	48
Audi side assist	<input checked="" type="checkbox"/>
Audi active lane assist	<input checked="" type="checkbox"/>
Anfahrassistent	<input checked="" type="checkbox"/>
Berganfahrassistent	<input type="checkbox"/>
Bergabfahrassistent	<input checked="" type="checkbox"/>
Einparkhilfe plus	<input type="checkbox"/>

* Über den genauen Einsatztermin informieren Sie sich bitte bei Ihrem Audi Partner.

Assistenzsysteme (Fortsetzung)	48
Einparkhilfe plus mit Rückfahrkamera	■
Geschwindigkeitsregelanlage	■
Kamerabasierte Tempolimitanzeige	■
Fahrwerke/Bremsen	49
Audi drive select®	<input type="checkbox"/>
Elektromechanische Servolenkung	<input type="checkbox"/>
RS-Sportfahrwerk	<input type="checkbox"/>
RS-Bremsanlage	<input type="checkbox"/>
Bremssättel hochglänzend schwarz lackiert	<input type="checkbox"/>
Bremssättel hochglänzend rot lackiert*	■
Elektromechanische Parkbremse	<input type="checkbox"/>
Technik/Sicherheit	49
Kindersicherung	<input type="checkbox"/>
Elektrische Kindersicherung	■
Airbags	<input type="checkbox"/>
Seitenairbags vorn und Kopfairbagsystem	<input type="checkbox"/>
Seitenairbags hinten	■
Seitenaufprallschutz	<input type="checkbox"/>
Integrales Kopfstützensystem	<input type="checkbox"/>
Lenksäule	<input type="checkbox"/>

Instrumenteneinsatz	<input type="checkbox"/>
Sicherheitsgurte	<input type="checkbox"/>
Gurtanlegekontrolle	<input type="checkbox"/>
Warndreieck	<input type="checkbox"/>
Verbandmaterial	<input type="checkbox"/>
Anti-Blockier-System (ABS)	<input type="checkbox"/>
Antriebs-Schlupf-Regelung (ASR)	<input type="checkbox"/>
Elektronische Differenzialsperre (EDS)	<input type="checkbox"/>
Elektronische Stabilisierungskontrolle (ESC)	<input type="checkbox"/>
S tronic®	<input type="checkbox"/>
quattro®	<input type="checkbox"/>
Rekuperation	<input type="checkbox"/>
Start-Stop-System	<input type="checkbox"/>
Audi Anschlussgarantie	50
Audi Anschlussgarantie	■

Ausstattung des abgebildeten Audi RS Q3 (S. 4–21):

Lackierung: Sepangblau Perleffekt

Räder: Aluminium-Gussräder im 5-Doppelspeichen-V-Design in Titanoptik matt, glanzgedreht

Sitze/Sitzbezüge: Sportsitze vorn in Alcantara/Leder schwarz

Dekoreinlagen: Carbon

Klassifizierungen von Reifenparametern

In der Tabelle finden Sie die Spannen der Kraftstoffeffizienzklasse, der Nasshaftungsklasse und der Klasse des externen Rollgeräusches zu den unterschiedlichen Reifengrößen des Audi RS Q3.

	Reifengröße	Kraftstoffeffizienzklasse	Nasshaftungsklasse	Klasse des externen Rollgeräusches
Sommerreifen	255/40 R 19	E-C	B	73-71 
	255/35 R 20	E	B	73-70  - 
Winterreifen	225/50 R 18	E	E	70 
	255/40 R 19	E	C	69 

Die Bestellung eines bestimmten Reifens ist nicht möglich.

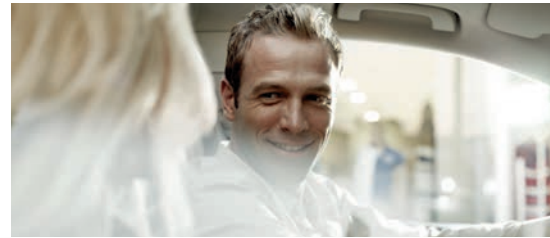
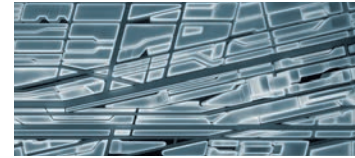
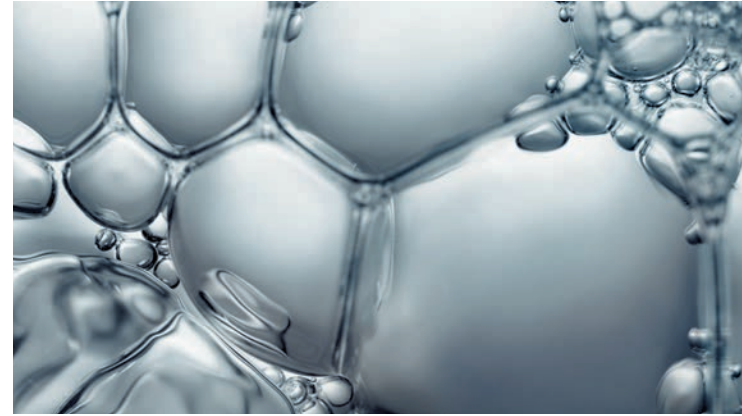

Entdecken Sie



Erlebnis Audi

Die Faszination Audi lässt sich vielseitig erleben. In der Audi City London haben Sie zum Beispiel einen digitalen Zugang zu allen Modellen in Echtgröße und in Echtzeit. Selbstverständlich lohnt sich auch der Besuch auf einer der großen Automobilmessen. Hier präsentiert Audi stets seine neuen Modelle und lädt gern zu einem Ausblick ein, wie mit „Vorsprung durch Technik“ die Zukunft gestaltet wird. Wer erleben möchte, wie Audi das heute schon umsetzt, findet faszinierende Einblicke im Online-Special „Vorsprung durch Technik“ auf www.audi.de. Aber auch ein Blick zurück

kann sich lohnen: Im Audi museum mobile in Ingolstadt gehen Historie und Hightech Hand in Hand. Insgesamt 130 historische Exponate und modernste Präsentationsformen bilden eine spannungreiche Symbiose. Außerdem erleben Sie bei Audi driving experience spannende und abwechslungsreiche Fahrerlebnisse mit aktuellen Audi Modellen. Hier wird purer Fahrspaß kombiniert mit wertvollen Lerneffekten. Dafür sorgt ein Team speziell ausgebildeter und hochqualifizierter Instruktor:innen, die mit praktischen Tipps helfen, Ihr fahrerisches Können zu optimieren.

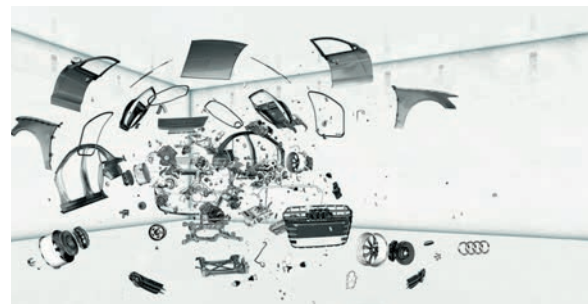

Verantwortung

Verantwortung zu leben, ist als Grundsatz fest in der Audi Strategie verankert. Neben wirtschaftlichem Erfolg und internationaler Wettbewerbsfähigkeit spielen in gleichem Maße die Verantwortung für Mitarbeiter und Gesellschaft sowie die Schonung von Umwelt und Ressourcen eine wichtige Rolle. Audi entwickelt Automobile, die nicht nur sportlich und emotional sind, sondern eine immer bessere Effizienz aufweisen. Auf lange Sicht will Audi mit seinen Produkten CO₂-neutrale Mobilität ermöglichen. Zur ganzheitlichen Betrachtung gehört auch,

dass Audi seine Werke Schritt für Schritt in Richtung einer CO₂-neutralen Produktion bringt. Audi engagiert sich zudem für die Gesellschaft – vor allem in den Bereichen Bildung, Technik und Soziales. Nachhaltigkeit ist bei Audi eng mit einem Blick in die Zukunft verbunden: Mit der Audi Urban Future Initiative geht Audi zusammen mit internationalen Experten den künftigen urbanen Herausforderungen und Trends rund um das Thema Mobilität auf den Grund.

die Welt von Audi.



Wer sich für einen Audi entscheidet, entscheidet sich für eine Marke, die mehr bietet. Mehr Individualität. Mehr Exklusivität. Mehr Faszination.

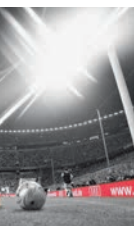

Teamgeist

Motorsport ist eine Triebfeder der Marke. Seit Jahren gehört Audi zu den Siegern bei diversen Rennserien, zum Beispiel bei den 24 Stunden von Le Mans oder der DTM. Die Werte, auf die es in vielen Sportarten ankommt, sind auch für Audi maßgebend: Präzision, Leidenschaft und Technik. Kein Zufall also, dass Audi sich schon seit vielen Jahren auch als Sponsor im Sportbereich engagiert. Im

Wintersport beispielsweise ist Audi seit fast drei Jahrzehnten Hauptsponsor des Deutschen Skiverbands (DSV) und darüber hinaus auch Partner 14 weiterer alpiner Nationalteams. Im Bereich Fußball unterstützen wir nationale und internationale Teams. Außerdem ist Audi Partner des Deutschen Olympischen Sportbundes.

www.audi.de

Informationen zu allen genannten Themen sowie zu Audi Bank finden Sie auf unserer Website: www.audi.de.



www.audi.de



www.audibank.de



www.audi.de/konfigurator



www.audi.de/driving



www.audi.de/vorsprung-durch-technik



www.audi.de/cr



quattro GmbH
85045 Ingolstadt
www.audi.de
Gültig ab August 2013

Printed in Germany
358/1273.00.00

Die in diesem Katalog abgebildeten Fahrzeuge sind teilweise mit Sonderausstattungen gegen Mehrpreis ausgerüstet. Die Angaben über Lieferumfang, Aussehen, Leistungen, Maße und Gewichte, Kraftstoffverbrauch und Betriebskosten der Fahrzeuge entsprechen den zum Zeitpunkt der Drucklegung vorhandenen Kenntnissen. Abweichungen in Farbe und Form von den Abbildungen, Irrtümer und Druckfehler bleiben vorbehalten. Alle Angaben zu Ausstattungen und technischen Daten basieren auf den Merkmalen des deutschen Markts. Änderungen sind vorbehalten. Nachdruck, auch auszugsweise, nur mit schriftlicher Genehmigung der AUDI AG.

Das Papier dieses Katalogs wurde aus chlorfrei gebleichtem Zellstoff hergestellt.

