



# RS Q3

 Audi RS Q3

 **Audi Sport**  
Vorsprung durch Technik





	Seite	
Faszination		
	4	Audi RS Q3
Technik		
	22	Innovationen
	24	Audi Sport
	26	Intelligente Performance
	28	quattro®
	30	Dynamik
	32	Audi drive select®
Ausstattungen		
	36	Styleguides
	38	Lackierungen
	40	Räder/Reifen
	42	Sitze
	43	Dachhimmel
	44	Dekoreinlagen
	46	Licht
	46	Design
	47	Lenkräder/Bedienelemente
	47	Komfort
	49	Infotainment
	51	Assistenzsysteme
	52	Technik/Sicherheit
	53	Audi Anschlussgarantie
Sonstiges		
	54	Technische Daten
	55	Abmessungen
	56	Index
	60	Neuwagenabholung
	62	Faszination Audi

Die Ausstattung des im Faszinationsteil abgebildeten Fahrzeugs finden Sie auf Seite 59.

Die Werte für Kraftstoffverbrauch und CO<sub>2</sub>-Emission sowie die Effizienzklasse finden Sie auf Seite 54.



## Auf alles vorbereitet sein.

■ Pure Sportlichkeit, die voller Facetten ist: Kraft. Athletische Dynamik.  
Und ein Design, das Aufsehen erregt. Ein Fahrzeug, das Sie einzigartig voranbringt.  
Und inspiriert. Der neue Audi RSQ3.

Die Werte für Kraftstoffverbrauch und CO<sub>2</sub>-Emission sowie die Effizienzklasse  
finden Sie auf Seite 54.



■ Unwiderstehlich: in nur 4,8 Sekunden von 0 auf 100 km/h. Für den 2,5-Liter-TFSI-Motor mit 250 kW (340 PS) kein Problem. Sportliche Gene. Fünf Zylinder. Fahrzeugabstimmung dabei nach Wunsch. Je nach Fahrsituation oder persönlicher Empfindung. Dank Audi drive select. Serienmäßig.

Die Werte für Kraftstoffverbrauch und CO<sub>2</sub>-Emission sowie die Effizienzklasse finden Sie auf Seite 54.



## Auf der Überholspur leben.

■ Kraft, in die richtigen Bahnen gelenkt. Passend übertragen. Unverzüglich: Das Doppelkupplungsgetriebe S tronic® ermöglicht schnelles Schalten in wenigen Hundertstelsekunden. Nahezu ohne Zugkraftunterbrechung. Gesteigerte Dynamik bei jeder Fahrt. In engen Kurven, auf langen Geraden. Das optionale RS-Sportfahrwerk plus mit Dämpferregelung.

Die Werte für Kraftstoffverbrauch und CO<sub>2</sub>-Emission sowie die Effizienzklasse finden Sie auf Seite 54.



## Eigene Wege gehen.

■ Traktion. Sportlich definiert. Verlässlich. Dafür steht quattro. Mit bedarfsgerechter Verteilung auf Vorder- und Hinterräder. Und damit das Anhalten genauso souverän ist: 18-Zoll-RS-Bremsanlage mit Wave-Bremsscheiben an der Vorderachse.

Die Werte für Kraftstoffverbrauch und CO<sub>2</sub>-Emission sowie die Effizienzklasse finden Sie auf Seite 54.





## Für Gesprächsstoff sorgen.

■ Charakteristisch für den neuen RS Q3: Selbstbewusstsein. Rundum. Audi Singleframe mit schwarz hochglänzendem Wabengitter und Rahmen in matter Aluminiumoptik. RS-Stoßfänger, vorn inklusive Lufteinlasstrichter mit quattro Schriftzug und seitlichen Flaps. Optionale 20-Zoll-Räder im 5-Doppelspeichen-V-Design in Titanoptik matt, glanzgedreht\*. RS-Abgasanlage mit großem ovalem Endrohr. Heckabschluss mit RS-Dachkantenspoiler und markantem Diffusoreinsatz.

\*Bitte beachten Sie die Besonderheiten zu den Rädern auf Seite 54.  
Die Werte für Kraftstoffverbrauch und CO<sub>2</sub>-Emission sowie die Effizienzklasse finden Sie auf Seite 54.





## Neue Räume erschließen.

▀ Sportlichkeit. Im Interieur konsequent weitergeführt. Mit Alcantara/Leder-Kombination bezogene Sportsitze in Schwarz mit RSQ3-Prägung vorn. Unten abgeflachtes RS-Multifunktions-Sportlederlenkrad mit Schaltwippen. Pedalerie in Edelstahl. Dekoreinlagen auf Wunsch in exklusivem Carbon. Einstiegsleisten mit RSQ3-Schriftzug.

Die Werte für Kraftstoffverbrauch und CO<sub>2</sub>-Emission sowie die Effizienzklasse finden Sie auf Seite 54.





■ Mehr Freiraum. Rücksitzlehne, umklappbar. Teilweise oder komplett.  
 Verschmutzungen, vorgebeugt durch Wendeladeboden. Sichtschutz dank  
 Gepäckraumabdeckung. Aufgeräumter Eindruck inklusive.

Die Werte für Kraftstoffverbrauch und CO<sub>2</sub>-Emission sowie die Effizienzklasse  
 finden Sie auf Seite 54.





# Da weitermachen, wo andere aufhören.

▀ Ziel erreicht, weiter geht's. Im neuen Audi RSQ3 stehen Ihnen alle Möglichkeiten offen. Genießen Sie Ihre Freiheit.

Die Werte für Kraftstoffverbrauch und CO<sub>2</sub>-Emission sowie die Effizienzklasse finden Sie auf Seite 54.



# Vorsprung durch Technik.

Die Welt verändert sich stetig. Immer rasanter schreitet die technologische Entwicklung voran. Und immer mehr Möglichkeiten bieten sich Ihnen dadurch – gerade bei Ihrer Mobilität. Mit Vorsprung durch Technik – und unseren fünf Innovationsschwerpunkten – gestalten wir diese Entwicklung maßgeblich mit. Um Ihnen die Technologie mit auf den Weg zu geben, die Ihr Leben bereichert. Damit wir Ihren Anforderungen an heutige und zukünftige Mobilität nicht nur gerecht werden, sondern sie auch weiterhin übertreffen.

**Audi connect** // Die Zukunft vernetzter Mobilität.

**quattro®** // Die Zukunft des Allradantriebs.

**Audi tron** // Die Zukunft CO<sub>2</sub>-reduzierter Mobilität.

**Audi ultra** // Die Zukunft effizienter Technologien.

**Design** // Der Zukunft neue Formen geben.



# Audi Sport: Technologien aus dem Rennsport. Auf die Straße gebracht.

Begeisternde Performance. Ob Werksmotorsport, Kundensport oder unsere High-Performance-Modelle – nirgendwo sonst wird Adrenalin so schnell befördert. Audi Sport nutzt die im Motorsport erworbene Kompetenz, um innovative Technologien auch in der Serie zum Einsatz zu bringen. Mit einzigartiger Leidenschaft – für hervorragende Dynamik.

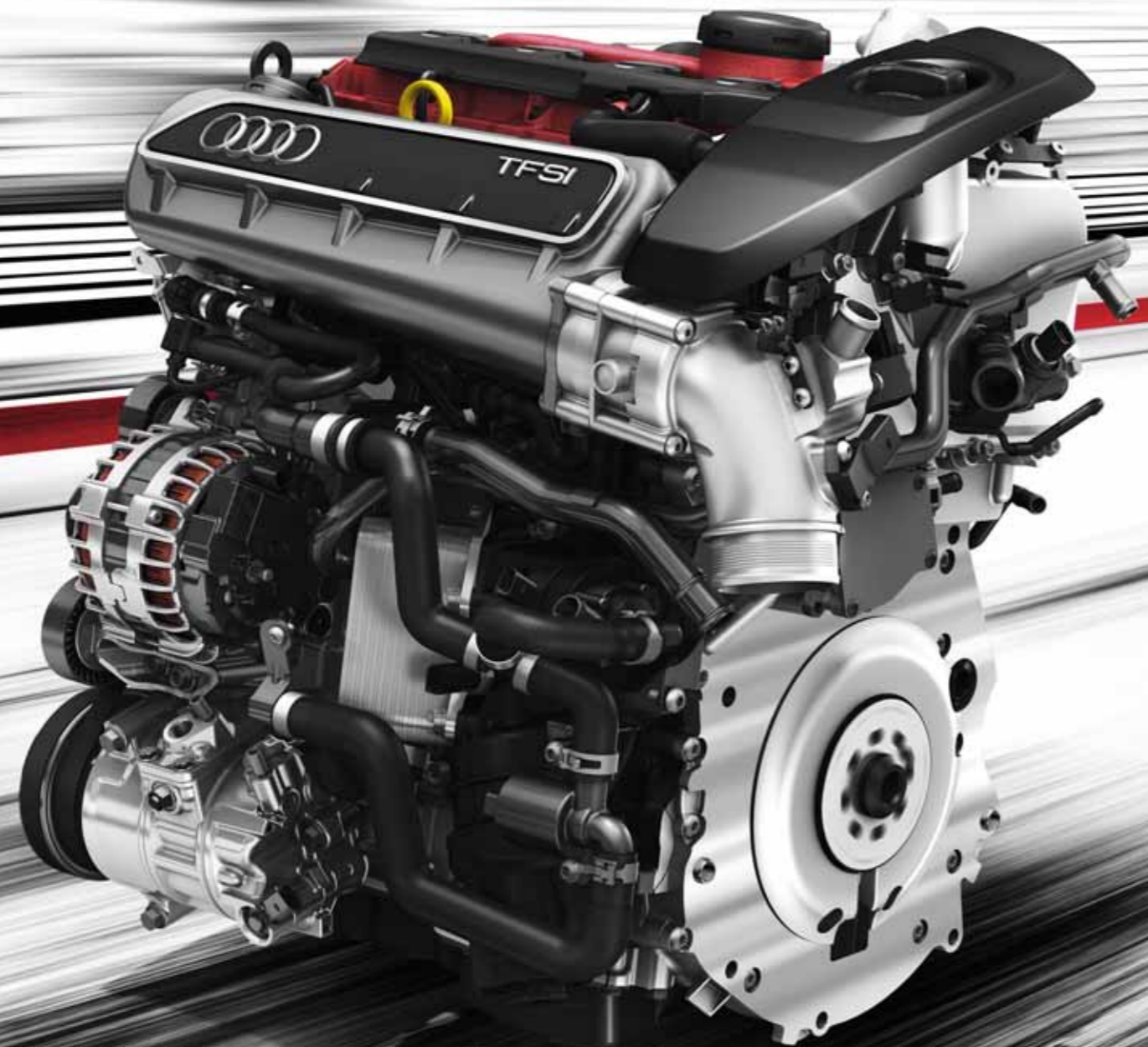

# Maximale Kraft. Maximal genutzt. Der TFSI®-Motor.

**Konsequente Kraft:** das 2,5-Liter-TFSI-Aggregat mit 250 kW (340 PS). Durch sein maximales Drehmoment von 450 Nm erleben Sie ein spontanes Ansprechverhalten und eine beeindruckende Kraftentfaltung über den gesamten Drehzahlbereich. Der Audi RS Q3 beschleunigt in nur 4,8 Sekunden von 0 auf 100 km/h. Sein Vortrieb endet erst bei elektronisch abgeregelten 250 km/h. Bei aller Sportlichkeit überzeugt jedoch auch die Effizienz – dank Start-Stop-System und Rekuperation.

**Faszinierender Sound:** Das außergewöhnliche 5-Zylinder-Grundkonzept verleiht dem Audi RS Q3 aufgrund der Zündfolge eine unverwechselbare Klangkulisse, die mittels Klappensteuerung der RS-Abgasanlage beeinflusst werden kann. So beeindruckt das im fünften Jahr in Folge mit dem „International Engine of the Year Award“\* ausgezeichnete Aggregat nicht nur durch Leistung, Drehmoment und Effizienz, sondern auch durch seinen besonderen Sound.

**Hervorragende Performance,** die in Verbindung mit der 7-Gang S tronic erreicht wird. Das aus zwei Teilgetrieben bestehende Doppelkupplungsgetriebe schaltet durch Wechseln der kraftübertragenden Kupplung. Die Schaltvorgänge erfolgen präzise, blitzschnell und nahezu ohne Zugkraftunterbrechung. Hierfür hält die S tronic im automatischen Modus die Programme D (Drive) und S (Sport) bereit. Gesteigerten Fahrspaß bietet der manuelle Modus, bei dem die Gänge über Schaltwippen am Lenkrad oder durch Antippen des Wählhebels aktiv geschaltet werden können. Ganz nebenbei unterstützen der hohe Wirkungsgrad und ein als Overdrive lang übersetzter siebter Gang effizientes Fahren.

\* Ausgezeichnet in der Kategorie „2-litre to 2.5-litre“.

Die Werte für Kraftstoffverbrauch und CO<sub>2</sub>-Emission sowie die Effizienzklasse finden Sie auf Seite 54.

# Den Untergrund im Griff.

Der permanente  
Allradantrieb quattro®.

Herausragende Traktion, gesteigerte Fahrdynamik und mehr Fahrsicherheit. Oder kurz: quattro. Kaum ein anderer Antrieb bringt die Kraft des Motors so souverän auf die Straße. Für die Übertragung der enormen Drehmomente wurde der quattro Antriebsstrang im Audi RS Q3 verstärkt. Seine elektronisch gesteuerte und hydraulisch betätigte Lamellenkupplung sorgt für eine bedarfsgerechte, von der jeweiligen Fahrsituation abhängige Aufteilung des Antriebsmoments zwischen Vorder- und Hinterachse. Dieses System überzeugt mit schnellem Ansprechverhalten und sehr kurzen Reaktionszeiten. Darüber hinaus verhindert die radselektive Momentensteuerung unerwünschten Radschlupf durch gezielte Bremsingriffe an allen Rädern. Das Ergebnis: ein genau kontrollierbares und sportliches Fahrverhalten sowie eine Zunahme der Agilität bei gleichzeitig herausragender Traktion – auch in anspruchsvollen Fahrsituationen.

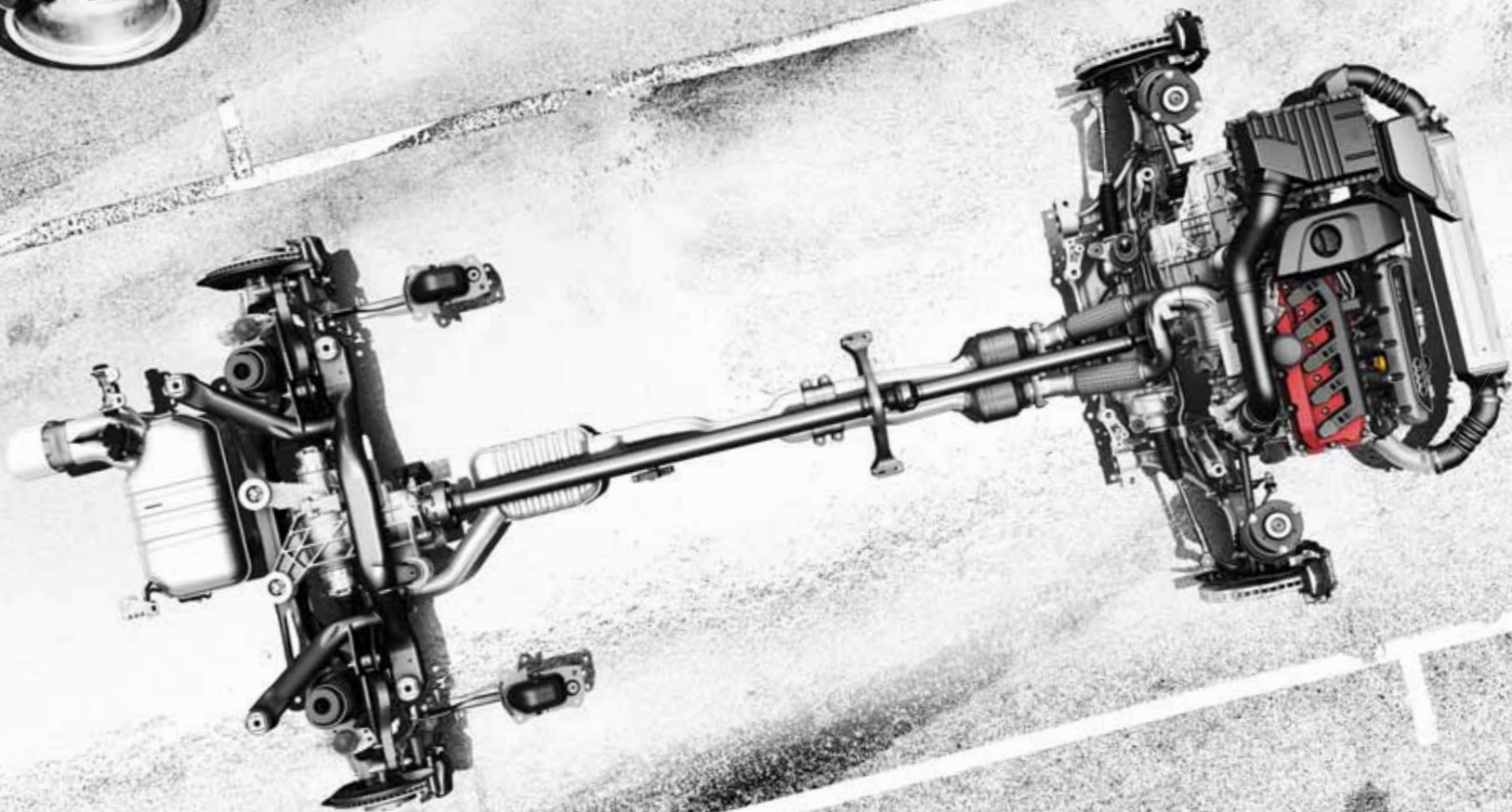

# Auch Kurven kann man beugen.

**RS-Fahrwerke und RS-Bremsanlage.**

## RS-Bremsanlage

Kraft demonstrieren. Mit der serienmäßigen 18-Zoll-RS-Bremsanlage im Audi RS Q3. Die 8-Kolben-Festsättel an der Vorderachse greifen kraftvoll zu. An Wave-Bremsscheiben vorn, deren Gussreibring mit wellenförmiger Außenkontur über Stahlstifte mit einem Bremsscheibentopf aus Aluminium verbunden ist.

Diese sogenannte schwimmende Lagerung sorgt dafür, dass der Reibring weitgehend spannungsfrei bleibt, wodurch eine verbesserte Standfestigkeit unter Temperatureinfluss erreicht wird. Axiale Perforation und Kühlkanäle zur Innenbelüftung erhöhen die Leistungsfähigkeit der Bremsscheiben. Gewichtsreduziert durch intelligenten Materialmix und dank der charakteristischen Geometrie der Reibringe – um die Bilanz der ungefederten Massen zu verbessern.

## RS-Fahrwerke

Charakter zeigen. Souverän, sportlich. Mit dem RS-Sportfahrwerk im Audi RS Q3. Erleben Sie herausragende Spurtreue und ausgezeichnete Agilität sowie ein präzises Einlenkverhalten. Die McPherson-Vorderachse mit unteren Aluminium-Dreiecksquerlenkern und die 4-Lenker-Hinterachse mit getrennter Feder-Dämpfer-Anordnung sorgen für ein sportlich-dynamisches Fahrerlebnis. Mit speziell abgestimmten Kennlinien der Feder-Dämpfer-Kombination und angepasster Elastokinematik.

Optional erhältlich: das RS-Sportfahrwerk plus mit Dämpferregelung für gesteigerte Fahrdynamik. Hierfür sind die Kennlinien der Zweirohr-Stoßdämpfer in drei Stufen elektronisch regelbar. Die Dämpfkräfte variieren in einer großen Bandbreite je nach gewähltem Modus im Audi drive select. Ihre Regelung erfolgt in Abhängigkeit von der Fahrbahnbeschaffenheit und verschiedenen Fahrsituationen wie Beschleunigen, Bremsen oder Kurvenfahrt.

Zusätzliche Dynamik liefert die elektromechanische Servolenkung mit RS-spezifischer Kennlinie. Durch die tief platzierte Anordnung werden die Lenkkräfte auf kurzem Weg an die Räder geleitet. Für eine spontane Lenkansprache, eine präzise Rückmeldung von der Fahrbahn und für noch mehr Spaß in Kurven. Zudem benötigt die Lenkung bei Geradeausfahrt nahezu keine Energie und trägt so zur Reduzierung des Kraftstoffverbrauchs bei.

# Das Ziel erreichen. Auf die eigene Weise.

Audi drive select®.

Charakter verändern. Mit dem serienmäßigen Audi drive select im Audi RS Q3. Per Tastendruck lassen sich einzelne Fahrzeugkomponenten beeinflussen – wie die Gaspedalkennlinie, die Abgasklappensteuerung und das Lenkmoment der elektromechanischen Servolenkung – um sie an die jeweilige Fahrsituation anzupassen. Unterschiedlich einstellbar in drei verschiedenen Modi: auto, comfort und dynamic. auto für sportliche Souveränität. comfort für längere Strecken. Und dynamic für ambitioniertes Fahren.

Zudem lassen sich die Kennlinien der Stoßdämpfer des optionalen RS-Sportfahrwerks plus mit Dämpferregelung in drei Stufen anpassen: von komfortabel abrollend im Modus comfort bis sportlich-direkt in der Stellung dynamic.

Die Werte für Kraftstoffverbrauch und CO<sub>2</sub>-Emission sowie die Effizienzklasse finden Sie auf Seite 54.





## So einzigartig wie Sie. Die Ausstattungsmöglichkeiten.

Sportlichkeit, Komfort, Design, Funktionalität – ganz gleich, welche Anforderungen Sie an Ihren Audi stellen, er bietet Ihnen eine Fülle von Individualisierungsmöglichkeiten. Die Ausstattungsvarianten von Audi sind vielfältig und hochwertig und lassen sich von Ihnen ganz Ihren Bedürfnissen anpassen.

## Charakter hat viele Formen. Hier sind zwei davon.

Was macht einen Audi zu Ihrem Audi? Eine ganz auf Ihre Bedürfnisse abgestimmte Ausstattung. Ihnen steht eine Vielzahl von Möglichkeiten zur Verfügung, Ihrem Fahrzeug genau die Note zu verleihen, die Ihnen vorschwebt. Mehr Sportlichkeit? Mehr Eleganz? Lassen Sie sich inspirieren.

Jetzt konfigurieren unter [www.audi.de/konfigurator](http://www.audi.de/konfigurator) oder mit der Audi Konfigurator-App.

### Audi RS Q3 in Misanorot Perleffekt

Aluminium-Gussräder im 5-Arm-Rotor-Design in Schwarz matt, glanzgedreht\*

Optikpaket Schwarz glänzend

Außenspiegelgehäuse in Schwarz hochglänzend

Sportsitze vorn in Leder Feinnappa schwarz mit Rautensteppung in Felsgrau

RS-Multifunktions-Sportlederlenkrad im 3-Speichen-Design, unten abgeflacht, mit Schaltwippen

Dekoreinlagen Carbon



### Audi RS Q3 in Daytonagrau Perleffekt

Aluminium-Gussräder im 5-V-Speichen-Design in Titanoptik matt, glanzgedreht\*

Erweitertes Optikpaket Aluminium matt

Sportsitze vorn in Leder Feinnappa mondsilber mit Kontrastnähten in Felsgrau

RS-Multifunktions-Sportlederlenkrad im 3-Speichen-Design, unten abgeflacht, mit Schaltwippen

Dekoreinlagen Klavierlack schwarz



Die Werte für Kraftstoffverbrauch und CO<sub>2</sub>-Emission sowie die Effizienzklasse finden Sie auf Seite 56.

\*Bitte beachten Sie die Besonderheiten zu den Rädern auf Seite 54.

## Ihr Audi wird nicht einfach lackiert. Sondern vierfach.

Wählen Sie die Lackfarbe, die Ihre Persönlichkeit am besten widerspiegelt. Ganz gleich, für welche Farbe Sie sich entscheiden, Sie können sich darauf verlassen, dass wir beim Lackierprozess auf hervorragende Qualität setzen: Obwohl der Lack auf einem Audi nicht dicker ist als ein menschliches Haar, besteht er aus vier Schichten. Damit Sie darin nicht nur glänzend aussehen, sondern Ihr Audi auch vor Umwelteinflüssen und Abnutzung bestmöglich geschützt ist. Ein Autoleben lang.



### | Unilackierung



Cortinaweiß

### | Metalliclackierungen



Gletscherweiß Metallic



Mythoschwarz Metallic



Florettsilber Metallic



Hainanblau Metallic

### | Perleffektlackierungen

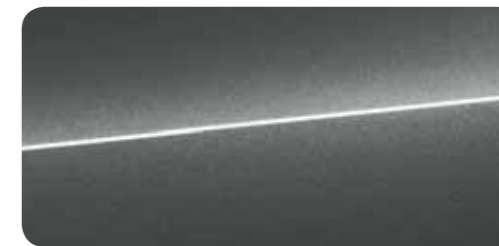

Daytonagrau Perleffekt



Misanorot Perleffekt



Sepangblau Perleffekt

### | Individuelllackierungen



Individuelllackierungen Audi exclusive



## Die ideale Verbindung zwischen einem Audi und der Straße: Audi Räder und Reifen.

Damit Sie auf jedem Meter Ihrer Fahrt ein gutes Gefühl begleitet, stehen Audi Räder besonders auf dem Prüfstand und durchlaufen spezifische Testverfahren. So ermöglichen beispielsweise Härtetests höchste Stabilität. Und eine kupferbeschleunigte Essigsäure-Salz-Sprühnebel-Prüfung – kurz CASS – sorgt für größtmöglichen Korrosionsschutz. Mit diesen und vielen weiteren Maßnahmen sorgen wir bei jedem Audi Rad für maximale Qualität – auch noch nach etlichen Kilometern. Ganz gleich, für welches der zahlreichen Designs Sie sich entscheiden.

### | Sommerräder



Aluminium-Gussräder im 5-Segmentspeichen-Design  
Größe 8,5 J x 19 mit Reifen 255/40 R 19<sup>1</sup>



Aluminium-Gussräder im 5-Arm-Rotor-Design  
in Schwarz matt, glanzgedreht<sup>2</sup>  
Größe 8,5 J x 20 mit Reifen 255/35 R 20<sup>1</sup>



Aluminium-Gussräder im 10-Speichen-Design  
in Titanoptik matt, glanzgedreht<sup>2</sup>  
Größe 8,5 J x 19 mit Reifen 255/40 R 19<sup>1</sup>



Aluminium-Gussräder im 5-V-Speichen-Design  
in Titanoptik matt, glanzgedreht<sup>2</sup>  
Größe 8,5 J x 20 mit Reifen 255/35 R 20<sup>1</sup>



Aluminium-Gussräder im 5-Arm-Rotor-Design  
in Titanoptik matt, glanzgedreht<sup>2</sup>  
Größe 8,5 J x 20 mit Reifen 255/35 R 20<sup>1</sup>



Aluminium-Gussräder im 5-Doppelspeichen-V-Design  
in Titanoptik matt, glanzgedreht<sup>2</sup>  
Größe 8,5 J x 20 mit Reifen 255/35 R 20<sup>1</sup>

### | Winterräder



Winter-Aluminium-Gussräder  
im 5-Arm-Struktur-Design  
Größe 8 J x 18 mit Winterreifen 225/50 R 18<sup>1</sup>,  
schneekettentauglich, zulässige Höchst-  
geschwindigkeit 210 km/h



Winter-Aluminium-Gussräder  
im 5-Segmentspeichen-Design  
Größe 8,5 J x 19 mit Winterreifen 255/40 R 19<sup>1</sup>,  
nicht schneekettentauglich, zulässige Höchst-  
geschwindigkeit 240 km/h

<sup>1</sup> Die modellspezifischen Serien- und Sonderausstattungen entnehmen Sie bitte dem Index ab Seite 56.

<sup>2</sup> Angaben zu den technischen Eigenschaften der Reifen finden Sie auf Seite 59. <sup>2</sup> Bitte beachten Sie die Besonderheiten zu den Rädern auf Seite 54.

## Premiumqualität, auf die Sie setzen können.

In Ihrem Audi nehmen Sie einen besonderen Platz ein. Auf Vorder- und Rücksitzen wird Exklusivität fühlbar: durch hochwertige Materialien und eine erstklassige Verarbeitung. Egal für welchen Sitzbezug Sie sich entscheiden: Hier sitzen Sie richtig.



### Sportsitze vorn

Die Abbildung zeigt Sportsitz vorn, elektrisch einstellbar\*, in Leder Feinnappa schwarz mit Kontrastnähten in Felsgrau.

Die modellspezifischen Serien- und Sonderausstattungen entnehmen Sie bitte dem Index ab Seite 56.

### | Leder



Alcantara/Leder schwarz



Leder Feinnappa schwarz mit Kontrastnähten in Felsgrau



Leder Feinnappa mondsilber mit Kontrastnähten in Felsgrau

### | Lederausstattungen

#### Alcantara/Leder-Kombination

Sitzmittelbahnen und Türverkleidungseinsätze in Alcantara sowie Sitzseitenwangen, Kopfstützen und Mittelarmlehne vorn (falls mitbestellt) in Leder; RS Q3-Prägung in den Lehnen der Vordersitze

#### Lederausstattung Feinnappa mit Kontrastnähten

Sitzbezüge und Mittelarmlehne vorn (falls mitbestellt) in Leder mit Kontrastnähten in Felsgrau; Türverkleidungseinsätze in Leder analog Sitzfarbe; RS Q3-Prägung in den Lehnen der Vordersitze

#### Lederausstattung Leder Feinnappa mit Rautensteppung

Sitzbezüge und Mittelarmlehne vorn (falls mitbestellt) in Leder mit Kontrastnähten in Felsgrau; Einsätze der Sitzmittelbahnen mit Rautensteppung in Felsgrau; Türverkleidungseinsätze in Leder; RS Q3-Prägung in den Lehnen der Vordersitze

#### Lederausstattung in Leder Feinnappa Audi exclusive

Sitzbezüge und Mittelarmlehne vorn (falls mitbestellt) in Leder; Türverkleidungseinsätze in Leder analog Sitzfarbe; RS Q3-Prägung in den Lehnen der Vordersitze; Fußmatten mit Lederkeder. Die Farben der Sitzbezüge, Nähte und Lederkeder sind aus dem Farbangebot Audi exclusive frei wählbar.

#### Lederausstattung in Leder Feinnappa mit Rautensteppung Audi exclusive

Sitzbezüge und Mittelarmlehne vorn (falls mitbestellt) in Leder, Einsätze der Sitzmittelbahnen mit Rautensteppung; Türverkleidungseinsätze in Leder analog Sitzfarbe; RS Q3-Prägung in den Lehnen der Vordersitze; Fußmatten mit Lederkeder. Die Farben der Sitzbezüge, Nähte und Lederkeder sind aus dem Farbangebot Audi exclusive frei wählbar.

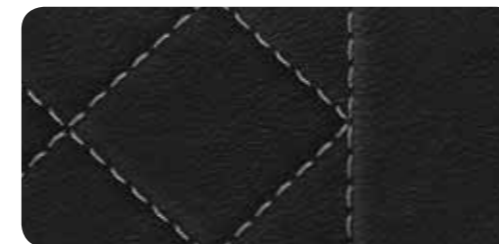

Leder Feinnappa schwarz mit Rautensteppung in Felsgrau

### | Audi exclusive



Lederausstattungen Audi exclusive  
Farbe Leder/Nähte frei wählbar

### | Sitzkomfort

#### Fahrersitz, elektrisch einstellbar

mit elektrischer Einstellung von Sitzhöhe, Sitzlängsposition, Sitz- und Lehnenneigung für den Fahrersitz; Beifahrersitz, manuell einstellbar

#### Vordersitze, elektrisch einstellbar

Funktionen wie Fahrersitz, elektrisch einstellbar, zusätzlich auch für den Beifahrersitz

#### Sitzheizung vorn

beheizt Sitz- und Lehnenmittelbahnen sowie Sitzseitenwangen; für Fahrer- und Beifahrerseite mehrstufig getrennt einstellbar

### | Sitze im Fond

#### Rücksitzlehne, umklappbar

teilbar, im Verhältnis 40:60 oder vollständig umklappbar

### | Dachhimmel

#### Dachhimmel in Stoff

wahlweise:

#### in Schwarz

#### in Mondsilber

\*Optional erhältlich in Verbindung mit Fahrersitz, elektrisch einstellbar, oder Vordersitzen, elektrisch einstellbar, serienmäßig manuell einstellbar.

## Faszination erleben. Bis ins Detail.

Mit den exklusiven Audi Dekoreinlagen unterstreichen Sie das sportliche Ambiente Ihres Fahrzeugs. Auf den ersten Blick. Lassen Sie sich inspirieren von edlem Carbon, Aluminium, Klavierlack oder Holz für Armaturentafel, Mittelkonsole und Türverkleidungen. Hochwertig, präzise verarbeitet und harmonisch in das Interieur eingefügt.



Die modellspezifischen Serien- und Sonderausstattungen entnehmen Sie bitte dem Index ab Seite 56.

### | Dekoreinlagen



**Klavierlack schwarz**  
zusätzliche Elemente an Armaturentafel und Türverkleidungen in Aluminiumoptik



**Dekoreinlagen Holz Audi exclusive**  
zusätzliche Elemente an Armaturentafel und Türverkleidungen in Aluminiumoptik



**Carbon**  
zusätzliche Elemente an Armaturentafel und Türverkleidungen in Aluminiumoptik



**Dekoreinlagen lackiert Audi exclusive**



**Aluminium Race**

**Dekoreinlagen**  
in der Armaturentafel, den Türverkleidungen und der Mittelkonsole

**Dekoreinlagen Audi exclusive**  
erhältlich in Holz Eschenmaser nougat, Eiche sepia, Myrtenmaser muskatbraun, Vavona bronze, Modrone gold, Tamo dunkelbraun naturell oder farbig lackiert

### | Scheinwerfer/Innenlicht

#### LED-Scheinwerfer

sorgen für tageslichtähnliche und präzise Ausleuchtung der Fahrbahn; kombinieren Abblend-, Fern-, Tagfahr-, Autobahn-, Blink- und statisches Abbiegelicht sowie Allwetterlicht in LED-Technologie; Autobahnlicht mit automatisch erhöhter Reichweite ab einer Geschwindigkeit von ca. 110 km/h; Allwetterlicht zur Verringerung der Eigenblendung bei schlechten Sichtverhältnissen; neue, markante Leuchtengrafik im Tag- und Nacht-Design mit homogenem Tagfahrlichtband und integriertem LED-Blinklicht; mit niedrigem Energiebedarf und hoher Lebensdauer

#### Fernlichtassistent

verbessert die Sicht des Fahrers und sorgt für einen Zugewinn an Komfort durch entspannteres Fahren. Je nach Verkehrssituation wird das Fernlicht automatisch ein- oder ausgeschaltet. Erkennt im Rahmen der Systemgrenzen selbstständig Scheinwerfer des Gegenverkehrs, Rückleuchten von anderen Verkehrsteilnehmern und Lichtquellen von Ortschaften

#### Licht-/Regensensor

zur Steuerung der automatischen Fahrlichtschaltung und der automatischen Scheibenwischerfunktion, inklusive Coming-Home-/Leaving-Home-Funktion: verzögertes Aus-/automatisches Einschalten von Hauptscheinwerfern, Heck- und Kennzeichenleuchten beim Abstellen/Öffnen des Fahrzeugs; inklusive Akustikfrontscheibe und grauen Colorstreifens am oberen Rand

#### LED-Heckleuchten

Brems-, Schluss-, Blink- und Heckkennzeichenleuchten in LED-Technologie mit geringer Energieaufnahme; mit Rückfahrleuchten in Weiß, 2 Nebelschlussleuchten; 3. Bremsleuchte integriert im RS-Dachkantenspoiler

#### LED-Heckleuchten mit dynamischem Blinklicht

Funktionen wie LED-Heckleuchten, zusätzlich mit dynamischem und gut wahrnehmbarem Blinklichtverlauf: Ein Band von LEDs wird segmentweise im Takt von wenigen Millisekunden nacheinander angesteuert und läuft beim Blinken immer zur Außenseite in Abbiegerichtung. Verbessert die Wahrnehmungszeit und die Richtungserkennung; sendet beim Blinken ein markantes Signal an die Umwelt

#### LED-Innenlichtpaket

blendfreie Innenraumbeleuchtung in energiesparender und langlebiger LED-Technologie, bestehend aus:

- Innenraumleuchten vorn und hinten mit Leseleuchten
- Auflichtern für Mittelkonsole und Türinnenflächen
- beleuchtetem Make-up-Spiegel für Fahrer und Beifahrer
- beleuchteten Getränkehaltern
- beleuchtetem Ablagefach in der Mittelkonsole
- Einstiegs- und Fußraumbeleuchtung sowie beleuchteten Türöffnern
- beleuchteten Auströmreglern
- aktiven Türrückstrahlern (Glühlampe)

### | Exterieur Design

#### Modellbezeichnung/Schriftzug

RS-Schriftzug im Audi Singleframe und Modellbezeichnung RS Q3 auf der Gepäckraumklappe

#### Audi Singleframe

mit Kühlerschutzgitter in Wabenstruktur schwarz hochglänzend und einteiligem Zierrahmen in Aluminiumoptik matt; in 3D-Optik

#### RS-Stoßfänger

in sportlich-dynamischem Design; vorn mit großflächigen Lufteinlässen und seitlichen Flaps in Schwarz hochglänzend sowie Lufteinlasstrichter in Wagenfarbe mit quattro Schriftzug, hinten mit Diffusoreinsatz in Schwarz hochglänzend

#### Zierleisten

an den Seitenscheiben in Aluminiumoptik matt, B-Säulen-Verkleidung außen sowie Dreiecksblende an den hinteren Türen in Schwarz hochglänzend

#### Dachreling

in Aluminiumoptik matt oder Schwarz matt; für Transporte, stabil und aerodynamisch geformt

#### RS-Dachkantenspoiler

auf der Gepäckraumklappe, in Wagenfarbe lackiert

#### Türaufsatzleisten und Radlaufleisten

in Wagenfarbe lackiert

#### Optikpaket Aluminium matt

Lufteinlasstrichter sowie seitliche Flaps vorn, seitliche Finnen am RS-Dachkantenspoiler und Oberkante des Diffusoreinsatzes hinten in Aluminiumoptik matt

#### Erweitertes Optikpaket Aluminium matt

Ausstattung wie Optikpaket Aluminium matt, zusätzlich quattro Schriftzug im Lufteinlasstrichter vorn in Aluminiumoptik matt

#### Optikpaket Schwarz glänzend

Rahmen des Kühlergrills sowie Zierleisten an den Seitenscheiben in Schwarz hochglänzend, Dachreling in Schwarz matt

#### Erweitertes Optikpaket Schwarz glänzend

Ausstattung wie Optikpaket Schwarz glänzend, zusätzlich seitliche Finnen am RS-Dachkantenspoiler in Schwarz hochglänzend

#### Licht Design Lenkräder/Bedienelemente

#### Komfort Infotainment Assistenzsysteme

#### Technik/Sicherheit Audi Anschlussgarantie

#### | Interieur Design

##### Einstiegsleisten mit Aluminiumeinlage und RS Q3-Schriftzug

**Fußmatten mit RS Q3-Schriftzug Audi exclusive** in Schwarz, mit Bestickung der vorderen Fußmatten; Keder und Nähte in Schwarz

### | Lenkräder/Bedienelemente

**RS-Multifunktions-Sportlederlenkrad im 3-Speichen-Design, unten abgeflacht** in Höhe und Abstand einstellbar; mit Schaltwippen in Aluminiumoptik, RS Q3-Emblem und Fullsize-Airbag; Lenkradkranz, unten abgeflacht, mit Bezug in perforiertem Leder und Kontrastnähten in Felsgrau; zur Bedienung der vorhandenen Infotainment-Umfänge

#### RS-Wählhebelknauf in perforiertem Leder

mit RS-Schriftzug und Zierring in Aluminiumoptik; Wählhebelmanschette in Leder mit Kontrastnähten in Felsgrau

#### Bedienelemente in Leder Audi exclusive

Beledering von Lenkradkranz, Wählhebelknauf und -manschette. Die Farben des Leders und der Nähte sind aus dem Farbangebot Audi exclusive frei wählbar. Nähte am Lenkradkranz mit Audi exclusive-spezifischem Nahtbild

**Bedienelemente in „Wildleder“ schwarz Audi exclusive** Beledering von Lenkradkranz und Wählhebelknauf in „Wildleder“ schwarz. Die Farben der Nähte sind aus dem Farbangebot Audi exclusive frei wählbar. Nähte am Lenkradkranz mit Audi exclusive-spezifischem Nahtbild

### Ausstattungen

### | Spiegel

**Außenspiegel mit integriertem LED-Blinklicht** elektrisch einstell- und beheizbar, Spiegelglas asphärisch; inklusive beheizbarer Scheibenwaschdüsen

außerdem wahlweise:

**elektrisch anklappbar** inklusive Bordsteinautomatik für Beifahreraußenspiegel

**elektrisch anklappbar, auf Fahrerseite automatisch abblendend** inklusive Bordsteinautomatik für Beifahreraußenspiegel

Durch die Bordsteinautomatik klappt der Beifahreraußenspiegel bei eingelegtem Rückwärtsgang nach unten und ermöglicht dem Fahrer eine bessere Sicht auf die Bordsteinkante.

#### Außenspiegelgehäuse

wahlweise:

**in Aluminiumoptik matt**

**in Wagenfarbe lackiert**

**in Schwarz hochglänzend**

## | Dachsystem

### Panorama-Glasdach

2-teilig; elektrische Betätigung zum Ausstellen und Öffnen des vorderen Glaselements; mit getöntem Glaseinsatz und elektrisch einstellbarem Sonnenrollo

für die Front- und Fondpassagiere sowie Komfort-schließung/-öffnung von außen über den Fahrzeug-schlüssel; sorgt für einen angenehmen, lichtdurch-fluteten Innenraum, verbessert das Innenraumklima durch effiziente Entlüftung

### Wärmeschutzverglasung

grün getönt; Frontscheibe aus Verbundglas; Heckscheibe, beheizbar, mit Zeitschaltung

### Akustikfrontscheibe

in Wärmeschutzverglasung mit verbessertem Akustik-Dämmwert für die Frontscheibe, mit grauem Colorstreifen

### Scheiben, abgedunkelt (Privacy-Verglasung)

Heckscheibe, hintere Tür- und Seitenscheiben abgedunkelt

## | Verglasung

### Wärmeschutzverglasung

grün getönt; Frontscheibe aus Verbundglas; Heckscheibe, beheizbar, mit Zeitschaltung

### Akustikfrontscheibe

in Wärmeschutzverglasung mit verbessertem Akustik-Dämmwert für die Frontscheibe, mit grauem Colorstreifen

### Scheiben, abgedunkelt (Privacy-Verglasung)

Heckscheibe, hintere Tür- und Seitenscheiben abgedunkelt

## | Klimatisierung

### Komfortklimaautomatik

- sonnenstandsabhängige Regelung
- regelt elektronisch die Lufttemperatur, -menge und -verteilung
- mit Licht-/Regen-/Feuchtesensor
- Kombifilter
- automatische Umluftregelung durch Luftgütesensor
- belüftetes Handschuhfach
- getrennte Temperaturverteilung für Fahrer- und Beifahrerseite
- Luftausströmer in der Mittelkonsole hinten
- separate Defrostertaste zur schnelleren Enteisung der Front- und Seitenscheiben
- Schlüsselkennung

## | Schließsysteme

### Komfortschlüssel

Zugangs- und Wegfahrberechtigungssystem, bei dem der Schlüssel lediglich mitgeführt werden muss; Ent- und Verriegelung des Fahrzeugs von außen über Sensor an Fahrer- und Beifahrertürgriff. Separates Öffnen der Gepäckraumklappe ist auch bei verriegeltem Fahrzeug möglich.

### Gepäckraumklappe, elektrisch öffnend und schließend

Öffnen mit der Taste auf dem Fahrzeugschlüssel oder in der Fahrertür bzw. der Softtouch-Taste in der Griffmulde der Gepäckraumklappe; Schließen über die Taste an der Innenseite der Gepäckraumklappe, die Taste in der Fahrertür oder den optionalen Komfortschlüssel (Dauerdruck). In Verbindung mit dem Komfortschlüssel ist es über eine zusätzliche Taste an der Innenseite der Gepäckraumklappe möglich, die Gepäckraumklappe zu schließen und gleichzeitig das Auto zu verriegeln. Inklusive Servoschließung und programmierbaren Öffnungswinkels der Gepäckraumklappe

### Diebstahlwarnanlage

überwacht Türen, Front- und Gepäckraumklappe; inklusive abschaltbarer Innenraumüberwachung, Abschleppschutz durch Neigungswinkelsensor und bordspannungsunabhängigen Signalhorns; mit Safesicherung: verhindert ein Öffnen der Türen von innen, sobald das Fahrzeug über den Fahrzeug-schlüssel verschlossen wurde

### Vorbereitung für Ortungsassistent

Vorbereitung zur Anbindung eines Ortungsassistenten (erhältlich über Audi Original Zubehör), mit dem das entwendete Fahrzeug lokalisiert und verfolgt werden kann

## | Ablage/Transport

### Ablagefächer

Ablagefach in den Türverkleidungen, vorn inklusive Flaschenhalter (1,5 l), Ablagefach sowie 2 Getränkehalter in der Mittelkonsole vorn, Handschuhfach auf der Beifahrerseite

### Ablagepaket

flexibler Transport von Gegenständen und Komfort auf Reisen; bestehend aus:

- Ablagenetz an der Rückseite der Vordersitzlehnen
- Ablagefach unter den Vordersitzen
- abschließbarem Handschuhfach
- Multifixierpunkt im Beifahrerfußraum

### Gepäckraumpaket

Gepäckraumnetz zum Fixieren an den Verzurrösen am Gepäckraumboden, Netz seitlich, 12-Volt-Steckdose und zusätzliche Gepäckraumleuchte links

### Durchladeeinrichtung

zum praktischen Transport von langen Gegenständen; inklusive Mittelarmlehne hinten mit Getränkehaltern und Staufach

### Wendematte

zur Abdeckung des Gepäckraums, auch bei umgeklappter Rücksitzlehne; einseitig in Velours bzw. gummiert; mit ausklappbarer Ladekanten- und Stoßfängerabdeckung

### Licht Design Lenkräder/Bedienelemente

### Komfort Infotainment

Assistenzsysteme Technik/Sicherheit Audi Anschlussgarantie

### Wendeladeboden

eine Seite in hochwertigem Dilour, die andere wasserdicht und strapazierfähig; zusätzlich Staufächer unter dem Wendeladeboden

### Anhängevorrichtung

mechanisch schwenkbar, Kugelstange und -kopf aus geschmiedetem Stahl; Bedienung über Zugknopf im Gepäckraum, mit Kontrollleuchte im Gepäckraum und Anzeige im Instrumenteneinsatz zur Überwachung der sicheren Verriegelung; Gespannstabilisierung über die elektronische Stabilisierungskontrolle (ESC)

### Vorrüstung für Anhängevorrichtung

beinhaltet die Vorbereitung der Steuergeräte sowie eine verstärkte Motorkühlung

## | MMI®/Navigation

### RS-Instrumenteneinsatz

mit grauen Zifferblättern, roten Zeigern, weißen Skalen, RS-Schriftzug im Drehzahlmesser und dynamischem Zeigerhochlauf

### Fahrerinformationssystem mit Farbdisplay

hochauflösendes 3,5-Zoll-Farbdisplay im direkten Sichtfeld des Fahrers; Anzeige von Informationen des MMI-Systems, der Infotainmentsysteme sowie der Fahrerassistenzsysteme, soweit vorhanden; Anzeige des Bordcomputers mit Kurz- und Langzeitspeicher, digitale Geschwindigkeitsanzeige, Schaltempfehlung (für S tronic im manuellen Modus), Außentemperatur; RS-Menü mit Ladedruck- und Öltemperaturanzeige sowie Laptimer; bedienbar über das RS-Multifunktions-Sportlederlenkrad. Inklusive Pausenempfehlung: Die Pausenempfehlung warnt den Fahrer bei Anhaltspunkten, die auf eine beginnende Unaufmerksamkeit schließen lassen, durch eine Anzeige im Fahrerinformationssystem und ein akustisches Signal.

### Navigationspaket

beinhaltet:

- Connectivity-Paket (Audi music interface, Bluetooth-Schnittstelle mit Bluetooth-Audiostreaming und zusätzlicher SDHC-Kartenleser bis zu 32 GB)
- Navigationsdaten auf SD-Karte<sup>1</sup>
- Darstellung der Karten auf 6,5-Zoll-Farbdisplay

Bedienung über MMI Radio, RS-Multifunktions-Sportlederlenkrad oder Sprachdialogsystem

### Ausstattungen

### Licht Design Lenkräder/Bedienelemente

### Komfort Infotainment

### Assistenzsysteme Technik/Sicherheit Audi Anschlussgarantie

#### MMI® Navigation plus

- Festplattennavigation<sup>1</sup>
- hochauflösendes 7-Zoll-Farbdisplay
- Kartendarstellung mit Topografie-Karteneinfärbung, Anzeige von vielen Sehenswürdigkeiten und Stadtmodellen in 3D, Wahl aus 3 Alternativrouten
- Dreh-/Drück-Steller mit integrierter Joystick-Funktion für die Suche auf der Karte
- Routeninformation im Splitscreen (Manöverpunkte, Points of Interest an Autobahnen, TMCpro auf Route), Kreuzungsdetailkarte und Spurempfehlung
- dynamische Zielführung mit TMCpro (in Verbindung mit Audi connect: Verkehrsinformationen online)
- Sprachdialogsystem mit Ganzwort-Adresseingabe in einem Satz
- zusätzliche Pfeildarstellung im Fahrerinformationssystem
- Radio mit 3-fach-Tuner und Phasendiversity
- Festplatte als Speicher für Musik (20 GB)
- DVD-Laufwerk (MP3-, WMA-, AAC- und MPEG-4-fähig) für Musik-CDs und Video-DVDs
- 2 SDHC-Kartenleser (bis 32 GB)
- Audi music interface
- Bluetooth-Schnittstelle mit Bluetooth-Audiostreaming
- Audi sound system
- Nutzung von Audi connect unterstützten Diensten<sup>2</sup>

<sup>[1]</sup> Die modellspezifischen Serien- und Sonderausstattungen entnehmen Sie bitte dem Index ab Seite 56

<sup>[2]</sup> Navigationsdaten für viele Länder auf der SD-Karte bzw. Festplatte gespeichert. Nähere Informationen erhalten Sie bei Ihrem Audi Partner.  ^2 Erfordert die optionale Ausstattung Audi connect

## | Entertainment

### MMI® Radio

- integriertes MMI-Bedienkonzept mit abgesetztem 6,5-Zoll-Farbdisplay und Car-Menü
- CD-Laufwerk und SDHC-Speicherkartenleser (bis 32 GB), jeweils MP3-, WMA- und AAC-fähig sowie AUX-IN-Anschluss
- 50 Stationsspeicher mit dynamischer Senderliste, Empfangsbereich FM (UKW) und AM (MW); Phasen-diversity, geschwindigkeitsabhängige Lautstärke-anpassung, TP-Memo im Fahrbetrieb
- Audi sound system

<b>Digitaler Radioempfang</b>
zusätzlich zum analogen Senderangebot Empfang von digital ausgestrahlten Radiosendern <sup>1</sup> nach DAB-Standard, inklusive DAB+ und DMB Audio; Anzeige von programmbegleitenden Informationen (z. <span> </span> B. Interpret und Titel, abhängig von Bereitstellung durch jeweiligen Radiosender) sowie Zusatzinformationen in Form einer Slideshow (z. <span> </span> B. Cover und Wetter)

### Digitaler TV-Empfang

Empfang von digital ausgestrahlten unverschlüsselten Fernsehsendern<sup>1</sup> (im DVB-T-Standard mit MPEG-2- oder MPEG-4-Video-Codierung) sowie DVB-T-Audio-Sendern; Anzeige von programmbegleitenden Informationen wie Teletext, Untertitel und elektronischer Programmzeitschrift (EPG); externer AV-IN-Anschluss über Adapterkabel; keine Bildausgabe im Fahrbetrieb verfügbar

--

### Audi music interface

Mit speziellen Audi Original Zubehör-Adapterkabeln können portable Mediaplayer<sup>2</sup> wie zum Beispiel Apple iPod, Apple iPhone (Musikfunktionalität) sowie USB-Speichermedien und MP3-Player angebunden werden. Befindet sich in der Mittelkonsole; Bedienung über das MMI oder das RS-Multifunktions-Sportlederlenkrad. In Verbindung mit Audi music interface entfällt der separate AUX-IN-Anschluss.

### Audi music interface online<sup>2</sup>

erweitert das Audi music interface um folgende Funktionalitäten: Webradio-Stationen und Podcasts können über Ihr WLAN-Heimnetzwerk aufgezeichnet und im Fahrzeug abgespielt werden. Webradio-Stationen können im Fahrzeug live angehört werden. Über das Audi music interface online ist es möglich, einen WLAN-Hotspot (bei Verwendung eines USB-Breitband-modems) im Fahrzeug zu erzeugen.

<b>Adapterkabelset für Audi music interface</b>
bestehend aus 2 Verbindungskabeln zur Anbindung von Apple iPod/iPhone mit Dock-Anschluss (z. <span> </span> B. iPhone 4) sowie Datenträgern/Mediaplatern <sup>2</sup> mit USB-Anschluss (Typ A); weitere Adapterkabel über Audi Original Zubehör erhältlich

<b>Adapterkabelset plus für Audi music interface</b>
Zusätzlich zum Adapterkabelset für Audi music interface ist in Verbindung mit Apple iPhone sowie neueren Apple iPod-Generationen <sup>2</sup> – abhängig vom verwendeten Endgerät – die Darstellung von Cover Arts und Video-funktionen möglich.

<b>Audi sound system</b>
überzeugender Klang durch 6-Kanal-Verstärker mit einer Gesamtleistung von 180 Watt und 10 Lautsprechern inklusive Centerspeaker und Subwoofer

### Bose Surround Sound

beeindruckende Wiedergabe von 5.1 Surround Sound durch 10-Kanal-Verstärker mit 465 Watt Gesamtleistung sowie 14 Lautsprechern inklusive Centerspeaker und Subwoofer; geräuschabhängige Lautstärke-anpassung durch AudioPilot®, kraftvolle und präzise Basswiedergabe, lebensechter Sound mit natürlicher Klangfarbe und Räumlichkeit für ein herausragendes Klangerlebnis. Ein besonderes Designhighlight ist der Schwebeeffekt der vorderen Lautsprecher, erzeugt durch eine indirekte Beleuchtung in LED-Technologie.

## | Kommunikation

### Audi connect inklusive Autotelefon

Nutzung von Audi connect sowie komfortableres Telefonieren durch integriertes Autotelefon; Anbindung des Fahrzeugs an das Internet über ein integriertes Datenmodul. Telefonbucheinträge können übernommen, Ruflisten verwaltet werden.

Folgende von Audi connect unterstützte Dienste sind derzeit in Ihrem Modell verfügbar:

### Kommunikation

- WLAN-Hotspot

### Mobilität & Navigation

- Point-of-Interest-Suche (POI) mit Sprachbedienung
- Verkehrsinformationen online
- Navigation mit Google Earth™<sup>3</sup> und Google Street View™<sup>3</sup>
- Kraftstoffpreise
- Parkplatzinformationen
- Landesinformationen

### Infotainment

- Audi music stream
- Wetter
- Nachrichten online
- City Events
- Reiseinformationen

Die Nutzung der von Audi connect unterstützten Dienste ist nur mit den optionalen Ausstattungen MMI Navigation plus und Audi connect inklusive Autotelefon möglich. Zusätzlich benötigen Sie eine SIM-Karte mit Datenoption – bei Autotelefon eine SIM-Karte mit Telefon- und Datenoption oder ein Bluetooth-fähiges Smartphone<sup>4</sup> mit remote SIM Access Profile (rSAP). Für die SIM-Karte befindet sich ein SIM-Kartenleser in der Blende der MMI Navigation plus. Die Dienste sind nur mit einem bestehenden oder separat abzuschließenen Mobilfunkvertrag und nur innerhalb der Abdeckung des Mobilfunknetzes verfügbar. Durch den Empfang von Datenpaketen aus dem Internet können, abhängig von Ihrem Mobilfunktarif und insbesondere beim Betrieb im Ausland, zusätzliche Kosten entstehen. Aufgrund des hohen Datenvolumens wird die Verwendung einer Daten-Flatrate dringend empfohlen. Die Audi connect-Dienste werden für mindestens ein Jahr ab Fahrzeugauslieferung zur Verfügung gestellt. Nach 24 Monaten ab Fahrzeugauslieferung verlängert sich die Laufzeit der Audi connect-Dienste kostenfrei einmalig um 12 Monate. Über anschließende Verlängerungsmöglichkeiten der Audi connect-Dienste informiert Sie Ihr Audi Partner.

Nähere Informationen zu Audi connect erhalten Sie unter www.audi.de/connect und bei Ihrem Audi Partner, Informationen zu Tarifbedingungen bei Ihrem Mobilfunkanbieter.

### Bluetooth-Schnittstelle

ermöglicht freies Sprechen im Fahrzeug über Mikrofon und – abhängig von der Mobiltelefon-Kompatibilität<sup>4</sup> – Bluetooth-Audiostreaming. Bluetooth-fähige Mobiltelefone können über die Schnittstelle mit dem Fahrzeug verbunden werden.

<b>Audi phone box<sup>4</sup></b>
Telefonieren im Fahrzeug mit verbesserter Empfangsqualität und Lademöglichkeit durch Einlegen des Mobiltelefons in die universelle Handyablage im Bereich der Mittelarmlehne vorn; Freisprecheinrichtung sowie Sprachbedienung (Telefon); geringe SAR-Strahlung im Innenraum durch Anbindung an Fahrzeugantenne; Bedienung über das MMI oder das RS-Multifunktions-Sportlederlenkrad; Lademöglichkeit über USB-Anschluss

### Connectivity-Paket

- Audi music interface (zur Anbindung von Apple iPod, Musikfunktionalität Apple iPhone sowie USB-Speichermedien und MP3-Playern)
  - Bluetooth-Schnittstelle (zur Anbindung Bluetooth-fähiger Mobiltelefone) mit Bluetooth-Audiostreaming
  - Navigationsvorbereitung (Navigationsfunktion und Kartenmaterial über Audi Original Zubehör nachrüstbar)
  - zusätzlicher SDHC-Kartenleser (bis zu 32 GB)
- In Verbindung mit Audi music interface entfällt der separate AUX-IN-Anschluss.

Licht Design Lenkräder/Bedienelemente Komfort Infotainment Assistenzsysteme Technik/Sicherheit Audi Anschlussgarantie

## | Assistenzsysteme

### Anfahrassistent<sup>5</sup>

hält das Fahrzeug nach dem Anhalten zeitlich unbegrenzt an im Straßenverkehr üblichen Steigungen und Gefällen. Das System wird per Tastendruck aktiviert und ermöglicht dem Fahrer ein komfortables Anfahren.

<b>Berganfahrassistent<sup>5</sup></b>
Nach längerer Betätigung der Fußbremse im Stillstand bleibt der aufgebaute Bremsdruck nach dem Lösen der Fußbremse einen kurzen Moment erhalten. Durch diesen automatischen Bremsengriff erleichtert Ihnen das System ein komfortables Anfahren an nahezu allen Steigungen.

### Bergabfahrassistent<sup>5</sup>

hält die voreingestellte Geschwindigkeit bei Bergabfahrten; Aktivierung durch Tastendruck

<b>Einparkhilfe plus<sup>5</sup></b>
Akustische und optische Einparkhilfe vorn und hinten hilft beim Einparken und Rangieren. Anzeige im MMI-Display; Messung durch unauffällig in die Stoßfänger integrierte Ultraschallsensoren; Aktivierung durch Einlegen des Rückwärtsgangs oder über Taste in der Mittelkonsole

### Einparkhilfe plus mit Rückfahrkamera<sup>5</sup>

akustische und optische Einparkhilfe vorn und hinten; Bilddarstellung des Bereichs hinter dem Fahrzeug im MMI-Display, mit dynamischen Anzeigeelementen für die lenkwinkelabhängig berechnete Fahrspur; Hilfs- und Führungslinien sowie Darstellung der Umlenkpunkte beim Längseinparken; Rückfahrkamera unauffällig in die Griffleiste der Gepäckraumklappe integriert; Aktivierung durch Einlegen des Rückwärtsgangs oder über Taste in der Mittelkonsole

<b>Geschwindigkeitsregelanlage<sup>5</sup></b>
hält die gewünschte Geschwindigkeit ab etwa 30 km/h konstant, soweit es die Motorleistung bzw. die Motorbremswirkung zulässt; Bedienung über separaten Lenkstockhebel; Anzeige der gesetzten Geschwindigkeit im Fahrerinformationssystem

### Audi side assist<sup>5</sup>

Warnung bei einer für einen Spurwechsel kritischen Situation durch LED-Anzeige am jeweiligen Außenspiegel. Radarsensoren erfassen das sich seitlich von hinten nähernde Fahrzeug und messen den Abstand sowie die Geschwindigkeitsdifferenz. Der Spurwechselassistent unterstützt ab etwa 30 km/h. In Verbindung mit dem optionalen Audi active lane assist kann die Anzeige am jeweiligen Spiegel auch blinken, wenn Sie den Blinker nicht gesetzt haben: Wenn Sie sich einer erkannten Begrenzungslinie nähern und die Fahrspur zu verlassen drohen, warnt Sie Audi side assist so vor erfassten Fahrzeugen, die als kritisch eingestuft werden. Aktivierung über Taste im Spiegeldreieck

### Audi active lane assist<sup>5</sup>

unterstützt bei der Spurhaltung durch sanfte korrigierende Lenkeingriffe. Der Spurhalteassistent wird aktiv, wenn der Fahrer zum Überfahren erkannter Fahrbahnmarkierungen ansetzt, ohne einen Blinker zu betätigen. Das System unterstützt ab etwa 65 km/h. Lenkradvibration auf Fahrerwunsch einstellbar. In Verbindung mit MMI Navigation plus ist die kamera-basierte Verkehrszeichenerkennung enthalten. Inklusive Fernlichtassistent; Aktivierung über Taste am Lenkstockhebel des Blinkers

<b>Kamerabasierte Verkehrszeichenerkennung<sup>5, 6</sup></b>
Verkehrszeichenerkennung von Überholverboten und Geschwindigkeitsbegrenzungen, inklusive temporärer Geschwindigkeitsanzeigen (z. <span> </span> B. über Autobahnen); situationsabhängige Bewertung bei Nässe, Nebel, tageszeitabhängigen Geschwindigkeitsbegrenzungen und bei Anhängerbetrieb <sup>7</sup> . Die Verkehrszeichenerkennung kann innerhalb der Systemgrenzen standardisierte Tempolimits erfassen, die sich im Sichtbereich der Kamera befinden. Mit Unterstützung der Navigationsdaten von Audi connect werden erfasste Begrenzungen ausgewertet und im Fahrerinformationssystem automatisch angezeigt. Die Ausgabe der Verkehrszeichenerkennung ist über das RS-Multifunktions-Sportlederlenkrad konfigurierbar. Das System hat einen rein informativen Charakter, es erfolgt kein Eingriff und keine Warnung bei Überschreiten der angezeigten Geschwindigkeit.

<sup>[1]</sup> Empfang ist abhängig von digitaler Netzverfügbarkeit.

<sup>[2]</sup> Informationen über kompatible Mediaplayer erhalten Sie bei Ihrem Audi Partner und unter www.audi.de/mp3.

<sup>[3]</sup> Google und das Google-Logo sind eingetragene Marken von Google Inc.

<sup>[4]</sup> Informationen über kompatible Mobiltelefone erhalten Sie bei Ihrem Audi Partner oder unter www.audi.de/bluetooth.

<sup>[5]</sup> Bitte beachten Sie: Die Systeme arbeiten nur innerhalb von Systemgrenzen und unterstützen den Fahrer. Die Verantwortlichkeit und notwendige Aufmerksamkeit im Straßenverkehr verbleiben beim Fahrer.

<sup>[6]</sup> Nur für Westeuropa erhältlich.

<sup>[7]</sup> Gilt nur für werksseitig verbaute Anhängervorrichtungen.

## | Fahrdynamik/Bremsen

### Audi drive select®

Einstellung der Fahrzeugcharakteristik in den verfügbaren Modi comfort, auto und dynamic durch Anpassung der Lenkunterstützung, Gaspedalkennlinie sowie der Abgasklappensteuerung. Darüber hinaus hat das System Einfluss auf das optionale RS-Sportfahrwerk plus mit Dämpferregelung.

### RS-Sportfahrwerk

- mit dynamisch abgestimmter Feder-Dämpfer-Kombination
- McPherson-Vorderachse mit unteren Aluminium-Dreiecksquerlenkern
- 4-Lenker-Hinterachse mit getrennter Feder-Dämpfer-Anordnung

### RS-Sportfahrwerk plus mit Dämpferregelung

- 3-stufig elektronisch einstellbar
- McPherson-Vorderachse mit unteren Aluminium-Dreiecksquerlenkern
- 4-Lenker-Hinterachse mit getrennter Feder-Dämpfer-Anordnung
- Dämpfkräfte über Audi drive select in 3 Stufen wählbar: comfort, auto, dynamic

### quattro®

permanenter Allradantrieb mit radselektiver Momentenverteilung, elektronisch gesteuerter Lamellenkupplung an der Hinterachse sowie elektronischer Differenzialsperre (EDS); fahrsituationsabhängige Aufteilung der Antriebskräfte auf jedes einzelne Rad für ein präzise kontrollierbares, sportliches Fahrverhalten; quattro Emblem beifahrerseitig in der Armaturentafel

### S tronic®

7-Gang-Doppelkupplungsgetriebe mit elektrohydraulischer Betätigung ermöglicht kürzere Schaltzeiten sowie Schalten nahezu ohne Zugkraftunterbrechung. Automatikbetrieb mit den Programmen D (Drive) und S (Sport); manuelle Bedienung über Schaltwippen am RS-Multifunktions-Sportlederlenkrad oder Antippen des Wählhebels

### Elektromechanische Servolenkung

verbindet Präzision und Komfort mit besonders energiesparender Technik. Die elektromechanische Lenkung mit geschwindigkeitsabhängiger Servounterstützung sorgt bei hohen Geschwindigkeiten für Fahrstabilität und ist beim Parken und Rangieren leichtgängig und präzise. Mit aktiver Gegenlenkunterstützung, die dem Fahrer eine Lenkempfehlung zur besseren Stabilisierung des Fahrzeugs gibt

### RS-Bremsanlage

18-Zoll-Hochleistungsbremsanlage mit diagonalen Aufteilung, Anti-Blockier-System (ABS) mit elektronischer Bremskraftverteilung (EBV), elektronische Stabilisierungskontrolle (ESC), hydraulischer Bremsassistent, angepasster Bremskraftverstärker; Wave-Bremsscheiben vorn in Verbundtechnik, innenbelüftet und gelocht, Bremsscheiben hinten innenbelüftet; Bremssättel schwarz hochglänzend lackiert, mit RS-Schriftzug vorn

### Bremssättel, rot hochglänzend lackiert

für RS-Bremsanlage, mit RS-Schriftzug vorn

## | Technik/Sicherheit

### Elektronische Stabilisierungskontrolle (ESC)

mit Sportmodus, 2-stufig deaktivierbar; sorgt bei jeder Geschwindigkeit durch gezieltes Abbremsen einzelner Räder und Eingriff ins Motormanagement für mehr Stabilität; vernetzt ABS, EBV, ASR und EDS mit eigenen Sensoren und vergleicht die Fahrdaten mit Referenzdaten

### RS-Abgasanlage

mit verchromter ovaler Endrohrlende links

### Rekuperation

ermöglicht Kraftstoff einsparung durch Bremsenergie-rückgewinnung; Umwandlung von Bewegungsenergie in nutzbare elektrische Energie durch Anhebung der Generatorspannung während einer Schub- oder Bremsphase und Entlastung des Generators bei einer nachfolgenden Beschleunigung

### Start-Stop-System

hilft den Kraftstoffverbrauch und den CO<sub>2</sub>-Ausstoß durch automatisches Abschalten des Motors in Standphasen – z. B. an Ampeln – zu senken. Wiederstart wird bereits mit dem Lösen der Fußbremse eingeleitet. Ist jederzeit über einen Schalter deaktivierbar

### Seitenairbags hinten

als Ergänzung zu Seitenairbags vorn und Kopfairbagsystem

### Kindersitzbefestigung ISOFIX und Top Tether für die äußeren Fondsitze

Normhalterung zur praktischen Befestigung von ISOFIX-Kindersitzen; inklusive zusätzlichen Befestigungspunkts (Top Tether).

Die empfohlenen Kindersitze erhalten Sie bei Ihrem Audi Partner.

### Kindersitzbefestigung ISOFIX für den Beifahrersitz

mit Deaktivierungsschalter für den Beifahrerairbag, inklusive separater elektrischer Kindersicherung für die hinteren Türen

## | Audi Anschlussgarantie

### Audi Anschlussgarantie

Die Audi Anschlussgarantie bietet gegen eine Vielzahl von Schadensfällen eine nachhaltige Risikoabsicherung und Kostenkontrolle über die ersten 2 Jahre der Herstellergarantie hinaus. Sie ist direkt und ausschließlich beim Neuwagenkauf bestellbar. Es sind 9 Laufzeit-/Gesamtlaufleistungskombinationen wählbar. Dazu erhalten Sie nähere Informationen bei Ihrem Audi Partner.

Modell	RS Q3
Motorbauart	Reihen-5-Zylinder-Ottomotor mit Benzindirekteinspritzung, Abgas-turboaufladung mit Ladeluftkühlung
Hubraum in cm <sup>3</sup> (Ventile pro Zylinder)	2.480 (4)
Max. Leistung <sup>1</sup> in kW (PS) bei min <sup>-1</sup>	250 (340)/5.300–6.700
Max. Drehmoment in Nm bei min <sup>-1</sup>	450/1.600–5.300
Kraftübertragung/Räder	
Antriebsart	Permanenter Allradantrieb quattro®
Getriebeart	7-Gang S tronic
Räder	Aluminium-Gussräder, 8,5 J x 19
Reifen	255/40 R 19 <sup>2</sup>
Gewicht/Volumen	
Leergewicht <sup>3</sup> in kg	1.730
Zul. Gesamtgewicht in kg	2.215
Zul. Dachlast/Stützlast in kg	75/80
Zul. Anhängelast <sup>4</sup> in kg ungebremst	750
bei 12 % Steigung	1.900
bei 8 % Steigung	1.900
Tankinhalt ca. in l	64
Fahrleistung/Verbrauch <sup>5</sup>	
Höchstgeschwindigkeit in km/h	250 <sup>6</sup>
Beschleunigung 0–100 km/h in s	4,8
Kraftstoffart	Super schwefelfrei ROZ 95 <sup>7</sup>
Kraftstoffverbrauch <sup>8</sup> in l/100 km innerorts	11,6
außerorts	6,6
kombiniert	8,4
CO <sub>2</sub> -Emission <sup>8</sup> in g/km innerorts	272
außerorts	156
kombiniert	198
Effizienzklasse/Abgasnorm	E/EU6

### Erklärungen

- Der angegebene Wert wurde nach dem vorgeschriebenen Messverfahren (UN-R 85 in der gegenwärtig geltenden Fassung) ermittelt.
- Angaben zu den technischen Eigenschaften der Reifen finden Sie auf Seite 59.
- Fahrzeugleergewicht mit Fahrer (75 kg) und Kraftstoffbehälter zu 90 % gefüllt, ermittelt nach der VO (EU) 1230/2012 in der gegenwärtig geltenden Fassung. Durch Sonderausstattungen können sich das Leergewicht und der Luftwiderstandsbeiwert des Fahrzeugs erhöhen, wodurch die mögliche Nutzlast bzw. Höchstgeschwindigkeit entsprechend verringert wird.
- Mit zunehmender Höhe verringert sich zwangsläufig die Motorleistung. Ab 1.000 m über Meereshöhe und je weitere 1.000 m sind jeweils 10 % vom Gespanngewicht (zul. Anhängelast + zul. Gesamtgewicht des Zugfahrzeugs) abzuziehen. Gültiger Wert Anhängelast bei werksseitig verbauter Anhängervorrichtung. Bei gewerblicher Nutzung des Fahrzeugs mit Anhängervorrichtung benötigen Sie unter bestimmten Voraussetzungen ein EG-Kontrollgerät.
- Der Kraftstoffverbrauch und die CO<sub>2</sub>-Emission eines Fahrzeugs sowie Abweichungen von den angegebenen Werten hängen nicht nur von der effizienten Ausnutzung des Kraftstoffs durch das Fahrzeug und anderen Faktoren (wie z. B. Räder- oder Reifenwahl) ab, sondern werden auch vom Fahrverhalten und von anderen nichttechnischen Faktoren beeinflusst.
- Abgeregelt.
- Die Verwendung von unverbleitem Kraftstoff SuperPlus schwefelfrei ROZ 98 nach DIN EN 228 wird empfohlen. Wenn nicht verfügbar: unverbleiter Kraftstoff Super schwefelfrei ROZ 95 nach DIN EN 228 mit geringer Leistungsminderung. Kraftstoffqualität bleifrei ROZ 95 mit einem maximalen Ethanolanteil von 10 % (E10) ist grundsätzlich verwendbar. Die Angaben zum Verbrauch beziehen sich auf den Betrieb mit Kraftstoff ROZ 95 nach 692/2008/EG.
- Die angegebenen Werte wurden nach den vorgeschriebenen Messverfahren ermittelt. Die Angaben beziehen sich nicht auf ein einzelnes Fahrzeug und sind nicht Bestandteil des Angebots, sondern dienen allein Vergleichszwecken zwischen den verschiedenen Fahrzeugtypen.

### Wichtige Hinweise

**Besonderheiten der Räder:** Glanzgedrehte, polierte oder teilpolierte Aluminiumräder dürfen nicht bei winterlichen Straßenverhältnissen eingesetzt werden. Die Felgenoberfläche besitzt herstellungsbedingt keinen ausreichenden Korrosionsschutz und kann durch Streusalz oder Ähnliches dauerhaft beschädigt werden.

**Altfahrzeugrecycling:** Alle Audi Modelle sind demontage- und verwertungsgerecht konstruiert. Gleichzeitig entwickelt die AUDI AG die Rahmenbedingungen zur Verwertung der Altfahrzeuge und ihrer Bestandteile sowie zur Verringerung des zu entsorgenden Abfalls ständig weiter. Nähere Informationen hierzu erhalten Sie im Internet unter [www.audi.de](http://www.audi.de) unter den Stichwörtern „Altauto“ und „Altfahrzeug“.

Informationen über nahe gelegene Rücknahmestellen zur umweltgerechten Verwertung gemäß Altfahrzeuggesetz erhalten Sie ebenfalls im Internet sowie über unsere kostenlose Hotline 0800 2834737 und bei Ihrem Audi Partner.

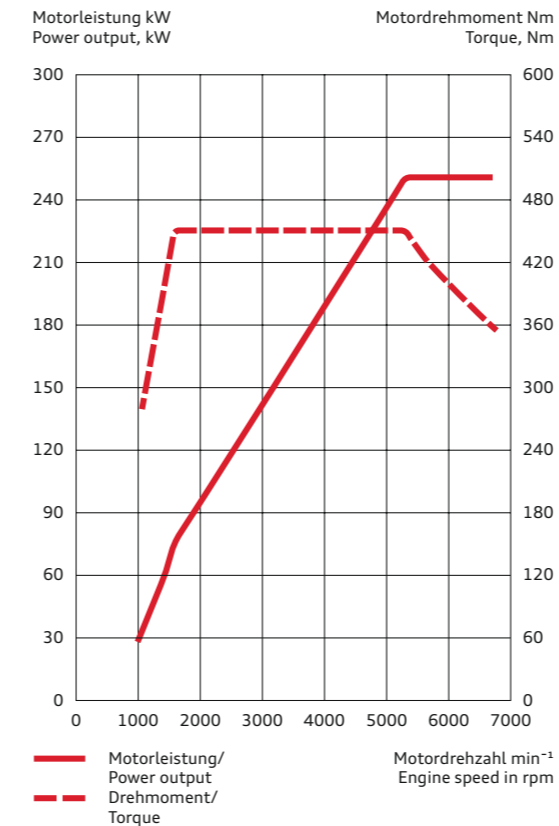

### Audi RS Q3

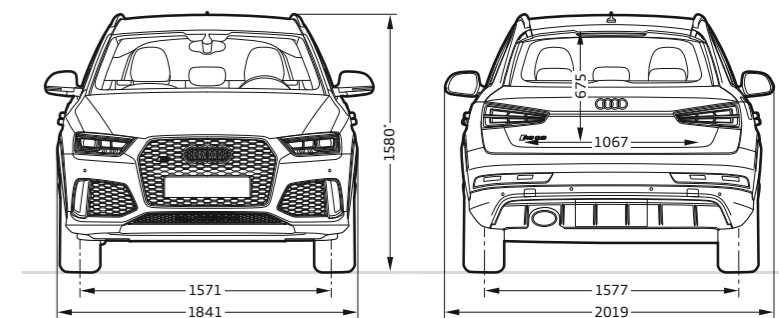
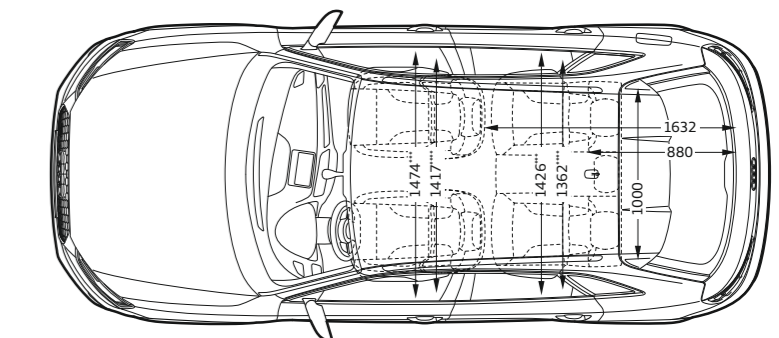
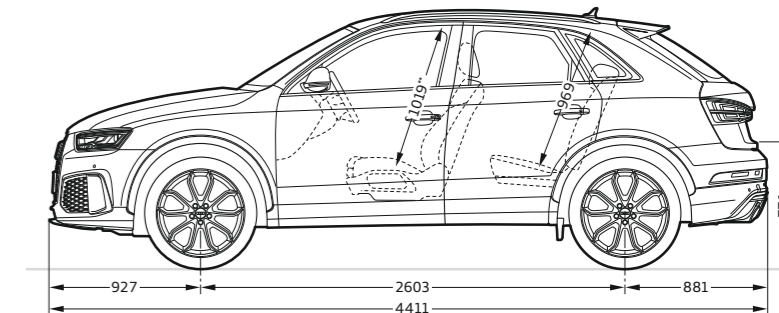









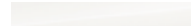











### Angaben in Millimeter.



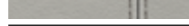

Angaben der Abmessungen bei Fahrzeugleergewicht.  
Gepäckraumvolumen 356/1.261 l (zweiter Wert bei umgeklappter Rücksitzlehne und dachhoher Beladung).  
Wendekreis ca. 11,8 m.

\*Mit Dachantenne erhöht sich die Fahrzeughöhe um 18 mm. \*\*Maximaler Kopfraum.

\*\*\*Breite Ellbogenraum. \*\*\*\*Breite Schulterraum.

<b>Unilackierung</b>	<b>38</b>
 Cortinaweiß	<input type="checkbox"/>
<b>Metalllackierungen</b>	<b>39</b>
 Gletscherweiß Metallic	<input checked="" type="checkbox"/>
 Florettsilber Metallic	<input checked="" type="checkbox"/>
 Hainanblau Metallic	<input checked="" type="checkbox"/>
 Mythoschwarz Metallic	<input checked="" type="checkbox"/>
<b>Perleffektlackierungen</b>	<b>39</b>
 Daytonagrau Perleffekt	<input checked="" type="checkbox"/>
 Misanorot Perleffekt	<input checked="" type="checkbox"/>
 Sepangblau Perleffekt	<input checked="" type="checkbox"/>
<b>Individuallackierungen</b>	<b>39</b>
 Individuallackierungen Audi exclusive	<input checked="" type="checkbox"/>
<b>Räder/Reifen</b>	<b>41</b>
 19"-Aluminium-Gussräder im 5-Segmentspeichen-Design	<input type="checkbox"/>
 19"-Aluminium-Gussräder im 10-Speichen-Design in Titanoptik matt, glanzgedreht*	<input checked="" type="checkbox"/>
 20"-Aluminium-Gussräder im 5-Arm-Rotor-Design in Titanoptik matt, glanzgedreht*	<input checked="" type="checkbox"/>
 20"-Aluminium-Gussräder im 5-Arm-Rotor-Design in Schwarz matt, glanzgedreht*	<input checked="" type="checkbox"/>
 20"-Aluminium-Gussräder im 5-V-Speichen-Design in Titanoptik matt, glanzgedreht*	<input checked="" type="checkbox"/>

 20"-Aluminium-Gussräder im 5-Doppelspeichen-V-Design in Titanoptik matt, glanzgedreht*	<input checked="" type="checkbox"/>
 18"-Winter-Aluminium-Gussräder im 5-Arm-Struktur-Design	<input checked="" type="checkbox"/>
 19"-Winter-Aluminium-Gussräder im 5-Segmentspeichen-Design	<input checked="" type="checkbox"/>
Radschrauben, diebstahlhemmend	<input checked="" type="checkbox"/>
Reifenreparaturset	<input type="checkbox"/>
Reifendruck-Kontrollanzeige	<input type="checkbox"/>
Bordwerkzeug	<input type="checkbox"/>
Wagenheber	<input type="checkbox"/>
<b>Sitze</b>	<b>42</b>
Sportsitze vorn	<input type="checkbox"/>
<b>Sitzbezüge für Sportsitze vorn</b>	<b>42</b>
 Alcantara/Leder schwarz	<input type="checkbox"/>
 Leder Feinnappa schwarz mit Kontrastnähten in Felsgrau	<input checked="" type="checkbox"/>
 Leder Feinnappa mondsilber mit Kontrastnähten in Felsgrau	<input checked="" type="checkbox"/>
 Leder Feinnappa schwarz mit Rautensteppung in Felsgrau	<input checked="" type="checkbox"/>
 Leder ausstattungen Audi exclusive	<input checked="" type="checkbox"/>
<b>Leder ausstattungen</b>	<b>43</b>
Alcantara/Leder-Kombination	<input type="checkbox"/>
Leder ausstattung Feinnappa mit Kontrastnähten	<input checked="" type="checkbox"/>
Leder ausstattung Feinnappa mit Rautensteppung	<input checked="" type="checkbox"/>
Leder ausstattung in Leder Feinnappa Audi exclusive	<input checked="" type="checkbox"/>
Leder ausstattung in Leder Feinnappa mit Rautensteppung Audi exclusive	<input checked="" type="checkbox"/>

<b>Sitzkomfort</b>	<b>43</b>
Fahrsitz, elektrisch einstellbar	<input checked="" type="checkbox"/>
Vordersitze, elektrisch einstellbar	<input checked="" type="checkbox"/>
4-Wege-Lendenwirbelstütze für die Vordersitze	<input type="checkbox"/>
Sitzheizung vorn	<input type="checkbox"/>
Mittelarmlehne vorn	<input type="checkbox"/>
<b>Sitze im Fond</b>	<b>43</b>
Rücksitzlehne, umklappbar	<input type="checkbox"/>
<b>Dachhimmel</b>	<b>43</b>
Dachhimmel in Stoff schwarz	<input type="checkbox"/>
Dachhimmel in Stoff mondsilber	<input checked="" type="checkbox"/>
<b>Dekoreinlagen</b>	<b>44</b>
 Klavierlack schwarz	<input type="checkbox"/>
 Carbon	<input checked="" type="checkbox"/>
 Aluminium Race	<input checked="" type="checkbox"/>
 Dekoreinlagen Holz Audi exclusive	<input checked="" type="checkbox"/>
 Dekoreinlagen lackiert Audi exclusive	<input checked="" type="checkbox"/>
<b>Scheinwerfer/Innenlicht</b>	<b>46</b>
LED-Scheinwerfer	<input type="checkbox"/>
Fernlichtassistent	<input checked="" type="checkbox"/>
Licht-/Regensensor	<input type="checkbox"/>
LED-Heckleuchten	<input type="checkbox"/>
LED-Heckleuchten mit dynamischem Blinklicht	<input checked="" type="checkbox"/>
Innenbeleuchtung	<input type="checkbox"/>
LED-Innenlichtpaket	<input checked="" type="checkbox"/>
<b>Exterieur Design</b>	<b>46</b>
Modellbezeichnung/Schriftzug	<input type="checkbox"/>
Audi Singleframe	<input type="checkbox"/>

RS-Stoßfänger	<input type="checkbox"/>
Zierleisten	<input type="checkbox"/>
Dachreling in Aluminiumoptik matt	<input type="checkbox"/>
Dachreling in Schwarz matt	<input checked="" type="checkbox"/>
RS-Dachkantenspoiler	<input type="checkbox"/>
Türaufsatzleisten und Radlaufleisten	<input type="checkbox"/>
Optikpaket Aluminium matt	<input checked="" type="checkbox"/>
Erweitertes Optikpaket Aluminium matt	<input checked="" type="checkbox"/>
Optikpaket Schwarz glänzend	<input checked="" type="checkbox"/>
Erweitertes Optikpaket Schwarz glänzend	<input checked="" type="checkbox"/>
<b>Interieur Design</b>	<b>47</b>
Einstiegsleisten mit Aluminiueinlage	<input type="checkbox"/>
Fußmatten vorn und hinten	<input type="checkbox"/>
Fußmatten mit RS Q3-Schriftzug Audi exclusive	<input checked="" type="checkbox"/>
Pedalerie und Fußstütze in Edelstahl	<input type="checkbox"/>
<b>Lenkräder/Bedienelemente</b>	<b>47</b>
RS-Multifunktions-Sportlederlenkrad im 3-Speichen-Design, unten abgeflacht	<input type="checkbox"/>
RS-Wählhebelknopf in perforiertem Leder	<input type="checkbox"/>
Bedienelemente in Leder Audi exclusive	<input checked="" type="checkbox"/>
Bedienelemente in „Wildleder“ schwarz Audi exclusive	<input checked="" type="checkbox"/>
<b>Spiegel</b>	<b>47</b>
Außenspiegel mit integriertem LED-Blinklicht	<input type="checkbox"/>
Außenspiegel zusätzlich elektrisch anklappbar	<input checked="" type="checkbox"/>
Außenspiegel zusätzlich elektrisch anklappbar, auf Fahrerseite automatisch abblendend	<input checked="" type="checkbox"/>
Außenspiegelgehäuse in Aluminiumoptik matt	<input type="checkbox"/>
Außenspiegelgehäuse in Wagenfarbe lackiert	<input checked="" type="checkbox"/>
Außenspiegelgehäuse in Schwarz hochglänzend	<input checked="" type="checkbox"/>

<b>Spiegel (Fortsetzung)</b>	<b>47</b>
Innenspiegel, manuell abblendbar	<input type="checkbox"/>
Innenspiegel, automatisch abblendend	<input checked="" type="checkbox"/>
Make-up-Spiegel	<input type="checkbox"/>
<b>Dachsystem</b>	<b>48</b>
Panorama-Glasdach	<input checked="" type="checkbox"/>
<b>Verglasung</b>	<b>48</b>
Wärmeschutzverglasung, grün getönt	<input type="checkbox"/>
Akustikfrontscheibe	<input type="checkbox"/>
Scheiben, abgedunkelt (Privacy-Verglasung)	<input checked="" type="checkbox"/>
Sonnenblenden, klapp- und schwenkbar	<input type="checkbox"/>
<b>Klimatisierung</b>	<b>48</b>
Komfortklimaautomatik	<input type="checkbox"/>
<b>Schließsysteme</b>	<b>48</b>
Funkschlüssel mit RS-Emblem	<input type="checkbox"/>
Engine-Start-Stop-Taste mit rotem Ring	<input checked="" type="checkbox"/>
Komfortschlüssel	<input checked="" type="checkbox"/>
Wegfahrsperrung, elektronisch	<input type="checkbox"/>
Gepäckraumklappe, elektrisch öffnend und schließend	<input checked="" type="checkbox"/>
Diebstahlwarnanlage	<input checked="" type="checkbox"/>
Vorbereitung für Ortungsassistent	<input checked="" type="checkbox"/>
<b>Ablage/Transport</b>	<b>49</b>
Ablagefächer	<input type="checkbox"/>
Ablagepaket	<input checked="" type="checkbox"/>
Gepäckraumpaket	<input checked="" type="checkbox"/>
Gepäckraumabdeckung, ausziehbar	<input type="checkbox"/>
Durchladeeinrichtung	<input checked="" type="checkbox"/>
Wendematte	<input checked="" type="checkbox"/>

Wendeladeboden	<input type="checkbox"/>
Verzurrösen, 4-fach	<input type="checkbox"/>
Ladekantenschutz in Edelstahl	<input type="checkbox"/>
Zigarettenanzünder und Aschenbecher	<input checked="" type="checkbox"/>
12-Volt-Steckdose	<input type="checkbox"/>
Anhängevorrichtung	<input checked="" type="checkbox"/>
Vorrüstung für Anhängevorrichtung	<input checked="" type="checkbox"/>
<b>MMI®/Navigation</b>	<b>49</b>
RS-Instrumenteneinsatz	<input type="checkbox"/>
Fahrerinformationssystem mit Farbdisplay	<input type="checkbox"/>
Pausenempfehlung	<input type="checkbox"/>
Navigationspaket	<input checked="" type="checkbox"/>
MMI® Navigation plus	<input checked="" type="checkbox"/>
<b>Entertainment</b>	<b>50</b>
MMI® Radio	<input type="checkbox"/>
Digitaler Radioempfang	<input checked="" type="checkbox"/>
Digitaler TV-Empfang	<input checked="" type="checkbox"/>
Audi music interface	<input checked="" type="checkbox"/>
Audi music interface online	<input checked="" type="checkbox"/>
Adapterkabelset für Audi music interface	<input checked="" type="checkbox"/>
Adapterkabelset plus für Audi music interface	<input checked="" type="checkbox"/>
Audi sound system	<input type="checkbox"/>
Bose Surround Sound	<input checked="" type="checkbox"/>
<b>Kommunikation</b>	<b>50</b>
Audi connect inklusive Autotelefon	<input checked="" type="checkbox"/>
Bluetooth-Schnittstelle	<input checked="" type="checkbox"/>
Audi phone box	<input checked="" type="checkbox"/>
Connectivity-Paket	<input checked="" type="checkbox"/>

<b>Assistenzsysteme</b>	<b>51</b>
Anfahrassistent	<input checked="" type="checkbox"/>
Berganfahrassistent	<input type="checkbox"/>
Bergabfahrassistent	<input checked="" type="checkbox"/>
Einparkhilfe plus	<input type="checkbox"/>
Einparkhilfe plus mit Rückfahrkamera	<input checked="" type="checkbox"/>
Geschwindigkeitsregelanlage	<input checked="" type="checkbox"/>
Audi side assist	<input checked="" type="checkbox"/>
Audi active lane assist	<input checked="" type="checkbox"/>
Kamerabasierte Verkehrszeichenerkennung	<input checked="" type="checkbox"/>
<b>Fahrdynamik/Bremsen</b>	<b>52</b>
Audi drive select®	<input type="checkbox"/>
RS-Sportfahrwerk	<input type="checkbox"/>
RS-Sportfahrwerk plus mit Dämpferregelung	<input checked="" type="checkbox"/>
quattro®	<input type="checkbox"/>
S tronic®	<input type="checkbox"/>
Elektromechanische Servolenkung	<input type="checkbox"/>
RS-Bremsanlage	<input type="checkbox"/>
Bremssättel, schwarz hochglänzend lackiert	<input type="checkbox"/>
Bremssättel, rot hochglänzend lackiert	<input checked="" type="checkbox"/>
Elektromechanische Parkbremse	<input type="checkbox"/>
<b>Technik/Sicherheit</b>	<b>52</b>
Anti-Blockier-System (ABS)	<input type="checkbox"/>
Antriebs-Schlupf-Regelung (ASR)	<input type="checkbox"/>
Elektronische Differenzialsperre (EDS)	<input type="checkbox"/>
Elektronische Stabilisierungskontrolle (ESC)	<input type="checkbox"/>
RS-Abgasanlage	<input type="checkbox"/>
Rekuperation	<input type="checkbox"/>
Start-Stop-System	<input type="checkbox"/>
Airbags	<input type="checkbox"/>

Seitenairbags vorn und Kopfairbagsystem	<input type="checkbox"/>
Seitenairbags hinten	<input checked="" type="checkbox"/>
Seitenaufprallschutz in den Türen	<input type="checkbox"/>
Integrales Kopfstützensystem	<input type="checkbox"/>
Sicherheitsgurte	<input type="checkbox"/>
Gurtanlegekontrolle	<input type="checkbox"/>
Kindersitzbefestigung ISOFIX und Top Tether für die äußeren Fondsitze	<input type="checkbox"/>
Kindersitzbefestigung ISOFIX für den Beifahrersitz	<input checked="" type="checkbox"/>
Verbandmaterial	<input type="checkbox"/>
Warndreieck	<input type="checkbox"/>
<b>Audi Anschlussgarantie</b>	<b>53</b>
Audi Anschlussgarantie	<input checked="" type="checkbox"/>

Ausstattung des abgebildeten Audi RS Q3 (S. 4–21):

Lackierung: Sepangblau Perleffekt







Räder: Aluminium-Gussräder im 5-Doppelspeichen-V-Design in Titanoptik matt, glanzgedreht\*

Sitze/Sitzbezüge: Sportsitze vorn in Alcantara/Leder schwarz

Dekoreinlagen: Carbon

#### Klassifizierungen von Reifenparametern

In der Tabelle finden Sie die Spannen der Kraftstoffeffizienzklasse, der Nasshaftungsklasse und der Klasse des externen Rollgeräusches zu den unterschiedlichen Reifengrößen des Audi RS Q3.

	Reifengröße	Kraftstoff-effizienzklasse	Nasshaftungs-klasse	Klasse des externen Rollgeräusches
Sommerreifen	255/40 R 19	E–C	B	73–71 
	255/35 R 20	E	B	73–70  - 
Winterreifen	225/50 R 18	E–C	E–B	72–70 
	255/40 R 19	E–C	C–B	73–69  - 

Die Bestellung eines bestimmten Reifens ist nicht möglich.

Serienausstattung  Sonderausstattung  
Eine Auswahl der Ausstattungen ist ab Seite 34 näher beschrieben.

\*Bitte beachten Sie die Besonderheiten zu den Rädern auf Seite 54.

# Einen Audi zu fahren ist ein einzigartiges Erlebnis. Ihn abzuholen auch.



## Die Audi Neuwagenabholung in Neckarsulm und Ingolstadt.

Der Kauf eines neuen Autos ist etwas Besonderes. Schließlich haben Sie sich nicht einfach für irgendein Auto entschieden, sondern für eines, das Ihre persönliche Vorstellung von Mobilität und Design widerspiegelt. Daher möchten wir, dass auch die erste Begegnung mit Ihrem neuen Audi etwas ganz Besonderes wird. Wie wäre es, wenn Sie ihn direkt bei uns abholen und einen unvergesslichen Tag verbringen? In Neckarsulm oder in Ingolstadt – ganz wie Sie mögen.

Alle Modelle sind an beiden Standorten abholbar. Ein abwechslungsreiches und spannendes Rahmenprogramm wartet auf Sie mit einer ausführlichen Fahrzeugklärung, einem Blick in die Audi Historie, einem Restaurantbesuch und einer Werkbesichtigung. Erleben Sie bei einer Werkbesichtigung Einblicke in faszinierende Einrichtungen und Prozesse unseres Produktionsstandorts. Wir bieten neben einer Überblicksführung (ca. 2 Std.) auch

eine Schwerpunktführung (ca. 1 Std.) an, die vertiefende Einblicke in die Fertigungswelt zeigt. So wird auch der wiederholte Besuch im Audi Forum zu einem spannenden Erlebnis. Oder genießen Sie eines unserer attraktiven Tourismusangebote, bis es schließlich Zeit für den Höhepunkt ist: die erste Fahrt in Ihrem neuen Audi.

Gern möchten wir mit Ihnen gemeinsam Ihre ganz persönliche Neuwagenabholung planen. Näheres zu unseren Angeboten und Leistungen erfahren Sie bei Ihrem Audi Partner, im Internet unter [www.audi.de/neuwagenabholung](http://www.audi.de/neuwagenabholung) oder über unsere Hotline unter Telefon 0800 6363666. Informationen über Preise finden Sie in unserer Preisliste oder wenden Sie sich an Ihren Audi Partner oder unsere Hotline.

Lernen Sie Ihren neuen Audi kennen: Ihr Kundenberater begleitet Sie zu Ihrem Wagen und beantwortet Ihnen nach einer ausführlichen Fahrzeugklärung gern Ihre Fragen.



Heben Sie ab! Ob über Ingolstadt oder Neckarsulm – bei einem optional buchbaren Hubschrauberrundflug erleben Sie einen der beiden Produktionsstandorte exklusiv aus der Vogelperspektive.



Atmen Sie Geschichte: Das Audi museum mobile (Ingolstadt) und die Audi Traditionsausstellung (Neckarsulm) nehmen Sie mit auf eine Reise in die Geschichte des Automobils und der Marke Audi.



Entdecken Sie Technik: Bei einer Werkbesichtigung erleben Sie, wie eines der fortschrittlichsten Automobile der Welt gebaut wird.



Lassen Sie sich verwöhnen: Worauf immer Sie Lust haben, in unseren stilvollen Restaurants in den Audi Foren bleibt kein Wunsch offen.

Spüren Sie den Herzschlag der Marke: Die Audi Foren in Neckarsulm und Ingolstadt bieten Ihnen aufregende Einblicke in die Welt des Automobils.



## Verantwortung

Verantwortung zu leben, ist als Grundsatz fest in der Audi Strategie verankert. Neben wirtschaftlichem Erfolg und internationaler Wettbewerbsfähigkeit spielen in gleichem Maße die Verantwortung für Mitarbeiter und Gesellschaft sowie die Schonung von Umwelt und Ressourcen eine wichtige Rolle. Im Detail – Kataloge werden auf FSC-zertifiziertem Papier gedruckt – genauso wie generell: Audi entwickelt Automobile, die nicht nur sportlich und emotional sind, sondern eine immer bessere Effizienz aufweisen. Auf lange Sicht will Audi mit seinen

Produkten CO<sub>2</sub>-neutrale Mobilität ermöglichen. Zur ganzheitlichen Betrachtung gehört auch, dass Audi seine Werke Schritt für Schritt in Richtung einer CO<sub>2</sub>-neutralen Produktion bringt. Audi engagiert sich zudem für die Gesellschaft – vor allem in den Bereichen Bildung, Technik und Soziales. Nachhaltigkeit ist bei Audi eng mit einem Blick in die Zukunft verbunden: Mit der Audi Urban Future Initiative geht Audi zusammen mit internationalen Experten den künftigen urbanen Herausforderungen und Trends rund um das Thema Mobilität auf den Grund.

# Entdecken Sie die Welt von Audi.



## Erlebnis Audi

Die Faszination Audi lässt sich vielseitig erleben. Audi City Berlin, Audi City London und Audi City Peking bieten Ihnen zum Beispiel einen digitalen Zugang zu allen Modellen in Echtgröße und in Echtzeit. Selbstverständlich lohnt sich auch der Besuch auf einer der großen Automobilmessen. Hier präsentiert Audi stets seine neuen Modelle und lädt gern zu einem Ausblick ein, wie mit „Vorsprung durch Technik“ die Zukunft gestaltet wird. Wer erleben möchte, wie Audi das heute schon umsetzt, findet faszinierende Einblicke im Online-Special „Vorsprung durch Technik“ auf [www.audi.de](http://www.audi.de). Aber auch ein Blick zurück kann sich lohnen: Im Audi museum mobile in Ingolstadt gehen Historie und Hightech Hand in Hand. Insgesamt 130 historische Exponate

und zeitgemäße Präsentationsformen bilden eine spannungsreiche Symbiose. Außerdem erleben Sie bei Audi driving experience spannende und abwechslungsreiche Fahrerlebnisse mit aktuellen Audi Modellen. Hier wird purer Fahrspaß kombiniert mit wertvollen Lerneffekten. Dafür sorgt ein Team speziell ausgebildeter und hochqualifizierter Instruktor, die mit praktischen Tipps helfen, Ihr fahrerisches Können zu optimieren. Seit Neuestem auch im Audi driving experience center in Neuburg, nahe Ingolstadt. Zur Verfügung stehen dort ein bis zu 3,4 km langer Rundkurs mit herausfordernden Kurvenkombinationen, eine 30.000 m<sup>2</sup> große Dynamikfläche und ein Offroad-Parcours für Q-Modelle.



## Teamgeist

Motorsport ist eine Triebfeder der Marke. Seit Jahren gehört Audi zu den Siegern bei diversen Rennserien, zum Beispiel bei den 24 Stunden von Le Mans oder der DTM. Die Werte, auf die es in vielen Sportarten ankommt, sind auch für Audi maßgebend: Präzision, Leidenschaft und Technik. Kein Zufall also, dass Audi sich schon seit vielen Jahren auch als Sponsor im Sportbereich engagiert. Im

Wintersport beispielsweise ist Audi seit fast drei Jahrzehnten Hauptsponsor des Deutschen Skiverbands (DSV) und darüber hinaus auch Partner 16 weiterer alpiner Nationalteams. Im Bereich Fußball unterstützen wir nationale und internationale Teams. Außerdem ist Audi Partner des Deutschen Olympischen Sportbundes.

Wer sich für einen Audi entscheidet, entscheidet sich für eine Marke, die mehr bietet. Mehr Individualität. Mehr Exklusivität. Mehr Faszination.

## [www.audi.de](http://www.audi.de)

Informationen zu allen genannten Themen finden Sie auf unserer Website: [www.audi.de](http://www.audi.de).



[www.audi.de](http://www.audi.de)

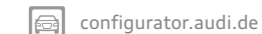

[configurator.audi.de](http://configurator.audi.de)



[www.audi.de/vorsprung-durch-technik](http://www.audi.de/vorsprung-durch-technik)



[www.audibank.de](http://www.audibank.de)



[www.audi.de/driving](http://www.audi.de/driving)



[www.audi.de/cr](http://www.audi.de/cr)



**quattro GmbH**  
85045 Ingolstadt  
[www.audi.de](http://www.audi.de)  
Gültig ab November 2014

Printed in Germany  
458/1273.00.00

Die in diesem Katalog abgebildeten Fahrzeuge sind teilweise mit Sonderausstattungen gegen Mehrpreis ausgerüstet. Die Angaben über Lieferumfang, Aussehen, Leistungen, Maße und Gewichte, Kraftstoffverbrauch und Betriebskosten des Fahrzeugs entsprechen den zum Zeitpunkt der Drucklegung vorhandenen Kenntnissen. Abweichungen in Farbe und Form von den Abbildungen, Irrtümer und Druckfehler bleiben vorbehalten. Alle Angaben zu Ausstattungen und technischen Daten basieren auf den Merkmalen des deutschen Markts. Änderungen sind vorbehalten. Nachdruck, auch auszugsweise, nur mit schriftlicher Genehmigung der AUDI AG.

Das Papier dieses Katalogs wurde aus chlorfrei gebleichtem Zellstoff hergestellt.

