

RS Q3



Audi Sport



	Seite	
Faszination		
	4	Audi RS Q3
Technik		
	22	Innovationen
	24	Audi Sport
	26	Performance
	28	quattro®
	30	Dynamik
	32	Audi drive select®
Ausstattungen		
	36	Styleguides
	38	Lackierungen
	40	Räder/Reifen
	42	Sitze
	43	Dachhimmel
	44	Dekoreinlagen
	46	Licht
	46	Design
	47	Lenkräder/Bedienelemente
	47	Komfort
	49	Infotainment
	51	Assistenzsysteme
	52	Technik/Sicherheit
	53	Audi Anschlussgarantie und Service
Sonstiges		
	54	Technische Daten
	55	Abmessungen
	56	Index
	60	Audi Neuwagenabholung
	62	Faszination Audi

Die Ausstattung des im Faszinationsteil abgebildeten Fahrzeugs finden Sie auf Seite 59.

Die Werte für Kraftstoffverbrauch und CO₂-Emission sowie die Effizienzklasse finden Sie auf Seite 54.



Auf alles vorbereitet sein.

■ Pure Sportlichkeit, die voller Facetten ist: Kraft. Athletische Dynamik.
Und ein Design, das Aufsehen erregt. Ein Fahrzeug, das Sie einzigartig voranbringt.
Und inspiriert. Der Audi RSQ3.

Die Werte für Kraftstoffverbrauch und CO₂-Emission sowie die Effizienzklasse
finden Sie auf Seite 54.



■ Unwiderstehlich: in nur 4,8 Sekunden von 0 auf 100 km/h.
Für den 2,5-Liter-TFSI-Motor mit 250 kW (340 PS) kein Problem.
Sportliche Gene. Fünf Zylinder. Fahrzeugabstimmung dabei nach
Wunsch. Je nach Fahrsituation oder persönlicher Empfindung.
Dank Audi drive select. Serienmäßig.

Die Werte für Kraftstoffverbrauch und CO₂-Emission sowie
die Effizienzklasse finden Sie auf Seite 54.



Auf der Überholspur leben.

▀ Kraft, in die richtigen Bahnen gelenkt. Passend übertragen. Unverzüglich: Das Doppelkupplungsgetriebe S tronic® ermöglicht schnelles Schalten in wenigen Hundertstelsekunden. Nahezu ohne Zugkraftunterbrechung. Gesteigerte Dynamik bei jeder Fahrt. In engen Kurven, auf langen Geraden. Das optionale RS-Sportfahrwerk plus mit Dämpferregelung.

Die Werte für Kraftstoffverbrauch und CO₂-Emission sowie die Effizienzklasse finden Sie auf Seite 54.



Eigene Wege gehen.

■ Traktion. Sportlich definiert. Verlässlich. Dafür steht quattro. Mit bedarfsgerechter Verteilung auf Vorder- und Hinterräder. Und damit das Anhalten genauso souverän ist: 18-Zoll-RS-Bremsanlage mit Wave-Bremsscheiben an der Vorderachse.

Die Werte für Kraftstoffverbrauch und CO₂-Emission sowie die Effizienzklasse finden Sie auf Seite 54.





Für Gesprächsstoff sorgen.

■ Charakteristisch für den Audi RS Q3: Selbstbewusstsein. Rundum. Audi Singleframe mit schwarz glänzendem Wabengitter und Rahmen in matter Aluminiumoptik. RS-Stoßfänger, vorn inklusive Lufteinlasstrichter mit quattro Schriftzug und seitlichen Flaps. Optionale 20-Zoll-Räder im 5-Doppelspeichen-V-Design in Titanoptik matt, glanzgedreht*. RS-Abgasanlage mit großem ovalem Endrohr. Heckabschluss mit RS-Dachkantenspoiler und markantem Diffusoreinsatz.

*Bitte beachten Sie die Besonderheiten zu den Rädern auf Seite 54.
Die Werte für Kraftstoffverbrauch und CO₂-Emission sowie die Effizienzklasse finden Sie auf Seite 54.





Neue Räume erschließen.

▀ Sportlichkeit. Im Interieur konsequent weitergeführt. Mit Alcantara/Leder-Kombination bezogene Sportsitze in Schwarz mit RSQ3-Prägung vorn. Unten abgeflachtes RS-Multifunktions-Sportlederlenkrad mit Schaltwippen. Pedalerie in Edelstahl. Dekoreinlagen auf Wunsch in exklusivem Carbon. Einstiegsleisten mit RSQ3-Schriftzug.

Die Werte für Kraftstoffverbrauch und CO₂-Emission sowie die Effizienzklasse finden Sie auf Seite 54.





■ Mehr Freiraum. Rücksitzlehne, umklappbar. Teilweise oder komplett. Verschmutzungen vorgebeugt durch Wendeladeboden. Sichtschutz dank Gepäckraumabdeckung. Aufgeräumter Eindruck inklusive.

Die Werte für Kraftstoffverbrauch und CO₂-Emission sowie die Effizienzklasse finden Sie auf Seite 54.





Da weitermachen, wo andere aufhören.

▀ Ziel erreicht, weiter geht's. Im Audi RSQ3 stehen Ihnen alle Möglichkeiten offen. Genießen Sie Ihre Freiheit.

Die Werte für Kraftstoffverbrauch und CO₂-Emission sowie die Effizienzklasse finden Sie auf Seite 54.



Vorsprung durch Technik.

Die Welt verändert sich stetig. Immer rasanter schreitet die technologische Entwicklung voran. Und immer mehr Möglichkeiten bieten sich Ihnen dadurch – gerade bei Ihrer Mobilität. Mit Vorsprung durch Technik gestalten wir diese Entwicklung maßgeblich mit. Um Ihnen die Technologie mit auf den Weg zu geben, die Ihr Leben bereichert. Damit wir Ihren Anforderungen an heutige und zukünftige Mobilität nicht nur gerecht werden, sondern sie auch weiterhin übertreffen.



Audi Sport: Technologien aus dem Rennsport. Auf die Straße gebracht.

Begeisternde Performance. Ob Werksmotorsport, Kundensport oder unsere High-Performance-Modelle – nirgendwo sonst wird Adrenalin so schnell freigesetzt. Audi Sport nutzt die im Motorsport erworbene Kompetenz, um innovative Technologien für den Serieneinsatz abzuleiten. Mit einzigartiger Leidenschaft – für hervorragende Dynamik.





Konsequente Kraft. Konsequent genutzt. Der TFSI®-Motor.

Konsequente Kraft: das 2,5-Liter-TFSI-Aggregat mit 250 kW (340 PS). Durch sein maximales Drehmoment von 450 Nm erleben Sie ein spontanes Ansprechverhalten und eine beeindruckende Kraftentfaltung über den gesamten Drehzahlbereich. Der Audi RS Q3 beschleunigt in nur 4,8 Sekunden von 0 auf 100 km/h. Sein Vortrieb endet erst bei elektronisch abgeregelten 250 km/h. Bei aller Sportlichkeit überzeugt jedoch auch die Effizienz – dank Start-Stop-System und Rekuperation.

Faszinierender Sound: Das außergewöhnliche 5-Zylinder-Grundkonzept verleiht dem Audi RS Q3 aufgrund der Zündfolge eine unverwechselbare Klangkulisse, die mittels Klappensteuerung der RS-Abgasanlage beeinflusst werden kann. So beeindruckt das im fünften Jahr in Folge mit dem „International Engine of the Year Award“* ausgezeichnete Aggregat nicht nur durch Leistung, Drehmoment und Effizienz, sondern auch durch seinen besonderen Sound.

Hervorragende Performance, die in Verbindung mit der 7-Gang S tronic erreicht wird. Das aus zwei Teilgetrieben bestehende Doppelkupplungsgetriebe schaltet durch Wechseln der kraftübertragenden Kupplung. Die Schaltvorgänge erfolgen präzise, blitzschnell und nahezu ohne Zugkraftunterbrechung. Hierfür hält die S tronic im automatischen Modus die Programme D (Drive) und S (Sport) bereit. Gesteigerten Fahrspaß bietet der manuelle Modus, bei dem die Gänge über Schaltwippen am Lenkrad oder durch Antippen des Wählhebels aktiv geschaltet werden können. Ganz nebenbei unterstützen der hohe Wirkungsgrad und ein als Overdrive lang übersetzter siebter Gang effizientes Fahren.

*Ausgezeichnet in der Kategorie „2-litre to 2.5-litre“ (www.ukipme.com/engineoftheyear). Die Werte für Kraftstoffverbrauch und CO₂-Emission sowie die Effizienzklasse finden Sie auf Seite 54.

Den Untergrund im Griff.

Der permanente Allradantrieb quattro®.

Herausragende Traktion, gesteigerte Fahrdynamik und mehr Fahrsicherheit. Oder kurz: quattro. Kaum ein anderer Antrieb bringt die Kraft des Motors so souverän auf die Straße. Für die Übertragung der enormen Drehmomente wurde der quattro Antriebsstrang im Audi RS Q3 verstärkt. Seine elektronisch gesteuerte und hydraulisch betätigte Lamellenkupplung sorgt für eine bedarfsgerechte, von der jeweiligen Fahrsituation abhängige Aufteilung des Antriebsmoments zwischen Vorder- und Hinterachse. Dieses System überzeugt mit schnellem Ansprechverhalten und sehr kurzen Reaktionszeiten. Darüber hinaus vermeidet die radselektive Momentensteuerung unerwünschten Radschlupf durch gezielte Bremsengriffe an allen Rädern. Das Ergebnis: ein genau kontrollierbares und sportliches Fahrverhalten sowie eine Zunahme der Agilität bei gleichzeitig herausragender Traktion – auch in anspruchsvollen Fahrsituationen.





Auch Kurven kann man beugen. RS-Fahrwerke und RS-Bremsanlagen.

RS-Bremsanlage

Kraft demonstrieren. Mit der serienmäßigen 18-Zoll-RS-Bremsanlage im Audi RS Q3. Die 8-Kolben-Festsättel an der Vorderachse greifen kraftvoll zu. An Wave-Bremsscheiben vorn, deren Gussreibring mit wellenförmiger Außenkontur über Stahlstifte mit einem Bremsscheibentopf aus Aluminium verbunden ist. Diese sogenannte schwimmende Lagerung sorgt dafür, dass der Reibring weitgehend spannungsfrei bleibt, wodurch eine verbesserte Standfestigkeit unter Temperatureinfluss erreicht wird. Axiale Perforation und Kühlkanäle zur Innenbelüftung erhöhen die Leistungsfähigkeit der Bremsscheiben. Gewichtsreduziert durch intelligenten Materialmix und dank der charakteristischen Geometrie der Reibringe – um die Bilanz der ungefederten Massen zu verbessern.

RS-Fahrwerke

Charakter zeigen. Souverän, sportlich. Mit dem RS-Sportfahrwerk im Audi RS Q3. Erleben Sie herausragende Spurtreue und ausgezeichnete Agilität sowie ein präzises Einlenkverhalten. Die McPherson-Vorderachse mit unteren Aluminium-Dreiecksquerlenkern und die 4-Lenker-Hinterachse mit getrennter Feder-Dämpferanordnung sorgen für ein sportlich-dynamisches Fahrerlebnis. Mit speziell abgestimmten Kennlinien der Feder-Dämpferkombination und angepasster Elastokinematik.

Optional erhältlich: das RS-Sportfahrwerk plus mit Dämpferregelung für gesteigerte Fahrdynamik. Hierfür sind die Kennlinien der Zweirohr-Stoßdämpfer in drei Stufen elektronisch regelbar. Die Dämpfungskräfte variieren in einer großen Bandbreite je nach gewähltem Modus im Audi drive select. Ihre Regelung erfolgt in Abhängigkeit von der Fahrbahnbeschaffenheit und verschiedenen Fahrsituationen wie Beschleunigen, Bremsen oder Kurvenfahrt.

Zusätzliche Dynamik liefert die elektromechanische Servolenkung mit RS-spezifischer Kennlinie. Durch die tief platzierte Anordnung werden die Lenkkräfte auf kurzem Weg an die Räder geleitet. Für eine spontane Lenkansprache, eine präzise Rückmeldung von der Fahrbahn und für noch mehr Spaß in Kurven. Zudem benötigt die Lenkung bei Geradeausfahrt nahezu keine Energie und trägt so zur Reduzierung des Kraftstoffverbrauchs bei.

Das Ziel erreichen. Auf die eigene Weise.

Audi drive select®.

Charakter verändern. Mit dem serienmäßigen Audi drive select im Audi RS Q3. Per Tastendruck lassen sich einzelne Fahrzeugkomponenten beeinflussen – wie die Motorcharakteristik, die Abgasklappensteuerung und das Lenkmoment der elektromechanischen Servolenkung – um sie an die jeweilige Fahrsituation anzupassen. Unterschiedlich einstellbar in drei verschiedenen Modi: auto, comfort und dynamic. auto für sportliche Souveränität. comfort für längere Strecken. Und dynamic für ambitioniertes Fahren.

Zudem lassen sich die Kennlinien der Stoßdämpfer des optionalen RS-Sportfahrwerks plus mit Dämpferregelung in drei Stufen anpassen: von komfortabel abrollend im Modus comfort bis sportlich-direkt in der Stellung dynamic.

Die Werte für Kraftstoffverbrauch und CO₂-Emission sowie die Effizienzklasse finden Sie auf Seite 54.



A close-up photograph of the rear side of a dark-colored Audi car. The focus is on a silver badge that reads 'RS Q3'. The 'R' is a red square with a white outline, followed by 'S' and 'Q3' in silver. The badge is set against a dark, possibly black, body panel. Below the badge, a blue body panel is visible, suggesting a two-tone paint scheme. The lighting is dramatic, highlighting the metallic textures and the sharp lines of the car's design.

RS Q3

So einzigartig wie Sie.
Die Ausstattungsmöglichkeiten.

Sportlichkeit, Komfort, Design, Funktionalität – ganz gleich, welche Anforderungen Sie an Ihren Audi stellen, er bietet Ihnen eine Fülle von Individualisierungsmöglichkeiten. Die Ausstattungsvarianten von Audi sind vielfältig und hochwertig und lassen sich von Ihnen ganz Ihren Bedürfnissen anpassen.

Charakter hat viele Formen. Hier sind zwei davon.

Was macht einen Audi zu Ihrem Audi? Eine ganz auf Ihre Bedürfnisse abgestimmte Ausstattung. Ihnen steht eine Vielzahl von Möglichkeiten zur Verfügung, Ihrem Fahrzeug genau die Note zu verleihen, die Ihnen vorschwebt. Mehr Sportlichkeit? Mehr Eleganz? Lassen Sie sich inspirieren.

Jetzt konfigurieren unter www.audi.de/konfigurator oder mit der Audi Konfigurator-App.

Audi RS Q3 in Misanorot Perleffekt

Aluminium-Gussräder im 5-Arm-Rotor-Design in Schwarz matt, glanzgedreht*

Optikpaket Schwarz glänzend

Außenspiegelgehäuse in Schwarz glänzend

Sportsitze vorn in Leder Feinnappa schwarz mit Rautensteppung in Felsgrau

RS-Multifunktions-Sportlederlenkrad im 3-Speichen-Design, unten abgeflacht, mit Schaltwippen

Dekoreinlagen Carbon



Audi RS Q3 in Daytonagrau Perleffekt

Aluminium-Gussräder im 5-V-Speichen-Design in Titanoptik matt, glanzgedreht*

Erweitertes Optikpaket Aluminium matt

Sportsitze vorn in Leder Feinnappa mondsilber mit Kontrastnähten in Felsgrau

RS-Multifunktions-Sportlederlenkrad im 3-Speichen-Design, unten abgeflacht, mit Schaltwippen

Dekoreinlagen Klavierlack schwarz



Die modellspezifischen Serien- und Sonderausstattungen entnehmen Sie bitte dem Index ab Seite 56.

*Bitte beachten Sie die Besonderheiten zu den Rädern auf Seite 54.

Ihr Audi wird nicht einfach lackiert. Sondern vierfach.

Wählen Sie die Lackfarbe, die Ihre Persönlichkeit am besten widerspiegelt. Ganz gleich, für welche Farbe Sie sich entscheiden, Sie können sich darauf verlassen, dass wir beim Lackierprozess auf hervorragende Qualität setzen: Obwohl der Lack auf einem Audi nicht dicker ist als ein menschliches Haar, besteht er aus vier Schichten. Damit Sie darin nicht nur glänzend aussehen, sondern Ihr Audi auch vor Umwelteinflüssen und Abnutzung bestmöglich geschützt ist. Ein Autoleben lang.



| Unilackierung



Cortinaweiß

| Metalliclackierungen



Gletscherweiß Metallic



Mythosschwarz Metallic

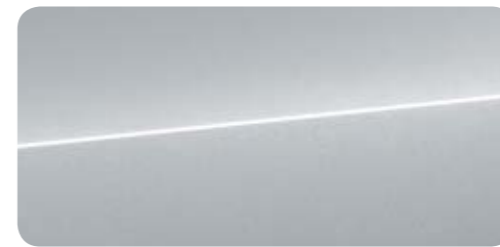

Florettsilber Metallic



Hainanblau Metallic

| Perleffektlackierungen



Daytonagrau Perleffekt



Misanorot Perleffekt



Sepangblau Perleffekt

| Individuallackierungen



Individuallackierungen Audi exclusive



Die ideale Verbindung zwischen einem Audi und der Straße: Audi Räder.

Damit Sie auf jedem Meter Ihrer Fahrt ein gutes Gefühl begleitet, stehen Audi Räder besonders auf dem Prüfstand und durchlaufen spezifische Testverfahren. So ermöglichen beispielsweise Härtetests höchste Stabilität. Und eine kupferbeschleunigte Essigsäure-Salz-Sprühnebel-Prüfung – kurz CASS – sorgt für größtmöglichen Korrosionsschutz. Mit diesen und vielen weiteren Maßnahmen sorgen wir bei jedem Audi Rad für maximale Qualität – auch noch nach etlichen Kilometern. Ganz gleich, für welches der zahlreichen Designs Sie sich entscheiden.

| Sommerräder



Aluminium-Gussräder im 5-Segmentspeichen-Design
Größe 8,5 J x 19 mit Reifen 255/40 R 19¹



Aluminium-Gussräder im 5-Arm-Rotor-Design
in Schwarz matt, glanzgedreht²
Größe 8,5 J x 20 mit Reifen 255/35 R 20¹



Aluminium-Gussräder im 10-Speichen-Design
in Titanoptik matt, glanzgedreht²
Größe 8,5 J x 19 mit Reifen 255/40 R 19¹



Aluminium-Gussräder im 5-V-Speichen-Design
in Titanoptik matt, glanzgedreht²
Größe 8,5 J x 20 mit Reifen 255/35 R 20¹



Aluminium-Gussräder im 5-Arm-Rotor-Design
in Titanoptik matt, glanzgedreht²
Größe 8,5 J x 20 mit Reifen 255/35 R 20¹



Aluminium-Gussräder im 5-Doppelspeichen-V-Design
in Titanoptik matt, glanzgedreht²
Größe 8,5 J x 20 mit Reifen 255/35 R 20¹

| Winterräder



Winter-Aluminium-Gussräder
im 5-Arm-Struktur-Design
Größe 8 J x 18 mit Winterreifen 225/50 R 18¹,
schneekettentauglich, zulässige Höchst-
geschwindigkeit 210 km/h



Winter-Aluminium-Gussräder
im 5-Segmentspeichen-Design
Größe 8,5 J x 19 mit Winterreifen 255/40 R 19¹,
nicht schneekettentauglich, zulässige Höchst-
geschwindigkeit 240 km/h

¹ Die modellspezifischen Serien- und Sonderausstattungen entnehmen Sie bitte dem Index ab Seite 56.

² Angaben zu den technischen Eigenschaften der Reifen finden Sie auf Seite 59. ² Bitte beachten Sie die Besonderheiten zu den Rädern auf Seite 54.

Premiumqualität, auf die Sie setzen können.

In Ihrem Audi nehmen Sie einen besonderen Platz ein. Auf Vorder- und Rücksitzen wird Exklusivität fühlbar: durch hochwertige Materialien und eine erstklassige Verarbeitung. Egal für welchen Sitzbezug Sie sich entscheiden: Hier sitzen Sie richtig.



Sportsitze vorn

Die Abbildung zeigt Sportsitz vorn, elektrisch einstellbar*, in Leder Feinnappa schwarz mit Kontrastnähten in Felsgrau.

Die modellspezifischen Serien- und Sonderausstattungen entnehmen Sie bitte dem Index ab Seite 56.

| Leder



Alcantara/Leder schwarz



Leder Feinnappa schwarz mit Kontrastnähten in Felsgrau



Leder Feinnappa mondsilber mit Kontrastnähten in Felsgrau

| Lederausstattungen

Alcantara/Leder-Kombination

Sitzmittelbahnen und Türverkleidungseinsätze in Alcantara sowie Sitzseitenwangen, Kopfstützen und Mittelarmlehne vorn (falls mitbestellt) in Leder; RS Q3-Prägung in den Lehnen der Vordersitze

Lederausstattung Feinnappa mit Kontrastnähten

Sitzbezüge und Mittelarmlehne vorn (falls mitbestellt) in Leder mit Kontrastnähten in Felsgrau; Türverkleidungseinsätze in Leder analog Sitzfarbe; RS Q3-Prägung in den Lehnen der Vordersitze

Lederausstattung Feinnappa mit Rautensteppung

Sitzbezüge und Mittelarmlehne vorn (falls mitbestellt) in Leder mit Kontrastnähten in Felsgrau; Einsätze der Sitzmittelbahnen mit Rautensteppung in Felsgrau; Türverkleidungseinsätze in Leder analog Sitzfarbe; RS Q3-Prägung in den Lehnen der Vordersitze

Lederausstattung in Leder Feinnappa Audi exclusive

Sitzbezüge und Mittelarmlehne vorn (falls mitbestellt) in Leder; Türverkleidungseinsätze in Leder analog Sitzfarbe; RS Q3-Prägung in den Lehnen der Vordersitze; Fußmatten mit Lederkeder. Die Farben der Sitzbezüge, Nähte und Lederkeder sind aus dem Farbangebot Audi exclusive frei wählbar.

Lederausstattung in Leder Feinnappa mit Rautensteppung Audi exclusive

Sitzbezüge und Mittelarmlehne vorn (falls mitbestellt) in Leder, Einsätze der Sitzmittelbahnen mit Rautensteppung; Türverkleidungseinsätze in Leder analog Sitzfarbe; RS Q3-Prägung in den Lehnen der Vordersitze; Fußmatten mit Lederkeder. Die Farben der Sitzbezüge, Nähte und Lederkeder sind aus dem Farbangebot Audi exclusive frei wählbar.



Leder Feinnappa schwarz mit Rautensteppung in Felsgrau

| Audi exclusive



Lederausstattungen Audi exclusive Farbe Leder/Nähte frei wählbar

| Sitzkomfort

Fahrersitz, elektrisch einstellbar

mit elektrischer Einstellung von Sitzhöhe, Sitzlängsposition, Sitz- und Lehnenneigung; Beifahrersitz, manuell einstellbar

Vordersitze, elektrisch einstellbar

Funktionen wie Fahrersitz, elektrisch einstellbar, zusätzlich auch für den Beifahrersitz

Sitzheizung vorn

beheizt Sitz- und Lehnenmittelbahnen sowie Sitzseitenwangen; für Fahrer- und Beifahrerseite mehrstufig getrennt einstellbar

| Sitze im Fond

Rücksitzlehne, umklappbar

teilbar im Verhältnis 40 : 60 oder vollständig umklappbar

| Dachhimmel

Dachhimmel in Stoff

wahlweise:

in Schwarz

in Mondsilber

*Optional erhältlich in Verbindung mit Vordersitzen, elektrisch einstellbar, serienmäßig manuell einstellbar.

Faszination erleben. Bis ins Detail.

Mit den exklusiven Audi Dekoreinlagen unterstreichen Sie das sportliche Ambiente Ihres Fahrzeugs. Auf den ersten Blick. Lassen Sie sich inspirieren von edlem Carbon, Aluminium, Klavierlack oder Holz für Armaturentafel, Mittelkonsole und Türverkleidungen. Hochwertig, präzise verarbeitet und harmonisch in das Interieur eingefügt.

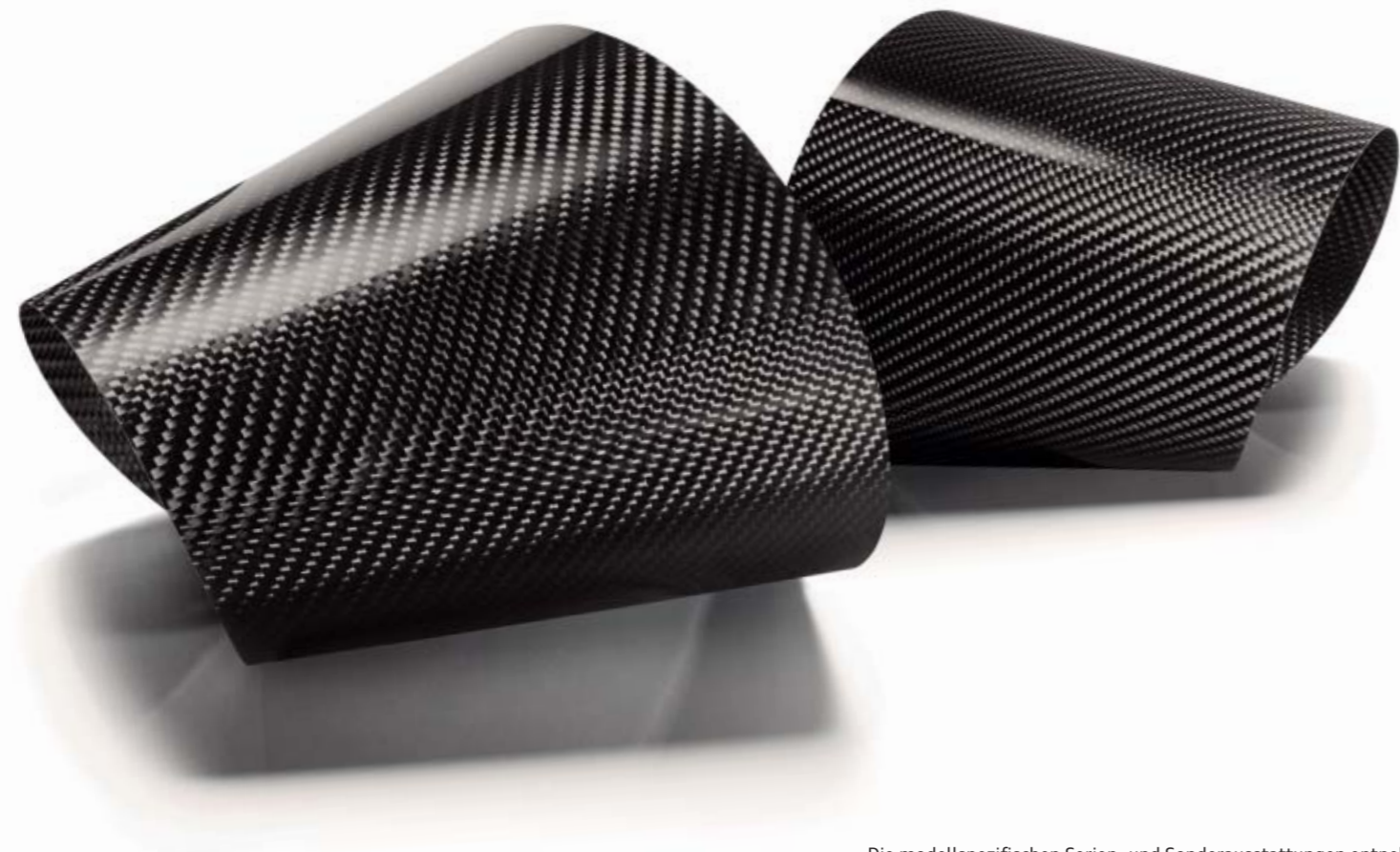

| Dekoreinlagen



Klavierlack schwarz
zusätzliche Elemente an Armaturentafel und Türverkleidungen in Aluminiumoptik



Dekoreinlagen Holz Audi exclusive
zusätzliche Elemente an Armaturentafel und Türverkleidungen in Aluminiumoptik



Carbon
zusätzliche Elemente an Armaturentafel und Türverkleidungen in Aluminiumoptik



Dekoreinlagen farbig lackiert Audi exclusive



Aluminium Race

Dekoreinlagen
in der Armaturentafel, den Türverkleidungen und der Mittelkonsole

Dekoreinlagen Holz Audi exclusive
erhältlich in Holz Eschenmaser nougat, Eiche sepia, Myrtenmaser muskatbraun, Vavona bronze, Modrone gold, Tamo dunkelbraun naturell oder farbig lackiert

| **Scheinwerfer/Innenlicht**

LED-Scheinwerfer

sorgen für tageslichtähnliche und präzise Ausleuchtung der Fahrbahn; kombinieren Abblend-, Fern-, Tagfahr-, Autobahn-, Blink- und statisches Abbiegelicht sowie Allwetterlicht in LED-Technologie; Autobahnlicht mit automatisch erhöhter Reichweite ab einer Geschwindigkeit von ca. 110 km/h; Allwetterlicht zur Verringerung der Eigenblendung bei schlechten Sichtverhältnissen; markante Leuchtengrafik im Tag-und-Nacht-Design inklusive homogenem Tagfahrlichtband und integriertem LED-Blinklicht; mit geringem Energieverbrauch und hoher Lebensdauer

Fernlichtassistent

verbessert die Sicht des Fahrers und sorgt für einen Zugewinn an Komfort durch entspannteres Fahren. Je nach Verkehrssituation wird das Fernlicht automatisch ein- oder ausgeschaltet. Erkennt im Rahmen der Systemgrenzen selbstständig Scheinwerfer des Gegenverkehrs, Rückleuchten von anderen Verkehrsteilnehmern und Lichtquellen von Ortschaften

Licht-/Regensensor

automatische Steuerung der Fahrlichtschaltung, Scheibenwischer und Coming-Home-/Leaving-Home-Funktion: verzögertes Aus-/automatisches Einschalten von Hauptscheinwerfern, Heck- und Kennzeichenleuchten beim Abstellen/Öffnen des Fahrzeugs; inklusive Akustikfrontscheibe mit grauem Colorstreifen am oberen Rand

LED-Heckleuchten

Brems-, Schluss-, Blink- und Heckkennzeichenleuchten in LED-Technologie mit geringem Energieverbrauch; mit Rückfahrleuchten und 2 Nebelschlussleuchten; dritte Bremsleuchte integriert im RS-Dachkantenspoiler

LED-Heckleuchten mit dynamischem Blinklicht

Zusätzlich zu den Funktionen der LED-Heckleuchten wird ein dynamischer und gut wahrnehmbarer Blinklichtverlauf erzeugt: Ein Band von LEDs wird segmentweise im Takt von wenigen Millisekunden nacheinander angesteuert und läuft beim Blinken immer zur Außenseite in Abbiegerichtung. Sendet beim Blinken ein markantes Signal an die Umwelt

LED-Innenlichtpaket

blendfreie Beleuchtung des Fahrzeuginnenraums in energiesparender und langlebiger LED-Technologie, bestehend aus:

- Innenraumbeleuchtung vorn und hinten inklusive Leseleuchten
- Auflichtern für Mittelkonsole und Türinnenflächen
- Make-up-Spiegel-Beleuchtung für Fahrer und Beifahrer
- beleuchteten Getränkehaltern
- beleuchtetem Ablagefach in der Mittelkonsole
- Einstiegs- und Fußraumbeleuchtung sowie beleuchteten Türöffnern
- beleuchteten Ausströmreglern
- aktiven Türrückstrahlern (Glühlampen)

| **Exterieur Design**

Modellbezeichnung/Schriftzug

RS-Schriftzug im Audi Singleframe und Modellbezeichnung RS Q3 auf der Gepäckraumklappe

Audi Singleframe

mit Kühlerschutzgitter in Wabenstruktur schwarz glänzend und einteiligem Zierrahmen in Aluminiumoptik matt; in 3D-Optik

RS-Stoßfänger

in sportlich-dynamischem Design; vorn mit großflächigen Lufteinlässen und seitlichen Flaps in Schwarz glänzend sowie Lufteinlasstrichter in Wagenfarbe mit quattro Schriftzug, hinten mit Diffusoreinsatz in Schwarz glänzend

Zierleisten

an den Seitenscheiben in Aluminiumoptik matt, B-Säulen-Verkleidungen außen sowie Dreiecksblende an den hinteren Türen in Schwarz glänzend

Dachreling

in Aluminiumoptik matt oder Schwarz matt; für Transport, stabil und aerodynamisch geformt

RS-Dachkantenspoiler

auf der Gepäckraumklappe; in Wagenfarbe lackiert

Türaufsatzleisten und Radlaufleisten

in Wagenfarbe lackiert

Licht Design Lenkräder/Bedienelemente Komfort

Infotainment Assistenzsysteme Technik/Sicherheit Audi Anschlussgarantie und Service

| **Interieur Design**

Einstiegsleisten mit Aluminiueinlage und RS Q3-Schriftzug

Fußmatten mit RS Q3-Schriftzug Audi exclusive

in Schwarz, mit Bestickung der vorderen Fußmatten; Keder und Nähte in Schwarz

Erweitertes Optikpaket Aluminium matt

Ausstattung wie Optikpaket Aluminium matt, zusätzlich quattro Schriftzug im Lufteinlasstrichter vorn in Aluminiumoptik matt

Optikpaket Schwarz glänzend

Rahmen des Kühlergrills sowie Zierleisten an den Seitenscheiben in Schwarz glänzend, Dachreling in Schwarz matt

Erweitertes Optikpaket Schwarz glänzend

Ausstattung wie Optikpaket Schwarz glänzend, zusätzlich seitliche Finnen am RS-Dachkantenspoiler in Schwarz glänzend

| **Lenkräder/Bedienelemente**

RS-Multifunktions-Sportlederlenkrad im 3-Speichen-Design, unten abgeflacht

in Höhe und Abstand einstellbar; mit Schaltwippen in Aluminiumoptik, RS Q3-Emblem und Fullsize-Airbag; Lenkradkranz, unten abgeflacht, mit Bezug in perforiertem Leder und Kontrastnähten in Felsgrau; zur Bedienung der vorhandenen Infotainment-Umfänge

RS-Wählhebelknauf in perforiertem Leder

mit RS-Schriftzug und Zierring in Aluminiumoptik; Wählhebelmanschette in Leder mit Kontrastnähten in Felsgrau

Bedienelemente in Leder Audi exclusive

Belederung von Lenkradkranz, Wählhebelknauf und -manschette in Leder Audi exclusive. Die Farben des Leders und der Nähte sind aus dem Farbangebot Audi exclusive frei wählbar. Nähte am Lenkradkranz mit Audi exclusive-spezifischem Nahtbild

Bedienelemente in „Wildleder“ schwarz Audi exclusive

Belederung von Lenkradkranz und Wählhebelknauf in „Wildleder“ schwarz. Die Farben der Nähte sind aus dem Farbangebot Audi exclusive frei wählbar. Nähte am Lenkradkranz mit Audi exclusive-spezifischem Nahtbild

Ausstattungen

Außenspiegel mit integriertem LED-Blinklicht

elektrisch einstell- und beheizbar, Spiegelglas asphärisch; inklusive beheizbarer Scheibenwaschdüsen

außerdem wahlweise:

elektrisch anklappbar

inklusive Bordsteinautomatik für Beifahreraußenspiegel

elektrisch anklappbar, auf Fahrerseite automatisch abblendend

inklusive Bordsteinautomatik für Beifahreraußenspiegel

Durch die Bordsteinautomatik klappt der Beifahreraußenspiegel bei eingelegtem Rückwärtsgang nach unten und ermöglicht dem Fahrer eine bessere Sicht auf die Bordsteinkante.

Außenspiegelgehäuse

wahlweise:

in Aluminiumoptik matt

in Wagenfarbe lackiert

in Schwarz glänzend

| Dachsystem

Panorama-Glasdach

2-teilig; elektrische Betätigung zum Ausstellen und Öffnen des vorderen Glaselements; mit getöntem Glaseinsatz und elektrisch einstellbarem Sonnenrollo für die Front- und Fondpassagiere sowie Komfortschließung/-öffnung von außen über den Fahrzeugschlüssel; sorgt für ein lichtdurchflutetes Innenraumambiente, verbessert das Innenraumklima durch effiziente Entlüftung; inklusive integriertem Windabweiser

| Verglasung

Wärmeschutzverglasung

grün getönt; Frontscheibe aus Verbundglas; Heckscheibe beheizbar, mit Zeitschaltung

Akustikfrontscheibe

Wärmeschutzverglasung mit verbessertem Akustik-Dämmwert für die Frontscheibe, mit grauem Colorstreifen

Scheiben, abgedunkelt (Privacy-Verglasung)

Heckscheibe sowie hintere Tür- und Seitenscheiben, abgedunkelt

| Klimatisierung

Komfortklimaautomatik

• regelt elektronisch die Lufttemperatur, -menge und -verteilung

• getrennte Temperaturregelung für Fahrer- und Beifahrerseite

• separate Defrostertaste zur schnelleren Enteisung der Front- und Seitenscheiben

• automatische Umluftregelung durch Luftgütesensor

• sonnenstandsabhängige Regelung

• Kombifilter

• mit Licht-/Regen- und Feuchtesensor

• Luftausströmer in der Mittelkonsole hinten

• belüftetes Handschuhfach

• Schlüsselkennung

| Schließsysteme

Komfortschlüssel

Zugangsberechtigungssystem, bei dem der Schlüssel lediglich mitgeführt werden muss; Starten und Abstellen des Motors über die Engine-Start-Stop-Taste; Ent- und Verriegelung des Fahrzeugs von außen über Sensor an Fahrer- und Beifahrertürgriff. Separates Öffnen der Gepäckraumklappe ist auch bei verriegeltem Fahrzeug möglich.

Gepäckraumklappe, elektrisch öffnend und schließend

Öffnen mit der Taste auf dem Fahrzeugschlüssel oder in der Fahrtür bzw. der Softtouch-Taste in der Griffmulde der Gepäckraumklappe; Schließen über die Taste an der Innenseite der Gepäckraumklappe, die Taste in der Fahrertür oder den optionalen Komfortschlüssel (Dauerdruck). In Verbindung mit dem Komfortschlüssel ist es über eine zusätzliche Taste an der Innenseite der Gepäckraumklappe möglich, die Gepäckraumklappe zu schließen und gleichzeitig das Auto zu verriegeln. Inklusive Servoschließung und programmierbarem Öffnungswinkel der Gepäckraumklappe

Diebstahlwarnanlage

überwacht Türen, Front- und Gepäckraumklappe; inklusive abschaltbarer Innenraumüberwachung, Abschleppschutz durch Neigungswinkelsensor und bordspannungsunabhängigem Signalthorn; mit Safesicherung: verhindert ein Öffnen der Türen von innen, sobald das Fahrzeug über den Fahrzeugschlüssel verschlossen wurde

Vorbereitung für Ortungsassistent

Vorbereitung zur Anbindung eines Ortungsassistenten (erhältlich über Audi Original Zubehör), mit dem das entwendete Fahrzeug lokalisiert und verfolgt werden kann

| Ablage/Transport

Ablagefächer

Ablagefach in den Türverkleidungen, vorn inklusive Flaschenhalter (1,5 l), Ablagefach sowie 2 Getränkehalter in der Mittelkonsole vorn; Handschuhfach auf der Beifahrerseite

Ablagepaket

• Ablagenetz an der Rückseite der Vordersitzlehnen

• Ablagefach unter den Vordersitzen

• abschließbares Handschuhfach

• Multifixierpunkt im Beifahrerfußraum

Gepäckraumpaket

flexibler Transport von Gegenständen und Komfort auf Reisen; bestehend aus:

• Gepäckraumnetz zum Fixieren an den Verzurrösen am Gepäckraumboden

• Netz seitlich

• 12-Volt-Steckdose

• zusätzlicher Gepäckraumleuchte, links

Durchladeeinrichtung

bietet eine verlängerte Lademöglichkeit zum praktischen Transport von langen Gegenständen; inklusive Mittelarmlehne hinten mit Getränkehaltern und Staufach

Wendematte

zur Abdeckung des Gepäckraums, auch bei umgeklappter Rücksitzlehne; einseitig in Velours bzw. gummiert; mit ausklappbarer Ladekanten- und Stoßfängerabdeckung

Licht Design Lenkräder/Bedienelemente Komfort

Infotainment

Assistenzsysteme

Technik/Sicherheit

Audi Anschlussgarantie und Service

| Licht

Design

Lenkräder/Bedienelemente Komfort Infotainment Assistenzsysteme Technik/Sicherheit Audi Anschlussgarantie und Service

Anhängevorrichtung

mechanisch schwenkbar, Kugelstange und -kopf aus geschmiedetem Stahl; Bedienung über Zugknopf im Gepäckraum, mit Kontrollleuchte im Gepäckraum und Anzeige im Instrumenteneinsatz zur Überwachung der sicheren Verriegelung. Die 13-polige Steckdose kann unsichtbar hinter die Stoßfängerschürze geschwenkt werden und ermöglicht während der Fahrt den Dauerbetrieb von elektrischen Geräten im Anhänger oder Wohnwagen.
Gespannstabilisierung über die elektronische Stabilisierungskontrolle (ESC)

Vorrüstung für Anhängevorrichtung

beinhaltet die Vorbereitung der Steuergeräte sowie eine verstärkte Motorkühlung

| MMI®/Navigation

RS-Instrumenteneinsatz

mit grauen Zifferblättern, roten Zeigern, weißen Skalen, RS-Schriftzug im Drehzahlmesser und dynamischem Zeigerhochlauf

Fahrerinformationssystem mit Farbdisplay

hochauflösendes 3,5-Zoll-Farbdisplay im direkten Sichtfeld des Fahrers; Anzeige von Informationen des MMI-Systems, der Infotainmentsysteme sowie der Fahrerassistenzsysteme, soweit vorhanden; Anzeige des Bordcomputers mit Kurz- und Langzeitspeicher, digitale Geschwindigkeitsanzeige, Schaltempfehlung (für S tronic im manuellen Modus), Außentemperatur; RS-Menü mit Ladedruck- und Öltemperaturanzeige sowie Laptimer; bedienbar über das RS-Multifunktions-Sportlederlenkrad; inklusive Pausenempfehlung: Die Pausenempfehlung warnt den Fahrer bei Anhaltspunkten, die auf eine beginnende Unaufmerksamkeit schließen lassen, durch eine Anzeige im Fahrerinformationssystem und ein akustisches Signal.

Navigationspaket

beinhaltet:

• Connectivity-Paket

• Navigationsfunktion und -daten auf SD-Karte¹

• Darstellung der Karten auf 6,5-Zoll-Farbdisplay

Bedienung über MMI Radio, RS-Multifunktions-Sportlederlenkrad oder Sprachdialogsystem

MMI® Navigation plus

• Navigationssystem¹

• hochauflösendes 7-Zoll-Farbdisplay

• Kartendarstellung mit Topografie-Karteneinfärbung, Anzeige von vielen Sehenswürdigkeiten und Stadtmodellen in 3D, Wahl aus 3 Alternativrouten

• Dreh-/Drück-Steller mit integrierter Joystick-Funktion für die Suche auf der Karte

• Routeninformation im Splitscreen (Manöverpunkte, Points of Interest an Autobahnen, TMCpro auf Route), Kreuzungsdetaillkarte und Spurempfehlung

• dynamische Zielführung mit TMCpro (in Verbindung mit Audi connect: Verkehrsinformationen online²)

• Sprachdialogsystem mit Ganzwort-Adresseingabe in einem Satz

• zusätzliche Pfeildarstellung im Fahrerinformationssystem

• Radio mit 3-fach-Tuner und Phasendiversity

• Festplatte als Speicher für Musik (20 GB)

• DVD-Laufwerk (MP3-, WMA-, AAC- und MPEG-4-fähig), für Musik-CDs und Video-DVDs

• 2 SDHC-Kartenleser (bis 32 GB)

• Audi music interface

• Bluetooth-Schnittstelle mit Bluetooth-Audiostreaming

• Audi sound system

• Nutzung von Audi connect unterstützten Diensten³

^[1] Die modellspezifischen Serien- und Sonderausstattungen entnehmen Sie bitte dem Index ab Seite 56

^[1] Navigationsdaten für unterstützte Länder auf integriertem Speicher bzw. SD-Karte verfügbar. Nähere Informationen erhalten Sie bei Ihrem Audi Partner. ^[2] Der Audi connect-Dienst Verkehrsinformationen online steht für viele Länder zur Verfügung. Nähere Informationen erhalten Sie bei Ihrem Audi Partner. ^[3] Erfordert die optionale Ausstattung Audi connect inklusive Autotelefon.

| Entertainment

MMI® Radio

- integriertes MMI-Bedienkonzept mit abgesetztem 6,5-Zoll-Farbdisplay und Car-Menü
- CD-Laufwerk und SDHC-Speicherkartenleser (bis 32 GB), jeweils MP3-, WMA- und AAC-fähig sowie AUX-IN-Anschluss
- 50 Stationsspeicher mit dynamischer Senderliste, Empfangsbereich FM (UKW) und AM (MW); Phasen-diversity und geschwindigkeitsabhängige Lautstärkeanpassung, TP-Memo im Fahrbetrieb
- Audi sound system

Digitaler Radioempfang

zusätzlich zum analogen Senderangebot Empfang von digital ausgestrahlten Radiosendern¹ nach DAB-Standard, inklusive DAB+ und DMB Audio; Anzeige von programm-begleitenden Informationen (z. B. Interpret und Titel, abhängig von Bereitstellung durch jeweiligen Radiosender) sowie Zusatzinformationen in Form einer Slideshow (z. B. Cover und Wetter)

Audi music interface

Portable Mediaplayer² wie zum Beispiel Apple iPod/iPhone (Musikfunktionalität) sowie USB-Speichermedien und MP3-Player können mit dem Fahrzeug verbunden werden. Befindet sich in der Mittelkonsole; Bedienung über das MMI oder das RS-Multifunktions-Sportlederlenkrad; Bestandteil des Connectivity-Pakets, Navigationspakets und der MMI Navigation plus. Spezielle Audi Original Zubehör-Adapterleitungen zur Anbindung von portablen Mediaplayern oder USB-Speichermedien werden benötigt. Eine für das jeweilige Endgerät passende Adapterleitung kann zusätzlich gewählt werden. Weitere Adapterleitungen sind über Audi Original Zubehör erhältlich. In Verbindung mit Audi music interface entfällt der separate AUX-IN-Anschluss.

Audi music interface online²

erweitert das Audi music interface um folgende Funktionalitäten: Webradio-Stationen und Podcasts können über Ihr WLAN-Heimnetzwerk aufgezeichnet und im Fahrzeug abgespielt werden. Webradio-Stationen können im Fahrzeug live angehört werden. Über das Audi music interface online ist es möglich, einen WLAN-Hotspot (bei Verwendung eines USB-Breitbandmodems) im Fahrzeug zu erzeugen.

Audi sound system

überzeugender Klang durch 6-Kanal-Verstärker mit einer Gesamtleistung von 180 Watt sowie 10 Lautsprechern inklusive Centerspeaker und Subwoofer

Bose Surround Sound

beeindruckende Wiedergabe von 5.1 Surround Sound durch 10-Kanal-Verstärker mit 465 Watt Gesamtleistung sowie 14 Lautsprechern inklusive Centerspeaker und Subwoofer; geräuschabhängige Lautstärkeanpassung durch AudioPilot®, kraftvolle und präzise Basswiedergabe, lebensechter Sound mit natürlicher Klangfarbe und Räumlichkeit für ein herausragendes Klangerlebnis. Ein besonderes Designhighlight ist der Schwebeeffekt der vorderen Lautsprecher, erzeugt durch eine indirekte Beleuchtung in LED-Technologie.

| Kommunikation

Audi connect inklusive Autotelefon

Nutzung von Audi connect sowie komfortableres Telefonie-nen durch integriertes Autotelefon; Anbindung des Fahrzeugs an das Internet über ein integriertes Datenmodul. Zusätzlich benötigen Sie eine SIM-Karte mit Datenoption – bei Autotelefon eine SIM-Karte mit Telefon- und Datenoption oder ein Bluetooth-fähiges Smartphone⁵ mit remote SIM Access Profile (rSAP). Für die SIM-Karte befindet sich ein SIM-Kartenleser in der Blende der MMI Navigation plus. Die Dienste sind nur mit einem bestehenden oder separat abzuschließenden Mobilfunkvertrag und nur innerhalb der Abdeckung des Mobilfunknetzes verfügbar. Durch den Empfang von Datenpaketen aus dem Internet können, abhängig von Ihrem Mobilfunktarif und insbesondere beim Betrieb im Ausland, zusätzliche Kosten entstehen. Aufgrund des hohen Datenvolumens wird die Verwendung einer Daten-Flatrate dringend empfohlen.

Folgende von Audi connect unterstützte Dienste sind derzeit in Ihrem Modell verfügbar:

Mobilität & Navigation

- Point-of-Interest-Suche (POI) mit Sprachbedienung
- Verkehrsinformationen online³
- Landesinformationen
- Kraftstoffpreise
- Parkplatzinformationen
- Navigation mit Google Earth™⁴ und Google Street View™⁴
- Zieleinspeisung über myAudi oder Google Maps™⁴

Kommunikation

- WLAN-Hotspot

Infotainment

- Wetter
- Audi music stream
- Nachrichten online (individuell)
- Reiseinformationen

Die Nutzung der von Audi connect unterstützten Dienste ist nur mit den optionalen Ausstattungen MMI Navigation plus und Audi connect inklusive Autotelefon möglich. Zusätzlich benötigen Sie eine SIM-Karte mit Datenoption – bei Autotelefon eine SIM-Karte mit Telefon- und Datenoption oder ein Bluetooth-fähiges Smartphone⁵ mit remote SIM Access Profile (rSAP). Für die SIM-Karte befindet sich ein SIM-Kartenleser in der Blende der MMI Navigation plus. Die Dienste sind nur mit einem bestehenden oder separat abzuschließenden Mobilfunkvertrag und nur innerhalb der Abdeckung des Mobilfunknetzes verfügbar. Durch den Empfang von Datenpaketen aus dem Internet können, abhängig von Ihrem Mobilfunktarif und insbesondere beim Betrieb im Ausland, zusätzliche Kosten entstehen. Aufgrund des hohen Datenvolumens wird die Verwendung einer Daten-Flatrate dringend empfohlen.

Die Audi connect-Dienste werden für mindestens 1 Jahr ab Fahrzeugauslieferung zur Verfügung gestellt. Nach Ablauf von 24 Monaten verlängert sich die Laufzeit der Audi connect-Dienste einmalig kostenfrei um 12 Monate. Falls Sie eine solche kostenfreie Verlängerung nicht wünschen, teilen Sie dies bitte schriftlich an folgende Anschrift mit:

AUDI AG
Kundenbetreuung Deutschland
D-85045 Ingolstadt
E-Mail: kundenbetreuung@audi.de
Tel.: +49 (0) 800-2834 7378423

Der Dienst City Events sowie eventuell weitere Dienste stehen dem Kunden 12 Monate zur Verfügung. Über anschließende Verlängerungsmöglichkeiten der Audi connect-Dienste informiert Sie Ihr Audi Partner.

Nähere Informationen zu Audi connect erhalten Sie unter www.audi.de/connect und bei Ihrem Audi Partner, Informationen zu Tarifbedingungen bei Ihrem Mobilfunkanbieter.

Bluetooth-Schnittstelle

ermöglicht freies Sprechen im Fahrzeug über Mikrofon und – abhängig von der Mobiltelefon-Kompatibilität⁵ – Bluetooth-Audiostreaming. Bluetooth-fähige Mobiltelefone können über die Schnittstelle mit dem Fahrzeug verbunden werden.

Audi phone box⁵

Telefonieren im Fahrzeug mit verbesserter Empfangsqualität durch Einlegen des Mobiltelefons in die universelle Handyablage im Bereich der Mittelarmlehne vorn; Freisprecheinrichtung sowie Sprachbedienung (Telefon); geringe SAR-Strahlung im Innenraum durch Anbindung an Fahrzeugantenne; Bedienung über das MMI oder das RS-Multifunktions-Sportlederlenkrad; Lademöglichkeit über USB-Anschluss

Connectivity-Paket

kombiniert folgende Umfänge:

- Audi music interface
- Bluetooth-Schnittstelle mit Bluetooth-Audiostreaming
- Navigationsvorbereitung (Navigationsfunktion und Kartenmaterial über Audi Original Zubehör nachrüstbar)
- zusätzlicher SDHC-Kartenleser (bis zu 32 GB)

In Verbindung mit Audi music interface entfällt der separate AUX-IN-Anschluss.

Licht Design Lenkräder/Bedienelemente Komfort

Infotainment

Assistenzsysteme

Technik/Sicherheit Audi Anschlussgarantie und Service

| Assistenzsysteme

Anfahrassistent⁶

hält das Fahrzeug nach dem Anhalten zeitlich unbegrenzt an im Straßenverkehr üblichen Steigungen und Gefällen. Das System wird per Tastendruck aktiviert und ermöglicht dem Fahrer ein komfortables Anfahren.

Bergabfahrassistent⁶

hält die voreingestellte Geschwindigkeit bei Bergabfahrten; Aktivierung durch Tastendruck

Einparkhilfe plus⁶

Akustische und optische Einparkhilfe vorn und hinten hilft beim Einparken und Rangieren. Anzeige im MMI-Display; Messung durch unauffällig in die Stoßfänger integrierte Ultraschallsensoren; Aktivierung durch Einlegen des Rückwärtsgangs oder über Taste in der Mittelkonsole

Einparkhilfe plus mit Rückfahrkamera⁶

akustische und optische Einparkhilfe vorn und hinten; Bilddarstellung des Bereichs hinter dem Fahrzeug im MMI-Display, mit dynamischen Anzeigeelementen für die lenkwinkelabhängig berechnete Fahrspur; Hilfs- und Führungslinien sowie Darstellung der Umlenkpunkte beim Längseinparken; Rückfahrkamera unauffällig in die Griffleiste der Gepäckraumklappe integriert; Aktivierung durch Einlegen des Rückwärtsgangs oder über Taste in der Mittelkonsole

Geschwindigkeitsregelanlage⁶

hält die gewünschte Geschwindigkeit ab etwa 30 km/h konstant, soweit es die Motorleistung bzw. die Motorbremswirkung zulässt; Bedienung über separaten Lenkstockhebel; Anzeige der gesetzten Geschwindigkeit im Fahrerinformationssystem

Audi side assist⁶

Warnung bei einer für einen Spurwechsel kritischen Situation durch LED-Anzeige am jeweiligen Außenspiegel. Radarsensoren erfassen das sich seitlich von hinten nähernde Fahrzeug und messen den Abstand sowie die Geschwindigkeitsdifferenz. Der Spurwechslassistent unterstützt ab etwa 30 km/h. In Verbindung mit dem optionalen Audi active lane assist kann die Anzeige am jeweiligen Spiegel auch blinken, wenn Sie den Blinker nicht gesetzt haben: Wenn Sie sich einer erkannten Begrenzungslinie nähern und die Fahrspur zu verlassen drohen, warnt Sie Audi side assist so vor erfassten Fahrzeugen, die als kritisch eingestuft werden. Aktivierung über Taste im Spiegeldreieck

Audi active lane assist⁶

unterstützt bei der Spurhaltung durch sanfte korrigierende Lenkeingriffe. Der Spurhalteassistent wird aktiv, wenn der Fahrer zum Überfahren erkannter Fahrbahnmarkierungen ansetzt, ohne einen Blinker zu betätigen. Das System unterstützt ab etwa 60 km/h. Lenkradvibration auf Fahrerwunsch einstellbar. In Verbindung mit MMI Navigation plus ist die kamerabasierte Verkehrszeichenerkennung enthalten. Inklusive Fernlichtassistent; Aktivierung über Taste am Lenkstockhebel des Blinkers

Kamerabasierte Verkehrszeichenerkennung^{6, 7}

Verkehrszeichenerkennung von Überholverboten und Geschwindigkeitsbegrenzungen, inklusive temporärer Geschwindigkeitsanzeigen (z. B. über Autobahnen); situationsabhängige Bewertung bei Nässe, Nebel, tageszeitabhängigen Geschwindigkeitsbegrenzungen und Anhängerbetrieb⁸. Die Verkehrszeichenerkennung kann innerhalb der Systemgrenzen standardisierte Tempolimits erfassen, die sich im Sichtbereich der Kamera befinden. Mit Unterstützung der Navigationsdaten von Audi connect werden erfasste Begrenzungen ausgewertet und im Fahrerinformationssystem automatisch angezeigt. Die Ausgabe der Verkehrszeichenerkennung ist über das RS-Multifunktions-Sportlederlenkrad konfigurierbar. Es können bis zu 3 Verkehrszeichen exklusiv im Display des Kombiinstruments oder das zum aktuellen Zeitpunkt relevante Gebot als Zusatzanzeige zu einem weiteren System (z. B. digitaler Geschwindigkeitsanzeige) dargestellt werden. Das System hat einen rein informativen Charakter, es erfolgt kein Eingriff und keine Warnung bei Überschreiten der angezeigten Geschwindigkeit.

^[1] Empfang ist abhängig von digitaler Netzverfügbarkeit.

^[2] Informationen über kompatible Mediaplayer erhalten Sie bei Ihrem Audi Partner oder unter www.audi.de/mp3.

^[3] Der Audi connect-Dienst Verkehrsinformationen online steht für viele Länder zur Verfügung. Nähere Informationen erhalten Sie bei Ihrem Audi Partner.

^[4] Google und das Google-Logo sind eingetragene Marken von Google Inc.

^[5] Informationen über kompatible Mobiltelefone erhalten Sie bei Ihrem Audi Partner oder unter www.audi.de/bluetooth.

^[6] Bitte beachten Sie: Die Systeme arbeiten nur innerhalb von Systemgrenzen und unterstützen den Fahrer. Die Verantwortlichkeit und notwendige Aufmerksamkeit im Straßenverkehr verbleiben beim Fahrer.

^[7] Nur für Westeuropa erhältlich.

^[8] Gilt nur für werksseitig verbaute Anhängervorrichtungen.

| Fahrdynamik/Bremsen

Audi drive select®

Einstellung der Fahrzeugcharakteristik in den verfügbaren Modi comfort, auto und dynamic durch Anpassung der Lenkunterstützung, der Motorcharakteristik sowie der Abgasklappensteuerung. Darüber hinaus hat das System Einfluss auf das optionale RS-Sportfahrwerk plus mit Dämpferregelung.

RS-Sportfahrwerk

- mit dynamisch abgestimmter Feder-Dämpferkombination
- McPherson-Vorderachse mit unteren Aluminium-Dreiecksquerlenkern
- 4-Lenker-Hinterachse mit getrennter Feder-Dämpferanordnung

RS-Sportfahrwerk plus mit Dämpferregelung

- 3-stufig elektronisch einstellbar
- McPherson-Vorderachse mit unteren Aluminium-Dreiecksquerlenkern
- 4-Lenker-Hinterachse mit getrennter Feder-Dämpferanordnung
- Dämpfkräfte über Audi drive select in 3 Stufen wählbar: comfort, auto, dynamic

quattro®

permanenter Allradantrieb mit radselektiver Momentenverteilung, elektronisch gesteuerter Lamellenkupplung an der Hinterachse sowie elektronischer Differenzialsperre (EDS); fahrsituationsabhängige Aufteilung der Antriebskräfte auf jedes einzelne Rad für ein präzise kontrollierbares, sportliches Fahrverhalten; quattro Emblem beifahrerseitig in der Armaturentafel

S tronic®

7-Gang-Doppelkupplungsgetriebe mit elektrohydraulischer Betätigung ermöglicht kürzere Schaltzeiten sowie Schalten nahezu ohne Zugkraftunterbrechung. Automatikbetrieb mit den Programmen D (Drive) und S (Sport); manuelle Bedienung über Schaltwippen am RS-Multifunktions-Sportlederlenkrad oder Antippen des Wählhebels. Inklusive Berganfahrassistent

Elektromechanische Servolenkung

verbindet Präzision und Komfort mit besonders energiesparender Technik. Die elektromechanische Lenkung mit geschwindigkeitsabhängiger Servounterstützung sorgt bei hohen Geschwindigkeiten für Fahrstabilität und ist beim Parken und Rangieren leichtgängig und präzise. Mit aktiver Gegenlenkunterstützung, die dem Fahrer eine Lenkempfehlung zur besseren Stabilisierung des Fahrzeugs gibt

RS-Bremsanlage

18-Zoll-Hochleistungsbremsanlage mit diagonaler Aufteilung, Anti-Blockier-System (ABS) mit elektronischer Bremskraftverteilung (EBV), elektronische Stabilisierungskontrolle (ESC), hydraulischer Bremsassistent, angepasster Bremskraftverstärker; Wave-Bremsscheiben vorn in Verbundtechnik, innenbelüftet und gelocht, Bremscheiben hinten innenbelüftet; Bremssättel schwarz glänzend lackiert, mit RS-Schriftzug vorn

Bremssättel, rot glänzend lackiert

für RS-Bremsanlage, mit RS-Schriftzug vorn

| Technik/Sicherheit

Elektronische Stabilisierungskontrolle (ESC)

mit Sportmodus, 2-stufig deaktivierbar; sorgt bei jeder Geschwindigkeit durch gezieltes Abbremsen einzelner Räder und Eingriff ins Motormanagement für mehr Stabilität; vernetzt ABS, EBV, ASR und EDS mit eigenen Sensoren und vergleicht die Fahrdaten mit Referenzdaten

RS-Abgasanlage

mit verchromter ovaler Endrohrblende links

Rekuperation

ermöglicht Kraftstoffeinsparung durch Bremsenergie-rückgewinnung; Umwandlung von Bewegungsenergie in nutzbare elektrische Energie durch Anhebung der Generatorspannung während einer Schub- oder Bremsphase und Entlastung des Generators bei einer nachfolgenden Beschleunigung

Start-Stop-System

hilft den Kraftstoffverbrauch und den CO₂-Ausstoß durch automatisches Abschalten des Motors in Standphasen – z. B. an Ampeln – zu senken. Wiederstart wird bereits mit dem Lösen der Fußbremse eingeleitet. Ist jederzeit über eine Taste deaktivierbar

Seitenairbags hinten

als Ergänzung zu Seitenairbags vorn und Kopfairbagsystem

Kindersitzbefestigung ISOFIX und Top Tether für die äußeren Fondsitze

Normhalterung zur praktischen Befestigung von ISOFIX-Kindersitzen; inklusive zusätzlichem Befestigungspunkt (Top Tether).

Die empfohlenen Kindersitze erhalten Sie bei Ihrem Audi Partner.

Kindersitzbefestigung ISOFIX für den Beifahrersitz

mit Deaktivierungsschalter für den Beifahrerairbag, inklusive separater elektrischer Kindersicherung für die hinteren Türen

| Audi Anschlussgarantie und Service

Audi Anschlussgarantie

Die Audi Anschlussgarantie bietet gegen eine Vielzahl von Schadensfällen eine nachhaltige Risikoabsicherung und Kostenkontrolle über die ersten 2 Jahre der Herstellergarantie hinaus. Sie ist direkt und ausschließlich beim Neuwagenkauf bestellbar. Es sind 9 Laufzeit-/Gesamtlaufleistungskombinationen wählbar. Dazu erhalten Sie nähere Informationen bei Ihrem Audi Partner.

Audi ServiceKomfort

Das neue Angebot Audi ServiceKomfort¹ kombiniert die Audi Anschlussgarantie mit der Dienstleistung Inspektion und Verschleiß der Audi Leasing², die alle Inspektionsarbeiten nach Herstellervorgaben und wesentliche Verschleißreparaturen beinhaltet. Eine bequeme, bargeldlose Abwicklung, Schutz vor unerwarteten Reparaturkosten und Preissicherheit ermöglichen Ihnen entspanntes Fahren für bis zu 36 Monate Vertragslaufzeit und 90.000 km Gesamtfahrleistung – unabhängig davon, ob Sie Ihren Audi über die Audi Bank² finanzieren, über die Audi Leasing² leasen oder bar bezahlen. Weitere Informationen zu dem attraktiven Festpreisangebot für Audi Neuwagen bei Ihrem Audi Partner und unter audi.de/audi-service-komfort

Modell	RS Q3
Motorbauart	Reihen-5-Zylinder-Ottomotor mit Benzindirekteinspritzung, Abgas-turboaufladung mit Ladeluftkühlung
Hubraum in cm ³ (Ventile pro Zylinder)	2.480 (4)
Max. Leistung ¹ in kW (PS) bei min ⁻¹	250 (340)/5.300–6.700
Max. Drehmoment in Nm bei min ⁻¹	450/1.600–5.300
Kraftübertragung	
Antriebsart	Permanenter Allradantrieb quattro®
Getriebeart	7-Gang S tronic
Gewicht/Volumen	
Leergewicht ² in kg	1.730
Zul. Gesamtgewicht in kg	2.215
Zul. Dachlast/Stützlast in kg	75/80
Zul. Anhängelast ³ in kg ungebremst bei 12 % Steigung bei 8 % Steigung	750 1.900 1.900
Tankinhalt ca. in l	64
Fahrleistung/Verbrauch⁴	
Höchstgeschwindigkeit in km/h	250 ⁵
Beschleunigung 0–100 km/h in s	4,8
Kraftstoffart	SuperPlus schwefelfrei ROZ 98 ⁶
Kraftstoffverbrauch ⁷ in l/100 km innerorts außerorts kombiniert	11,8–11,6 6,8–6,6 8,6–8,4
CO ₂ -Emission ⁷ in g/km innerorts außerorts kombiniert	277–272 161–156 203–198
Effizienzklasse/Abgasnorm	E/EU6

Erklärungen

- Der angegebene Wert wurde nach dem vorgeschriebenen Messverfahren (UN-R 85 in der gegenwärtig geltenden Fassung) ermittelt.
- Fahrzeugleergewicht mit Fahrer (75 kg) und Kraftstoffbehälter zu 90 % gefüllt, ermittelt nach der VO (EU) 1230/2012 in der gegenwärtig geltenden Fassung. Durch Sonderausstattungen können sich das Leergewicht und der Luftwiderstandsbeiwert des Fahrzeugs erhöhen, wodurch die mögliche Nutzlast bzw. Höchstgeschwindigkeit entsprechend verringert wird.
- Mit zunehmender Höhe verringert sich zwangsläufig die Motorleistung. Ab 1.000 m über Meereshöhe und je weitere 1.000 m sind jeweils 10 % vom Gespanngewicht (zul. Anhängelast + zul. Gesamtgewicht des Zugfahrzeugs) abzuziehen. Gültiger Wert Anhängelast bei werksseitig verbauter Anhängervorrichtung. Bei gewerblicher Nutzung des Fahrzeugs mit Anhängervorrichtung benötigen Sie unter bestimmten Voraussetzungen ein EG-Kontrollgerät.
- Angaben zu den Kraftstoffverbräuchen und CO₂-Emissionen sowie der Effizienzklasse bei Spannbreiten in Abhängigkeit vom verwendeten Reifen-/Rädersatz.
- Abgeregelt.
- Die Verwendung von unverbleitem Kraftstoff SuperPlus schwefelfrei ROZ 98 nach DIN EN 228 wird empfohlen. Wenn nicht verfügbar: unverbleiter Kraftstoff Super schwefelfrei ROZ 95 nach DIN EN 228 mit geringer Leistungsminderung. Kraftstoffqualität bleifrei ROZ 95 mit einem maximalen Ethanolanteil von 10 % (E10) ist grundsätzlich verwendbar. Die Angaben zum Verbrauch beziehen sich auf den Betrieb mit Kraftstoff ROZ 95 nach 692/2008/EG.
- Die angegebenen Werte wurden nach den vorgeschriebenen Messverfahren ermittelt. Die Angaben beziehen sich nicht auf ein einzelnes Fahrzeug und sind nicht Bestandteil des Angebots, sondern dienen allein Vergleichszwecken zwischen den verschiedenen Fahrzeugtypen.

Wichtige Hinweise

Besonderheiten der Räder: Glanzgedrehte, polierte oder teilpolierte Aluminiumräder dürfen nicht bei winterlichen Straßenverhältnissen eingesetzt werden. Die Felgenoberfläche besitzt herstellungsbedingt keinen ausreichenden Korrosionsschutz und kann durch Streusalz oder Ähnliches dauerhaft beschädigt werden.

Altfahrzeugrecycling: Alle Audi Modelle sind demontage- und verwertungsgerecht konstruiert. Gleichzeitig entwickelt die AUDI AG die Rahmenbedingungen zur Verwertung der Altfahrzeuge und ihrer Bestandteile sowie zur Verringerung des zu entsorgenden Abfalls ständig weiter. Nähere Informationen hierzu erhalten Sie im Internet unter www.audi.de unter den Stichwörtern „Altauto“ und „Altfahrzeug“.

Informationen über nahe gelegene Rücknahmestellen zur umweltgerechten Verwertung gemäß Altfahrzeuggesetz erhalten Sie ebenfalls im Internet sowie über unsere kostenlose Hotline 0800 2834737 und bei Ihrem Audi Partner.

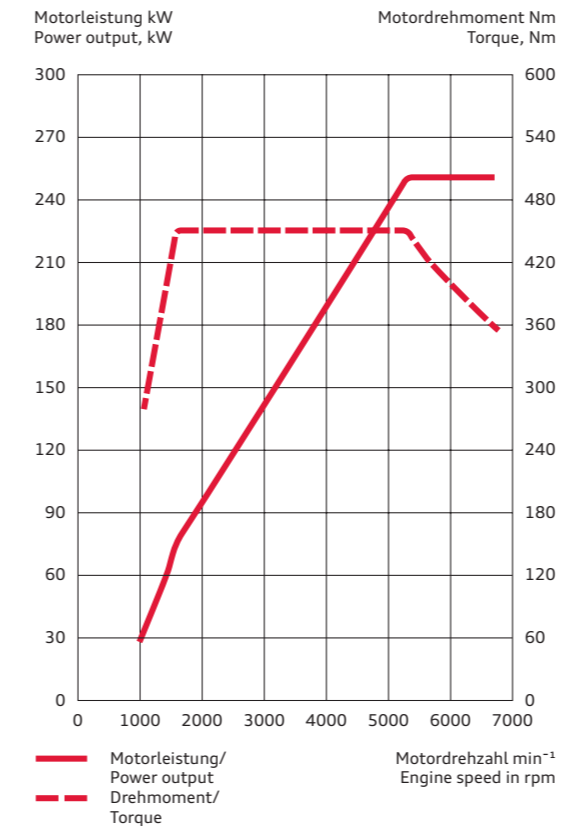

Audi RS Q3

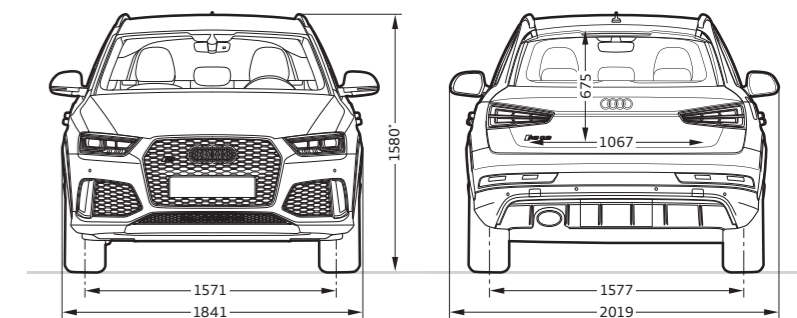
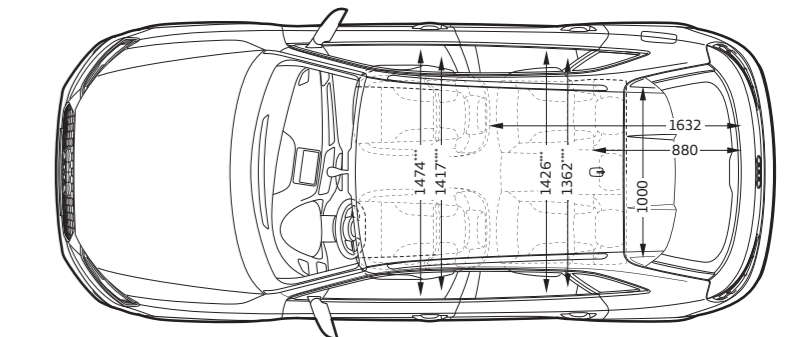
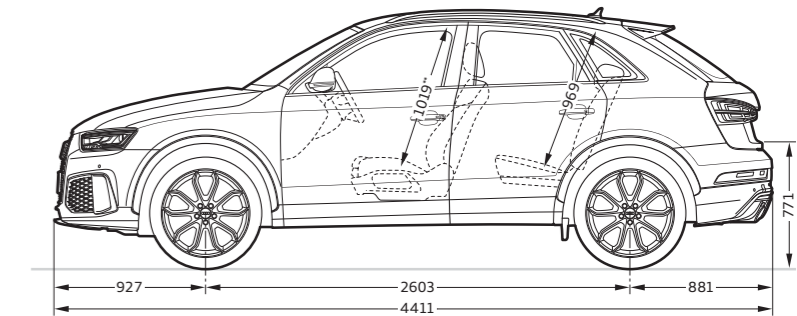









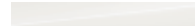





Angaben in Millimeter.



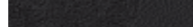
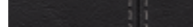
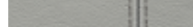
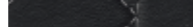

Angaben der Abmessungen bei Fahrzeugleergewicht.
Gepäckraumvolumen 356/1.261 l (zweiter Wert: bei umgeklappter Rücksitzlehne und dachhoher Beladung).
Wendekreis ca. 11,8 m.

*Mit Dachantenne erhöht sich die Fahrzeughöhe um 18 mm. **Maximaler Kopfraum.

Breite Ellbogenraum. *Breite Schulterraum.

Unilackierung	38
 Cortinaweiß	<input type="checkbox"/>
Metalllackierungen	39
 Gletscherweiß Metallic	<input checked="" type="checkbox"/>
 Florettsilber Metallic	<input checked="" type="checkbox"/>
 Hainanblau Metallic	<input checked="" type="checkbox"/>
 Mythoschwarz Metallic	<input checked="" type="checkbox"/>
Perleffektlackierungen	39
 Daytonagrau Perleffekt	<input checked="" type="checkbox"/>
 Misanorot Perleffekt	<input checked="" type="checkbox"/>
 Sepangblau Perleffekt	<input checked="" type="checkbox"/>
Individuallackierungen	39
 Individuallackierungen Audi exclusive	<input checked="" type="checkbox"/>
Räder/Reifen	41
 19"-Aluminium-Gussräder im 5-Segmentspeichen-Design	<input type="checkbox"/>
1" data-bbox="16 548 59 618"/> 19"-Aluminium-Gussräder im 10-Speichen-Design in Titanoptik matt, glanzgedreht ¹	<input checked="" type="checkbox"/>
1" data-bbox="16 628 59 698"/> 20"-Aluminium-Gussräder im 5-Arm-Rotor-Design in Titanoptik matt, glanzgedreht ¹	<input checked="" type="checkbox"/>
1" data-bbox="16 708 59 778"/> 20"-Aluminium-Gussräder im 5-Arm-Rotor-Design in Schwarz matt, glanzgedreht ¹	<input checked="" type="checkbox"/>
1" data-bbox="16 788 59 858"/> 20"-Aluminium-Gussräder im 5-V-Speichen-Design in Titanoptik matt, glanzgedreht ¹	<input checked="" type="checkbox"/>

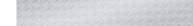
1" data-bbox="250 93 293 163"/> 20"-Aluminium-Gussräder im 5-Doppelspeichen-V-Design in Titanoptik matt, glanzgedreht ¹	<input checked="" type="checkbox"/>
 18"-Winter-Aluminium-Gussräder im 5-Arm-Struktur-Design	<input checked="" type="checkbox"/>
 19"-Winter-Aluminium-Gussräder im 5-Segmentspeichen-Design	<input checked="" type="checkbox"/>
Radschrauben, diebstahlhemmend	<input checked="" type="checkbox"/>
Reifenreparaturset	<input type="checkbox"/>
Reifendruck-Kontrollanzeige	<input type="checkbox"/>
Bordwerkzeug	<input type="checkbox"/>
Wagenheber	<input type="checkbox"/>
Sitze	42
Sportsitze vorn	<input type="checkbox"/>
Sitzbezüge für Sportsitze vorn	42
 Alcantara/Leder schwarz	<input type="checkbox"/>
 Leder Feinnappa schwarz mit Kontrastnähten in Felsgrau	<input checked="" type="checkbox"/>
 Leder Feinnappa mondsilber mit Kontrastnähten in Felsgrau	<input checked="" type="checkbox"/>
 Leder Feinnappa schwarz mit Rautensteppung in Felsgrau	<input checked="" type="checkbox"/>
 Leder ausstattungen Audi exclusive	<input checked="" type="checkbox"/>
Leder ausstattungen	43
Alcantara/Leder-Kombination	<input type="checkbox"/>
Leder ausstattung Feinnappa mit Kontrastnähten	<input checked="" type="checkbox"/>
Leder ausstattung Feinnappa mit Rautensteppung	<input checked="" type="checkbox"/>
Leder ausstattung in Leder Feinnappa Audi exclusive	<input checked="" type="checkbox"/>
Leder ausstattung in Leder Feinnappa mit Rautensteppung Audi exclusive	<input checked="" type="checkbox"/>

Sitzkomfort	43
Fahrsitz, elektrisch einstellbar	<input checked="" type="checkbox"/>
Vordersitze, elektrisch einstellbar	<input checked="" type="checkbox"/>
4-Wege-Lendenwirbelstütze für die Vordersitze	<input type="checkbox"/>
Sitzheizung vorn	<input type="checkbox"/>
Mittelarmlehne vorn	<input type="checkbox"/>
Sitze im Fond	43
Rücksitzlehne, umklappbar	<input type="checkbox"/>
Dachhimmel	43
Dachhimmel in Stoff schwarz	<input type="checkbox"/>
Dachhimmel in Stoff mondsilber	<input checked="" type="checkbox"/>
Dekoreinlagen	44
 Klavierlack schwarz	<input type="checkbox"/>
 Carbon	<input checked="" type="checkbox"/>
 Aluminium Race	<input checked="" type="checkbox"/>
 Dekoreinlagen Holz Audi exclusive	<input checked="" type="checkbox"/>
 Dekoreinlagen farbig lackiert Audi exclusive	<input checked="" type="checkbox"/>
Scheinwerfer/Innenlicht	46
LED-Scheinwerfer	<input type="checkbox"/>
Fernlichtassistent	<input checked="" type="checkbox"/>
Licht-/Regensensor	<input type="checkbox"/>
LED-Heckleuchten	<input type="checkbox"/>
LED-Heckleuchten mit dynamischem Blinklicht	<input checked="" type="checkbox"/>
Innenbeleuchtung	<input type="checkbox"/>
LED-Innenlichtpaket	<input checked="" type="checkbox"/>

Exterieur Design	46
Modellbezeichnung/Schriftzug	<input type="checkbox"/>
Audi Singleframe	<input type="checkbox"/>
RS-Stoßfänger	<input type="checkbox"/>
Zierleisten	<input type="checkbox"/>
Dachreling in Aluminiumoptik matt	<input type="checkbox"/>
Dachreling in Schwarz matt	<input checked="" type="checkbox"/>
RS-Dachkantenspoiler	<input type="checkbox"/>
Türaufsatzleisten und Radlaufleisten	<input type="checkbox"/>
Optikpaket Aluminium matt	<input checked="" type="checkbox"/>
Erweitertes Optikpaket Aluminium matt	<input checked="" type="checkbox"/>
Optikpaket Schwarz glänzend	<input checked="" type="checkbox"/>
Erweitertes Optikpaket Schwarz glänzend	<input checked="" type="checkbox"/>
Interieur Design	47
Einstiegsleisten mit Aluminiumeinlage	<input type="checkbox"/>
Fußmatten vorn und hinten	<input type="checkbox"/>
Fußmatten mit RS Q3-Schriftzug Audi exclusive	<input checked="" type="checkbox"/>
Pedalerie und Fußstütze in Edelstahl	<input type="checkbox"/>
Lenkräder/Bedienelemente	47
RS-Multifunktions-Sportlederlenkrad im 3-Speichen-Design, unten abgeflacht	<input type="checkbox"/>
RS-Wählhebelknopf in perforiertem Leder	<input type="checkbox"/>
Bedienelemente in Leder Audi exclusive	<input checked="" type="checkbox"/>
Bedienelemente in „Wildleder“ schwarz Audi exclusive	<input checked="" type="checkbox"/>
Spiegel	47
Außenspiegel mit integriertem LED-Blinklicht	<input type="checkbox"/>
Außenspiegel, zusätzlich elektrisch anklappbar	<input checked="" type="checkbox"/>
Außenspiegel, zusätzlich elektrisch anklappbar, auf Fahrerseite automatisch abblendend	<input checked="" type="checkbox"/>
Außenspiegelgehäuse in Aluminiumoptik matt	<input type="checkbox"/>
Außenspiegelgehäuse in Wagenfarbe lackiert	<input checked="" type="checkbox"/>
Außenspiegelgehäuse in Schwarz glänzend ²	<input checked="" type="checkbox"/>

Spiegel (Fortsetzung)	47
Innenspiegel, manuell abblendbar	<input type="checkbox"/>
Innenspiegel, automatisch abblendend	<input checked="" type="checkbox"/>
Make-up-Spiegel	<input type="checkbox"/>
Dachsystem	48
Panorama-Glasdach	<input checked="" type="checkbox"/>
Verglasung	48
Wärmeschutzverglasung, grün getönt	<input type="checkbox"/>
Akustikfrontscheibe	<input type="checkbox"/>
Scheiben, abgedunkelt (Privacy-Verglasung)	<input checked="" type="checkbox"/>
Sonnenblenden, klapp- und schwenkbar	<input type="checkbox"/>
Klimatisierung	48
Komfortklimaautomatik	<input type="checkbox"/>
Schließsysteme	48
Funkschlüssel mit RS-Emblem	<input type="checkbox"/>
Engine-Start-Stop-Taste mit rotem Ring	<input checked="" type="checkbox"/>
Komfortschlüssel	<input checked="" type="checkbox"/>
Wegfahrsperrung, elektronisch	<input type="checkbox"/>
Gepäckraumklappe, elektrisch öffnend und schließend	<input checked="" type="checkbox"/>
Diebstahlwarnanlage	<input checked="" type="checkbox"/>
Vorbereitung für Ortungsassistent	<input checked="" type="checkbox"/>
Ablage/Transport	49
Ablagefächer	<input type="checkbox"/>
Ablagepaket	<input checked="" type="checkbox"/>
Gepäckraumpaket	<input checked="" type="checkbox"/>
Gepäckraumabdeckung, ausziehbar	<input type="checkbox"/>
Durchladeeinrichtung	<input checked="" type="checkbox"/>

Wendematte	<input checked="" type="checkbox"/>
Wendeladeboden	<input type="checkbox"/>
Verzurrösen, 4-fach	<input type="checkbox"/>
Ladekantenschutz in Edelstahl	<input type="checkbox"/>
Zigarettenanzünder und Aschenbecher	<input checked="" type="checkbox"/>
12-Volt-Steckdose	<input type="checkbox"/>
Anhängevorrichtung	<input checked="" type="checkbox"/>
Vorrüstung für Anhängevorrichtung	<input checked="" type="checkbox"/>
MMI®/Navigation	49
RS-Instrumenteneinsatz	<input type="checkbox"/>
Fahrerinformationssystem mit Farbdisplay	<input type="checkbox"/>
Pausenempfehlung	<input type="checkbox"/>
Navigationspaket	<input checked="" type="checkbox"/>
MMI® Navigation plus	<input checked="" type="checkbox"/>
Entertainment	50
MMI® Radio	<input type="checkbox"/>
Digitaler Radioempfang	<input checked="" type="checkbox"/>
Audi music interface	<input checked="" type="checkbox"/>
Audi music interface online	<input checked="" type="checkbox"/>
Audi sound system	<input type="checkbox"/>
Bose Surround Sound	<input checked="" type="checkbox"/>
Kommunikation	50
Audi connect inklusive Autotelefon	<input checked="" type="checkbox"/>
Bluetooth-Schnittstelle	<input checked="" type="checkbox"/>
Audi phone box	<input checked="" type="checkbox"/>
Connectivity-Paket	<input checked="" type="checkbox"/>

Assistenzsysteme	51
Anfahrassistent	<input checked="" type="checkbox"/>
Berganfahrassistent	<input type="checkbox"/>
Bergabfahrassistent	<input checked="" type="checkbox"/>
Einparkhilfe plus	<input type="checkbox"/>
Einparkhilfe plus mit Rückfahrkamera	<input checked="" type="checkbox"/>
Geschwindigkeitsregelanlage	<input checked="" type="checkbox"/>
Audi side assist	<input checked="" type="checkbox"/>
Audi active lane assist	<input checked="" type="checkbox"/>
Kamerabasierte Verkehrszeichenerkennung	<input checked="" type="checkbox"/>
Fahrdynamik/Bremsen	52
Audi drive select®	<input type="checkbox"/>
RS-Sportfahrwerk	<input type="checkbox"/>
RS-Sportfahrwerk plus mit Dämpferregelung	<input checked="" type="checkbox"/>
quattro®	<input type="checkbox"/>
S tronic®	<input type="checkbox"/>
Elektromechanische Servolenkung	<input type="checkbox"/>
RS-Bremsanlage	<input type="checkbox"/>
Bremssättel, schwarz glänzend lackiert	<input type="checkbox"/>
Bremssättel, rot glänzend lackiert	<input checked="" type="checkbox"/>
Elektromechanische Parkbremse	<input type="checkbox"/>
Technik/Sicherheit	52
Anti-Blockier-System (ABS)	<input type="checkbox"/>
Antriebs-Schlupf-Regelung (ASR)	<input type="checkbox"/>
Elektronische Differenzialsperre (EDS)	<input type="checkbox"/>
Elektronische Stabilisierungskontrolle (ESC)	<input type="checkbox"/>
RS-Abgasanlage	<input type="checkbox"/>
Rekuperation	<input type="checkbox"/>
Start-Stop-System	<input type="checkbox"/>
Airbags	<input type="checkbox"/>

Seitenairbags vorn und Kopfairbagsystem	<input type="checkbox"/>
Seitenairbags hinten	<input checked="" type="checkbox"/>
Seitenaufprallschutz in den Türen	<input type="checkbox"/>
Integrales Kopfstützensystem	<input type="checkbox"/>
Sicherheitsgurte	<input type="checkbox"/>
Gurtanlegekontrolle	<input type="checkbox"/>
Kindersitzbefestigung ISOFIX und Top Tether für die äußeren Fondsitze	<input type="checkbox"/>
Kindersitzbefestigung ISOFIX für den Beifahrersitz	<input checked="" type="checkbox"/>
Verbandmaterial	<input type="checkbox"/>
Warndreieck	<input type="checkbox"/>
Audi Anschlussgarantie und Service	53
Audi Anschlussgarantie	<input checked="" type="checkbox"/>
Audi ServiceKomfort	<input checked="" type="checkbox"/>

Ausstattung des abgebildeten Audi RS Q3 (S. 4–21):

Lackierung: Sepangblau Perleffekt

Räder: Aluminium-Gussräder im 5-Doppelspeichen-V-Design in Titanoptik matt, glanzgedreht*

Sitze/Sitzbezüge: Sportsitze vorn in Alcantara/Leder schwarz

Dekoreinlagen: Carbon

Klassifizierungen von Reifenparametern

In der Tabelle finden Sie die Spannen der Kraftstoffeffizienzklasse, der Nasshaftungsklasse und der Klasse des externen Rollgeräusches zu den unterschiedlichen Reifengrößen des Audi RS Q3.

	Reifengröße	Kraftstoff-effizienzklasse	Nasshaftungs-klasse	Klasse des externen Rollgeräusches
Sommerreifen	255/40 R 19	E–C	B	73–71 
	255/35 R 20	E	B	73–70  – 
Winterreifen	225/50 R 18	E–C	E–B	72–70 
	255/40 R 19	E–C	C–B	73–69  – 

Die Bestellung eines bestimmten Reifens ist nicht möglich.

Serienausstattung Sonderausstattung

Eine Auswahl der Ausstattungen ist ab Seite 34 näher beschrieben.

*Bitte beachten Sie die Besonderheiten zu den Rädern auf Seite 54.

Lernen Sie Ihren neuen Audi kennen: Ihr Kundenberater begleitet Sie zu Ihrem Wagen und beantwortet Ihnen nach einer ausführlichen Fahrzeugklärung gern Ihre Fragen.



Heben Sie ab! Ob über Ingolstadt oder Neckarsulm – bei einem optional buchbaren Hubschrauberrundflug erleben Sie einen der beiden Produktionsstandorte exklusiv aus der Vogelperspektive.

Einen Audi zu fahren ist ein einzigartiges Erlebnis. Ihn abzuholen auch.



Die Audi Neuwagenabholung in Neckarsulm und Ingolstadt.

Der Kauf eines neuen Autos ist etwas Besonderes. Schließlich haben Sie sich nicht einfach für irgendein Auto entschieden, sondern für eines, das Ihre persönliche Vorstellung von Mobilität und Design widerspiegelt. Daher möchten wir, dass auch die erste Begegnung mit Ihrem neuen Audi etwas ganz Besonderes wird. Wie wäre es, wenn Sie ihn direkt bei uns abholen und einen unvergesslichen Tag verbringen? In Neckarsulm oder in Ingolstadt – ganz wie Sie mögen.

Alle Modelle sind an beiden Standorten abholbar. Ein abwechslungsreiches und spannendes Rahmenprogramm wartet auf Sie mit einer ausführlichen Fahrzeugklärung, einem Blick in die Audi Historie, einem Restaurantbesuch und einer Werkbesichtigung. Erleben Sie bei einer Werkbesichtigung Einblicke in faszinierende Einrichtungen und Prozesse unseres Produktionsstandorts. Wir bieten neben einer Überblicksführung (ca. 2 Std.) auch

eine Schwerpunktführung (ca. 1 Std.) an, die vertiefende Einblicke in die Fertigungswelt zeigt. So wird auch der wiederholte Besuch im Audi Forum zu einem spannenden Erlebnis. Oder genießen Sie eines unserer attraktiven Tourismusangebote, bis es schließlich Zeit für den Höhepunkt ist: die erste Fahrt in Ihrem neuen Audi.

Gern möchten wir mit Ihnen gemeinsam Ihre ganz persönliche Neuwagenabholung planen. Näheres zu unseren Angeboten und Leistungen erfahren Sie bei Ihrem Audi Partner, im Internet unter www.audi.de/neuwagenabholung oder über unsere Hotline unter Telefon 0800 6363666. Informationen über Preise finden Sie in unserer Preisliste oder wenden Sie sich an Ihren Audi Partner oder unsere Hotline.



Atmen Sie Geschichte: Das Audi museum mobile (Ingolstadt) und die Audi Traditionsausstellung (Neckarsulm) nehmen Sie mit auf eine Reise in die Geschichte des Automobils und der Marke Audi.



Lassen Sie sich verwöhnen: Worauf immer Sie Lust haben, in unseren stilvollen Restaurants in den Audi Foren bleibt kein Wunsch offen.

Spüren Sie den Herzschlag der Marke: Die Audi Foren in Neckarsulm und Ingolstadt bieten Ihnen aufregende Einblicke in die Welt des Automobils.

Entdecken Sie Technik: Bei einer Werkbesichtigung erleben Sie, wie eines der fortschrittlichsten Automobile der Welt gebaut wird.



Verantwortung

Verantwortung zu leben, ist als Grundsatz fest in der Audi Strategie verankert. Neben wirtschaftlichem Erfolg und internationaler Wettbewerbsfähigkeit spielen in gleichem Maße die Verantwortung für Mitarbeiter und Gesellschaft sowie die Schonung von Umwelt und Ressourcen eine wichtige Rolle. Im Detail – Kataloge werden auf FSC-zertifiziertem Papier gedruckt – genauso wie generell: Audi entwickelt Automobile, die nicht nur sportlich und emotional sind, sondern eine immer bessere Effizienz aufweisen. Auf lange Sicht will Audi mit seinen

Produkten CO₂-neutrale Mobilität ermöglichen. Zur ganzheitlichen Betrachtung gehört auch, dass Audi seine Werke Schritt für Schritt in Richtung einer CO₂-neutralen Produktion bringt. Audi engagiert sich zudem für die Gesellschaft – vor allem in den Bereichen Bildung, Technik und Soziales. Nachhaltigkeit ist bei Audi eng mit einem Blick in die Zukunft verbunden: Mit der Audi Urban Future Initiative geht Audi zusammen mit internationalen Experten den künftigen urbanen Herausforderungen und Trends rund um das Thema Mobilität auf den Grund.



Entdecken Sie die Welt von Audi.

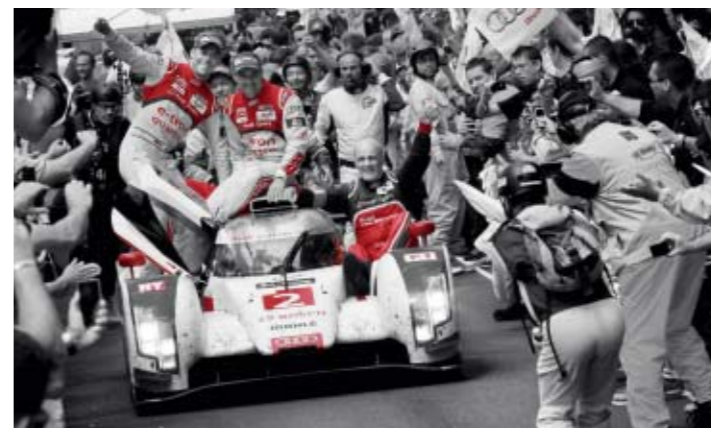

Wer sich für einen Audi entscheidet, entscheidet sich für eine Marke, die mehr bietet. Mehr Individualität. Mehr Exklusivität. Mehr Faszination.

Erlebnis Audi

Die Faszination Audi lässt sich vielseitig erleben. Audi City Berlin, Audi City London und Audi City Peking bieten Ihnen zum Beispiel einen digitalen Zugang zu allen Modellen in Echtgröße und in Echtzeit. Selbstverständlich lohnt sich auch der Besuch auf einer der großen Automobilmessen. Hier präsentiert Audi stets seine neuen Modelle und lädt gern zu einem Ausblick ein, wie mit „Vorsprung durch Technik“ die Zukunft gestaltet wird. Wer erleben möchte, wie Audi das heute schon umsetzt, findet faszinierende Einblicke im Online-Special „Vorsprung durch Technik“ auf www.audi.de. Aber auch ein Blick zurück kann sich lohnen: Im Audi museum mobile in Ingolstadt gehen Historie und Hightech Hand in Hand. Insgesamt 130 historische Exponate

und zeitgemäße Präsentationsformen bilden eine spannungsreiche Symbiose. Außerdem erleben Sie bei Audi driving experience spannende und abwechslungsreiche Fahrerlebnisse mit aktuellen Audi Modellen. Hier wird purer Fahrspaß kombiniert mit wertvollen Lerneffekten. Dafür sorgt ein Team speziell ausgebildeter und hochqualifizierter InstruktorInnen, die mit praktischen Tipps helfen, Ihr fahrerisches Können zu optimieren. Seit Neuestem auch im Audi driving experience center in Neuburg, nahe Ingolstadt. Zur Verfügung stehen dort ein bis zu 3,4 km langer Rundkurs mit herausfordernden Kurvenkombinationen, eine 30.000 m² große Dynamikfläche und ein Offroad-Parcours für Q-Modelle.



Teamgeist

Motorsport ist eine Triebfeder der Marke. Seit Jahren gehört Audi zu den Siegern bei diversen Rennserien, zum Beispiel bei den 24 Stunden von Le Mans oder der DTM. Die Werte, auf die es in vielen Sportarten ankommt, sind auch für Audi maßgebend: Präzision, Leidenschaft und Technik. Kein Zufall also, dass Audi sich schon seit vielen Jahren auch als Sponsor im Sportbereich engagiert. Im

Wintersport beispielsweise ist Audi seit fast drei Jahrzehnten Hauptsponsor des Deutschen Skiverbands (DSV) und darüber hinaus auch Partner 16 weiterer alpiner Nationalteams. Im Bereich Fußball unterstützen wir nationale und internationale Teams. Außerdem ist Audi Partner des Deutschen Olympischen Sportbundes.

www.audi.de

Informationen zu allen genannten Themen finden Sie auf unserer Website: www.audi.de.



www.audi.de



configurator.audi.de



www.audi.de/vorsprung-durch-technik



www.audibank.de



www.audi.de/driving



www.audi.de/cr

Die in diesem Katalog abgebildeten Fahrzeuge sind teilweise mit Sonderausstattungen gegen Mehrpreis ausgerüstet. Die Angaben über Lieferumfang, Aussehen, Leistungen, Maße und Gewichte, Kraftstoffverbrauch und Betriebskosten des Fahrzeugs entsprechen den zum Zeitpunkt der Drucklegung vorhandenen Kenntnissen. Abweichungen in Farbe und Form von den Abbildungen, Irrtümer und Druckfehler bleiben vorbehalten. Alle Angaben zu Ausstattungen und technischen Daten basieren auf den Merkmalen des deutschen Markts. Änderungen sind vorbehalten. Nachdruck, auch auszugsweise, nur mit schriftlicher Genehmigung der AUDI AG.

Das Papier dieses Katalogs wurde aus chlorfrei gebleichtem Zellstoff hergestellt.

quattro GmbH
85045 Ingolstadt
www.audi.de
Gültig ab April 2015

Printed in Germany
558/1173.00.00

