



 **RS Q3**



PERFORMANCE IS AN ATTITUDE



SOME THINK PERFORMANCE CAN BE MEASURED IN HORSEPOWER. OR TOP SPEED. OR ACCELERATION.

BUT PERFORMANCE ISN'T ABOUT THE STATUS QUO.

IT'S ABOUT REDEFINING IT. IT'S A CHOICE YOU MAKE, A STATE OF MIND. PERFORMANCE IS NOT FOR THE FAME OR THE FOLLOWERS, IT'S ABOUT RAISING YOUR EXPECTATIONS OF YOURSELF. NOT JUST SOMETIMES, BUT ALWAYS.

IT'S THE CHOICE TO BE BOLD. TO BE FEARLESS. TO BE LIMITLESS. IT'S THE CHOICE TO BE YOUR BEST.

PERFORMANCE IS AN ATTITUDE.



LIVE LEGENDARY

Wir wollen nicht nur ankommen. Wir wollen etwas starten. Nicht dem Puls der Zeit folgen, sondern unseren Impulsen. Wir selbst sein. Egal, wo. Passende Gefährten dafür: der neue Audi RSQ3 (Kraftstoffverbrauch kombiniert: 8,9–8,8 l/100 km; CO₂-Emissionen kombiniert: 203–202 g/km) und der Audi RSQ3 Sportback (Kraftstoffverbrauch kombiniert: 8,9–8,8 l/100 km; CO₂-Emissionen kombiniert: 204–202 g/km) mit dem legendären 2,5-Liter-TFSI-5-Zylinder-Motor in Kombination mit dem quattro Antrieb, der eine heckbetontere Kraftübertragung verspricht. Es kann losgehen!

Die Werte für Kraftstoffverbrauch und CO₂-Emissionen finden Sie auf Seite 30.

Bei den gezeigten bzw. beschriebenen Ausstattungen handelt es sich teilweise um Sonderausstattungen gegen Mehrpreis.

Detaillierte Angaben zu Serien- und Sonderausstattungen erhalten Sie unter www.audi.com oder bei Ihrem Audi Partner.



DEFINE YOUR OWN RULES

Ein starker Charakter bricht Regeln. Wir definieren unsere eigenen. Auch der Audi RS Q3 Sportback setzt mit seinem markanten Heck mit RS-spezifischem Stoßfänger und der zweiflutigen RS-Sportabgasanlage mit Abgasklappensteuerung Akzente. Genauso wie seine 21-Zoll-Leichtmetallräder im 5-V-Speichen-Polygon-Design in Schwarz. Für konsequenten Halt sorgt die RS-Keramikbremsanlage vorn mit Bremssätteln in Anthrazitgrau.

RS Q3 SPORTBACK



Die Werte für Kraftstoffverbrauch und CO₂-Emissionen finden Sie auf Seite 30. Bei den gezeigten bzw. beschriebenen Ausstattungen handelt es sich teilweise um Sonderausstattungen gegen Mehrpreis. Detaillierte Angaben zu Serien- und Sonderausstattungen erhalten Sie unter www.audi.com oder bei Ihrem Audi Partner.



Die Werte für Kraftstoffverbrauch und CO₂-Emissionen finden Sie auf Seite 30.
Bei den gezeigten bzw. beschriebenen Ausstattungen handelt es sich teilweise um Sonderausstattungen gegen Mehrpreis.
Detaillierte Angaben zu Serien- und Sonderausstattungen erhalten Sie unter www.audi.com oder bei Ihrem Audi Partner.



RS Q3

9

DESTROY BOREDOM

Wieso nur aussteigen, wenn wir auftreten können? Der Audi RS Q3 bietet uns dafür die ideale Bühne: Seine titangrauen, matten 21-Zoll-Leichtmetallräder im 5-Arm-Trigon-Design sind wegweisend für seine Modellklasse. In Kombination mit den betonten Radhäusern, den großen, seitlichen Lufteinlässen und dem Kühlerschutzgitter in Wabenstruktur schwarz glänzend sorgt er für einen eindrucksvollen Auftritt.



Die Werte für Kraftstoffverbrauch und CO₂-Emissionen finden Sie auf Seite 30.
Bei den gezeigten bzw. beschriebenen Ausstattungen handelt es sich teilweise um Sonderausstattungen gegen Mehrpreis.
Detaillierte Angaben zu Serien- und Sonderausstattungen erhalten Sie unter www.audi.com oder bei Ihrem Audi Partner.



SHOW THE WAY

Wir geben die Richtung vor – sportlich und stilvoll. Dafür sorgen das RS-Designpaket rot mit Lenkradkranz und Wählhebelknopf in Alcantara schwarz und Wählhebelmanschette in Leder schwarz sowie die Kontrastnähte in Expressrot. Die Fußmatten in Schwarz mit Kontrastnähten in Expressrot und RS-Schriftzug sowie die Sicherheitsgurte mit rotem Rand komplettieren diese Optik. Mit den RS-Sportsitzen vorn in Leder Feinnappa schwarz mit Wabensteppung in Expressrot und integrierten Kopfstützen mit RS-Prägung in den Lehnen zeigen wir konsequent den Weg in die Zukunft.

SHOW OFF YOUR SKILLS



Die Werte für Kraftstoffverbrauch und CO₂-Emissionen finden Sie auf Seite 30.
Bei den gezeigten bzw. beschriebenen Ausstattungen handelt es sich teilweise um Sonderausstattungen gegen Mehrpreis.
Detaillierte Angaben zu Serien- und Sonderausstattungen erhalten Sie unter www.audi.com oder bei Ihrem Audi Partner.



Unsere Charakterstärke erkennt man sofort. Der Audi RSQ3 Sportback verkörpert seine Stärken auf den ersten Blick – besonders auffällig dabei ist seine RS-Keramikbremsanlage mit Bremssätteln in Anthrazitgrau. Darüber hinaus repräsentiert das Optipaket schwarz mit Diffusoreinsatz, Frontspoiler und seitlichen Blades eine Sportlichkeit auf unverwechselbare Art und Weise. Vor allem in Kombination mit weiteren, auf Wunsch erhältlichen Exterieurerelementen in Schwarz glänzend wie zum Beispiel dem RSQ3-Schriftzug und den Audi Ringen.



EMBRACE CHANGES

Alles verändert sich ständig. Die einzige Konstante: unser Drang, weiterzukommen. Der Audi RSQ3 hat sich daran angepasst – mit seiner kraftvollen Statur ist er ein alltagstauglicher Begleiter in unserem Vorwärtsdrang. In Tangorot Metallic kann niemand diese neue, dynamische Form übersehen.



RSQ3

15

Die Werte für Kraftstoffverbrauch und CO₂-Emissionen finden Sie auf Seite 30. Bei den gezeigten bzw. beschriebenen Ausstattungen handelt es sich teilweise um Sonderausstattungen gegen Mehrpreis. Detaillierte Angaben zu Serien- und Sonderausstattungen erhalten Sie unter www.audi.com oder bei Ihrem Audi Partner.



DO WHAT YOU LIKE

Wir wollen legendärer von A nach B. Die Straße auf unsere Art erobern. Der Audi RSQ3 lässt uns die Wahl: mit dem RS-Sportfahrwerk plus mit Dämpferregelung und Audi drive select. Ausgewogen sportlich, besonders dynamisch oder doch eher komfortabel – wie darf es sein? Wir entscheiden. Der charakteristische 2,5-Liter-TFSI-5-Zylinder-Motor mit 294 kW und 7-Gang-Doppelkupplungsgetriebe S tronic (Kraftstoffverbrauch kombiniert: 8,9–8,8 l/100 km; CO₂-Emissionen kombiniert: 203–202 g/km) lebt dabei unseren Drang nach vorn in 4,5 Sekunden von 0 auf 100 km/h aus.

Die Werte für Kraftstoffverbrauch und CO₂-Emissionen finden Sie auf Seite 30.

Bei den gezeigten bzw. beschriebenen Ausstattungen handelt es sich teilweise um Sonderausstattungen gegen Mehrpreis.

Detaillierte Angaben zu Serien- und Sonderausstattungen erhalten Sie unter www.audi.com oder bei Ihrem Audi Partner.



RISE ABOVE YOUR- SELF

Jeder Tag birgt die Chance, eine noch bessere Version von uns selbst zu werden. Der Audi RSQ3 Sportback hat seine bereits ergriffen: Seine coupéhafte Dachlinie und seine unverwechselbaren, starken Charakterlinien geben seiner SUV-Form eine noch ungesehene Form von Sportlichkeit. Dabei gibt er uns die Möglichkeit, jeden Tag über uns hinauszuwachsen.



RSQ3 SPORTBACK

Die Werte für Kraftstoffverbrauch und CO₂-Emissionen finden Sie auf Seite 30. Bei den gezeigten bzw. beschriebenen Ausstattungen handelt es sich teilweise um Sonderausstattungen gegen Mehrpreis. Detaillierte Angaben zu Serien- und Sonderausstattungen erhalten Sie unter www.audi.com oder bei Ihrem Audi Partner.

DON'T COMPROMISE

Wir reden nicht lange – wir machen. Und zwar so, wie wir es uns vorstellen. Mit dem unten abgeflachten RS-Sportkontur-Lederlenkrad im 3-Speichen-Design mit Multifunktion plus sowie Schaltwippen. Und dem Audi virtual cockpit plus mit volldigitalem 12,3-Zoll-Kombiinstrument

und Full-HD-Auflösung. Individuell anpassbar an die Fahrerbedürfnisse mit unterschiedlichen Anzeigen wie Geschwindigkeit, Drehzahl, Beschleunigungsmessung, Leistung oder Drehmoment. Mit anderen Worten: unsere Durchsetzungskraft immer im Blick.

Die Werte für Kraftstoffverbrauch und CO₂-Emissionen finden Sie auf Seite 30.

Bei den gezeigten bzw. beschriebenen Ausstattungen handelt es sich teilweise um Sonderausstattungen gegen Mehrpreis.

Detaillierte Angaben zu Serien- und Sonderausstattungen erhalten Sie unter www.audi.com oder bei Ihrem Audi Partner.



BE THE DIFFERENCE

Die Welt ist voller Menschen. Aber Persönlichkeiten sind selten. Der Audi RS3 Sportback lässt uns unsere voll ausleben: dank der RS-Sportabgasanlage für ein gesteigertes Sounderlebnis. Noch mehr Differenzierung erzeugen die 21-Zoll-Leichtmetallräder im 5-V-Speichen-Polygon-Design in Schwarz. Bereit für satte Kontraste?

Die Werte für Kraftstoffverbrauch und CO₂-Emissionen finden Sie auf Seite 30.
Bei den gezeigten bzw. beschriebenen Ausstattungen handelt es sich teilweise um Sonderausstattungen gegen Mehrpreis.
Detaillierte Angaben zu Serien- und Sonderausstattungen erhalten Sie unter www.audi.com oder bei Ihrem Audi Partner.





NEVER TURN BACK

Wir wollen aus jedem Moment Erinnerungen machen. Deshalb geht es im Audi RSQ3 Sportback konsequent nach vorn. Eine außergewöhnliche Art der Fortbewegung bereitet die RS-Mode-Taste, die uns individuell eingestellte Fahrzeugcharakteristika abrufen und genießen lässt. Auf in Richtung Horizont!

Die Werte für Kraftstoffverbrauch und CO₂-Emissionen finden Sie auf Seite 30. Bei den gezeigten bzw. beschriebenen Ausstattungen handelt es sich teilweise um Sonderausstattungen gegen Mehrpreis. Detaillierte Angaben zu Serien- und Sonderausstattungen erhalten Sie unter www.audi.com oder bei Ihrem Audi Partner.



Die Werte für Kraftstoffverbrauch und CO₂-Emissionen finden Sie auf Seite 30.
Bei den gezeigten bzw. beschriebenen Ausstattungen handelt es sich teilweise um Sonderausstattungen gegen Mehrpreis.
Detaillierte Angaben zu Serien- und Sonderausstattungen erhalten Sie unter www.audi.com oder bei Ihrem Audi Partner.

MAKE SOMETHING UNFORGET- TABLE

Im Alltag entstehen keine Legenden. Wir sind abseits des Gewöhnlichen unterwegs. Der Audi RSQ3 Sportback auch: Das RS-spezifische Kühlerschutzgitter mit Wabenstruktur, Audi Ringen und RSQ3-Schriftzug in Schwarz glänzend erzeugt sein markantes Front-Design. Mit den abgedunkelten Matrix LED-Scheinwerfern mit dynamischem Blinklicht ist er auch in der Nacht sichtbar einzigartig.





START TO BE A LEGEND NOW

Die Werte für Kraftstoffverbrauch und CO₂-Emissionen finden Sie auf Seite 30.
Bei den gezeigten bzw. beschriebenen Ausstattungen handelt es sich teilweise um Sonderausstattungen gegen Mehrpreis.
Detaillierte Angaben zu Serien- und Sonderausstattungen erhalten Sie unter www.audi.com oder bei Ihrem Audi Partner.

RS Q3

29

Audi RSQ3

Angaben in mm

Angaben der Abmessungen bei Fahrzeugleergewicht. Gepäckraumvolumen¹ 530 l
 *Maximaler Kopfraum. **Breite Ellbogenraum. ***Breite Schulterraum.

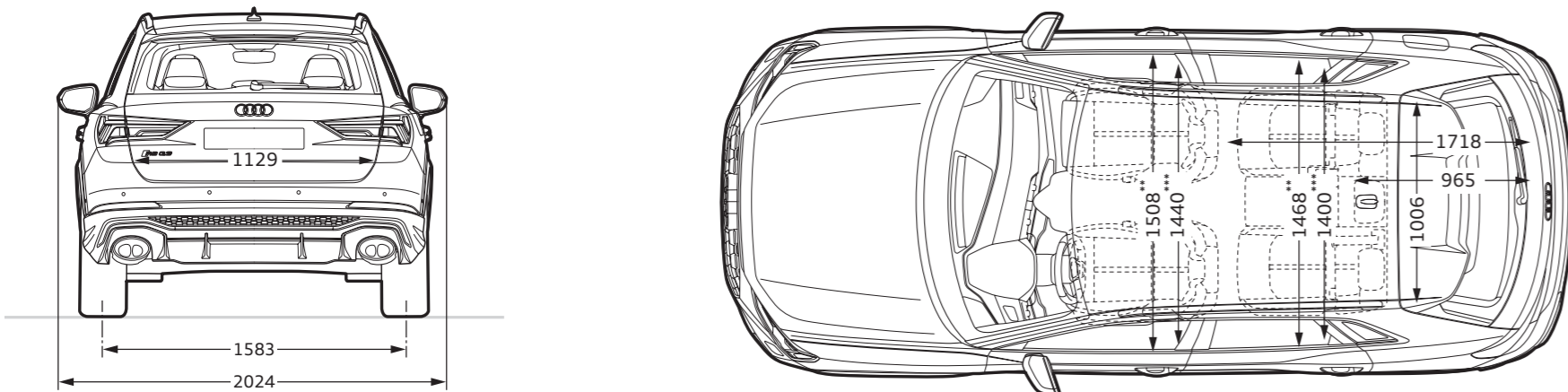
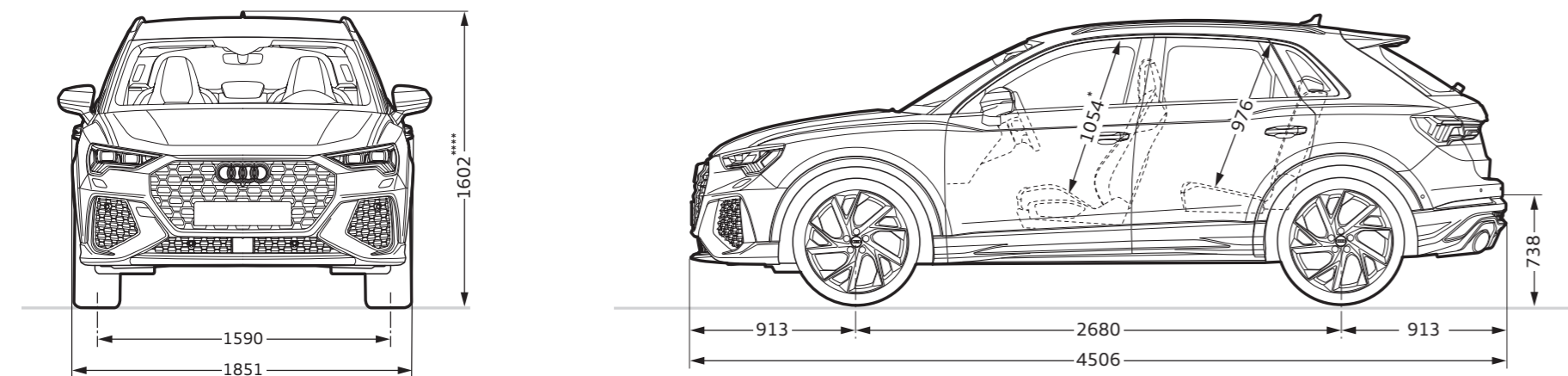

¹Technische Spezifikationen beziehen sich auf ein Basisfahrzeug ohne landesspezifische Setzungen und gewählte Sonderausstattungen.

Audi RSQ3 Sportback

Angaben in mm

Angaben der Abmessungen bei Fahrzeugleergewicht. Gepäckraumvolumen¹ 530 l
 *Maximaler Kopfraum. **Breite Ellbogenraum. ***Breite Schulterraum.

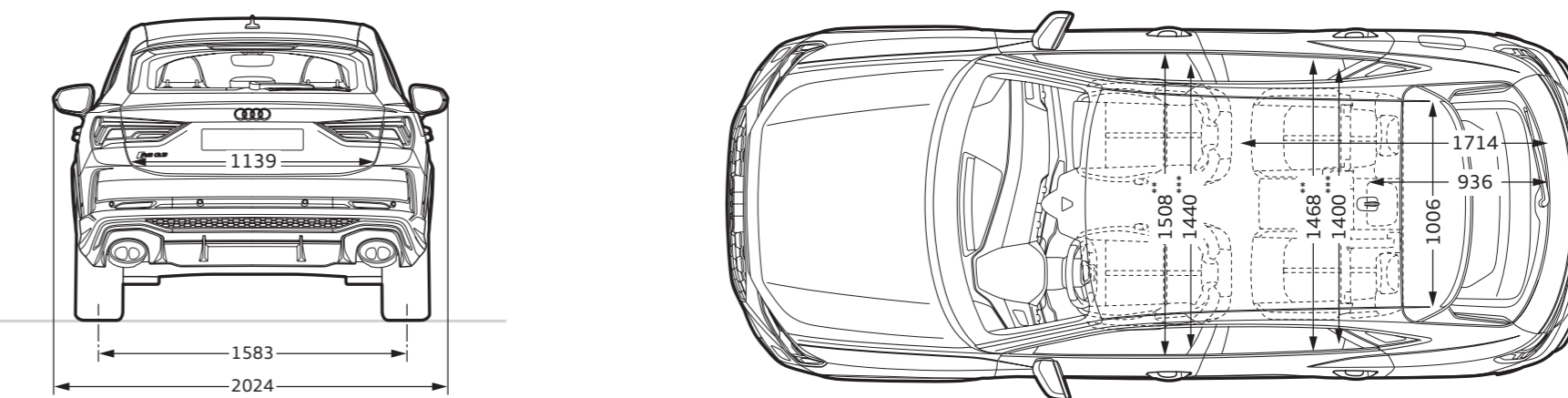
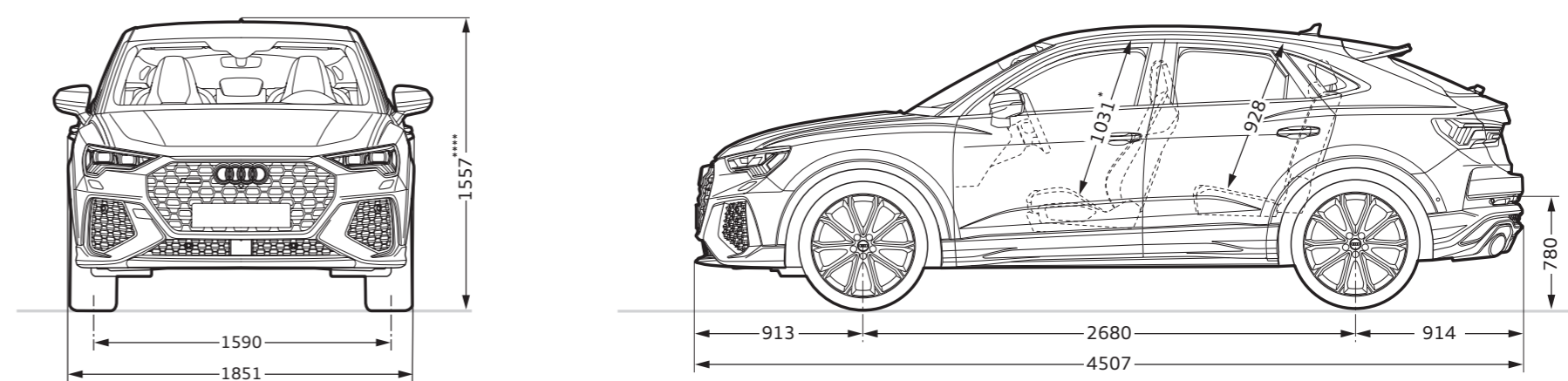

¹Technische Spezifikationen beziehen sich auf ein Basisfahrzeug ohne landesspezifische Setzungen und gewählte Sonderausstattungen.

Audi Sport GmbH
NSU-Straße 24-32
74172 Neckarsulm
www.audi.com
Stand: September 2019

958/11NE.39.09

Die in diesem Produktflyer gezeigten und beschriebenen Fahrzeuge und Ausstattungen sowie einige der aufgeführten Dienstleistungen sind nicht in allen Ländern erhältlich. Die abgebildeten Fahrzeuge sind teilweise mit Sonderausstattungen gegen Mehrpreis ausgerüstet. Die Angaben über Lieferumfang, Aussehen, Leistungen, Maße und Gewichte, Kraftstoffverbrauch und Betriebskosten der Fahrzeuge entsprechen den zum Zeitpunkt des Erscheinungsdatums dieses Flyers vorhandenen Kenntnissen. Abweichungen in Farbe und Form von den Abbildungen sowie Irrtümer bleiben vorbehalten. Änderungen sind vorbehalten. Nachdruck, auch auszugsweise, nur mit schriftlicher Genehmigung der AUDI AG.