



# Q5

Audi Q5

Audi  
Vorsprung durch Technik 

## Dinge hinterfragen. Dinge ändern. Neue Intelligenz.

Jede Generation schafft sich neue Ideale. Ganz gleich ob es um Arbeitsbedingungen, Freizeitgestaltung oder Familienplanung geht – alles ändert sich. Gut so! Denn nur durch Veränderung kann eine neue Art zu denken entstehen.

Audi ist dieser Maxime schon immer gefolgt und hat Autos gebaut, die Maßstäbe setzen. Das jüngste Beispiel für unsere Art, fortschrittlich zu denken, ist der Audi Q5, der SUV<sup>1</sup> für eine neue Generation. Der Audi Q5 will überzeugen statt überreden; er ist effizient, ohne auf Fahrspaß zu verzichten; er ist sportlich, ohne unvernünftig zu sein. In ihm vereinen sich sinnvolle, neue Technologien mit traditionellen Qualitäten wie Intelligenz, Komfort und Kraft. Erleben Sie einen ganz neuen Audi – für eine neue Generation von SUV-Fahrern.

<sup>1</sup>Die Werte für Kraftstoffverbrauch und CO<sub>2</sub>-Emissionen finden Sie ab Seite 94.



### Inhaltsverzeichnis

- 4 Lifestyle
- 6 Design
- 12 Motor
- 18 Fahrdynamik
- 28 Sicherheit
- 34 Innenraum
- 40 MMI®/Connectivity
- 42 Laderaum
- 46 Audi exclusive
- 48 Optikpaket Offroad Audi exclusive
- 50 Audi exclusive line
- 52 S line
- 56 Styleguides
- 58 Lackierungen
- 60 Sitze/Sitzbezüge
- 65 Dachhimmel
- 66 Dekoreinlagen
- 67 Räder/Reifen
- 70 Licht und Spiegel
- 72 Außenausstattungen
- 75 Innenausstattungen
- 80 Infotainment
- 85 Assistenz-Systeme
- 87 Technik
- 90 Audi Service®, Audi Original Zubehör
- 94 Technische Daten
- 97 Abmessungen
- 98 Audi Effizienz, Audi Konfigurator, Audi tv



## Kein Make-up. Viel Ausdruck. Neue Ansichten.

Das progressive Design des Audi Q5 sieht man sofort: Breit angelegte Heckleuchten verleihen dem Wagen einen deutlichen Akzent. In Verbindung mit den optionalen Xenon plus Scheinwerfern sind die Heckleuchten in LED-Technik ausgeführt. Praktisch und attraktiv: die umfangreiche Heckklappe. Sie gibt dem Heck nicht nur ein unverwechselbares Aussehen, sondern macht vor allem das Be- und Entladen des großen Gepäckraums komfortabel. Eine steg- und fugenlose, blanke Dachreling und die dazugehörigen, abnehmbaren Dachquerträger gehören zur Serienausstattung.

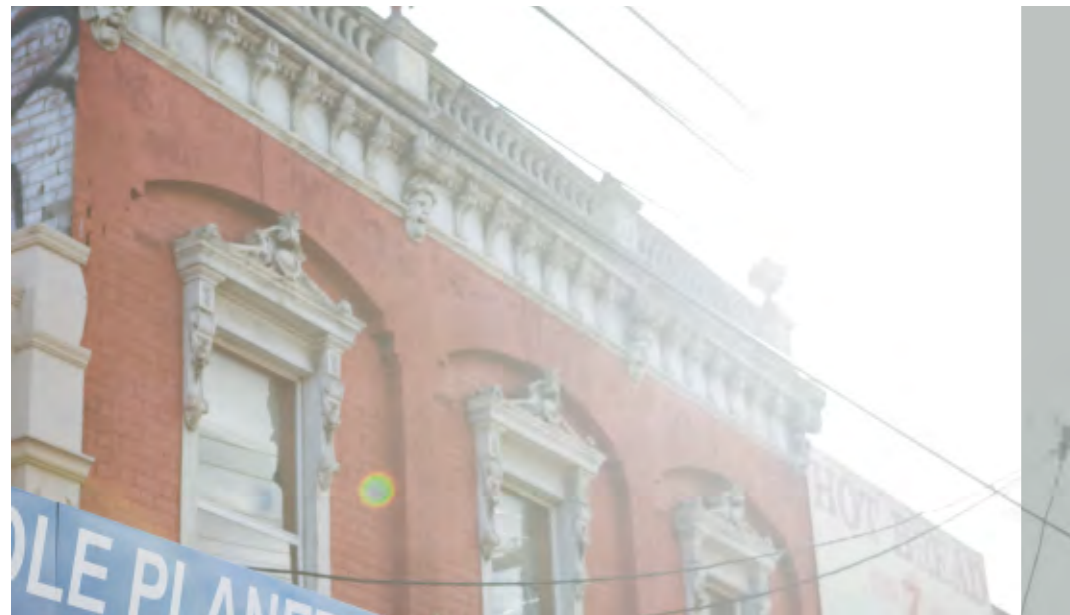

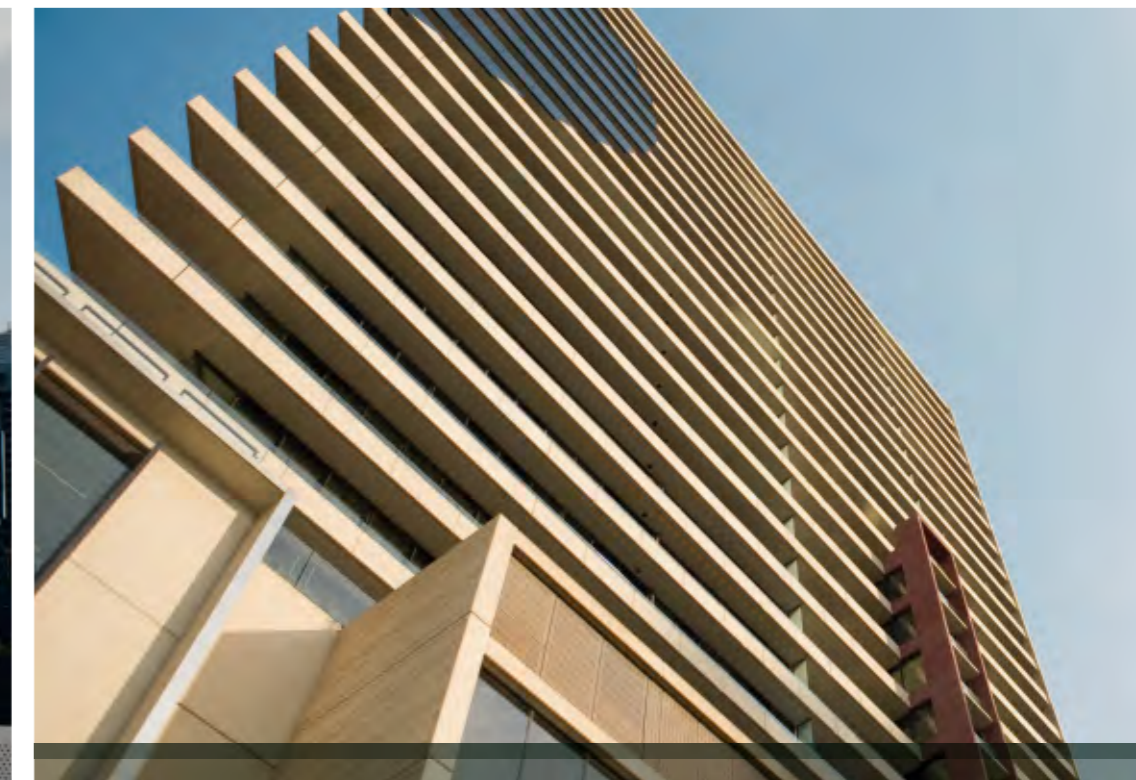

Klare Linien, glatte Flächen, das typische Audi Gesicht mit dem Singleframe Kühlergrill – der Audi Q5 strahlt Sportlichkeit und Eleganz aus. Und sein Auftritt zeigt Präsenz: Mit einer Fahrzeuglänge von 4.629 mm und einer Breite von 1.898 mm zieht er Blicke auf sich. Trotzdem hat er einen der besten  $c_w$ -Werte seiner Klasse, unter anderem durch die coupéhafte Dachlinie. Und auch seine Kraft wird sofort spürbar: Die optionalen 20-Zoll-Aluminium-Gussräder im 5-Arm-Design blitzen unter den ausgestellten Radhäusern hervor.





Viele intelligente Details zeigen, wie durchdacht der Audi Q5 ist: Die elektrisch einstellbaren Außenspiegel haben einen integrierten LED-Blinker, die Bügeltürgriffe erleichtern das Öffnen und sind in Wagenfarbe lackiert. Die optionalen Xenon plus Frontscheinwerfer verfügen über ein helles LED-Tagfahrlicht, dessen dimmbare LED-Leuchten sparsamer und langlebiger sind als herkömmliche Leuchtmittel. Auf Wunsch sind die Xenon plus Scheinwerfer auch mit adaptive light ausgestattet, das den Kurvenverlauf weiträumiger ausleuchtet, sobald Sie hineinfahren.

RIGHT

**Stärke zeigen.  
Beweglich bleiben.  
Neue Ziele erreichen.**

Durchzugsstark und effizient: die TDI-Motoren<sup>1</sup> im Audi Q5. Sie sind als Common Rail System ausgeführt und zeichnen sich durch hohe Laufruhe, eine ausgezeichnete Motorakustik und agiles Fahrverhalten aus. Ob mit 105 kW oder 125 kW – die 2.0 TDI-Motoren<sup>1</sup> überzeugen schon auf den ersten Metern. So erreicht der 2.0 TDI-Motor<sup>1</sup> mit 125 kW sein maximales Drehmoment von 350 Nm bereits bei 1.750 min<sup>-1</sup> und entfaltet seine Kraft gleichmäßig und begeisternd. In nur 9,9 Sekunden sind Sie bei 100 km/h.

<sup>1</sup>Die Werte für Kraftstoffverbrauch und CO<sub>2</sub>-Emissionen finden Sie ab Seite 94.





Der Audi Q5 2.0 TDI quattro S tronic besitzt zusätzlich zu dem serienmäßigen Katalysator und dem Dieselpartikelfilter einen Stickoxidkatalysator (DeNOx-Katalysator) mit AdBlue®-Tank<sup>1</sup>. Kombiniert mit weiteren Innovationen und einer hocheffizienten Abgasrückführung wird so eine Reduzierung der Stickoxidemissionen erreicht.

Der stärkste Dieselmotor im Audi Q5 ist ein 3.0 TDI-Aggregat<sup>2</sup> mit 176 kW, mit dem Sie in nur 6,5 Sekunden von 0 auf 100 km/h beschleunigen. Aber auch wenn Sie nicht gerade überholen, können Sie sich ganz einem souveränen Fahrgefühl hingeben: sportlich und fordernd – und gleichzeitig entspannend und komfortabel.

<sup>1</sup> Eingetragene Marke des Verbands der Automobilindustrie e.V. (VDA).

<sup>2</sup> Die Werte für Kraftstoffverbrauch und CO<sub>2</sub>-Emissionen finden Sie ab Seite 94.



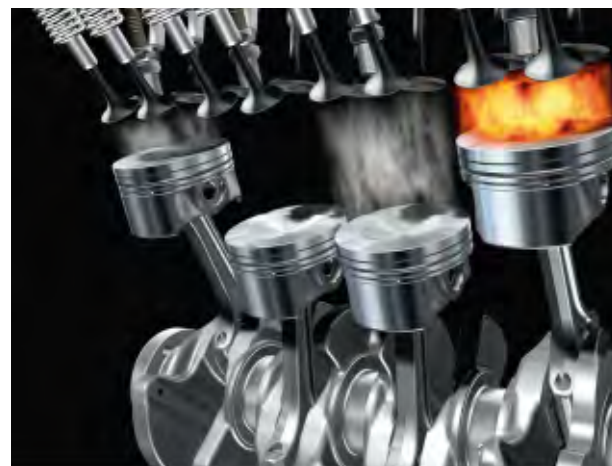
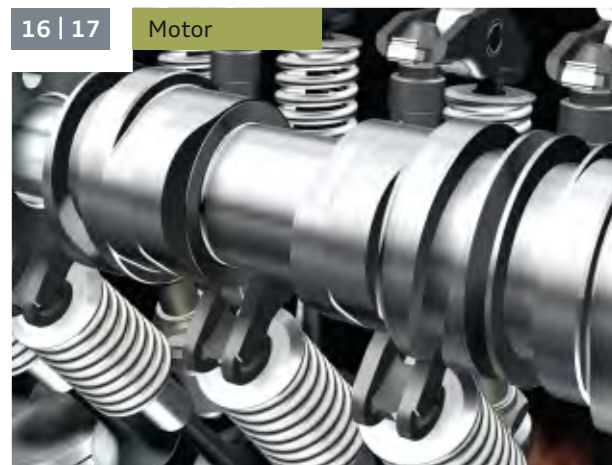

Eine neue Art zu fahren: sportlich, komfortabel und mit ansprechenden Verbrauchswerten. Alle Benzinmotoren<sup>1</sup> im Audi Q5 sind mit der Ventilsteuerung Audi valvelift system ausgestattet, die zur Reduzierung des Kraftstoffverbrauchs beiträgt. Der 2.0 TFSI mit einer Leistung von wahlweise 132 kW oder 155 kW verbindet die Vorteile von FSI® mit denen einer Abgasturboaufladung. Durch diese Kombination aus FSI®-Konzept und Turboaufladung werden neben hervorragenden Wirkungsgraden eine exzellente Dynamik und ein verbesserter Durchzug erreicht. Sie werden es spüren, wenn Sie den 2.0 TFSI-Motor<sup>1</sup> mit 155 kW beschleunigen. In Verbindung mit der optional erhältlichen S tronic bringt er Sie in 7,2 Sekunden von 0 auf 100 km/h. Und den 3.2 FSI-Motor<sup>1</sup> mit 199 kW beschleunigen Sie von 0 auf 100 km/h in 6,9 Sekunden.

In Verbindung mit dem Handschaltgetriebe verfügen die Motoren über das effiziente Start-Stop-System. In der Regel stellt es bei Standzeiten automatisch den Motor ab, zum Beispiel wenn Sie an einer Ampel halten und in den Leerlauf schalten. Das Treten der Kupplung genügt und der Motor springt wieder an. Beim Einlegen des Gangs ist die Leerlaufdrehzahl schon erreicht. Das senkt sowohl den Kraftstoffverbrauch als auch den CO<sub>2</sub>-Ausstoß.

<sup>1</sup>Die Werte für Kraftstoffverbrauch und CO<sub>2</sub>-Emissionen finden Sie ab Seite 94.



## Sportlich fahren. Flexibel fahren. Neue Potenziale entdecken.

Eine intelligente technische Unterstützung ist die neueste Generation des ESP: Dieses System zur Fahrzeugstabilisierung ist selbstverständlich serienmäßig. Eine neue Sensorik erkennt, ob Sie die serienmäßigen Dachquerträger befestigt haben. Das System passt sich dann an den durch die Beladung höheren Schwerpunkt an. Genauso intelligent: die serienmäßige servotronic. Diese spezielle Servolenkung arbeitet geschwindigkeitsabhängig; das bedeutet, dass Sie bei langsamer Fahrt, z. B. beim Rangieren, mehr Unterstützung erhalten als bei schnellerer. So können Sie exakter und zielgenauer steuern. ABS mit Traktionsverbesserung erkennt, ob Sie offroad unterwegs sind, und passt dementsprechend seine Funktionen an. Und mit einem Tastendruck können Sie auch die ESP-Unterstützung auf offroad einstellen; dann sorgt z. B. ASR für einen verbesserten Grip, auch auf Geröll oder Schotter. Der serienmäßige Bergabfahrassistent unterstützt (bei unter 30 km/h) innerhalb von Systemgrenzen, die vom Fahrer vorgegebene Geschwindigkeit selbst bei steilen Abfahrten beizubehalten. Und die Gestabstabilisierung unterstützt dabei, ein Pendeln des Anhängers, z. B. bei Seitenwind oder Spurrillen, zu vermeiden.





30  
Jahre quattro®

Auch in einem SUV<sup>1</sup> sollte sich die Fahrt sportlich und agil anfühlen. Im Audi Q5 sorgt das Dynamikfahrwerk mit seiner Fünflenker-Vorderachse und der Trapezlenker-Hinterachse dafür. Beide ermöglichen einen schnellen Kraftaufbau und sorgen so für eine hervorragende Fahrstabilität, einen hohen Abrollkomfort und sehr gute Spurtreue.

Der permanente Allradantrieb quattro® unterstützt Sie bei Kurvenfahrten, Schnee oder regennasser Fahrbahn und im Gelände. quattro verteilt die Antriebskraft bedarfsgerecht auf beide Achsen – in der Grundeinstellung 40 % auf die Vorderachse und 60 % auf die hintere. Das bringt Ihnen eine sehr gute Traktion und mehr Sicherheit. Für komfortables und gleichzeitig sportliches Schalten sorgt die S tronic. Durch das Doppelkupplungsgetriebe ist der nächste Gang bereits eingelegt, bevor Sie ihn anwählen. So schalten Sie nahezu ohne spürbare Zugkraftunterbrechung – in sieben Gängen.

<sup>1</sup>Die Werte für Kraftstoffverbrauch und CO<sub>2</sub>-Emissionen finden Sie ab Seite 94.

Sportlich fahren? Oder lieber komfortabel? Glücklicherweise sind die Zeiten vorbei, in denen man sich als Autofahrer für nur ein Fahrgefühl entscheiden musste. Denn das optionale Audi drive select verändert auf Knopfdruck den Fahrzeugcharakter – und Sie fahren genau so, wie Sie wollen.

Das System hat drei Grundeinstellungen: auto, comfort und dynamic. Je nachdem, welchen Modus Sie anwählen, verändern sich einzelne Fahrzeugkomponenten. Der Modus auto ist eine ausgewogene Einstellung, die so gut wie jede Strecke komfortabel und agil bewältigt. Der Modus comfort eignet sich für langes, entspanntes Reisen, während der Modus dynamic ein sehr sportliches, engagiertes Fahren ermöglicht.

Audi drive select ist nur in Verbindung mit einem Fahrwerk mit Dämpferregelung<sup>1</sup> und/oder einer Dynamiklenkung<sup>1</sup> erhältlich. Die einzelnen Einstellungen verändern je nach Konfiguration die Dämpfung, die Lenkübersetzung, das Lenkmoment und dazu die Kennlinie des Motors und bei S tronic<sup>1</sup> das Schaltverhalten der Getriebeautomatik. Das heißt, bei dynamic fühlt sich z. B. die Lenkung deutlich straffer an als bei comfort, die Dämpfung ist dagegen bei comfort weicher als bei auto usw. Probieren Sie es aus! Sie werden „Ihre“ Einstellung ganz schnell finden. Und falls Sie sich nicht ganz sicher sind: In Verbindung mit dem optionalen MMI<sup>®</sup> Navigationssystem ist auch noch eine individuelle Einstellung möglich, bei der Sie selbstständig über Audi drive select einstellen können, welche Fahrzeugkomponenten sich wie anfühlen sollen.

<sup>1</sup>Optional erhältlich.



**Alltag loslassen.  
Kontrolle behalten.  
Neue Prioritäten setzen.**



Zu einem neuen Denken gehören auch neue Orte. Was spricht dagegen, einfach mal die Stadt hinter sich zu lassen und ins Gelände zu fahren? Im Audi Q5 fast gar nichts. Mit einem Böschungswinkel von 25°, einem Rampenwinkel von 17,6°, einer Steigfähigkeit von 31° und einer Bodenfreiheit von 200 mm machen ihm Hindernisse kaum etwas aus.

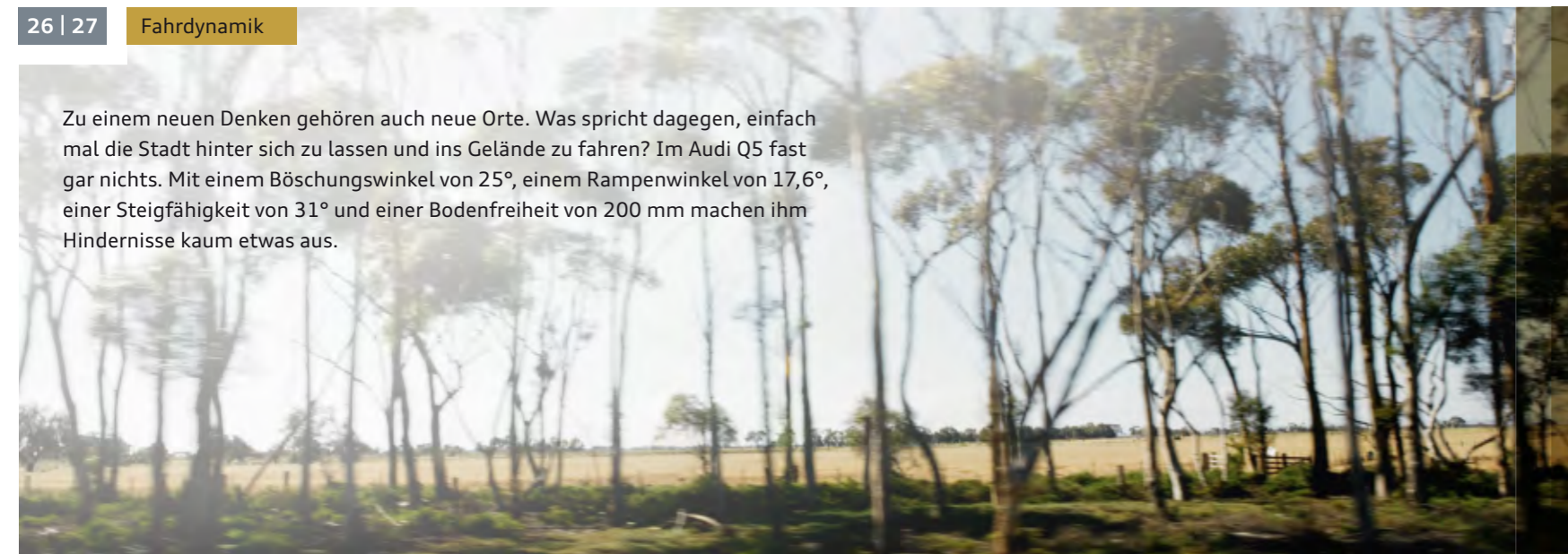



**Vielfältige Herausforderungen.  
Einmaliger Fahrspaß.  
Neue Technik.**



Jede Strecke ist anders, viele sind herausfordernd. Gut, wenn man auf unerwartete Situationen vorbereitet ist. Im Audi Q5 unterstützen Sie viele technische Innovationen, um Sie sicher ans Ziel zu bringen.

Auf Wunsch erhältlich: die Einparkhilfe plus, die Ihnen optisch im Display sowie akustisch anhand von Signaltönen den Abstand nach vorn und hinten, je nach Fahrtrichtung, anzeigt. Wenn Sie möchten, können Sie auch auf die Kameraunterstützung der Einparkhilfe plus mit Rückfahrkamera zurückgreifen.

Das optionale adaptive cruise control unterstützt bei der Abstandseinhaltung zum vorausfahrenden Fahrzeug. Der integrierte Audi braking guard beobachtet die Umwelt und warnt den Fahrer vor einer drohenden Kollision mit einem erkannten Hindernis durch optische und akustische Signale und wenn erforderlich durch einen kurzen Bremsruck.

Zwei weitere optionale Assistenz-Systeme, mit denen Sie den Audi Q5 ausstatten können: Audi side assist und Audi lane assist. Der Spurwechselassistent Audi side assist unterstützt den Fahrer beim Wechseln der Fahrspur. Das System überwacht den Bereich seitlich hinter dem fahrenden Fahrzeug und informiert den Fahrer über ein Signal im Außenspiegel, wenn es ein anderes Fahrzeug auf der Nebenspur erkannt hat. Der Spurhalteassistent Audi lane assist informiert den Fahrer über das unbeabsichtigte Verlassen der Fahrspur ab einer Geschwindigkeit von ca. 60 km/h. Ist das System aktiviert und hat der Fahrer keinen Blinker gesetzt, erfolgt kurz vor oder bei Überfahren der von Audi lane assist erkannten Fahrspurbegrenzungslinie ein Hinweis an den Fahrer durch Lenkradvibration.





Die groß dimensionierten Bremsen sind an die hohe Fahrleistung des Audi Q5 angepasst und bieten eine gute Standfestigkeit. Schon bei geringem Druck aufs Bremspedal greifen die Bremsen kraftvoll zu. Die elektronische Parkbremse ist serienmäßig, und der optionale Anfahrassistent hilft Ihnen dabei, ein unabsichtliches Wegrollen im Stand zu verhindern.

Im Falle eines Unfalls werden Motor und Benzinzufuhr sofort ausgeschaltet, die Türverriegelung geöffnet und das Warnblinklicht aktiviert.

Im Inneren ist der Audi Q5 mit einem Airbagsystem ausgestattet: Adaptiver Fullsize-Fahrer- und -Beifahrerairbag mit Sitzpositionserkennung, Seitenairbags vorn und Kopfairbags auf allen Plätzen sind serienmäßig. Die Vordersitze sind zudem mit Gurtstraffern und adaptiven Gurtkraftbegrenzern ausgerüstet, und die besondere Sitzstruktur erschwert ein Durchrutschen unter dem Sicherheitsgurt. Die hochsteife Fahrgastzelle aus Qualitätsstahl mit verbessertem Deformationsverhalten bietet sehr guten Schutz.

Einsteigen – und sich sofort zu Hause fühlen. Umgeben von Hochwertigkeit, Liebe zum Detail und vielen intelligenten Features, die den Aufenthalt im Audi Q5 äußerst angenehm machen.

Die Instrumente sind sinnvoll und ergonomisch angeordnet; als Fahrer haben Sie viele wichtige Informationen gut im Blick. Das optionale Fahrerinformationssystem hilft Ihnen aktiv Kraftstoff zu sparen: durch Verbrauchsdatenübersichten, die Anzeige von Zusatzverbrauchern und Sparhinweisen für besonders ökonomisches Fahren. Bei Fahrzeugen mit Handschaltgetriebe gibt es außerdem eine Schaltanzeige mit Schaltempfehlung. Über der Schalttafel befindet sich ein großes Display, das die Inhalte der Radioanlagen bzw. der optionalen MMI® Navigationssysteme deutlich darstellt; auch die Mitfahrer können alles gut erkennen. Eine besonders komfortable Idee: der optionale klimatisierte Getränkehalter mit Kühl- und Warmhaltefunktion. Ob Kaffee oder Kaltgetränk – alles behält die gewünschte Temperatur.





Genießen Sie den Blick auf die Straße – ganz entspannt aus einer erhöhten Sitzposition. Wenn Sie möchten, können Sie vorn auf den optional erhältlichen Sportsitzen oder auf Klimakomfortsitzen Platz nehmen. In der Mittelkonsole befindet sich ein großes Ablagefach, wahlweise mit Rollo oder einer optionalen längsverstellbaren Mittelarmlehne. Noch mehr Stauraum bieten diverse Fächer und Netze im gesamten Innenraum.



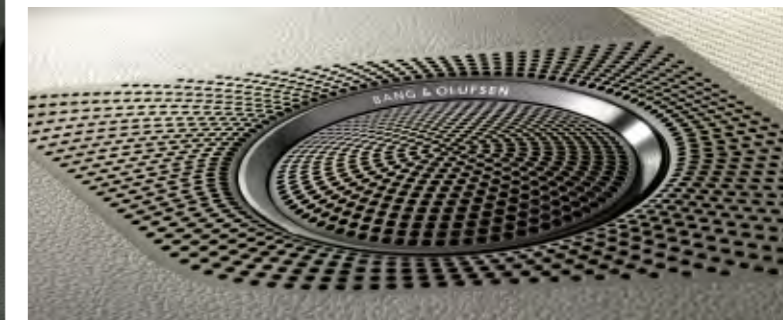

Lassen Sie den Innenraum des Audi Q5 auf sich wirken: Weiche Stoffe oder auf Wunsch edles Leder verströmen Wohlbehagen. Der Dachhimmel ist optional mit Alcantara bezogen, die Armauflagen in den Türen und die Instrumententafelabdeckung sind auch beledert erhältlich. Zierteile in Aluminiumoptik und optionale Dekoreinlagen aus Holz und Aluminium vervollständigen einen behaglichen Gesamteindruck. Ebenso beeindruckend: das Raumangebot und die Variabilität des Audi Q5. Die Rücksitzelehnen sind in der Neigung verstellbar und können vom Gepäckraum aus per Fernriegelung umgeklappt werden. Auf Wunsch kann auch der Beifahrersitz komplett umgelegt werden; das bringt Ihnen eine extra lange Belademöglichkeit für sperrige Gegenstände. Und sogar nach oben können Sie sich vergrößern: Das optional erhältliche Panorama-Glasdach gibt Ihnen freie Sicht auf den Himmel und sorgt auf Wunsch für eine nahezu zugfreie Frischluftzufuhr.

Wer sagt, dass man für viele Fahrzeugfunktionen auch viele Geräte braucht? Der Audi Q5 ist serienmäßig mit der Radioanlage chorus mit CD-Laufwerk ausgestattet. Die optionalen Radioanlagen concert oder symphony sorgen für vielfältigen Musikgenuss: Radio, CD-Player und SDHC-Kartenleser sind ganz einfach steuerbar. Per AUX-IN Anschluss oder optional erhältlichem Audi music interface können Sie auch Musik von Ihrem iPod oder einem USB-Medium hören. Und Ihr Mobiltelefon ist über die optional erhältliche Handyvorbereitung bequem über Bluetooth anbindbar.

Noch mehr Funktionen bietet die MMI® Navigation plus mit 3D-Kartendarstellung. Sie ermöglicht ebenfalls den Zugriff auf die verschiedenen integrierten Audioquellen wie Festplatte, DVD-Laufwerk (Audio/Video), zwei SDHC-Kartenleser (MP3- und WMA-Dateien) und AUX-IN Anschluss. Auch die Verwaltung Ihres Adressbuchs mit bis zu 2.000 Einträgen ist nun ganz bequem. Über das optionale Audi music interface lassen sich wiederum diverse externe Medien mit dem MMI verbinden, z. B. ein iPhone oder eine USB-Festplatte.

Nicht nur die Funktionalität im Innenraum ist beeindruckend, auch der Klang des Soundsystems ist es. Je nachdem, für welche Radioanlage Sie sich entscheiden, ist der Audi Q5 mit vier bzw. acht Lautsprechern ausgestattet. Das optionale Audi sound system verwöhnt Ihre Sinne mit zehn Lautsprechern einschließlich Centerspeaker, Subwoofer und Verstärker. Und für den absoluten Musikliebhaber gibt es auf Wunsch das Bang & Olufsen Sound System: Dann hören Sie Musik im Surround Sound aus 14 Lautsprechern einschließlich Centerspeaker, Subwoofer und eines 505 Watt starken Verstärkers.



Der großzügige Laderaum von 540 l fasst so ziemlich alles, was Sie für einen entspannten Urlaub, einen ausgedehnten Einkaufsbummel oder einen spontanen Wochenendausflug brauchen. Die niedrige Einladehöhe von nur 693 mm macht das Beladen ganz einfach. Ebenso komfortabel: die Durchladebreite von 1.050 mm. Unter dem Ladeboden befindet sich zusätzlicher Stauraum; er kann auf Wunsch mit einer Schmutzwanne ausgestattet werden. Die optionale Rücksitzbank plus mit Durchladeeinrichtung und den um 100 mm längsverschiebbaren Rücksitzen erhöht das Laderaumvolumen noch einmal. Durch komplettes Umlegen der Rücksitzlehne lässt sich das Laderaumvolumen sogar auf 1.560 l vergrößern.





Die Werte für Kraftstoffverbrauch und CO<sub>2</sub>-Emissionen finden Sie ab Seite 94.

Eine Fahrt im Audi Q5 geht zu Ende: voller Komfort und Sportlichkeit, Entspannung und Dynamik. Der Audi Q5 überzeugt durch intelligente Technik und viele Individualisierungsmöglichkeiten – denn Sie sollten selbst entscheiden können, was für Sie wichtig ist. Erleben Sie eine ganz neue Art zu fahren, die nahezu allen heutigen Ansprüchen gewachsen ist.



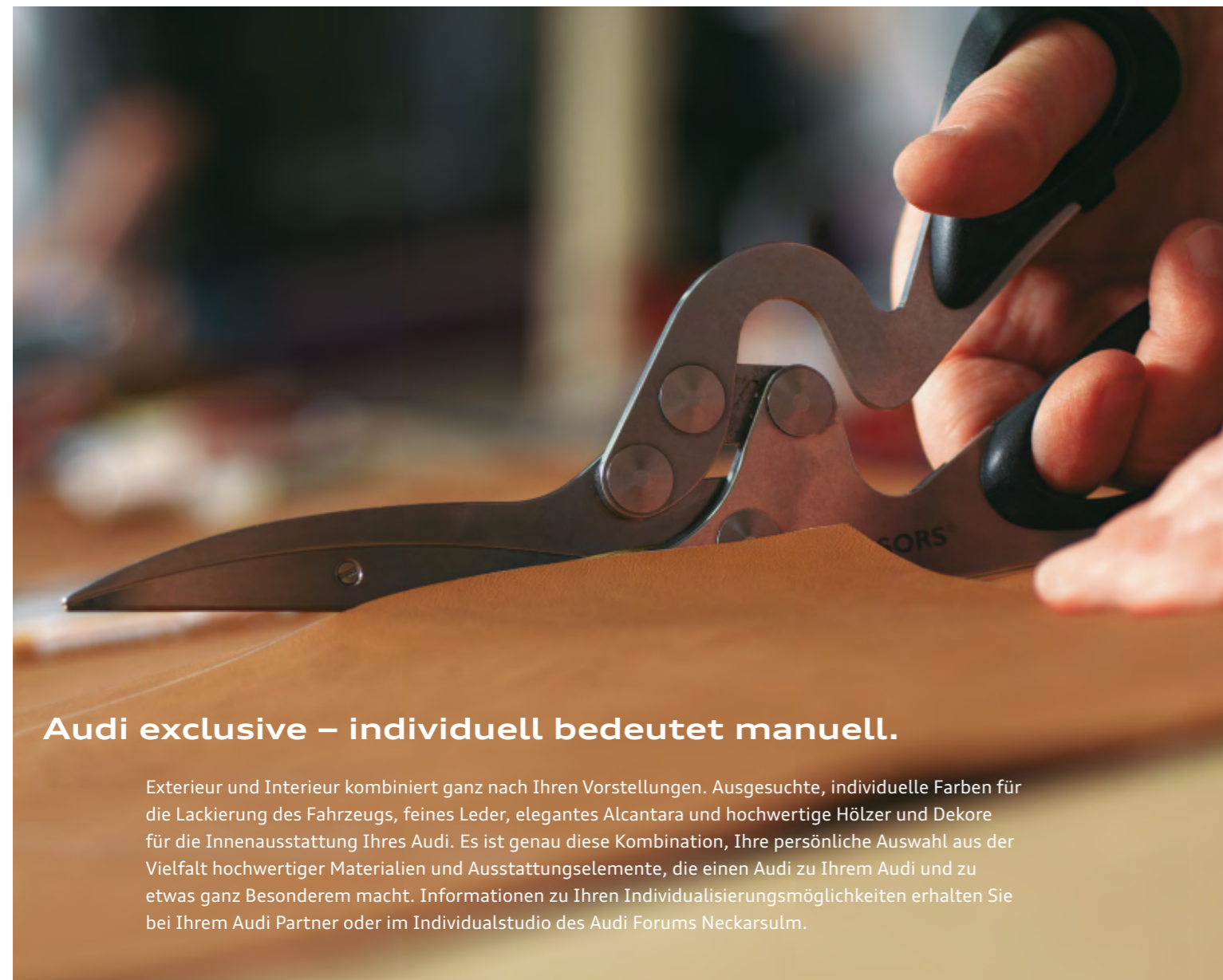

## Audi exclusive – individuell bedeutet manuell.

Exterieur und Interieur kombiniert ganz nach Ihren Vorstellungen. Ausgesuchte, individuelle Farben für die Lackierung des Fahrzeugs, feines Leder, elegantes Alcantara und hochwertige Hölzer und Dekore für die Innenausstattung Ihres Audi. Es ist genau diese Kombination, Ihre persönliche Auswahl aus der Vielfalt hochwertiger Materialien und Ausstattungselemente, die einen Audi zu Ihrem Audi und zu etwas ganz Besonderem macht. Informationen zu Ihren Individualisierungsmöglichkeiten erhalten Sie bei Ihrem Audi Partner oder im Individualstudio des Audi Forums Neckarsulm.

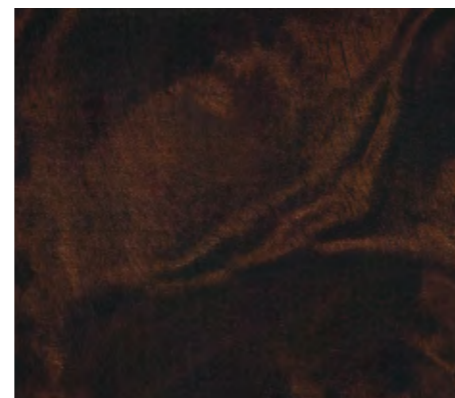
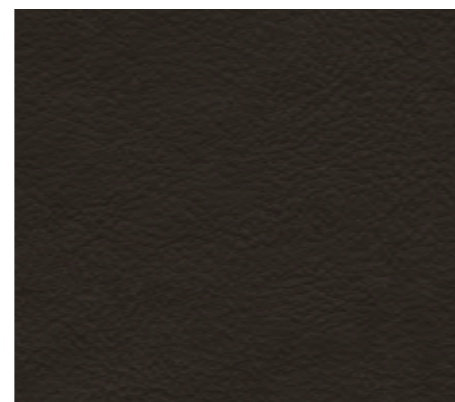

Designpaket Audi exclusive Leder Feinnappa Plus mit Sportsitzen in maronenbraun/magnoliaweiß mit Kontrastnähten sowie belederte Instrumententafelabdeckung und Bedienelemente Audi exclusive.



## Optikpaket Offroad Audi exclusive – markante Details.

Sie gehen immer Ihren eigenen Weg? Eine Einstellung, die Sie auch während einer Fahrt mit Ihrem Audi Q5 zum Ausdruck bringen können: durch das Optikpaket Offroad Audi exclusive. Ob in der Stadt, auf Autobahnen oder Landstraßen – eine Auswahl markanter Details unterstreicht den Offroad-Charakter Ihres Fahrzeugs und akzentuiert die prägnante Linienführung. Für einen kraftvollen und gleichzeitig eleganten Auftritt.



Kühlergrill mit vertikalen Chromstreben.



Stoßfänger im Offroad-Design sowie Design-Unterfahrschutz am Stoßfänger aus Edelstahl.

## Optikpaket Offroad Audi exclusive

Stoßfänger vorn und hinten, seitliche Kühlergitter, Türabdeckleisten und Radhausverbreiterungen in markantem Offroad-Design

Design-Unterfahrschutz am vorderen und hinteren Stoßfänger aus Edelstahl

Kühlergrill mit vertikalen Chromstreben

Erhältlich in Verbindung mit:  
Aluminium-Gussrädern im 5-Arm-Offroad-Design, Größe 8 J x 19 mit Reifen 235/55 R 19;  
Aluminium-Gussrädern im 5-Doppelspeichen-Offroad-Design, im 20-Speichen-Design, zweiteilig, im 5-Segmentspeichen-Design oder im 7-Doppelspeichen-Design, Größe 8,5 J x 20 mit Reifen 255/45 R 20



Sportsitz mit Sitzbezug bicolor magnoliaweiß/schwarz in Leder Feinnappa.

## Sitzbezüge bicolor

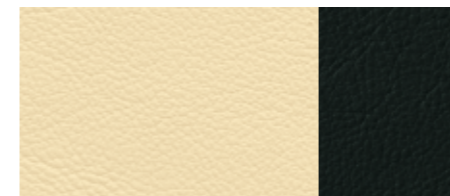

Leder Feinnappa magnoliaweiß/schwarz

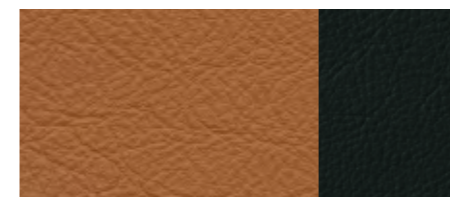

Leder Feinnappa cognacbraun/schwarz

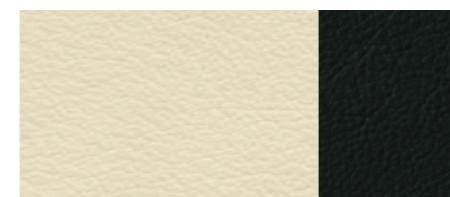

Leder Feinnappa alabasterweiß/schwarz

## Dekoreinlagen



Aluminium matt gebürstet



Klavierlack schwarz

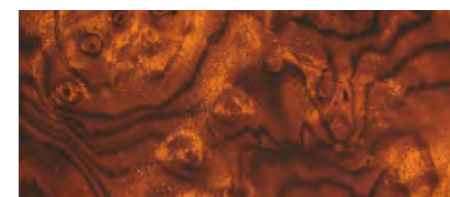

Nussbaumwurzholz natur

## Audi exclusive line

Sportsitze inklusive elektrischer Lendenwirbelstütze

Sitzbezug bicolor mit Biese (Sitzseitenwangen schwarz, Sitzmittelbahn wahlweise in alabasterweiß, magnoliaweiß oder cognacbraun) in Leder Feinnappa

Armauflage in den Türverkleidungen in Leder mit farbiger Naht (entsprechend Sitzmittelbahn)

Sportlederlenkrad im 3-Speichen-Design mit farbiger Naht (entsprechend Sitzmittelbahn); optional: Multifunktions-Sportlederlenkrad im 3-Speichen-Design mit oder ohne Schaltfunktion, jeweils mit farbiger Naht (entsprechend Sitzmittelbahn). Hinweis: bei Bestellung des Audi lane assist nur mit dem jeweiligen Lenkrad im 4-Speichen-Design ohne farbige Naht kombinierbar

Dekoreinlagen in Aluminium matt gebürstet, Nussbaumwurzholz natur oder Klavierlack schwarz

schwarzer Innenraum (inklusive schwarzer Anbauteile)

Dachhimmel in Stoff schwarz

belederte Instrumententafelabdeckung Fahrerseite in schwarz mit farbiger Naht

Fußmatten mit farbigem Keder (entsprechend Sitzmittelbahn)

Einstiegsleisten Audi exclusive, zusätzlich Ladekantenschutz in Edelstahl

Wählhebelsmanschette mit farbiger Naht (entsprechend Sitzmittelbahn)



Einstiegsleiste Audi exclusive und Fußmatten mit farbigem Keder.



Wählhebelsmanschette mit farbiger Naht.



## S line – Sportlichkeit neu definiert.

Einen Audi Q5 zu fahren ist ein eindeutiges Bekenntnis zu automobiler Sportlichkeit. Mit den S line Paketen haben Sie die Möglichkeit, den athletischen Auftritt Ihres Audi Q5 weiter zu verstärken: mit Ausstattungsumfängen, die seine dynamische Linienführung unterstreichen, seinem Innenraum spürbar sportliche Identität verleihen und sein Fahrverhalten weiter optimieren. Entscheiden Sie sich für ein Plus an Sportlichkeit – die S line Pakete der quattro GmbH.



Sportlich-differenzierter Stoßfänger vorn.



Diffusoreinsatz in sportlich-markantem Design, verchromte Auspuffendrohblenden für Vierzylinder.

## S line Exterieurpaket

Stoßfänger vorn und hinten, seitliche Kühlergitter sowie Diffusoreinsatz in sportlich-markantem Design  
seitliche Schwellerleisten, in Wagenfarbe lackiert  
mittlere Frontspoilerkante sowie Diffusoreinsatz in Platinumgrau lackiert

Kühlergrill mit vertikalen Chromstreben  
Einstiegsleisten mit S line Schriftzug, zusätzlich Ladekantenschutz in Edelstahl  
S line Schriftzüge auf den vorderen Kotflügeln  
verchromte Blenden für Auspuffendrohre (Vierzylinder)



Sportsitze in Stoff Sprint/Leder schwarz mit S line Prägung und silbernen Nähten, Dekoreinlagen in Aluminium matt gebürstet.



S line Multifunktions-Sportlederlenkrad im 3-Speichen-Design.



Wählhebelknopf in gelochtem Leder.



Aluminium-Gussräder im 5-Speichen-Design.

### Sitzbezüge

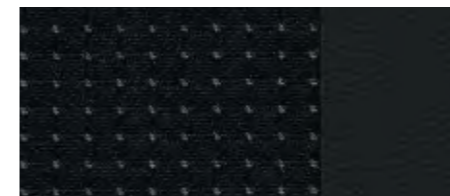

Stoff Sprint/Leder schwarz

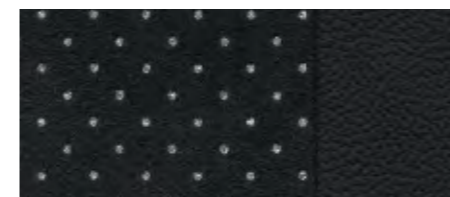

Alcantara gelocht/Leder schwarz



Leder Milano schwarz

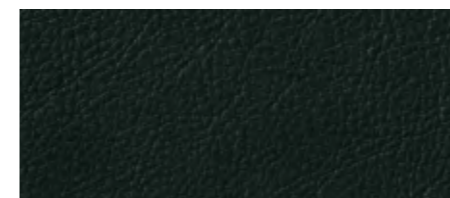

Leder Feinnappa schwarz

### Dekoreinlagen



Aluminium matt gebürstet

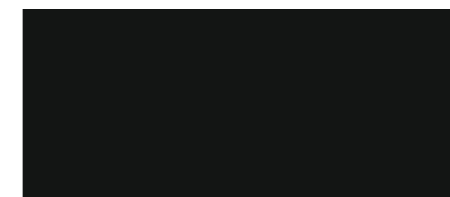

Klavierlack schwarz

## S line Sportpaket

Aluminium-Gussräder, Größe 8 J x 19 mit Reifen 235/55 R 19, im 5-Speichen-Design;  
optional: Aluminium-Gussräder, Größe 8 J x 19 mit Reifen 235/55 R 19, im 5-Arm-Offroad-Design;  
Aluminium-Gussräder, Größe 8,5 J x 20 mit Reifen 255/45 R 20, im 20-Speichen-Design, zweiteilig, im 5-Speichen-Design, im 7-Doppelspeichen-Design oder im 5-Doppelspeichen-Offroad-Design

S line Sportfahrwerk der quattro GmbH mit dynamischerer Fahrwerksabstimmung

S line Schriftzüge auf den vorderen Kotflügeln

Einstiegsleisten mit S line Schriftzug, zusätzlich Ladekantenschutz in Edelstahl

Innenraum, Armaturentafel und Dachhimmel in schwarz mit wahlweise silbernen oder schwarzen Nähten auf Stoff/Leder- bzw. Alcantara gelocht/Leder-Sitzbezügen, Sportlederlenkrad, Schalthebelmanschette sowie Fußmatten

S line Dekoreinlagen in Aluminium matt gebürstet; optional: in Klavierlack schwarz

Sportsitze inklusive elektrischer Lendenwirbelstütze

**Für Sitzbezüge, Lenkräder und Lackierungen bestehen folgende Wahlmöglichkeiten:**

Sitzbezüge in Stoff Sprint/Leder, Alcantara gelocht/Leder, Leder Milano oder Leder Feinnappa, jeweils in schwarz und mit S line Prägung in den Lehnen der Vordersitze

S line Sportlederlenkrad im 3-Speichen-Design oder S line Multifunktions-Sportlederlenkrad im 3-Speichen-Design mit oder ohne Schaltfunktion, jeweils in Leder schwarz und mit S line Emblem. Hinweis: bei Bestellung des Audi lane assist nur kombinierbar mit dem jeweiligen Lederlenkrad im 4-Speichen-Design ohne S line Emblem

Lackierung in allen Serienfarben, als zusätzliche Farboptionen in den Sonderfarben Daytonagrau Perleffekt und Monzasilber Metallic

### zusätzliche Außenfarboptionen



Daytonagrau Perleffekt



Monzasilber Metallic



Audi Q5 in Amethystgrau Metallic, mit Aluminium-Gussrädern im 10-Speichen-Design. Ausstattung: Designpaket Leder Milano kardamombeige, Armaturentafel in pimentbeige, Dekoreinlagen in Eschemaserholz braun naturell, Multifunktions-Sportlederlenkrad im 3-Speichen-Design, MMI® Navigation plus, Bang & Olufsen Sound System.



Audi Q5 in Quarzgrau Metallic, mit Aluminium-Gussrädern im 5-Arm-Design. Ausstattung: Designpaket Leder Feinnappa mit Sportsitzen vorn in sternsilber mit Kontrastnaht, Armaturentafel in graphitgrau, Dekoreinlagen in Aluminium Dimension silber, Multifunktions-Sportlederlenkrad im 3-Speichen-Design mit Schaltwippen, MMI® Navigation plus, Bang & Olufsen Sound System.



## Lackierungen

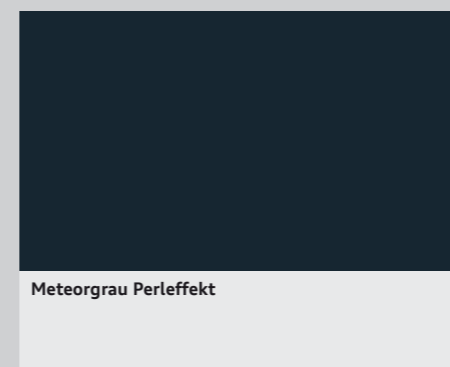
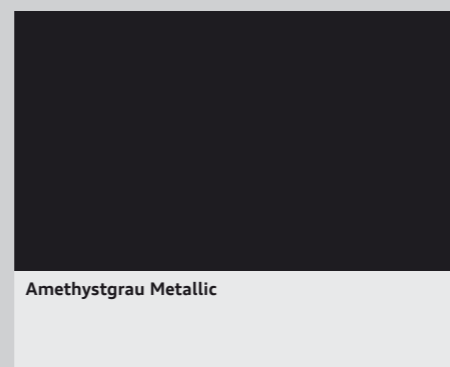
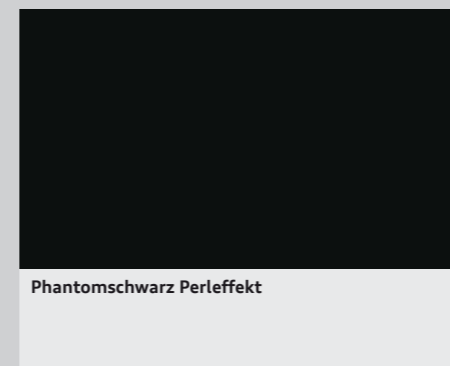
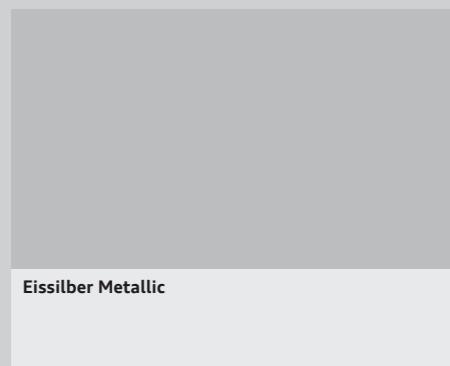
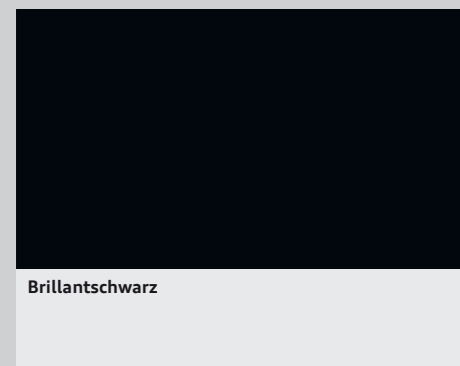
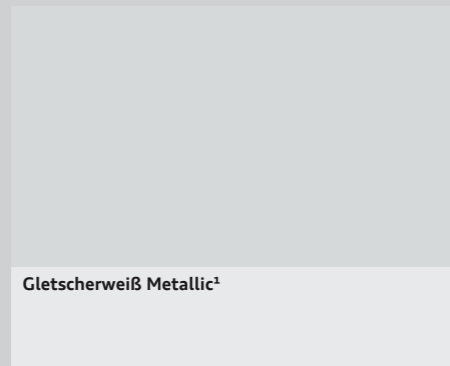
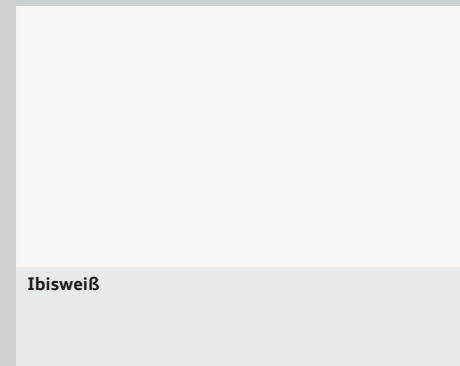

## Kontrastlackierungen

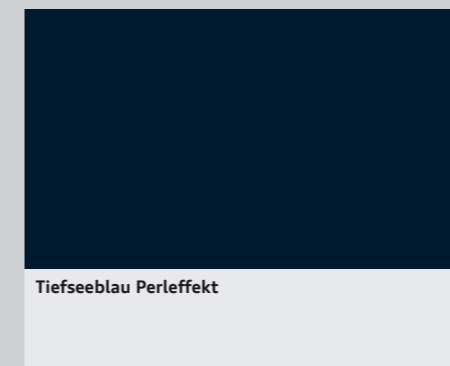
**Lackierungen: Uni**

Stoßfängerunterteil vorn und hinten sowie Türaufsatzleisten in Schwarz matt (Kontrast- oder Volllackierung optional wählbar)

**Lackierungen: Metallic/Perleffekt**

Stoßfängerunterteil vorn und hinten sowie Türaufsatzleisten in Schwarz matt (Kontrast- oder Volllackierung optional wählbar)

**Individuelllackierungen Audi exclusive**

Ein Angebot der quattro GmbH

**Kontrastlackierung**

Stoßfängerunterteil vorn und hinten sowie Türaufsatzleisten lackiert (in Platinumgrau matt oder Aluminiumsilber matt, je nach Außenfarbe)

**Volllackierung**

Stoßfängerunterteil vorn und hinten sowie Türaufsatzleisten in Wagenfarbe lackiert

Welche Ausstattung in Ihrem Land Serie ist und welche Sonderausstattungen erhältlich sind, erfahren Sie bei Ihrem lokalen Audi Partner.

¹ Über den genauen Einsatztermin informieren Sie sich bitte bei Ihrem Audi Partner.

## Normalsitze

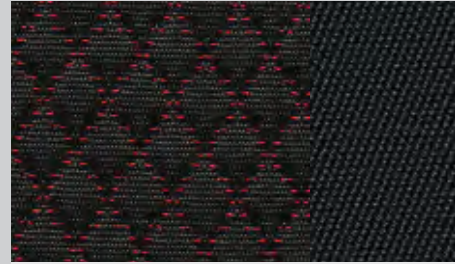

Stoff Steppe schwarz-orange



Stoff Havanna schwarz-zimtbraun

## Sportsitze

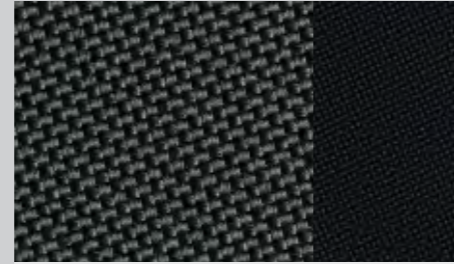

Stoff Micron schwarz



Alcantara/Leder schwarz

## Normalsitze



Leder Milano schwarz

## Normal- und Sportsitze



Leder Feinnappa schwarz

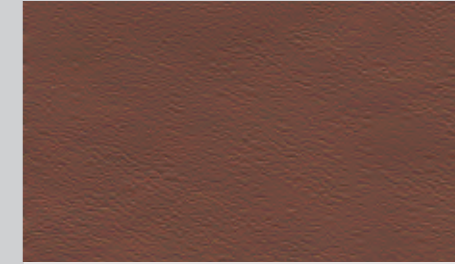

Leder Feinnappa zimtbraun



Stoff Steppe lichtgrau



Stoff Havanna lichtgrau



Stoff Micron lichtgrau



Alcantara/Leder lichtgrau

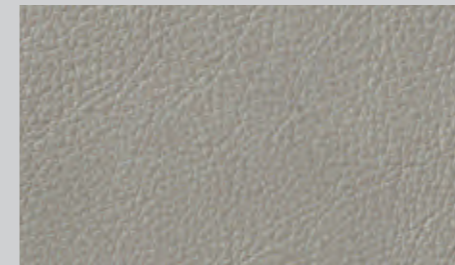

Leder Milano lichtgrau

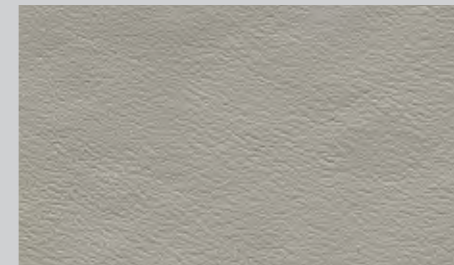

Leder Feinnappa lichtgrau

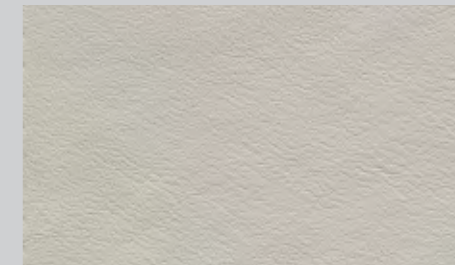

Leder Feinnappa sternsilber

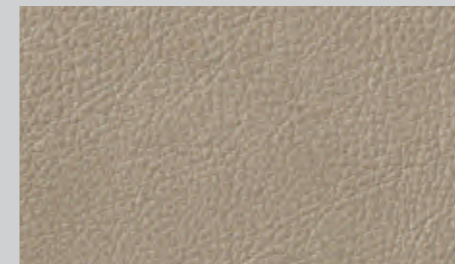

Stoff Havanna kardamombeige

LederAusstattungen Audi exclusive.  
Ein Angebot der quattro GmbH

Leder Milano kardamombeige

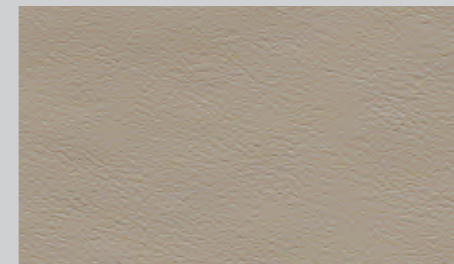

Leder Feinnappa kardamombeige

LederAusstattungen Audi exclusive.  
Ein Angebot der quattro GmbH

## Sportsitze

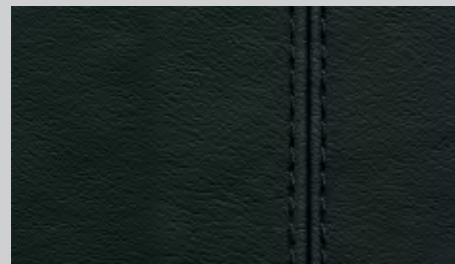

Leder Feinnappa schwarz

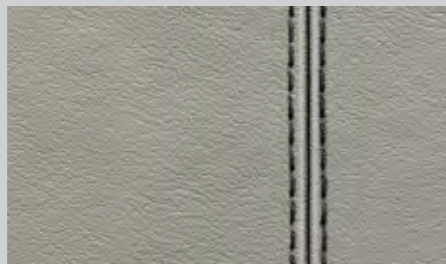

Leder Feinnappa lichtgrau mit Kontrastnähten

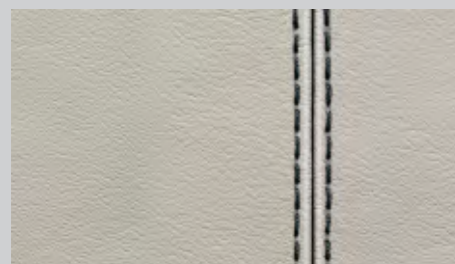

Leder Feinnappa sternsilber mit Kontrastnähten

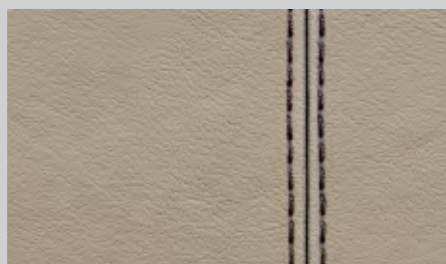

Leder Feinnappa kardamombeige mit Kontrastnähten

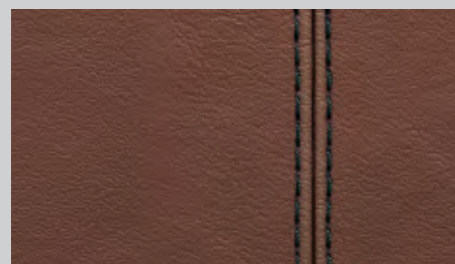

Leder Feinnappa zimtbraun mit Kontrastnähten

## Klimakomfortsitze

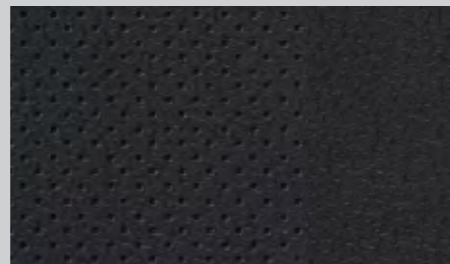

Leder Milano schwarz

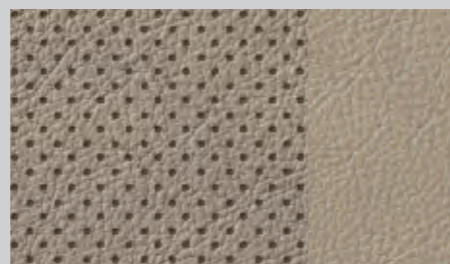

Leder Milano kardamombeige



Leder Milano lichtgrau



Leder ausstattungen Audi exclusive. Ein Angebot der quattro GmbH

**Normalsitze vorn**

mit manueller Höhen-, Längs- und Kopfstützeinstellung sowie Lehnenneigungseinstellung

**Sportsitze vorn**

mit ausgeprägten Sitzwangen für besseren Seitenhalt in Kurven sowie mit elektrischer 4-Wege-Lendenwirbelstütze, Neigung der Sitzfläche manuell einstellbar, mit ausziehbarer Oberschenkelauflage

**Klimakomfortsitze vorn**

exklusive Sitzvariante mit ausgeprägten Seitenwangen und weichem Aufbau für luxuriösen Komfort; aktiv belüft- und beheizbar, automatisches Zuheizen als Unterkühlschutz; perforiertes Leder auf den belüfteten Sitzflächen der Vordersitze und auf den nicht belüfteten Sitzflächen der beiden äußeren Rücksitzplätze. (Nur in Verbindung mit Leder Milano perforiert, Sitzheizung vorn, Komfortklimaautomatik 3-Zonen, Vordersitzen mit elektrischer Einstellung und Mittelarmlehne vorn bestellbar)

**Stoff Steppe**

Sitzmittelbahn in Stoff Steppe, Sitzseitenwangen und Kopfstütze in Stoff uni

**Alcantara-Leder-Kombination**

Sitzmittelbahn in Alcantara, Sitzseitenwangen und Kopfstützenmittelbahn in Leder. (Nur in Verbindung mit Sportsitzen bestellbar)

**Leder Milano**

Sitzbezug und Kopfstützenmittelbahn in Leder Milano

**Leder Milano perforiert**

Sitzbezug und Kopfstützenmittelbahn in Leder Milano, belüftete Sitzflächen der Vordersitze und nicht belüftete Sitzflächen der äußeren beiden Rücksitzplätze in Leder Milano perforiert. (Nur in Verbindung mit Klimakomfortsitzen vorn bestellbar)

**Lederausstattung Feinnappa**

Sitzbezug, Kopfstütze und Armauflage in den Türen in Leder Feinnappa

**Lederpaket**

belederte Armauflage und belederte Instrumententafelabdeckung in Leder Feinnappa. (Nur in Verbindung mit Sitzbezug in Leder oder in Alcantara-Leder-Kombination bestellbar)

**Designpaket Stoff Havanna mit Normalsitzen vorn**

Sitzmittelbahn in Stoff Havanna, Sitzseitenwangen und Kopfstütze in Stoff uni; Dekoreinlagen wahlweise in Nussbaumwurzelholz natur, Eschemaserholz braun naturell, Eschemaserholz mandelbeige oder Aluminium Dimension silber

**Designpaket Stoff Micron mit Sportsitzen vorn**

Sitzmittelbahn in Stoff Micron, Sitzseitenwangen und Kopfstütze in Stoff uni; Sportsitze vorn, elektrische 4-Wege-Lendenwirbelstütze für Fahrer- und Beifahrersitz, horizontal und vertikal einstellbar; Dekoreinlagen wahlweise in Nussbaumwurzelholz natur, Eschemaserholz braun naturell, Eschemaserholz mandelbeige oder Aluminium Dimension silber

**Designpaket Alcantara/Leder mit Sportsitzen vorn**

Sitzbezug in Alcantara-Leder-Kombination; Sportsitze vorn, elektrische 4-Wege-Lendenwirbelstütze für Fahrer- und Beifahrersitz, horizontal und vertikal einstellbar; Dekoreinlagen wahlweise in Nussbaumwurzelholz natur, Eschemaserholz braun naturell, Eschemaserholz mandelbeige oder Aluminium Dimension silber

Welche Ausstattung in Ihrem Land Serie ist und welche Sonderausstattungen erhältlich sind, erfahren Sie bei Ihrem lokalen Audi Partner.

**Designpaket Leder Milano mit Normalsitzen vorn**

Sitzbezug in Leder Milano; Dekoreinlagen wahlweise in Nussbaumwurzelholz natur, Eschemaserholz braun naturell, Eschemaserholz mandelbeige oder Aluminium Dimension silber

**Designpaket Leder Milano mit Sportsitzen vorn**

Sitzbezug in Leder Milano; Sportsitze vorn, elektrische 4-Wege-Lendenwirbelstütze für Fahrer- und Beifahrersitz, horizontal und vertikal einstellbar; Dekoreinlagen wahlweise in Nussbaumwurzelholz natur, Eschemaserholz braun naturell, Eschemaserholz mandelbeige oder Aluminium Dimension silber

**Designpaket Leder Feinnappa mit Normalsitzen vorn**

Sitzbezug und Armlehnen in Leder Feinnappa; Dekoreinlagen wahlweise in Nussbaumwurzelholz natur, Eschemaserholz braun naturell, Eschemaserholz mandelbeige oder Aluminium Dimension silber

**Designpaket Leder Feinnappa mit Sportsitzen vorn**

Sitzbezug und Armlehnen in Leder Feinnappa; Sportsitze vorn, elektrische 4-Wege-Lendenwirbelstütze für Fahrer- und Beifahrersitz, horizontal und vertikal einstellbar; Dekoreinlagen wahlweise in Nussbaumwurzelholz natur, Eschemaserholz braun naturell, Eschemaserholz mandelbeige oder Aluminium Dimension silber

**Designpaket Audi exclusive Alcantara/Leder mit Sportsitzen**

Sitzseitenwangen, Kopfstütze und Mittelarmlehne (soweit mitbestellt) in Leder, Sitzmittelbahn in Alcantara. Lehenabdeckung, Anbauteile Sitz in Innenausstattungsfarbe. Zusätzlich Sportsitze vorn mit elektrischer Lendenwirbelstütze. Optional: farbige Nähte auf Sitzseitenwangen und Kopfstützen. Ein Angebot der quattro GmbH

**Designpaket Audi exclusive Leder Feinnappa**

Sitzbezüge und Mittelarmlehne (soweit mitbestellt) in Leder Feinnappa, Sitzanbauteile und Lehenabdeckung farbangepasst in Innenausstattungsfarbe. Optional: farbige Nähte auf Sitzseitenwangen und Kopfstützen. Ein Angebot der quattro GmbH

**Designpaket Audi exclusive Leder Feinnappa Plus**

Sitzbezüge, Lehenabdeckung, Armauflage in den Türen und Mittelarmlehne (soweit mitbestellt) in Leder Feinnappa, Sitzanbauteile sind entsprechend dem Leder farbig angepasst (nur in Verbindung mit elektrisch einstellbaren Vordersitzen bestellbar). Optional: farbige Nähte auf Sitzseitenwangen und Kopfstützen. Ein Angebot der quattro GmbH

**Designpaket Audi exclusive Leder Feinnappa mit Sportsitzen**

Sitzbezüge und Mittelarmlehne (soweit mitbestellt) in Leder Feinnappa, Sitzanbauteile und Lehenabdeckung farbangepasst in Innenausstattungsfarbe. Zusätzlich Sportsitze vorn mit elektrischer Lendenwirbelstütze. Optional: farbige Nähte auf Sitzseitenwangen und Kopfstützen. Ein Angebot der quattro GmbH

**Designpaket Audi exclusive Leder Feinnappa Plus mit Sportsitzen**

Sitzbezüge, Lehenabdeckung, Armauflage in den Türen und Mittelarmlehne (soweit mitbestellt) in Leder Feinnappa, Sitzanbauteile sind entsprechend dem Leder farbig angepasst (nur in Verbindung mit elektrisch einstellbaren Vordersitzen bestellbar). Zusätzlich Sportsitze vorn mit elektrischer Lendenwirbelstütze. Optional: farbige Nähte auf Sitzseitenwangen und Kopfstützen. Ein Angebot der quattro GmbH

**Designpaket Audi exclusive Leder Valcona mit Klimakomfortsitz**

Sitzseitenwangen, Kopfstütze und Mittelarmlehne (soweit mitbestellt) in Leder Valcona, Sitzmittelbahn in Leder Valcona gelocht, Sitzanbauteile und Lehenabdeckung farbangepasst in Innenausstattungsfarbe. Zusätzlich Klimakomfortsitze vorn. Optional: farbige Nähte auf Sitzseitenwangen und Kopfstützen. Ein Angebot der quattro GmbH

**Designpaket Audi exclusive Leder Valcona Plus mit Klimakomfortsitz**

Sitzseitenwangen, Kopfstütze, Lehenabdeckung, Armauflage in den Türen und Mittelarmlehne (soweit mitbestellt) in Leder Valcona, Sitzmittelbahn in Leder Valcona gelocht, Sitzanbauteile sind entsprechend dem Leder farbig angepasst (nur in Verbindung mit elektrisch einstellbaren Vordersitzen bestellbar). Zusätzlich Klimakomfortsitze vorn. Optional: farbige Nähte auf Sitzseitenwangen und Kopfstützen. Ein Angebot der quattro GmbH

**Dachhimmel in Stoff**

abhängig von der gewählten Innenausstattungsfarbe in lichtgrau oder leinenbeige

**Dachhimmel in Stoff schwarz****Dachhimmel in Alcantara**

lichtgrau oder schwarz. (Nur in Verbindung mit Lichtpaket bestellbar)

**Dachhimmel Audi exclusive in Alcantara schwarz mit Kontrastnaht**

Dachhimmel in schwarz, Naht individuell wählbar in verschiedenen Audi exclusive Farben. (Nur in Verbindung mit Lichtpaket bestellbar.) Ein Angebot der quattro GmbH

## Dekoreinlagen



Micrometallic platin

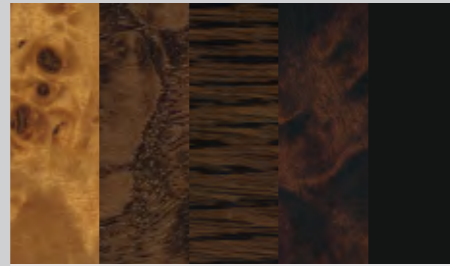
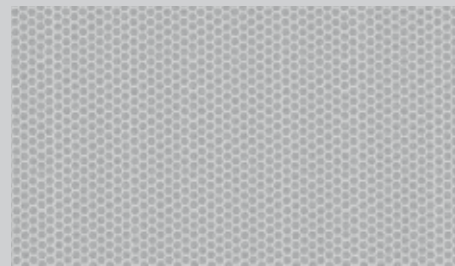

Eschemaserholz braun naturell

Dekoreinlagen Audi exclusive.  
Ein Angebot der quattro GmbHDekoreinlagen Carbon Audi exclusive.  
Ein Angebot der quattro GmbH

Aluminium Dimension silber

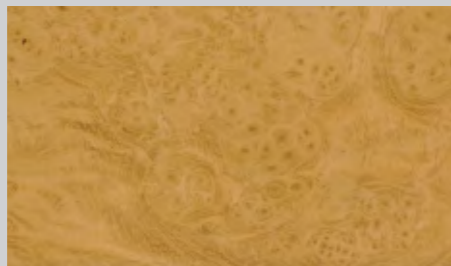

Eschemaserholz mandelbeige

**Dekoreinlagen**  
in Micrometallic platin

**Dekoreinlagen**  
in Aluminium Dimension silber, Nussbaumwurzelholz natur, Eschemaserholz braun naturell oder Eschemaserholz mandelbeige in Schalttafel, Türverkleidungen sowie in der Mittelkonsole, wenn die Mittelarmlehne mitbestellt wurde. (Bestellbar über Designpakete)

**Dekoreinlagen Audi exclusive**  
in verschiedenen Audi exclusive Hölzern erhältlich. Ein Angebot der quattro GmbH

**Dekoreinlagen Carbon Audi exclusive**  
Ein Angebot der quattro GmbH

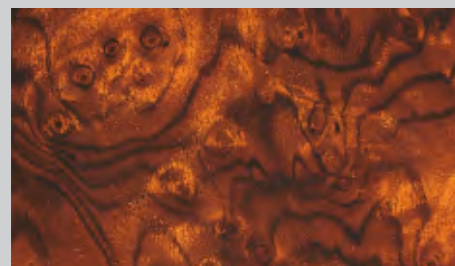

Nussbaumwurzelholz natur

Aluminium-Schmiedeleichtbauräder  
im 7-Speichen-Design,  
Größe 8 J x 17 mit Reifen 235/65 R 17Aluminium-Gussräder  
im 10-Speichen-V-Design,  
Größe 8 J x 18 mit Reifen 235/60 R 18Aluminium-Gussräder  
im 6-Arm-Design,  
Größe 8 J x 17 mit Reifen 235/65 R 17Aluminium-Gussräder  
im 5-Arm-Design,  
poliert, Größe 8 J x 19 mit Reifen  
235/55 R 19Aluminium-Gussräder  
im 6-Speichen-Parabol-Design,  
Größe 8 J x 18 mit Reifen 235/60 R 18Aluminium-Gussräder  
im 10-Speichen-Design,  
Größe 8 J x 19 mit Reifen 235/55 R 19



**Aluminium-Gussräder im 5-Arm-Design,**  
Größe 8,5 J x 20 mit Reifen 255/45 R 20,  
inklusive Radhausleisten



**Aluminium-Gussräder Audi exclusive im 5-Doppelspeichen-Offroad-Design,**  
Größe 8,5 J x 20 mit Reifen 255/45 R 20,  
inklusive Radhausleisten. Ein Angebot der quattro GmbH



**Aluminium-Gussräder Audi exclusive im 20-Speichen-Design,**  
zweiteilig, Größe 8,5 J x 20 mit Reifen 255/45 R 20, inklusive Radhausleisten.  
Ein Angebot der quattro GmbH



**Aluminium-Gussräder Audi exclusive im 5-Arm-Offroad-Design,**  
Größe 8 J x 19 mit Reifen 235/55 R 19,  
inklusive Radhausleisten. Ein Angebot der quattro GmbH



**Aluminium-Gussräder Audi exclusive im 5-Segmentspeichen-Design<sup>1</sup>,**  
Größe 8,5 J x 20 mit Reifen 255/45 R 20,  
inklusive Radhausleisten. Ein Angebot der quattro GmbH



**Winter-Aluminium-Schmiedeleicht- bauräder im 7-Speichen-Design,**  
Größe 7 J x 17 mit Reifen 235/65 R 17 H,  
schneekettentauglich, zulässige Höchst-  
geschwindigkeit 210 km/h



**Aluminium-Gussräder Audi exclusive im 5-Speichen-Design,**  
Größe 8 J x 19 mit Reifen 235/55 R 19.  
Ein Angebot der quattro GmbH



**Aluminium-Gussräder Audi exclusive im 7-Doppelspeichen-Design,**  
Größe 8,5 J x 20 mit Reifen 255/45 R 20,  
inklusive Radhausleisten. Ein Angebot der quattro GmbH



**Winter-Aluminium-Gussräder im 5-Arm-Design,**  
Größe 8,5 J x 20 mit Reifen 255/45 R 20,  
nicht schneekettentauglich, inklusive  
Radhausleisten, zulässige Höchstgeschwin-  
digkeit 240 km/h

**Radschrauben diebstahlhemmend**  
nur durch mitgelieferten Adapter zu lösen

**Reifenreparaturset**  
mit 12-Volt-Kompressor und Reifendichtmittel, zulässige Höchstgeschwindigkeit 80 km/h

**Reservefahrad**  
inklusive Wagenheber im Gepäckraum, zulässige Höchstgeschwindigkeit 80 km/h

**Reifendruck-Kontrollanzeige**  
optische und akustische Warnung bei Druckverlust an einem oder mehreren Rädern;  
Anzeige im Fahrerinformationssystem

**Bordwerkzeug**  
im Gepäckraum

**Wagenheber**  
im Gepäckraum

Welche Ausstattung in Ihrem Land Serie ist und welche Sonderausstattungen erhältlich sind, erfahren Sie bei Ihrem lokalen Audi Partner.

<sup>1</sup> Wahlweise auch in Titanoptik.

## Licht

**Scheinwerfer**

Halogenscheinwerfer in Freiformtechnik mit Klarglasabdeckung, Blinkleuchten, elektrischer Leuchtweitenregulierung und Parklichtschaltung

**Heckleuchten**

in Rot, mit Rückfahrleuchten in Weiß, Nebelschlussleuchten integriert, bei geöffneter Gepäckraumklappe Heckleuchtenfunktion im Leuchtenband des Stoßfängers

**Tagfahrlicht**

mit geringer Energieaufnahme. (In Verbindung mit optionalem Xenon plus als LED-Band ausgeführt)

**Nebelscheinwerfer**

Halogentechnik, in den Stoßfänger integriert, zur besseren Ausleuchtung der Fahrbahn bei schlechten Sichtverhältnissen

**Fernlichtassistent**

erkennt im Rahmen der Systemgrenzen selbstständig Scheinwerfer des Gegenverkehrs, Rückleuchten von anderen Verkehrsteilnehmern und Ortschaften. Je nach Verkehrssituation wird das Fernlicht automatisch ein- oder ausgeschaltet. Das System verbessert somit die Sicht des Fahrers und sorgt für einen Zugewinn an Komfort durch entspannteres Fahren. (Nur in Verbindung mit Innenspiegel automatisch abblendend bestellbar)

**Xenon plus**

mit erhöhter Lichtleistung für Abblend- und Fernlicht, inklusive Scheinwerfer-Reinigungsanlage, automatisch-dynamischer Leuchtweitenregelung und Tagfahrlichtband sowie Heckleuchten, Bremslicht und Blinker hinten in LED-Technik

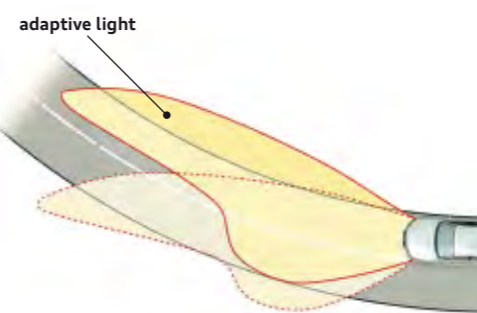
**adaptive light**

dynamisches Kurvenlicht durch schwenkbare Scheinwerfer, zur besseren Ausleuchtung des Kurvenverlaufs schwenken die Scheinwerfer ab einer Geschwindigkeit von ca. 10 km/h bis 110 km/h in die Kurve. (Nur in Verbindung mit Xenon plus bestellbar)

**Scheinwerfer-Reinigungsanlage**

arbeitet mit Wasser und Hochdruck, für bessere Leuchtkraft und gute Sicht. (Serie in Verbindung mit Xenon plus)

**Innenbeleuchtung**

mit Abschaltverzögerung und Kontaktschaltern an allen Türen; Leuchte vorn mit 2 zusätzlichen Leseleuchten, Leuchten hinten mit Leseleuchtenfunktion, beleuchteter Aschenbecher vorn, Handschuhkasteninnenleuchte, Kofferraumleuchten, Heckklappenleuchte, Türrückstrahler passiv

**Lichtpaket**

Ambientebeleuchtung, beleuchtete Ausströmer, Make-up-Leuchten, Fußraumleuchten vorn und hinten, Türinnenbetätigung, aktive Türwarnleuchten, aktive Einstiegsleuchten, in Verbindung mit Licht-/Regensensor zusätzlich Vorfeldleuchten links und rechts

**Licht-/Regensensor**

zur Steuerung der automatischen Fahrlichtschaltung, der coming home/leaving home Funktion und der automatischen Scheibenwischerfunktion, inklusive Frontscheibe mit grauem Colorstreifen am oberen Rand

## Spiegel

**Außenspiegel mit integriertem LED-Blinker**

elektrisch einstellbar, Gehäuse in Wagenfarbe, Spiegelglas links asphärisch

**Außenspiegel**

wahlweise:

**beheizbar**, inklusive beheizbarer Scheibenwaschdüsen

**elektrisch anklapp-, einstell- und beheizbar**

**elektrisch anklapp-, einstell-, beheizbar und automatisch abblendend.**

(Nur in Verbindung mit Innenspiegel automatisch abblendend bestellbar)

**beheizbar, automatisch abblendend, elektrisch anklappbar und mit Memory-Funktion.**

(Nur in Verbindung mit Memory-Funktion für Fahrersitz sowie Innenspiegel automatisch abblendend bestellbar)

**Innenspiegel**

abblendbar

**Innenspiegel**

wahlweise:

**automatisch abblendend mit Licht-/Regensensor** zur Steuerung der automatischen Fahrlichtschaltung und der Scheibenwischer, inklusive coming home/leaving home Funktion: verzögertes Aus-/automatisches Einschalten von Hauptscheinwerfern, Heck- und Kennzeichenleuchten beim Abstellen/Öffnen des Fahrzeugs, inklusive Frontscheibe mit grauem Colorstreifen und Akustikverglasung, dadurch verbesserter Dämmwert der Frontscheibe und verminderte Geräusche von außen

**automatisch abblendend mit Licht-/Regensensor und digitaler Kompassanzeige** ermöglicht zusätzlich eine digitalisierte Anzeige der aktuellen Himmelsrichtung, die 8 Himmelsrichtungen (N, NE, E, SE, S, SW, W, NW) werden in englischer Sprache angezeigt

**Make-up-Spiegel**

in Fahrer- und Beifahrersonnenblende

## Dachsystem

**Panorama-Glasdach**

zweiteilig, elektrische Betätigung zum Aufstellen und Öffnen des vorderen Glasteils; getönter Glaseinsatz, an jeder Position elektrisch einstellbarer, feinmaschiger Sonnenschutz über die gesamte Glasfläche; Komfortschließung von außen über die Zentralverriegelung; sorgt durch die helle Innenraumatmosfera für ein offenes Raumgefühl und ausgestellt für eine angenehme Frischluftzufuhr während der Fahrt



## Schließsysteme

**Zentralverriegelung**

mit Autolock-Funktion und in den Fahrzeugschlüssel integrierter Funkfernbedienung

**Funkfernbedienung**

für die Zentralverriegelung, in den Fahrzeugschlüssel integriert; entriegelt und verriegelt auf Fingerdruck Türen, Fenster, Gepäckraum und die Tankklappe – mit variablem Wechselcode

**Komfortschlüssel**

Zugangs- und Wegfahrberechtigungssystem, der Schlüssel muss lediglich mitgeführt werden; Starten und Abstellen des Motors über die Engine-Start-Stop-Taste in der Mittelkonsole, Verriegelung des Fahrzeugs von außen über Taster an allen 4 Türgriffen, das Öffnen des Fahrzeugs ist auch an der Gepäckraumklappe möglich

**Wegfahrsperre elektronisch**

integriert in das Motorsteuergerät, automatische Aktivierung durch Fahrzeugschlüssel

**Gepäckraumklappe elektrisch öffnend und schließend**

Öffnen über Taste auf dem Fahrzeugschlüssel, Taste in der Fahrertürverkleidung oder Softtouch-Taste in der Griffmulde an der Gepäckraumklappe, Schließen über die Taste an der Innenseite der Gepäckraumklappe, mit Zuziehhilfe und programmierbarem Öffnungswinkel der Gepäckraumklappe

**Garagentoröffner (HomeLink)**

programmierbare Funkfernbedienung, Bedientasten ins Innenlichtmodul integriert; kann zum Öffnen von bis zu 3 Garagen- und Außentoren verwendet werden; Steuerung von Sicherheitssystemen und Beleuchtungsanlagen möglich; weitere Informationen erhalten Sie bei Ihrem Audi Partner

**Diebstahlwarnanlage**

inklusive Innenraumüberwachung und Abschleppschutz durch Neigungswinkelsensor, abschaltbar, bordspannungsunabhängiges Signalhorn zur Überwachung von Türen, Front- und Gepäckraumklappe

**Vorbereitung für Ortungsassistent**

Vorbereitung zur Anbindung eines Ortungsassistenten (erhältlich über Audi Original Zubehör), mit dem das verwendete Fahrzeug lokalisiert werden kann

**Zündschloss**

elektronisch, Zündschlüssel mit Abspeicherung diverser Servicedaten

## Verglasung

**Wärmeschutzverglasung**

grün getönt, Frontscheibe aus Verbundglas

**Scheiben abgedunkelt (Privacy Verglasung)**

Heckscheibe, hintere Tür- und Seitenscheiben abgedunkelt

**Heckscheibe**

beheizbar, mit Zeitschaltung

**Scheibenwaschanlage**

Zweistufenschaltung, Intervallschaltung vierstufig einstellbar, Tipp-Wisch-Kontakt, Wasch-Wisch-Automatik, Heckscheibenwischer wischt beim Einlegen des Rückwärtsgangs für die Dauer der Rückwärtsfahrt (bei eingeschaltetem Wischer vorn)

**Sonnenblenden**

klapp- und schwenkbar, auf der Fahrer- und Beifahrerseite

**Sonnenblenden ausziehbar**

auf der Fahrer- und Beifahrerseite. (Nur in Verbindung mit Lichtpaket bestellbar)

**Sonnenschutzrollo**

für die Türscheiben hinten, manuell

**Weitere Außen- und Innenausstattungen****Vorrüstung für Anhängervorrichtung**

beinhaltet die Verkabelung bis zur Reserveradmulde, ein vorbereitetes ABS-Steuergerät sowie eine angepasste Motorkühlung. Der Teilesatz zur Nachrüstung ist über Audi Original Zubehör erhältlich

**Anhängervorrichtung<sup>1</sup>**

Kugelkopf mechanisch schwenkbar, Kugelstange und -kopf aus geschmiedetem Stahl und mit integrierter Steckdose, Bedienung über Hebel im Gepäckraum, mit Kontrollleuchte im Gepäckraum und Anzeige im Instrumenteneinsatz zur Überwachung der sicheren Verriegelung; inklusive Gespannstabilisierung über das elektronische Stabilisierungsprogramm ESP

**Glanzpaket**

Dachrahmen und Fensterschachtleisten in eloxiertem Aluminium, B- und C-Säulen-Verkleidung außen hochglänzend Schwarz

**Optikpaket Schwarz Audi exclusive**

Rahmen des Kühlergrills in Schwarz hochglänzend, Kühlergrill, Kennzeichenträger und Einfassungen der Nebelscheinwerfer (beim S line Exterieurpaket) in Schwarz matt. Ein Angebot der quattro GmbH

**Stoßfänger**

in Wagenfarbe lackiert, Stoßfängerunterteil vorn und hinten sowie Türaufsatzleisten unten in Schwarz matt

**Audi Singleframe**

Kühlergrill Steingrau, bei 3.2 FSI und 3.0 TDI hochglänzend Schwarz

**Dachreling blank**

für sichere Transporte, einteilig-fugenlos, stabil und aerodynamisch, betont die coupéhafte Dachlinie, in Aluminium eloxiert; auf Wunsch auch in Schwarz

**Dachquerträger**

aus eloxiertem, aerodynamisch und symmetrisch geformtem Aluminium-Profil, dient als Basis für Dachaufbauten wie Fahrradhalter oder Skibox, abnehmbar

**Abgasendrohre**

sichtbar, zweiflutig, je 1 Endrohr links und rechts bei 3.2 FSI, 3.0 TDI und 2.0 TFSI; sichtbar, einflutig, 2 Endrohre links bei 2.0 TDI

**Dachkantenspoiler****Modellbezeichnung/Schriftzug**

am Heck, quattro Schriftzug zusätzlich in der Kühlermaske und beifahrerseitig in der Armaturentafel; auf Wunsch auch ohne Modellbezeichnung

**Sitze/Sitzkomfort****Sitze hinten**

mit manueller Lehnenneigungseinstellung, ausklappbare Mittelarmlehne, Rücksitzlehne teilbar im Verhältnis 40:60 oder vollständig umklappbar, Lehnenfernentriegelung über Hebel in der Kofferraumseitenverkleidung

**Rücksitzbank plus**

mit manueller Lehnenneigungseinstellung, bis zu 100 mm in der Längsrichtung verschiebbar zur Vergrößerung des Gepäckraums, ausklappbare Mittelarmlehne mit 2 Getränkehaltern, Rücksitzlehne teilbar im Verhältnis 60:40 oder vollständig umklappbar; inklusive Durchladeeinrichtung, Lehnenfernentriegelung über Hebel in der Kofferraumseitenverkleidung

**4-Wege-Lendenwirbelstütze**

elektrisch, für Fahrer- und Beifahrersitz, horizontal und vertikal einstellbar

**Beifahrersitz klappbar**

ermöglicht den Transport von langen Gegenständen. (Nicht in Verbindung mit Sportsitzen vorn bzw. Vordersitzen mit elektrischer Einstellung und nicht in Verbindung mit Lendenwirbelstütze bestellbar)

**Fahrsitz elektrisch einstellbar**

elektrische Sitzhöhen- und Längseinstellung, Sitz- und Lehnenneigungseinstellung, Beifahrersitz mechanisch einstellbar. (Nur in Verbindung mit elektrischer 4-Wege-Lendenwirbelstütze für Fahrer- und Beifahrersitz bestellbar)

**Vordersitze elektrisch einstellbar**

elektrische Sitzhöhen- und Längseinstellung, Sitz- und Lehnenneigungseinstellung, mit elektrischer 4-Wege-Lendenwirbelstütze

**Memory-Funktion für den Fahrsitz**

2 verschiedene Speicherplätze für den elektrisch einstellbaren Fahrsitz und die Außenspiegel. (Außenspiegel müssen einzeln dazubestellt werden)

**Sitzheizung vorn**

beheizt Sitzflächen und Lehnen, bei Sportsitzen oder Lederausstattung auch Sitzwangen; in 6 Stufen einstellbar, für Fahrer- und Beifahrersitz getrennt regelbar

**Sitzheizung vorn und hinten**

für die Vorder- und die äußeren Fondsitze. (Nur in Verbindung mit Leder- oder Alcantara-Leder-Ausstattung bestellbar)

**Mittelarmlehne vorn**

für Fahrer und Beifahrer, in Längsrichtung um 65 mm verschiebbar, in der Neigung einstellbar, aufklappbar, mit Staufach unter der Mittelarmlehne, inklusive zweier Getränkehalter und 12-Volt-Steckdose in der Mittelkonsole

**Mittelarmlehne hinten**

in der Rücksitzlehne, klappbar

**Belederte Armauflagen in den Türverkleidungen**

in Leder Feinnappa (im Designpaket Feinnappa enthalten). (Nur in Verbindung mit Sitzbezug in Leder oder in Alcantara-Leder-Kombination bestellbar)

**Belederte Instrumententafelabdeckung Audi exclusive mit Kontrastnaht**

erhältlich in den Farben maronenbraun, sattelbraun, havannabraun, classicrot, nachtblau, islandgrün, rauchblau, jetgrau und karmesinrot, Naht individuell wählbar in verschiedenen Audi exclusive Farben. Ihr Audi Partner berät Sie gern. Ein Angebot der quattro GmbH

**Kopfstützen**

für alle Sitzplätze, hinten in L-Form; manuell verstellbar

**Kindersitzbefestigung ISOFIX für die äußeren Fondsitze**

Normhalterung zur praktischen Befestigung von Kindersitzen nach ISO-Norm

**Kindersitzbefestigung ISOFIX für den Beifahrersitz**

mit Deaktivierungsschalter für den Beifahrerairbag

**Lenkräder/Schalthebel/Bedienelemente****Lenkrad im 4-Speichen-Design**

mit Fullsize-Airbag, in Höhe und Abstand einstellbar

**Lederlenkrad im 4-Speichen-Design**

mit Fullsize-Airbag, in Höhe und Abstand einstellbar, inklusive Schalthebelknopf und Schalthebelmanschette in Leder, farblich auf die gewählte Innenausstattung abgestimmt

**Multifunktions-Lederlenkrad im 4-Speichen-Design**

mit Fullsize-Airbag, Ausstattung wie Lederlenkrad; zur Bedienung der optionalen Radioanlagen, von Sprachdialogsystem, Bluetooth-Autotelefon und Handyvorbereitung, wahlweise mit Schaltwippen hinter dem Lenkrad zum Wechseln der Fahrstufen bei S tronic

**Sportlederlenkrad im 3-Speichen-Design**

mit Fullsize-Airbag und gelochtem Leder, Ausstattung wie Lederlenkrad

**Multifunktions-Sportlederlenkrad im 3-Speichen-Design**

mit Fullsize-Airbag und gelochtem Leder, Ausstattung wie Lederlenkrad; zur Bedienung der optionalen Radioanlagen, von Sprachdialogsystem, Bluetooth-Autotelefon und Handyvorbereitung, wahlweise mit Schaltwippen hinter dem Lenkrad zum Wechseln der Fahrstufen bei S tronic

**Lenkradkranz individualisiert mit Audi exclusive Leder**

in allen Audi exclusive Farben erhältlich; Naht individuell wählbar in verschiedenen Audi exclusive Farben. Ein Angebot der quattro GmbH

**Schaltknopf Audi exclusive in Aluminium**

Ein Angebot der quattro GmbH

**Bedienelemente individualisiert mit Audi exclusive Leder**

Lenkradkranz, Schalthebel und Schalthebelmanschette beledert; in allen Audi exclusive Farben erhältlich; Naht individuell wählbar in verschiedenen Audi exclusive Farben. Ein Angebot der quattro GmbH

**Klimatisierung****Klimaautomatik**

mit sonnenstandsabhängiger Regelung, regelt elektronisch die Lufttemperatur, -menge und -verteilung, mit Stauluftregelung und manuellem Umluftbetrieb, Staub- und Pollenfilter, Defrosterdüsen für Windschutz- und Seitenscheiben, Schlüsselkennung



#### Komfortklimaautomatik 3-Zonen

mit sonnenstandsabhängiger Regelung, regelt elektronisch die Lufttemperatur, -menge und -verteilung, getrennte Temperaturverteilung für Fahrer- und Beifahrerseite und den Fond, Temperatureinstellung und Luftverteilung vorn jeweils links und rechts einstellbar, Klimabedienteil zur Einstellung der Fondraumtemperatur in der Mittelkonsole hinten, automatische Umluftregelung durch Luftgütesensor, Klimabedienteil vorn mit digitaler Anzeige, indirekte Belüftung, Klimatisierung des Handschuhfachs durch Drehregler im Handschuhfach, beinhaltet einen Regen-, Licht- und Feuchtesensor, mit Kombifilter. (Nur in Verbindung mit Mittelarmlehne vorn bestellbar)

#### Standheizung/-lüftung

die Heizung erwärmt den Innenraum und hält die Scheiben eisfrei, die Standlüftung führt Frischluft zu und senkt die Innenraumtemperatur, mit Timer, separater Funkfernbedienung mit Funkrückmeldung

#### Gepäcksicherungs- und Ablagesysteme

##### Ablagefächer

in den Türverkleidungen vorn und hinten

##### Handschuhfach

auf der Beifahrerseite, mit Beleuchtung

##### Brillenfach

im Innenlichtmodul vorn über dem Innenspiegel

##### Ablagepaket

beinhaltet Ablagenetze an der Lehne der Vordersitze, Ablagefach unter den Vordersitzen, Netz im Beifahrerfußraum, Multifixierpunkt im Beifahrerfußraum, abschließbares Handschuhfach, Gepäckspinne am Kofferraumboden, Netz unter der Hutablage

##### Getränkehalter

zweifach in der Mittelkonsole zwischen den Vordersitzen



#### Getränkehalter klimatisiert

in der Mittelkonsole zwischen den Vordersitzen, hält die Getränke warm bzw. kühl, der zweite Getränkehalter auf der Beifahrerseite ist nicht klimatisiert. (Nur in Verbindung mit Mittelarmlehne vorn bestellbar)

#### Flaschenhalter

zur Unterbringung von bis zu vier 1,5-Liter-Flaschen in den Türverkleidungen vorn und hinten

#### Taschenhaken

zweifach im Kofferraum

#### Trennnetz

karosserie-seitig oder an der umgeklappten Rücksitzlehne zu befestigen, sowohl bei hochgestellter oder einseitig umgeklappter als auch bei ganz umgeklappter Rücksitzlehne hilfreich, herausnehmbar

#### Verzurrösen

vierfach im Gepäckraum, zur Befestigung von Gepäckstücken und Gegenständen, Einhängpunkte für die Gepäckspinne

#### Wendematte

für den Gepäckraum, einseitig Velours bzw. gummiert, zur Abdeckung des Gepäckraums auch bei umgeklappter Rücksitzlehne, mit ausfaltbarer Schutzfolie für die Ladekante und den Stoßfänger

#### Ladeboden

entnehmbar

#### Ski-/Snowboardtasche

entnehmbar, durch Einhängegurt fixierbar, für den praktischen Transport von langen Gegenständen, z. B. bis zu 4 Paar Ski mit bis zu 200 cm Länge oder 2 Snowboards. (Nur in Verbindung mit Rücksitzbank plus bestellbar)

#### Schmutzwanne

unter dem Ladeboden; bei gleichzeitiger Bestellung des Reservefaltrads bzw. eines Sound Systems mit Subwoofer in kleiner Ausführung



#### Schienensystem mit Fixierset

im Gepäckraum, mit Teleskopstange, Befestigungsgurt und 4 variablen Verzurrösen zur individuellen Aufteilung des Gepäckraums und zur Fixierung von Gegenständen

#### Gepäckraumabdeckung

entnehmbar

#### Weitere Innenausstattungen

#### Fußraumauskleidung

in Teppich Velours, auf die Interieurfarbe abgestimmt

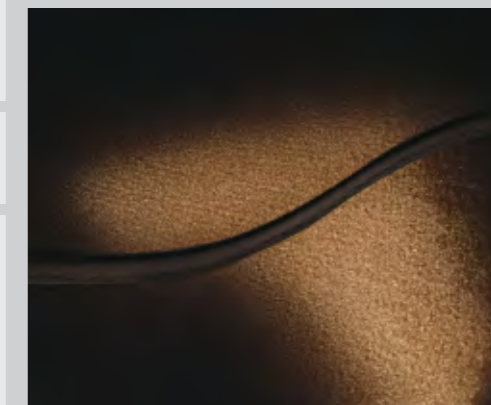

#### Teppichboden inklusive Fußmatten

**Audi exclusive**  
Teppichboden inkl. Fußmatten mit Lederkeder. Kombination Teppich, Matte und Keder nach Wunsch in verschiedenen Audi exclusive Farben bestellbar. Ihr Audi Partner berät Sie gern. Ein Angebot der quattro GmbH

#### Fußmatten vorn

abgestimmt auf die jeweilige Teppichfarbe, aus Velours

**Fußmatten vorn und hinten**

abgestimmt auf die jeweilige Teppichfarbe, aus Velours

**Fußmatten Audi exclusive**

Fußmatten mit Lederkeder. Matte und Keder nach Wunsch in verschiedenen Audi exclusive Farben bestellbar. Ihr Audi Partner berät Sie gern. Ein Angebot der quattro GmbH

**Einstiegsleisten**

in Kunststoff

**Einstiegsleisten und Ladekantenschutz**

Einstiegsleisten auf den Türschwelleren in Aluminium und Ladekantenschutz in Edelstahl

**Fensterheber**

vorn und hinten elektrisch, mit Überschusskraftbegrenzung, Tipp-Auf-/Tipp-Zu-Funktion mit Komfortschaltung

**Zigarettenanzünder und Aschenbecher**

Aschenbecher in der Mittelkonsole vorn und hinten, Zigarettenanzünder vorn

**Haltegriffe**

gedämpft, vierfach, klappbar, im Dachbereich versenkt, Kleiderhaken an den hinteren Haltegriffen

**Mittelkonsole**

erhöht, mit Ablagebox und Rollo

**Steckdosen 12 Volt**

an der Mittelkonsole hinten sowie im Gepäckraum

**Aluminiumoptik im Interieur**

Elemente an Ausströmern, Blende um Zentralmonitor, Lichtschaltern, Außenspiegelverstellung, elektromechanischer Parkbremse und Spange an Rollo in Mittelkonsole im Innenraum in Aluminiumoptik

**MMI® und Navigationssysteme****Fahrerinformationssystem**

versorgt Sie auf einem Monochromdisplay mit Informationen von Bordcomputer, Auto-Check-System, Anzeigeumfängen des MMI-Systems (sofern mitbestellt) sowie digitaler Geschwindigkeitsanzeige. Außerdem wird das Display bei Fahrzeugen mit Schaltgetriebe zur Schaltanzeige verwendet. Das integrierte Effizienzprogramm unterstützt Sie mit Verbrauchsdatenübersichten, der Anzeige von Zusatzverbrauchern und Sparhinweisen für besonders ökonomisches Fahren

**Fahrerinformationssystem mit Farbdisplay**

versorgt Sie auf einem hochauflösenden Display mit Informationen von Bordcomputer, Auto-Check-System, Anzeigeumfängen des MMI-Systems (sofern mitbestellt) sowie digitaler Geschwindigkeitsanzeige. Außerdem wird das Display bei Fahrzeugen mit Schaltgetriebe zur Schaltanzeige verwendet. Das integrierte Effizienzprogramm unterstützt Sie mit Verbrauchsdatenübersichten, der Anzeige von Zusatzverbrauchern und Sparhinweisen für besonders ökonomisches Fahren

**MMI® Navigation**

inklusive Navigationsdaten (DVD), 6,5-Zoll-Farbdisplay mit hochwertiger Kartendarstellung und zahlreichen detaillierten Anzeigemöglichkeiten, Sprachbedienung (Zieleingabe über Buchstabieren), dynamische Zielführung mit TMC (soweit verfügbar), zusätzliche Pfeildarstellung im Fahrerinformationssystem, Radio mit Doppeltuner, Phasendiversity, MP3-fähiges DVD-Laufwerk für Navigationsdaten (DVD), SDHC-Kartenleser (für bis zu 32 GB). AUX-IN Anschluss, 8 Passivlautsprecher vorn und hinten, Gesamtleistung 80 Watt. (Nur in Verbindung mit einem Fahrerinformationssystem oder Fahrerinformationssystem mit Farbdisplay und Multifunktions-Lederlenkrad bestellbar)

**Navigationsdaten (DVD)**

enthält Navigationsdaten für die Länder (soweit digitalisiert): Andorra, Belgien, Dänemark, Deutschland, Estland, Finnland, Frankreich, Gibraltar, Griechenland, Großbritannien, Irland, Italien, Kroatien, Lettland, Liechtenstein, Litauen, Luxemburg, Monaco, Niederlande, Norwegen, Österreich, Polen, Portugal, San Marino, Schweden, Schweiz, Slowakei, Slowenien, Spanien (inklusive Kanaren), Tschechische Republik, Ungarn, Vatikanstadt

**MMI® Navigation plus**

inklusive Navigationsdaten (Festplatte), hochauflösendes 7-Zoll-Farbdisplay mit hochwertiger Kartendarstellung, Sprachdialogsystem (Zieleingabe über Ganzworteingabe), Wahl aus 3 Alternativrouten, Kartendarstellung mit Topographie-Karteneinfärbung und Anzeige von Sehenswürdigkeiten und Stadtmodellen in 3D, Scrollen entlang der Route, Manövrieren in der Karte mit Joystick im Steuerungsknopf, Routeninfo in Splitscreen (Manöverpunkte, Points of Interest an Autobahnen, TMC auf Route), Kreuzungsdetailkarte und Spurempfehlung, dynamische Zielführung mit TMC (soweit verfügbar), zusätzliche Pfeildarstellung im Fahrerinformationssystem mit Farbdisplay, Radio mit Doppeltuner, Phasendiversity, Festplatte auch als Speicher für Musik nutzbar (10 GB), MP3-, AAC- und WMA-fähiges DVD-Laufwerk auch nutzbar für Musik- und Video-DVDs, 2 SDHC-Kartenleser (für bis zu 32 GB), AUX-IN Anschluss, 8 Passivlautsprecher vorn und hinten, Gesamtleistung 80 Watt. (Nur in Verbindung mit Fahrerinformationssystem mit Farbdisplay und Multifunktions-Lederlenkrad bestellbar)

**Navigationsdaten (Festplatte)**

enthält Navigationsdaten für die Länder (soweit digitalisiert): Albanien, Andorra, Belgien, Bosnien-Herzegowina, Bulgarien, Dänemark, Deutschland, Estland, Finnland, Frankreich, Gibraltar, Griechenland, Großbritannien, Irland, Italien, Kroatien, Lettland, Liechtenstein, Litauen, Luxemburg, Mazedonien, Moldawien, Monaco, Montenegro, Niederlande, Norwegen, Österreich, Polen, Portugal, Rumänien, Russland, San Marino, Schweden, Schweiz, Serbien, Slowakei, Slowenien, Spanien (inklusive Kanaren), Tschechische Republik, Ukraine, Ungarn, Vatikanstadt, Weißrussland

**Bildschirm**

6,5 Zoll, monochrom, in der Armaturentafel, zur Anzeige der Radio-, Klimaanlage- und Car-Menü-Funktionen sowie der Uhrzeit

**Mitteldisplay**

mit monochromer Anzeige von Außentemperatur (warnt bei Temperaturen unter +5°C mit einem Eiskristall im Anzeigenfeld vor möglichem Glatteis), Reichweite und Radiofrequenz, Ganganzeige bei Automatik, Serviceanzeige, Öldruck, Bremsdefekt, Kühlwasserstand/-temperatur, Bremsbelagverschleiß, Türpiktogramm, Tankwarnung

**Radio- und TV-Anlagen****Radioanlage chorus**

mit Single-CD-Laufwerk, dynamisierter Senderliste, 30 Stationsspeicher, Empfangsbereich FM (UKW) und AM (MW, LW), MMI-Bedienkonzept, monochromer 6,5-Zoll-Bildschirm, geschwindigkeitsabhängige Lautstärkeregelung, Phasendiversity, 4 Passivlautsprecher vorn, Gesamtleistung 40 Watt

**Radioanlage concert**

mit Single-CD-Laufwerk und SDHC-Kartenleser (unterstützt SDHC-Karten bis 32 GB), jeweils MP3-, WMA- und AAC-fähig, dynamisierte Senderliste, 30 Stationsspeicher, Empfangsbereich FM (UKW) und AM (MW, LW), MMI-Bedienkonzept, 6,5-Zoll-TFT-Farbbildschirm, TP-Memo-Funktion, geschwindigkeitsabhängige Lautstärkeregelung, Phasendiversity, AUX-IN Anschluss, 8 Lautsprecher vorn und hinten, Gesamtleistung 80 Watt

**Radioanlage symphony**

mit integriertem Sechsfach-CD-Wechsler und SDHC-Kartenleser (unterstützt SDHC-Karten bis 32 GB), jeweils MP3-, WMA- und AAC-fähig, dynamisierte Senderliste, 30 Stationsspeicher, Empfangsbereich FM (UKW) und AM (MW, LW), MMI-Bedienkonzept, 6,5-Zoll-TFT-Farbbildschirm, TP-Memo-Funktion, geschwindigkeitsabhängige Lautstärkeregelung, Phasendiversity, AUX-IN Anschluss, 8 Passivlautsprecher, Gesamtleistung 80 Watt

**Digitaler Radioempfang (DAB)**

(für Radioanlage concert bzw. symphony sowie für MMI Navigation und MMI Navigation plus), zusätzlich zum analogen Senderangebot Empfang von digital ausgestrahlten Radiosendern nach DAB-Standard; in Verbindung mit MMI Navigation plus zusätzlich Empfang von DAB+ und DMB Audio, der DAB-Doppeltuner sucht permanent nach alternativen Empfangsfrequenzen des eingestellten Senders, gleichzeitig wird die Senderliste aktualisiert. Bitte beachten: Empfang abhängig von lokaler digitaler Netzverfügbarkeit

**TV-Empfang**

Empfang von analog und digital (DVB-T) ausgestrahlten unverschlüsselten Fernsehsendern (MPEG-2-Standard), TV-Bild, Videotext und Electronic Program Guide (EPG). Anschlussmöglichkeit von 2 externen AV-Quellen über optionales Adapterkabel. Bitte beachten: TV-Empfang abhängig von lokaler analoger und digitaler Netzverfügbarkeit. Keine AV- oder TV-Video-Ausgabe im Fahrbetrieb (Audio-Ausgabe auch im Fahrbetrieb verfügbar)

**Audi sound system**

6-Kanal-Verstärker, 10 Lautsprecher inklusive Centerspeaker in der Armaturentafel und Subwoofer in der Reserveradmulde, Gesamtleistung 180 Watt. (Nicht in Verbindung mit der Radioanlage chorus bestellbar)

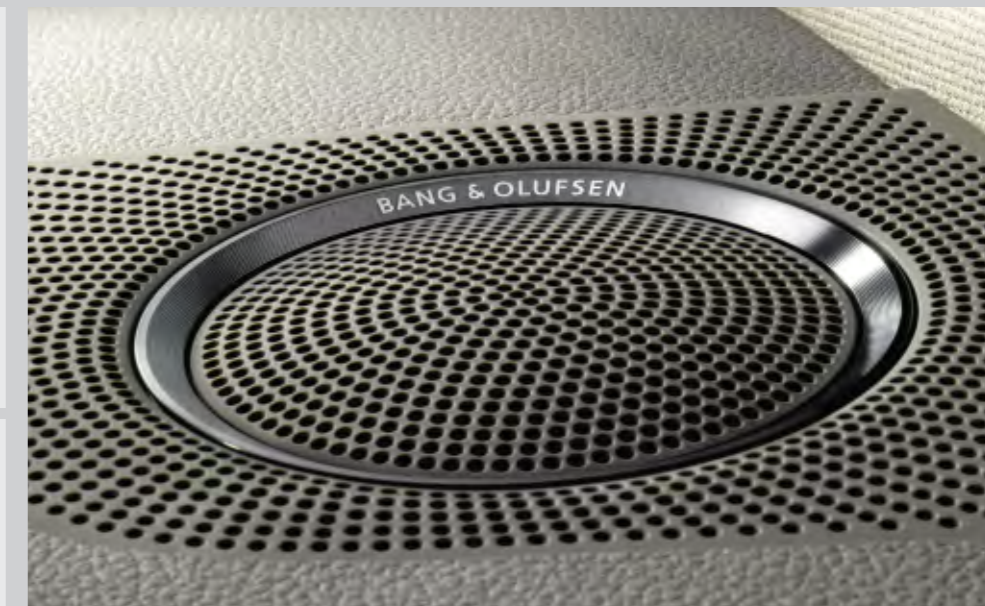
**Bang & Olufsen Sound System**

Surround-Sound-Wiedergabe über 14 Hochleistungslautsprecher; 1 Centerspeaker und 2 Mitteltöner in der Armaturentafel; je 1 Hochtöner im Spiegeldreieck; je 1 Tieftöner in den vorderen Türen; 2 Hochtöner und 2 Tief-Mitteltöner in den hinteren Türen; 2 Surround-Lautsprecher in der D-Säule sowie 1 Subwoofer in der Reserveradmulde, exklusive Lautsprecherabdeckungen mit Aluminiumapplikationen, dynamische Fahrgeräuschkompensation, 10-Kanal-Verstärker, Gesamtleistung 505 Watt. In Verbindung mit MMI Navigation plus und dem integrierten DVD-Laufwerk ist die Wiedergabe von 5.1 Surround-Sound möglich. (Nicht in Verbindung mit der Radioanlage chorus bestellbar)

**CD-Wechsler**

Sechsfach-CD-Wechsler (MP3- und WMA-fähig) im Handschuhfach, über das MMI-System ansteuerbar; die Wiedergabe von kopiergeschützten Musikdateien (DRM) ist nicht möglich. (Nur in Verbindung mit MMI Navigation oder MMI Navigation plus bestellbar)

**Audi music interface**

zur Anbindung von Apple iPod ab Generation 4, Apple iPhone (Musikfunktionalität) sowie USB-Speichermedien und MP3-Playern. Das Audi music interface ist im Handschuhfach untergebracht, die Bedienung erfolgt über MMI Navigation plus, MMI Navigation, Radioanlage symphony, Radioanlage concert oder ein Multifunktions-Lederlenkrad. Hinweis: nur in Verbindung mit speziellem Adapterkabel nutzbar (Audi Original Zubehör). Informationen über kompatible MP3-Player erhalten Sie bei Ihrem Audi Partner. (Bei Bestellung von Audi music interface entfällt der separate AUX-IN Anschluss; nicht in Verbindung mit der Radioanlage chorus bestellbar)

**Adapterkabelset für Audi music interface**

bestehend aus 2 Verbindungskabeln zur Anbindung von iPod/iPhone oder Datenträger/Medienplayer mit USB-Anschluss (Typ A); weitere Adapterkabel über Audi Original Zubehör erhältlich

**Vorbereitung für Rear Seat Entertainment**

beinhaltet Vorverkabelung sowie Aufnahme für die Halter, in der Rückenlehne des Fahrer- und Beifahrersitzes. Das passende Rear Seat Entertainment-Paket (Tabletplayer mit Halter) ist als Plug-and-Play-Lösung über Audi Original Zubehör erhältlich

**Telefon und Kommunikation****Bluetooth-Autotelefon**

komfortable Anbindung Ihres Bluetooth-fähigen Mobiltelefons an das fahrzeuginterne GSM-Modul (Voraussetzung: Handy besitzt SIM Access Profile), zusätzlicher SIM-Karten-Leser in der Blende der MMI Navigation/MMI Navigation plus. Übernahme von Telefonbucheinträgen in das Fahrzeug sowie Verwaltung von Ruflisten; einfache Bedienung über MMI Navigation/MMI Navigation plus, Multifunktions-Lederlenkrad oder das Sprachdialogsystem. (Nur in Verbindung mit MMI Navigation oder MMI Navigation plus bestellbar)

**Bluetooth-Autotelefon mit schnurlosem Bedienhörer**

umfasst zusätzlich zum Bluetooth-Autotelefon einen Hörer mit Farbdisplay und integriertem SIM-Karten-Leser, für diskrete Telefonie; komfortables Schreiben von SMS durch automatische Worterkennung. Unterbringung des Hörers in der Mittelarmlehne vorn

**Handyvorbereitung (Bluetooth)**

beinhaltet eine Freisprecheinrichtung und Sprachbedienung für die Telefonfunktionen sowie eine Vorbereitung für eine optionale handyspezifische Ladeeinrichtung; die Bedienung erfolgt über MMI Navigation plus, MMI Navigation, Radioanlage concert, Radioanlage symphony, das Multifunktions-Lederlenkrad oder, soweit vorhanden, über das Sprachdialogsystem; Adapter und Informationen über kompatible Handys erhalten Sie bei Ihrem Audi Partner

**Bluetooth-Schnittstelle**

Bluetooth-fähige Mobiltelefone können über die Schnittstelle mit dem Fahrzeug verbunden werden. Freies Sprechen im Fahrzeug über Mikrofon möglich. (Nicht in Verbindung mit Radioanlage chorus bestellbar)

**Assistenz-Systeme****Geschwindigkeitsregelanlage**

hält die gewünschte Geschwindigkeit ab etwa 30 km/h konstant, sofern es die Motorleistung zulässt, zusätzlich aktiver Bremseneingriff, z. B. bei Bergabfahrt, Bedienung über separaten Lenkstockhebel, Anzeige der gesetzten Geschwindigkeit im Fahrerinformationssystem

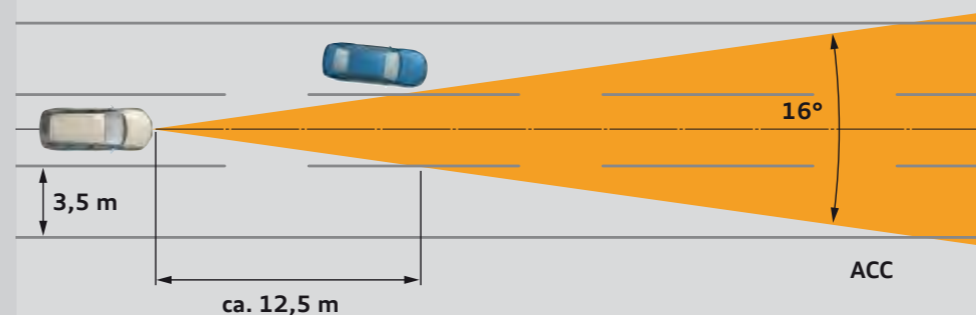
**adaptive cruise control**

automatische Distanzregelung (Regelbereich 30–200 km/h); unterstützt Erkennung und Halten des Abstands durch Bremsen und Beschleunigen innerhalb von Systemgrenzen, 4 Programme individuell über den Lenkstockhebel der Geschwindigkeitsregelanlage einstellbar; inklusive Audi braking guard mit Fahrerwarnung vor einer drohenden Kollision mit einem vorausfahrenden Fahrzeug durch Umfeldbeobachtung. (Nur in Verbindung mit Fahrerinformationssystem mit Farbdisplay bestellbar)

**Audi side assist<sup>1</sup>**

Spurwechselassistent, unterstützt den Fahrer beim Wechseln der Fahrspur (ab einer Geschwindigkeit von 30 km/h). Audi side assist überwacht den Bereich seitlich hinter dem fahrenden Fahrzeug und informiert den Fahrer über ein Signal im Außenspiegel, wenn das System ein anderes Fahrzeug auf der Nebenspur erkannt hat; über Taster in der Fahrertür aktivierbar. (Nur in Verbindung mit Licht-/Regensensor bestellbar)

**Audi lane assist<sup>1</sup>**

Spurhalteassistent, das System erstellt mit Frontkamera und Lenkwinkelsensor eine virtuelle Fahrspur; bei drohendem Verlassen der erkannten Fahrspur und nicht aktiviertem Blinker wird der Fahrer über Vibration des Lenkrads gewarnt; inklusive Frontscheibe mit Akustikverglasung. (Entfall des grauen Colorstreifens in der Frontscheibe, nur in Verbindung mit Licht-/Regensensor und Multifunktions-Lederlenkrad im 4-Speichen-Design bestellbar)

**Anfahrassistent**

hält das Fahrzeug nach dem Anhalten sowohl an Steigungen als auch im Gefälle zeitlich unbegrenzt. Das System wird per Tastendruck aktiviert und ermöglicht dem Fahrer ein komfortables Anfahren ohne Handbremsbetätigung

**Bergabfahrassistent**

hält die voreingestellte Geschwindigkeit bei Bergabfahrten

**Einparkhilfe hinten**

unterstützt das rückwärtige Einparken durch akustisches Anzeigen des Abstands hinter dem Fahrzeug; Messung durch Ultraschallsensoren, unauffällig in den Stoßfänger integriert

**Einparkhilfe plus**

akustische und optische Einparkhilfe nach vorn und nach hinten mit Anzeige von Abstandssymbolen im Bildschirm, Messung durch Ultraschallsensoren, unauffällig in die Stoßfänger integriert. (Nicht in Verbindung mit der Radioanlage chorus bestellbar)



**Einparkhilfe plus mit Rückfahrkamera**  
akustische und optische Einparkhilfe vorn und hinten, Bilddarstellung des Bereiches hinter dem Fahrzeug im Bildschirm, mit 2 dynamischen Anzeigemodi für die berechnete Fahrspur (lenkwinkelabhängig), Rückfahrkamera unauffällig in die Gepäckraumklappe integriert. (Nur in Verbindung mit MMI Navigation oder MMI Navigation plus bestellbar)

**Fahrwerke/Bremsen****Audi drive select**

unterschiedliche Fahrzeugeinstellungen durch die 3 Modi comfort, auto und dynamic sowie den zusätzlichen Modus individual in Verbindung mit dem MMI. (Nur in Verbindung mit Dynamiklenkung und/oder Fahrwerk mit Dämpferregelung bestellbar)

**Dynamiklenkung**

steigert die Fahrdynamik und den Fahrkomfort durch eine fahrsituationsabhängige dynamische Regelung der Lenkung z. B. bei Kurvenfahrt, Spurwechsel oder Einparken. Neben einer Anpassung des Lenkaufwands (wie bei servotronic) erfolgt zusätzlich eine Anpassung des Lenkwinkels (Lenkübersetzung). Weiterhin wird die Fahrzeugstabilisierung über ESP durch das System unterstützt. (Nur in Verbindung mit Audi drive select bestellbar)

**Dynamikfahrwerk**

für hervorragende Fahrdynamik bei sehr gutem Fahrkomfort mit Fünflenker-Leichtbau-Vorderachse, Rohr-Querstabstabilisator; Trapezlenker-Hinterachse mit Einzelradaufhängung; Zweirohr-Gasdruckdämpfer und Schraubenfeder, Zuganschlagfeder, Vorderachsträger mit der Karosserie fest verschraubt, elastisch gelagerter Achsträger hinten

**Fahrwerk mit Dämpferregelung**

auf Basis des serienmäßigen Dynamikfahrwerks mit elektronisch geregelter Anpassung an unterschiedliche Fahrsituationen; dynamische oder komfortorientierte Ausprägung der Dämpferabstimmung einstellbar über Audi drive select. (Nur in Verbindung mit Audi drive select bestellbar)

**S line Sportfahrwerk**

mit dynamischerer Fahrwerksabstimmung. Ein Angebot der quattro GmbH

**Bremsanlage**

Zweikreisbremsanlage mit diagonaler Aufteilung, Anti-Blockier-System ABS mit elektronischer Bremskraftverteilung EBV, elektronisches Stabilisierungsprogramm ESP mit Dachträgererkennung und Bremsassistent, Tandem-Bremskraftverstärker, Scheibenbremsen vorn/hinten, vorn innenbelüftet

**Bremsbelagverschleißanzeige vorn**

Anzeige im Mitteldisplay

**Elektromechanische Parkbremse**

umfasst Parkbremsfunktion im Stand, Anfahrhilfe durch automatisches Lösen beim Anfahren und Notbremsfunktion während der Fahrt über alle 4 Räder

**Technik/Sicherheit****Karosserie verzinkt**

(vollverzinkt im korrosionsgefährdeten Bereich), selbsttragend, mit der Bodengruppe verschweißt, Front- und Heckbereich mit definierten Knautschzonen. (12 Jahre Gewährleistung gegen Durchrostung)

**Kindersicherung**

mechanisch für die hinteren Türen und elektrisch für die hinteren Fensterheber

**Fullsize-Airbags<sup>1</sup>**

für Fahrer und Beifahrer, adaptiv mit Sitzpositionserkennung

<p><b>Seitenairbags vorn</b> für Fahrer- und Beifahrersitz</p>	<p><b>Sicherheitslenksäule</b> enthält eine Verschiebemechanik mit Dämpfungsfunktion, die das Schutzpotenzial von Sicherheitsgurt und Airbag ergänzt</p>	<p><b>servotronic</b> geschwindigkeitsabhängige Servolenkung</p>	<p><b>Stickoxidkatalysator</b> durch den neuartigen Stickoxidkatalysator (DeNOx-Katalysator) am Ende des Abgasstrangs werden die Stickoxide reduziert. Eine Pumpe spritzt in winzigen Mengen das biologisch abbaubare Additiv AdBlue®<sup>1</sup> ein. Im heißen Abgasstrom zerfällt diese Lösung dann zu Ammoniak, das die Stickoxide in Stickstoff und Wasser aufspaltet. Diese Spaltung nennt man selektive katalytische Reduktion (Selective Catalytic Reduction). Nachfüllen des separaten AdBlue®-Tanks gemäß Hinweisanzeige im Display des Kombiinstrumentes. Es wird empfohlen, den AdBlue®-Tank beim Audi Partner nachfüllen zu lassen (ca. alle 15.000 km)</p>
<p><b>Seitenairbags hinten</b> für die äußeren Sitzplätze der zweiten Sitzreihe, als Ergänzung zum Seitenaufprallschutz in den Türen</p>	<p><b>Sicherheitsgurte</b> Dreipunkt-Automatikgurte für alle Sitzplätze, mit Gurtkraftbegrenzer, Gurtstraffer und Gurthöheneinstellung vorn; Gurtrageerkennung vorn, Gurte farblich auf das Interieur abgestimmt</p>	<p><b>Handschaltgetriebe</b> 6-Gang, vollsynchronisiert, hydraulisch betätigte Einscheiben-Trockenkupplung mit asbestfreien Belägen, Zweimassen-Schwungrad</p>	
<p><b>Kopfairbagsystem</b> entfaltet sich über die gesamte Länge der seitlichen Fensterfläche im Bereich der ersten und zweiten Sitzreihe und schützt Front- und außen sitzende Fondpassagiere bei einem Seitenaufprall</p>	<p><b>Warndreieck</b> in Gepäckraumklappe, herausnehmbar</p>	<p><b>S tronic</b> 7-Gang-Doppelkupplungsgetriebe mit elektrohydraulischer Betätigung</p>	
<p><b>Integrales Kopfstützensystem</b> im Falle einer Heckkollision wird durch die Gestaltung des Sitzes der Oberkörper aufgefangen und der Kopf frühzeitig abgestützt. Dadurch wird die Schutzwirkung erhöht bzw. die Gefahr eines Schleudertraumas vermindert</p>	<p><b>Verbandmaterial</b> in Seitenverkleidung des Gepäckraums</p>	<p><b>quattro®</b> permanenter Allradantrieb mit asymmetrisch-dynamischer Momentenverteilung, selbstsperrendes Mittendifferenzial, elektronische Differenzialsperre EDS über Bremsengriff an allen angetriebenen Rädern</p>	
<p><b>Lenksäule</b> manuell höhen- und axial verstellbar, Verriegelung elektrisch</p>	<p><b>Elektronisches Stabilisierungsprogramm ESP</b> mit Dachträgererkennung und offroad detection, vernetzt ABS, EBV, ASR und EDS mit eigenen Sensoren und vergleicht die Fahrdaten mit Referenzdaten; sorgt bei jeder Geschwindigkeit durch gezieltes Abbremsen einzelner Räder und Eingriff ins Motor-management für mehr Stabilität. Das System erkennt automatisch die montierten Dachquerträger und passt das ESP entsprechend an</p>	<p><b>Rekuperation</b> durch Anhebung der Generatorspannung wird während einer Schub- oder Bremsphase Bewegungsenergie in nutzbare elektrische Energie umgewandelt. Durch diese Energie wird bei einer nachfolgenden Beschleunigung der Generator entlastet – und so bis zu 3 % Kraftstoff gespart</p>	
<p><b>Instrumenteneinsatz</b> mit regelbarer Beleuchtung, elektronischem Tachometer mit Kilometer- und Tageskilometerzähler, Drehzahlmesser, Uhr, Kühlmitteltemperaturanzeige und Kraftstoffvorratsanzeige</p>		<p><b>Start-Stop-System</b> senkt den Kraftstoffverbrauch und den CO<sub>2</sub>-Ausstoß durch Abschalten des Motors in Standphasen, z. B. an Ampeln. Für einen optimalen Wiederstart wird der Startvorgang bereits beim Treten der Kupplung eingeleitet, beim Einlegen des Gangs ist die Leerlaufdrehzahl schon erreicht. (Serie in Verbindung mit 6-Gang-Handschaltgetriebe)</p>	

Welche Ausstattung in Ihrem Land Serie ist und welche Sonderausstattungen erhältlich sind, erfahren Sie bei Ihrem lokalen Audi Partner.

<sup>1</sup> Eingetragene Marke des Verbands der Automobilindustrie e.V. (VDA).



## Audi Top Service®.

Im Motorsport zählen ein eingespieltes Team, Know-how und Präzision. Vom Audi Service können Sie das Gleiche erwarten: ob bei Wartung, Inspektion oder bei fachgerechten Reparaturen von Unfallschäden.

Und anders als bei einem Boxenstopp stehen wir Ihnen nicht nur für wenige Sekunden, sondern 24 h zur Verfügung.

Darüber hinaus bietet Ihnen Ihr Audi Partner das Angebot der Anschlussgarantie beim Neuwagenkauf oder Audi CarLife Plus als Garantie-Nachrüstlösung an.

### Mobilitätsgarantie<sup>1</sup>

Sie bekommen kostenlos und schnellstmöglich Hilfe, wenn Sie eine Panne oder Unfall mit Ihrem Audi haben. Die Mobilitätsgarantie gilt zunächst für 2 Jahre und erneuert sich mit jeder bei einem Audi Partner durchgeführten Inspektion bzw. bei einem vorgeschriebenen Serviceereignis laut Serviceintervallanzeige im Kombiinstrument. Nähere Informationen erhalten Sie bei Ihrem Audi Partner.

### Hilfe rund um die Uhr

Im Falle eines Falles können Sie uns erreichen.<sup>2</sup> Nähere Informationen und die Telefonnummer für Ihr Land erhalten Sie bei Ihrem Audi Partner.

### Hol- und Bringservice

Hol- und Bringservice für Werkstatttermine. Ihr Fahrzeug wird von Ihrem Audi Partner abgeholt und zurückgebracht. Die Preise und Konditionen variieren je nach Entfernung zum Autohaus. Nähere Informationen erhalten Sie bei Ihrem Audi Partner.

### Audi Original Teile®

Audi Original Teile sind passgenau auf jedes Modell abgestimmt. Durch die seriennahe Entwicklung und aufwändige Testverfahren erfüllen sie nicht nur ihre Funktion, sondern auch hohe Ansprüche an Langlebigkeit und Qualität.

### Audi Anschlussgarantie<sup>3</sup>

Einfach beim Kauf eines Neuwagens mitbestellt, bietet sie 100 % Audi Herstellergarantie und damit auch nach Ablauf der Zweijahresfrist Risikoabsicherung und Kostenkontrolle. Die Audi Anschlussgarantie bietet Ihnen eine individuelle Laufzeit- und Laufleistungskombination für bis zu 3 Jahre nach Ende der Herstellergarantie bei einer maximalen Laufleistung von 150.000 km.

### Audi CarLife Plus<sup>3</sup>

Falls beim Kauf eines Neuwagens die Audi Anschlussgarantie nicht mitbestellt wurde, ist Audi CarLife Plus die Nachrüstlösung für die Zeit nach Ablauf der Herstellergarantie. Audi CarLife Plus bietet Ihnen Schadensabsicherung für viele mechanische und elektrische Bauteile – mit Prämienvorteilen für Früheinsteiger und auf Wunsch ein Autoleben lang.

<sup>1</sup>Bitte informieren Sie sich bei Ihrem Audi Partner, ob die Mobilitätsgarantie in Ihrem Land gewährt wird.

<sup>2</sup>Bitte informieren Sie sich bei Ihrem Audi Partner, ob die eingerichtete Hotline in Ihrem Land kostenfrei zu erreichen ist.

<sup>3</sup>Bitte informieren Sie sich bei Ihrem Audi Partner, ob die Audi Anschlussgarantie und Audi CarLife Plus in Ihrem Land verfügbar sind.

Welcher Service in Ihrem Land kostenfrei und welcher kostenpflichtig ist, erfahren Sie bei Ihrem lokalen Audi Partner.

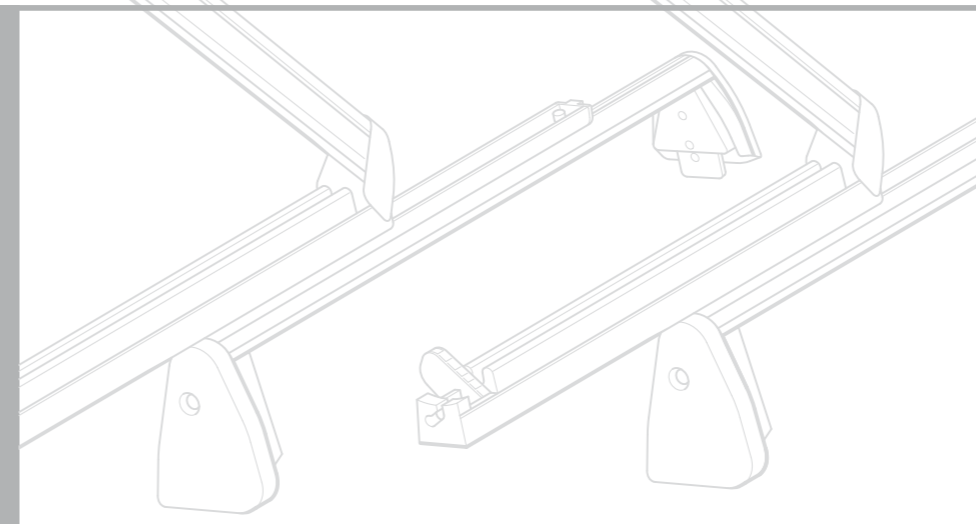

## Neue Ideen. Noch mehr Möglichkeiten.

## Mit Audi Original Zubehör.

Gehen Sie neue Wege. Ihr Audi Q5 ist gut darauf vorbereitet – mit hochwertigen und innovativen Lösungen von Audi Original Zubehör. Diese sind bis ins Detail auf jedes Fahrzeugmodell abgestimmt und lassen Ihnen viele Gestaltungsfreiheiten. Passen Sie Ihr Fahrzeug ganz einfach Ihren individuellen Wünschen an. Auf den folgenden Seiten finden Sie eine kleine Auswahl an Audi Original Zubehör.

Weitere Informationen erhalten Sie im Audi Q5 Zubehörcatalog, unter [www.audi.com](http://www.audi.com) und bei Ihrem Audi Partner.



Q5  
Audi Q5

Audi  
Original Zubehör





**Aluminium-Gussräder im 10-Speichen-Design<sup>1</sup>, glanzgedreht, Anthrazit**

Die Aluminium-Gussräder in der Dimension 8,5 J x 20 überzeugen mit elegantem Design und glanzgedrehten Radspeichen. Sie sind in den Farben Anthrazit und Silber für Reifen der Größe 255/45 R 20 erhältlich.



**Fahrradgabelhalter**

Komfortabel in der Handhabung. Abschließbar. Geeignet für Fahrräder mit Schnellspanverschluss am Vorderrad. Maximale Traglast 17 kg. (Nur in Verbindung mit dem Grundträger nutzbar.)



**Rear Seat Entertainment**

Das stoßresistente System wird an der Rückenlehne befestigt und ermöglicht einen idealen Blickwinkel für den Betrachter. Auf Wunsch sind 2 Player mit eigenen Kopfhöreranschlüssen erhältlich, die getrennt voneinander bedient werden und auch außerhalb des Fahrzeugs eingesetzt werden können.



**Audi Kindersitz mit ISOFIX**

Damit sich Ihr Nachwuchs wohlfühlt, hat der Kindersitz eine verstellbare Sitzschale. Die siebenfache Höhenverstellung des Gurts erfolgt mit einem Handgriff. Der Stoffbezug ist waschbar. Erhältlich in den Farbkombinationen silber/schwarz und signalorange/schwarz. Geeignet für Kinder von 9 bis 18 kg (ca. 1 bis 4 Jahre).



**Trenngitter**

Mit den praktischen Trenngittern (längs und quer) lässt sich der Gepäckraum je nach Bedarf vom übrigen Innenraum abtrennen und auch in Längsrichtung unterteilen. Das Trenngitter ist einfach und bequem – also ohne jegliche Bohrungen – anzubringen.



**Pflegemittel**

Die Audi Pflege- und Reinigungsserie ist abgestimmt auf die hochwertigen Materialien Ihres Audi. Je nach Produkt eignet sie sich zur äußeren Pflege oder für vielfältige Anwendungen im Fahrzeuginnenraum.

<sup>1</sup> Nur in Verbindung mit Radlaufblenden bestellbar.

Modell	Audi Q5 2.0 TFSI quattro (132 kW)	Audi Q5 2.0 TFSI quattro (155 kW)	Audi Q5 3.2 FSI quattro (199 kW)
<b>Motorbauart</b>	Reihen-4-Zylinder-Ottomotor mit Benzindirekteinspritzung, Abgasturboaufladung und Audi valvelift system	Reihen-4-Zylinder-Ottomotor mit Benzindirekteinspritzung, Abgasturboaufladung und Audi valvelift system	V6-Zylinder-Ottomotor mit Benzindirekteinspritzung und Audi valvelift system
<b>Hubraum in cm<sup>3</sup> (Ventile pro Zylinder)</b>	1984 (4)	1984 (4)	3197 (4)
<b>Max. Leistung<sup>1</sup> in kW bei min<sup>-1</sup></b>	132/4000–6000	155/4300–6000	199/6500
<b>Max. Drehmoment in Nm bei min<sup>-1</sup></b>	320/1500–3900	350/1500–4200	330/3000–5000

#### Kraftübertragung/Räder

<b>Antriebsart</b>	Permanenter Allradantrieb quattro®	Permanenter Allradantrieb quattro®	Permanenter Allradantrieb quattro®
<b>Getriebeart</b>	6-Gang-Handschaltgetriebe	6-Gang-Handschaltgetriebe [7-Gang S tronic]	[7-Gang S tronic]
<b>Räder</b>	Aluminium-Schmiedeleichtbauräder, 8 J x 17	Aluminium-Schmiedeleichtbauräder, 8 J x 17	Aluminium-Schmiedeleichtbauräder, 8 J x 17
<b>Reifen</b>	235/65 R 17	235/65 R 17	235/65 R 17

#### Gewicht/Volumen

<b>Leergewicht<sup>2</sup> in kg</b>	1795	1795 [1830]	[1880]
<b>Zul. Gesamtgewicht in kg</b>	2330	2330 [2365]	[2415]
<b>Zul. Dachlast/Stützlast in kg</b>	100/80	100/80	100/80
<b>Zul. Anhängelast<sup>3</sup> in kg</b>	<b>ungebremst</b> <b>bei 12<span> </span>% Steigung</b> <b>bei 8<span> </span>% Steigung</b>	750 2000 2400	750 2000 2400
<b>Tankinhalt ca. in l</b>	75	75	75

#### Fahrleistung/Verbrauch<sup>4</sup>

<b>Höchstgeschwindigkeit in km/h</b>	210	222	[234]
<b>Beschleunigung 0–100 km/h in s</b>	8,5	7,6 [7,2]	[6,9]
<b>Kraftstoffart</b>	Super schwefelfrei ROZ 95 <sup>5</sup>	Super schwefelfrei ROZ 95 <sup>5</sup>	Super schwefelfrei ROZ 95 <sup>5</sup>
<b>Kraftstoffverbrauch<sup>7</sup> in l/100 km</b>	<b>innerorts</b> <b>außerorts</b> <b>kombiniert</b>	10,3 6,8 8,1	[10,5] [7,5] [8,6] [12,3] [7,6] [9,3]
<b>CO<sub>2</sub>-Emission<sup>7</sup> in g/km</b>	<b>innerorts</b> <b>außerorts</b> <b>kombiniert</b>	238 159 188	[244] [173] [199] [288] [177] [218]
<b>Abgasnorm</b>	EU5	EU5	EU5

Modell	Audi Q5 2.0 TDI quattro (105 kW) mit Dieselpartikelfilter	Audi Q5 2.0 TDI quattro (125 kW) mit Dieselpartikelfilter	Audi Q5 3.0 TDI quattro (176 kW) mit Dieselpartikelfilter
<b>Motorbauart</b>	Reihen-4-Zylinder-Dieselmotor mit Common Rail Einspritzsystem und Abgasturboaufladung	Reihen-4-Zylinder-Dieselmotor mit Common Rail Einspritzsystem und Abgasturboaufladung	V6-Zylinder-Dieselmotor mit Common Rail Einspritzsystem und Abgasturboaufladung
<b>Hubraum in cm<sup>3</sup> (Ventile pro Zylinder)</b>	1968 (4)	1968 (4)	2967 (4)
<b>Max. Leistung<sup>1</sup> in kW bei min<sup>-1</sup></b>	105/4200	125/4200	176/4000–4400
<b>Max. Drehmoment in Nm bei min<sup>-1</sup></b>	320/1750–2500	350/1750–2500	500/1500–3000

#### Kraftübertragung/Räder

<b>Antriebsart</b>	Permanenter Allradantrieb quattro®	Permanenter Allradantrieb quattro®	Permanenter Allradantrieb quattro®
<b>Getriebeart</b>	6-Gang-Handschaltgetriebe	6-Gang-Handschaltgetriebe [7-Gang S tronic <sup>8, 9</sup> ]	[7-Gang S tronic]
<b>Räder</b>	Aluminium-Schmiedeleichtbauräder, 8 J x 17	Aluminium-Schmiedeleichtbauräder, 8 J x 17	Aluminium-Schmiedeleichtbauräder, 8 J x 17
<b>Reifen</b>	235/65 R 17	235/65 R 17	235/65 R 17

#### Gewicht/Volumen

<b>Leergewicht<sup>2</sup> in kg</b>	1830	1830 [1895]	[1955]
<b>Zul. Gesamtgewicht in kg</b>	2365	2365 [2430]	[2490]
<b>Zul. Dachlast/Stützlast in kg</b>	100/80	100/80	100/80
<b>Zul. Anhängelast<sup>3</sup> in kg</b>	<b>ungebremst</b> <b>bei 12<span> </span>% Steigung</b> <b>bei 8<span> </span>% Steigung</b>	750 1800 2000	750 2000 2400
<b>Tankinhalt ca. in l</b>	75	75	75

#### Fahrleistung/Verbrauch<sup>4</sup>

<b>Höchstgeschwindigkeit in km/h</b>	190	204 [200]	[225]
<b>Beschleunigung 0–100 km/h in s</b>	11,4	9,9 [9,9]	[6,5]
<b>Kraftstoffart</b>	Diesel schwefelfrei <sup>6</sup>	Diesel schwefelfrei <sup>6</sup>	Diesel schwefelfrei <sup>6</sup>
<b>Kraftstoffverbrauch<sup>7</sup> in l/100 km</b>	<b>innerorts</b> <b>außerorts</b> <b>kombiniert</b>	7,2 5,6 6,2	[8,8] [5,9] [7,0] [9,2] [6,6] [7,5]
<b>CO<sub>2</sub>-Emission<sup>7</sup> in g/km</b>	<b>innerorts</b> <b>außerorts</b> <b>kombiniert</b>	187 148 162	[233] [156] [184] [242] [174] [199]
<b>Abgasnorm</b>	EU5	EU5 [EU5]	EU5

[ ] Angaben für S tronic. Erklärungen <sup>1</sup> bis <sup>9</sup> auf Seite 96.

**Erklärungen**

- <sup>1</sup> Der angegebene Wert wurde nach dem vorgeschriebenen Messverfahren (RL 80/1269/EWG in der gegenwärtig geltenden Fassung) ermittelt.
- <sup>2</sup> Fahrzeugleergewicht mit Fahrer (68 kg), Gepäck (7 kg) und Kraftstoffbehälter zu 90 % gefüllt, ermittelt nach der RL 92/21/EWG in der gegenwärtig geltenden Fassung. Durch Sonderausstattungen können sich das Leergewicht und der Luftwiderstandsbeiwert des Fahrzeugs erhöhen, wodurch die mögliche Nutzlast bzw. Höchstgeschwindigkeit entsprechend verringert wird.
- <sup>3</sup> Mit zunehmender Höhe verringert sich zwangsläufig die Motorleistung. Ab 1.000 m über Meereshöhe und je weitere 1.000 m sind jeweils 10 % vom Gespanngewicht (zul. Anhängelast + zul. Gesamtgewicht des Zugfahrzeugs) abzuziehen. Gültiger Wert Anhängelast bei werksseitig verbauter Anhängervorrichtung. Bei gewerblicher Nutzung des Fahrzeugs mit Anhängervorrichtung benötigen Sie unter bestimmten Voraussetzungen ein EG-Kontrollgerät.
- <sup>4</sup> Der Kraftstoffverbrauch und die CO<sub>2</sub>-Emissionen eines Fahrzeugs hängen nicht nur von der effizienten Ausnutzung des Kraftstoffs durch das Fahrzeug ab, sondern werden auch vom Fahrverhalten und von anderen nichttechnischen Faktoren beeinflusst. CO<sub>2</sub> ist das für die Erderwärmung hauptsächlich verantwortliche Treibhausgas.
- <sup>5</sup> Die Verwendung von unverbleitem Kraftstoff Super schwefelfrei ROZ 95 nach DIN EN 228 wird empfohlen. Wenn nicht verfügbar: unverbleiter Kraftstoff Normal schwefelfrei ROZ 91 nach DIN EN 228 mit geringer Leistungsminderung.
- <sup>6</sup> Die Verwendung von Diesel schwefelfrei nach DIN EN 590 wird empfohlen. Wenn nicht verfügbar: Diesel nach DIN EN 590.
- <sup>7</sup> Die angegebenen Werte wurden nach den vorgeschriebenen Messverfahren ermittelt. Die Angaben beziehen sich nicht auf ein einzelnes Fahrzeug und sind nicht Bestandteil des Angebots, sondern dienen allein Vergleichszwecken zwischen den verschiedenen Fahrzeugtypen.
- <sup>8</sup> Nachfüllen des separaten AdBlue®-Tanks gemäß Hinweisanzeige im Display des Kombiinstrumentes. Es wird empfohlen, den AdBlue®-Tank beim Audi Partner nachfüllen zu lassen (ca. alle 15.000 km).
- <sup>9</sup> Mit Dieselpartikelfilter und Stickoxidkatalysator.

**Wichtiger Hinweis**

Die Inspektion erfolgt nach Serviceanzeige.

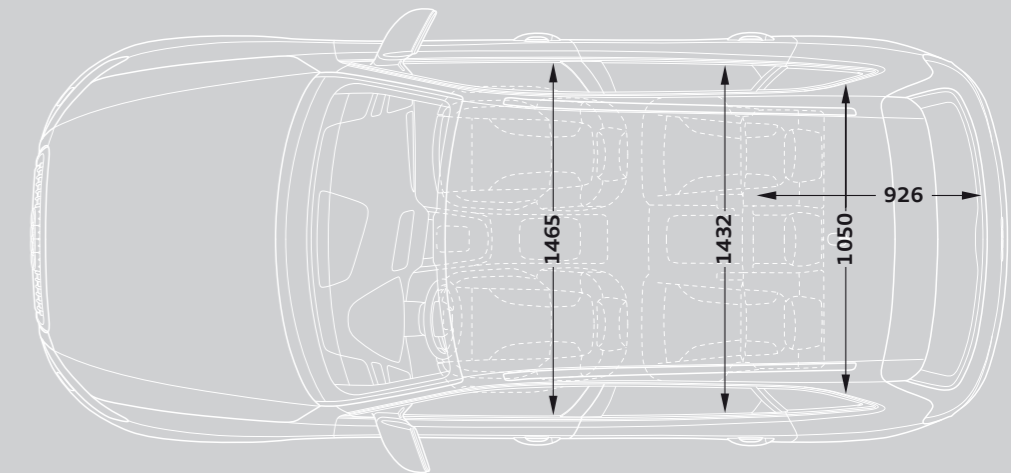
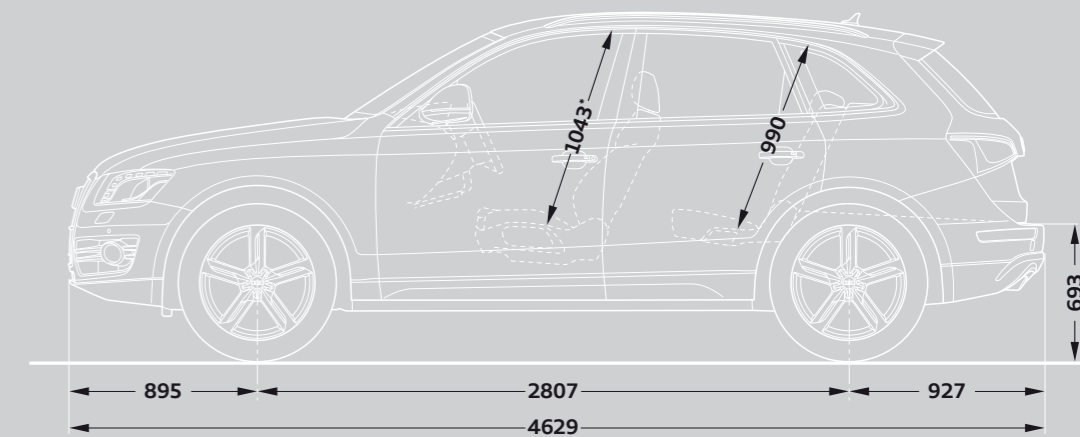
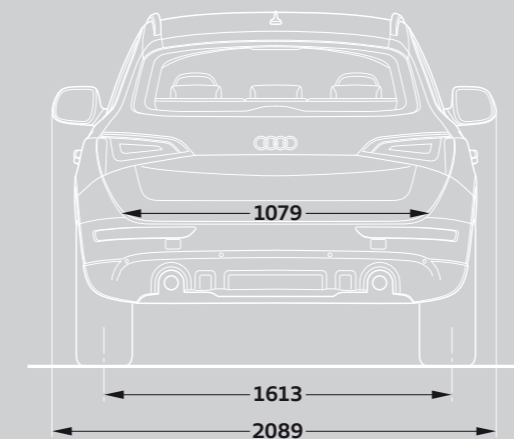
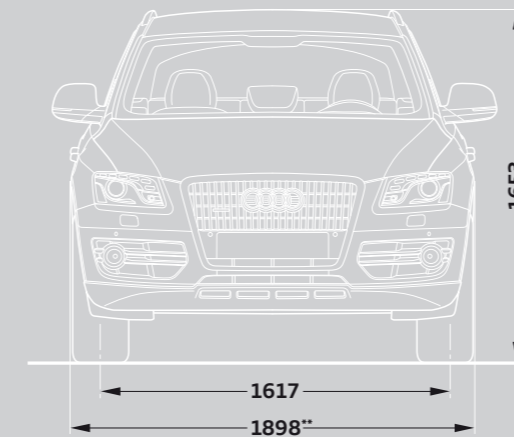
**Audi Q5****Angaben in Millimeter.**

Angaben der Abmessungen bei Fahrzeugleergewicht.  
 Gepäckraumvolumen 540/1.560 l (Messung nach VDA-Methode mit Quadern von 200 x 100 x 50 mm Kantenlänge;  
 zweiter Wert bei umgeklappter Rücksitzlehne und dachhoher Beladung).  
 Wendekreis ca. 11,6 m.  
 \*Maximaler Kopfraum.  
 \*\*Für Optipaket Offroad Audi exclusive gilt: 1911.

## Effizienz: serienmäßig in jedem Audi.



Vorsprung durch Technik ist der Anspruch, dem sich die Marke Audi verpflichtet hat. Dazu gehört, über jeden Tropfen Kraftstoff immer wieder nachzudenken. Seit vielen Jahren macht Audi dies in allen Modellen erlebbar – und hat als Entwickler zahlreicher Innovationen die Effizienzstandards im Automobilbau nachhaltig beeinflusst. Ob mit den

Motorenkonzepten TDI, FSI® und TFSI®, mit den Getriebe-Technologien oder mit dem Audi Space Frame (ASF). Um eine kontinuierliche Verbesserung des Energieverbrauchs zu erzielen, wird eine Vielzahl intelligenter Effizienzmaßnahmen – speziell abgestimmt auf das jeweilige Fahrzeug – kombiniert. Effizienz mit System – individuell und serienmäßig.

Ein Engagement, das schon heute zu überzeugenden Ergebnissen führt. So bleiben bereits viele Modelle aus der aktuellen Audi Produktpalette unter 140 g CO<sub>2</sub>/km. Eine wirkungsvolle Maßnahme zur Reduktion von Emissionen. Und genauso beeindruckend wie die Tatsache, dass ein Großteil der Audi Fahrzeuge bereits die strenge EU5-Norm erfüllt.

All dies demonstriert das Know-how von Audi – und ist jeden Tag ein Ansporn, auch in Zukunft Sportlichkeit und Effizienz in Einklang zu bringen.

## Bei Audi bekommen Sie sehr viel mehr als einen Audi.

Wer sich für einen Audi entscheidet, entscheidet sich für eine Marke, die ihren Kunden mehr bietet. Mehr Individualität. Mehr Exklusivität. Und mehr Faszination.

### Audi Konfigurator

Stellen Sie mit dem Audi Konfigurator Ihren ganz persönlichen Audi zusammen. Alle aktuellen Modelle, Motoren, Farben und Ausstattungen stehen Ihnen bei der Auswahl zur Verfügung.

> [www.audi.com](http://www.audi.com)

### Audi tv

Auf Audi tv entdecken Sie ganz neue Facetten unserer Marke mit den vier Ringen: spannende Reportagen über unsere Modelle, technische Innovationen, faszinierende Events aus den Bereichen Motorsport, Tradition, Kultur und Lifestyle. Werfen Sie einen Blick hinter die Kulissen. Jeden Tag aktuell. Rund um die Uhr.

> [www.audi.tv](http://www.audi.tv)



## Ausstattungen Audi Q5.

4-Wege-Lendenwirbelstütze	75	Designpakete	63-65
Abgasendrohre	75	Diebstahlwarnanlage	73
Ablagefächer	78	Digitaler Radioempfang (DAB)	83
Ablagepaket	78	Dynamikfahrwerk	87
Adapterkabelset für Audi music interface	84	Dynamiklenkung	86
adaptive cruise control	85	Einparkhilfe hinten	86
adaptive light	70	Einparkhilfe plus	86
Alcantara-Leder-Kombination	63	Einparkhilfe plus mit Rückfahrkamera	86
Aluminiumoptik im Interieur	80	Einstiegsleisten	80
Anfahrassistent	86	Einstiegsleisten und Ladekantenschutz	80
Anhängevorrichtung	74	Elektrische Parkbremse	87
Audi drive select	86	Elektronisches Stabilisierungsprogramm ESP	88
Audi exclusive	46, 47	Fahrerinformationssystem	80
Audi exclusive line	50, 51	Fahrerinformationssystem mit Farbdisplay	80
Audi lane assist	85	Fahrersitz elektrisch einstellbar	76
Audi music interface	84	Fahrwerk mit Dämpferregelung	87
Audi Original Zubehör	91-93	Fensterheber	80
Audi Service®	90	Fernlichtassistent	70
Audi side assist	85	Flaschenhalter	79
Audi Singleframe	74	Fullsize-Airbags	87
Audi sound system	83	Funkfernbedienung	73
Außenspiegel	71	Fußmatten Audi exclusive	80
Außenspiegel mit integriertem LED-Blinker	71	Fußmatten vorn	79
Bang & Olufsen Sound System	83	Fußmatten vorn und hinten	80
Bedienelemente individualisiert		Fußraumauskleidung	79
mit Audi exclusive Leder	77	Garagentoröffner (HomeLink)	73
Beifahrersitz klappbar	75	Gepäckraumabdeckung	79
Belederte Armauflagen		Gepäckraumklappe	
in den Türverkleidungen	76	elektrisch öffnend und schließend	73
Belederte Instrumententafelabdeckung		Geschwindigkeitsregelanlage	85
Audi exclusive mit Kontrastnaht	76	Getränkehalter	78
Bergabfahrassistent	86	Getränkehalter klimatisiert	78
Bildschirm	82	Glanzpaket	74
Bluetooth-Autotelefon	84	Haltegriffe	80
Bluetooth-Autotelefon		Handschriftgetriebe	89
mit schnurlosem Bedientaster	84	Handschuhfach	78
Bluetooth-Schnittstelle	84	Handyvorrichtung (Bluetooth)	84
Bordwerkzeug	69	Heckleuchten	70
Bremsanlage	87	Heckscheibe	73
Bremsbelagverschleißanzeige vorn	87	Innenbeleuchtung	71
Brillenfach	78	Innenspiegel	71
CD-Wechsler	83	Instrumenteneinsatz	88
Dachhimmel	65	Integrales Kopfstützensystem	88
Dachhimmel Audi exclusive		Karosserie verzinkt	87
in Alcantara schwarz mit Kontrastnaht	65	Kindersicherung	87
Dachkantenspoiler	75	Kindersitzbefestigung ISOFIX	
Dachquerträger	74	für den Beifahrersitz	76
Dachreling blank	74	Kindersitzbefestigung ISOFIX	
Dekoreinlagen	66	für die äußeren Fondsitze	76
Dekoreinlagen Audi exclusive	66	Klimaautomatik	77

Klimakomfortsitze vorn	63	Scheiben abgedunkelt (Privacy Verglasung)	73
Komfortklimaautomatik 3-Zonen	78	Scheibenwaschanlage	73
Komfortschlüssel	73	Scheinwerfer	70
Kopfairbagsystem	88	Scheinwerfer-Reinigungsanlage	71
Kopfstützen	76	Schienensystem mit Fixierset	79
Lackierungen	58, 59	Schmutzwanne	79
Ladeboden	79	Seitenairbags hinten	88
Lederausstattungen	60-62	Seitenairbags vorn	88
Lederausstattung Feinnappa	63	servotronic	89
Lederlenkrad im 4-Speichen-Design	76	Sicherheitsgurte	88
Leder Milano	63	Sicherheitslenksäule	88
Leder Milano perforiert	63	Sitze hinten	75
Lederpaket	63	Sitzheizung vorn und hinten	76
Lenkrad im 4-Speichen-Design	76	Sitzheizung vorn	76
Lenkradkranz individualisiert		Ski-/Snowboardtasche	79
mit Audi exclusive Leder	77	S line	52-55
Lenksäule	88	S line Sportfahrwerk	87
Lichtpaket	71	Sonnenblenden	73
Licht-/Regensensor	71	Sonnenblenden ausziehbar	73
Make-up-Spiegel	71	Sonnenschutzrollo	73
Memory-Funktion für den Fahrersitz	76	Sportlederlenkrad im 3-Speichen-Design	77
Mittelarmlehne hinten	76	Sportsitze vorn	63
Mittelarmlehne vorn	76	Standheizung/-lüftung	78
Mitteldisplay	82	Start-Stop-System	89
Mittelkonsole	80	Steckdosen 12 Volt	80
MMI® Navigation	81	Stickoxidkatalysator	89
MMI® Navigation plus	81	Stoffausstattungen	60
Modellbezeichnung/Schriftzug	75	Stoff Steppe	63
Multifunktions-Lederlenkrad		Stoßfänger	74
im 4-Speichen-Design	77	S tronic	89
Multifunktions-Sportlederlenkrad		Styleguides	56, 57
im 3-Speichen-Design	77	Taschenhaken	79
Navigationsdaten (DVD)	81	Tagfahrlicht	70
Navigationsdaten (Festplatte)	81	Teppichboden inklusive Fußmatten Audi exclusive	79
Nebelscheinwerfer	70	Trennnetz	79
Normalsitze vorn	63	TV-Empfang	83
Optikpaket Offroad Audi exclusive	48, 49	Verbandmaterial	88
Optikpaket Schwarz Audi exclusive	74	Verzurrösen	79
Panorama-Glasdach	72	Vorbereitung für Ortungsassistent	73
quattro®	89	Vorbereitung für Rear Seat Entertainment	84
Räder/Reifen	67-69	Vordersitze elektrisch einstellbar	76
Radioanlage chorus	82	Vorrüstung für Anhängervorrichtung	74
Radioanlage concert	82	Wagenheber	69
Radioanlage symphony	82	Wärmeschutzverglasung	73
Radschrauben diebstahlhemmend	69	Warndreieck	88
Reifendruck-Kontrollanzeige	69	Wegfahrsperre elektronisch	73
Reifenreparaturset	69	Wendematte	79
Rekuperation	89	Xenon plus	70
Reservefaltrad	69	Zentralverriegelung	73
Rücksitzbank plus	75	Zigarettenanzünder und Aschenbecher	80
Schaltknäuf Audi exclusive in Aluminium	77	Zündschloss	73

**AUDI AG**  
85045 Ingolstadt  
www.audi.com  
Gültig ab Oktober 2010

Printed in Germany  
033/1230.25.09

Die in diesem Katalog gezeigten und beschriebenen Modellvarianten und Ausstattungen sowie einige der aufgeführten Dienstleistungen sind nicht in allen Ländern erhältlich. Die abgebildeten Fahrzeuge sind teilweise mit Sonderausstattungen gegen Mehrpreis ausgerüstet. Die Angaben über Lieferumfang, Aussehen, Leistungen, Maße und Gewichte, Kraftstoffverbrauch und Betriebskosten des Fahrzeugs entsprechen den zum Zeitpunkt der Drucklegung vorhandenen Kenntnissen. Abweichungen in Farbe und Form von den Abbildungen, Irrtümer und Druckfehler bleiben vorbehalten. Änderungen sind vorbehalten. Nachdruck, auch auszugsweise, nur mit schriftlicher Genehmigung der AUDI AG.

Das Papier dieses Katalogs wurde aus chlorfrei gebleichtem Zellstoff hergestellt.