

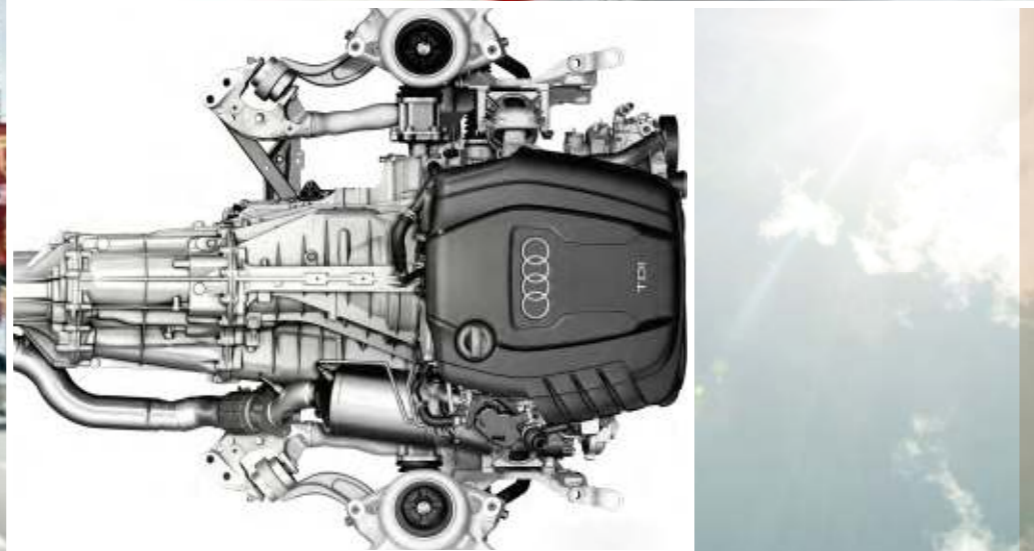

Q5

Audi Q5 | Q5 hybrid quattro



	Seite	
Faszination	4	Audi Q5
	32	Audi Q5 hybrid quattro
Technik	40	TDI
	42	FSI®/TFSI®
	44	quattro®
	46	Fahrwerke, Offroad, ESP
	48	Audi drive select
	50	MMI® – Multi Media Interface
Ausstattungen	51	Audi connect
	52	Assistenzsysteme
	54	Audi Effizienz
	58	Audi exclusive
	60	Optikpaket Offroad Audi exclusive
	62	Audi exclusive line
	64	S line
	68	Styleguides
	70	Lackierungen
	72	Sitze/Sitzbezüge
77	Ausstattungs- und Designpakete, Dachhimmel	
Sonstiges	78	Dekoreinlagen
	80	Räder/Reifen
	82	Licht und Spiegel
	83	Außenausstattungen
	85	Innenausstattungen
89	Infotainment	
92	Assistenzsysteme	
93	Technik	
95	Audi Anschlussgarantie	
96	Audi Original Zubehör	
100	Technische Daten	
103	Abmessungen	
104	Index	
110	Faszination Audi	

Die Ausstattungen der abgebildeten Fahrzeuge finden Sie auf Seite 109.
 Die Werte für Kraftstoffverbrauch und CO₂-Emissionen finden Sie ab Seite 100.

Dinge hinterfragen. Dinge ändern. Neue Intelligenz.

Jede Generation schafft sich neue Ideale. Ganz gleich ob es um Arbeitsbedingungen, Freizeitgestaltung oder Familienplanung geht – alles ändert sich. Gut so! Denn nur durch Veränderungen kann eine neue Art zu denken entstehen.

Audi ist dieser Maxime schon immer gefolgt und hat Autos gebaut, die Maßstäbe setzen. Eines dieser Autos ist der Audi Q5, der SUV für eine neue Generation. Er will überzeugen statt überreden; er ist effizient, ohne auf Fahrspaß zu verzichten; er ist sportlich, ohne unvernünftig zu sein. In ihm vereinen sich sinnvolle Technologien mit traditionellen Qualitäten wie Intelligenz, Komfort und Kraft. Erleben Sie mit dem Audi Q5 eine progressive Art der Fortbewegung.

Die Werte für Kraftstoffverbrauch und CO₂-Emissionen finden Sie ab Seite 100.

Q5



Kein Make-up. Viel Ausdruck. Neue Ansichten.

Das progressive Design des Audi Q5 sieht man sofort: Breit angelegte Heckleuchten verleihen dem Wagen einen deutlichen Akzent. In Verbindung mit den optionalen Xenon plus-Scheinwerfern sind die Heckleuchten in LED-Technik ausgeführt. Praktisch und attraktiv: die umgreifende Heckklappe. Sie gibt dem Heck nicht nur ein unverwechselbares Aussehen, sondern macht vor allem das Be- und Entladen des großen Gepäckraums komfortabel. Eine steg- und fugenlose, blanke Dachreling und die dazugehörigen abnehmbaren Dachquerträger sind Bestandteil der Serienausstattung.

Die Werte für Kraftstoffverbrauch und CO₂-Emissionen finden Sie ab Seite 100.





Klare Linien, glatte Flächen – der Audi Q5 strahlt Sportlichkeit und Eleganz aus. Und sein Auftritt zeigt Präsenz: Mit einer Fahrzeuglänge von 4.629 mm und einer Breite von 1.898 mm zieht er Blicke auf sich. Trotzdem hat er einen der besten c_w -Werte seiner Klasse, unter anderem durch die coupé-hafte Dachlinie. Und auch seine Kraft wird sofort spürbar: Die optionalen 20-Zoll-Aluminium-Gussräder im 5-Arm-Design blitzen unter den ausgestellten Radhäusern hervor.

Die Werte für Kraftstoffverbrauch und CO₂-Emissionen finden Sie ab Seite 100.



Das typische Audi Gesicht mit dem Singleframe-Kühlergrill zeigt Charakter – und viele intelligente Details unterstützen diesen Eindruck. Die elektrisch einstellbaren Außenspiegel haben einen integrierten LED-Blinker. Die optionalen Xenon plus-Scheinwerfer verfügen über ein helles LED-Tagfahrlicht, dessen dimmbare LED-Leuchten sparsamer und langlebiger sind als herkömmliche Leuchtmittel. Auf Wunsch sind die Xenon plus-Scheinwerfer auch mit adaptive light ausgestattet, das den Kurvenverlauf weiträumiger ausleuchtet, sobald Sie hineinfahren.

Die Werte für Kraftstoffverbrauch und CO₂-Emissionen finden Sie ab Seite 100.

**Sportlich fahren.
Flexibel fahren.
Neue Potenziale entdecken.**



Stärke zeigen. Beweglich bleiben. Neue Ziele erreichen.

Durchzugsstark und effizient: die Motoren im Audi Q5. Die FSI®- und TFSI®-Motoren bringen Sie sportlich, komfortabel und mit ansprechenden Verbrauchswerten voran. Alle Benzinmotoren im Audi Q5 sind mit der Ventilsteuerung Audi valvelift system ausgestattet, die zur Reduzierung des Kraftstoffverbrauchs beitragen kann. Die TDI-Motoren sind als Common-Rail-System ausgeführt und zeichnen sich durch hohe Laufruhe, eine ausgezeichnete Motorakustik und agiles Fahrverhalten aus.

Die Werte für Kraftstoffverbrauch und CO₂-Emissionen finden Sie ab Seite 100.





Eine aufregende Fahrt beginnt mit einer guten Ausstattung. Das Dynamikfahrwerk sorgt für bemerkenswerte Fahrstabilität und bringt Ihnen ein gutes Gefühl für die Straße. Der permanente Allradantrieb quattro® hilft Ihnen bei Kurvenfahrten, Schnee oder regennasser Fahrbahn und in nahezu jedem Gelände dabei, die Spur besser zu halten. Mit der optionalen S tronic schalten Sie komfortabel und gleichzeitig sportlich. Durch das Doppelkupplungsgetriebe ist der nächste Gang bereits eingelegt, bevor Sie ihn anwählen. So schalten Sie nahezu ohne spürbare Zugkraftunterbrechung.

Die Werte für Kraftstoffverbrauch und CO₂-Emissionen finden Sie ab Seite 100.

Sportlich fahren? Oder lieber komfortabel? Glücklicherweise sind die Zeiten vorbei, in denen man sich als Autofahrer für nur ein Fahrgefühl entscheiden musste. Denn das optionale Audi drive select* verändert auf Knopfdruck den Fahrzeugcharakter – und Sie fahren genau so, wie Sie wollen.

*Audi drive select ist nur in Verbindung mit einer Dynamiklenkung und/oder einem Fahrwerk mit Dämpferregelung erhältlich.

Die Werte für Kraftstoffverbrauch und CO₂-Emissionen finden Sie ab Seite 100.



Alltag loslassen. Kontrolle behalten. Neue Prioritäten setzen.

Jede Strecke ist anders, viele sind herausfordernd. Gut, wenn man auf unerwartete Situationen vorbereitet ist. Im Audi Q5 unterstützen Sie viele technische Innovationen, um Sie besser ans Ziel zu bringen.

Das optionale Assistenzsystem adaptive cruise control unterstützt bei der Abstandseinhaltung zum vorausfahrenden Fahrzeug. Der integrierte Audi braking guard beobachtet die Umwelt und warnt den Fahrer vor einer drohenden Kollision mit einem erkannten Hindernis durch optische und akustische Signale und wenn erforderlich durch einen kurzen Bremsruck.

Weitere optionale Assistenzsysteme, mit denen Sie den Audi Q5 ausstatten können: der Spurwechselassistent Audi side assist und der Spurhalteassistent Audi lane assist. Und die Einparkhilfe plus zeigt Ihnen optisch im Display sowie akustisch anhand von Signaltönen den Abstand nach vorn und hinten, je nach Fahrtrichtung, an. Wenn Sie möchten, können Sie auch auf die Unterstützung der Einparkhilfe plus mit Rückfahrkamera zurückgreifen.

Die Werte für Kraftstoffverbrauch und CO₂-Emissionen finden Sie ab Seite 100.





Mehr Raum. Mehr Ansprüche. Neue Möglichkeiten.

Einsteigen – und sich sofort zu Hause fühlen. Umgeben von Hochwertigkeit, Liebe zum Detail und vielen intelligenten Features, die den Aufenthalt im Audi Q5 äußerst angenehm machen.

Die Instrumente sind sinnvoll und ergonomisch angeordnet; als Fahrer haben Sie viele wichtige Informationen gut im Blick. Das optionale Fahrerinformationssystem hilft Ihnen, aktiv Kraftstoff zu sparen: durch Verbrauchsdatenübersichten, die Anzeige von Zusatzverbrauchern und Sparhinweisen für ökonomisches Fahren. Bei Fahrzeugen mit Handschaltgetriebe gibt es außerdem eine Schaltanzeige mit Schaltempfehlung. Über der Schalttafel befindet sich ein großes Display, das die Inhalte der Radioanlagen bzw. der optionalen MMI®-Navigationssysteme deutlich darstellt; auch die Mitfahrer können alles gut erkennen. Per AUX-IN-Anschluss oder optionalem Audi music interface können Sie Musik von Ihrem iPod oder einem USB-Medium hören. Mit der MMI® Navigation plus mit 3D-Kartendarstellung haben Sie Zugriff auf unterschiedliche Audioquellen wie Festplatte, DVD-Laufwerk (Audio/Video), zwei SDHC-Kartenleser (MP3- und WMA-Dateien) und AUX-IN-Anschluss.

Nicht nur die Funktionalität im Innenraum ist beeindruckend, sondern auch der Klang der Soundsysteme. Für den absoluten Musikliebhaber gibt es auf Wunsch das Bang & Olufsen Sound System.

Die Werte für Kraftstoffverbrauch und CO₂-Emissionen finden Sie ab Seite 100.





Genießen Sie den Blick auf die Straße – ganz entspannt aus einer erhöhten Sitzposition. Lassen Sie den Innenraum des Audi Q5 auf sich wirken: Weiche Stoffe oder auf Wunsch edles Leder verströmen Wohlbehagen. Ebenso beeindruckend: das Raumangebot und die Variabilität des Audi Q5. Die Rücksitzelehnen sind in der Neigung verstellbar und können vom Gepäckraum aus per Fernbedienung umgeklappt werden. Und sogar nach oben können Sie sich vergrößern: Das optional erhältliche Panorama-Glasdach gibt Ihnen freie Sicht auf den Himmel und sorgt auf Wunsch für eine nahezu zugfreie Frischluftzufuhr.

Die Werte für Kraftstoffverbrauch und CO₂-Emissionen finden Sie ab Seite 100.

Der großzügige Laderaum fasst so ziemlich alles, was Sie für einen entspannten Urlaub, einen ausgedehnten Einkaufsbummel oder einen spontanen Wochenendausflug brauchen. Die niedrige Einladehöhe macht das Beladen ganz einfach. Ebenso komfortabel: die Durchladebreite von 1.050 mm. Unter dem Ladeboden befindet sich zusätzlicher Stauraum*; er kann auf Wunsch mit einer Schmutzwanne* ausgestattet werden. Die optionale Rücksitzbank plus mit Durchladeeinrichtung und den um 100 mm längsverschiebbaren Rücksitzen erhöht das Laderaumvolumen noch einmal. Durch komplettes Umklappen der Rücksitzlehne lässt sich das Laderaumvolumen zusätzlich vergrößern.

* Gilt nicht für Q5 hybrid quattro.

Die Werte für Kraftstoffverbrauch und CO₂-Emissionen finden Sie ab Seite 100.





Eine Fahrt im Audi Q5 geht zu Ende: voller Komfort und Sportlichkeit, Entspannung und Dynamik. Der Audi Q5 überzeugt durch intelligente Technik und viele Individualisierungsmöglichkeiten – denn Sie sollten selbst entscheiden können, was für Sie wichtig ist.

Die Werte für Kraftstoffverbrauch und CO₂-Emissionen finden Sie ab Seite 100.



hybrid

Dem Strom vorausfahren.

Mit dem Audi Q5 hybrid quattro schlagen wir ein neues, wegweisendes Kapitel in der Geschichte unserer Effizienz-Technologien auf. Denn unser Anspruch, das Auto als Gesamtsystem permanent effizienter zu machen und gleichzeitig die Audi Sportlichkeit zu kultivieren, erreicht mit dem Audi Q5 hybrid quattro eine neue Entwicklungsstufe: unser nächster großer Schritt zur emissionsfreien Elektro-Mobilität.

Der Audi Q5 ist ein SUV, dessen Sportlichkeit und Performance Maßstäbe setzen – verkörpert in einem kraftvollen, unverwechselbaren Design. Diese Vorzüge wird Ihnen auch der Audi Q5 hybrid quattro bieten. Und er erweitert sie um eine innovative Komponente: Er kombiniert den mehrfach ausgezeichneten 2.0 TFSI-Motor mit quattro® Antriebstechnologie und progressiver Hybrid-Technologie. Ein Audi, der beeindruckend dynamisch und dabei beispielhaft effizient ist. Ein Hybrid, den wir mit dem entscheidenden Etwas ausgerüstet haben:

Vorsprung durch Technik.

Q5

Audi Q5 hybrid quattro



Dezente Hinweise. Nachhaltige Wirkung.

Wer einen Audi Q5 hybrid quattro fährt, bringt progressive Haltung auf die Straße. Dezent platzierte Hybrid-Badges, eine exklusive Einstiegsleiste mit Hybrid-Schriftzug und Aluminium-Gussräder im 10-Arm-Turbinen-Design (Hybrid Design) sind Erkennungszeichen, die das Fahrzeug als innovativen Technologieträger ausweisen. Und Sie als seinen Wegbereiter.

Die Werte für Kraftstoffverbrauch und CO₂-Emissionen finden Sie auf Seite 102.



Die Summe progressiver Hybrid-Technologie.

Der Audi Q5 hybrid quattro ist als Voll-Hybrid in der Lage, phasenweise rein elektrisch – und emissionsfrei – zu fahren. Dies ermöglicht die leistungsstarke Lithium-Ionen-Batterie, die erstmals in einem SUV-Hybrid zum Einsatz kommt. Die gewichtsverbesserte Bauweise sämtlicher Hybrid-Komponenten ermöglicht es Ihnen, effizient unterwegs zu sein.

Die faszinierende Bandbreite der Hybrid-Technologie im Audi Q5 hybrid quattro werden Sie anhand einer Auswahl von drei Fahrprogrammen erleben. So können Sie beispielsweise im Modus EV in gesteigertem Maß rein elektrisch fahren. Bis zu 100 km/h, und das nahezu geräuschlos – ein absolut neues Fahrgefühl! Reines Vergnügen bereitet Ihnen auch das Zusammenspiel von Verbrennungs- und Elektromotor. Denn dadurch können Sie nicht nur eine deutliche Verbrauchs- und Emissionsreduzierung, sondern auch eine verbesserte Fahrleistung erzielen. So zeigt sich beim Audi Q5 hybrid quattro Performance als eine effiziente Kraft.

Hybrid-Leistungselektronik: steuert selbstständig den Energiefluss zwischen Hochvolt-Batterie und Elektromotor und stellt die Bordnetzversorgung sicher. Der Einsatz neuester Technologien sorgt für eine hohe Funktionalität bei kompaktem Bauvolumen.

Elektromotor: verbindet Effizienz und Dynamik und wirkt je nach Fahrsituation und Anforderung als Antriebsmotor, Generator oder Anlasser. Leistet 40 kW und liefert ein Drehmoment von maximal 210 Nm. Der kompakte und leichte Elektromotor ist über eine Trennkupplung mit der Kurbelwelle verbunden. Dieses Parallel-Hybrid-Konzept sorgt für eine direkte Kraftübertragung der Antriebsleistung. Das Resultat: eine überzeugende Anfahr- und Beschleunigungsperformance unter nahezu allen Fahrbedingungen

2.0 TFSI-Motor¹: 5-mal als „Engine of the Year“² ausgezeichnet. Deutliche Effizienzverbesserung bei gleichzeitiger Steigerung des Drehmoments durch die variable Ventilsteuerung Audi valvelift system. In Verbindung mit dem ebenfalls drehmomentstarken Elektromotor können so dynamische Beschleunigungsvorgänge erzielt werden.

eKlimaautomatik: wird unabhängig vom Verbrennungsmotor über einen elektrischen Klimakompressor betrieben. Dadurch bleibt die Klimatisierung konstant verfügbar – auch während der rein elektrischen Fahrt und bei abgeschaltetem Verbrennungsmotor im Stand.

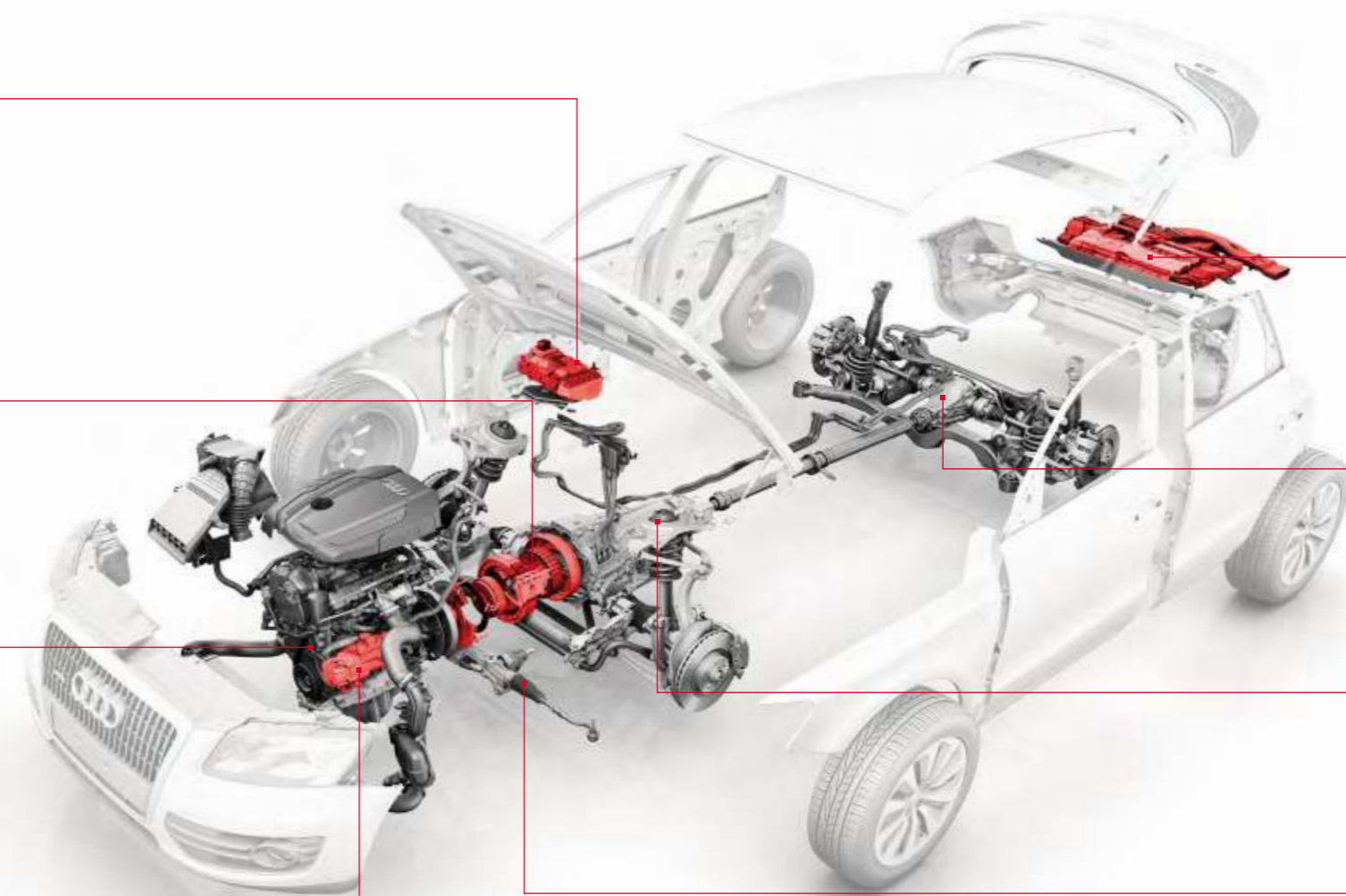

Lithium-Ionen-Batterie: bestimmt Leistung und Reichweite des Hybrid-Antriebs. Gegenüber herkömmlichen Nickel-Metall-Hybrid-Batterien bietet sie 2 wesentliche Vorteile: Zum einen erzielt sie durch eine hohe Energiedichte mehr Leistung. Zum anderen spart sie erheblich Gewicht ein durch ihre kompakte Bauweise. Letzteres wirkt sich auch positiv auf das Kofferraumvolumen aus: Es entspricht mit 460 Litern oberhalb des Ladebodens uneingeschränkt dem Q5-Basismodell. Für verbesserte Verfügbarkeit des Hybrid-Systems und längere Lebensdauer sorgt die aktive Batteriekühlung. Der Audi Q5 hybrid quattro ist der erste SUV-Voll-Hybrid mit einer Lithium-Ionen-Batterie.

quattro®: verteilt die Antriebskraft permanent und gleichmäßig auf alle 4 Räder für eine verbesserte Traktion. Dadurch kann der Elektromotor sein Potenzial, aus dem Stand heraus das volle Drehmoment auf die Straße zu bringen, hervorragend ausspielen.

8-stufige tiptronic: integriert bauraumneutral den Elektromotor und steuert über die Trennkupplung die Verbindung zum Verbrennungsmotor. Vereint Schaltkomfort, Sportlichkeit und Effizienz. Das dynamische Schaltprogramm DSP legt selbstständig den passenden Schaltpunkt fest und passt sich Ihrem individuellen Fahrstil an.

Elektromechanische Lenkung: erhöht die Effizienz, da die Lenkkraft nicht durch den Verbrennungsmotor aufgebracht wird, sondern bei Bedarf elektrisch erzeugt wird

¹ Die Werte für Kraftstoffverbrauch und CO₂-Emissionen finden Sie auf Seite 102.

² Die „International Engine of the Year Awards“ werden von renommierten Motorjournalisten aus über 30 Ländern verliehen: UKIP Media & Events Ltd.; www.ukipme.com/engineoftheyear

Jeder SUV hat einen Charakter. Dieser hat drei.

Elektromotor unterstützt den Verbrennungsmotor

Verbrennungsmotor 100%

Grenze für Zustand Verbrennungsmotor
im Modus EV

möglicher Bereich des elektrischen Fahrens

Fahrzeug betriebsbereit

Batterieladung durch Schub- und
Bremsenergieerückgewinnung

Ladezustand der Lithium-
Ionen-Batterie

starkes Bremsen

Zündung aus



Mit dem Powermeter im Instrumenteneinsatz werden Sie die aktuellen Hybrid-Fahrzustände wie zum Beispiel rein elektrisches Fahren, Boosten, Rekuperieren sowie die Verfügbarkeit des Hybrid-Systems stets im Blick haben.

Ob Sie besonders effizient oder lieber betont dynamisch unterwegs sein möchten, ist reine Einstellungssache: Wählen Sie einfach aus drei Fahrprogrammen, um das Hybrid-System im Audi Q5 hybrid quattro ganz nach Ihrem persönlichen Bedarf zu erleben. Der per Taste aktivierbare Modus EV ist auf einen erweiterten elektrischen Fahrbetrieb ausgelegt. Der Modus D hält mit Fokus auf effizientes Fahren Verbrauch und Performance im Gleichgewicht. Und im Modus S entfaltet sich das volle Leistungspotenzial durch sportliche Abstimmung von Motor und Getriebe, unterstützt von der ausgeprägten Boost-Funktion des Elektromotors.



Elektrisches Fahren: Der Audi Q5 hybrid quattro kann als Voll-Hybrid bis zu einer Geschwindigkeit von 100 km/h rein elektrisch fahren – und dies 3 km weit bei konstanter Geschwindigkeit von 60 km/h. Kein anderes Voll-Hybrid-Fahrzeug ist so geschwindigkeits- und reichweitenstark. Sie werden absolut emissionsfrei und dabei nahezu lautlos fahren. Erleben Sie, wie elektrisierend Stille sein kann.



TDI: Eine Revolution beginnen. Und sie ständig wiederholen.

Hochdruckeinspritzsystem mit 1.800 bar

Abgasturbolader mit verbesserter variabler Turbinengeometrie

Piezo-Injektoren

druckgeregelte Ölpumpe

reibungsreduziertes Aggregat

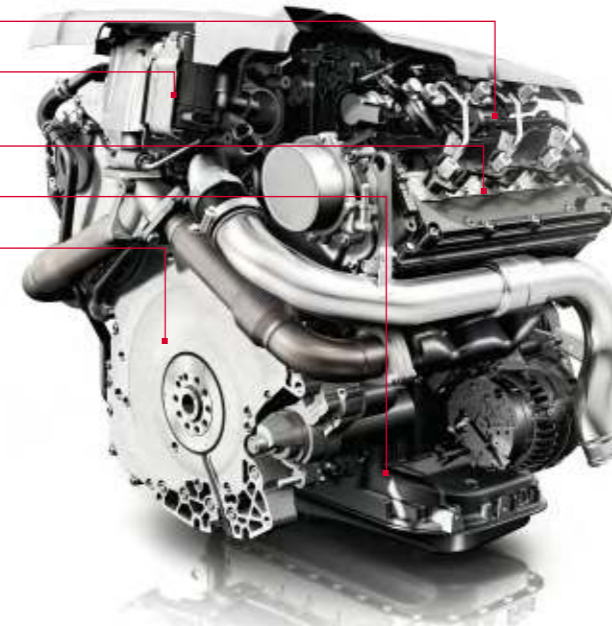

3.0 TDI-Aggregat (176 kW)

Jeder zweite Audi, der heute verkauft wird, ist ein Diesel. Was so selbstverständlich klingt, sorgte vor 20 Jahren für größte Aufregung: Audi revolutionierte den Markt mit dem ersten 2,5-Liter-TDI-Motor. Durch Entwicklungen wie die Common-Rail-Technologie ist TDI inzwischen noch effizienter. Piezo-Injektoren sorgen für eine feine und präzise Kraftstoffverteilung. So sind die Motoren seit dem ersten TDI sparsamer geworden, während sich die spezifische Leistung gesteigert hat. Da war es nur konsequent, den Dieselantrieb in den Rennsport zu schicken. Mit Erfolg: 2006 konnte Audi als Erster mit einem dieselbetriebenen Rennwagen, dem Audi R10 TDI, die 24 h von Le Mans gewinnen – und diesen Sieg mehrmals wiederholen, zuletzt 2011.

Ob mit 105 kW oder 125 kW – die 2.0 TDI-Motoren im Audi Q5 überzeugen schon auf den ersten Metern. So erreicht der 2.0 TDI-Motor mit 125 kW sein maximales Drehmoment von 350 Nm bereits bei 1.750 min⁻¹ und entfaltet seine Kraft gleichmäßig und begeisternd. In nur 9,9 Sekunden sind Sie bei 100 km/h.

Der Audi Q5 2.0 TDI quattro S tronic besitzt zusätzlich zu dem serienmäßigen Katalysator und dem Dieselpartikelfilter einen Stickoxidkatalysator (DeNOx-Katalysator) mit AdBlue®*-Tank. Kombiniert mit weiteren Innovationen und einer hocheffizienten Abgasrückführung wird so eine Reduzierung der Stickoxidemissionen erreicht. Dieser Motor ist auch als TDI clean diesel erhältlich.

* Eingetragene Marke des Verbands der Automobilindustrie e. V. (VDA).

Die Werte für Kraftstoffverbrauch und CO₂-Emissionen finden Sie auf Seite 101.

Die **Piezo-Injektoren** öffnen und schließen sich innerhalb von Millisekunden und spritzen mehrmals mit bis zu 1.800 bar Kraftstoff in den Brennraum ein. Bei einem Einspritzvorgang werden teilweise winzige Mengen von weniger als einem tausendstel Gramm eingespritzt.



Die **Voreinspritzung** führt zu einer „weichen“ Verbrennung und damit zu einer ausgezeichneten Verbrennungskustik und einem angenehmen Motorlauf.



lich. In dieser Ausführung erfüllt er die derzeit gültige Abgasnorm EU6.

Der stärkste Dieselmotor im Audi Q5 ist ein 3.0 TDI-Aggregat mit 176 kW, mit dem Sie in nur 6,5 Sekunden von 0 auf 100 km/h beschleunigen. Aber auch wenn Sie nicht gerade überholen, können Sie sich ganz einem souveränen Fahrgefühl hingeben: sportlich und fordernd – und gleichzeitig entspannend und komfortabel.



Benzindirekteinspritzung

geregelte Ölpumpe

Audi valvelift system

Abgasturbolader

Viele Stunden Entwicklungszeit.
Tausende Testkilometer.
Und warum das alles?

Nach wenigen Sekunden werden Sie es verstehen.

Bei der FSI®-Technologie wird der Kraftstoff direkt in den Brennraum gespritzt und fein zerstäubt. So kann das Benzin auf die Millisekunde – quasi tröpfchengenau – abgerufen werden, wenn der Motor es verlangt. Das bedeutet eine bessere Ausnutzung des Kraftstoffs und ermöglicht im Endeffekt einen geringeren Verbrauch.

Im Audi Q5 kommt beim 2,0-Liter-Motor zusätzlich die TFSI®-Technologie zum Einsatz. Das Besondere daran: Sie verbindet die Vorteile von FSI mit denen einer Abgasturboaufladung. Durch diese Kombination aus FSI-Konzept und Turboaufladung werden neben hervorragenden Wirkungsgraden eine exzellente Dynamik und ein verbesserter Durchzug

erreicht. Sie werden es spüren, wenn Sie den 2.0 TFSI-Motor mit 155 kW beschleunigen. In Verbindung mit der optional erhältlichen tiptronic* bringt er Sie in 7,2 Sekunden von 0 auf 100 km/h.

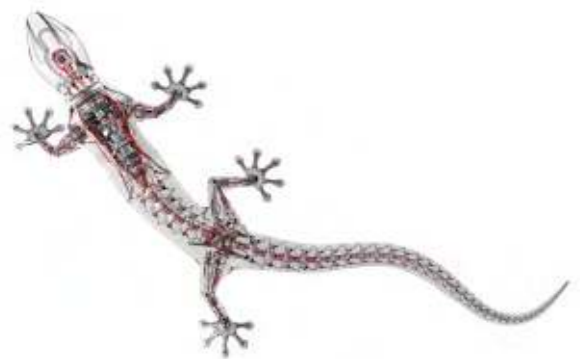

Einfach zu gut.

Thema quattro®

DTM

Verbote sind die schönsten Komplimente. 1990 steigt Audi in die Deutsche Tourenwagen-Meisterschaft (DTM) ein: mit einem Audi V8 quattro. Der Allradantrieb ist ein Novum in der DTM, und schon das erste Rennen deutet die Stärke des Fahrzeugs an: Hans-Joachim Stuck fährt von Startposition 14 auf den dritten Platz – und holt sich am Saisonende den DTM-Fahrertitel. Die Wettbewerber sind erst geschockt. Dann frustriert. In der nachfolgenden Saison drohen sie mit Ausstieg, sollten die Boliden von Audi nicht eingebremst werden. Die Oberste Nationale Sportkommission beugt sich dem Druck und verfügt Zusatzgewichte für den Audi. Ohne Erfolg – auch 1991 kann Audi die Meisterschaft für sich entscheiden. Woraufhin die Wettbewerber nochmals Änderungen fordern. Die Folge: In der 1992er-Saison wird quattro® nicht mehr zugelassen.

Warum nur zwei Räder nutzen, wenn ein Auto vier hat? Der permanente Allradantrieb quattro®.

quattro® ist ein permanenter Allradantrieb. Verlieren die Räder einer Fahrzeugachse die Straßenhaftung und drohen durchzudrehen, so wird die Antriebskraft auf die andere Achse umgeleitet – automatisch und permanent verteilt durch das Mittendifferenzial. Die Grundverteilung liegt bei

40:60 – dabei kommen 40% der Antriebskraft von der Vorderachse, 60% von der hinteren. Der Vorteil: bessere Traktion bei Beschleunigung und mehr Sicherheit dank beeindruckender Bodenhaftung.

So viel zur Technik. Doch was quattro besonders macht, ist wohl das Gefühl. „Als würde man auf der Straße kleben“, sagen manche Kunden. Wir formulieren es so: quattro bringt mehr Gefühl für die Straße und dadurch mehr Sicherheit.

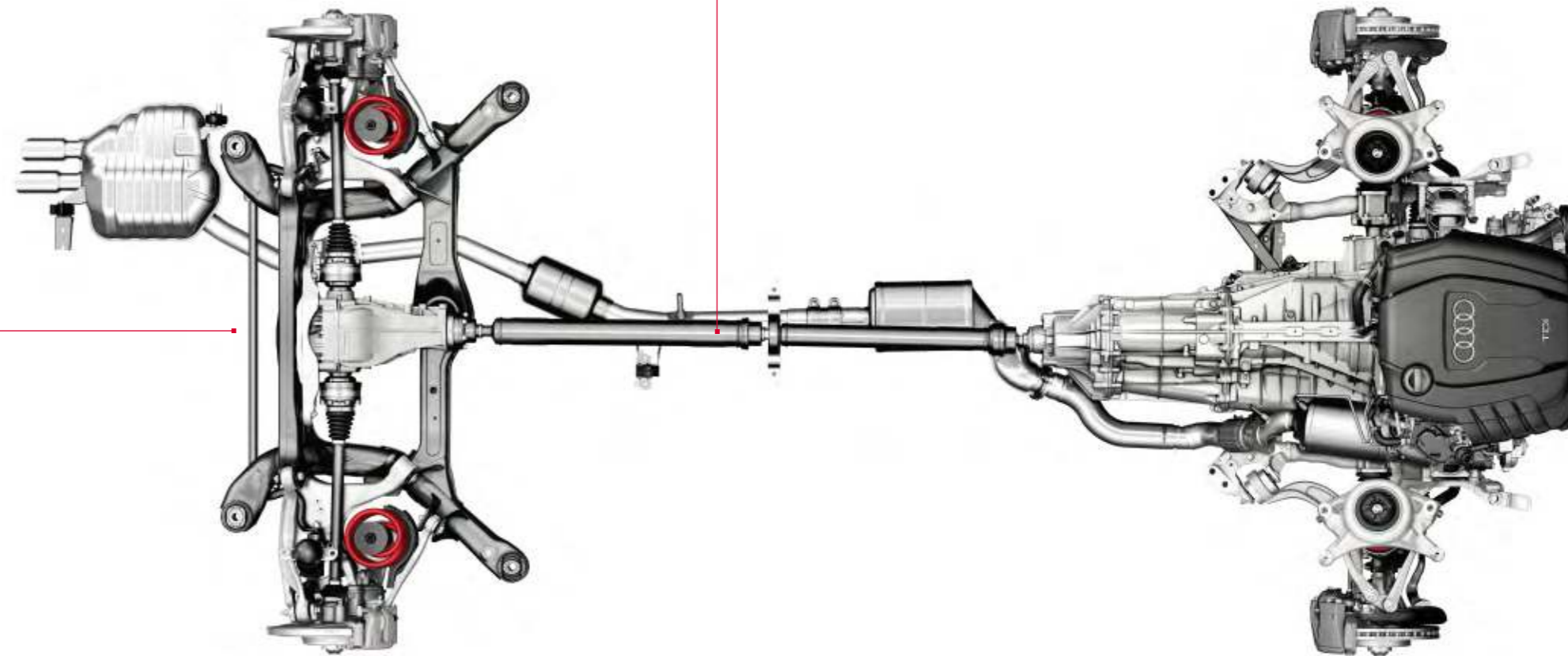

Der quattro® Antriebsstrang im Audi Q5 quattro für hervorragende Traktion und Fahrsicherheit

Souveränes Auftreten kann man lernen.

Von seinem Fahrwerk zum Beispiel.

Auch in einem SUV sollte sich die Fahrt sportlich und agil anfühlen. Im Audi Q5 arbeitet das Dynamikfahrwerk mit einer 5-Lenker-Vorderachse und einer Trapezlenker-Hinterachse. Beide ermöglichen einen schnellen Kraftaufbau und sorgen so für eine bemerkenswerte Fahrstabilität, einen hohen Abrollkomfort und gute Spurtreue.

Eine intelligente technische Unterstützung ist die neueste Generation des ESP: Dieses System zur Fahrzeugstabilisierung ist selbstverständlich serienmäßig. Eine neue Sensorik erkennt, ob Sie die serienmäßigen Dachquerträger befestigt haben.

* Angaben gelten nicht für Q5 hybrid quattro und Q5 mit Vorderradantrieb.
Die Werte für Kraftstoffverbrauch und CO₂-Emissionen finden Sie ab Seite 100.

Das System passt sich dann an den durch die Beladung höheren Schwerpunkt an. Genauso intelligent: die Servolenkung. Sie arbeitet geschwindigkeitsabhängig; das bedeutet, dass Sie bei langsamer Fahrt, z. B. beim Rangieren, mehr Unterstützung erhalten als bei schnellerer. So können Sie exakter und zielgenauer steuern.

Und falls Sie einmal ins Gelände möchten: Mit einem Böschungswinkel von 25°, einem Rampenwinkel von 17,6°, einer Steigfähigkeit von 31° und einer Bodenfreiheit von 200 mm machen dem Q5 viele Hindernisse kaum etwas aus.*

ABS mit Traktionsverbesserung erkennt, ob Sie offroad unterwegs sind, und passt dementsprechend seine Funktionen an. Und mit einem Tastendruck können Sie auch die ESP-Unterstützung auf offroad einstellen; dann sorgt z. B. ASR für einen verbesserten Grip, auch auf Geröll oder Schotter. Der serienmäßige Bergabfahrassistent unterstützt (bei unter 30 km/h) innerhalb von Systemgrenzen, die vom Fahrer vorgegebene Geschwindigkeit selbst bei steilen Abfahrten beizubehalten. Und die Gespannstabilisierung unterstützt dabei, ein Pendeln des Anhängers, z. B. bei Seitenwind oder Spurrillen, zu vermeiden.

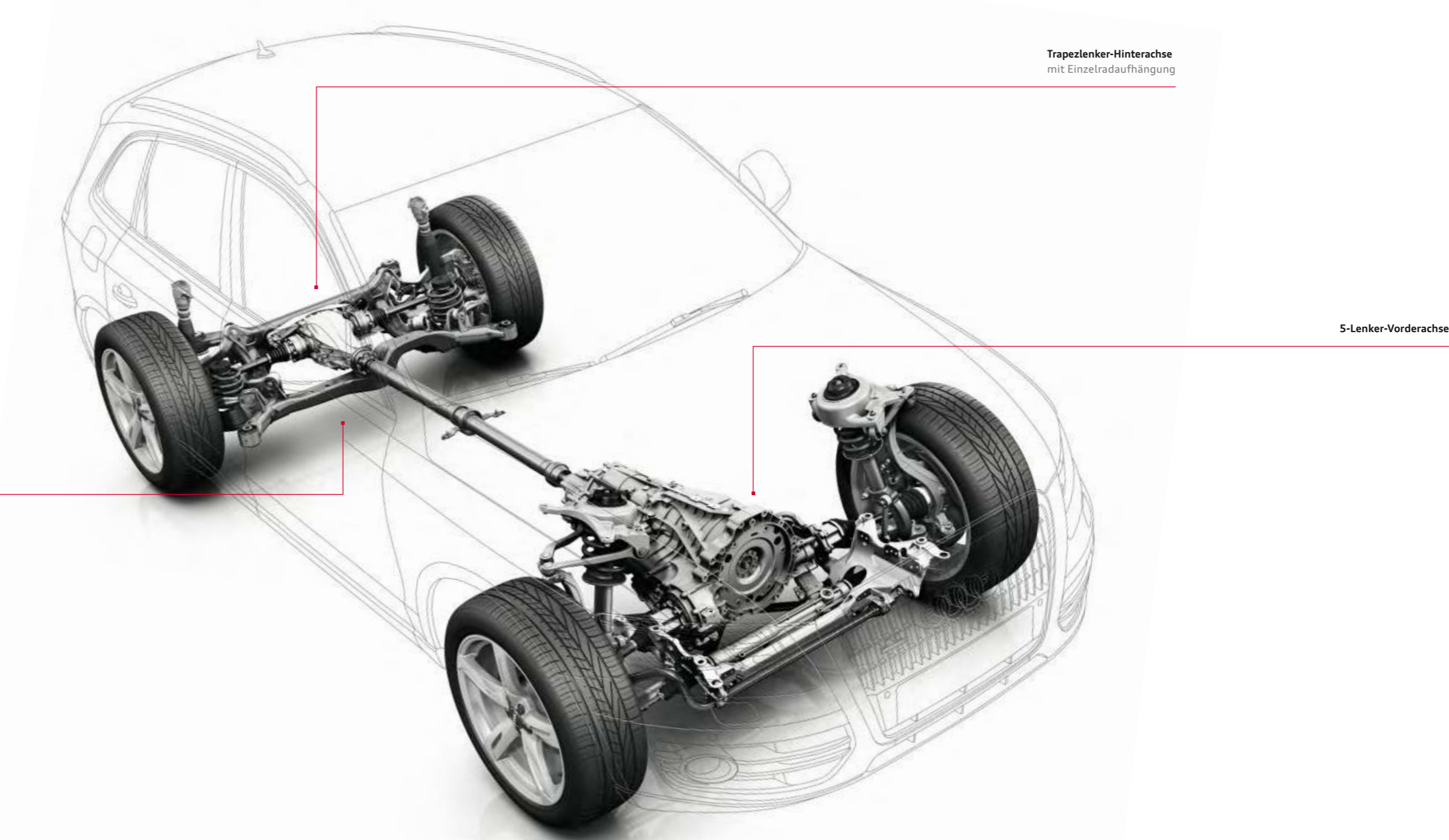

Trapezlenker-Hinterachse
mit Einzelradaufhängung

5-Lenker-Vorderachse

Warum der Audi Q5 so gut zu Ihnen passt? Weil er sich so gut auf Sie einstellt.

Audi drive select.



Jeder definiert Fahrdynamik anders. Wir definieren sie so: Fahren Sie genau so, wie Sie sich fühlen. Mit dem optionalen Audi drive select* können Sie einzelne Fahrzeugkomponenten per Tastendruck beeinflussen und so den Charakter Ihres Audi verändern. Audi drive select ist nur in Verbindung mit einem Fahrwerk mit Dämpferregelung und/oder Dynamiklenkung erhältlich.

Ihnen stehen vier Modi zur Verfügung: comfort, dynamic, auto und in Verbindung mit einem optionalen MMI®-Navigationssystem der Modus

individual, mit dem Sie selbst bestimmen können, welche der angebotenen Fahrzeugkomponenten sich wie verhalten sollen. Der Modus comfort eignet sich besonders, wenn Sie weite Strecken möglichst entspannt zurücklegen wollen. Der Modus auto bietet in seiner Gesamtheit ein komfortables, aber dennoch straffes Fahrgefühl. Für betont sportliches Fahren, zum Beispiel auf kurvenreichen Strecken, bietet sich der Modus dynamic an.

Die Fahrzeugabstimmung in jedem Modus ist abhängig von der Ausstattung. So beeinflusst Audi

drive select den Motor, die Lenkung und bei S tronic auch das Schaltverhalten der Getriebeautomatik. Motor und Getriebe reagieren je nach Modus spontaner oder ausgewogener auf Gaspedalbewegungen. Des Weiteren verschieben sich die Drehzahlen, bei denen Gangwechsel stattfinden – im Modus dynamic erst bei höheren Drehzahlen, im Modus comfort bereits bei niedrigen. Zusätzlich kann die Lenkung von sportlich-straff bis komfortabel an die Fahrsituation angepasst werden.

Thema Dynamiklenkung

Das Wellgetriebe

Mit der **Dynamiklenkung** haben die Audi Ingenieure ein Problem gelöst, mit dem sich viele Autohersteller beschäftigt haben: eine Lenkung zu entwickeln, die Lenkübersetzung und -kraft automatisch an die gefahrene Geschwindigkeit anpasst. Auf der Suche nach einem Getriebe, das auf den jeweiligen Fahrzeugzustand reagiert, kamen die Audi Ingenieure auf ein System, das ursprünglich für die NASA entwickelt wurde: das Wellgetriebe, das sich durch ein elastisches Übertragungselement auszeichnet. Es wurde erstmals 1971 für das Erkundungsfahrzeug Lunar Rover bei der vierten Mondlandung eingesetzt, und es arbeitete im Mars Sojourner, der 1997 selbstständig den Roten Planeten erkundete. Momentan ist es beim Mars Spirit im Einsatz. Audi verwendet das Wellgetriebe bei der Dynamiklenkung, wo es für ein sehr gutes und dynamisches Lenkgefühl sorgt, ganz gleich bei welcher Geschwindigkeit. Für diese Lenkung wurde Audi 2009 vom VDI (Verein Deutscher Ingenieure) mit dem erstmals vergebenen „Innovationspreis Mechatronik“ ausgezeichnet.



*Nicht erhältlich für Q5 hybrid quattro. Die Werte für Kraftstoffverbrauch und CO₂-Emissionen finden Sie ab Seite 100.



Navigationssystem: Das optionale Festplatten Navigationssystem MMI Navigation plus liefert eine 3D-Kartenansicht und eine 3D-Darstellung bekannter Gebäude und Sehenswürdigkeiten.



Telefon: Die auf Wunsch erhältliche Handyvorbereitung (Bluetooth) bzw. das Bluetooth-Autotelefon verfügen über Anruflisten und Telefonbucheinträge.



hybrid: Die Energieflussanzeige stellt im Display der MMI Navigation plus die aktuelle Funktionsweise und die beteiligten Komponenten des Hybrid-Antriebs übersichtlich dar.



Audi connect: Verkehrsinformationen online
Neben der richtigen erhalten Sie auch noch die schnellste Route zum Ziel. Verkehrsinformationen online bieten für die dynamische Routenführung neben Verkehrsflussinformationen auch schnellere Informationen über Stauentstehung und -auflösung sowie eine höhere Abdeckung des Straßennetzes.



Audi connect: Reiseinformation/Wetter
liefert Wettervorhersagen und aktuelle Informationen, z. B. Infografiken und Wetterkarten zum Zielort. **Audi connect: Nachrichten online** stellt umfassende Nachrichten zum aktuellen Weltgeschehen zur Verfügung.



Audi connect: Navigation mit Google-Earth-Bildern und Street View ermöglicht Navigieren mit hochauflösenden Luft- und Satellitenbildern, Fotos, Geländeformationen, Straßen und ihren Bezeichnungen sowie Geschäftseinträgen. In Street View können Sie sich schon während der Fahrt ein realitätsgetreues Bild vom Zielort machen. Mit der **Point-of-Interest-Suche (POI)** mit Sprachbedienung erhalten Sie detaillierte Tipps zu Reisezielen, Öffnungszeiten oder Besucherbewertungen und haben ortsunabhängigen Zugriff auf die gesamte Bandbreite des Internets. Die **Zieleinspeisung über myAudi oder Google Maps** ermöglicht auf Wunsch eine bequeme Routenplanung mit individuellen Navigationszielen am Heimcomputer sowie den Versand an das Fahrzeug. Bei Fahrtantritt wird die Routenplanung in die MMI Navigation plus geladen.



Folgen Sie Ihrer Intuition – Sie werden richtig ankommen.

Unserem Anspruch „Vorsprung durch Technik“ versuchen wir in jedem Bereich eines Audi gerecht zu werden – zum Beispiel beim optionalen MMI® – Multi Media Interface. Mit dem MMI bedienen Sie eine Vielzahl von Medien im Auto, die Navigation und weitere Komfortfunktionen. Der Audi Q5 ist serienmäßig mit der Radioanlage chorus mit CD-Laufwerk ausgestattet. Die optionalen Radioanlagen concert oder symphony sorgen für vielfältigen Musikgenuss: Radio, CD-Player und SDHC-Kartenleser sind ganz einfach steuerbar. Per AUX-IN-Anschluss oder optional erhältlichem Audi music interface können Sie auch Musik von Ihrem iPod oder einem USB-Medium hören. Und Ihr Mobiltelefon ist über die optional erhältliche Handyvorbereitung bequem über Bluetooth anbindbar.

Die MMI® Navigation im Q5 hybrid quattro kann sogar noch mehr: Der 7-Zoll-TFT-Farbbildschirm befindet sich in der Armaturentafel. So haben Sie eine Vielzahl von Daten übersichtlich im Blick. Wählen Sie aus drei Alternativrouten Ihr Ziel, das als 3D-Karte dargestellt wird. Eine Topografie-Einfärbung macht die Strecke noch deutlicher. Zusätzlich kann eine Vielzahl an Sehenswürdigkeiten oder für Sie interessanten Punkten wie Restaurants oder Tankstellen angezeigt werden. Das System kann über das MMI oder per Sprachdialogsystem bedient werden. Zusätzlich können Sie Ihren iPod per Audi music interface mit dem System verbinden und sich so auch Albumcover anzeigen lassen.



Audi connect. Auch auf der Straße immer online.

Mobile Informationsdienste bieten die ultimative Verbindung. Direkt aus dem Internet können Sie im Audi Q5 hybrid quattro mit Audi connect bequem im MMI® nach beliebigen Sonderzielen suchen, die neuesten Nachrichten und die aktuelle Wettervorhersage für das geplante Navigationsziel abrufen. Die Datenübertragung läuft über das UMTS-Modul des Bluetooth-Autotelefon online¹, das optional

zur MMI® Navigation plus bestellbar ist. Eine Besonderheit ist der **WLAN-Hotspot**. Mit Laptop, iPad oder Netbook können Sie wichtige Informationen, Daten und E-Mails ebenso komfortabel abrufen wie im heimischen Büro. Für einige Smartphones ist eine Applikation für **Internetradio²** verfügbar. Detaillierte Informationen zu Verfügbarkeit, Nutzungsrechten und -gebühren erhalten Sie auf Seite 89 oder bei Ihrem Audi Partner.



Wenn Sie die Vielfalt von Audi connect erleben wollen, richten Sie die Kamera Ihres Mobiltelefons auf diesen QR-Code und scannen Sie ihn mithilfe eines QR-Readers ein. Oder nutzen Sie folgenden Link: www.audi.com/audiconnectfilm

¹ Nur erhältlich für Q5 hybrid quattro. ² Über den genauen Einsatztermin informieren Sie sich bitte bei Ihrem Audi Partner.

Weil sie etwas ganz Besonderes schützen,

kommen für die Sicherheit unsere außergewöhnlichsten Mitarbeiter zum Einsatz.



Zur Entwicklung eines Neufahrzeugs gehört eine Vielzahl von Crashtests. Zunächst virtuell am Computer, dann schließlich mit dem realen Auto in den Hallen der Audi Sicherheit. Unsere Ingenieure werten nicht nur die eigenen Testreihen aus, sondern auch reale Unfälle, die die Unfallforscher und Wissenschaftler der Audi Accident Research Unit (AARU) aufnehmen. Sie wurde 1998 gegründet

und arbeitet mit Polizei und Ärzten zusammen, um möglichst genaue Kenntnisse über Unfälle zu erhalten. Mithilfe dieser Informationen werden unsere Testreihen immer mehr verfeinert.

Im Audi Q5 arbeiten viele Sicherheitsfeatures sinnvoll zusammen. Im Falle eines Unfalls werden Motor und Kraftstoffzufuhr sofort ausgeschaltet,

die Türverriegelung geöffnet und das Warnblinklicht aktiviert.

Im Inneren ist der Audi Q5 mit einem Airbagsystem ausgestattet: Adaptiver Fullsize-Fahrer- und -Beifahrerairbag mit Sitzpositionserkennung, Seitenairbags vorn und Kopfairbags auf allen Plätzen sind serienmäßig. Die Vordersitze sind

zudem mit Gurtstraffern und adaptiven Gurtkraftbegrenzern ausgerüstet, und die besondere Sitzstruktur erschwert ein Durchrutschen unter dem Sicherheitsgurt. Die hochsteife Fahrgastzelle aus Qualitätsstahl mit verbessertem Deformationsverhalten bietet sehr guten Schutz.

adaptive cruise control

Audi lane assist

Audi side assist

adaptive cruise control¹: Die automatische Distanzregelung hilft im Geschwindigkeitsbereich von 30 bis 200 km/h den Abstand zum Vordermann zu regeln. Dabei überwacht ein Radarsensor nahezu den gesamten Raum vor dem Audi Q5. Erkennt er ein Hindernis, wird der Fahrer von einem Signalton und einer Anzeige im Fahrerinformationssystem gewarnt.



Audi lane assist² kann mithilfe der Frontkamera und des Lenkwinkelsensors ein unabsichtliches Verlassen der Fahrspur erkennen und informiert Sie frühzeitig durch Lenkradvibrationen.



Audi side assist² unterstützt Sie ab einer Geschwindigkeit von 30 km/h beim Erkennen von Fahrzeugen auf der Nebenspur und informiert Sie über ein Signal im Außenspiegel, sobald ein anderes Fahrzeug auf der Nebenspur erkannt wird.



Wir tun immer unser Bestes, aber vergessen Sie nicht: Die Systeme arbeiten nur innerhalb von Systemgrenzen. Sie können den Fahrer unterstützen, seine Aufmerksamkeit ist selbstverständlich weiterhin gefordert.

¹Optionale Ausstattung. Nicht erhältlich für Q5 hybrid quattro. ²Optionale Ausstattung.

Effizienz: serienmäßig in jedem Audi.

Der direkte Weg zu mehr Effizienz führt über Innovationen. Audi liefert seit Jahrzehnten kontinuierlich entscheidende Impulse für die gesamte Automobilindustrie und beweist damit, dass wirkungsvolle Effizienz das Ergebnis einer nachhaltigen Strategie ist. Deshalb gehören verbrauchs- und emissionsreduzierende Maßnahmen in jedem Audi zur serienmäßigen Ausstattung. Die umfangreichen Technologien werden modellspezifisch kombiniert und konsequent über die gesamte Fahrzeugflotte hinweg eingesetzt.

Der Audi Space Frame (ASF), welcher in einer Vielzahl von Audi Modellen zum Einsatz kommt, ist ein Meilenstein in der langjährigen Erfahrung von Audi im Leichtbau. Bei dieser revolutionären Bauweise wird das Gewicht der Rohkarosserie im Vergleich zu konventionellen Stahlkonstruktionen um rund ein Drittel gesenkt. Die neueste Innovation in puncto Leichtbau: die gewichtsreduzierende Aluminium-Hybrid-Bauweise im Audi A6.

Darüber hinaus entwickelte Audi mit TDI eine der weltweit erfolgreichsten Dieseltechnologien. Die Kombination von Diesel-Direkteinspritzung und Turboaufladung sorgt für eine hohe Effizienz bei souveräner Durchzugskraft. Vorläufiger Höhepunkt: der 3.0 TDI clean diesel in der Audi A4 Limousine¹. Er erfüllt bereits heute die EU6-Abgasnorm, die erst 2014 europaweit verbindlich wird.

Ebenfalls ausgezeichnet: die Downsizing-Technologie der TFSI[®]-Benzinmotoren. Fünfmal in Folge ist der 2.0 TFSI-Motor zum „Engine of the Year“² gekürt worden. Eine neue Evolutionsstufe in Sachen Effizienz beschreibt Audi mit dem Q5 hybrid quattro: Er wird als ein Wegbereiter elektrischer Mobilität den Eintritt in eine langfristig emissionsarme Zukunft markieren.

Das Potenzial der sparsamen TDI- und TFSI-Motoren wird mit dem Doppelkupplungsgetriebe S tronic durch niedrige Drehzahlen und kürzere Schaltzeiten besonders effizient auf die Straße gebracht. Und das aerodynamische Design der Audi Karosserien kann zu einer zusätzlichen Kraftstoffersparnis beitragen, indem es einen geringen Luftwiderstand mit niedrigem Auftrieb vereint.

Alle Maßnahmen tragen dazu bei, dass sich Effizienz und Sportlichkeit in jedem Audi hervorragend ergänzen. Heute – und auch in Zukunft. Damit Sie in jedem Augenblick den Anspruch spüren, den wir seit jeher an uns stellen: Vorsprung durch Technik.

¹Kraftstoffverbrauch in l/100 km: innerorts 8,7; außerorts 5,5; kombiniert 6,7; CO₂-Emission in g/km: kombiniert 175.

²Die „International Engine of the Year Awards“ werden von renommierten Motorjournalisten aus über 30 Ländern verliehen: UKIP Media & Events Ltd.; www.ukipme.com/engineoftheyear



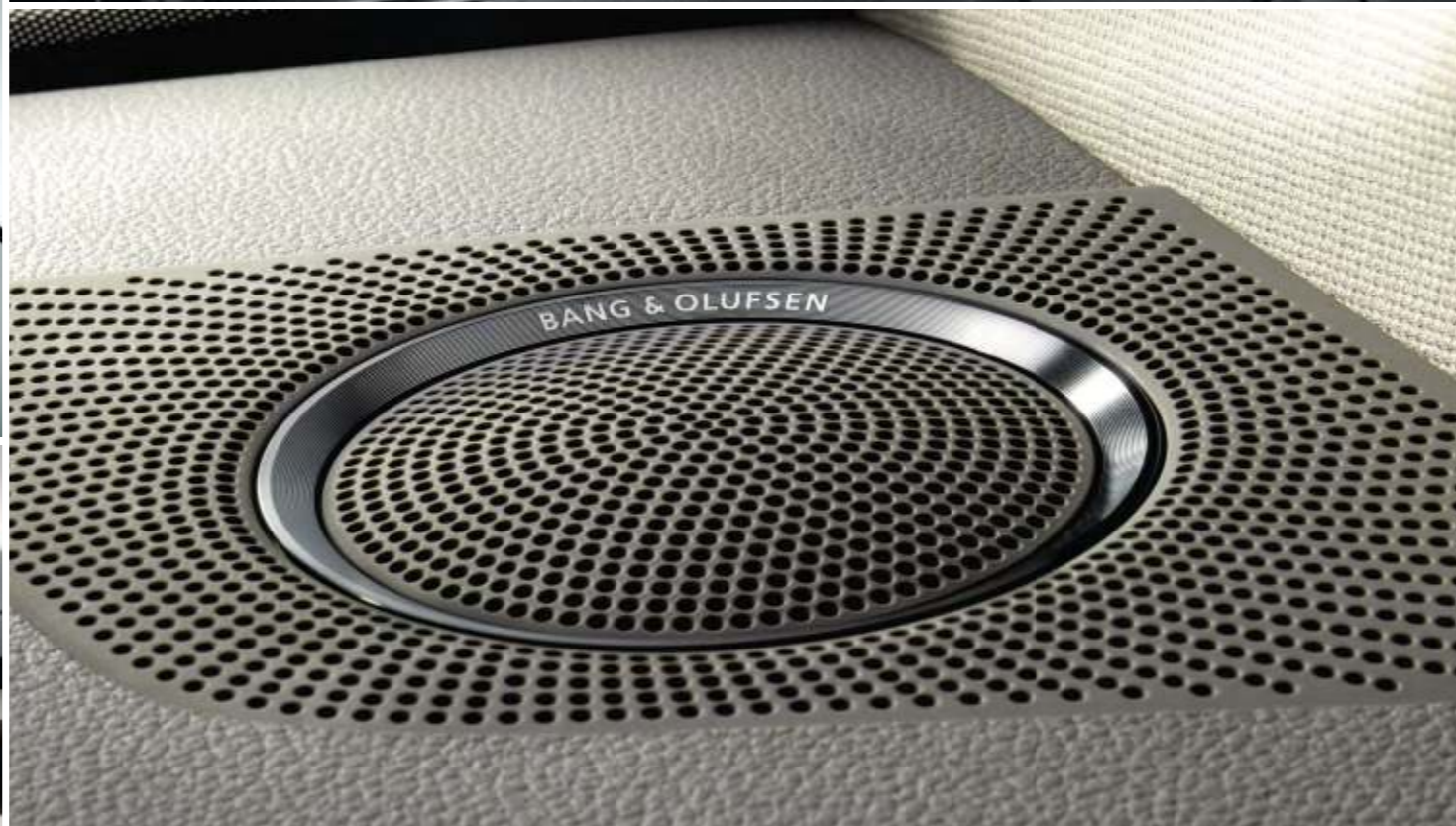
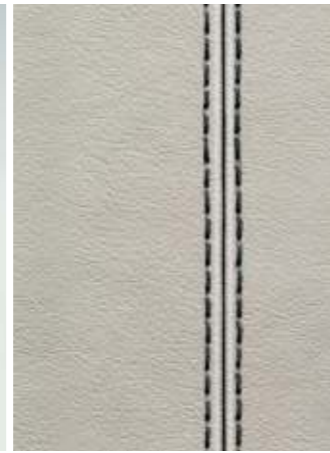

Erst seine Ausstattungen machen einen Audi zu Ihrem Audi.

Weil Ihren Geschmack niemand so gut kennt wie Sie selbst: Audi exclusive.



Jedes Jahr verkauft Audi Hunderttausende Fahrzeuge. Doch nur ein einziges Mal Ihres. Wie das möglich ist? Mit einem Service der quattro GmbH, der Ihren Audi unverwechselbar macht: Audi exclusive. Lackierungen nach Ihren Vorstellungen, feines Leder, hochwertiges Alcantara und ausgewählte Hölzer und Dekore – es sind diese Materialien und die präzise Verarbeitung, die Ihrem Audi eine ganz eigene Persönlichkeit verleihen. Ihr Audi Partner und das Individualstudio des Audi Forums Neckarsulm erwarten Ihre Wünsche.



Designpaket Audi exclusive-Leder Feinnappa plus mit Sportsitzen vorn in Maronenbraun/Magnoliaweiß mit Kontrastnähten sowie belederte Instrumententafelabdeckung und Bedienelemente Audi exclusive. Ein Angebot der quattro GmbH

Optikpaket Offroad Audi exclusive – markante Details.

Sie gehen immer Ihren eigenen Weg? Eine Einstellung, die Sie auch während einer Fahrt mit Ihrem Audi Q5 zum Ausdruck bringen können: durch das Optikpaket Offroad Audi exclusive. Ob in der Stadt, auf Autobahnen oder Landstraßen – eine Auswahl markanter Details unterstreicht den Offroad-Charakter Ihres Fahrzeugs und akzentuiert die prägnante Linienführung. Für einen kraftvollen und gleichzeitig eleganten Auftritt.



Optikpaket Offroad Audi exclusive*

Stoßfänger

vorn und hinten, seitliche Kühlergitter, Türabdeckleisten und Radhausverbreiterungen in markantem Offroad-Design

Design-Unterfahrschutz

am vorderen und hinteren Stoßfänger aus Edelstahl

Kühlergrill

mit vertikalen Chromstreben

Erhältlich in Verbindung mit:

Aluminium-Gussrädern im 5-Arm-Offroad-Design, Größe 8 J x 19 mit Reifen 235/55 R 19; Aluminium-Gussrädern im 5-Doppelspeichen-Offroad-Design, im 20-Speichen-Design, 2-teilig, im 5-Segmentspeichen-Design oder im 7-Doppelspeichen-Design, Größe 8,5 J x 20 mit Reifen 255/45 R 20



Kühlergrill mit vertikalen Chromstreben



Stoßfänger im Offroad-Design sowie Design-Unterfahrschutz am Stoßfänger aus Edelstahl

* Nicht erhältlich für Q5 hybrid quattro. Ein Angebot der quattro GmbH.





Sportsitze vorn mit Sitzbezug bicolor magnoliaweiß/schwarz in Leder Feinnappa. Ein Angebot der quattro GmbH



Einstiegsleiste Audi exclusive und Fußmatten mit farbigem Keder

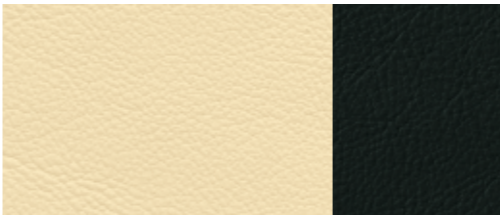

Wählhebelsmanschette mit farbigem Naht

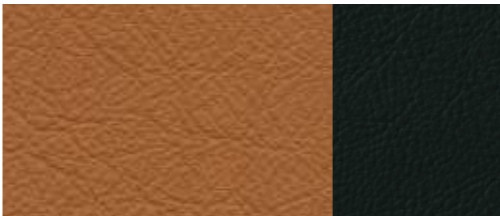
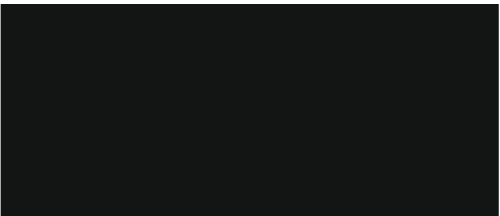
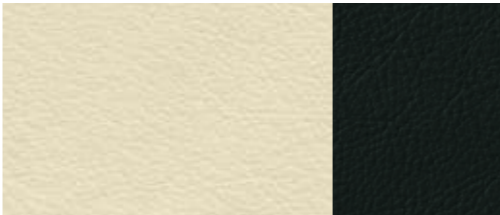
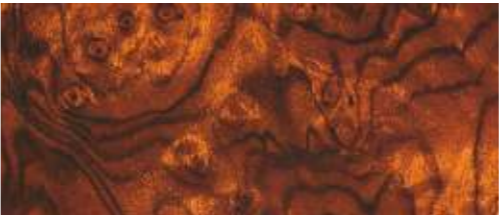
Sitzbezüge bicolor	Dekoreinlagen	Audi exclusive line*	
		Sportsitze inklusive elektrischer Lendenwirbelstütze	Schwarzer Innenraum (inklusive schwarzer Anbauteile)
Leder Feinnappa magnoliaweiß/schwarz	Aluminium matt gebürstet	Sitzbezug bicolor mit Biese (Sitzseitenwangen schwarz, Sitzmittelbahn wahlweise in Alabasterweiß, Magnoliaweiß oder Cognacbraun) in Leder Feinnappa	Dachhimmel in Stoff schwarz
		Armauflage in den Türverkleidungen in Leder mit farbigem Naht (entsprechend Sitzmittelbahn)	Belederte Instrumententafelabdeckung Fahrerseite in Schwarz mit farbigem Naht
Leder Feinnappa cognacbraun/schwarz	Klavierlack schwarz	Sportlederlenkrad im 3-Speichen-Design mit farbigem Naht (entsprechend Sitzmittelbahn); optional: Multifunktions-Sportlederlenkrad im 3-Speichen-Design mit oder ohne Schaltfunktion, jeweils mit farbigem Naht (entsprechend Sitzmittelbahn). Hinweis: bei Bestellung des Audi lane assist nur mit dem jeweiligen Lenkrad im 4-Speichen-Design ohne farbige Naht kombinierbar	Fußmatten mit farbigem Keder (entsprechend Sitzmittelbahn)
		Dekoreinlagen in Aluminium matt gebürstet, Nussbaumwurzelholz natur oder Klavierlack schwarz	Einstiegsleisten mit Audi exclusive-Schriftzug, zusätzlich mit Ladekantenschutz in Edelstahl. Bei Q5 hybrid quattro mit Hybrid-Schriftzug anstelle von Audi exclusive-Schriftzug auf den Einstiegsleisten
Leder Feinnappa alabasterweiß/schwarz	Nussbaumwurzelholz natur		Wählhebelsmanschette mit farbigem Naht (entsprechend Sitzmittelbahn)

S line – Sportlichkeit neu definiert.

Einen Audi Q5 zu fahren ist ein eindeutiges Bekenntnis zu automobil Sportlichkeit. Mit den S line-Paketen haben Sie die Möglichkeit, den athletischen Auftritt Ihres Audi Q5 weiter zu verstärken: mit Ausstattungsumfängen, die seine dynamische Linienführung unterstreichen, seinem Innenraum spürbar sportliche Identität verleihen und sein Fahrverhalten weiter verbessern. Entscheiden Sie sich für ein Plus an Sportlichkeit – mit den S line-Paketen.



S line Exterieurpaket

Stoßfänger vorn und hinten, seitliche Kühlergitter sowie Diffusoreinsatz
in sportlich-markantem Design

Seitliche Schwellerleisten
in Wagenfarbe lackiert

Mittlere Frontspoilerkante sowie Diffusoreinsatz
in Platinumgrau lackiert

Kühlergrill
mit vertikalen Chromstreben

Einstiegsleisten mit S line-Schriftzug
zusätzlich Ladekantenschutz in Edelstahl; bei Q5 hybrid quattro mit Hybrid-Schriftzug anstelle von S line-Schriftzug auf den Einstiegsleisten

S line-Schriftzüge
auf den vorderen Kotflügeln; bei Q5 hybrid quattro mit Hybrid-Schriftzügen anstelle von S line-Schriftzügen

Verchromte Blenden für Abgasendrohre (4-Zylinder)



Sportlich-differenzierter Stoßfänger vorn



Diffusoreinsatz in sportlich-markantem Design, verchromte Abgasendrohrblenden für 4-Zylinder



Sportsitze vorn in Stoff Sprint/Leder schwarz mit S line-Prägung und silbernen Nähten, Dekoreinlagen in Aluminium matt gebürstet



S line-Multifunktions-Sportlederlenkrad im 3-Speichen-Design



Wählhebelknopf in perforiertem Leder



Aluminium-Gussräder im 5-Speichen-Design



Stoff Sprint/Leder schwarz



Alcantara perforiert/Leder schwarz



Leder Milano schwarz

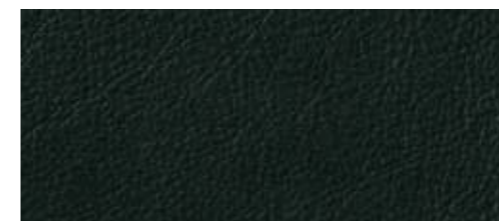

Leder Feinnappa schwarz

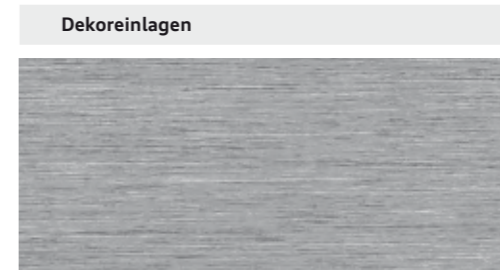

Aluminium matt gebürstet



Klavierlack schwarz

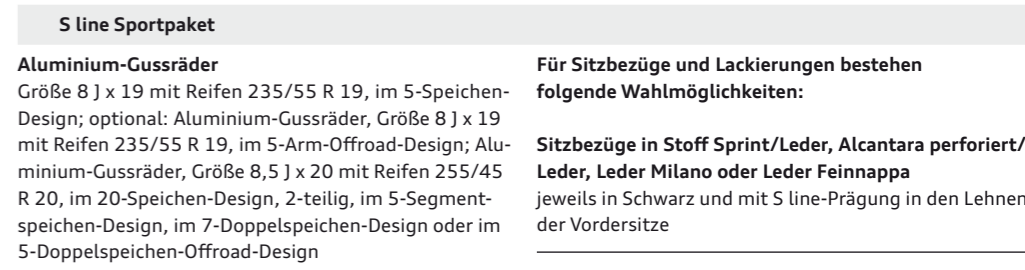

Aluminium-Gussräder

Größe 8 J x 19 mit Reifen 235/55 R 19, im 5-Speichen-Design; optional: Aluminium-Gussräder, Größe 8 J x 19 mit Reifen 235/55 R 19, im 5-Arm-Offroad-Design; Aluminium-Gussräder, Größe 8,5 J x 20 mit Reifen 255/45 R 20, im 20-Speichen-Design, 2-teilig, im 5-Segment-speichen-Design, im 7-Doppelspeichen-Design oder im 5-Doppelspeichen-Offroad-Design

S line-Sportfahrwerk

mit dynamischerer Fahrwerksabstimmung auf Basis des jeweiligen Serienfahrwerks (nicht bei Q5 hybrid quattro)

S line-Schriftzüge

auf den vorderen Kotflügeln; bei Q5 hybrid quattro mit Hybrid-Schriftzügen anstelle von S line-Schriftzügen

Einstiegsleisten mit S line-Schriftzug

zusätzlich Ladekantenschutz in Edelstahl; bei Q5 hybrid quattro mit Hybrid-Schriftzug anstelle von S line-Schriftzug auf den Einstiegsleisten

Innenraum, Armaturentafel und Dachhimmel

in Schwarz mit wahlweise silbernen oder schwarzen Nähten auf Stoff/Leder- bzw. Alcantara perforiert/Leder-Sitzbezügen, Sportlederlenkrad, Schalthebelmanschette sowie Fußmatten

S line-Dekoreinlagen

in Aluminium matt gebürstet; optional: in Klavierlack schwarz

Sportsitze

inklusive elektrischer Lendenwirbelstütze

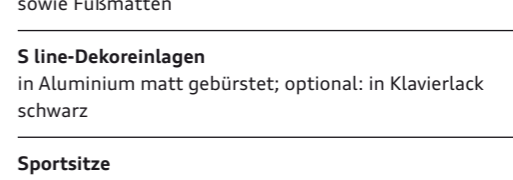
Zusätzliche Außenfarboption

Klavierlack schwarz

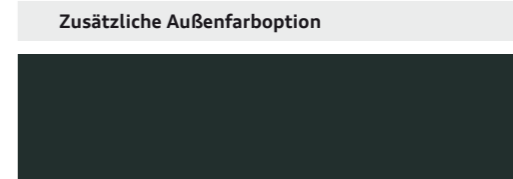
Daytonagrau Perleffekt

Klavierlack schwarz

Daytonagrau Perleffekt

Daytonagrau Perleffekt

Für Sitzbezüge und Lackierungen bestehen folgende Wahlmöglichkeiten:

Sitzbezüge in Stoff Sprint/Leder, Alcantara perforiert/Leder, Leder Milano oder Leder Feinnappa

jeweils in Schwarz und mit S line-Prägung in den Lehnen der Vordersitze

S line-Sportlederlenkrad im 3-Speichen-Design oder S line-Multifunktions-Sportlederlenkrad im 3-Speichen-Design

mit oder ohne Schaltfunktion, jeweils in Leder schwarz und mit S line-Emblem. Hinweis: bei Bestellung des Audi

lane assist nur kombinierbar mit dem jeweiligen Leder-

lenkrad im 4-Speichen-Design ohne S line-Emblem; bei

Q5 hybrid quattro nur kombinierbar mit S line-Multifunktions-

Sportlederlenkrad im 3-Speichen-Design

Lackierung

in allen Serienfarben, als zusätzliche Farboption in der

Sonderfarbe Daytonagrau Perleffekt



Audi Q5 in Amethystgrau Metallic mit Kontrastlackierung in Platinumgrau matt mit Aluminium-Gussrädern im 10-Speichen-Design. Ausstattung: Designpaket Leder Milano mit Normalsitzen vorn in Kardamombeige, Armaturentafel in Pimentbeige, Dekoreinlagen in Eschemaserholz braun naturell, Multifunktions-Sportlederlenkrad im 3-Speichen-Design, MMI® Navigation plus, Bang & Olufsen Sound System



Audi Q5 in Quarzgrau Metallic, mit Aluminium-Gussrädern im 5-Arm-Design. Ausstattung: Designpaket Leder Feinnappa mit Sportsitzen vorn in Sternsilber mit Kontrastnaht, Armaturentafel in Graphitgrau, Dekoreinlagen in Aluminium Dimension silber, Multifunktions-Sportlederlenkrad im 3-Speichen-Design mit Schaltwippen, MMI® Navigation plus, Bang & Olufsen Sound System

Lackierungen Q5/Q5 hybrid quattro



Ibisweiß

Eissilber Metallic

Amethystgrau Metallic

Cuvéesilber Metallic



Brillantschwarz

Quarzgrau Metallic

Monsungrau Metallic

Granatrot Perleffekt



Gletscherweiß Metallic

Teakbraun Metallic

Mondscheinblau Metallic

Phantomschwarz Perleffekt

Lackierungen Q5/Q5 hybrid quattro



Lavagrau Perleffekt

Lackierung Q5 hybrid quattro



Arktissilber Metallic

Kontrastlackierungen Q5/Q5 hybrid quattro



Aluminiumsilber matt

kombinierbar mit folgenden Lackierungen: Ibisweiß, Gletscherweiß Metallic, Quarzgrau Metallic, Monsungrau Metallic, Arktissilber Metallic



Individuelllackierungen Audi exclusive

Ein Angebot der quattro GmbH



Platinumgrau matt

kombinierbar mit folgenden Lackierungen: Brillantschwarz, Eissilber Metallic, Teakbraun Metallic, Amethystgrau Metallic, Mondscheinblau Metallic, Cuvéesilber Metallic, Granatrot Perleffekt, Phantomschwarz Perleffekt, Lavagrau Perleffekt

Lackierungen

Lackierungen: Uni

Stoßfängerunterteil vorn und hinten sowie Türaufsatzleisten in Schwarz matt (Kontrast- oder Volllackierung optional wählbar)

Lackierungen: Metallic/Perleffekt

Stoßfängerunterteil vorn und hinten sowie Türaufsatzleisten in Schwarz matt (Kontrast- oder Volllackierung optional wählbar)

Individuelllackierungen Audi exclusive

Ein Angebot der quattro GmbH

Kontrastlackierung

Stoßfängerunterteil vorn und hinten sowie Türaufsatzleisten lackiert

Volllackierung

Stoßfängerunterteil vorn und hinten sowie Türaufsatzleisten in Wagenfarbe lackiert



Normalsitze vorn*
mit manueller Höhen-, Längs- und Kopfstützeinstellung sowie Lehnenneigungseinstellung

Sitzbezüge



Stoff Steppe schwarz-orange



Stoff Havanna schwarz-zimtbraun

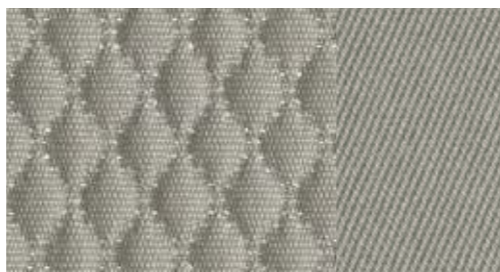

Stoff Steppe lichtgrau



Stoff Havanna lichtgrau



Stoff Havanna kardamombeige

Sitzbezüge

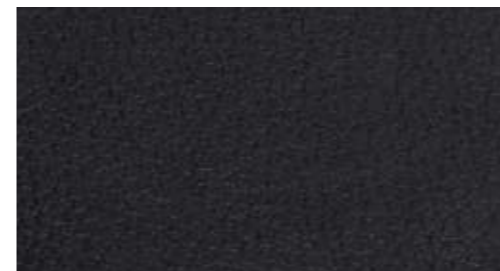

Leder Milano schwarz



Leder Feinnappa schwarz



Leder Feinnappa zimtbraun

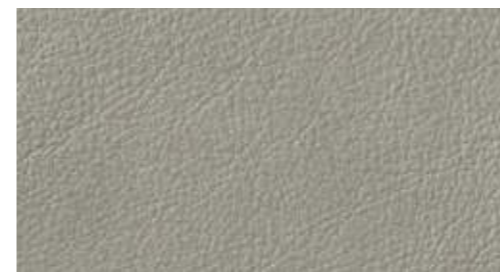

Leder Milano lichtgrau



Leder Feinnappa lichtgrau



Leder Feinnappa sternsilber

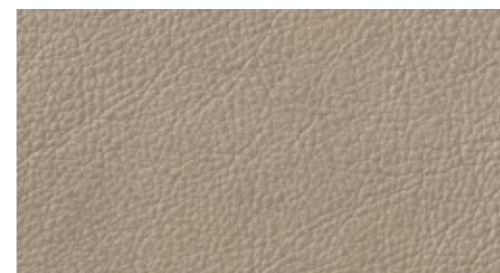

Leder Milano kardamombeige



Leder Feinnappa kardamombeige



Lederausstattungen Audi exclusive
Ein Angebot der quattro GmbH



Sportsitze vorn*
mit ausgeprägten Sitzseitenwangen für besseren Seitenhalt in Kurven sowie mit elektrischer 4-Wege-Lendenwirbelstütze, Neigung der Sitzfläche manuell einstellbar, mit ausziehbarer Oberschenkelauflage

Sitzbezüge



Stoff Micron schwarz



Alcantara/Leder schwarz



Stoff Micron lichtgrau



Alcantara/Leder lichtgrau

Sitzbezüge

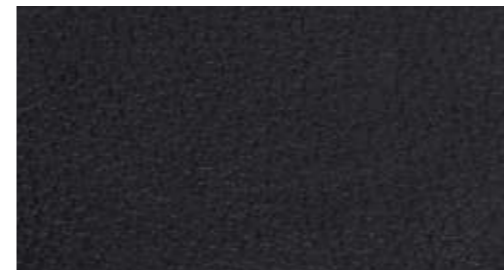

Leder Milano schwarz



Leder Feinnappa schwarz mit Kontrastnähten



Leder Feinnappa lichtgrau mit Kontrastnähten

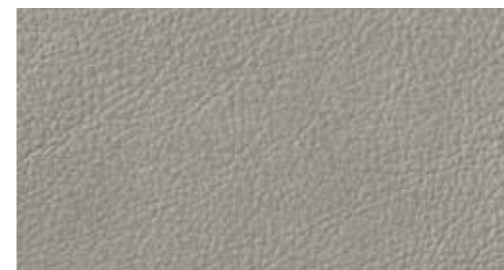

Leder Milano lichtgrau



Leder Feinnappa sternsilber mit Kontrastnähten

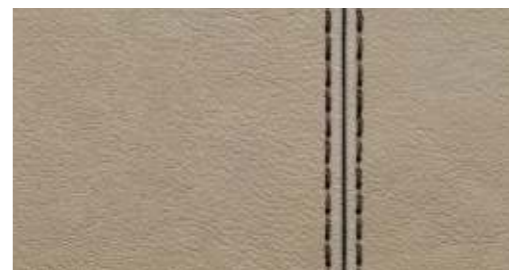

Leder Feinnappa kardamombeige mit Kontrastnähten

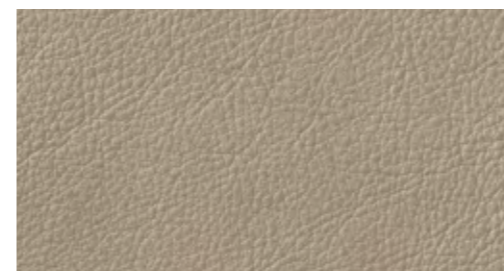

Leder Milano kardamombeige

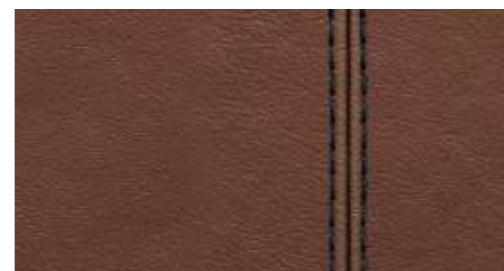

Leder Feinnappa zimtbraun mit Kontrastnähten



Lederausstattungen Audi exclusive
Ein Angebot der quattro GmbH

**Klimakomfortsitze vorn***

exklusive Sitzvariante mit ausgeprägten Sitzseitenwangen und weichem Aufbau für luxuriösen Komfort; aktiv belüft- und beheizbar, automatisches Zuheizen als Unterkühlschutz; perforiertes Leder auf den belüfteten Sitzflächen der Vordersitze und auf den nicht belüfteten Sitzflächen der beiden äußeren Rücksitzplätze. (Nur in Verbindung mit Leder Milano perforiert, Sitzheizung vorn, Komfortklimaautomatik 3-Zonen, Vordersitzen elektrisch einstellbar und Mittelarmlehne vorn bestellbar)

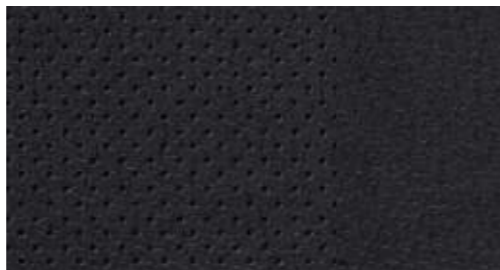
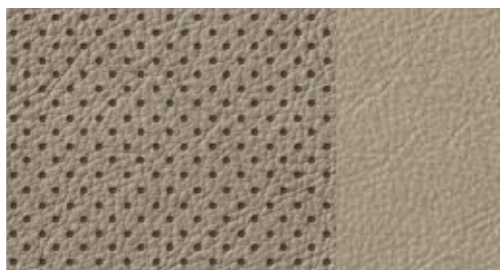
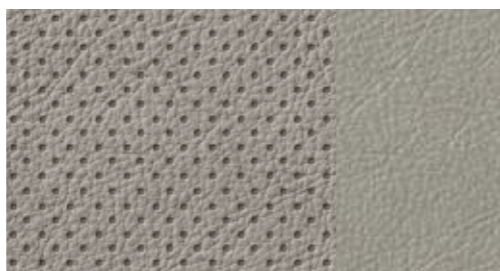
Sitzbezüge**Leder Milano schwarz****Lederausstattungen Audi exclusive**
Ein Angebot der quattro GmbH**Leder Milano kardamombeige****Leder Milano lichtgrau****Sitzbezüge, Ausstattungs- und Designpakete, Dachhimmel****Stoff Steppe**

Sitzmittelbahn in Stoff Steppe, Sitzseitenwangen und Kopfstütze in Stoff uni. (Nur in Verbindung mit Normalsitzen vorn bestellbar)

Stoff Havanna

Sitzmittelbahn in Stoff Havanna, Sitzseitenwangen und Kopfstütze in Stoff uni. (Nur in Verbindung mit Normalsitzen vorn bestellbar)

Stoff Micron

Sitzmittelbahn in Stoff Micron, Sitzseitenwangen und Kopfstütze in Stoff uni. (Nur in Verbindung mit Sportsitzen vorn bestellbar)

Alcantara/Leder-Kombination

Sitzmittelbahn in Alcantara, Sitzseitenwangen und Kopfstützenmittelbahn in Leder. (Nur in Verbindung mit Sportsitzen vorn bestellbar)

Leder Milano

Sitzbezug und Kopfstützenmittelbahn in Leder Milano

Leder Milano perforiert

Sitzbezug und Kopfstützenmittelbahn in Leder Milano, belüftete Sitzflächen der Vordersitze und nicht belüftete Sitzflächen der äußeren beiden Rücksitzplätze in Leder Milano perforiert. (Nur in Verbindung mit Klimakomfortsitzen vorn bestellbar)

Lederausstattung Feinnappa

Sitzbezug, Kopfstütze und Armauflage in den Türen in Leder Feinnappa

Lederpaket

belederte Armauflage und belederte Instrumententafelabdeckung in Leder Feinnappa. (Nur in Verbindung mit Sitzbezug in Leder oder in Alcantara/Leder-Kombination bestellbar)

Belederte Instrumententafelabdeckung Audi exclusive mit Kontrastnaht

erhältlich in den Farben Maronenbraun, Sattelbraun, Havannabraun, Classicrot, Nachtblau, Islandgrün, Rauchblau, Jetgrau und Karmesinrot, Naht individuell wählbar in verschiedenen Audi exclusive-Farben. Ihr Audi Partner berät Sie gern. Ein Angebot der quattro GmbH

Designpaket Stoff Havanna mit Normalsitzen vorn

Sitzmittelbahn in Stoff Havanna, Sitzseitenwangen und Kopfstütze in Stoff uni; Dekoreinlagen wahlweise in Nussbaumwurzelnatur, Eschemaserholz braun natur, Eschemaserholz mandelbeige oder Aluminium Dimension silber

Designpaket Stoff Micron mit Sportsitzen vorn

Sitzmittelbahn in Stoff Micron, Sitzseitenwangen und Kopfstütze in Stoff uni; Sportsitze vorn, elektrische 4-Wege-Lendenwirbelstütze für Fahrer- und Beifahrersitz, horizontal und vertikal einstellbar; Dekoreinlagen wahlweise in Nussbaumwurzelnatur, Eschemaserholz braun natur, Eschemaserholz mandelbeige oder Aluminium Dimension silber

Designpaket Alcantara/Leder mit Sportsitzen vorn

Sitzbezug in Alcantara/Leder-Kombination; Sportsitze vorn, elektrische 4-Wege-Lendenwirbelstütze für Fahrer- und Beifahrersitz, horizontal und vertikal einstellbar; Dekoreinlagen wahlweise in Nussbaumwurzelnatur, Eschemaserholz braun natur, Eschemaserholz mandelbeige oder Aluminium Dimension silber

Designpaket Leder Milano mit Normalsitzen vorn

Sitzbezug in Leder Milano; Dekoreinlagen wahlweise in Nussbaumwurzelnatur, Eschemaserholz braun natur, Eschemaserholz mandelbeige oder Aluminium Dimension silber

Designpaket Leder Milano mit Sportsitzen vorn

Sitzbezug in Leder Milano; Sportsitze vorn, elektrische 4-Wege-Lendenwirbelstütze für Fahrer- und Beifahrersitz, horizontal und vertikal einstellbar; Dekoreinlagen wahlweise in Nussbaumwurzelnatur, Eschemaserholz braun natur, Eschemaserholz mandelbeige oder Aluminium Dimension silber

Designpaket Leder Feinnappa mit Normalsitzen vorn

Sitzbezug und Armauflagen in Leder Feinnappa; Dekoreinlagen wahlweise in Nussbaumwurzelnatur, Eschemaserholz braun natur, Eschemaserholz mandelbeige oder Aluminium Dimension silber

Designpaket Leder Feinnappa mit Sportsitzen vorn

Sitzbezug und Armauflagen in Leder Feinnappa; Sportsitze vorn, elektrische 4-Wege-Lendenwirbelstütze für Fahrer- und Beifahrersitz horizontal und vertikal einstellbar; Dekoreinlagen wahlweise in Nussbaumwurzelnatur, Eschemaserholz braun natur, Eschemaserholz mandelbeige oder Aluminium Dimension silber

Designpaket Audi exclusive Alcantara/Leder mit Sportsitzen vorn

Sitzseitenwangen, Kopfstütze und Mittelarmlehne vorn (soweit mitbestellt) in Leder, Sitzmittelbahn in Alcantara. Lehnenabdeckung, Anbauteile Sitz in Innenausstattungsfarbe. Zusätzlich Sportsitze vorn mit elektrischer Lendenwirbelstütze. Optional: farbige Nähte auf Sitzseitenwangen und Kopfstützen. Ein Angebot der quattro GmbH

Designpaket Audi exclusive-Leder Feinnappa

Sitzbezüge und Mittelarmlehne vorn (soweit mitbestellt) in Leder Feinnappa, Sitzanbauteile und Lehnenabdeckung farbangepasst in Innenausstattungsfarbe. Optional: farbige Nähte auf Sitzseitenwangen und Kopfstützen. Ein Angebot der quattro GmbH

Designpaket Audi exclusive-Leder Feinnappa plus

Sitzbezüge, Lehnenabdeckung, Armauflage in den Türen und Mittelarmlehne vorn (soweit mitbestellt) in Leder Feinnappa, Sitzanbauteile sind entsprechend dem Leder farblich angepasst (nur in Verbindung mit elektrisch einstellbaren Vordersitzen bestellbar). Optional: farbige Nähte auf Sitzseitenwangen und Kopfstützen. Ein Angebot der quattro GmbH

Designpaket Audi exclusive-Leder Feinnappa mit Sportsitzen vorn

Sitzbezüge und Mittelarmlehne vorn (soweit mitbestellt) in Leder Feinnappa, Sitzanbauteile und Lehnenabdeckung farbangepasst in Innenausstattungsfarbe. Zusätzlich Sportsitze vorn mit elektrischer Lendenwirbelstütze. Optional: farbige Nähte auf Sitzseitenwangen und Kopfstützen. Ein Angebot der quattro GmbH

Designpaket Audi exclusive-Leder Feinnappa plus mit Sportsitzen vorn

Sitzbezüge, Lehnenabdeckung, Armauflage in den Türen und Mittelarmlehne vorn (soweit mitbestellt) in Leder Feinnappa, Sitzanbauteile sind entsprechend dem Leder farblich angepasst (nur in Verbindung mit elektrisch einstellbaren Vordersitzen bestellbar). Zusätzlich Sportsitze vorn mit elektrischer Lendenwirbelstütze. Optional: farbige Nähte auf Sitzseitenwangen und Kopfstützen. Ein Angebot der quattro GmbH

Designpaket Audi exclusive-Leder Valcona mit Klimakomfortsitzen vorn

Sitzseitenwangen, Kopfstütze und Mittelarmlehne vorn (soweit mitbestellt) in Leder Valcona, Sitzmittelbahn in Leder Valcona gelocht, Sitzanbauteile und Lehnenabdeckung farbangepasst in Innenausstattungsfarbe. Zusätzlich Klimakomfortsitze vorn. Optional: farbige Nähte auf Sitzseitenwangen und Kopfstützen. Ein Angebot der quattro GmbH

Designpaket Audi exclusive-Leder Valcona plus mit Klimakomfortsitzen vorn

Sitzseitenwangen, Kopfstütze, Lehnenabdeckung, Armauflage in den Türen und Mittelarmlehne vorn (soweit mitbestellt) in Leder Valcona, Sitzmittelbahn in Leder Valcona gelocht, Sitzanbauteile sind entsprechend dem Leder farblich angepasst (nur in Verbindung mit elektrisch einstellbaren Vordersitzen bestellbar). Zusätzlich Klimakomfortsitze vorn. Optional: farbige Nähte auf Sitzseitenwangen und Kopfstützen. Ein Angebot der quattro GmbH

Dachhimmel in Stoff

abhängig von der gewählten Innenausstattungsfarbe in Lichtgrau oder Leinenbeige

Dachhimmel in Stoff schwarz**Dachhimmel in Alcantara**

lichtgrau oder schwarz. (Nur in Verbindung mit Lichtpaket bestellbar)

Dachhimmel Audi exclusive in Alcantara schwarz mit Kontrastnaht

Dachhimmel in Schwarz, Naht individuell wählbar in verschiedenen Audi exclusive-Farben. (Nur in Verbindung mit Lichtpaket bestellbar.) Ein Angebot der quattro GmbH

Dekoreinlagen



Dekoreinlagen

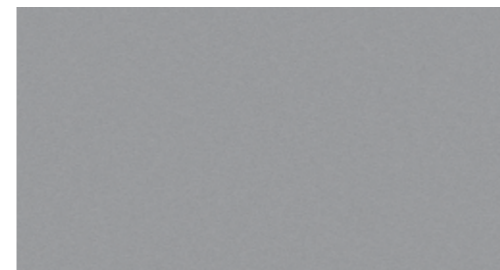

Micrometallic platin

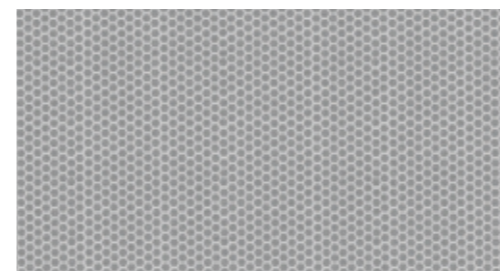

Eschemaserholz braun naturell

Dekoreinlagen Audi exclusive
Ein Angebot der quattro GmbH

Aluminium Dimension silber



Eschemaserholz mandelbeige

Dekoreinlagen Carbon Audi exclusive
Ein Angebot der quattro GmbH

Nussbaumwurzholz natur

Dekoreinlagen
in Micrometallic platin

Dekoreinlagen
in Aluminium Dimension silber, Nussbaumwurzholz natur, Eschemaserholz braun naturell oder Eschemaserholz mandelbeige in Schalttafel, Türverkleidungen sowie in der Mittelkonsole, wenn die Mittelarmlehne vorn mitbestellt wurde. (Bestellbar über Designpakete)

Dekoreinlagen Audi exclusive
erhältlich in Eschemaserholz nougat, Eichenholz sepia, Klavierlack schwarz, Myrtemaserholz muskatbraun, Vavonaholz bronze, Modroneholz gold, Tamoholz dunkelbraun naturell. Ein Angebot der quattro GmbH

Dekoreinlagen Carbon Audi exclusive
Ein Angebot der quattro GmbH

Räder/Reifen Q5



Aluminium-Schmiedeleichtbaukörper im 7-Speichen-Design
Größe 8 J x 17 mit Reifen 235/65 R 17



Aluminium-Gussräder im 10-Speichen-V-Design
Größe 8 J x 18 mit Reifen 235/60 R 18

Räder/Reifen Q5/Q5 hybrid quattro



Aluminium-Gussräder im 5-Arm-Design
poliert, Größe 8 J x 19 mit Reifen 235/55 R 19



Aluminium-Gussräder Audi exclusive im 5-Arm-Offroad-Design
Größe 8 J x 19 mit Reifen 235/55 R 19, inklusive Radlaufleisten. Ein Angebot der quattro GmbH

Räder/Reifen Q5/Q5 hybrid quattro



Aluminium-Gussräder Audi exclusive im 5-Segmentspeichen-Design²
Größe 8,5 J x 20 mit Reifen 255/45 R 20, inklusive Radlaufleisten. Ein Angebot der quattro GmbH



Winter-Aluminium-Schmiedeleichtbaukörper im 7-Speichen-Design³
Größe 7 J x 17 mit Reifen 235/65 R 17 H, schneekettentauglich, zulässige Höchstgeschwindigkeit 210 km/h

Räder/Reifen Q5 hybrid quattro



Aluminium-Gussräder im 10-Arm-Turbinen-Design (Hybrid-Design)
Größe 8 J x 19 mit Reifen 235/55 R 19

Räder/Reifen

Radschrauben diebstahlhemmend
nur durch mitgelieferten Adapter zu lösen

Reifenreparaturset
mit 12-Volt-Kompressor und Reifendichtmittel, zulässige Höchstgeschwindigkeit 80 km/h

Reservefeltrad
inklusive Wagenheber im Gepäckraum, zulässige Höchstgeschwindigkeit 80 km/h

Reifendruck-Kontrollanzeige
optische und akustische Warnung bei Druckverlust an einem oder mehreren Rädern; Anzeige im Fahrerinformationssystem

Bordwerkzeug
im Gepäckraum

Wagenheber
im Gepäckraum



Aluminium-Gussräder im 6-Arm-Design
Größe 8 J x 17 mit Reifen 235/65 R 17



Winter-Aluminium-Gussräder im 6-Arm-Design¹
Größe 7 J x 17 mit Reifen 225/65 R 17 H, schneekettentauglich, zulässige Höchstgeschwindigkeit 210 km/h



Aluminium-Gussräder im 10-Speichen-Design
Größe 8 J x 19 mit Reifen 235/55 R 19



Aluminium-Gussräder Audi exclusive im 5-Speichen-Design
Größe 8 J x 19 mit Reifen 235/55 R 19. Ein Angebot der quattro GmbH



Aluminium-Gussräder Audi exclusive im 7-Doppelspeichen-Design
Größe 8,5 J x 20 mit Reifen 255/45 R 20, inklusive Radlaufleisten. Ein Angebot der quattro GmbH



Winter-Aluminium-Gussräder im 5-Arm-Design
Größe 8,5 J x 20 mit Reifen 255/45 R 20, nicht schneekettentauglich, inklusive Radlaufleisten, zulässige Höchstgeschwindigkeit 240 km/h



Aluminium-Gussräder im 10-Arm-Turbinen-Design (Hybrid-Design)
anthrazit, teilpoliert, Größe 8,5 J x 20 mit Reifen 255/45 R 20



Aluminium-Gussräder im 6-Speichen-Parabol-Design
Größe 8 J x 18 mit Reifen 235/60 R 18



Aluminium-Gussräder im 5-Arm-Design
Größe 8,5 J x 20 mit Reifen 255/45 R 20, inklusive Radlaufleisten



Aluminium-Gussräder Audi exclusive im 5-Doppelspeichen-Offroad-Design
Größe 8,5 J x 20 mit Reifen 255/45 R 20, inklusive Radlaufleisten. Ein Angebot der quattro GmbH



Aluminium-Gussräder Audi exclusive im 20-Speichen-Design
2-teilig, Größe 8,5 J x 20 mit Reifen 255/45 R 20, inklusive Radlaufleisten. Ein Angebot der quattro GmbH

Licht**Heckleuchten**

in Rot, mit Rückfahrleuchten in Weiß, Nebelschlussleuchten integriert, bei geöffneter Gepäckraumklappe Heckleuchtenfunktion im Leuchtenband des Stoßfängers

**Scheinwerfer**

Halogenscheinwerfer in Freiformtechnik mit Klarglasabdeckung, Blinkleuchten, elektrischer Leuchtweitenregulierung und Parklichtschaltung

**Xenon plus inklusive Scheinwerfer-Reinigungsanlage**

mit erhöhter Lichtleistung für Abblend- und Fernlicht, automatisch-dynamischer Leuchtweitenregulierung und Tagfahrlichtband sowie Heckleuchten, Bremslicht und Blinker hinten in LED-Technik

**Nebelscheinwerfer**

Halogentechnik, in den Stoßfänger integriert, zur besseren Ausleuchtung der Fahrbahn bei schlechten Sichtverhältnissen

Fernlichtassistent

erkennt im Rahmen der Systemgrenzen selbstständig Scheinwerfer des Gegenverkehrs, Rückleuchten von anderen Verkehrsteilnehmern und Ortschaften. Je nach Verkehrssituation wird das Fernlicht automatisch ein- oder ausgeschaltet. Das System verbessert somit die Sicht des Fahrers und sorgt für einen Zugewinn an Komfort durch entspannteres Fahren. (Nur in Verbindung mit Innenspiegel automatisch abblendend mit Licht-/Regensensor bestellbar)

Scheinwerfer-Reinigungsanlage

arbeitet mit Wasser und Hochdruck, für bessere Leuchtkraft, weniger Streuung und gute Sicht

Licht-/Regensensor

zur Steuerung der automatischen Fahrlichtschaltung, der Coming-Home-/Leaving-Home-Funktion und der automatischen Scheibenwischerfunktion, inklusive Frontscheibe mit grauem Colorstreifen am oberen Rand

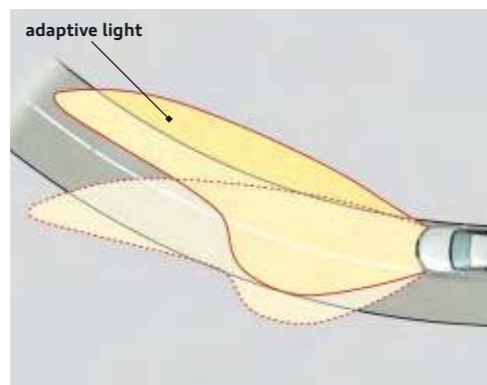
**adaptive light**

dynamisches Kurvenlicht durch schwenkbare Scheinwerfer, zur besseren Ausleuchtung des Kurvenverlaufs schwenken die Scheinwerfer ab einer Geschwindigkeit von ca. 10 km/h bis 110 km/h in die Kurve. (Nur in Verbindung mit Xenon plus bestellbar)

Tagfahrlicht

mit geringer Energieaufnahme (in Verbindung mit optionalem Xenon plus als LED-Band ausgeführt)

Innenbeleuchtung

mit Abschaltverzögerung und Kontaktschaltern an allen Türen; Leuchte vorn mit 2 zusätzlichen Leseleuchten, Leuchten hinten mit Leseleuchtenfunktion, beleuchteter Aschenbecher vorn, Handschuhfachleuchte, Kofferraumleuchten, Heckklappenleuchte, Türückstrahler passiv

Lichtpaket

Ambientebeleuchtung, beleuchtete Ausströmer, Make-up-Leuchten, Fußraumleuchten vorn und hinten, Beleuchtung der Türinnenbetätigung, aktive Türwarnleuchten, aktive Einstiegleuchten, in Verbindung mit Licht-/Regensensor zusätzlich Vorfeldleuchten links und rechts

Spiegel

Außenspiegel mit integriertem LED-Blinker elektrisch einstellbar, Gehäuse in Wagenfarbe, Spiegelglas links asphärisch

außerdem wahlweise:

elektrisch einstell- und beheizbar inklusive beheizbarer Scheibenwaschdüsen

elektrisch anklapp-, einstell- und beheizbar

elektrisch anklapp-, einstell-, beheizbar und automatisch abblendend nur in Verbindung mit Innenspiegel automatisch abblendend bestellbar

beheizbar, automatisch abblendend, elektrisch anklappbar und mit Memory-Funktion nur in Verbindung mit Memory-Funktion für Fahrersitz sowie Innenspiegel automatisch abblendend bestellbar

Innenspiegel abblendbar

außerdem wahlweise:

automatisch abblendend mit Licht-/Regensensor zur Steuerung der automatischen Fahrlichtschaltung und der Scheibenwischer, inklusive Coming-Home-/Leaving-Home-Funktion: verzögertes Aus-/automatisches Einschalten von Hauptscheinwerfern, Heck- und Kennzeichenleuchten beim Abstellen/Öffnen des Fahrzeugs, inklusive Frontscheibe mit grauem Colorstreifen und Akustikverglasung, dadurch verbesserter Dämmwert der Frontscheibe und verminderte Geräusche von außen

automatisch abblendend mit Licht-/Regensensor und digitaler Kompassanzeige ermöglicht zusätzlich eine digitalisierte Anzeige der aktuellen Himmelsrichtung; die 8 Himmelsrichtungen (N, NE, E, SE, S, SW, W, NW) werden in englischer Sprache angezeigt.

Make-up-Spiegel

in Fahrer- und Beifahrersonnenblende

Dachsystem**Panorama-Glasdach**

2-teilig, elektrische Betätigung zum Aufstellen und Öffnen des vorderen Glasteils; getönter Glaseinsatz, an jeder Position elektrisch einstellbarer feinmaschiger Sonnenschutz über die gesamte Glasfläche; Komfortschliebung von außen über die Zentralverriegelung; sorgt durch die helle Innenraumatmosfera für ein offenes Raumgefühl und ausgestellt für eine angenehme Frischluftzufuhr während der Fahrt

Schließsysteme

Zentralverriegelung
mit Autolock-Funktion, in den Fahrzeugschlüssel integrierter Funkfernbedienung und variablem Wechselcode, öffnet und verriegelt auf Fingerdruck Türen, Fenster, Gepäckraum- und Tankklappe

Komfortschlüssel
Zugangs- und Wegfahrberechtigungssystem, der Schlüssel muss lediglich mitgeführt werden; Starten und Abstellen des Motors über die Engine-Start-Stop-Taste in der Mittelkonsole, Verriegelung des Fahrzeugs von außen über Taster an allen 4 Türgriffen. Das Öffnen des Fahrzeugs ist auch an der Gepäckraumklappe möglich.

Wegfahrsperre elektronisch
integriert in das Motorsteuergerät, automatische Aktivierung durch Fahrzeugschlüssel

Gepäckraumklappe elektrisch öffnend und schließend
Öffnen über Taste auf dem Fahrzeugschlüssel, Taste in der Fahrertürverkleidung oder Softtouch-Taste in der Griffmulde an der Gepäckraumklappe, Schließen über die Taste an der Innenseite der Gepäckraumklappe, mit Zuziehhilfe und programmierbarem Öffnungswinkel der Gepäckraumklappe

Garagentoröffner (HomeLink)
programmierbare Funkfernbedienung, Bedientasten ins Innenlichtmodul integriert; kann zum Öffnen von bis zu 3 Garagen- und Außentoren verwendet werden; Steuerung von Sicherheitssystemen und Beleuchtungsanlagen möglich. Weitere Informationen erhalten Sie bei Ihrem Audi Partner.

Diebstahlwarnanlage
inklusive Innenraumüberwachung und Abschleppschutz durch Neigungswinkelsensor, abschaltbar, bordspannungsunabhängiges Signalhorn zur Überwachung von Türen, Front- und Gepäckraumklappe

Vorbereitung für Ortungsassistent
Vorbereitung zur Anbindung eines Ortungsassistenten (erhältlich über Audi Original Zubehör), mit dem das entwendete Fahrzeug lokalisiert werden kann

Zündschloss
elektronisch, Zündschlüssel mit Abspeicherung diverser Servicedaten

Verglasung

Wärmeschutzverglasung
grün getönt, Frontscheibe aus Verbundglas

Scheiben abgedunkelt (Privacy Verglasung)
Heckscheibe, hintere Tür- und Seitenscheiben abgedunkelt

Heckscheibe
beheizbar, mit Zeitschaltung

Scheibenwaschanlage
2-Stufen-Schaltung, Intervallschaltung 4-stufig einstellbar, Tipp-Wisch-Kontakt, Wasch-Wisch-Automatik, Heckscheibenwischer wischt beim Einlegen des Rückwärtsgangs für die Dauer der Rückwärtsfahrt (bei eingeschaltetem Wischer vorn).

Sonnenblenden
klapp- und schwenkbar, auf der Fahrer- und Beifahrerseite

Sonnenblenden verschiebbar
für Fahrer und Beifahrer, klapp- und schwenkbar, an der Seite zusätzlich nach hinten verschiebbar. (Nur in Verbindung mit Lichtpaket bestellbar)

Sonnenschutzrollo
für die Türscheiben hinten, manuell

Weitere Außenausstattungen



Anhängevorrichtung*
Kugelkopf mechanisch schwenkbar, Kugelstange und -kopf aus geschmiedetem Stahl und mit integrierter Steckdose, Bedienung über Hebel im Gepäckraum, mit Kontrollleuchte im Gepäckraum und Anzeige im Instrumenteneinsatz zur Überwachung der sicheren Verriegelung; inklusive Gespannstabilisierung über das elektronische Stabilisierungsprogramm ESP

Vorrüstung für Anhängevorrichtung
beinhaltet die Verkabelung bis zur Reserveradmulde, ein vorbereitetes ABS-Steuergerät sowie eine angepasste Motorkühlung. Der Teilesatz zur Nachrüstung ist über Audi Original Zubehör erhältlich.

Glanzpaket
Dachrahmen und Fensterschachtleisten in eloxiertem Aluminium, B- und C-Säulen-Verkleidung außen in Schwarz hochglänzend

Optikpaket Schwarz Audi exclusive
Rahmen des Kühlergrills in Schwarz hochglänzend, Kühlergrill, Kennzeichenträger und Einfassungen der Nebelscheinwerfer (beim S line Exterieurpaket) in Schwarz matt. Ein Angebot der quattro GmbH

Stoßfänger
in Wagenfarbe lackiert, Stoßfängerunterteil vorn und hinten sowie Türaufsatzleisten unten in Schwarz matt

Weitere Außenausstattungen



Dachquerträger
aus eloxiertem, aerodynamisch und symmetrisch geformtem Aluminiumprofil, dient als Basis für Dachaufbauten wie Fahrradhalter oder Skibox, abnehmbar

Dachreling blank
für sichere Transporte, einteilig-fugenlos, stabil und aerodynamisch, betont die coupéhafte Dachlinie, in Aluminium eloxiert; auf Wunsch auch in Schwarz

Dachkantenspoiler

Audi Singleframe
Kühlergrill in Steingrau, bei 3.2 FSI, 3.0 TDI und Q5 hybrid quattro in Schwarz hochglänzend

Abgasendrohre
sichtbar, 2-flutig, je 1 Endrohr links und rechts bei 3.2 FSI, 3.0 TDI und 2.0 TFSI (bei Q5 hybrid quattro mit verchromten Blenden); sichtbar, einflutig, 2 Endrohre links bei 2.0 TDI

Modellbezeichnung/Schriftzug
am Heck, quattro Schriftzug zusätzlich in der Kühlermaske und beifahrerseitig in der Armaturentafel; auf Wunsch auch ohne Modellbezeichnung; bei Q5 hybrid quattro mit Hybrid-Schriftzug am Heck, auf der Motorabdeckung und an den vorderen Kotflügeln

* Bei gewerblicher Nutzung des Fahrzeugs mit Anhängevorrichtung benötigen Sie unter bestimmten Voraussetzungen ein EG-Kontrollgerät. Die Werte für Kraftstoffverbrauch und CO₂-Emissionen finden Sie ab Seite 100.

Sitze/Sitzkomfort



Beifahrersitz klappbar
ermöglicht den Transport von langen Gegenständen (nicht in Verbindung mit Sportsitzen vorn bzw. Vordersitzen elektrisch einstellbar und nicht in Verbindung mit Lendenwirbelstütze bestellbar)

Sitze hinten
mit manueller Lehnenneigungseinstellung, ausklappbare Mittelarmlehne, Rücksitzlehne teilbar im Verhältnis 40:60 oder vollständig umklappbar, Lehnenfernentriegelung über Hebel in der Kofferraumseitenverkleidung

Rücksitzbank plus
mit manueller Lehnenneigungseinstellung, bis zu 100 mm in der Längsrichtung verschiebbar zur Vergrößerung des Gepäckraums, ausklappbare Mittelarmlehne mit 2 Getränkehaltern, Rücksitzlehne teilbar im Verhältnis 60:40 oder vollständig umklappbar; inklusive Durchladeeinrichtung, Lehnenfernentriegelung über Hebel in der Kofferraumseitenverkleidung

4-Wege-Lendenwirbelstütze
elektrisch, für Fahrer- und Beifahrersitz, horizontal und vertikal einstellbar

Fahrersitz elektrisch einstellbar
elektrische Sitzhöhen- und Längseinstellung, Sitz- und Lehnenneigungseinstellung, Beifahrersitz mechanisch einstellbar. (Nur in Verbindung mit elektrischer 4-Wege-Lendenwirbelstütze für Fahrer- und Beifahrersitz bestellbar)

Vordersitze elektrisch einstellbar
elektrische Sitzhöhen- und Längseinstellung, Sitz- und Lehnenneigungseinstellung, mit elektrischer 4-Wege-Lendenwirbelstütze

Memory-Funktion für den Fahrersitz
2 verschiedene Speicherplätze für den elektrisch einstellbaren Fahrersitz und die Außenspiegel (Außenspiegel müssen einzeln dazubestellt werden)

Sitzheizung vorn
beheizt Sitzflächen und Lehnen, bei Sportsitzen oder Lederausstattung auch Sitzseitenwangen; in 6 Stufen einstellbar, für Fahrer- und Beifahrersitz getrennt regelbar

Sitzheizung vorn und hinten
für die Vorder- und die äußeren Fondsitze. (Nur in Verbindung mit Leder- oder Alcantara/Lederausstattung bestellbar)

Kopfstützen
für alle Sitzplätze, hinten in L-Form; manuell verstellbar

Kindersitzbefestigung ISOFIX für die äußeren Fondsitze
Normhalterung zur praktischen Befestigung von Kindersitzen nach ISO-Norm

Kindersitzbefestigung ISOFIX für den Beifahrersitz
mit Deaktivierungsschalter für den Beifahrerairbag

Sitze/Sitzkomfort**Mittelarmlehne vorn**

für Fahrer und Beifahrer, in Längsrichtung um 65 mm verschiebbar, in der Neigung einstellbar, aufklappbar, mit Staufach unter der Mittelarmlehne, inklusive zweier Getränkehalter und einer 12-Volt-Steckdose in der Mittelkonsole

Mittelarmlehne hinten

in der Rücksitzlehne, klappbar

Belederte Armauflagen in den Türverkleidungen

in Leder Feinnappa (im Designpaket Feinnappa enthalten). (Nur in Verbindung mit Sitzbezug in Leder oder in Alcantara/Leder-Kombination bestellbar)

Lenkräder/Schalthebel/Bedienelemente**Multifunktions-Lederlenkrad im 4-Speichen-Design**

mit Fullsize-Airbag, Ausstattung wie Lederlenkrad; zur Bedienung der optionalen Radioanlagen, von Sprachdialogsystem, Bluetooth-Autotelefon und Handyvorbereitung, wahlweise mit Schaltwippen hinter dem Lenkrad zum Wechseln der Fahrstufen bei S tronic bzw. tiptronic

Lenkrad im 4-Speichen-Design

mit Fullsize-Airbag, in Höhe und Abstand einstellbar

Lederlenkrad im 4-Speichen-Design

mit Fullsize-Airbag, in Höhe und Abstand einstellbar, inklusive Schalthebelknauf und Schalthebelmanschette in Leder, farblich auf die gewählte Innenausstattung abgestimmt

**Multifunktions-Sportlederlenkrad im 3-Speichen-Design**

mit Fullsize-Airbag und perforiertem Leder, Ausstattung wie Lederlenkrad; zur Bedienung der optionalen Radioanlagen, von Sprachdialogsystem, Bluetooth-Autotelefon und Handyvorbereitung, wahlweise mit Schaltwippen hinter dem Lenkrad zum Wechseln der Fahrstufen bei S tronic bzw. tiptronic

Sportlederlenkrad im 3-Speichen-Design

mit Fullsize-Airbag und perforiertem Leder, Ausstattung wie Lederlenkrad

Lenkradkranz individualisiert mit Audi exclusive-Leder

in allen Audi exclusive-Farben erhältlich; Naht individuell wählbar in verschiedenen Audi exclusive-Farben. Ein Angebot der quattro GmbH

**Schalthebelknauf Audi exclusive in Aluminium**

Ein Angebot der quattro GmbH

Bedienelemente individualisiert mit Audi exclusive-Leder

Lenkradkranz, Schalthebelknauf und Schalthebelmanschette beledert; in allen Audi exclusive-Farben erhältlich; Naht individuell wählbar in verschiedenen Audi exclusive-Farben. Ein Angebot der quattro GmbH

Klimatisierung**Komfortklimaautomatik 3-Zonen**

mit sonnenstandsabhängiger Regelung, regelt elektronisch die Lufttemperatur, -menge und -verteilung, getrennte Temperaturverteilung für Fahrer- und Beifahrerseite und den Fond, Temperatur und Luftverteilung vorn jeweils links und rechts einstellbar, Klimabedienteil zur Einstellung der Fondraumtemperatur in der Mittelkonsole hinten, automatische Umluftregelung durch Luftgütesensor, Klimabedienteil vorn mit digitaler Anzeige, indirekte Belüftung, Klimatisierung des Handschuhfachs durch Drehregler im Handschuhfach, beinhaltet einen Regen-, Licht- und Feuchtesensor, Kombifilter, Schlüsselkennung. (Nur in Verbindung mit Mittelarmlehne vorn bestellbar)

Klimaautomatik

mit sonnenstandsabhängiger Regelung, regelt elektronisch die Lufttemperatur, -menge und -verteilung, mit Stauluftregelung und manuellem Umluftbetrieb, Staub- und Pollenfilter, Defrosterdüsen für Windschutz- und Seitenscheiben, Schlüsselkennung

Standheizung/-lüftung

Die Heizung erwärmt den Innenraum und hält die Scheiben eisfrei, die Standlüftung führt Frischluft zu und senkt die Innenraumtemperatur, mit Timer und separater Funkfernbedienung mit Funkrückmeldung

Gepäcksicherungs- und Ablagesysteme**Ablagefächer**

in den Türverkleidungen vorn und hinten, Brillenfach im Innenlichtmodul vorn über dem Innenspiegel

Handschuhfach

auf der Beifahrerseite, mit Beleuchtung

Ablagepaket

beinhaltet Ablagenetze an den Lehnen der Vordersitze, Ablagefach unter den Vordersitzen, Netz im Beifahrerfußraum, Multifixierpunkt im Beifahrerfußraum, abschließbares Handschuhfach, Gepäckspinne am Kofferraumboden, Netz unter der Hutablage

Getränkehalter

2-fach in der Mittelkonsole zwischen den Vordersitzen

Getränkehalter klimatisiert

in der Mittelkonsole zwischen den Vordersitzen, hält die Getränke warm bzw. kühl, der 2. Getränkehalter auf der Beifahrerseite ist nicht klimatisiert. (Nur in Verbindung mit Mittelarmlehne vorn bestellbar)

Flaschenhalter

zur Unterbringung von bis zu vier 1,5-Liter-Flaschen in den Türverkleidungen vorn und hinten

Taschenhaken

2-fach im Kofferraum

Trennnetz

karosserieseitig oder an der umgeklappten Rücksitzlehne zu befestigen, sowohl bei hochgestellter oder einseitig umgeklappter als auch bei ganz umgeklappter Rücksitzlehne hilfreich, herausnehmbar

Verzurrösen

4-fach im Gepäckraum, zur Befestigung von Gepäckstücken und Gegenständen, Einhängpunkte für die Gepäckspinne

Wendematte

für den Gepäckraum, einseitig Velours bzw. gummiert, zur Abdeckung des Gepäckraums auch bei umgeklappter Rücksitzlehne, mit ausfaltbarer Schutzfolie für die Ladekante und den Stoßfänger

Ladeboden

entnehmbar, bei Q5 hybrid quattro nicht entnehmbar

Ski-/Snowboardtasche

entnehmbar, durch Einhänggurt fixierbar, für den praktischen Transport von langen Gegenständen, z. B. bis zu 4 Paar Ski mit bis zu 200 cm Länge oder 2 Snowboards. (Nur in Verbindung mit Rücksitzbank plus bestellbar)

Schmutzwanne

unter dem Ladeboden; bei gleichzeitiger Bestellung des Reservefaltrads bzw. eines Soundsystems mit Subwoofer in kleiner Ausführung

Gepäcksicherungs- und Ablagesysteme**Schienensystem mit Fixierset**

im Gepäckraum, mit Teleskopstange, Befestigungsgurt und 4 variablen Verzurrösen zur individuellen Aufteilung des Gepäckraums und zur Fixierung von Gegenständen

Gepäckraumabdeckung

entnehmbar

Weitere Innenausstattungen**Teppich inklusive Fußmatten Audi exclusive**

mit Lederkeder. Kombination Teppich, Matte und Keder nach Wunsch in verschiedenen Audi exclusive-Farben bestellbar. Ihr Audi Partner berät Sie gern. Ein Angebot der quattro GmbH

Fußraumauskleidung

in Teppich Velours, auf die Interieurfarbe abgestimmt

Fußmatten vorn

abgestimmt auf die jeweilige Teppichfarbe, aus Velours

Fußmatten vorn und hinten

abgestimmt auf die jeweilige Teppichfarbe, aus Velours

Fußmatten Audi exclusive

mit Lederkeder. Matte und Keder nach Wunsch in verschiedenen Audi exclusive-Farben bestellbar. Ihr Audi Partner berät Sie gern. Ein Angebot der quattro GmbH

Einstiegsleisten

in Kunststoff

Einstiegsleisten und Ladekantenschutz

Einstiegsleisten auf den Türschwellern in Aluminium (bei Q5 hybrid quattro mit Hybrid-Schriftzug) und Ladekantenschutz in Edelstahl

Fensterheber

vorn und hinten elektrisch, mit Überschusskraftbegrenzung, Tipp-auf- und Tipp-zu-Funktion mit Komfortschaltung

**Mittelkonsole**

erhöht, mit Ablagebox und Rollo

Steckdosen 12 Volt

in der Mittelkonsole hinten sowie im Gepäckraum

Aluminiumoptik im Interieur

Elemente an Ausströmern, Blende um Zentralmonitor, Lichtschaltern, Außenspiegelverstellung, elektromechanischer Parkbremse und Spange an Rollo in Mittelkonsole in Aluminiumoptik

MMI® und Navigationssysteme**Fahrerinformationssystem**

versorgt Sie auf einem Monochromdisplay mit Informationen von Bordcomputer, Auto-Check-System, Anzeigumfängen des MMI-Systems (sofern mitbestellt) sowie digitaler Geschwindigkeitsanzeige. Außerdem wird das Display bei Fahrzeugen mit Schaltgetriebe zur Schaltanzeige verwendet. Das integrierte Effizienzprogramm unterstützt Sie mit Verbrauchsdatenübersichten, der Anzeige von Zusatzverbrauchern und Sparhinweisen für ökonomisches Fahren.

Fahrerinformationssystem mit Farbdisplay

versorgt Sie auf einem hochauflösenden Display mit Informationen von Bordcomputer, Auto-Check-System, Anzeigumfängen des MMI-Systems (sofern mitbestellt) sowie digitaler Geschwindigkeitsanzeige. Außerdem wird das Display bei Fahrzeugen mit Schaltgetriebe zur Schaltanzeige verwendet. Das integrierte Effizienzprogramm unterstützt Sie mit Verbrauchsdatenübersichten, der Anzeige von Zusatzverbrauchern und Sparhinweisen für ökonomisches Fahren.

Bildschirm

6,5 Zoll, monochrom, in der Armaturentafel, zur Anzeige der Radio-, Klimaanlage- und Car-Menü-Funktionen sowie der Uhrzeit

Audi connect

Q5 hybrid quattro: vernetzte Mobilität. Der Begriff Audi connect bündelt alle Anwendungen und Entwicklungen, die heutige und künftige Audi Modelle mit dem Internet, dem Besitzer und der Infrastruktur verbinden. Audi connect schafft Infotainment- und Entertainmentfunktionen und hebt den Komfort sowie den Spaß am Automobil auf ein neues Niveau. Über ein im Bluetooth-Autotelefon online integriertes UMTS-Modul und eine SIM-Karte des Kunden im Fahrzeug werden im Audi Q5 hybrid quattro Onlineinformationen (wie Navigation mit Point-of-Interest-Suche, Google-Earth-Bildern und Street View, Wetter, Nachrichten, Audi Verkehrsinfos online^{1,2}, Internetradio³) direkt in das Fahrzeug übermittelt und integriert. Die Audi MMI Navigation plus ermöglicht die Nutzung dieser Audi connect-Dienste. Dank eines WLAN-Hotspots kann während der Fahrt im Fond oder im Stand über ein mobiles Endgerät auf das Internet zugegriffen werden. Wichtige Hinweise: Audi connect-Dienste sind nur mit Mobiltelefonverträgen mit Datenoption und nur innerhalb der Abdeckung der Mobilfunknetze verfügbar. Durch den Empfang von Datenpaketen aus dem Internet können, abhängig von Ihrem Mobilfunktarif und insbesondere beim Betrieb im Ausland, zusätzliche Kosten entstehen: Aufgrund des hohen Datenvolumens wird die Verwendung einer Daten-Flatrate dringend empfohlen! Nähere Informationen erhalten Sie von Ihrem Mobilfunkanbieter. Audi connect steht mit Ausnahme von der Türkei, Malta, Zypern und Island in allen Ländern Europas zur Verfügung. In Russland nur im Großraum Moskau und St. Petersburg. Unter Umständen ist für die Nutzung der Audi connect-Dienste und des WLAN-Hotspots ein kostenpflichtiger, separater Mobilfunkvertrag notwendig. Nähere Informationen erhalten Sie von Ihrem Mobilfunkanbieter. Über die Verfügbarkeit der einzelnen Audi connect-Dienste in Ihrem Fahrzeug informiert Sie Ihr Audi Partner.

**MMI® Navigation plus**

inklusive Navigationsdaten (Festplatte), hochauflösendes 7-Zoll-Farbdisplay mit hochwertiger Kartendarstellung, Sprachdialogsystem (Zieleingabe über Ganzworteingabe), Wahl aus 3 Alternativrouten, Kartendarstellung mit Topografie-Karteneinfärbung und Anzeige von Sehenswürdigkeiten und Stadtmodellen in 3D, Scrollen entlang der Route, Manövrieren in der Karte mit Joystick im Steuerungsknopf, Routeninfo in Splitscreendarstellung (Manöverpunkte, Points of Interest an Autobahnen, TMC auf Route), Kreuzungsdetailkarte und Spurempfehlung, dynamische Zielführung mit TMC (soweit verfügbar), zusätzliche Pfeildarstellung im Fahrerinformationssystem mit Farbdisplay, Radio mit Doppeltuner, Phasendiversity, Festplatte auch als Speicher für Musik nutzbar (10 GB), MP3-, AAC- und WMA-fähiges DVD-Laufwerk auch nutzbar für Musik- und Video-DVDs, 2 SDHC-Kartenleser (für bis zu 32 GB), AUX-IN-Anschluss, 8 Passivlautsprecher vorn und hinten, Gesamtleistung 80 Watt. (Nur in Verbindung mit Fahrerinformationssystem mit Farbdisplay und Multifunktions-Lederlenkrad bestellbar)

MMI® Navigation plus (Q5 hybrid quattro)

inklusive Navigationsdaten (Festplatte), hochauflösendes 7-Zoll-Farbdisplay mit hochwertiger Kartendarstellung und Topografie-Karteneinfärbung, Anzeige von vielen Sehenswürdigkeiten und Stadtmodellen in 3D, Wahl aus 3 Alternativrouten, Scrollen entlang der Route, Manövrieren in der Karte mit Joystick im Steuerungsknopf, Vorlesen der TMCpro-Meldungen, Routeninfo in Splitscreendarstellung (Manöverpunkte, Points of Interest an Autobahnen, TMCpro auf Route), Kreuzungsdetailkarte und Spurempfehlung, dynamische Zielführung mit TMCpro (soweit verfügbar), Sprachdialogsystem (Zieleingabe über Ganzworteingabe in einem Satz), zusätzliche Pfeildarstellung im Fahrerinformationssystem mit Farbdisplay; 8 Passivlautsprecher vorn und hinten, Radio mit 3-fach-Tuner und Phasendiversity, Festplatte auch als Speicher für Musik nutzbar (20 GB), MP3-, WMA-, AAC- und MPEG-4-fähiges DVD-Laufwerk nutzbar für Musik- und Video-DVDs, 2 SDHC-Kartenleser (für bis zu 32 GB). In Kombination mit Bluetooth-Autotelefon online ist die Nutzung von Audi connect-Diensten (z.B. Navigation mit Google-Earth-Bildern und Street View, Wetter und Nachrichten, Audi Verkehrsinfos online) möglich.

¹ Die Audi Verkehrsinfos online stehen Ihnen in folgenden Ländern zur Verfügung: Deutschland, Österreich, Schweiz, Belgien, Luxemburg, Großbritannien, Niederlande, Frankreich, Italien.

² Nutzungsrecht für Audi Verkehrsinfos online für 36 Monate ab Erstzulassung ohne zusätzliche Nutzungsgebühren. Gerne informiert Sie Ihr Audi Partner über Verlängerungsoptionen und dabei eventuell anfallende Kosten.

³ Über den genauen Einsatztermin informieren Sie sich bitte bei Ihrem Audi Partner.

Telefon und Kommunikation

Bluetooth-Autotelefon online (Q5 hybrid quattro) komfortable Anbindung Ihres Bluetooth-fähigen Mobiltelefons an das fahrzeuginterne UMTS-Modul (Voraussetzung: Mobiltelefon verfügt über SIM Access Profile), zusätzlicher SIM-Kartenleser in der Blende der MMI Navigation plus. Übernahme von Telefonbucheinträgen in das Fahrzeug sowie Verwaltung von Ruflisten. Inklusive der Audi connect-Dienste Verkehrsinformationen online^{1,2}, Point-of-Interest-Suche, Navigation mithilfe von Google-Earth-Bildern und Street View, Zieleinspeisung, Informationsdienste wie z. B. Wetter und WLAN-Hotspot für Internetzugriff im Fond über mobiles Endgerät (z. B. Laptop). Aufgrund des hohen Datenvolumens (betrifft derzeit vor allem Navigation mithilfe von Google-Earth-Bildern und WLAN-Hotspot) wird ein Mobilfunkvertrag mit Daten-Flatrate dringend empfohlen! Inhalt und Umfang der angebotenen Audi connect-Dienste können variieren und sind nur mit Mobiltelefonverträgen mit Datenoption und nur innerhalb der Abdeckung der Mobilfunknetze verfügbar; durch die Nutzung entstehen zusätzliche Kosten (Gebühren und Abrechnung entsprechend persönlichem Mobilfunkvertrag); sie werden nur in Europa (Russland: nur Raum Moskau und St. Petersburg; nicht in: Türkei, Zypern, Malta, Island) angeboten; einfache Bedienung über die MMI Navigation plus, ein Multifunktions-Lederlenkrad oder das Sprachdialogsystem. Informationen zu Kompatibilitäten unter www.audi.com/bluetooth

Assistenzsysteme**Geschwindigkeitsregelanlage**

hält die gewünschte Geschwindigkeit ab etwa 30 km/h konstant, sofern es die Motorleistung zulässt, zusätzlich aktiver Bremsengriff, z. B. bei Bergabfahrt, Bedienung über separaten Lenkstockhebel, Anzeige der gesetzten Geschwindigkeit im Fahrerinformationssystem

adaptive cruise control

automatische Distanzregelung (Regelbereich 30–200 km/h); unterstützt Erkennung und Halten des Abstands durch Bremsen und Beschleunigen innerhalb von Systemgrenzen, 4 Programme individuell über den Lenkstockhebel der Geschwindigkeitsregelanlage einstellbar; inklusive Audi braking guard mit Fahrerwarnung vor einer drohenden Kollision mit einem vorausfahrenden Fahrzeug durch Umfeldbeobachtung. (Nur in Verbindung mit Fahrerinformationssystem mit Farbdisplay bestellbar)

Audi side assist

Spurwechslassistent, überwacht innerhalb der Systemgrenzen ab einer Geschwindigkeit von 30 km/h mittels Radartechnik den Bereich links und rechts neben sowie hinter dem fahrenden Fahrzeug und informiert bzw. warnt den Fahrer mittels einer LED-Anzeige im Außenspiegel, wenn ein anderes Fahrzeug von Audi side assist als kritisch bezüglich eines Spurwechsels eingeschätzt wird

Audi lane assist

Spurhalteassistent, das System erstellt mit Frontkamera und Lenkwinkelsensor eine virtuelle Fahrspur; bei drohendem Verlassen der erkannten Fahrspur und nicht aktiviertem Blinker wird der Fahrer über Vibration des Lenkrads gewarnt; inklusive Frontscheibe mit Akustikverglasung. (Entfall des grauen Colorstreifens in der Frontscheibe, nur in Verbindung mit Licht-/Regensensor und Multifunktions-Lederlenkrad im 4-Speichen-Design bestellbar)

Anfahrassistent

hält das Fahrzeug nach dem Anhalten sowohl an nahezu allen Steigungen als auch in fast jedem Gefälle zeitlich unbegrenzt. Das System wird per Tastendruck aktiviert und ermöglicht dem Fahrer ein komfortables Anfahren ohne Handbremsbetätigung.

Bergabfahrassistent

hält die voreingestellte Geschwindigkeit bei Bergabfahrten

Einparkhilfe hinten

unterstützt das rückwärtige Einparken durch akustisches Anzeigen des Abstands hinter dem Fahrzeug; Messung durch Ultraschallsensoren, unauffällig in den Stoßfänger integriert

Einparkhilfe plus

akustische und optische Einparkhilfe nach vorn und nach hinten mit Anzeige von Abstandssymbolen im Bildschirm, Messung durch Ultraschallsensoren, unauffällig in die Stoßfänger integriert. (Nicht in Verbindung mit der Radioanlage chorus bestellbar)

**Einparkhilfe plus mit Rückfahrkamera**

akustische und optische Einparkhilfe nach vorn und nach hinten, Bilddarstellung nahezu des gesamten Bereichs hinter dem Fahrzeug im Bildschirm, mit 2 dynamischen Anzeigemodi für die berechnete Fahrspur (lenkwinkelabhängig), Rückfahrkamera unauffällig in die Gepäckraumklappe integriert. (Nur in Verbindung mit MMI Navigation oder MMI Navigation plus bestellbar)

Fahrwerke/Bremsen**Fahrwerk mit Dämpferregelung**

auf Basis des serienmäßigen Dynamikfahrwerks mit elektronisch geregelter Anpassung an unterschiedliche Fahrsituationen; dynamische oder komfortorientierte Ausprägung der Dämpferabstimmung einstellbar über Audi drive select. (Nur in Verbindung mit Audi drive select bestellbar)

S line-Sportfahrwerk

mit dynamischerer Fahrwerksabstimmung auf Basis des jeweiligen Serienfahrwerks

Bremsanlage

2-Kreis-Bremsanlage mit diagonaler Aufteilung, Anti-Blockier-System ABS mit elektronischer Bremskraftverteilung EBV, elektronisches Stabilisierungsprogramm ESP mit Dachträgererkennung und Bremsassistent, Tandem-Bremskraftverstärker, Scheibenbremsen vorn/hinten, vorn innenbelüftet

Elektromechanische Parkbremse

umfasst Parkbremsfunktion im Stand, Anfahrhilfe durch automatisches Lösen beim Anfahren und Notbremsfunktion während der Fahrt über alle 4 Räder

Audi drive select

unterschiedliche Fahrzeugeinstellungen durch die 3 Modi comfort, auto und dynamic sowie den zusätzlichen Modus individual in Verbindung mit dem MMI. (Nur in Verbindung mit Dynamiklenkung und/oder Fahrwerk mit Dämpferregelung bestellbar)

Dynamiklenkung

steigert die Fahrdynamik und den Fahrkomfort durch eine fahrsituationsabhängige dynamische Regelung der Lenkung z. B. bei Kurvenfahrt, Spurwechsel oder Einparken. Neben einer Anpassung des Lenkaufwands (wie bei servotronic) erfolgt zusätzlich eine Anpassung des Lenkwinkels (Lenkübersetzung). Weiterhin wird die Fahrzeugstabilisierung über ESP durch das System unterstützt. (Nur in Verbindung mit Audi drive select bestellbar)

Dynamikfahrwerk

für bemerkenswerte Fahrdynamik bei sehr gutem Fahrkomfort mit 5-Lenker-Leichtbau-Vorderachse, Rohr-Querstabstabilisator; Trapezlenker-Hinterachse mit Einzelradaufhängung; 2-Rohr-Gasdruckdämpfer und Schraubenfeder, Zuganschlagfeder, Vorderachsträger mit der Karosserie fest verschraubt, elastisch gelagerter Achsträger hinten, beim Q5 mit Vorderadantrieb und beim Q5 hybrid quattro mit einer um 25 mm abgesenkten Trimmelage

Technik/Sicherheit**Fullsize-Airbags³**

für Fahrer und Beifahrer, adaptiv mit Sitzpositionserkennung

Seitenairbags vorn

für Fahrer- und Beifahrersitz

Seitenairbags hinten

für die äußeren Sitzplätze der 2. Sitzreihe, als Ergänzung zum Seitenaufprallschutz in den Türen

Kopfairbagsystem

entfaltet sich über die gesamte Länge der seitlichen Fensterfläche im Bereich der 1. und 2. Sitzreihe und schützt Front- und außen sitzende Fondpassagiere bei einem Seitenaufprall

Integrales Kopfstützensystem

Im Falle einer Heckkollision wird durch die Gestaltung des Sitzes der Oberkörper aufgefangen und der Kopf frühzeitig abgestützt. Dadurch wird die Schutzwirkung erhöht bzw. die Gefahr eines Schleudertraumas vermindert.

Karosserie verzinkt

vollverzinkt im korrosionsgefährdeten Bereich, selbsttragend, mit der Bodengruppe verschweißt, Front- und Heckbereich mit definierten Knautschzonen. (12 Jahre Gewährleistung gegen Durchrostung)

Kindersicherung

mechanisch für die hinteren Türen und elektrisch für die hinteren Fensterheber

Lenksäule

manuell höhen- und axial verstellbar

Instrumenteneinsatz

mit regelbarer Beleuchtung, elektronischem Tachometer mit Kilometer- und Tageskilometerzähler, Drehzahlmesser, Uhr, Kühlmitteltemperaturanzeige und Kraftstoffvorratsanzeige; bei Q5 hybrid quattro mit Hybrid-Schriftzug und mit integrierter Hybrid-Anzeige des Powermeters

Sicherheitslenksäule

enthält eine Verschiebemechanik mit Dämpfungsfunktion, die das Schutzpotenzial von Sicherheitsgurt und Airbag ergänzt

Sicherheitsgurte

3-Punkt-Automatikgurte für alle Sitzplätze, mit Gurtkraftbegrenzer, Gurtraffer und Gurthöheneinstellung vorn; Gurttrageerkennung vorn, Gurte farblich auf das Interieur abgestimmt

¹ Die Audi Verkehrsinformationen online stehen Ihnen in folgenden Ländern zur Verfügung: Deutschland, Österreich, Schweiz, Belgien, Luxemburg, Großbritannien, Niederlande, Frankreich, Italien.

² Nutzungsrecht für Audi Verkehrsinformationen online für 36 Monate ab Erstzulassung ohne zusätzliche Nutzungsgebühren. Gerne informiert Sie Ihr Audi Partner über Verlängerungsoptionen und dabei eventuell anfallende Kosten.

³ Die Abbildung ist eine Illustration, keine reale Darstellung, und zeigt den technischen Zustand der Airbags als Momentaufnahme.

Technik/Sicherheit

Warndreieck

in der Gepäckraumklappe, herausnehmbar

Verbandmaterial

in der Seitenverkleidung des Gepäckraums

Antriebs-Schlupf-Regelung ASR

für gute Traktion, verringert das Durchdrehen der Antriebsräder

Elektronische Differenzialsperre EDS

Die Anfahrhilfe bremst automatisch bis zu einer Geschwindigkeit von ca. 100 km/h bei unterschiedlich griffiger Fahrbahn die Antriebsräder auf zu glattem Untergrund ab und sorgt so für kraftvolles Vorwärtkommen.

Elektronisches Stabilisierungsprogramm ESP

mit Dachträgererkennung und offroad detection, vernetzt ABS, EBV, ASR und EDS mit eigenen Sensoren und vergleicht die Fahrdaten mit Referenzdaten; sorgt bei jeder Geschwindigkeit durch gezieltes Abbremsen einzelner Räder und Eingriff ins Motormanagement für mehr Stabilität. Das System erkennt automatisch die montierten Dachquerträger und passt das ESP entsprechend an.

servotronic

geschwindigkeitsabhängige Servolenkung

Elektromechanische Servolenkung

wartungsfreie Zahnstangenlenkung mit geschwindigkeitsabhängiger Servolenkung; bei hohem Tempo haben Sie ein präzises Lenkgefühl, beim Einparken eine hervorragende Unterstützung.

Handschaltgetriebe

6-Gang, vollsynchronisiert, hydraulisch betätigte Einscheiben-Trockenkupplung mit asbestfreien Belägen, 2-Massen-Schwungrad

S tronic

7-Gang-Doppelkupplungsgetriebe mit elektrohydraulischer Betätigung

tiptronic

8-stufiges Automatikgetriebe mit dynamischem Schaltprogramm DSP, wahlweise manuelle Bedienung über Multifunktions-Lederlenkrad mit Schaltwippen

Vorderradantrieb

quattro®

permanenter Allradantrieb mit asymmetrisch-dynamischer Momentenverteilung, selbstsperrendes Mittendifferenzial, elektronische Differenzialsperre EDS über Bremseingriff an allen angetriebenen Rädern

Fehlbetankungsschutz

verhindert mechanisch die Fehlbetankung von Dieselfahrzeugen mit Ottokraftstoffen

Rekuperation

Q5: Durch Anhebung der Generatorspannung wird während einer Schub- oder Bremsphase Bewegungsenergie in nutzbare elektrische Energie umgewandelt. Durch diese Energie wird bei einer nachfolgenden Beschleunigung der Generator entlastet – und so kann bis zu 3 % Kraftstoff gespart werden.

Q5 hybrid quattro: Beim Bremsen und in Schubphasen wirkt der Elektromotor als Generator. Er wandelt die Bewegungsenergie des Fahrzeugs in elektrische Energie um. Diese wird dann in der Lithium-Ionen-Batterie gespeichert. Die Energie wird zum Betrieb des Elektromotors, zur Klimatisierung und Energieversorgung des Fahrzeugs eingesetzt und führt somit zu einer deutlichen Effizienzsteigerung.

Start-Stop-System

Q5: hilft den Kraftstoffverbrauch und den CO₂-Ausstoß durch Abschalten des Motors in Standphasen, z. B. an Ampeln, zu senken. Für einen Wiederstart wird der Startvorgang bereits beim Treten der Kupplung eingeleitet, beim Einlegen des Gangs ist die Leerlaufdrehzahl schon erreicht.

Q5 hybrid quattro: hilft den Kraftstoffverbrauch und den CO₂-Ausstoß durch Abschalten des Motors in Standphasen, beim Rekuperieren und beim hybridischen Fahren zu senken

Audi TDI clean diesel

Zusätzlich zur serienmäßigen Ausstattung mit Katalysator, Dieselpartikelfilter und Stickoxidkatalysator (DeNO_x-Katalysator) erreicht das Modell mit TDI clean diesel durch geänderte Motormaßnahmen die derzeit gültige Abgasnorm EU6.

Stickoxidkatalysator

Durch den neuartigen Stickoxidkatalysator (DeNO_x-Katalysator) am Ende des Abgasstrangs werden die Stickoxide reduziert. Eine Pumpe spritzt in winzigen Mengen das biologisch abbaubare Additiv AdBlue®* ein. Im heißen Abgasstrom zerfällt diese Lösung dann zu Ammoniak, das die Stickoxide in Stickstoff und Wasser aufspaltet. Diese Spaltung nennt man selektive katalytische Reduktion (Selective Catalytic Reduction). Nachfüllen des separaten AdBlue-Tanks gemäß Hinweisanzeige im Display des Kombiinstruments. Es wird empfohlen, den AdBlue-Tank beim Audi Partner nachfüllen zu lassen (ca. alle 15.000 km).

Audi Anschlussgarantie



Audi Anschlussgarantie

direkt und ausschließlich beim Neuwagenkauf bestellbar; setzt die Herstellergarantie konsequent fort und bietet damit über die ersten 2 Jahre hinaus nachhaltig Risikoabsicherung und Kostenkontrolle im Service. 9 Laufzeit-/Gesamtlauflistungskombinationen sind wählbar:

Zusätzlich 1 Jahr Audi Anschlussgarantie, maximale Gesamtlauflistung 30.000 km

Zusätzlich 1 Jahr Audi Anschlussgarantie, maximale Gesamtlauflistung 60.000 km

Zusätzlich 1 Jahr Audi Anschlussgarantie, maximale Gesamtlauflistung 90.000 km

Zusätzlich 2 Jahre Audi Anschlussgarantie, maximale Gesamtlauflistung 40.000 km

Zusätzlich 2 Jahre Audi Anschlussgarantie, maximale Gesamtlauflistung 80.000 km

Zusätzlich 2 Jahre Audi Anschlussgarantie, maximale Gesamtlauflistung 120.000 km

Zusätzlich 3 Jahre Audi Anschlussgarantie, maximale Gesamtlauflistung 50.000 km

Zusätzlich 3 Jahre Audi Anschlussgarantie, maximale Gesamtlauflistung 100.000 km

Zusätzlich 3 Jahre Audi Anschlussgarantie, maximale Gesamtlauflistung 150.000 km

* Eingetragene Marke des Verbands der Automobilindustrie e. V. (VDA).

Audi Original Zubehör: neue Ideen – noch mehr Möglichkeiten.

Gehen Sie neue Wege. Ihr Audi Q5 und Q5 hybrid quattro sind gut darauf vorbereitet – mit hochwertigen und innovativen Lösungen von Audi Original Zubehör. Diese sind bis ins Detail auf jedes Fahrzeugmodell abgestimmt und lassen Ihnen viele Gestaltungsfreiheiten. Passen Sie Ihr Fahrzeug ganz einfach Ihren individuellen Wünschen an. Auf den folgenden Seiten finden Sie eine kleine Auswahl an Audi Original Zubehör.



Ausstattung des abgebildeten Audi Q5: Optikpaket Offroad (nicht erhältlich für Q5 hybrid quattro)

Weitere Informationen erhalten Sie im Audi Q5-Zubehörkatalog, unter www.audi.com und bei Ihrem Audi Partner.





1



2



3



4

1 Audi Entertainment mobile

Das Rear Seat Entertainment der 2. Generation ist ein 9-Zoll-Bildschirm mit integriertem DVD-Player zur Anbringung an der Rückenlehne der Vordersitze. Exzellente Bildqualität dank digitalem High-Resolution-Bildschirm, hohe Funktionalität und zahlreiche Anschlussmöglichkeiten, z. B. die separat erhältlichen Bluetooth-Kopfhörer. Durch den neuen Halter für mobile Endgeräte ist es leicht zu befestigen und auch außerhalb des Fahrzeugs nutzbar. Voraussetzung: Vorbereitung für das Rear Seat Entertainment im Fahrzeug.

2 Bluetooth-Kopfhörer

Der Kopfhörer ist die ideale Ergänzung zum Audi Entertainment mobile. Er ist zusammenklappbar und kann in der mitgelieferten Tasche praktisch aufbewahrt werden. Die wiederaufladbaren Batterien können eine Nutzungsdauer von bis zu 15 Stunden erreichen.

3 Ski- und Gepäckbox (480 l)¹

Gerade für den Winterurlaub eignet sich diese abschließbare Skibox. Für einfaches Beladen bietet sie einen großen Öffnungswinkel und lässt sich beidseitig aufklappen. Ebenfalls im Programm sind die Ski- und Gepäckbox mit 450 l Volumen sowie eine kompakte Gepäckbox mit 370 l Volumen.

4 Audi Kindersitz mit ISOFIX

Wächst mit Ihrem Kind: der Audi Kindersitz mit ISOFIX, verstellbarer Sitzschale und 7-facher Gurthöhenverstellung. Geeignet von 9 bis 18 kg (ca. 1 bis 4 Jahre). Für die Kleinsten bis 13 kg (ca. 15 Monate) gibt es die Audi Babyschale, für Kinder von 15 bis 36 kg (ca. 3½ bis 12 Jahre) den Audi Kindersitz youngster plus. Die verschiedenfarbigen Bezüge sind waschbar.

5 Trenngitter²

Mit den praktischen Trenngittern (längs und quer) lässt sich der Gepäckraum je nach Bedarf vom übrigen Innenraum abtrennen und auch in Längsrichtung unterteilen. Das Trenngitter ist einfach und bequem – also ohne jegliche Bohrungen – anzubringen.

6 Aluminium-Gussräder im 10-Speichen-Design³, glanzgedreht, anthrazit

Die Aluminium-Gussräder in der Dimension 8,5 J x 20 überzeugen mit elegantem Design und glanzgedrehten Radspeichen. Sie sind in den Farben Anthrazit und Silber für Reifen der Größe 255/45 R 20 erhältlich. Weitere Räder in verschiedenen Designs, auch für den Winter, finden Sie im speziellen Zubehörkatalog.

7 Fahrradhalter

Der Fahrradhalter aus speziell geformtem Aluminiumprofil und pulverbeschichtetem Stahl ermöglicht eine besonders einfache Radmontage. Abschließbar. Maximale Traglast 17 kg. (Nur in Verbindung mit dem serienmäßig beigelegten Dachquerträger des Audi Q5 nutzbar.)

Pflegemittel

Die Audi Pflege- und Reinigungsreihe ist abgestimmt auf die hochwertigen Materialien Ihres Audi.



5



6



7

¹ Nur in Verbindung mit dem serienmäßig beigelegten Dachquerträger des Audi Q5 nutzbar, max. Beladung 50 kg. ² Nicht erhältlich für Q5 hybrid quattro. ³ Nur in Verbindung mit Radlaufblenden bestellbar.

Modell	Audi Q5 2.0 TFSI quattro (132 kW)	Audi Q5 2.0 TFSI quattro (155 kW)	Audi Q5 3.2 FSI quattro (199 kW)	Audi Q5 2.0 TDI (105 kW)
Motorbauart	Reihen-4-Zylinder-Ottomotor mit Benzindirekteinspritzung, Abgasturboaufladung und Audi valvelift system	Reihen-4-Zylinder-Ottomotor mit Benzindirekteinspritzung, Abgasturboaufladung und Audi valvelift system	V6-Zylinder-Ottomotor mit Benzindirekteinspritzung und Audi valvelift system	Reihen-4-Zylinder-Dieselmotor mit Common-Rail-Einspritzsystem und Abgasturboaufladung
Hubraum in cm³ (Ventile pro Zylinder)	1984 (4)	1984 (4)	3197 (4)	1968 (4)
Max. Leistung¹ in kW bei min ^{−1}	132/4000–6000	155/4300–6000	199/6500	105/4200
Max. Drehmoment in Nm bei min ^{−1}	320/1500–3900	350/1500–4200	330/3000–5000	320/1750–2500
Kraftübertragung/Räder				
Antriebsart	Permanenter Allradantrieb quattro®	Permanenter Allradantrieb quattro®	Permanenter Allradantrieb quattro®	Vorderradantrieb
Getriebeart	6-Gang-Handschaltgetriebe	6-Gang-Handschaltgetriebe [8-stufige tiptronic²]	[7-Gang S tronic]	6-Gang-Handschaltgetriebe
Räder	Aluminium-Schmiedeleichtbauräder, 8 J x 17	Aluminium-Schmiedeleichtbauräder, 8 J x 17	Aluminium-Schmiedeleichtbauräder, 8 J x 17	Aluminium-Schmiedeleichtbauräder, 8 J x 17
Reifen	235/65 R 17	235/65 R 17	235/65 R 17	235/65 R 17
Gewicht/Volumen				
Leergewicht³ in kg	1795	1795 [1830]	[1880]	1755
Zul. Gesamtgewicht in kg	2330	2330 [2365]	[2415]	2260
Zul. Dachlast/Stützlast in kg	100/80	100/80	100/80	75/80
Zul. Anhängelast⁴ in kg	ungebremst bei 12 % Steigung 2000 bei 8 % Steigung 2200	750 2000 2400	750 2000 2400	750 1700 2000
Tankinhalt ca. in l	75	75	75	75
Fahrleistung/Verbrauch⁵				
Höchstgeschwindigkeit in km/h	210	222	[234]	192
Beschleunigung 0–100 km/h in s	8,5	7,6 [7,2]	[6,9]	11,0
Kraftstoffart	Super schwefelfrei ROZ 95⁶	Super schwefelfrei ROZ 95⁶	Super schwefelfrei ROZ 95⁶	Diesel schwefelfrei⁷
Kraftstoffverbrauch⁸ in l/100 km	innerorts 10,3 außerorts 6,8 kombiniert 8,1	10,3 [11,0] 6,8 [7,1] 8,1 [8,6]	[12,3] [7,6] [9,3]	6,2 5,4 5,7
CO₂-Emission⁸ in g/km	innerorts 238 außerorts 159 kombiniert 188	238 [255] 159 [165] 188 [199]	[288] [177] [218]	162 141 149
Abgasnorm	EU5	EU5	EU5	EU5

Modell	Audi Q5 2.0 TDI quattro (105 kW)	Audi Q5 2.0 TDI quattro (125 kW)	Audi Q5 2.0 TDI clean diesel quattro (125 kW)	Audi Q5 3.0 TDI quattro (176 kW)
Motorbauart	Reihen-4-Zylinder-Dieselmotor mit Common-Rail-Einspritzsystem und Abgasturboaufladung	Reihen-4-Zylinder-Dieselmotor mit Common-Rail-Einspritzsystem und Abgasturboaufladung	Reihen-4-Zylinder-Dieselmotor mit Common-Rail-Einspritzsystem und Abgasturboaufladung	V6-Zylinder-Dieselmotor mit Common-Rail-Einspritzsystem und Abgasturboaufladung
Hubraum in cm³ (Ventile pro Zylinder)	1968 (4)	1968 (4)	1968 (4)	2967 (4)
Max. Leistung¹ in kW bei min ^{−1}	105/4200	125/4200	125/4200	176/4000–4400
Max. Drehmoment in Nm bei min ^{−1}	320/1750–2500	350/1750–2500	350/1750–2500	500/1500–3000
Kraftübertragung/Räder				
Antriebsart	Permanenter Allradantrieb quattro®	Permanenter Allradantrieb quattro®	Permanenter Allradantrieb quattro®	Permanenter Allradantrieb quattro®
Getriebeart	6-Gang-Handschaltgetriebe	6-Gang-Handschaltgetriebe [7-Gang S tronic⁹,¹⁰]	[7-Gang S tronic⁹,¹⁰]	[7-Gang S tronic]
Räder	Aluminium-Schmiedeleichtbauräder, 8 J x 17	Aluminium-Schmiedeleichtbauräder, 8 J x 17	Aluminium-Schmiedeleichtbauräder, 8 J x 17	Aluminium-Schmiedeleichtbauräder, 8 J x 17
Reifen	235/65 R 17	235/65 R 17	235/65 R 17	235/65 R 17
Gewicht/Volumen				
Leergewicht³ in kg	1830	1830 [1895]	[1895]	[1955]
Zul. Gesamtgewicht in kg	2365	2365 [2430]	[2430]	[2490]
Zul. Dachlast/Stützlast in kg	100/80	100/80	100/80	100/80
Zul. Anhängelast⁴ in kg	ungebremst bei 12 % Steigung 1800 bei 8 % Steigung 2000	750 1800 2200 [2000] [2400]	750 2000 2400	750 2000 2400
Tankinhalt ca. in l	75	75	75	75
Fahrleistung/Verbrauch⁵				
Höchstgeschwindigkeit in km/h	190	204 [200]	[200]	[225]
Beschleunigung 0–100 km/h in s	11,4	9,9	9,9	[6,5]
Kraftstoffart	Diesel schwefelfrei⁷	Diesel schwefelfrei⁷	Diesel schwefelfrei⁷	Diesel schwefelfrei⁷
Kraftstoffverbrauch⁸ in l/100 km	innerorts 7,2 außerorts 5,6 kombiniert 6,2	7,3 [8,8] 5,6 [5,9] 6,2 [7,0]	[9,1] [6,0] [7,1]	[9,2] [6,6] [7,5]
CO₂-Emission⁸ in g/km	innerorts 187 außerorts 148 kombiniert 162	191 [233] 148 [156] 163 [184]	[239] [160] [189]	[242] [174] [199]
Abgasnorm	EU5	EU5	EU6	EU5

[[]] Angaben für S tronic/tiptronic. Erklärungen ¹ bis ¹¹ auf Seite 103.

Modell	Audi Q5 hybrid quattro
Motorbauart	Reihen-4-Zylinder-Ottomotor mit Benzindirekteinspritzung, Abgasturboaufladung und Audi valvelift system
Hubraum in cm³ (Ventile pro Zylinder)	1984 (4)
Max. Leistung¹ in kW bei min ⁻¹	155/4300–6000
Max. Drehmoment in Nm bei min ⁻¹	350/1500–4200
Kraftübertragung/Räder	
Antriebsart	Permanenter Allradantrieb quattro®
Getriebeart	[8-stufige tiptronic]
Räder	Aluminium-Gussräder, 8 J x 19
Reifen	235/55 R 19
Gewicht/Volumen	
Leergewicht³ in kg	[1985]
Zul. Gesamtgewicht in kg	[2490]
Zul. Dachlast/Stützlast in kg	75/80
Zul. Anhängelast⁴ in kg	ungebremst bei 12 % Steigung 2000 bei 8 % Steigung 2400
Tankinhalt ca. in l	72
Fahrleistung/Verbrauch⁵	
Höchstgeschwindigkeit in km/h	[225]
Beschleunigung 0–100 km/h in s	[7,1]
Kraftstoffart	Super schwefelfrei ROZ 95⁶
Kraftstoffverbrauch⁸ in l/100 km	innerorts [6,6] <p>außerorts [7,1]</p> kombiniert [6,9]
CO₂-Emission⁸ in g/km	innerorts [151] <p>außerorts [164]</p> kombiniert [159]
Abgasnorm	EU5

Modell	Audi Q5 hybrid quattro
Hybrid-Antrieb	
Elektrische Leistung in kW	40 ¹¹
Systemleistung in kW	180 ¹¹
Gesamtdrehmoment in Nm	480 ¹¹
Batterietyp	Lithium-Ionen-Batteriesystem
Batterieenergiegehalt in kWh	1,3

Erklärungen

¹ Der angegebene Wert wurde nach dem vorgeschriebenen Messverfahren (RL 80/1269/EWG in der gegenwärtig geltenden Fassung) ermittelt.

² Über den genauen Einsatztermin informieren Sie sich bitte bei Ihrem Audi Partner.

³ Fahrzeugleergewicht mit Fahrer (68 kg), Gepäck (7 kg) und Kraftstoffbehälter zu 90 % gefüllt, ermittelt nach der RL 92/21/EWG in der gegenwärtig geltenden Fassung. Durch Sonderausstattungen können sich das Leergewicht und der Luftwiderstandsbeiwert des Fahrzeugs erhöhen, wodurch die mögliche Nutzlast bzw. Höchstgeschwindigkeit entsprechend verringert wird.

⁴ Mit zunehmender Höhe verringert sich zwangsläufig die Motorleistung. Ab 1.000 m über Meereshöhe und je weitere 1.000 m sind jeweils 10 % vom Gespanngewicht (zul. Anhängelast + zul. Gesamtgewicht des Zugfahrzeugs) abzuziehen. Gültiger Wert Anhängelast bei werksseitig verbauter Anhängervorrichtung. Bei gewerblicher Nutzung des Fahrzeugs mit Anhängervorrichtung benötigen Sie unter bestimmten Voraussetzungen ein EG-Kontrollgerät.

⁵ Der Kraftstoffverbrauch und die CO₂-Emissionen eines Fahrzeugs hängen nicht nur von der effizienten Ausnutzung des Kraftstoffs durch das Fahrzeug ab, sondern werden auch vom Fahrverhalten und von anderen nichttechnischen Faktoren beeinflusst. CO₂ ist das für die Erderwärmung hauptsächlich verantwortliche Treibhausgas.

⁶ Die Verwendung von unverbleitem Kraftstoff Super schwefelfrei ROZ 95 nach DIN EN 228 wird empfohlen. Wenn nicht verfügbar: unverbleiter Kraftstoff Normal schwefelfrei ROZ 91 nach DIN EN 228 mit geringerer Leistungsminderung. Kraftstoffqualität bleifrei ROZ 95 mit einem maximalen Ethanolanteil von 10 % (E10) ist grundsätzlich verwendbar. Die Angaben zum Verbrauch beziehen sich auf den Betrieb mit Kraftstoff ROZ 95 nach 692/2008/EG.

⁷ Die Verwendung von Diesel schwefelfrei nach DIN EN 590 wird empfohlen. Wenn nicht verfügbar: Diesel nach DIN EN 590.

⁸ Die angegebenen Werte wurden nach den vorgeschriebenen Messverfahren ermittelt. Die Angaben beziehen sich nicht auf ein einzelnes Fahrzeug und sind nicht Bestandteil des Angebots, sondern dienen allein Vergleichszwecken zwischen den verschiedenen Fahrzeugtypen.

⁹ Mit Dieselpartikelfilter und Stickoxidkatalysator mit AdBlue®*-Tank.

¹⁰ Nachfüllen des separaten AdBlue®*-Tanks gemäß Hinweisanzeige im Display des Kombiinstrumentes. Es wird empfohlen, den AdBlue®*-Tank beim Audi Partner nachfüllen zu lassen (ca. alle 15.000 km).

¹¹ Kurzzeitig.

Wichtiger Hinweis

Die Inspektion erfolgt nach Serviceanzeige.

* Eingetragene Marke des Verbands der Automobilindustrie e. V. (VDA).

Audi Q5/Q5 hybrid quattro

Angaben in Millimeter.

Angaben der Abmessungen bei Fahrzeugleergewicht.

Gepäckraumvolumen 540/1560 l bei Q5 bzw. 460/1480 l bei Q5 hybrid quattro (Messung nach VDA-Methode mit Quadern von 200 x 100 x 50 mm Kantenlänge; 2. Wert: bei umgeklappter Rücksitzlehne und dachhoher Beladung).

Wendekreis ca. 11,6 m.

*Maximaler Kopfraum. **Breite Ellbogenraum. ***Breite Schulterraum.

****Für Optikpaket Offroad Audi exclusive gilt: 1911.

Abmessungen Q5 hybrid quattro: ¹ 1625. ² 665. ³ 1625. ⁴ 1620. ⁵ 2812. ⁶ 992.

Abmessungen Q5 mit Vorderradantrieb: ¹ 1627. ² 668. ³ 1625. ⁴ 1620. ⁵ 2812. ⁶ 992.

[] Angaben für tiptronic.

	Seite	Q5	Q5 hybrid quattro
Lackierungen	70		
Ibisweiß		<input type="checkbox"/>	<input type="checkbox"/>
Brillantschwarz		<input type="checkbox"/>	<input type="checkbox"/>
Arktissilber Metallic		–	<input checked="" type="checkbox"/>
Gletscherweiß Metallic		<input checked="" type="checkbox"/>	<input checked="" type="checkbox"/>
Eissilber Metallic		<input checked="" type="checkbox"/>	<input checked="" type="checkbox"/>
Quarzgrau Metallic		<input checked="" type="checkbox"/>	<input checked="" type="checkbox"/>
Teakbraun Metallic		<input checked="" type="checkbox"/>	<input checked="" type="checkbox"/>
Amethystgrau Metallic		<input checked="" type="checkbox"/>	<input checked="" type="checkbox"/>
Monsungrau Metallic		<input checked="" type="checkbox"/>	<input checked="" type="checkbox"/>
Mondscheinblau Metallic		<input checked="" type="checkbox"/>	<input checked="" type="checkbox"/>
Cuvéesilber Metallic		<input checked="" type="checkbox"/>	<input checked="" type="checkbox"/>
Granatrot Perleffekt		<input checked="" type="checkbox"/>	<input checked="" type="checkbox"/>
Phantomschwarz Perleffekt		<input checked="" type="checkbox"/>	<input checked="" type="checkbox"/>
Lavagrau Perleffekt		<input checked="" type="checkbox"/>	<input checked="" type="checkbox"/>
Individuallackierungen Audi exclusive		<input checked="" type="checkbox"/>	<input checked="" type="checkbox"/>
Kontrastlackierungen		<input checked="" type="checkbox"/> ¹	<input checked="" type="checkbox"/> ¹
Volllackierung		<input checked="" type="checkbox"/>	<input type="checkbox"/>
Sitze/Sitzbezüge	72		
Normalsitze vorn		<input type="checkbox"/>	<input type="checkbox"/>
Sportsitze vorn		<input checked="" type="checkbox"/>	<input checked="" type="checkbox"/>
Klimakomfortsitze vorn		<input checked="" type="checkbox"/>	<input checked="" type="checkbox"/>
Stoff Steppe		<input type="checkbox"/>	<input type="checkbox"/>
Stoff Havanna		<input checked="" type="checkbox"/>	<input checked="" type="checkbox"/>
Stoff Micron		<input checked="" type="checkbox"/>	<input checked="" type="checkbox"/>

	Seite	Q5	Q5 hybrid quattro
Alcantara/Leder-Kombination		<input checked="" type="checkbox"/>	<input checked="" type="checkbox"/>
Leder Milano		<input checked="" type="checkbox"/>	<input checked="" type="checkbox"/>
Leder Milano perforiert		<input checked="" type="checkbox"/>	<input checked="" type="checkbox"/>
Lederausstattung Feinnappa		<input checked="" type="checkbox"/>	<input checked="" type="checkbox"/>
Lederpaket		<input checked="" type="checkbox"/>	<input checked="" type="checkbox"/>
Belederte Instrumententafelabdeckung Audi exclusive mit Kontrastnaht		<input checked="" type="checkbox"/>	<input checked="" type="checkbox"/>
Designpakete	77		
Designpaket Stoff Havanna mit Normalsitzen vorn		<input checked="" type="checkbox"/>	<input checked="" type="checkbox"/>
Designpaket Stoff Micron mit Sportsitzen vorn		<input checked="" type="checkbox"/>	<input checked="" type="checkbox"/>
Designpaket Alcantara/Leder mit Sportsitzen vorn		<input checked="" type="checkbox"/>	<input checked="" type="checkbox"/>
Designpaket Leder Milano mit Normalsitzen vorn		<input checked="" type="checkbox"/>	<input checked="" type="checkbox"/>
Designpaket Leder Milano mit Sportsitzen vorn		<input checked="" type="checkbox"/>	<input checked="" type="checkbox"/>
Designpaket Leder Feinnappa mit Normalsitzen vorn		<input checked="" type="checkbox"/>	<input checked="" type="checkbox"/>
Designpaket Leder Feinnappa mit Sportsitzen vorn		<input checked="" type="checkbox"/>	<input checked="" type="checkbox"/>
Designpaket Audi exclusive Alcantara/Leder mit Sportsitzen vorn		<input checked="" type="checkbox"/>	<input checked="" type="checkbox"/>
Designpaket Audi exclusive-Leder Feinnappa		<input checked="" type="checkbox"/>	<input checked="" type="checkbox"/>
Designpaket Audi exclusive-Leder Feinnappa plus		<input checked="" type="checkbox"/>	<input checked="" type="checkbox"/>
Designpaket Audi exclusive-Leder Feinnappa mit Sportsitzen vorn		<input checked="" type="checkbox"/>	<input checked="" type="checkbox"/>
Designpaket Audi exclusive-Leder Feinnappa plus mit Sportsitzen vorn		<input checked="" type="checkbox"/>	<input checked="" type="checkbox"/>
Designpaket Audi exclusive-Leder Valcona mit Klimakomfortsitzen vorn		<input checked="" type="checkbox"/>	<input checked="" type="checkbox"/>
Designpaket Audi exclusive-Leder Valcona plus mit Klimakomfortsitzen vorn		<input checked="" type="checkbox"/>	<input checked="" type="checkbox"/>
Dachhimmel	77		
Dachhimmel in Stoff		<input type="checkbox"/>	<input type="checkbox"/>
Dachhimmel in Stoff schwarz		<input checked="" type="checkbox"/>	<input checked="" type="checkbox"/>
Dachhimmel in Alcantara		<input checked="" type="checkbox"/>	<input checked="" type="checkbox"/>
Dachhimmel Audi exclusive in Alcantara schwarz mit Kontrastnaht		<input checked="" type="checkbox"/>	<input checked="" type="checkbox"/>

	Seite	Q5	Q5 hybrid quattro
Dekoreinlagen	78		
Micrometallic platin		<input type="checkbox"/>	<input type="checkbox"/>
Aluminium Dimension silber		<input checked="" type="checkbox"/>	<input checked="" type="checkbox"/>
Nussbaumwurzelholz natur		<input checked="" type="checkbox"/>	<input checked="" type="checkbox"/>
Eschemaserholz braun natur		<input checked="" type="checkbox"/>	<input checked="" type="checkbox"/>
Eschemaserholz mandelbeige		<input checked="" type="checkbox"/>	<input checked="" type="checkbox"/>
Dekoreinlagen Audi exclusive		<input checked="" type="checkbox"/>	<input checked="" type="checkbox"/>
Dekoreinlagen Carbon Audi exclusive		<input checked="" type="checkbox"/>	<input checked="" type="checkbox"/>
Räder/Reifen	80		
Aluminium-Schmiedeleichtbauräder im 7-Speichen-Design		<input type="checkbox"/>	–
Aluminium-Gussräder im 6-Arm-Design		<input checked="" type="checkbox"/>	–
Aluminium-Gussräder im 6-Speichen-Parabol-Design		<input checked="" type="checkbox"/>	–
Aluminium-Gussräder im 10-Speichen-V-Design		<input checked="" type="checkbox"/>	–
Winter-Aluminium-Gussräder im 6-Arm-Design		<input checked="" type="checkbox"/> ²	–
Aluminium-Gussräder im 5-Arm-Design, poliert		<input checked="" type="checkbox"/>	<input checked="" type="checkbox"/>
Aluminium-Gussräder im 10-Speichen-Design		<input checked="" type="checkbox"/>	<input checked="" type="checkbox"/>
Aluminium-Gussräder im 5-Arm-Design		<input checked="" type="checkbox"/>	<input checked="" type="checkbox"/>
Aluminium-Gussräder im 10-Arm-Turbinen-Design (Hybrid-Design)		–	<input type="checkbox"/>
Aluminium-Gussräder im 10-Arm-Turbinen-Design (Hybrid-Design), anthrazit		–	<input checked="" type="checkbox"/>
Aluminium-Gussräder Audi exclusive im 5-Arm-Offroad-Design		<input checked="" type="checkbox"/>	<input checked="" type="checkbox"/>
Aluminium-Gussräder Audi exclusive im 5-Speichen-Design		<input checked="" type="checkbox"/>	<input checked="" type="checkbox"/>
Aluminium-Gussräder Audi exclusive im 5-Doppelspeichen-Offroad-Design		<input checked="" type="checkbox"/>	<input checked="" type="checkbox"/>
Aluminium-Gussräder Audi exclusive im 5-Segmentspeichen-Design		<input checked="" type="checkbox"/>	<input checked="" type="checkbox"/>
Aluminium-Gussräder Audi exclusive im 7-Doppelspeichen-Design		<input checked="" type="checkbox"/>	<input checked="" type="checkbox"/>
Aluminium-Gussräder Audi exclusive im 20-Speichen-Design		<input checked="" type="checkbox"/>	<input checked="" type="checkbox"/>
Winter-Aluminium-Schmiedeleichtbauräder im 7-Speichen-Design		<input checked="" type="checkbox"/> ³	<input checked="" type="checkbox"/>
Winter-Aluminium-Gussräder im 5-Arm-Design		<input checked="" type="checkbox"/>	<input checked="" type="checkbox"/>

	Seite	Q5	Q5 hybrid quattro
Radschrauben diebstahlhemmend		<input checked="" type="checkbox"/>	<input checked="" type="checkbox"/>
Reifenreparaturset		<input type="checkbox"/>	<input type="checkbox"/>
Reservefaltrad		<input checked="" type="checkbox"/>	–
Reifendruck-Kontrollanzeige		<input checked="" type="checkbox"/>	–
Bordwerkzeug		<input type="checkbox"/>	<input type="checkbox"/>
Wagenheber		<input checked="" type="checkbox"/>	–
Licht	82		
Heckleuchten		<input type="checkbox"/>	<input type="checkbox"/>
Tagfahrlicht		<input type="checkbox"/>	<input type="checkbox"/>
Innenbeleuchtung		<input type="checkbox"/>	<input type="checkbox"/>
Lichtpaket		<input checked="" type="checkbox"/>	<input checked="" type="checkbox"/>
Scheinwerfer		<input type="checkbox"/>	<input type="checkbox"/>
adaptive light		<input checked="" type="checkbox"/>	<input checked="" type="checkbox"/>
Xenon plus inklusive Scheinwerfer-Reinigungsanlage		<input checked="" type="checkbox"/>	<input checked="" type="checkbox"/>
Nebelscheinwerfer		<input type="checkbox"/>	<input type="checkbox"/>
Fernlichtassistent		<input checked="" type="checkbox"/>	<input checked="" type="checkbox"/>
Scheinwerfer-Reinigungsanlage		<input checked="" type="checkbox"/>	<input checked="" type="checkbox"/>
Licht-/Regensensor		<input checked="" type="checkbox"/>	<input checked="" type="checkbox"/>
Spiegel	83		
Außenspiegel mit integriertem LED-Blinker		<input type="checkbox"/>	<input type="checkbox"/>
Außenspiegel elektrisch einstell- und beheizbar		<input checked="" type="checkbox"/>	<input checked="" type="checkbox"/>
Außenspiegel elektrisch anklapp-, einstell- und beheizbar		<input checked="" type="checkbox"/>	<input checked="" type="checkbox"/>
Außenspiegel elektrisch anklapp-, einstell-, beheizbar und automatisch abblendend		<input checked="" type="checkbox"/>	<input checked="" type="checkbox"/>
Außenspiegel beheizbar, automatisch abblendend, elektrisch anklappbar und mit Memory-Funktion		<input checked="" type="checkbox"/>	<input checked="" type="checkbox"/>
Innenspiegel abblendbar		<input type="checkbox"/>	<input type="checkbox"/>
Innenspiegel automatisch abblendend mit Licht-/Regensensor		<input checked="" type="checkbox"/>	<input checked="" type="checkbox"/>

Serienausstattung Sonderausstattung Serien-/Sonderausstattung modellabhängig – nicht erhältlich

Länderspezifische Abweichungen möglich. Welche Ausstattung in Ihrem Land Serie ist und welche Sonderausstattungen erhältlich sind, erfahren Sie bei Ihrem lokalen Audi Partner.

¹ Abhängig von der gewählten Außenfarbe. ² Nur erhältlich für 2.0 TDI (105 kW) mit Vorderradantrieb. ³ Nicht erhältlich für 2.0 TDI (105 kW) mit Vorderradantrieb.

	Seite	Q5	Q5 hybrid quattro
Innenspiegel automatisch abdunkelnd mit Licht-/Regensensor und digitaler Kompassanzeige	■	■	
Make-up-Spiegel	□	□	
Dachsystem	83		
Panorama-Glasdach	■	■	
Schließsysteme	84		
Zentralverriegelung	□	□	
Komfortschlüssel	■	■	
Wegfahrsperrung elektronisch	□	□	
Gepäckraumklappe elektrisch öffnend und schließend	■	■	
Garagentoröffner (HomeLink)	■	■	
Diebstahlwarnanlage	■	■	
Vorbereitung für Ortungsassistent	■	■	
Zündschloss	□	□	
Verglasung	84		
Wärmeschutzverglasung	□	□	
Scheiben abgedunkelt (Privacy Verglasung)	■	■	
Heckscheibe	□	□	
Scheibenwaschanlage	□	□	
Sonnenblenden	□	□	
Sonnenblenden verschiebbar	■	■	
Sonnenschutzrollo	■	■	
Weitere Außenausstattungen	84		
Anhängevorrichtung	■	■	
Vorrüstung für Anhängervorrichtung	■	■	
Glanzpaket	■	■	
Optikpaket Schwarz Audi exclusive	■ ¹	■	

	Seite	Q5	Q5 hybrid quattro
Stoßfänger	□	□	
Dachquerträger	□	□	
Dachreling blank	□	□	
Dachkantenspoiler	□	□	
Audi Singleframe	□	□	
Abgasendrohre	□	□	
Modellbezeichnung/Schriftzug	□	□	
Sitze/Sitzkomfort	85		
Beifahrersitz klappbar	■	■	
Sitze hinten	□	–	
Rücksitzbank plus	■	□	
4-Wege-Lendenwirbelstütze	■	■	
Fahrersitz elektrisch einstellbar	■	■	
Vordersitze elektrisch einstellbar	■	■	
Memory-Funktion für den Fahrersitz	■	■	
Sitzheizung vorn	■	■	
Sitzheizung vorn und hinten	■	■	
Kopfstützen	□	□	
Kindersitzbefestigung ISOFIX für die äußeren Fondsitze	□	□	
Kindersitzbefestigung ISOFIX für den Beifahrersitz	■	■	
Mittelarmlehne vorn	■	■	
Mittelarmlehne hinten	□	□	
Belederte Armauflagen in den Türverkleidungen	■	■	
Lenkräder/Schalthebel/Bedienelemente	86		
Multifunktions-Lederlenkrad im 4-Speichen-Design	■	□	
Lenkrad im 4-Speichen-Design	□	–	

	Seite	Q5	Q5 hybrid quattro
Lederlenkrad im 4-Speichen-Design	■	–	
Multifunktions-Sportlederlenkrad im 3-Speichen-Design	■	■	
Sportlederlenkrad im 3-Speichen-Design	■	–	
Lenkradkranz individualisiert mit Audi exclusive-Leder	■	■	
Schalthebelknäuf Audi exclusive in Aluminium	■ ²	–	
Bedienelemente individualisiert mit Audi exclusive-Leder	■	■	
Klimatisierung	87		
Komfortklimaautomatik 3-Zonen	■	■	
Klimaautomatik	□	□	
Standheizung/-lüftung	■	–	
Gepäcksicherungs- und Ablagesysteme	87		
Ablagefächer	□	□	
Handschuhfach	□	□	
Ablagepaket	■	■	
Getränkehalter	□	□	
Getränkehalter klimatisiert	■	■	
Flaschenhalter	□	□	
Taschenhaken	□	□	
Trennnetz	■	■	
Verzurrösen	□	□	
Wendematte	■	–	
Ladeboden	□	□	
Ski-/Snowboardtasche	■	■	
Schmutzwanne	■	–	
Schienensystem mit Fixierset	■	–	
Gepäckraumabdeckung	□	□	

	Seite	Q5	Q5 hybrid quattro
Weitere Innenausstattungen	88		
Teppich inklusive Fußmatten Audi exclusive	■	■	
Fußraumauskleidung	□	□	
Fußmatten vorn	□	□	
Fußmatten vorn und hinten	■	■	
Fußmatten Audi exclusive	■	■	
Einstiegsleisten	□	–	
Einstiegsleisten und Ladekantenschutz	■	□	
Fensterheber	□	□	
Zigarettenanzünder und Aschenbecher	□	□	
Haltegriffe	□	□	
Mittelkonsole	□	□	
Steckdosen 12 Volt	□	□	
Aluminiumoptik im Interieur	□	□	
MMI® und Navigationssysteme	89		
Fahrerinformationssystem	■	–	
Fahrerinformationssystem mit Farbdisplay	■	□	
Bildschirm	□	–	
MMI® Navigation plus inklusive Navigationsdaten (Festplatte)	■	–	
MMI® Navigation plus (Q5 hybrid quattro) inklusive Navigationsdaten (Festplatte)	–	□	
MMI® Navigation inklusive Navigationsdaten (DVD)	■	–	
Mitteldisplay	□	–	
Radio- und TV-Anlagen	90		
Radioanlage symphony	■	–	
Radioanlage concert	■	–	

□ Serienausstattung ■ Sonderausstattung ■ Serien-/Sonderausstattung modellabhängig – nicht erhältlich

Länderspezifische Abweichungen möglich. Welche Ausstattung in Ihrem Land Serie ist und welche Sonderausstattungen erhältlich sind, erfahren Sie bei Ihrem lokalen Audi Partner.

¹ Nicht erhältlich für 2.0 TDI (105 kW) mit Vorderradantrieb. ² Nicht erhältlich für 3.0 TDI, 3.2 TFSI.

	Seite	Q5	Q5 hybrid quattro
Radioanlage chorus		<input type="checkbox"/>	–
Digitaler Radioempfang		<input checked="" type="checkbox"/>	<input checked="" type="checkbox"/>
Bang & Olufsen Sound System		<input checked="" type="checkbox"/>	<input checked="" type="checkbox"/>
Audi sound system		<input checked="" type="checkbox"/>	<input type="checkbox"/>
CD-Wechsler		<input checked="" type="checkbox"/>	<input checked="" type="checkbox"/>
TV-Empfang		<input checked="" type="checkbox"/>	–
Audi music interface		<input checked="" type="checkbox"/>	<input checked="" type="checkbox"/>
Adapterkabelset für Audi music interface		<input checked="" type="checkbox"/>	<input checked="" type="checkbox"/>
Adapterkabelset plus		–	<input checked="" type="checkbox"/>
Vorbereitung für Rear Seat Entertainment		<input checked="" type="checkbox"/>	<input checked="" type="checkbox"/>
Telefon und Kommunikation	91		
Bluetooth-Autotelefon		<input checked="" type="checkbox"/>	–
Bedienhörer für Bluetooth-Autotelefon und Bluetooth-Autotelefon online		<input checked="" type="checkbox"/>	<input checked="" type="checkbox"/>
Handyvorbereitung (Bluetooth)		<input checked="" type="checkbox"/>	<input checked="" type="checkbox"/>
Bluetooth-Schnittstelle		<input checked="" type="checkbox"/>	<input checked="" type="checkbox"/>
Bluetooth-Autotelefon online (Q5 hybrid quattro)		–	<input checked="" type="checkbox"/>
Assistenzsysteme	92		
Geschwindigkeitsregelanlage		<input checked="" type="checkbox"/>	<input checked="" type="checkbox"/>
adaptive cruise control		<input checked="" type="checkbox"/>	–
Audi side assist		<input checked="" type="checkbox"/>	<input checked="" type="checkbox"/>
Audi lane assist		<input checked="" type="checkbox"/>	<input checked="" type="checkbox"/>
Anfahrassistent		<input checked="" type="checkbox"/> ¹	–
Bergabfahrassistent		<input type="checkbox"/>	<input type="checkbox"/>
Einparkhilfe hinten		<input checked="" type="checkbox"/>	<input checked="" type="checkbox"/>
Einparkhilfe plus		<input checked="" type="checkbox"/>	<input checked="" type="checkbox"/>
Einparkhilfe plus mit Rückfahrkamera		<input checked="" type="checkbox"/>	–

	Seite	Q5	Q5 hybrid quattro
Fahrwerke/Bremsen	93		
Fahrwerk mit Dämpferregelung		<input checked="" type="checkbox"/> ²	–
S line-Sportfahrwerk		<input checked="" type="checkbox"/>	–
Bremsanlage		<input type="checkbox"/>	<input type="checkbox"/>
Elektromechanische Parkbremse		<input type="checkbox"/>	<input type="checkbox"/>
Audi drive select		<input checked="" type="checkbox"/> ²	–
Dynamiklenkung		<input checked="" type="checkbox"/> ²	–
Dynamikfahrwerk		<input type="checkbox"/>	<input type="checkbox"/>
Technik/Sicherheit	93		
Fullsize-Airbags		<input type="checkbox"/>	<input type="checkbox"/>
Seitenairbags vorn		<input type="checkbox"/>	<input type="checkbox"/>
Seitenairbags hinten		<input checked="" type="checkbox"/>	<input checked="" type="checkbox"/>
Kopfairbagsystem		<input type="checkbox"/>	<input type="checkbox"/>
Integrales Kopfstützensystem		<input type="checkbox"/>	<input type="checkbox"/>
Karosserie verzinkt		<input type="checkbox"/>	<input type="checkbox"/>
Kindersicherung		<input type="checkbox"/>	<input type="checkbox"/>
Lenksäule		<input type="checkbox"/>	<input type="checkbox"/>
Instrumenteneinsatz		<input type="checkbox"/>	<input type="checkbox"/>
Sicherheitslenksäule		<input type="checkbox"/>	<input type="checkbox"/>
Sicherheitsgurte		<input type="checkbox"/>	<input type="checkbox"/>
Warndreieck		<input checked="" type="checkbox"/>	<input checked="" type="checkbox"/>
Verbandmaterial		<input checked="" type="checkbox"/>	<input checked="" type="checkbox"/>
Antriebs-Schlupf-Regelung ASR		<input type="checkbox"/>	<input type="checkbox"/>
Elektronische Differenzialsperre EDS		<input type="checkbox"/>	<input type="checkbox"/>
Elektronisches Stabilisierungsprogramm ESP		<input type="checkbox"/>	<input type="checkbox"/>
servotronic		<input type="checkbox"/>	–

	Seite	Q5	Q5 hybrid quattro
Elektromechanische Servolenkung		–	<input type="checkbox"/>
Handschaltgetriebe		<input type="checkbox"/> ³	–
S tronic		<input type="checkbox"/> ³	–
tiptronic		<input type="checkbox"/> ⁴	<input type="checkbox"/>
Vorderradantrieb		<input type="checkbox"/> ⁵	–
quattro®		<input type="checkbox"/> ²	<input type="checkbox"/>
Fehlbetankungsschutz		<input type="checkbox"/> ⁶	–
Rekuperation		<input type="checkbox"/>	<input type="checkbox"/>
Start-Stop-System		<input type="checkbox"/> ⁷	<input type="checkbox"/>
Audi TDI clean diesel		<input type="checkbox"/> ⁸	–
Stickoxidkatalysator		<input type="checkbox"/> ⁹	–
Audi Anschlussgarantie	95		
Audi Anschlussgarantie		<input checked="" type="checkbox"/>	<input checked="" type="checkbox"/>

Ausstattung des abgebildeten Audi Q5 (S. 4–31):

Lackierung: Quarzgrau Metallic; Räder: Aluminium-Gussräder im 5-Arm-Design;

Sitzbezüge: Leder Feinnappa zimtbraun mit Kontrastnähten; Dekoreinlagen: Eschemaserholz braun naturell

Ausstattung des abgebildeten Audi Q5 hybrid quattro (S. 32–35):

Lackierung: Arktissilber Metallic; Räder: Aluminium-Gussräder im 10-Arm-Turbinen-Design (Hybrid-Design);

Sitzbezüge: Leder Milano schwarz; Dekoreinlagen: Aluminium Dimension silber

Serienausstattung Sonderausstattung Serien-/Sonderausstattung modellabhängig – nicht erhältlich

Länderspezifische Abweichungen möglich. Welche Ausstattung in Ihrem Land Serie ist und welche Sonderausstattungen erhältlich sind, erfahren Sie bei Ihrem lokalen Audi Partner.

¹Nur erhältlich für Modelle mit S tronic/tiptronic. ²Nicht erhältlich für 2.0 TDI (105 kW) mit Vorderradantrieb. ³Modellabhängig. ⁴Modellabhängig. Über den genauen Einsatztermin informieren Sie sich bitte bei Ihrem Audi Partner.

⁵Nur erhältlich für 2.0 TDI (105 kW). ⁶Nur erhältlich für TDI-Modelle. ⁷Nur erhältlich für Modelle mit 6-Gang-Handschaltgetriebe. ⁸Nur erhältlich für 2.0 TDI clean diesel quattro (125 kW). ⁹Nur erhältlich für 2.0 TDI quattro (125 kW) mit S tronic.

Bei Audi bekommen Sie sehr viel mehr als einen Audi.

Wer sich für einen Audi entscheidet, entscheidet sich für eine Marke, die ihren Kunden mehr bietet. Mehr Individualität. Mehr Exklusivität. Und mehr Faszination.



www.audi.com

Vorsprung durch Technik und alles, was dahintersteckt: die legendäre Audi Historie, Termine zu unvergesslichen Events und bahnbrechende Innovationen – lassen Sie sich von der Marke Audi faszinieren.
> www.audi.com



Audi Konfigurator

Stellen Sie mit dem Audi Konfigurator Ihren ganz persönlichen Audi zusammen. Alle aktuellen Modelle, Motoren, Farben und Ausstattungen stehen Ihnen bei der Auswahl zur Verfügung.
> www.audi.com



Audi tv

Auf Audi tv entdecken Sie ganz neue Facetten unserer Marke mit den vier Ringen: spannende Reportagen über unsere Modelle, technische Innovationen, faszinierende Events aus den Bereichen Motorsport, Tradition, Kultur und Lifestyle. Werfen Sie einen Blick hinter die Kulissen. Jeden Tag aktuell. Rund um die Uhr.
> www.audi.tv



Audi Bank

Finanzieren. Leasen. Versichern. Für welchen neuen Audi Sie sich auch entscheiden: Jedes Audi Bank-Angebot wird individuell auf Sie zugeschnitten. Zum Beispiel kombinieren unsere Vorteilspakete moderne Finanzierungs- und Leasingformen mit einem umfassenden Versicherungsschutz und bieten Ihnen somit grenzenlose Mobilität.
> www.audi.com

Ausstattungen Audi Q5/Q5 hybrid quattro

4-Wege-Lendenwirbelstütze	85	Dachquerträger	85
Abgasendrohre	85	Dachreling blank	85
Ablagefächer	87	Dekoreinlagen	78,79
Ablagepaket	87	Dekoreinlagen Audi exclusive	79
Adapterkabelset für Audi music interface	91	Designpakete	77
Adapterkabelset plus	91	Diebstahlwarnanlage	84
adaptive cruise control	92	Digitaler Radioempfang	90
adaptive light	82	Dynamikfahrwerk	93
Alcantara/Leder-Kombination	77	Dynamiklenkung	93
Aluminiumoptik im Interieur	88	Einparkhilfen	92
Anfahrassistent	92	Einstiegsleisten	88
Anhängevorrichtung	84	Einstiegsleisten und Ladekantenschutz	88
Antriebs-Schlupf-Regelung ASR	94	Elektromechanische Parkbremse	93
Audi Anschlussgarantie	95	Elektromechanische Servolenkung	94
Audi drive select	93	Elektronische Differenzialsperre EDS	94
Audi exclusive	58, 59	Elektronisches Stabilisierungsprogramm ESP	94
Audi exclusive line	62, 63	Fahrerinformationssysteme	89
Audi lane assist	92	Fahrersitz elektrisch einstellbar	85
Audi music interface	91	Fahrwerk mit Dämpferregelung	93
Audi Original Zubehör	96-99	Fehlbetankungsschutz	94
Audi side assist	92	Fensterheber	88
Audi Singleframe	85	Fernlichtassistent	82
Audi sound system	91	Flaschenhalter	87
Audi TDI clean diesel	94	Fullsize-Airbags	93
Außenspiegel	83	Fußmatten	88
Bang & Olufsen Sound System	91	Fußmatten Audi exclusive	88
Bedienelemente individualisiert		Fußraumauskleidung	88
mit Audi exclusive-Leder	86	Garagentoröffner (HomeLink)	84
Bedienhörer für Bluetooth-Autotelefon		Gepäckraumabdeckung	88
und Bluetooth-Autotelefon online	91	Gepäckraumklappe	
Beifahrersitz klappbar	85	elektrisch öffnend und schließend	84
Belederte Armauflagen		Geschwindigkeitsregelanlage	92
in den Türverkleidungen	86	Getränkehalter	87
Belederte Instrumententafelabdeckung		Glanzpaket	84
Audi exclusive mit Kontrastnaht	77	Haltegriffe	88
Bergabfahrassistent	92	Handschaltgetriebe	94
Bildschirm	89	Handschuhfach	87
Bluetooth-Autotelefon	91	Handyvorbereitung (Bluetooth)	91
Bluetooth-Autotelefon online		Heckleuchten	82
(Q5 hybrid quattro)	92	Heckscheibe	84
Bluetooth-Schnittstelle	91	Innenbeleuchtung	82
Bordwerkzeug	81	Innenspiegel	83
Bremsanlage	93	Instrumenteneinsatz	93
CD-Wechsler	91	Integrales Kopfstützensystem	93
Dachhimmel	77	Karosserie verzinkt	93
Dachhimmel Audi exclusive		Kindersicherung	93
in Alcantara schwarz mit Kontrastnaht	77	Kindersitzbefestigung ISOFIX	
Dachkantenspoiler	85	für den Beifahrersitz	85

Ausstattungen Audi Q5/Q5 hybrid quattro

Kindersitzbefestigung ISOFIX für die äußeren Fondsitze	85	Scheinwerfer	82
Klimaautomatik	87	Scheinwerfer-Reinigungsanlage	82
Klimakomfortsitze vorn	76	Schienensystem mit Fixierset	88
Komfortklimaautomatik 3-Zonen	87	Schmutzwanne	87
Komfortschlüssel	84	Seitenairbags	93
Kopfairbagsystem	93	servotronic	94
Kopfstützen	85	Sicherheitsgurte	93
Lackierungen	70, 71	Sicherheitslenksäule	93
Ladeboden	87	Sitze hinten	85
Lederausstattungen	73, 75-77	Sitzheizungen	85
Lederpaket	77	Ski-/Snowboardtasche	87
Lenkräder	86	S line	64-67
Lenkradkranz individualisiert mit Audi exclusive-Leder	86	S line-Sportfahrwerk	93
Lenksäule	93	Sonnenblenden	84
Lichtpaket	82	Sonnenschutzrollo	84
Licht-/Regensensor	82	Sportsitze vorn	74
Make-up-Spiegel	83	Standheizung/-lüftung	87
Memory-Funktion für den Fahrersitz	85	Start-Stop-System	94
Mittelarmlehnen	86	Steckdosen 12 Volt	88
Mitteldisplay	90	Stickoxidkatalysator	94
Mittelkonsole	88	Stoffausstattungen	72, 74, 77
MMI® Navigation	90	Stoßfänger	84
MMI® Navigation plus	89	S tronic	94
Modellbezeichnung/Schriftzug	85	Styleguides	68, 69
Navigationsdaten (DVD)	90	Tagfahrlicht	82
Navigationsdaten (Festplatte)	90	Taschenhaken	87
Nebelscheinwerfer	82	Teppich inklusive Fußmatten Audi exclusive	88
Normalsitze vorn	72	tiptronic	94
Optikpaket Offroad Audi exclusive	60, 61	Trennnetz	87
Optikpaket Schwarz Audi exclusive	84	TV-Empfang	91
Panorama-Glasdach quattro®	83	Verbandmaterial	94
Räder/Reifen	80, 81	Verzurrösen	87
Radioanlage chorus	90	Vorbereitung für Ortungsassistent	84
Radioanlage concert	90	Vorbereitung für Rear Seat Entertainment	91
Radioanlage symphony	90	Vorderradantrieb	94
Radschrauben diebstahlhemmend	81	Vordersitze elektrisch einstellbar	85
Reifendruck-Kontrollanzeige	81	Vorrüstung für Anhängervorrichtung	84
Reifenreparaturset	81	Wagenheber	81
Rekuperation	94	Wärmeschutzverglasung	84
Reservefaltrad	81	Warndreieck	94
Rücksitzbank plus	85	Wegfahrsperr elektronisch	84
Schalthebelknauf Audi exclusive in Aluminium	86	Wendematte	87
Scheiben abgedunkelt (Privacy Verglasung)	84	Xenon plus inklusive Scheinwerfer-Reinigungsanlage	82
Scheibenwaschanlage	84	Zentralverriegelung	84
		Zigarettenanzünder und Aschenbecher	88
		Zündschloss	84



AUDI AG
85045 Ingolstadt
www.audi.com
Gültig ab November 2011

Printed in Germany
133/1230.25.09

Die in diesem Katalog gezeigten und beschriebenen Modellvarianten und Ausstattungen sowie einige der aufgeführten Dienstleistungen sind nicht in allen Ländern erhältlich. Die abgebildeten Fahrzeuge sind teilweise mit Sonderausstattungen gegen Mehrpreis ausgerüstet. Die Angaben über Lieferumfang, Aussehen, Leistungen, Maße und Gewichte, Kraftstoffverbrauch und Betriebskosten des Fahrzeugs entsprechen den zum Zeitpunkt der Drucklegung vorhandenen Kenntnissen. Abweichungen in Farbe und Form von den Abbildungen, Irrtümer und Druckfehler bleiben vorbehalten. Änderungen sind vorbehalten. Nachdruck, auch auszugsweise, nur mit schriftlicher Genehmigung der AUDI AG.

Das Papier dieses Katalogs wurde aus chlorfrei gebleichtem Zellstoff hergestellt.