



SQ5

 Audi SQ5 TDI

Vorsprung durch Technik 



	Seite	
Faszination		
	4	Audi SQ5 TDI
Technik		
	24	Audi Effizienz
	26	Audi ultra
	28	TDI®
	30	quattro®
	32	S-Fahrwerk
	34	Audi drive select®
	36	Audi connect
	38	MMI® – Multi Media Interface
	40	Assistenzsysteme
Ausstattungen		
	42	Lackierungen
	44	Sitze/Sitzbezüge
	47	Ausstattungs- und Designpakete, Dachhimmel
	48	Dekoreinlagen
	49	Räder/Reifen
	50	Licht und Spiegel
	50	Außenausstattungen
	51	Innenausstattungen
	53	Infotainment
	55	Assistenzsysteme
	55	Technik
	56	Audi Anschlussgarantie
Sonstiges		
	58	Technische Daten
	59	Abmessungen
	60	Neuwagenabholung
	62	Index

Im Dialog: Audi QR-Codes

Erleben Sie Audi noch direkter: Laden Sie eine QR-App auf Ihr Smartphone und scannen Sie dann den QR-Code oder nutzen Sie den angegebenen Link in Ihrem Browser.



Die Ausstattungen der abgebildeten Fahrzeuge finden Sie auf Seite 65.

Die Werte für Kraftstoffverbrauch und CO₂-Emissionen sowie die Effizienzklasse finden Sie auf Seite 58.



Kraft. Sofort.

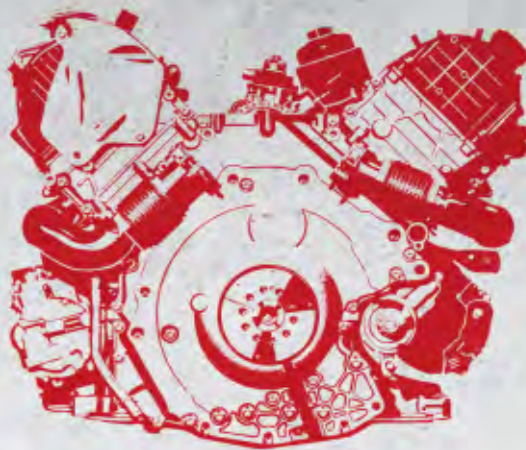

Aus jedem Tag ein Abenteuer machen. Das richtige Fahrzeug wartet: der Audi SQ5 TDI. Ein alltagstauglicher SUV mit innovativer Technik und sportlichem S-Design. Der SQ5 TDI verkörpert in besonderer Weise unseren Vorsprung durch Technik: Er ist das erste S-Modell mit Dieselmotor. Lassen Sie das Abenteuer beginnen.

Die Werte für Kraftstoffverbrauch und CO₂-Emissionen sowie die Effizienzklasse finden Sie auf Seite 58.

650 Nm

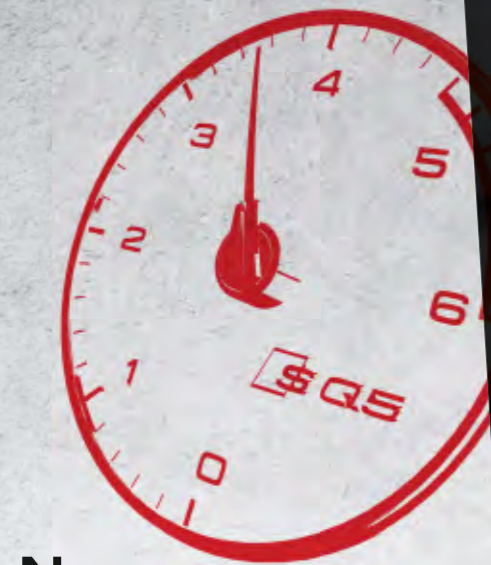

Spontan.

Das Besondere am V6 3.0 TDI mit Biturbo-Aufladung: Bereits bei niedrigen Drehzahlen steht Ihnen sein hohes Drehmoment von 650 Nm zur Verfügung. Seine Kraft entfaltet dieser Motor harmonisch und gleichzeitig dynamisch über den gesamten Drehzahlbereich. Das Ergebnis ist eine beeindruckende Beschleunigung.

Die Werte für Kraftstoffverbrauch und CO₂-Emissionen sowie die Effizienzklasse finden Sie auf Seite 58.





Satte 230 kW (313 PS) beschleunigen den Audi SQ5 TDI in nur 5,1 Sekunden von 0 auf 100 km/h. Und da es ein TDI-Motor ist, erfolgt diese agile Vorwärtsbewegung bei besonders hoher Effizienz. Die Dynamik des Aggregats wird vom permanenten Allradantrieb quattro intelligent weitergeleitet: Er sorgt dafür, dass exakt so viel Schub bei jedem Rad ankommt, wie gerade benötigt wird.

Die Werte für Kraftstoffverbrauch und CO₂-Emissionen sowie die Effizienzklasse finden Sie auf Seite 58.

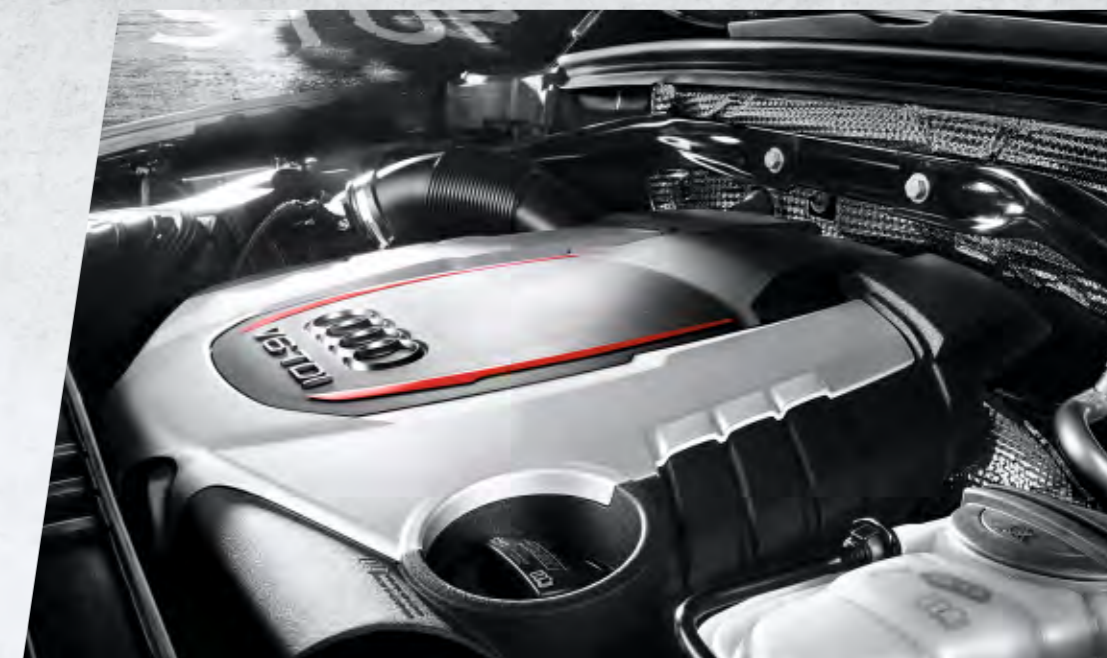
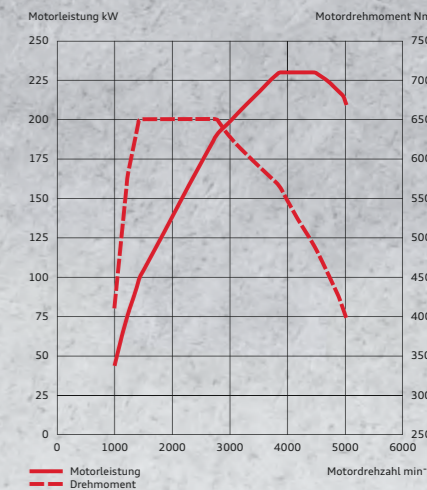



Fahrdynamik.

8-stufig.

Schneller vorwärts bei weniger Verbrauch – die 8-stufige tiptronic macht es möglich. Ihr dynamisches Schaltprogramm (DSP) bedienen Sie über den Wählhebel oder über die Schaltwippen hinter dem Lenkrad. Im Automatikbetrieb können Sie zwischen den Programmen D (Normal) und S (Sport) wählen und so Ihre Fahrt noch individueller gestalten.

Mit dem optionalen Audi drive select können Sie die Schaltpunkte auch selbst festlegen sowie den Fahrzeugcharakter ganz Ihrer spontanen Laune anpassen. Das betont straff ausgelegte S-Fahrwerk unterstützt Ihre sportliche Fahrt.

Die Werte für Kraftstoffverbrauch und CO₂-Emissionen sowie die Effizienzklasse finden Sie auf Seite 58.



Faszination.

Augenblicklich.

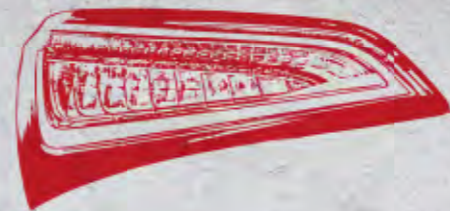



Der Kenner sieht dem Fahrzeug sofort an, dass es zur S-Familie gehört: zum Beispiel anhand der horizontalen Doppelchromstaben des Singleframe in Platinumgrau, der SQ5-Badges auf dem Kühlerschutzgitter und am Heck sowie der schwarzen Bremssättel vorn mit dem SQ5-Emblem, die durch die 20-Zoll-Felgen sichtbar sind. Die neuen Kristalleffektfarben Estorilblau und Panther-schwarz beeindruckten durch besondere Farbbrillanz. Außenspiegelgehäuse in Aluminiumoptik, das LED-Tagfahrlichtband der Xenon plus-Scheinwerfer sowie die ovalen, zweiflutigen Doppelendrohre setzen weitere dynamische Akzente.

Die Werte für Kraftstoffverbrauch und CO₂-Emissionen sowie die Effizienzklasse finden Sie auf Seite 58.





Im Innenraum bietet der Sportsitz in optionalem Leder Feinnappa mit S-Prägung hervorragenden Komfort und Seitenhalt. Auf Wunsch ist auch ein beheiz- und belüftbarer Klimakomfortsitz erhältlich. Mit dem Multifunktions-Sportlederlenkrad im 3-Speichen-Design haben Sie Ihren Audi SQ5 TDI stets im Griff. Es ist mit einem SQ5-Emblem und Kontrastnähten ausgestattet und auf Wunsch unten abgeflacht. Immer im Blick: der Bildschirm des MMI – Multi Media Interface. Mit der optionalen MMI Navigation plus mit 3D-Kartendarstellung haben Sie Zugriff auf unterschiedliche Audioquellen. In Verbindung mit dem optionalen Bluetooth-Autotelefon online steht Ihnen sogar ein eigener WLAN-Hotspot zur Verfügung. Die Mitfahrer können damit während der Fahrt mit ihrem mobilen Endgerät im Internet surfen. Darüber hinaus können Sie eine Vielzahl der von Audi connect unterstützten Dienste nutzen. Mehr dazu finden Sie auf den Seiten 36/37 unter Audi connect.

Die Werte für Kraftstoffverbrauch und CO₂-Emissionen sowie die Effizienzklasse finden Sie auf Seite 58.

Atmosphäre.

Jederzeit.





Raffinierte Details sorgen für viel Dynamik. Schon die Einstiegsleiste trägt das SQ5-Emblem, während das Kombiinstrument S-spezifisch gestaltet ist: Sein Zifferblatt ist grau, die Zeiger weiß und die neu gestalteten Zeigernaben sind in Aluminiumoptik gehalten. Ein Hingucker: das SQ5-TDI-Emblem in 3D-Optik im Drehzahlmesser. Die Schaltwippen am Multifunktions-Sportlederlenkrad im 3-Speichen-Design, die Pedale sowie die Fußstütze sind ebenfalls in Aluminiumoptik gehalten. Serienmäßig sind die Dekoreinlagen in edlem Aluminium matt gebürstet oder optional im neuartigen und aufsehenerregenden Aluminium/Holz Beaufort schwarz gestaltet. Sie sind optional auch in Carbon Atlas oder Klavierlack schwarz erhältlich.

Die Werte für Kraftstoffverbrauch und CO₂-Emissionen sowie die Effizienzklasse finden Sie auf Seite 58.





Begeisterung.
Immer wieder.



Auch Ihr Audi trägt unser Zeichen für besondere Effizienz:

Unsere Fahrzeuge stehen nicht nur für Sportlichkeit, Progressivität und technische Innovationen. Sondern auch für einen klugen Umgang mit Ressourcen.

Ein Beispiel: die TDI-Motoren mit Common-Rail-Technologie. Sie sorgen durch die Kombination von Direkteinspritzung und Turboaufladung für eine hocheffiziente Verbrennung des Diesel-Kraftstoffs. Audi Aggregate werden seit Jahren konsequent weiterentwickelt; das bedeutet, dass sie

heute leistungsfähiger sind als jemals zuvor – bei verringertem Gewicht und damit reduziertem Verbrauch. Ein eindrucksvoller Beleg unserer Strategie, aus weniger Hubraum mehr Leistung zu schöpfen.

Das Thermomanagement, das Wärme gezielt zwischen Motor, Getriebe und Innenraum verteilt, verkürzt die Warmlaufphase und die Motor- bzw. Getriebereibung wird verringert. Der Audi drive select-Modus efficiency hilft Ihnen, weitere

Einsparpotenziale auszuschöpfen. Für mehr Effizienz sorgen auch das Start-Stop-System und die Rekuperation.

Sie sehen: Im Audi SQ5 TDI steckt eine Fülle von Technologien, die Ihre Fahrt nicht nur komfortabler und dynamischer, sondern auch effizienter gestalten. Mehr darüber erfahren Sie auf den folgenden Seiten.

Die Werte für Kraftstoffverbrauch und CO₂-Emissionen sowie die Effizienzklasse finden Sie auf Seite 58.





Mit Audi ultra aufs Podest: der Audi R18 ultra

Audi ultra:

Jedes Gramm weniger vergrößert den Vorsprung.

Audi ultra, die zukunftsweisende Leichtbautechnologie von Audi, ist mehr als die Summe einzelner Komponenten. Sie kombiniert innovative Werkstoffe, intelligente Konstruktionsprinzipien und ressourcenschonende Produktionsprozesse zu einem Gesamtkonzept. Viele Audi ultra-Leichtbaumaßnahmen kommen bereits heute im Audi SQ5 TDI zum Einsatz.

Das beginnt schon bei der Karosserie. Die Stahlschalenbauweise des Audi SQ5 TDI verbindet geringes Gewicht mit hoher Steifigkeit. Die maß-

geschneiderte Bodengruppe besteht aus unterschiedlichen Materialstärken und -güten. Dabei wird am jeweils richtigen Ort genau so viel Material verwendet, wie erforderlich ist.

Dieses Prinzip überzeugt auch andere: Die Q5-Karosserie ist 2008 zur Markteinführung mit dem EuroCarBody Award* ausgezeichnet worden, der weltweit höchsten Auszeichnung im Karosseriebau.

Der großflächige Einsatz warm und kalt umgeformter Stähle hoher Festigkeitsklassen erlaubt

die Verwendung dünnwandiger Bleche in der Karosserie. Die Aluminium-Komponenten an der Vorder- und Hinterachse sowie die Aluminium-Gussräder reduzieren nicht nur das Gesamtgewicht, sondern auch die ungefederten Massen, was zu einer Steigerung des Fahrkomforts führt.

Antriebstechnologien wie die Kraftstoffdirektein-spritzung und Turboaufladung haben die Audi Motoren immer leistungsfähiger gemacht. Der moderne TDI-Motor im Audi SQ5 TDI setzt diese Entwicklung fort.

Jede Leichtbaukomponente hat Auswirkungen auf weitere Bauteile, die in ihren Dimensionen ebenfalls verringert werden können. Das Ergebnis ist ein fortlaufender Entwicklungsprozess hin zu immer weniger Gewicht und immer mehr Effizienz. In Zahlen: Ein um 100 kg leichteres Fahrzeug kann bis zu 0,3 l Kraftstoff auf 100 km sparen.



- Aluminium-Blech
- Aluminium-Profil
- Stahl warm umgeformt
- Stahl kalt umgeformt

Thema Gewichtsreduzierung

Die Anforderungen an moderne Fahrzeuge sind gegensätzlich: Einerseits sollen sie mehr Leistung und Komfort bieten, andererseits sparsamer und effizienter sein. Audi ultra vereint diesen Gegensatz: Wir stellen jedes Bauteil auf den Prüfstand. Die Anforderungen: hohe Funktionalität bei geringstmöglichem Gewicht. Das Ergebnis: ein intelligenter Materialmix, mit dem sogar kleinere Motoren möglich sind. Sie können ein leichteres Fahrzeug genauso agil antreiben wie zuvor größere Aggregate. 2012 fuhren so z. B. die beiden Audi R18 e-tron quattro und der R18 ultra mit einem V6-Motor in Le Mans aufs Podest, während ihr ebenfalls siegreicher Vorgänger R15 TDI 2010 noch mit einem V10-Motor unterwegs war.

*Internationale Karosserie-Benchmark-Konferenz EuroCarBody 2008, Pressemitteilung vgl. www.automotive-circle.com/pdf/ecb08/ecb_press_d.doc. Die Werte für Kraftstoffverbrauch und CO₂-Emissionen sowie die Effizienzklasse finden Sie auf Seite 58.



Die Piezo-Injektoren öffnen und schließen sich innerhalb von Bruchteilen von Millisekunden und spritzen mehrmals mit bis zu 2.000 bar in den Brennraum ein. Bei einem Einspritzvorgang werden teilweise winzigste Mengen von weniger als einem tausendstel Gramm eingespritzt.



Die Voreinspritzung führt zu einer „weichen“ Verbrennung und damit zu einer bemerkenswerten Verbrennungskustik und einem angenehmen Motorlauf.

TDI®

Mit anderen Worten: Wo ist der Tank?

Jeder zweite Audi, der heute verkauft wird, ist ein Diesel. Was so selbstverständlich klingt, sorgte vor 20 Jahren für größte Aufregung: Audi revolutionierte den Markt mit dem ersten 2,5-Liter-TDI-Motor. Durch Entwicklungen wie die Common-Rail-Technologie ist TDI inzwischen noch effizienter. Injektoren sorgen für eine feine und präzise Kraftstoffverteilung. So sind die Motoren seit dem ersten TDI sparsamer geworden, während sich die

spezifische Leistung gesteigert hat. Da war es nur konsequent, den Dieselantrieb in den Rennsport zu schicken. Mit Erfolg: 2006 konnte Audi als Erster mit einem dieselpetriebenen Rennwagen, dem Audi R10 TDI, die 24 Stunden von Le Mans gewinnen – und diesen Sieg mehrmals wiederholen, zuletzt 2012.

Im Audi SQ5 TDI arbeitet ein von einem Biturbo aufgeladener 3,0-Liter-V6-TDI-Motor mit 230 kW (313 PS), mit dem Sie in nur 5,1 Sekunden von 0 auf 100 km/h beschleunigen. Diese Performance ist Audi typisch – genau wie seine Effizienz: Zahlreiche intelligente Maßnahmen wie Thermomanagement, Reibungsoptimierungen, Gewichtsreduzierung, die Rekuperation und das Start-Stop-System tragen zu einem geringen Kraft-

stoffverbrauch bei. Gerade einmal 6,8 l Diesel werden auf 100 km verbraucht, wobei 179 g CO₂/km ausgestoßen werden. Diese Werte machen den SQ5 TDI zum effizientesten S-Modell von Audi. Das Aggregat erreicht sein maximales Drehmoment von beeindruckenden 650 Nm bereits bei 1.450 min⁻¹, wobei es seine Kraft gleichmäßig und begeisternd entfaltet.

Hochdruckeinspritzsystem 2.000 bar

Zylinderkopf mit optimierten Einlasskanälen und zweiteiligem Wasserraum

optimierter Ladeluftkühler

Ölpumpe und Wasserpumpe an erhöhten Bedarf angepasst

zweistufige Aufladung mit variabler Turbinengeometrie

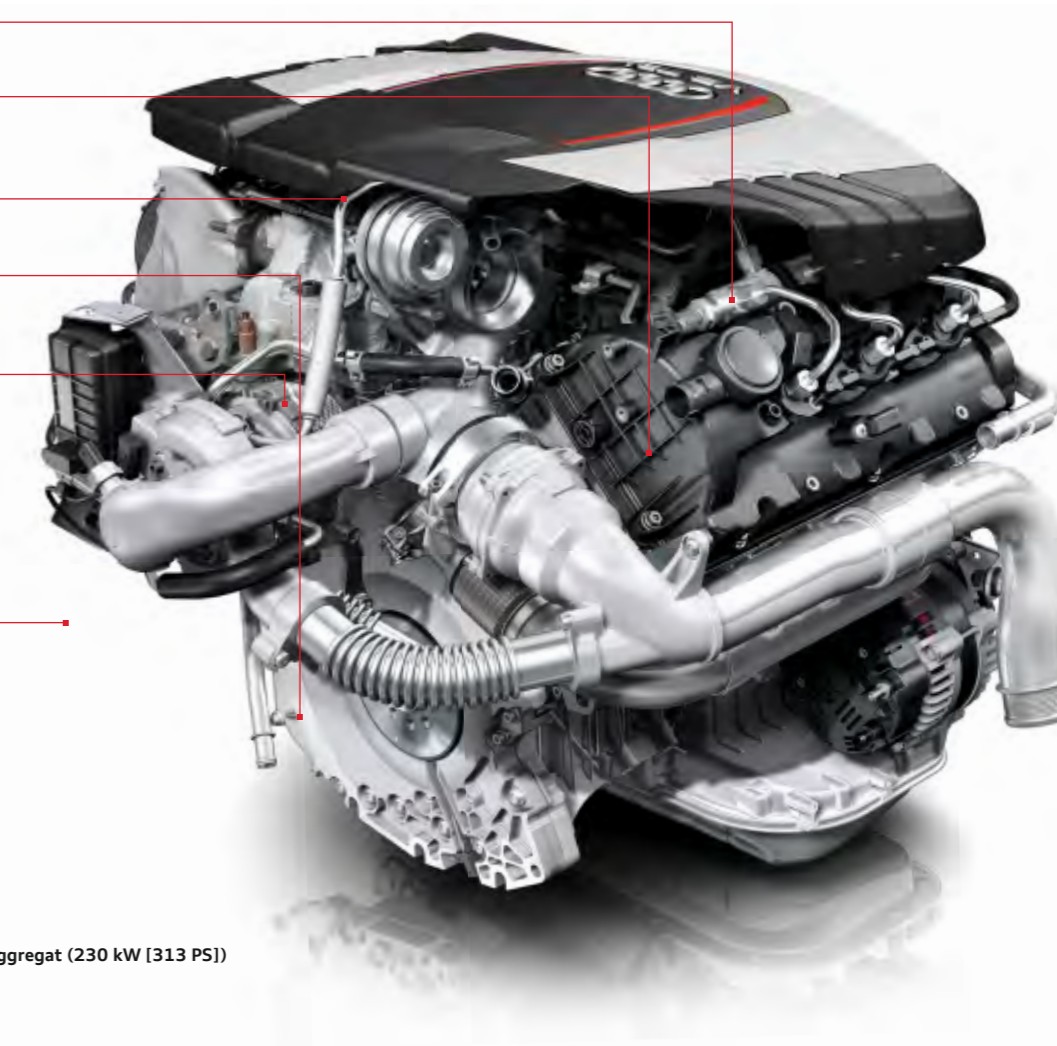

3.0 TDI-Aggregat (230 kW [313 PS])



Warum nur zwei Räder nutzen, wenn ein Auto vier hat?

Der permanente Allradantrieb quattro®.

quattro ist ein permanenter Allradantrieb. Verlieren die Räder einer Fahrzeugachse die Straßenhaftung und drohen durchzudrehen, so wird die Antriebskraft auf die andere Achse umgeleitet – automatisch und permanent verteilt durch das selbstsperrende Mittendifferenzial mit radselek-

tiver Momentensteuerung. Die Grundverteilung liegt bei 40:60 – dabei kommen 40% der Antriebskraft von der Vorderachse, 60% von der hinteren. Der Vorteil: bessere Traktion bei Beschleunigung und mehr Sicherheit dank beeindruckender Bodenhaftung.

So viel zur Technik. Doch was quattro so besonders macht, ist wohl das Gefühl. „Als würde man auf der Straße kleben“, sagen manche Kunden. Wir formulieren es so: quattro bringt mehr Gefühl für die Straße und dadurch mehr Sicherheit.

Die Werte für Kraftstoffverbrauch und CO₂-Emissionen sowie die Effizienzklasse finden Sie auf Seite 58.

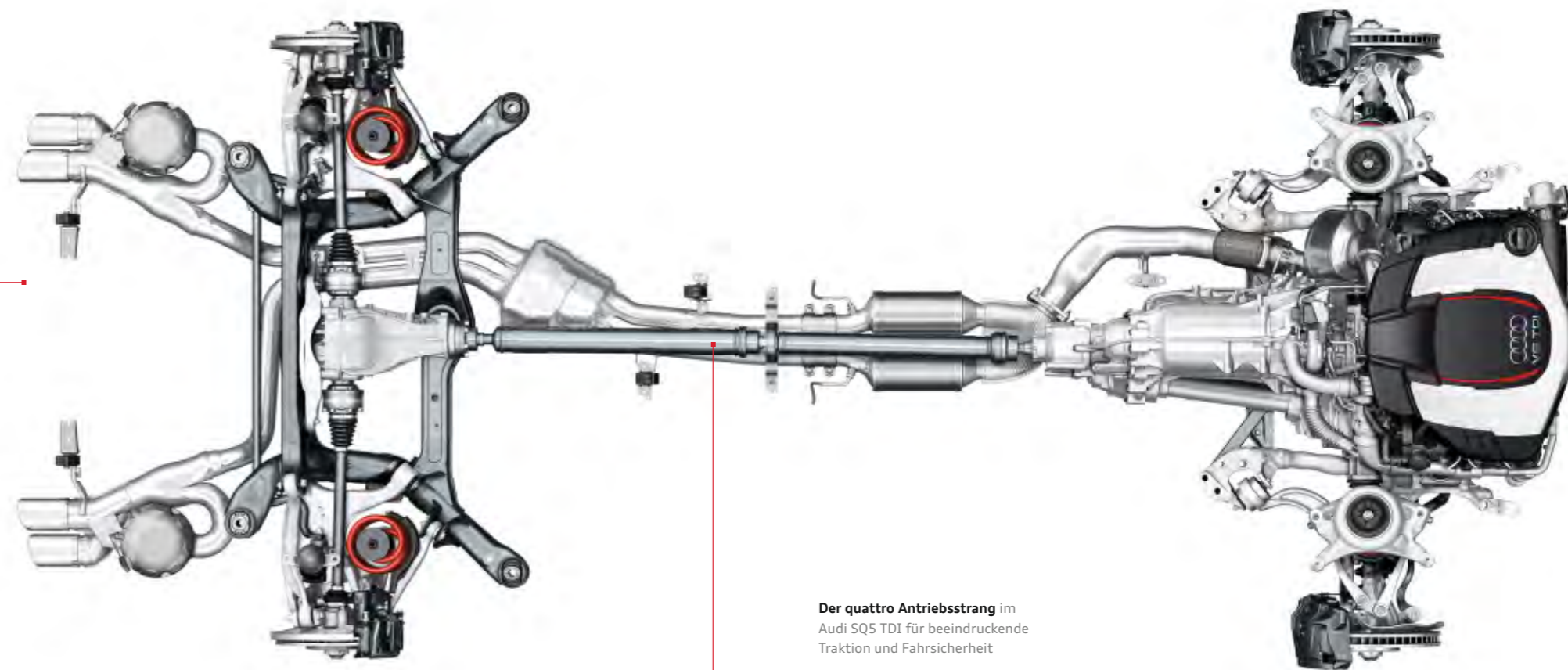

Der quattro Antriebsstrang im Audi SQ5 TDI für beeindruckende Traktion und Fahrsicherheit

Dynamisch. Komfortabel. Souverän.

Ihr Fahrwerk zeigt Charakter.

Auch in einem SUV sollte sich die Fahrt sportlich und agil anfühlen. Im Audi SQ5 TDI arbeitet das S-Sportfahrwerk mit einer Tieferlegung von 30 mm, einer 5-Lenker-Vorderachse und einer Trapezlenker-Hinterachse. Beide ermöglichen einen schnellen Kraftaufbau und sorgen so für eine bemerkenswerte Fahrstabilität, einen hohen Abrollkomfort und gute Spurtreue.

Eine intelligente technische Unterstützung ist die elektronische Stabilisierungskontrolle (ESC): Dieses System zur Fahrzeugstabilisierung ist selbstverständlich serienmäßig. Eine Sensorik erkennt, ob Sie die serienmäßigen Dachquerträger

befestigt haben. Das System passt sich dann dem durch die Beladung höheren Schwerpunkt an.

Genauso intelligent: die serienmäßige elektro-mechanische Servolenkung. Sie arbeitet geschwindigkeitsabhängig; das bedeutet, dass Sie bei hohem Tempo ein präzises Lenkgefühl genießen, während Sie beim Einparken einen höheren Lenkkomfort haben.

Und falls Sie einmal ins Gelände möchten: ABS mit Traktionsverbesserung erkennt, ob Sie offroad unterwegs sind, und passt dementsprechend seine Funktionen an. Und mit einem Tastendruck

können Sie auch die ESC-Unterstützung auf offroad einstellen; dann sorgt z. B. ASR für einen verbesserten Grip, auch auf Geröll oder Schotter.

Der serienmäßige Bergabfahrassistent unterstützt innerhalb von Systemgrenzen dabei, die vom Fahrer vorgegebene Geschwindigkeit selbst bei steilen Abfahrten beizubehalten. Und die optionale Anhängervorrichtung mit Gespannstabilisierung unterstützt dabei, ein Pendeln des Anhängers, z. B. bei Seitenwind oder Spurrillen, zu vermeiden.

Die Werte für Kraftstoffverbrauch und CO₂-Emissionen sowie die Effizienzklasse finden Sie auf Seite 58.

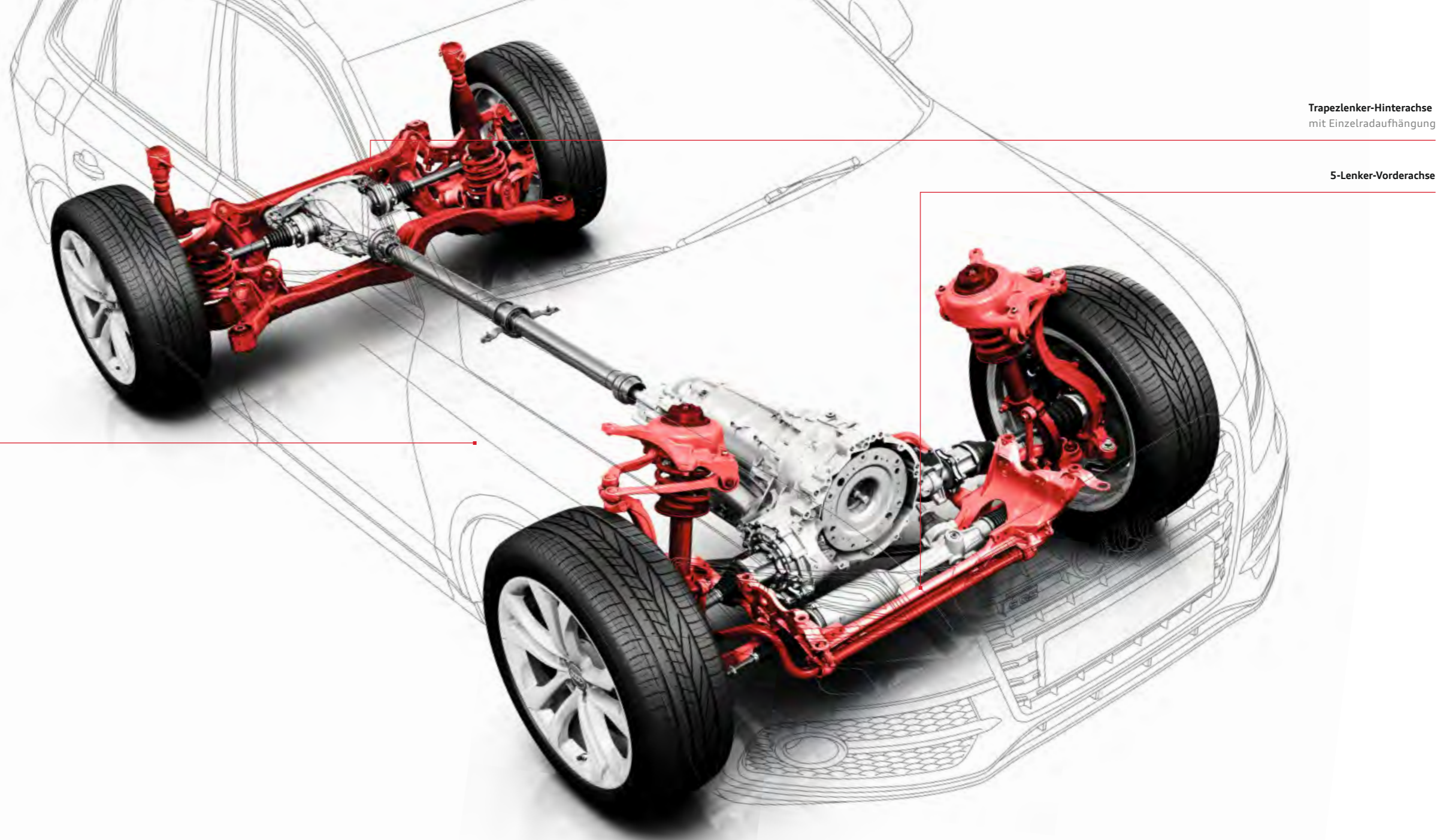

Trapezlenker-Hinterachse
mit Einzelradaufhängung

5-Lenker-Vorderachse

Warum der Audi SQ5 TDI so gut zu Ihnen passt? Weil er sich so gut auf Sie einstellt.

Audi drive select®.



comfort



dynamic



auto



efficiency

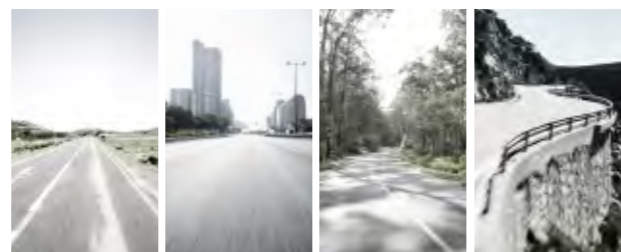

individual

Motor/Fahrpedal
Dynamiklenkung
elektromechanische Servolenkung



Getriebeautomatik
adaptive cruise control

Jeder definiert Fahrdynamik anders. Wir definieren sie so: Fahren Sie genau so, wie Sie sich fühlen. Mit dem optionalen Audi drive select können Sie einzelne Fahrzeugkomponenten per Tastendruck beeinflussen und so den Charakter Ihres Audi verändern.

Ihnen stehen 5 Modi zur Verfügung: comfort, dynamic, auto, efficiency und in Verbindung mit einem optionalen MMI-Navigationssystem der Modus individual, mit dem Sie selbst bestimmen

können, welche der angebotenen Fahrzeugkomponenten sich wie verhalten sollen. Der Modus comfort eignet sich besonders, wenn Sie weite Strecken möglichst entspannt zurücklegen wollen. Der Modus auto bietet in seiner Gesamtheit ein komfortables, aber dennoch straffes Fahrgefühl. Für betont sportliches Fahren, zum Beispiel auf kurvenreichen Strecken, bietet sich der Modus dynamic an. Der Modus efficiency ermöglicht wiederum ein verbrauchsverbessertes Fahren. Als integraler Bestandteil von Audi drive select zeichnen

er sich durch einen energieverbesserten Betrieb des Motors und der Nebenverbraucher aus sowie durch ein beim Automatikgetriebe geändertes Schaltprogramm.

Die Fahrzeugabstimmung in jedem Modus ist abhängig von der Ausstattung. So beeinflusst Audi drive select den Motor, die Lenkung und bei tiptronic auch das Schaltverhalten der Getriebeautomatik. Motor und Getriebe reagieren je nach Modus spontaner oder ausgewogener auf

Thema Dynamiklenkung

Das Wellgetriebe

Mit der Dynamiklenkung haben die Audi Ingenieure ein Problem gelöst, mit dem sich viele Autohersteller beschäftigt haben: eine Lenkung zu entwickeln, die Lenkübersetzung und -kraft automatisch an die gefahrene Geschwindigkeit anpasst. Auf der Suche nach einem Getriebe, das auf den jeweiligen Fahrzeugzustand reagiert, kamen die Audi Ingenieure auf ein System, das ursprünglich für die NASA entwickelt wurde: das Wellgetriebe, das sich durch ein elastisches Übertragungselement auszeichnet. Es wurde erstmals 1971 für das Erkundungsfahrzeug Lunar Rover bei der vierten Mondlandung eingesetzt, und es arbeitete im Mars Sojourner, der 1997 selbstständig den Roten Planeten erkundete. Momentan ist es beim Mars Spirit im Einsatz. Audi verwendet das Wellgetriebe bei der Dynamiklenkung, wo es für ein sehr gutes und dynamisches Lenkgefühl sorgt, ganz gleich bei welcher Geschwindigkeit. Für diese Lenkung wurde Audi 2009 vom VDI (Verein Deutscher Ingenieure) mit dem erstmals vergebenen „Innovationspreis Mechatronik“ ausgezeichnet.



Gaspedalbewegungen. Des Weiteren verschieben sich die Drehzahlen, bei denen Gangwechsel stattfinden – im Modus dynamic erst bei höheren Drehzahlen, im Modus comfort bereits bei niedrigeren. Zusätzlich kann die Lenkung von sportlich-straft bis komfortabel der Fahrsituation angepasst werden. Audi drive select hat darüber hinaus Einfluss auf weitere optionale Ausstattungen wie die Dynamiklenkung und adaptive cruise control.

Audi connect:

Die intelligente Verbindung von Internet, Fahrzeug und Ihnen.

Die Welt vernetzt sich – und Ihr Audi mit ihr. Audi connect holt nicht nur das Internet ins Fahrzeug, es nutzt auch die Möglichkeiten, die Ihr Smartphone oder Netbook bieten. Auch den Datenaustausch zwischen Fahrzeugen sowie zwischen Fahrzeug und Infrastruktur wird Audi connect in Zukunft möglich machen. Für noch mehr Fahrspaß und Komfort.

Direkt aus dem Internet können Sie mit Audi connect bequem mit dem MMI nach beliebigen Sonderzielen suchen, die neuesten Nachrichten und die aktuelle Wettervorhersage für das geplante Navigationsziel abrufen. Die Datenüber-

tragung läuft über das UMTS-Modul des Bluetooth-Autotelefon online, das optional zur MMI Navigation plus bestellbar ist.

Audi connect bietet Ihnen zugleich einen drahtlosen Internetzugang mittels WLAN-Hotspot. Die Mitfahrer können während der Fahrt mit ihrem mobilen Endgerät Informationen und E-Mails komfortabel abrufen oder im Internet surfen. Für einige Smartphones ist eine Applikation für Audi music stream verfügbar. Der passwortgeschützte Bereich der myAudi-Plattform bietet Ihnen eine Bandbreite an personalisierten Services und ist Ihre „Schaltzentrale“ für Audi connect. Nach

einer einmaligen Registrierung können Sie hier komfortabel, einfach und schnell Ihre von Audi connect unterstützten Dienste verwalten und freischalten.

Die von Audi connect unterstützten Dienste sind nur mit Mobiltelefonverträgen mit Datenoption und nur innerhalb der Abdeckung der Mobilfunknetze verfügbar und können einer Laufzeitbeschränkung von 36 Monaten unterworfen sein. Zum Teil ist eine Aktivierung im Fahrzeug und eine Freischaltung auf der Plattform www.audi.de/myAudi erforderlich, in zuletzt genanntem Fall eine zusätzliche Registrierung. Durch den Emp-

fang von Datenpaketen aus dem Internet können, abhängig von Ihrem Mobilfunktarif und insbesondere beim Betrieb im Ausland, zusätzliche Kosten entstehen: Aufgrund des hohen Datenvolumens wird die Verwendung einer Daten-Flatrate dringend empfohlen. Nähere Informationen erhalten Sie von Ihrem Mobilfunkanbieter. Die Verfügbarkeit der von Audi connect unterstützten Dienste ist länderabhängig. Nähere Informationen erhalten Sie über Ihren Audi Partner. Ausführliche Informationen zu Audi connect und den jeweiligen Nutzungsbedingungen finden Sie unter www.audi.de/myAudi.



Audi music stream
Zugriff auf weltweite Radiostationen per Smartphone-App und WLAN-Verbindung

POI

Point-of-Interest-Suche inklusive Sprachbedienung



Navigation mit Google-Earth-Bildern¹



Nachrichten online
Texte und Bilder zum aktuellen Weltgeschehen



Orts erkundung mit Google Maps Street View¹



myAudi

myAudi – Ihre persönliche „Schaltzentrale“ für Audi connect: Dienste verwalten und freischalten sowie Navigationsziele über myAudi einspeisen



City Events³
Aktuelle Veranstaltungsinformationen



Tankstopp³
Die günstigsten Tankstellen in Ihrer Nähe



Reiseinformationen
Die aktuellsten Reisetipps und -grafiken aus dem Internet zur eingegebenen Route



WLAN-Hotspot



Verkehrsinformationen online²
Detaillierte Verkehrsflussinformationen, z. B. über einzelne Straßenabschnitte; schnellere Information über Stauentstehung und -auflösung



Wetter
Vorhersagen und Karten vom gewünschten Ort



Wenn Sie die Vielfalt von Audi connect erleben wollen, scannen Sie diesen QR-Code mit Ihrem Smartphone. Oder verwenden Sie folgenden Link in Ihrem Browser: www.audi.de/audiconnectq5

¹ Google und das Google-Logo sind eingetragene Marken von Google Inc. ² Verfügbar in Deutschland, der Schweiz, Österreich, Belgien, den Niederlanden, Luxemburg, Großbritannien, Frankreich und Italien.

³ Über den genauen Einsatztermin informieren Sie sich bitte bei Ihrem Audi Partner.



Radio: Der integrierte Radioempfänger ist für UKW, LW und MW ausgelegt und liefert optional auch Digitalradio mit ständig aktualisierter Senderliste.



Telefon/Bluetooth: Die optional erhältliche Handylvorbereitung (Bluetooth) bzw. das Bluetooth-Autotelefon online verfügt über einen Auswahlbildschirm mit Anruflisten, Adressbuch und einer Wähleroberfläche als Starteinstellung.



Media: Anzeige verfügbarer Medienquellen wie Jukebox, eingelegter SDHC-Karten, Audi music interface oder CDs und DVDs; Anzeige optionaler TV-Tuner

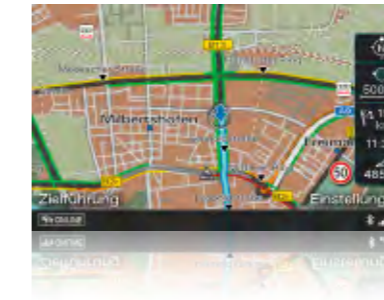

Audi connect: Verkehrsinformationen online
Neben der richtigen erhalten Sie auch noch die schnellste Route zum Ziel. Verkehrsinformationen online bieten für die dynamische Routenführung neben Verkehrsflussinformationen auch schnellere Informationen über Stauentstehung und -auflösung sowie eine höhere Abdeckung des Straßennetzes.



Audi connect: Reiseinformation/Wetter
liefert Wettervorhersagen und aktuelle Informationen, z. B. Infografiken und Wetterkarten zum Zielort. **Audi connect: Nachrichten online** stellt umfassende Nachrichten zum aktuellen Weltgeschehen zur Verfügung.



Audi connect: Navigation in einer neuen Dimension mit realitätsgetreuen **Google-Earth-Bildern*** sowie hochauflösenden Luft- und Satellitenbildern. Betrachtung von Fotos, Geländeformationen, Straßen inkl. ihrer Bezeichnungen und Geschäftseinträgen. Das System greift im Voraus auf die Daten der ausgewählten Strecke zu. Die Daten aus Google Earth werden dabei mit den Informationen des Straßennetzes aus der MMI Navigation plus kombiniert. Dank **Google Maps Street View*** können Sie sich bereits in Ihrem Fahrzeug ein realitätsgetreues Bild vom Zielort machen. Mit der **Point-of-Interest-Suche (POI)** mit Sprachbedienung erhalten Sie detaillierte Tipps zu Reisezielen. Die **Zieleinspeisung erfolgt über myAudi oder Google Maps** und ermöglicht auf Wunsch eine bequeme Routenplanung mit individuellen Navigationszielen am Heimcomputer sowie über den Versand an das Fahrzeug. Bei Fahrtantritt wird die Routenplanung in die MMI Navigation plus geladen.

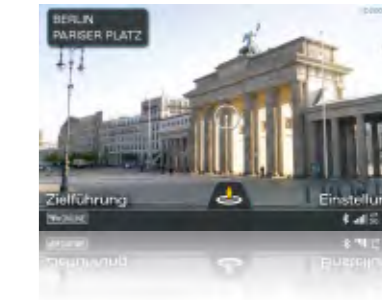

Folgen Sie Ihrer Intuition.

Sie werden richtig ankommen.

Unserem Anspruch „Vorsprung durch Technik“ versuchen wir in jedem Bereich eines Audi gerecht zu werden – zum Beispiel beim optionalen MMI – Multi Media Interface. Mit dem MMI bedienen Sie eine Vielzahl von Medien im Auto, die Navigation und weitere Komfortfunktionen.

Bisher war die Bedienung des MMI einfach – mit der MMI Navigation plus ist sie jetzt noch einfacher. Eine reduzierte Tastenanzahl bringt mehr Übersicht. Alle 6 sogenannten Hardkeys, zum Bei-

spiel für Telefon oder Navigation, liegen am zentralen Dreh-/Drück-Steller – für intuitives Bedienen. Die Tasten für Radio und Media sind sinnvoll beim Lautstärkeregler angeordnet. Ebenfalls neu: die Karusselldarstellung im MMI-Display. Damit haben Sie noch mehr Übersicht und gelangen noch einfacher ans Ziel.

In Verbindung mit Bluetooth-Autotelefon online stehen Ihnen derzeit u. a. Google-Earth-Bilder zur Navigation zur Verfügung. Die Point-of-Interest-

Suche bringt Sie zu Restaurants, Sehenswürdigkeiten oder anderen Zielen, die für Sie interessant sind. Und für noch mehr Musikgenuss sorgt auf Wunsch der digitale Radioempfang.

Bei beiden Navigationssystemen können Sie übrigens auch per Spracheingabe navigieren und kommen so entspannter an Ihr Ziel.



* Google und das Google-Logo sind eingetragene Marken von Google Inc.

Am Steuer sitzen Sie.

Im Hintergrund arbeiten andere.

Ein Großteil aller Unfälle, die sich im Straßenverkehr ereignen, geht auf menschliches Fehlverhalten zurück. Moderne Assistenzsysteme können helfen, die Folgen zu verringern. Audi unterstützt Sie mit unterschiedlichen Technologien, damit

Sie Ihr Ziel gut erreichen. Die Assistenzsysteme arbeiten in enger Vernetzung miteinander, was ihnen hohe Intelligenz, Vielseitigkeit und Leistungsfähigkeit verleiht. Derart unterstützt sind Sie entspannter und sicherer unterwegs.

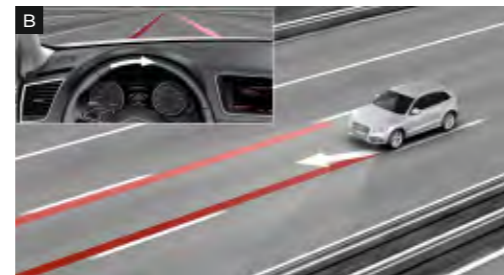
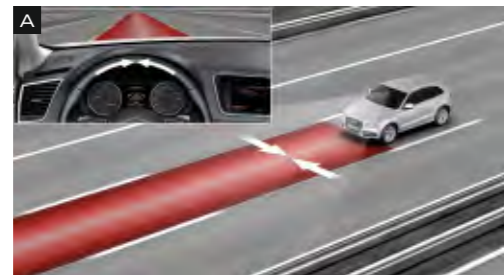

adaptive cruise control mit Vollverzögerung unter 30 km/h:* automatische Distanzregelung (Regelbereich 30–200 km/h); erkennt innerhalb von Systemgrenzen mithilfe eines Radarsensors vorausfahrende Fahrzeuge und hält den Abstand durch automatisches Bremsen und Beschleunigen; 4 Abstandsstufen und verschiedene Fahrmodi individuell einstellbar; inklusive Audi pre sense front: Der Audi braking guard warnt den Fahrer durch einen erweiterten Bremsassistenten im Falle einer erkannten drohenden Kollision mit einem vorausfahrenden Fahrzeug; beinhaltet zusätzlich die Funktion einer Vollverzögerung: Diese wird unter 30 km/h eingeleitet, wenn Kollisionsgefahr mit einem stehenden oder fahrenden Fahrzeug besteht, um diese Kollision ggf. zu vermeiden.

Audi active lane assist*: Spurhalteassistent, unterstützt den Fahrer innerhalb von Systemgrenzen komfortabel bei der Spurhaltung (Funktionsbereich 60–250 km/h). Ist das System aktiviert/bereit und hat der Fahrer keinen Blinker gesetzt, hilft Audi active lane assist durch sanfte korrigierende Lenkeingriffe, das Fahrzeug innerhalb erkannter Fahrbegrenzungslinien zu führen; dabei kann der Fahrer wählen, ob er kontinuierlich oder erst kurz vor Überfahren der Spurmarkierung unterstützt werden möchte (Lenkzeitpunkte früh/spät wählbar); zusätzlich Lenkradvibration auf Fahrerwunsch einstellbar

Die Werte für Kraftstoffverbrauch und CO₂-Emissionen sowie die Effizienzklasse finden Sie auf Seite 58.



Audi side assist*: Spurwechselaassistent, überwacht innerhalb der Systemgrenzen ab einer Geschwindigkeit von 30 km/h mittels Radartechnik den Bereich links und rechts neben sowie hinter dem fahrenden Fahrzeug und informiert bzw. warnt den Fahrer mittels einer LED-Anzeige im Außenspiegel, wenn ein anderes Fahrzeug von Audi side assist als kritisch bezüglich eines Spurwechsels eingeschätzt wird

Bitte beachten Sie: Die Systeme arbeiten nur innerhalb von Systemgrenzen. Sie können den Fahrer unterstützen, seine Aufmerksamkeit ist selbstverständlich weiterhin gefordert.

*Optionale Ausstattung.

Unilackierungen



Ibisweiß

Metalliclackierungen



Gletscherweiß Metallic

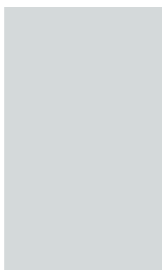

Monsungrau Metallic



Perleffektlackierungen



Phantomschwarz Perleffekt

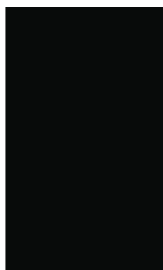

Kristalleffektlackierungen



Pantherschwarz Kristalleffekt



Individuallackierungen

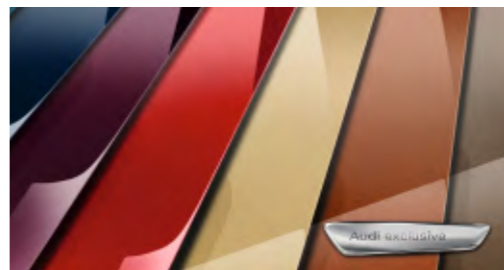

Individuallackierungen Audi exclusive
Ein Angebot der quattro GmbH

Lackierungen

Individuallackierungen Audi exclusive
Ein Angebot der quattro GmbH

Volllackierung
Stoßfängerunterteil vorn und hinten sowie Türaufsatz-
leisten in Wagenfarbe lackiert



Brillantschwarz



Eissilber Metallic



Mondscheinblau Metallic



Lavagrau Perleffekt



Estorilblau Kristalleffekt



Vulkanrot Metallic





Sportsitze vorn
 mit ausgeprägten Sitzseitenwangen für besseren Seitenhalt in Kurven und SQ5-Prägung sowie mit elektrischer 4-Wege-Lendenwirbelstütze und elektrischer Sitzeinstellung, mit ausziehbarer Oberschenkelauflage; Kopfstützen für alle Sitzplätze, hinten in L-Form; manuell einstellbar. (Die Abbildung zeigt Sportsitz vorn mit S-Prägung in Alcantara/Leder mondsilber-schwarz.)

Lederausstattungen

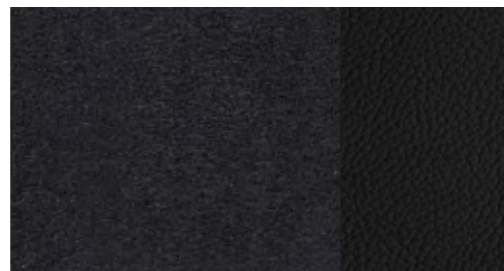

Alcantara/Leder schwarz

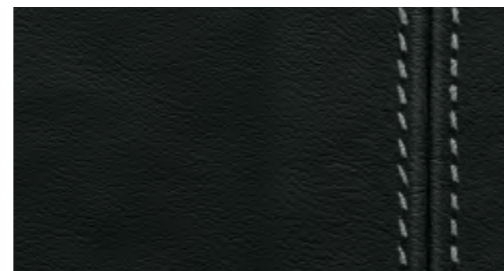

Leder Feinnappa schwarz mit Kontrastnähten

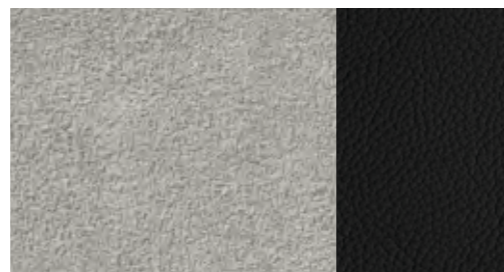

Alcantara/Leder mondsilber/schwarz

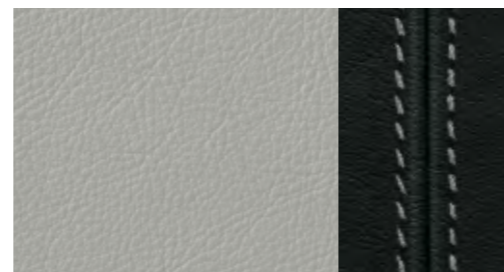

Leder Feinnappa mondsilber/schwarz mit Kontrastnähten

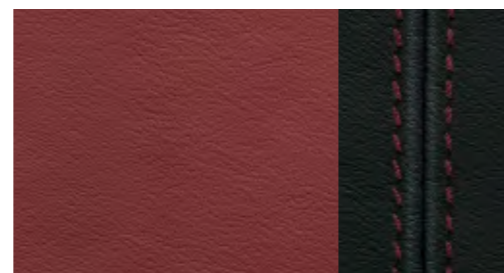

Leder Feinnappa magmarot/schwarz mit Kontrastnähten

Lederausstattungen

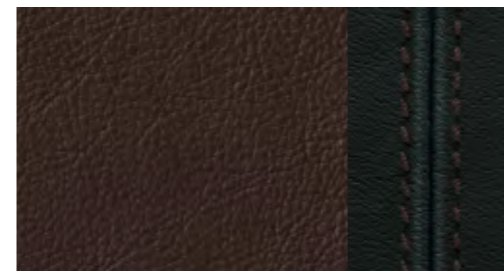

Leder Feinnappa kastanienbraun/schwarz mit Kontrastnähten

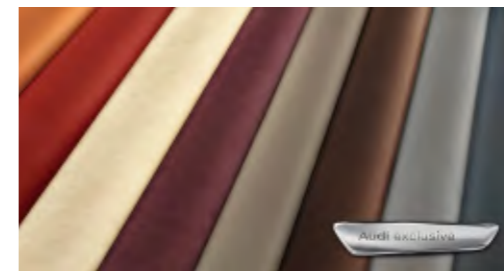

Lederausstattungen Audi exclusive
 Ein Angebot der quattro GmbH



Klimakomfortsitze vorn
 exklusive Sitzvariante mit ausgeprägten Sitzseitenwangen und weichem Aufbau für luxuriösen Komfort; aktiv belüft- und beheizbar, automatisches Zuheizen als Unterkühlschutz; perforiertes Leder auf den belüfteten Sitzflächen der Vordersitze und auf den nicht belüfteten Sitzflächen der beiden äußeren Rücksitzplätze; Kopfstützen für alle Sitzplätze, hinten in L-Form; manuell einstellbar.
 (Die Abbildung zeigt Klimakomfortsitz vorn in Leder Milano perforiert kastanienbraun.)

Lederausstattungen

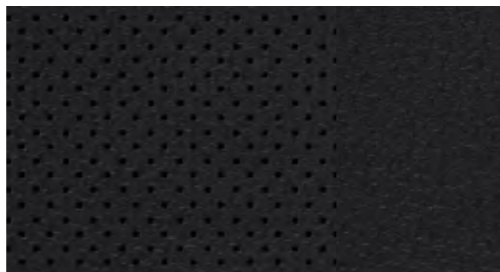

Leder Milano perforiert schwarz

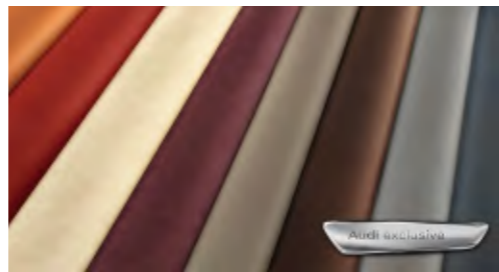

Lederausstattungen Audi exclusive
 Ein Angebot der quattro GmbH



Leder Milano perforiert kastanienbraun

Sitzbezüge, Ausstattungs- und Designpakete, Dachhimmel

Alcantara/Leder-Kombination
 Sitzmittelbahn und Türverkleidungseinsätze in Alcantara, Sitzseitenwangen und Kopfstützenmittelbahn in Leder

Leder Milano perforiert
 Sitzbezug und Kopfstützenmittelbahn in Leder Milano, belüftete Sitzflächen der Vordersitze und nicht belüftete Sitzflächen der äußeren beiden Rücksitzplätze in Leder Milano perforiert

Leder Feinnappa
 Sitzbezug, Kopfstützenmittelbahn, Türverkleidungseinsätze und Armauflage in den Türen in Leder Feinnappa

Belederte Armauflagen in den Türverkleidungen
 in Leder Feinnappa (bei Leder Feinnappa und im Lederpaket enthalten)

Lederpaket
 belederte Armauflage in den Türverkleidungen und belederte Instrumententafelabdeckung in Leder Feinnappa

Belederte Instrumententafelabdeckung Audi exclusive mit Kontrastnaht
 erhältlich in den Farben Maronenbraun, Sattelbraun, Havannabraun, Classicrot, Nachtblau, Islandgrün, Rauchblau, Jetgrau und Karmesinrot, Naht individuell wählbar in verschiedenen Audi exclusive-Farben.
 Ein Angebot der quattro GmbH

Designpaket Alcantara/Leder Audi exclusive mit Sportsitzen vorn
 Sitzseitenwangen, Kopfstützen, Armauflagen in den Türverkleidungen und Mittelarmlehne vorn in Leder Feinnappa, Sitzmittelbahn und Türverkleidungseinsätze in Alcantara. Sitzanbauteile und Lehnenabdeckung in Innenausstattungsfarbe. Optional: farbige Nähte auf Sitzseitenwangen und Kopfstützen. Ein Angebot der quattro GmbH

Designpaket Leder Feinnappa Audi exclusive mit Sportsitzen vorn
 Sitzbezüge, Armauflagen in den Türverkleidungen, Mittelarmlehne vorn und Türverkleidungseinsätze in Leder Feinnappa, Sitzanbauteile und Lehnenabdeckung farbangepasst in Innenausstattungsfarbe. Optional: farbige Nähte auf Sitzseitenwangen und Kopfstützen. Ein Angebot der quattro GmbH

Designpaket Leder Feinnappa plus Audi exclusive mit Sportsitzen vorn
 Sitzbezüge, Lehnenabdeckung, Armauflagen in den Türverkleidungen und Mittelarmlehne vorn und Türverkleidungseinsätze in Leder Feinnappa, Sitzanbauteile sind entsprechend dem Leder farblich angepasst. Optional: farbige Nähte auf Sitzseitenwangen und Kopfstützen. Ein Angebot der quattro GmbH

Designpaket Leder Valcona Audi exclusive mit Klimakomfortsitzen vorn
 Sitzseitenwangen, Kopfstützen, Armauflagen in den Türverkleidungen, Türverkleidungseinsätze und Mittelarmlehne vorn in Leder Valcona, Sitzmittelbahn in Leder Valcona gelocht, Sitzanbauteile und Lehnenabdeckung farbangepasst in Innenausstattungsfarbe. Optional: farbige Nähte auf Sitzseitenwangen und Kopfstützen. Ein Angebot der quattro GmbH

Designpaket Leder Valcona plus Audi exclusive mit Klimakomfortsitzen vorn
 Sitzseitenwangen, Kopfstützen, Lehnenabdeckung, Armauflagen in den Türverkleidungen, Türverkleidungseinsätze und Mittelarmlehne vorn in Leder Valcona, Sitzmittelbahn in Leder Valcona gelocht, Sitzanbauteile sind entsprechend dem Leder farblich angepasst. Optional: farbige Nähte auf Sitzseitenwangen und Kopfstützen. Ein Angebot der quattro GmbH

Dachhimmel in Alcantara schwarz Audi exclusive mit Kontrastnaht
 Dachhimmel in Schwarz, Naht individuell wählbar in verschiedenen Audi exclusive-Farben. Ein Angebot der quattro GmbH

Dachhimmel in Stoff mondsilber

Dachhimmel in Stoff schwarz

Dachhimmel in Alcantara mondsilber

Dachhimmel in Alcantara schwarz

Dekoreinlagen

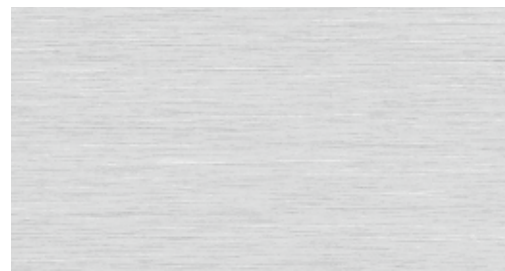

Aluminium matt gebürstet

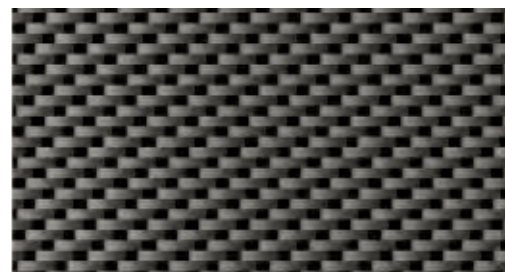
Aluminium/Holz Beaufort schwarz
Ein Angebot der quattro GmbHDekoreinlagen Holz Audi exclusive
Ein Angebot der quattro GmbH

Carbon Atlas

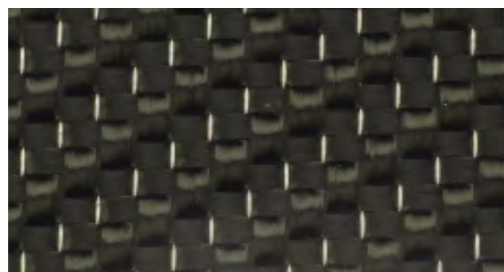
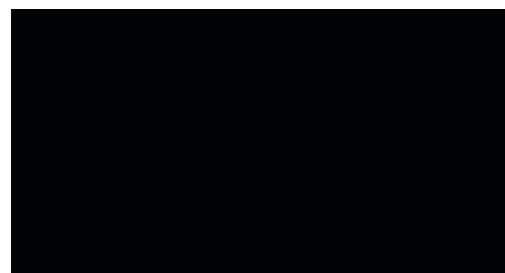
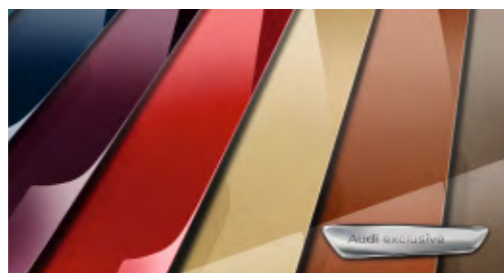
Carbon Audi exclusive
Ein Angebot der quattro GmbHKlavierlack schwarz
Ein Angebot der quattro GmbHDekoreinlagen in Wagenfarbe lackiert*
Ein Angebot der quattro GmbH

Dekoreinlagen

Aluminium matt gebürstet, Carbon Atlas und Klavierlack schwarz für die Schalttafel, Türverkleidungen sowie in der Mittelkonsole

Dekoreinlagen Aluminium/Holz Beaufort schwarz für die Schalttafel, Türverkleidungen sowie in der Mittelkonsole; Aluminium/Holz Beaufort wird in einem anspruchsvollen Verfahren hergestellt und besteht aus Aluminium geschichtet mit geschwärztem Holz. Diese außergewöhnliche Materialkombination verbindet natürliche Elemente mit Dynamik. Ein Angebot der quattro GmbH

Dekoreinlagen Holz Audi exclusive erhältlich in Holz Eschenmaser nougat, Eiche sepia, Myrtenmaser muskatbraun, Vavona bronze, Modrone gold, Tamo dunkelbraun naturell. Ein Angebot der quattro GmbH

Räder/Reifen

Aluminium-Gussräder im 5-Parallel-Speichen-Design
Größe 8,5 J x 20 mit Reifen 255/45 R 20, inklusive Radlaufleisten.Aluminium-Gussräder Audi exclusive im 7-Doppelspeichen-Design
Größe 8,5 J x 20 mit Reifen 255/45 R 20, inklusive Radlaufleisten. Ein Angebot der quattro GmbHWinter-Aluminium-Gussräder im 5-Parallel-Speichen-Design
Größe 7 J x 19 mit Reifen 235/55 R 19, schneekettentauglich, zulässige Höchstgeschwindigkeit 210 km/hAluminium-Gussräder Audi exclusive im 5-Doppelspeichen-Offroad-Design, royalsilber
Größe 8,5 J x 20 mit Reifen 255/45 R 20, inklusive Radlaufleisten. Ein Angebot der quattro GmbHAluminium-Gussräder Audi exclusive im 5-Doppelspeichen-Stern-Design in Titanoptik, glanzgedreht
Größe 8,5 J x 21 mit Reifen 255/40 R 21, inklusive Radlaufleisten. Ein Angebot der quattro GmbH

Radschrauben diebstahlhemmend

nur durch mitgelieferten Adapter zu lösen

Reifenreparaturset

mit 12-Volt-Kompressor und Reifendichtmittel, zulässige Höchstgeschwindigkeit 80 km/h

Reifendruck-Kontrollanzeige

optische und akustische Warnung bei Druckverlust an einem oder mehreren Rädern; Anzeige im Fahrerinformationssystem

Bordwerkzeug

im Gepäckraum

Wagenheber

im Gepäckraum

Licht
<p>Xenon plus inklusive Scheinwerfer-Reinigungsanlage Die Scheinwerfer mit langlebiger Gasentladungstechnik für Abblend- und Fernlicht ermöglichen eine intensive Fahrbahnausleuchtung, Gleichmäßigkeit und Reichweite – in tageslichtähnlicher Farbe im Nah- und Fernbereich. Die automatisch-dynamische Leuchtweitenregelung verhindert das Blenden des Gegenverkehrs; homogenes Tagfahrlichtband, Blinker, Heck- und Bremsleuchten jeweils als Leuchtenband in LED-Technologie mit geringer Energieaufnahme</p>

<p>Tagfahrlicht im Scheinwerfer integriert, homogenes Tagfahrlichtband in LED-Technologie mit geringer Energieaufnahme</p>

<p>adaptive light Das dynamische Kurvenlicht erkennt an der Lenkradbewegung den Straßenverlauf. Die Scheinwerfer schwenken – abhängig vom Lenkwinkel – in die Kurve und leuchten dadurch den Kurvenverlauf variabel aus. Das adaptive light arbeitet in einem Geschwindigkeitsbereich von ca. 10 km/h bis 110 km/h. Ebenfalls enthalten ist das Abbiegelicht, das sich bei längerem Setzen des Blinkers automatisch einschaltet und die neue Fahrtrichtung ausleuchtet.</p>
--

<p>Fernlichtassistent erkennt im Rahmen der Systemgrenzen selbstständig Scheinwerfer des Gegenverkehrs, Rückleuchten von anderen Verkehrsteilnehmern und Ortschaften. Je nach Verkehrssituation wird das Fernlicht automatisch ein- oder ausgeschaltet. Das System verbessert somit die Sicht des Fahrers und sorgt für einen Zugewinn an Komfort durch entspannteres Fahren; inklusive Licht-/Regensensor zur Steuerung der automatischen Fahrlichtschaltung und der automatischen Scheibenwischerfunktion, inklusive Coming-Home-/Leaving-Home-Funktion: verzögertes Aus-/automatisches Einschalten von Hauptscheinwerfern, Heck- und Kennzeichenleuchten beim Abstellen/Öffnen des Fahrzeugs</p>
--

<p>Innenbeleuchtung mit Abschaltverzögerung und Kontaktschaltern an allen Türen; Leuchte vorn mit 2 zusätzlichen Leseleuchten, Leuchten hinten mit Leseleuchtenfunktion, beleuchteter Aschenbecher vorn, Handschuhfachleuchte, Heckklappenleuchte, Türrückstrahler passiv, Gepäckraumbeleuchtung, Ambientebeleuchtung</p>
--

<p>Lichtpaket beleuchtete Ausströmer, Make-up-Spiegel-Beleuchtung, Fußraumleuchten vorn und hinten, Türinnenbetätigung, aktive Türwarnleuchten, aktive Einstiegsleuchten, in Verbindung mit Licht-/Regensensor zusätzlich Vorfeldleuchten links und rechts</p>

<p>Nebelscheinwerfer mit Chromring, in den Stoßfänger integriert, zur besseren Ausleuchtung der Fahrbahn bei schlechten Sichtverhältnissen</p>

<p>Scheinwerfer-Reinigungsanlage arbeitet mit Wasser und Hochdruck, für bessere Leuchtkraft, weniger Streuung und gute Sicht</p>

<p>Licht-/Regensensor zur Steuerung der automatischen Fahrlichtschaltung, und der automatischen Scheibenwischerfunktion, inklusive Coming-Home-/Leaving-Home-Funktion: verzögertes Aus-/automatisches Einschalten von Hauptscheinwerfern, Heck- und Kennzeichenleuchten beim Abstellen/Öffnen des Fahrzeugs, inklusive Frontscheibe mit grauem Colorstreifen am oberen Rand</p>
--

<p>LED-Heckleuchten Brems-/Schluss-, Nebelschluss-, Blinkleuchten und Heckkennzeichenleuchten in LED; Rückfahrlicht mit Glühlampen</p>

<p>Spiegel </p> <p>Außenspiegel mit integriertem LED-Blinker elektrisch einstell- und beheizbar, Gehäuse in Aluminium-optik, Spiegelglas asphärisch, inkl. beheizbarer Scheibenwaschdüsen</p>

<p>optional:</p> <p>elektrisch einstell-, beheiz- und anklappbar, inkl. Bordsteinautomatik für Beifahreraußenspiegel</p>
--

<p>elektrisch einstell-, beheiz- und anklappbar, beidseitig automatisch abblendend, inkl. Bordsteinautomatik für Beifahreraußenspiegel</p>

<p>elektrisch einstell-, beheiz- und anklappbar, beidseitig automatisch abblendend, mit Memory-Funktion, inkl. Bordsteinautomatik für Beifahreraußenspiegel; Außenspiegel zusätzlich mit Memory-Funktion</p>

<p>Durch die Bordsteinautomatik klappt der Beifahreraußenspiegel bei eingelegtem Rückwärtsgang nach unten und ermöglicht dem Fahrer eine bessere Sicht auf die Bordsteinkante.</p>
--

<p>Innenspiegel abblendbar</p>

<p>Innenspiegel automatisch abblendend mit Licht-/Regensensor zur Steuerung der automatischen Fahrlichtschaltung und der Scheibenwischer, inklusive Coming-Home-/Leaving-Home-Funktion: verzögertes Aus-/automatisches Einschalten von Hauptscheinwerfern, Heck- und Kennzeichenleuchten beim Abstellen/Öffnen des Fahrzeugs, inklusive Frontscheibe mit grauem Colorstreifen und Akustikverglasung, dadurch verbesserter Dämmwert der Frontscheibe und verminderte Geräusche von außen</p>
--

<p>Schließsysteme</p> <p>Zentralverriegelung mit Autolock-Funktion, in den Fahrzeugschlüssel integrierter Funkfernbedienung und variablem Wechselcode; öffnet und verriegelt auf Fingerdruck Türen, Fenster, Gepäckraum- und Tankklappe; zusätzliche Innenbetätigung in der Fahrertür</p>

<p>Komfortschlüssel Zugangs- und Wegfahrberechtigungssystem, der Schlüssel muss lediglich mitgeführt werden; Starten und Abstellen des Motors über die Engine-Start-Stop-Taste in der Mittelkonsole, Verriegelung des Fahrzeugs von außen über Taster an allen 4 Türgriffen. Das Öffnen des Fahrzeugs ist auch an der Gepäckraumklappe möglich.</p>
--

<p>Wegfahrsperre elektronisch integriert in das Motorsteuergerät, automatische Aktivierung durch Fahrzeugschlüssel</p>

<p>Gepäckraumklappe elektrisch öffnend und schließend Öffnen über Taste auf dem Fahrzeugschlüssel, Taste in der Fahrertürverkleidung oder Softtouch-Taste in der Griffmulde an der Gepäckraumklappe, Schließen über die Taste an der Innenseite der Gepäckraumklappe, mit Zuziehhilfe und programmierbarem Öffnungswinkel der Gepäckraumklappe</p>

<p>Garagentoröffner (HomeLink) programmierbare Funkfernbedienung, Bedientasten ins Innenlichtmodul integriert; kann zum Öffnen von vielen Garagen- und Außentoren verwendet werden; Steuerung von Sicherheitssystemen und Beleuchtungsanlagen möglich; in Verbindung mit MMI Navigation plus mit Programmierunterstützung durch das MMI und Einrichtungsassistent durch passende Bordbuchinformationen auf dem Bildschirm. (Informationen zu kompatiblen Handsendern erhalten Sie bei Ihrem Audi Partner oder über www.eurohomelink.de.)</p>

<p>Diebstahlwarnanlage inklusive Innenraumüberwachung und Abschleppschutz durch Neigungswinkelsensor, abschaltbar, bordspannungsunabhängiges Signalhorn zur Überwachung von Türen, Front- und Gepäckraumklappe</p>

<p>Vorbereitung für Ortungsassistent Vorbereitung zur Anbindung eines Ortungsassistenten, mit dem das entwendete Fahrzeug lokalisiert werden kann; Ortungsassistent erhältlich über Audi Original Zubehör</p>
--

<p>Zündschloss elektronisch, Zündschlüssel mit integriertem Chip, speichert die bei einer Serviceannahme relevanten Servicedaten des Fahrzeugs (Kilometerstand, Fahrzeugstellnummer u. v. m.) automatisch ab</p>

<p>Dachsystem</p> <p>Panorama-Glasdach 2-teilig, elektrische Betätigung zum Ausstellen und Öffnen des vorderen Glaselements, getönter Glaseinsatz; inklusive eines elektrisch bedienbaren Sonnenrollos für die Front- und Fondpassagiere, Komfortschließung von außen über die Zentralverriegelung oder die Funkfernbedienung; sorgt für einen angenehmen, lichtdurchfluteten Innenraum, verbessertes Innenraumklima durch effiziente Entlüftung</p>
--

<p>Verglasung</p> <p>Wärmeschutzverglasung grün getönt, Frontscheibe aus Verbundglas; Heckscheibe beheizbar, mit Zeitschaltung</p>
--

<p>Scheiben abgedunkelt (Privacy-Verglasung) Heckscheibe beheizbar, mit Zeitschaltung, Heckscheibe, hintere Tür- und Seitenscheiben abgedunkelt</p>
--

<p>Scheibenwaschanlage 2-Stufen-Schaltung, Intervallschaltung 4-stufig einstellbar, Tipp-Wisch-Kontakt, Wasch-Wisch-Automatik, Heckscheibenwischer wischt beim Einlegen des Rückwärtsgangs für die Dauer der Rückwärtsfahrt (bei eingeschaltetem Wischer vorn).</p>
--

<p>Sonnenblenden auf der Fahrer- und Beifahrerseite, klapp- und schwenkbar, inklusive Make-up-Spiegel</p>
--

<p>Sonnenblenden verschiebbar auf der Fahrer- und Beifahrerseite, klapp- und schwenkbar, an der Seite zusätzlich nach hinten verschiebbar, inklusive Make-up-Spiegel</p>

<p>Sonnenschutzrollo für die Türscheiben hinten, manuell</p>

<p>Weitere Außenausstattungen</p> <p>Vorrüstung für Anhängervorrichtung beinhaltet die Verkabelung bis zur Reserveradmulde, ein vorbereitetes ABS-Steuergerät sowie eine verstärkte Motorkühlung. Die Anhängervorrichtung zur Nachrüstung ist über Audi Original Zubehör erhältlich.</p>
--

<p>Anhängervorrichtung Kugelkopf mechanisch schwenkbar, Kugelstange und -kopf aus geschmiedetem Stahl und mit integrierter Steckdose, Bedienung über Hebel im Gepäckraum, mit Kontrollleuchte im Gepäckraum und Anzeige im Instrumenteneinsatz zur Überwachung der sicheren Verriegelung; inklusive Gespannstabilisierung über die elektronische Stabilisierungskontrolle (ESC). (Bei gewerblicher Nutzung des Fahrzeugs mit Anhängervorrichtung benötigen Sie unter bestimmten Voraussetzungen ein EG-Kontrollgerät.)</p>

<p>Glanzpaket Dachrahmen und Fensterschachtleisten in eloxiertem Aluminium, B- und C-Säulen-Verkleidung außen in Schwarz hochglänzend</p>
--

<p>Stoßfänger in Wagenfarbe vorn und hinten in sportlich-dynamischem Design, in Wagenfarbe lackiert, S-Diffusor hinten</p>

<p>Dachreling eloxiert für sichere Transporte, einteilig-fugenlos, stabil und aerodynamisch, betont die coupéhafte Dachlinie; inklusive Dachquerträger aus eloxiertem, aerodynamisch und symmetrisch geformtem Aluminium-Profil, dient als Basis für Dachaufbauten wie Fahrradhalter oder Skibox, abnehmbar. Die passende Dachträgertasche zum Transport und zur Aufbewahrung der Grundträger ist über Audi Original Zubehör erhältlich.</p>

<p>Dachreling schwarz für sichere Transporte, einteilig-fugenlos, stabil und aerodynamisch, betont die coupéhafte Dachlinie; inklusive Dachquerträger aus eloxiertem, aerodynamisch und symmetrisch geformtem Aluminium-Profil, dient als Basis für Dachaufbauten wie Fahrradhalter oder Skibox, abnehmbar. Die passende Dachträgertasche zum Transport und zur Aufbewahrung der Grundträger ist über Audi Original Zubehör erhältlich.</p>
--

<p>Dachkantenspoiler in sportlich-markantem Design</p>

<p>Audi Singleframe Kühlergrill in Platinumgrau mit horizontalen Doppelchromstreben</p>
--

<p>Abgasendrohre zweiflutig, je 2 ovale Endrohre links und rechts mit verchromter Blende</p>

<p>Modellbezeichnung/Schriftzug Modellbezeichnung SQ5 auf der Gepäckraumklappe links und im Kühlergrill, auf dem Sportlederlenkrad und im Drehzahlmesser; TDI-Schriftzug auf der Gepäckraumklappe rechts, quattro Schriftzug beifahrerseitig in der Armaturentafel, V6T-Schriftzug an den vorderen Kotflügeln</p>
--

<p>Sitze/Sitzkomfort</p> <p>Sitze hinten mit manueller Lehnenneigungseinstellung, ausklappbare Mittelarmlehne, Rücksitzlehne teilbar im Verhältnis 40 : 60 oder vollständig umklappbar, Lehnenfernentriegelung über Hebel in der Kofferraumseitenverkleidung; Kopfstützen hinten in L-Form; manuell verstellbar</p>
--

<p>Rücksitzbank plus mit manueller Lehnenneigungseinstellung, zur Vergrößerung des Gepäckraums bis zu 100 mm in der Längsrichtung verschiebbar, ausklappbare Mittelarmlehne mit 2 Getränkehaltern, Rücksitzlehne teilbar im Verhältnis 40 : 20 : 40 oder vollständig umklappbar; inklusive Durchladeeinrichtung, Lehnenfernentriegelung über Hebel in der Kofferraumseitenverkleidung für die beiden äußeren (40 % bzw. 60 %) Lehnenteile, für das kleinere Mittelteil gibt es keine eigene Fernentriegelung; Kopfstützen hinten in L-Form, manuell einstellbar</p>
--

<p>4-Wege-Lendenwirbelstütze elektrisch, für Fahrer- und Beifahrersitz, horizontal und vertikal einstellbar</p>
--

<p>Vordersitze elektrisch einstellbar elektrische Sitzhöhen-, Sitzlängs-, Sitzneigungs- und Lehnenneigungseinstellung, mit elektrischer 4-Wege-Lendenwirbelstütze</p>
--

<p>Memory-Funktion für den Fahrersitz 2 verschiedene Speicherplätze für den elektrisch einstellbaren Fahrersitz und die Außenspiegel</p>

Sitzheizung vorn beheizt Sitzflächen, Lehnen und Sitzseitenwangen; mehrstufig einstellbar, für Fahrer- und Beifahrersitz getrennt regelbar

Sitzheizung vorn und hinten beheizt Sitzflächen und Lehnen und Sitzseitenwangen; mehrstufig einstellbar, für Fahrer- und Beifahrersitz getrennt regelbar, zusätzlich auch für die Fondsitze

Mittelarmlehne vorn für Fahrer und Beifahrer, in Längsrichtung um 65 mm verschiebbar, in der Neigung einstellbar, aufklappbar, mit Staufach unter der Mittelarmlehne, inklusive zweier Getränkehalter und 12-Volt-Steckdose in der Mittelkonsole

Kindersitzbefestigung ISOFIX für die äußeren Fondsitze Normhalterung zur praktischen Befestigung von Kindersitzen nach ISO-Norm; den passenden Kindersitz erhalten Sie bei Ihrem Audi Partner.

Kindersitzbefestigung ISOFIX für den Beifahrersitz mit Deaktivierungsschalter für den Beifahrerairbag

Lenkräder/Schalthebel/Bedienelemente

Multifunktions-Sportlederlenkrad im 3-Speichen-Design mit Schaltwippen in Aluminiumoptik mit S-Emblem und Ziernaht in Kontrastfarbe; mit Full-size-Airbag, in Höhe und Abstand einstellbar, inklusive Wahlhebelknauf sowie Manschette in Leder, zur Bedienung von Grundfunktionen der Audi Navigationssysteme, Radioanlagen, Sprachdialogsystem, Bluetooth-Schnittstelle, Handylvorbereitung oder Autotelefon; Schaltwippen zum manuellen Wechsel der Fahrstufen

Multifunktions-Sportlederlenkrad im 3-Speichen-Design unten abgeflacht mit Schaltwippen in Aluminiumoptik mit S-Emblem und Ziernaht in Kontrastfarbe; mit Full-size-Airbag, in Höhe und Abstand einstellbar, inklusive Wahlhebelknauf sowie Manschette in Leder, zur Bedienung von Grundfunktionen der Audi Navigationssysteme, Radioanlagen, Sprachdialogsystem, Bluetooth-Schnittstelle, Handylvorbereitung oder Autotelefon; Schaltwippen zum manuellen Wechsel der Fahrstufen

Lenkradkranz in Leder Audi exclusive Beledung des Lenkradkranzes in allen Audi exclusive-Farben erhältlich; Nähte individuell wählbar in verschiedenen Audi exclusive-Farben mit Audi exclusive-spezifischem Nahtbild. Ein Angebot der quattro GmbH

Bedienelemente in Leder Audi exclusive Beledung von Lenkradkranz, Wahlhebelknauf und Wahlhebelmanschette in allen Audi exclusive-Farben erhältlich. Nähte individuell wählbar in verschiedenen Audi exclusive-Farben. Nähte am Lenkradkranz mit Audi exclusive-spezifischem Nahtbild. Ein Angebot der quattro GmbH

Klimatisierung

Klimaautomatik mit sonnenstandsabhängiger Regelung, regelt elektro-nisch die Lufttemperatur, -menge und -verteilung, mit Stauluftregelung und manuellem Umluftbetrieb, Feuchtesensor, Staub- und Pollenfilter, Defrosterdüsen für Windschutz- und Seitenscheiben, Schlüsselkennung

Komfortklimaautomatik 3-Zonen mit sonnenstandsabhängiger Regelung, regelt elektro-nisch die Lufttemperatur, -menge und -verteilung, getrennte Temperaturverteilung für Fahrer- und Beifah-rerseite und im Fond, Temperatureinstellung und Luft-verteilung vorn jeweils links und rechts einstellbar, Klima-bedienteil zur Einstellung der Fondraumtemperatur in der Mittelkonsole hinten, automatische Umluftregelung durch Luftgütesensor, Klimabedienteil vorn mit digitaler Anzeige, beinhaltet einen Regen-, Licht- und Feuchte-sensor, mit Kombi-Feinstaubfilter, Klimatisierung des Handschuhfachs durch Drehregler im Handschuhfach, indirekte Belüftung, Schlüsselkennung

Standheizung/-lüftung Die Standheizung erwärmt den Innenraum und befreit die Scheiben von Eis; die Standlüftung führt Frischluft zu und senkt die Innenraumtemperatur; mit Timer und separater Funkfernbedienung mit Funkrückmeldung

Gepäckversicherungs- und Ablagesysteme
Ablagefächer in den Türverkleidungen vorn und hinten, Brillenfach im Innenlichtmodul vorn über dem Innenspiegel, Hand-schuhfach auf der Beifahrerseite, mit Beleuchtung; Taschenhaken zweifach im Kofferraum

Ski-/Snowboardtasche entnehmbar, durch Einhängegurt fixierbar, für den prak-tischen Transport von langen Gegenständen, z. B. bis zu 4 Paar Ski mit bis zu 200 cm Länge oder 2 Snowboards

Ladekantenschutz in Edelstahl

Schmutzwanne unter dem Ladeboden; bei gleichzeitiger Bestellung eines Soundsystems mit Subwoofer in kleinerer Ausführung

Schienensystem mit Fixierset im Gepäckraum, mit Teleskopstange, Befestigungsgurt und 4 variablen Verzurrösen zur individuellen Aufteilung des Gepäckraums und zur Fixierung von Gegenständen

Getränkehalter 2-fach in der Mittelkonsole zwischen den Vordersitzen, Flaschenhalter zur Unterbringung von bis zu vier 1,5-Liter-Flaschen in den Türverkleidungen vorn und hinten

Getränkehalter klimatisiert in der Mittelkonsole zwischen den Vordersitzen, hält die Getränke warm bzw. kühl, der zweite Getränkehalter auf der Beifahrerseite ist nicht klimatisiert, Flaschenhalter zur Unterbringung von bis zu vier 1,5-Liter-Flaschen in den Türverkleidungen vorn und hinten

Trennnetz karoserieseitig oder an der umgeklappten Rücksitzlehne zu befestigen, sowohl bei hochgestellter oder einseitig umgeklappter als auch bei ganz umgeklappter Rücksitz-lehne hilfreich, herausnehmbar

Verzurrösen vierfach im Gepäckraum, zur Befestigung von Gepäck-stücken und Gegenständen, Einhängepunkte für die Gepäckspinne

Wendematte für den Gepäckraum, einseitig Velours bzw. gummiert, zur Abdeckung des gesamten Gepäckraums, auch bei umgeklappter Rücksitzlehne, mit ausfaltbarer Schutz-folie für die Ladekante und den Stoßfänger

Ladeboden
entnehmbar

Ski-/Snowboardtasche entnehmbar, durch Einhängegurt fixierbar, für den prak-tischen Transport von langen Gegenständen, z. B. bis zu 4 Paar Ski mit bis zu 200 cm Länge oder 2 Snowboards

Ladekantenschutz in Edelstahl

Schmutzwanne unter dem Ladeboden; bei gleichzeitiger Bestellung eines Soundsystems mit Subwoofer in kleinerer Ausführung

Schienensystem mit Fixierset im Gepäckraum, mit Teleskopstange, Befestigungsgurt und 4 variablen Verzurrösen zur individuellen Aufteilung des Gepäckraums und zur Fixierung von Gegenständen

Gepäckraumabdeckung
entnehmbar

Weitere Innenausstattungen
Fußmatten vorn und hinten aus Velours, abgestimmt auf die jeweilige Teppichfarbe

Fußmatten Audi exclusive Die Farben der Fußmatten und des Lederkeders sind aus dem Farbangebot Audi exclusive frei wählbar. Ein Angebot der quattro GmbH

Teppich inklusive Fußmatten Audi exclusive Die Farben des Teppichs, der Fußmatten und des Lederkeders sind aus dem Farbangebot Audi exclusive frei wählbar. Ein Angebot der quattro GmbH

Einstiegsleisten
mit Aluminiumeinlagen und SQ5-Emblem

Fensterheber vorn und hinten elektrisch, mit Überschusskraftbegrenzung, Tipp-auf- und Tipp-zu-Funktion mit Komfortschaltung

Zigarettenanzünder und Aschenbecher Aschenbecher in der Mittelkonsole vorn und hinten, Zigarettenanzünder vorn

Haltegriffe gedämpft, 4-fach, klappbar, im Dachbereich versenkt, Kleiderhaken an den hinteren Haltegriffen

Steckdosen 12 Volt an der Mittelkonsole hinten sowie im Gepäckraum

Aluminiumoptik im Interieur an dem Lichtschalter, der Klimaanlage, dem MMI-Dreh-/Drück-Steller, den Ausströmern, dem Spiegel-verstellschalter, den Fensterheberschaltern, der elektromechanischen Parkbremse, um die Wähl-hebelmanschette

Pedale und Fußstütze in Aluminiumoptik unterstreicht den sportlichen Charakter

MMI® und Navigationssysteme
MMI® Navigation inklusive Navigationsdaten (DVD), 6,5-Zoll-Farbdisplay mit hochwertiger Kartendarstellung und zahlreichen detaillierten Anzeigemöglichkeiten, Sprachbedienung (Zieleingabe über Buchstabieren), dynamische Ziel-führung mit TMC (soweit verfügbar), MP3- und WMA-fähiges DVD-Laufwerk für Navigationsdaten (DVD) auch nutzbar für Musik-CDs, zusätzliche Pfeildarstellung im Fahrerinformationssystem, Radio mit 3-fach-Tuner, Phasendiversity, 2 SDHC-Kartenleser (für bis zu 32 GB), AUX-IN-Anschluss, 8 Passivlautsprecher, Gesamtleis-tung 80 Watt

Navigationsdaten (DVD) enthält Navigationsdaten für die Länder (soweit digitali-siert): Albanien, Andorra, Belgien, Bosnien-Herzegowina, Bulgarien, Dänemark, Deutschland, Estland, Finnland, Frankreich, Gibraltar, Griechenland, Großbritannien, Irland, Island, Italien, Kosovo, Kroatien, Lettland, Liech-tenstein, Litauen, Luxemburg, Mazedonien, Moldawien, Monaco, Montenegro, Niederlande, Norwegen, Öster-reich, Polen, Portugal, Rumänien, Russland, San Marino, Schweden, Schweiz, Serbien, Slowakei, Slowenien, Spa-nien (inklusive Kanarischer Inseln), Tschechien, Ukraine, Ungarn, Vatikanstadt, Weißrussland

MMI® Navigation plus inklusive Navigationsdaten (Festplatte), hochauflösen-des 7-Zoll-Farbdisplay mit hochwertiger Kartendarstel-lung und Topografie-Karteneinfärbung, navigations-datenbasierter Tempolimitanzeige sowie Anzeige von vielen Sehenswürdigkeiten und Stadtmodellen in 3D, Wahl aus 3 Alternativrouten, Scrollen entlang der Route, Manövrieren in der Karte mit Joystick im Steuerungs-knopf, Vorlesen der TMCpro-Meldungen, Routeninfo in Splitscreendarstellung (Manöverpunkte, Points of Interest an Autobahnen, TMCpro auf Route), Kreuzungs-detaillkarte und Spurempfehlung, dynamische Zielfüh-rung mit TMCpro (soweit verfügbar), Sprachdialogsys-tem (Zieleingabe über Ganzworteingabe in einem Satz), zusätzliche Pfeildarstellung im Fahrerinformations-system mit Farbdisplay; 8 Passivlautsprecher, Gesamt-leistung 80 Watt, Radio mit 3-fach-Tuner und Phasen-diversity, Festplatte auch als Speicher für Musik nutzbar (20 GB), MP3-, WMA-, AAC- und MPEG-4-fähiges DVD-Laufwerk, auch nutzbar für Musik- und Video-DVDs, 2 SD-HC-Kartenleser (für bis zu 32 GB), AUX-IN-Anschluss. In Kombination mit Bluetooth-Autotelefon online ist die Nutzung der von Audi connect unterstützten Dienste (z. B. Navigation mit Google Earth-Bildern¹ und Google Maps Street View, Wetter und Nachrichten, Audi Verkehrs-informationen online²) möglich.

Navigationsdaten (Festplatte) enthält Navigationsdaten für die Länder (soweit digitalisiert): **Europa:** Albanien, Andorra, Belgien, Bosnien-Herzegowina, Bulgarien, Dänemark, Deutschland, Estland, Finnland, Frankreich, Gibraltar, Griechenland, Großbritannien, Irland, Island, Italien, Kosovo, Kroatien, Lettland, Liechtenstein, Litauen, Luxemburg, Mazedonien, Moldawien, Monaco, Montenegro, Niederlande, Norwegen, Österreich, Polen, Portugal, Rumänien, Russland, San Marino, Schweden, Schweiz, Serbien, Slowakei, Slowenien, Spanien (in-klusive Kanarischer Inseln), Tschechien, Ukraine, Un-garn, Vatikanstadt, Weißrussland

Fahrerinformationssystem mit Farbdisplay versorgt Sie auf einem hochauflösenden Farbdisplay mit Informationen von Bordcomputer, Auto-Check-System, Anzeigumfängen des MMI-Systems, Bremsverschleiß-anzeige vorn, Uhr sowie digitaler Geschwindigkeitsan-zeige; bei Temperaturen unter +5 °C warnt die Außen-temperaturanzeige mit einem Eiskristall im Anzeigefeld vor möglichem Glatteis. Das integrierte Effizienzprogramm unterstützt Sie mit Verbrauchsdatenübersichten, der Anzeige von Zusatzverbrauchern und Sparhinweisen für ökonomischeres Fahren; inklusive Pausenempfehlung

Pausenempfehlung Bestandteil des Fahrerinformationssystems; die Pausen-empfehlung analysiert das Fahrverhalten mittels ver-schiedener Sensoren und warnt den Fahrer bei Anhalts-punkten, die auf eine beginnende Unaufmerksamkeit schließen lassen. Dabei werden z. B. Lenkbewegungen und Schalter-/Pedalbetätigungen erfasst und mit den individuellen Verhaltensmustern des jeweiligen Fahrers abgeglichen. Die Pausenempfehlung warnt den Fahrer durch eine Anzeige im Fahrerinformationssystem und durch ein akustisches Signal. Das System ist ab 65 km/h aktiv.

Radio- und TV-Anlagen

Radioanlage chorus mit CD-Laufwerk, dynamisierte Senderliste, 30 Stations-speicher, Empfangsbereich FM (UKW) und AM (MW, LW), MMI-Bedienkonzept, monochromer 6,5-Zoll-Bildschirm, geschwindigkeitsabhängige Lautstärkeregelung, Phasen-diversity, 8 Passivlautsprecher (vorn und hinten), Gesamt-leistung 80 Watt; Hinweis: Mit der Radioanlage chorus können bestimmte Einstellungen im Car-Menü nicht vorgenommen werden.

Radioanlage concert mit CD-Laufwerk und SDHC-Kartenleser (bis 32 GB), je-weils MP3-, WMA- und AAC-fähig, dynamisierte Sender-liste, 30 Stationsspeicher, Empfangsbereich FM (UKW) und AM (MW, LW), MMI-Bedienkonzept, 6,5-Zoll-TFT-Farbbildschirm, TP-Memo-Funktion, geschwindigkeits-abhängige Lautstärkeregelung, Phasendiversity, AUX-IN-Anschluss, 8 Passivlautsprecher (vorn und hinten), Ge-samtleistung 80 Watt

^[1] Die modellspezifischen Serien- und Sonderausstattungen entnehmen Sie bitte dem Index ab Seite 62

^[2] Google und das Google-Logo sind eingetragene Marken von Google Inc. ^2Verfügbar in Deutschland, der Schweiz, Österreich, Belgien, den Niederlanden, Luxemburg, Großbritannien, Frankreich und Italien

Radioanlage symphony

mit integriertem 6-fach-CD-Wechsler und SDHC-Kartenleser (bis 32 GB), jeweils MP3-, WMA- und AAC-fähig, dynamisierte Senderliste, 30 Stationsspeicher, Empfangsbereich FM (UKW) und AM (MW, LW), MMI-Bedienkonzept, 6,5-Zoll-TFT-Farbbildschirm, TP-Memo-Funktion, geschwindigkeitsabhängige Lautstärkeregelung, Phasendiversity, AUX-IN-Anschluss, 8 Passivlautsprecher (vorn und hinten), Gesamtleistung 80 Watt

Digitaler Radioempfang

zusätzlich zum analogen Senderangebot Empfang von digital ausgestrahlten Radiosendern mit besserer Klangqualität nach DAB-Standard, inklusive DAB+. Anzeige von programmbegleitenden Zusatzinformationen (z. B. Interpret, Titel, Cover) in Form einer Slideshow und weiteren programmunabhängigen Datendiensten (z. B. Wetter, Verkehr, Nachrichten). In Verbindung mit MMI Navigation oder MMI Navigation plus zusätzlich Empfang von DMB Audio, ein zweiter DAB-Tuner sucht permanent nach alternativen Empfangsfrequenzen des eingestellten Senders, gleichzeitig wird die Senderliste aktualisiert. Bitte beachten: Empfang ist abhängig von lokaler digitaler Netzverfügbarkeit; Inhalt und Umfang der Zusatzinformationen sind abhängig von Bereitstellung durch den jeweiligen Radiosender.

TV-Empfang

Empfang von digital (DVB-T) ausgestrahlten unverschlüsselten Fernsehsendern (MPEG-2- oder MPEG-4-Standard), DVB-T-Audio-Sendern, Teletext und Electronic Program Guide (EPG). Externer AV-IN-Anschluss über Adapterkabel (über Audi Original Zubehör erhältlich). Bitte beachten: TV-Empfang abhängig von lokaler digitaler Netzverfügbarkeit; keine Bildausgabe im Fahrbetrieb verfügbar

Audi sound system

6-Kanal-Verstärker, 10 Lautsprecher inklusive Center-speaker in der Armaturentafel und Subwoofer in der Reserveradmulde, Gesamtleistung 180 Watt

Bang & Olufsen Sound System

Surround-Sound-Wiedergabe über 14 Hochleistungs-lautsprecher; 1 Centerspeaker und 2 Mitteltöner in der Armaturentafel; je 1 Hochtöner im Spiegeldreieck; je 1 Tieftöner in den vorderen Türen; 2 Hochtöner und 2 Tief-Mitteltöner in den hinteren Türen; 2 Surround-Lautsprecher in der D-Säule sowie 1 Subwoofer in der Reserveradmulde, exklusive Lautsprecherabdeckungen mit Aluminiumapplikationen, dynamische Fahrgeräuschkompensation, 10-Kanal-Verstärker, Gesamtleistung 505 Watt. In Verbindung mit MMI Navigation plus und dem integrierten DVD-Laufwerk ist die Wiedergabe von 5.1 Surround Sound möglich.

CD-Wechsler

im Handschuhfach für 6 CDs (MP3- und WMA-fähig), erschütterungsgesichert, leicht zugänglich, ohne Magazin, jede CD einzeln lad- bzw. wechselbar. Die Wiedergabe von kopiergeschützten Musikdateien (DRM) ist nicht möglich.

Audi music interface

zur Anbindung von portablen Mediaplayern wie zum Beispiel Apple iPod ab Generation 4, Apple iPhone (Musikfunktionalität) sowie USB-Speichermedien und MP3-Playern. Das Audi music interface ist im Handschuhfach untergebracht, die Bedienung erfolgt über MMI bzw. Radiobedienteil oder ein Multifunktions-Lederlenkrad. Hinweis: nur in Verbindung mit speziellem Adapterkabel nutzbar (Audi Original Zubehör). Informationen über kompatiblen Mediaplayer erhalten Sie bei Ihrem Audi Partner oder unter www.audi.de/mp3. (Bei Bestellung von Audi music interface entfällt der separate AUX-IN-Anschluss.)

Adapterkabelset für Audi music interface

bestehend aus 2 Verbindungskabeln zur Anbindung von iPod/iPhone oder Datenträger/Medienplayer mit USB-Anschluss (Typ A); weitere Adapterkabel über Audi Original Zubehör erhältlich; Informationen zu Kompatibilitäten unter www.audi.de/mp3

Adapterkabelset plus für Audi music interface

bestehend aus 2 Verbindungskabeln zur Anbindung von iPod/iPhone sowie Datenträgern/Medienplayer mit USB-Anschluss (Typ A); weitere Adapterkabel über Audi Original Zubehör erhältlich; in Verbindung mit iPhone sowie neueren iPod-Generationen ist die Darstellung von Cover Arts und Videofunktionen möglich; abhängig vom verwendeten Endgerät; Informationen zu Kompatibilitäten unter www.audi.de/mp3

Vorbereitung für Rear Seat Entertainment

beinhaltet Vorverkabelung sowie Aufnahme für die Halter, in der Rückenlehne des Fahrer- und Beifahrersitzes. Das passende Rear Seat Entertainment-Paket (Tablet-Player mit Halter) ist als Plug-and-play-Lösung über Audi Original Zubehör erhältlich.

Telefon und Kommunikation

Bluetooth-Schnittstelle

Bluetooth-fähige Mobiltelefone können über die Schnittstelle mit dem Fahrzeug verbunden werden. Freies Sprechen im Fahrzeug über Mikrofon möglich; Informationen zu Kompatibilitäten unter www.audi.de/bluetooth

Handyvorbereitung (Bluetooth)

beinhaltet eine Freisprecheinrichtung und Sprachbedienung für die Telefonfunktionen sowie eine Vorbereitung für eine optionale handyspezifische Ladeeinrichtung in der Mittelkonsole zwischen Fahrer- und Beifahrersitz; die Bedienung erfolgt über MMI Navigation plus, MMI Navigation, Radioanlage concert, Radioanlage symphony, ein Multifunktions-Lederlenkrad oder, soweit vorhanden, über das Sprachdialogsystem; Adapter und Informationen über kompatible Handys erhalten Sie bei Ihrem Audi Partner oder unter www.audi.de/bluetooth.

Bedienhörer vorn für Bluetooth-Autotelefon online mit Farbdisplay und integriertem SIM-Kartenleser, für diskretes Telefonieren; komfortables Schreiben von SMS durch automatische Worterkennung; Unterbringung des Hörers in der Mittelarmlehne vorn

Bluetooth-Autotelefon online

komfortable Anbindung Ihres Bluetooth-fähigen Mobiltelefons an das fahrzeuginterne UMTS-Modul (Voraussetzung: Mobiltelefon verfügt über SIM Access Profile), zusätzlicher SIM-Kartenleser in der Blende der MMI Navigation plus. Übernahme von Telefonbucheinträgen in das Fahrzeug sowie Verwaltung von Ruflisten. Inklusive der von Audi connect unterstützten Dienste Verkehrsinformationen online¹, City Events^{1,2}, Tankstopp^{1,2}, Point-of-Interest-Suche, Navigation mithilfe von Google-Earth-Bildern und Google Maps Street View, Zieleinspeisung, Informationsdienste wie z. B. Wetter und WLAN-Hotspot für Internetzugriff im Fond über mobiles Endgerät (z. B. Laptop). Aufgrund des hohen Datenvolumens (betrifft derzeit vor allem Navigation mithilfe von Google-Earth-Bildern und WLAN-Hotspot) wird ein Mobilfunkvertrag mit Daten-Flatrate dringend empfohlen. Inhalt und Umfang der angebotenen, von Audi connect unterstützten Dienste können variieren und sind nur mit Mobiltelefonverträgen mit Datenoption und nur innerhalb der Abdeckung der Mobilfunknetze verfügbar; durch die Nutzung entstehen zusätzliche Kosten (Gebühren und Abrechnung entsprechend persönlichem Mobilfunkvertrag); sie werden nur in Europa (Russland: nur Raum Moskau und St. Petersburg; nicht in: Türkei, Zypern, Malta, Island) angeboten; einfache Bedienung über die MMI Navigation plus, ein Multifunktions-Lederlenkrad oder das Sprachdialogsystem; Informationen zu Kompatibilitäten unter www.audi.de/bluetooth.

Audi side assist Spurwechselassistent, überwacht innerhalb der Systemgrenzen ab einer Geschwindigkeit von 30 km/h mittels Radartechnik den Bereich links und rechts neben sowie hinter dem fahrenden Fahrzeug und informiert bzw. warnt den Fahrer mittels einer LED-Anzeige in beiden Außenspiegeln, wenn ein anderes Fahrzeug von Audi side assist als kritisch bezüglich eines Spurwechsels eingeschätzt wird

Audi active lane assist Spurhalteassistent, unterstützt den Fahrer innerhalb von Systemgrenzen komfortabel bei der Spurhaltung (Funktionsbereich ab ca. 60 bis maximal 250 km/h). Ist das System aktiviert und bereit und hat der Fahrer keinen Blinker gesetzt, hilft der Audi active lane assist durch sanfte korrigierende Lenkeingriffe das Fahrzeug innerhalb erkannter Fahrbegrenzungslinien zu führen; dabei kann der Fahrer wählen, ob er kontinuierlich oder erst kurz vor Überfahren der Spurmarkierung unterstützt werden möchte (Lenkzeitpunkte früh/spät wählbar); zusätzlich Lenkradvibration auf Fahrerwunsch einstellbar

Assistenzsysteme

adaptive cruise control

automatische Distanzregelung (Regelbereich 30–200 km/h); erkennt innerhalb von Systemgrenzen mithilfe eines Radarsensors vorausfahrende Fahrzeuge und hält den Abstand durch automatisches Bremsen und Beschleunigen; 4 Abstandsstufen und verschiedene Fahrmodi individuell einstellbar; inklusive Audi pre sense front: Audi braking guard warnt den Fahrer durch einen erweiterten Bremsassistenten im Falle einer erkannten drohenden Kollision mit einem vorausfahrenden Fahrzeug; Erweiterung um die Funktion einer Vollverzögerung: Diese wird unter 30 km/h eingeleitet, wenn Kollisionsgefahr mit einem stehenden oder fahrenden Fahrzeug besteht, um diese Kollision ggf. zu vermeiden.

Bergabfahrassistent
Bestandteil von ESC; der Bergabfahrassistent hält die voreingestellte Geschwindigkeit bei Bergabfahrten.
Einparkhilfe hinten unterstützt das rückwärtige Einparken innerhalb der Systemgrenzen durch akustisches Anzeigen des Abstands hinter dem Fahrzeug zu einem erkannten Objekt; Messung durch Ultraschallsensoren, unauffällig in den Stoßfänger integriert

Einparkhilfe plus akustische und optische Einparkhilfe nach vorn und nach hinten mit Anzeige im MMI-Display; Messung durch Ultraschallsensoren, unauffällig in die Stoßfänger integriert

Einparkhilfe plus mit Rückfahrkamera akustische und optische Einparkhilfe nach vorn und nach hinten, Bilddarstellung des Bereichs hinter dem Fahrzeug im MMI-Display, mit dynamischen Anzeigemodi für die berechnete Fahrspur (lenkwinkelabhängig), inklusive umschaltbarer Anzeige mit Hilfs- und Führungslinien für das Einparken in Querparklücken und zur Erkennung der Umlenkpunkte beim Längseinparken, Rückfahrkamera unauffällig in die Griffleiste der Gepäckraumklappe integriert

Assistenzpaket

Im Assistenzpaket werden die Funktionen der folgenden Assistenzsysteme zusammengefasst: Einparkhilfe plus (Upgrade-Möglichkeit auf Einparkhilfe plus mit Rückfahrkamera), Audi active lane assist und adaptive cruise control

Anfahrassistent

hält das Fahrzeug nach dem Anhalten sowohl an nahezu allen Steigungen als auch in fast jedem Gefälle zeitlich unbegrenzt. Das System wird per Tastendruck aktiviert und ermöglicht dem Fahrer ein komfortables Anfahren ohne Betätigung der elektromechanischen Parkbremse.

Bergabfahrassistent
Bestandteil von ESC; der Bergabfahrassistent hält die voreingestellte Geschwindigkeit bei Bergabfahrten.

Einparkhilfe hinten unterstützt das rückwärtige Einparken innerhalb der Systemgrenzen durch akustisches Anzeigen des Abstands hinter dem Fahrzeug zu einem erkannten Objekt; Messung durch Ultraschallsensoren, unauffällig in den Stoßfänger integriert

Einparkhilfe plus akustische und optische Einparkhilfe nach vorn und nach hinten mit Anzeige im MMI-Display; Messung durch Ultraschallsensoren, unauffällig in die Stoßfänger integriert

Einparkhilfe plus mit Rückfahrkamera akustische und optische Einparkhilfe nach vorn und nach hinten, Bilddarstellung des Bereichs hinter dem Fahrzeug im MMI-Display, mit dynamischen Anzeigemodi für die berechnete Fahrspur (lenkwinkelabhängig), inklusive umschaltbarer Anzeige mit Hilfs- und Führungslinien für das Einparken in Querparklücken und zur Erkennung der Umlenkpunkte beim Längseinparken, Rückfahrkamera unauffällig in die Griffleiste der Gepäckraumklappe integriert

Geschwindigkeitsregelanlage

hält die gewünschte Geschwindigkeit ab etwa 30 km/h konstant, sofern es die Motorleistung bzw. die Motorbremswirkung zulässt; zusätzlich aktiver Bremsengriff, z. B. bei Bergabfahrten, Bedienung über separaten Lenkstockhebel; Anzeige der gesetzten Geschwindigkeit im Fahrerinformationssystem

Fahrwerke/Bremsen

Audi drive select®

Änderung der Fahrzeugcharakteristik z. B. durch Anpassung der Lenkunterstützung, Gaspedal- und Schaltkennlinie. Darüber hinaus hat das System Einfluss auf weitere optionale Ausstattungen; verfügbare Modi: comfort, auto, dynamic, efficiency und – in Verbindung mit einem MMI-Navigationssystem – individual. Der Modus efficiency versetzt Motor, Automatikgetriebe, Klimatisierung sowie optional adaptive cruise control oder die Geschwindigkeitsregelanlage in eine verbrauchsverbesserte Grundeinstellung.

Dynamiklenkung

steigert die Fahrdynamik und den Fahrkomfort durch eine fahrsituationsabhängige dynamische Regelung der Lenkung z. B. bei Kurvenfahrt, Spurwechsel oder Einparken. Neben einer Anpassung des Lenkaufwands (wie bei der elektromechanischen Servolenkung) erfolgt zusätzlich eine Anpassung des Lenkwinkels (Lenkübersetzung). Weiterhin wird die Fahrzeugstabilisierung über ESC durch das System unterstützt.

Bremsanlage

2-Kreis-Bremsanlage mit diagonaler Aufteilung, Anti-Blockier-System (ABS) mit elektronischer Bremskraftverteilung (EBV), elektronische Stabilisierungskontrolle (ESC) mit Dachträgererkennung und Bremsassistent, Tandem-Bremskraftverstärker, Scheibenbremsen vorn und hinten innenbelüftet

Elektromechanische Parkbremse

umfasst Parkbremsfunktion im Stand, Anfahrhilfe durch automatisches Lösen beim Anfahren und Notbremsfunktion während der Fahrt über alle 4 Räder

S-Sportfahrwerk

Tieferlegung um 30 mm, mit straffer abgestimmter Federung und Dämpfung für direkteren Fahrbahnkontakt und sportliches Handling; 5-Lenker-Leichtbau-Vorderachse, Rohr-Querstabilisator; Trapezlenker-Hinterachse mit Einzelradaufhängung; Zweirohr-Gasdruckdämpfer und Schraubenfeder, Vorderachsträger mit der Karosserie fest verschraubt, Hinterachsträger elastisch gelagert

Bremssättel

schwarz lackiert, vorn mit SQ5-Emblem

Technik/Sicherheit

Karosserie verzinkt

(vollverzinkt im korrosionsgefährdeten Bereich), selbsttragend, mit der Bodengruppe verschweißt, Front- und Heckbereich mit definierten Knautschzonen. (12 Jahre Garantie gegen Durchrostung)

Airbags

adaptiver Frontaufprallschutz mit Sitzpositionserkennung und Fullsize-Airbag für Fahrer und Beifahrer, Seitenairbag vorn (Thorax-Becken-Airbag)

Seitenairbags hinten

für die äußeren Sitzplätze der zweiten Sitzreihe (Thorax-Becken-Airbag), als Ergänzung zum Seitenaufprallschutz in den Türen

Kopfairbagsystem

entfaltet sich über die gesamte Länge der seitlichen Fensterfläche im Bereich der ersten und zweiten Sitzreihe und schützt Front- und außen sitzende Fondpassagiere bei einem Seitenaufprall

Integrales Kopfstützensystem

Im Falle einer Heckkollision wird durch die Gestaltung des Sitzes der Oberkörper stabilisiert und der Kopf besser abgestützt. Dadurch wird die Schutzwirkung erhöht bzw. die Gefahr eines Schleudertraumas vermindert.

^[1] Die von Audi connect unterstützten Dienste City Events und Tankstopp erfordern eine Freischaltung. Der Audi connect-Dienst Nachrichten online erfordert eine Freischaltung sowie zusätzlich eine individuelle Konfiguration. Beide Vorgänge werden nach Registrierung auf der myAudi-Plattform unter www.audi.de/myAudi durchgeführt. Das Nutzungsrecht der genannten Dienste und des Dienstes Verkehrsinformationen online beschränkt sich auf 36 Monate ab Erstaktivierung im Fahrzeug (sofern diese innerhalb von 6 Monaten ab Fahrzeugerstzulassung erfolgt; andernfalls entsprechende Verkürzung des Nutzungsrechts). Gerne informiert Sie Ihr Audi Partner über etwaige Verlängerungsoptionen und dabei eventuell anfallende Kosten.

^[2] Über den genauen Einsatztermin informieren Sie sich bitte bei Ihrem Audi Partner.

Instrumenteneinsatz

S-spezifisch mit grauen Zifferblättern, weißen Zeigern, Zeigernaben in Aluminiumoptik, SQ5-Schriftzug in 3D-Optik, mit regelbarer Beleuchtung, elektronischem Tachometer mit Kilometer- und Tageskilometerzähler, Drehzahlmesser, Uhr (in Verbindung mit MMI Navigation plus GPS-Uhr), Kühlmitteltemperaturanzeige und Kraftstoffvorratsanzeige

Sicherheitslenksäule

enthält eine Verschiebemechanik mit Dämpfungsfunktion, die das Schutzpotenzial von Sicherheitsgurt und Airbag ergänzt

Sicherheitsgurte

3-Punkt-Automatikgurte für alle Sitzplätze, mit Gurtkraftbegrenzer, Gurtstraffer und Gurthöheneinstellung vorn; Gurtrageerkennung vorn, Gurte farblich auf das Interieur abgestimmt

Warndreieck

mit Halterung an der Innenseite der Gepäckraumklappe

Verbandmaterial

in der Seitenverkleidung des Gepäckraums

Antriebs-Schlupf-Regelung (ASR)

für gute Traktion, verringert das Durchdrehen der Antriebsräder

Elektronische Differenzialsperre (EDS)

Die Anfahrhilfe bremst automatisch bis zu einer Geschwindigkeit von ca. 100 km/h bei unterschiedlich griffiger Fahrbahn die Antriebsräder auf zu glattem Untergrund ab und sorgt so für kraftvolles Vorwärtskommen.

Elektronische Stabilisierungskontrolle (ESC)

mit Dachträgererkennung und offroad detection, vernetzt ABS, EBV, ASR und EDS mit eigenen Sensoren und vergleicht die Fahrdaten mit Referenzdaten; sorgt bei jeder Geschwindigkeit durch gezieltes Abbremsen einzelner Räder und Eingriff ins Motormanagement für mehr Stabilität. Das System erkennt automatisch die montierten Dachquerträger und passt die ESC entsprechend an.

Elektromechanische Servolenkung

wartungsfreie Zahnstangenlenkung mit geschwindigkeitsabhängiger Servolenkung; präzises Lenkgefühl bei hohem Tempo, hervorragende Unterstützung beim Einparken

quattro®

permanenter Allradantrieb mit asymmetrisch-dynamischer Momentenverteilung, selbstsperrendes Mittendifferenzial mit radselektiver Momentensteuerung, fahrsituationsabhängige Aufteilung der Antriebskräfte auf jedes einzelne Rad für ein kontrollierbareres Fahrverhalten

Fehlbetankungsschutz

verhindert mechanisch die Fehlbetankung von Dieselfahrzeugen mit Ottokraftstoffen

Rekuperation

Durch Anhebung der Generatorspannung wird während einer Schub- oder Bremsphase Bewegungsenergie in nutzbare elektrische Energie umgewandelt. Durch diese Energie wird bei einer nachfolgenden Beschleunigung der Generator entlastet – und so bis zu 3 % Kraftstoff gespart.

Start-Stop-System

hilft den Kraftstoffverbrauch und den CO₂-Ausstoß durch Abschalten des Motors in Standphasen zu senken, z. B. an Ampeln. Für einen Wiederstart wird der Startvorgang bereits beim Lösen der Fußbremse eingeleitet.

tiptronic

8-stufiges Automatikgetriebe mit dynamischem Schaltprogramm DSP, bedienbar über die Schaltwippen hinter dem Lenkrad oder den Wählhebel. Im Automatikbetrieb kann der Fahrer zwischen den Programmen D (Normal) und S (Sport) wählen.

Audi Anschlussgarantie

Audi Anschlussgarantie

bereits beim Kauf eines Neuwagens mitbestellen:

Mit der Audi Anschlussgarantie haben Sie 100 % Audi Herstellergarantie und damit auch nach Ablauf der Zweijahresfrist Risikoabsicherung und Kostenkontrolle. Die Audi Anschlussgarantie bietet Ihnen eine individuelle Laufzeit- und Laufleistungskombination für bis zu 3 Jahre nach Ende der Herstellergarantie bei einer maximalen Laufleistung von 150.000 km.

Modell	SQ5 TDI	
Motorbauart	V6-Zylinder-Dieselmotor mit Common-Rail-Einspritzsystem und 2-stufig-geregelter Abgasturboaufladung	
Hubraum in cm ³ (Ventile pro Zylinder)	2967 (4)	
Max. Leistung ¹ in kW (PS) bei min ⁻¹	230 (313)/3900–4500	
Max. Drehmoment in Nm bei min ⁻¹	650/1450–2800	
Kraftübertragung/Räder		
Antriebsart	Permanenter Allradantrieb quattro®	
Getriebeart	8-stufige tiptronic	
Räder	Aluminium-Gussräder, 8,5 J x 20	
Reifen	255/45 R 20	
Gewicht/Volumen		
Leergewicht ² in kg	1995	
Zul. Gesamtgewicht in kg	2530	
Zul. Dachlast/Stützlast in kg	75/100	
Zul. Anhängelast ³ in kg	ungebremst	750
	bei 12 % Steigung	2400
	bei 8 % Steigung	2400
Tankinhalt ca. in l	75	
Fahrleistung/Verbrauch⁴		
Höchstgeschwindigkeit in km/h	250	
Beschleunigung 0–100 km/h in s	5,1	
Kraftstoffart	Diesel schwefelfrei ⁵	
Kraftstoffverbrauch ⁶ in l/100 km	innerorts	7,6
	außerorts	6,4
	kombiniert	6,8
CO ₂ -Emission ⁶ in g/km	innerorts	199
	außerorts	168
	kombiniert	179
Effizienzklasse	C	
Abgasnorm	EU5	

Erklärungen

¹ Der angegebene Wert wurde nach dem vorgeschriebenen Messverfahren (RL 80/1269/EWG in der gegenwärtig geltenden Fassung) ermittelt.

² Fahrzeugleergewicht mit Fahrer (68 kg), Gepäck (7 kg) und Kraftstoffbehälter zu 90 % gefüllt, ermittelt nach der RL 92/21/EWG in der gegenwärtig geltenden Fassung. Durch Sonderausstattungen können sich das Leergewicht und der Luftwiderstandsbeiwert des Fahrzeugs erhöhen, wodurch die mögliche Nutzlast bzw. Höchstgeschwindigkeit entsprechend verringert wird.

³ Mit zunehmender Höhe verringert sich zwangsläufig die Motorleistung. Ab 1.000 m über Meereshöhe und je weitere 1.000 m sind jeweils 10 % vom Gespanngewicht (zul. Anhängelast + zul. Gesamtgewicht des Zugfahrzeugs) abzuziehen. Gültiger Wert Anhängelast bei werksseitig verbauter Anhängervorrichtung. Bei gewerblicher Nutzung des Fahrzeugs mit Anhängervorrichtung benötigen Sie unter bestimmten Voraussetzungen ein EG-Kontrollgerät.

⁴ Der Kraftstoffverbrauch und die CO₂-Emissionen eines Fahrzeugs hängen nicht nur von der effizienten Ausnutzung des Kraftstoffs durch das Fahrzeug ab, sondern werden auch vom Fahrverhalten und von anderen nichttechnischen Faktoren beeinflusst. CO₂ ist das für die Erderwärmung hauptsächlich verantwortliche Treibhausgas.

⁵ Die Verwendung von Diesel schwefelfrei nach DIN EN 590 wird empfohlen. Wenn nicht verfügbar: Diesel nach DIN EN 590

⁶ Die angegebenen Werte wurden nach den vorgeschriebenen Messverfahren ermittelt. Die Angaben beziehen sich nicht auf ein einzelnes Fahrzeug und sind nicht Bestandteil des Angebots, sondern dienen allein Vergleichszwecken zwischen den verschiedenen Fahrzeugtypen.

Wichtige Hinweise

LongLife Service: erfolgt nach Serviceanzeige. Der zeitliche Abstand zwischen den Services darf maximal 2 Jahre betragen.

Altfahrzeugrecycling: Alle Audi Modelle sind demontage- und verwertungsgerecht konstruiert. Gleichzeitig entwickelt die AUDI AG die Rahmenbedingungen zur Verwertung der Altfahrzeuge und ihrer Bestandteile sowie zur Verringerung des zu entsorgenden Abfalls ständig weiter. Nähere Informationen hierzu erhalten Sie im Internet unter www.audi.de unter den Stichwörtern „Altauto“ und „Altfahrzeug“.

Informationen über nahe gelegene Rücknahmestellen zur umweltgerechten Verwertung gemäß Altfahrzeuggesetz erhalten Sie ebenfalls im Internet sowie über unsere kostenlose Hotline 0800 2834737 und bei Ihrem Audi Partner.

Audi SQ5 TDI

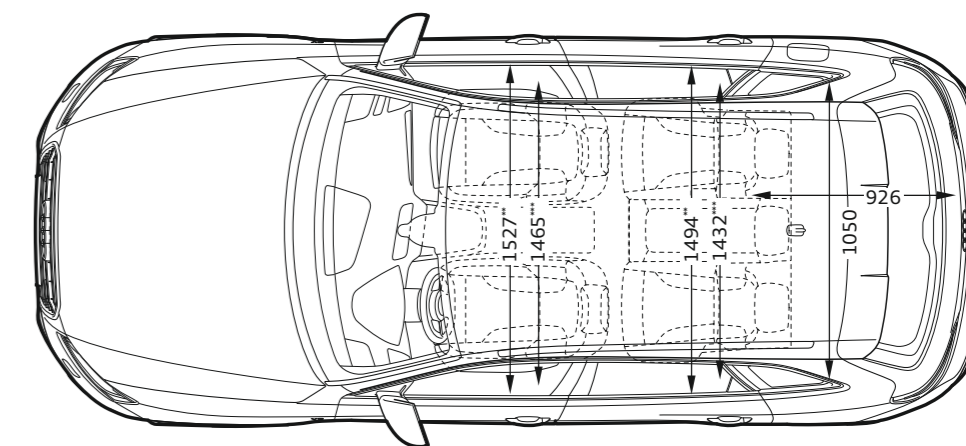
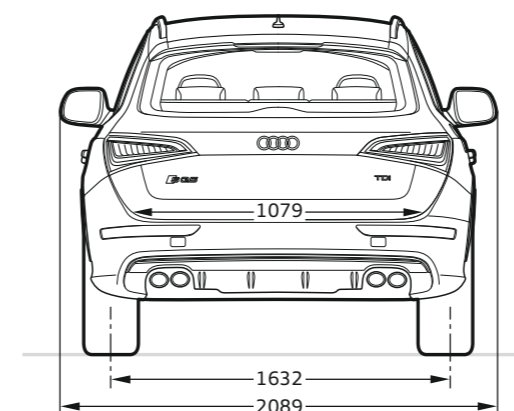
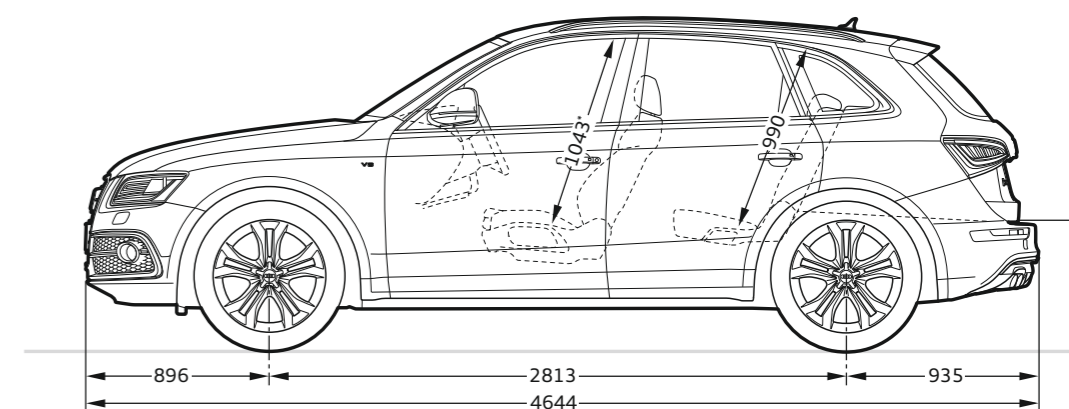
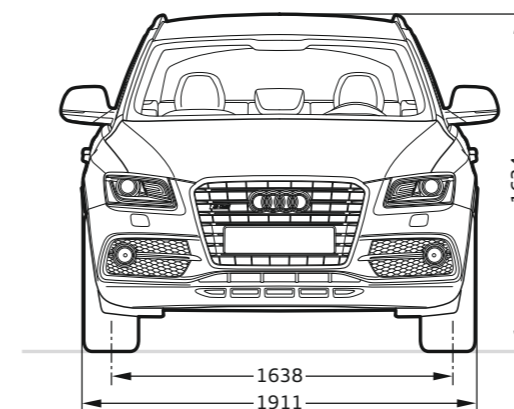

Angaben in Millimeter.

Angabe der Abmessungen bei Fahrzeugleergewicht.

Gepäckraumvolumen 540/1560 l (Messung nach VDA-Methode mit Quadern von 200 x 100 x 50 mm Kantenlänge;

zweiter Wert: bei umgeklappter Rücksitzlehne und dachhoher Beladung). Wendekreis ca. 11,6 m.

*Maximaler Kopfraum. **Breite Ellbogenraum. ***Breite Schulterraum.

Einen Audi zu fahren ist ein einzigartiges Erlebnis.
Ihn abzuholen auch.



Die Audi Neuwagenabholung in Neckarsulm und Ingolstadt.

Der Kauf eines neuen Autos ist etwas Besonderes. Schließlich haben Sie sich nicht einfach für irgendein Auto entschieden, sondern für eins, das Ihre persönliche Vorstellung von Mobilität und Design widerspiegelt. Daher möchten wir, dass auch die erste Begegnung mit Ihrem neuen Audi etwas ganz Besonderes wird. Wie wäre es, wenn Sie ihn direkt bei uns abholen und einen unvergesslichen Tag verbringen, ganz wie Sie mögen, in Neckarsulm oder in Ingolstadt.

Alle Modelle sind an beiden Standorten abholbar. Ein abwechslungsreiches und spannendes Rahmenprogramm wartet auf Sie – bei der Premiumauslieferung mit der Schlüsselübergabe, einer Werksbesichtigung, einem Blick in die Audi Historie und einem Restaurantbesuch. Entscheiden Sie sich hingegen für unsere exklusive Individualauslieferung, bestimmen Sie persönlich, wie Ihr Tag bei Audi aussehen soll und was Sie unternehmen möchten. Oder genießen Sie eines unserer Tourismusangebote, die wir eigens für Sie zusammengestellt haben. So lange, bis es schließlich Zeit für den Höhepunkt ist: die erste Fahrt in Ihrem neuen Audi.

Gern möchten wir mit Ihnen gemeinsam Ihre ganz persönliche Neuwagenabholung planen. Näheres zu unseren Angeboten und Leistungen erfahren Sie bei Ihrem Audi Partner, im Internet unter www.audi.de/neuwagenabholung oder über unsere Hotline unter Telefon 0800 6363666. Informationen über Preise finden Sie in unserer Preisliste oder wenden Sie sich an Ihren Audi Partner oder unsere Hotline.

















1 2 Spüren Sie den Herzschlag der Marke: Die Audi Foren in Neckarsulm und Ingolstadt bieten Ihnen aufregende Einblicke in die Welt des Automobils.

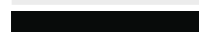





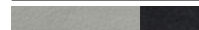

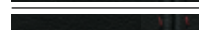
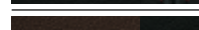
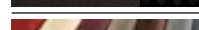
3 Atmen Sie Geschichte: Das Audi museum mobile (Ingolstadt) und die Audi Traditionsausstellung (Neckarsulm) nehmen Sie mit auf eine Reise in die Geschichte des Automobils und der Marke Audi.



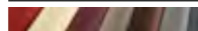
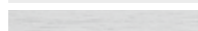

4 Lernen Sie Ihren neuen Audi kennen: Ihr Kundenberater begleitet Sie zu Ihrem Wagen, beantwortet gern Ihre Fragen und überreicht Ihnen den Fahrzeugschlüssel.

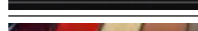
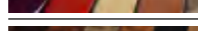
5 Lassen Sie sich verwöhnen: Worauf immer Sie Lust haben, unsere stilvollen Restaurants freuen sich, in den Audi Foren Ihre Wünsche zu erfüllen.

6 Entdecken Sie Technik: Bei einer Werksbesichtigung erleben Sie, wie eines der fortschrittlichsten Automobile der Welt gebaut wird.

Unilackierungen	42
 Ibisweiß	<input type="checkbox"/>
 Brillantschwarz	<input type="checkbox"/>
Metalliclackierungen	42
 Gletscherweiß Metallic	<input checked="" type="checkbox"/>
 Eissilber Metallic	<input checked="" type="checkbox"/>
 Vulkanrot Metallic	<input checked="" type="checkbox"/>
 Monsungrau Metallic	<input checked="" type="checkbox"/>
 Mondscheinblau Metallic	<input checked="" type="checkbox"/>
Perleffektlackierungen	42
 Phantomschwarz Perleffekt	<input checked="" type="checkbox"/>
 Lavagrau Perleffekt	<input checked="" type="checkbox"/>
Kristalleffektlackierungen	43
 Pantherschwarz Kristalleffekt	<input checked="" type="checkbox"/>
 Estorilblau Kristalleffekt	<input checked="" type="checkbox"/>
Individuallackierungen Audi exclusive	43
 Individuallackierungen Audi exclusive	<input checked="" type="checkbox"/>
Volllackierung	<input type="checkbox"/>
Sitze	44
Sportsitze vorn	<input type="checkbox"/>
Klimakomfortsitze vorn	<input checked="" type="checkbox"/>
Sitzbezüge für Sportsitze vorn	44
 Alcantara/Leder schwarz	<input type="checkbox"/>
 Alcantara/Leder mondsilber/schwarz	<input type="checkbox"/>
 Leder Feinnappa schwarz mit Kontrastnähten	<input checked="" type="checkbox"/>
 Leder Feinnappa mondsilber/schwarz mit Kontrastnähten	<input checked="" type="checkbox"/>
 Leder Feinnappa magmarot/schwarz mit Kontrastnähten	<input checked="" type="checkbox"/>
 Leder Feinnappa kastanienbraun/schwarz mit Kontrastnähten	<input checked="" type="checkbox"/>
 LederAusstattungen Audi exclusive	<input checked="" type="checkbox"/>

Sitzbezüge für Klimakomfortsitze vorn	46
 Leder Milano perforiert schwarz	<input checked="" type="checkbox"/>
 Leder Milano perforiert kastanienbraun	<input checked="" type="checkbox"/>
 LederAusstattungen Audi exclusive	<input checked="" type="checkbox"/>
Weitere Ausstattungen	47
Belederte Armauflagen in den Türverkleidungen	<input checked="" type="checkbox"/>
Lederpaket	<input checked="" type="checkbox"/>
Belederte Instrumententafelabdeckung Audi exclusive mit Kontrastnaht	<input checked="" type="checkbox"/>
Designpakete	47
Designpaket Alcantara/Leder Audi exclusive mit Sportsitzen vorn	<input checked="" type="checkbox"/>
Designpaket Leder Feinnappa Audi exclusive mit Sportsitzen vorn	<input checked="" type="checkbox"/>
Designpaket Leder Feinnappa plus Audi exclusive mit Sportsitzen vorn	<input checked="" type="checkbox"/>
Designpaket Leder Valcona Audi exclusive mit Klimakomfortsitzen vorn	<input checked="" type="checkbox"/>
Designpaket Leder Valcona plus Audi exclusive mit Klimakomfortsitzen vorn	<input checked="" type="checkbox"/>
Dachhimmel	47
Dachhimmel in Alcantara schwarz Audi exclusive mit Kontrastnaht	<input checked="" type="checkbox"/>
Dachhimmel in Stoff mondsilber	<input type="checkbox"/>
Dachhimmel in Stoff schwarz	<input type="checkbox"/>
Dachhimmel in Alcantara mondsilber	<input checked="" type="checkbox"/>
Dachhimmel in Alcantara schwarz	<input checked="" type="checkbox"/>
Dekoreinlagen	48
 Aluminium matt gebürstet	<input type="checkbox"/>
 Carbon Atlas	<input checked="" type="checkbox"/>
 Carbon Audi exclusive	<input checked="" type="checkbox"/>
 Klavierlack schwarz	<input checked="" type="checkbox"/>
 Aluminium/Holz Beaufort schwarz	<input checked="" type="checkbox"/>
 Dekoreinlagen in Wagenfarbe lackiert	<input checked="" type="checkbox"/>
 Dekoreinlagen Holz Audi exclusive	<input checked="" type="checkbox"/>
Räder/Reifen	49
 20"-Aluminium-Gussräder im 5-Parallel-Speichen-Design	<input type="checkbox"/>

 20"-Aluminium-Gussräder Audi exclusive im 5-Doppelspeichen-Offroad-Design, royalsilber	<input checked="" type="checkbox"/>
 20"-Aluminium-Gussräder Audi exclusive im 7-Doppelspeichen-Design	<input checked="" type="checkbox"/>
 21"-Aluminium-Gussräder Audi exclusive im 5-Doppelspeichen-Stern-Design in Titanoptik, glanzgedreht	<input checked="" type="checkbox"/>
 19"-Winter-Aluminium-Gussräder im 5-Parallel-Speichen-Design	<input checked="" type="checkbox"/>
Radschrauben diebstahlhemmend	<input type="checkbox"/>
Reifenreparaturset	<input type="checkbox"/>
Reifendruck-Kontrollanzeige	<input type="checkbox"/>
Bordwerkzeug	<input type="checkbox"/>
Wagenheber	<input type="checkbox"/>
Licht	50
Xenon plus inklusive Scheinwerfer-Reinigungsanlage	<input type="checkbox"/>
Tagfahrlicht	<input type="checkbox"/>
adaptive light	<input checked="" type="checkbox"/>
Fernlichtassistent	<input checked="" type="checkbox"/>
Innenbeleuchtung	<input type="checkbox"/>
Lichtpaket	<input type="checkbox"/>
Nebelscheinwerfer	<input type="checkbox"/>
Scheinwerfer-Reinigungsanlage	<input type="checkbox"/>
Licht-/Regensensor	<input checked="" type="checkbox"/>
LED-Heckleuchten	<input type="checkbox"/>
Spiegel	50
Außenspiegel elektrisch einstell- und beheizbar	<input type="checkbox"/>

Außenspiegel elektrisch einstell-, beheizbar und anklappbar, inkl. Bordsteinautomatik für Beifahreraußenspiegel	<input checked="" type="checkbox"/>
Außenspiegel elektrisch einstell-, beheiz- und anklappbar, beidseitig automatisch abblendend, inkl. Bordsteinautomatik für Beifahreraußenspiegel	<input checked="" type="checkbox"/>
Außenspiegel elektrisch einstell-, beheiz- und anklappbar, beidseitig automatisch abblendend mit Memory-Funktion, inkl. Bordsteinautomatik für Beifahreraußenspiegel	<input checked="" type="checkbox"/>
Innenspiegel abblendbar	<input type="checkbox"/>
Innenspiegel automatisch abblendend mit Licht-/Regensensor	<input checked="" type="checkbox"/>
Schließsysteme	50
Zentralverriegelung	<input type="checkbox"/>
Komfortschlüssel	<input checked="" type="checkbox"/>
Wegfahrsperrung elektronisch	<input type="checkbox"/>
Gepäckraumklappe elektrisch öffnend und schließend	<input checked="" type="checkbox"/>
Garagentoröffner (HomeLink)	<input checked="" type="checkbox"/>
Diebstahlwarnanlage	<input checked="" type="checkbox"/>
Vorbereitung für Ortungsassistent	<input checked="" type="checkbox"/>
Zündschloss	<input type="checkbox"/>
Dachsystem	51
Panorama-Glasdach	<input checked="" type="checkbox"/>
Verglasung	51
Wärmeschutzverglasung	<input type="checkbox"/>
Scheiben abgedunkelt (Privacy-Verglasung)	<input checked="" type="checkbox"/>
Scheibenwaschanlage	<input type="checkbox"/>
Sonnenblenden	<input type="checkbox"/>
Sonnenblenden verschiebbar	<input checked="" type="checkbox"/>
Sonnenschutzrollo	<input checked="" type="checkbox"/>
Weitere Außenausstattungen	51
Vorrüstung für Anhängervorrichtung	<input checked="" type="checkbox"/>
Anhängervorrichtung	<input checked="" type="checkbox"/>
Glanzpaket	<input type="checkbox"/>
Stoßfänger in Wagenfarbe	<input type="checkbox"/>

Dachreling eloxiert	<input type="checkbox"/>
Dachreling schwarz	<input checked="" type="checkbox"/>
Dachkantenspoiler	<input type="checkbox"/>
Audi Singleframe	<input type="checkbox"/>
Abgasendrohre	<input type="checkbox"/>
Modellbezeichnung/Schriftzug	<input type="checkbox"/>
Sitze/Sitzkomfort	51
Sitze hinten	<input type="checkbox"/>
Rücksitzbank plus	<input checked="" type="checkbox"/>
4-Wege-Lendenwirbelstütze	<input type="checkbox"/>
Vordersitze elektrisch einstellbar	<input type="checkbox"/>
Memory-Funktion für den Fahrersitz	<input checked="" type="checkbox"/>
Sitzheizung vorn	<input type="checkbox"/>
Sitzheizung vorn und hinten	<input checked="" type="checkbox"/>
Mittellarmlehne vorn	<input type="checkbox"/>
Kindersitzbefestigung ISOFIX für die äußeren Fondsitze	<input type="checkbox"/>
Kindersitzbefestigung ISOFIX für den Beifahrersitz	<input checked="" type="checkbox"/>
Lenkräder/Schalthebel/Bedienelemente	52
Multifunktions-Sportlederlenkrad im 3-Speichen-Design mit Schaltwippen in Aluminiumoptik	<input type="checkbox"/>
Multifunktions-Sportlederlenkrad im 3-Speichen-Design unten abgeflacht mit Schaltwippen in Aluminiumoptik	<input checked="" type="checkbox"/>
Lenkradkranz in Leder Audi exclusive	<input checked="" type="checkbox"/>
Bedienelemente in Leder Audi exclusive	<input checked="" type="checkbox"/>
Klimatisierung	52
Klimaautomatik	<input type="checkbox"/>
Komfortklimaautomatik 3-Zonen	<input checked="" type="checkbox"/>
Standheizung/-lüftung	<input checked="" type="checkbox"/>
Gepäcksicherungs- und Ablagesysteme	52
Ablagefächer	<input type="checkbox"/>
Ablagepaket	<input checked="" type="checkbox"/>
Getränkehalter	<input type="checkbox"/>
Getränkehalter klimatisiert	<input checked="" type="checkbox"/>
Trennnetz	<input type="checkbox"/>

Verzurrösen	<input type="checkbox"/>
Wendematte	<input checked="" type="checkbox"/>
Ladeboden	<input type="checkbox"/>
Ski-/Snowboardtasche	<input checked="" type="checkbox"/>
Ladekantenschutz in Edelstahl	<input type="checkbox"/>
Schmutzwanne	<input checked="" type="checkbox"/>
Schienensystem mit Fixierset	<input checked="" type="checkbox"/>
Gepäckraumabdeckung	<input type="checkbox"/>
Weitere Innenausstattungen	53
Fußmatten vorn und hinten	<input type="checkbox"/>
Fußmatten Audi exclusive	<input checked="" type="checkbox"/>
Teppich inklusive Fußmatten Audi exclusive	<input checked="" type="checkbox"/>
Einstiegsleisten	<input type="checkbox"/>
Fensterheber	<input type="checkbox"/>
Zigarettenanzünder und Aschenbecher	<input type="checkbox"/>
Haltegriffe	<input type="checkbox"/>
Steckdosen 12 Volt	<input type="checkbox"/>
Aluminiumoptik im Interieur	<input type="checkbox"/>
Pedale und Fußstütze in Aluminiumoptik	<input type="checkbox"/>
MMI® und Navigationssysteme	53
MMI® Navigation	<input checked="" type="checkbox"/>
Navigationsdaten (DVD)	<input checked="" type="checkbox"/>
MMI® Navigation plus	<input checked="" type="checkbox"/>
Navigationsdaten (Festplatte)	<input checked="" type="checkbox"/>
Fahrerinformationssystem mit Farbdisplay	<input type="checkbox"/>
Pausenempfehlung	<input type="checkbox"/>
Radio- und TV-Anlagen	53
Radioanlage chorus	<input type="checkbox"/>

Radioanlage concert	<input checked="" type="checkbox"/>
Radioanlage symphony	<input checked="" type="checkbox"/>
Digitaler Radioempfang	<input checked="" type="checkbox"/>
TV-Empfang	<input checked="" type="checkbox"/>
Audi sound system	<input checked="" type="checkbox"/>
Bang & Olufsen Sound System	<input checked="" type="checkbox"/>
CD-Wechsler	<input checked="" type="checkbox"/>
Audi music interface	<input checked="" type="checkbox"/>
Adapterkabelset für Audi music interface	<input checked="" type="checkbox"/>
Adapterkabelset plus für Audi music interface	<input checked="" type="checkbox"/>
Vorbereitung für Rear Seat Entertainment	<input checked="" type="checkbox"/>
Telefon und Kommunikation	54
Bluetooth-Schnittstelle	<input checked="" type="checkbox"/>
Handyvorbereitung (Bluetooth)	<input checked="" type="checkbox"/>
Bluetooth-Autotelefon online	<input checked="" type="checkbox"/>
Bedienhörer vorn für Bluetooth-Autotelefon online	<input checked="" type="checkbox"/>
Assistenzsysteme	55
adaptive cruise control	<input checked="" type="checkbox"/>
Audi side assist	<input checked="" type="checkbox"/>
Audi active lane assist	<input checked="" type="checkbox"/>
Anfahrassistent	<input checked="" type="checkbox"/>
Bergabfahrassistent	<input type="checkbox"/>
Einparkhilfe hinten	<input checked="" type="checkbox"/>
Einparkhilfe plus	<input checked="" type="checkbox"/>
Einparkhilfe plus mit Rückfahrkamera	<input checked="" type="checkbox"/>
Assistenzpaket	<input checked="" type="checkbox"/>
Geschwindigkeitsregelanlage	<input checked="" type="checkbox"/>
Fahrwerke/Bremsen	55
Audi drive select®	<input checked="" type="checkbox"/>
Dynamiklenkung	<input checked="" type="checkbox"/>
Bremsanlage	<input type="checkbox"/>

Elektromechanische Parkbremse	<input type="checkbox"/>
S-Sportfahrwerk	<input type="checkbox"/>
Bremssättel	<input type="checkbox"/>
Technik/Sicherheit	55
Karosserie verzinkt	<input type="checkbox"/>
Airbags	<input type="checkbox"/>
Seitenairbags hinten	<input checked="" type="checkbox"/>
Kopfairbagsystem	<input type="checkbox"/>
Integrales Kopfstützensystem	<input type="checkbox"/>
Instrumenteneinsatz	<input type="checkbox"/>
Sicherheitslenksäule	<input type="checkbox"/>
Sicherheitsgurte	<input type="checkbox"/>
Warndreieck	<input type="checkbox"/>
Verbandmaterial	<input type="checkbox"/>
Antriebs-Schlupf-Regelung (ASR)	<input type="checkbox"/>
Elektronische Differenzialsperre (EDS)	<input type="checkbox"/>
Elektronische Stabilisierungskontrolle (ESC)	<input type="checkbox"/>
Elektromechanische Servolenkung	<input type="checkbox"/>
quattro®	<input type="checkbox"/>
Fehlbetankungsschutz	<input type="checkbox"/>
Rekuperation	<input type="checkbox"/>
Start-Stop-System	<input type="checkbox"/>
tiptronic	<input type="checkbox"/>
Audi Anschlussgarantie	56
Audi Anschlussgarantie	<input checked="" type="checkbox"/>

Ausstattung des abgebildeten Audi SQ5 TDI (S. 4–23):

Lackierung: Pantherschwarz Kristalleffekt

Räder: Aluminium-Gussräder Audi exclusive im 5-Doppelspeichen-Stern-Design in Titanoptik, glanzgedreht

Sitze/Sitzbezüge: Sportsitze vorn in Leder Feinnappa monsilber/schwarz mit Kontrastnähten

Dekoreinlagen: Aluminium/Holz Beaufort schwarz

Bei Audi bekommen Sie sehr viel mehr als einen Audi.

Wer sich für einen Audi entscheidet, entscheidet sich für eine Marke, die ihren Kunden mehr bietet. Mehr Individualität. Mehr Exklusivität. Und mehr Faszination.



Audi Konfigurator

Stellen Sie mit dem Audi Konfigurator Ihren ganz persönlichen Audi zusammen. Alle aktuellen Modelle, Motoren, Farben und Ausstattungen stehen Ihnen bei der Auswahl zur Verfügung. Jetzt auch mobil als App für Ihr Smartphone zum Download.
> www.audi.de/konfigurator



Vorsprung durch Technik auch im Internet

Kommen Sie auf unserer Facebook-Seite mit anderen Interessenten, Fans und Besitzern in Kontakt. Mit hochaktuellen Informationen via Twitter halten wir Sie auf dem Laufenden. Oder lehnen Sie sich zurück und genießen unsere Filme, Werbespots und Produktvideos im Audi YouTube Channel.
> www.facebook.com/AudiDE
> twitter.com/audi_online
> www.youtube.com/audi

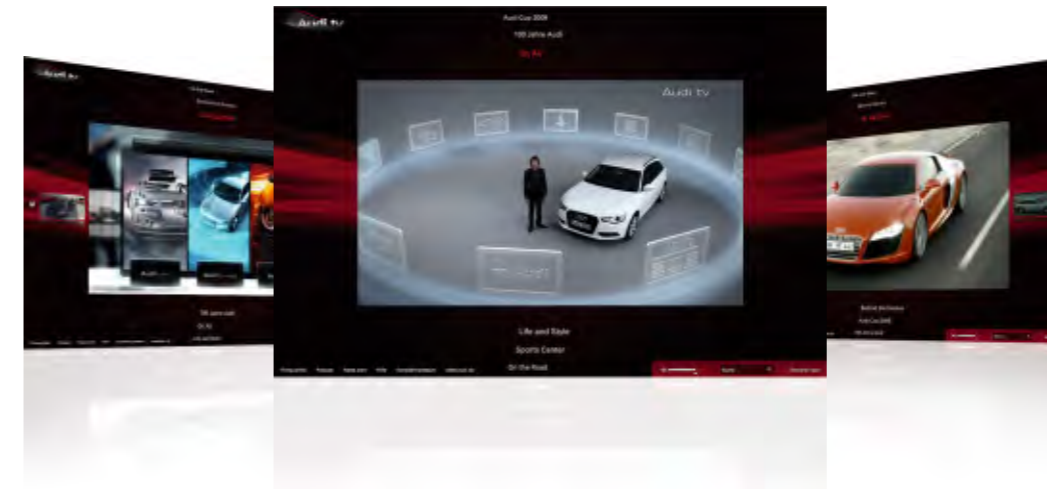

Audi tv

Auf Audi tv entdecken Sie ganz neue Facetten unserer Marke mit den vier Ringen: spannende Reportagen über unsere Modelle, technische Innovationen, faszinierende Events aus den Bereichen Motorsport, Tradition, Kultur und Lifestyle. Werfen Sie einen Blick hinter die Kulissen. Jeden Tag aktuell. Rund um die Uhr.
> www.audi.tv



Audi Bank

Finanzieren. Leasen. Versichern. Für welchen neuen Audi Sie sich auch entscheiden: Jedes Audi Bank-Angebot wird individuell auf Sie zugeschnitten. Zum Beispiel kombinieren unsere Vorteilspakete moderne Finanzierungs- und Leasingformen mit einem umfassenden Versicherungsschutz und bieten Ihnen somit grenzenlose Mobilität.
> www.audibank.de



AUDI AG
85045 Ingolstadt
www.audi.de
Gültig ab September 2012

Printed in Germany
233/1133.26.00

Die in diesem Katalog abgebildeten Fahrzeuge sind teilweise mit Sonderausstattungen gegen Mehrpreis ausgerüstet. Die Angaben über Lieferumfang, Aussehen, Leistungen, Maße und Gewichte, Kraftstoffverbrauch und Betriebskosten der Fahrzeuge entsprechen den zum Zeitpunkt der Drucklegung vorhandenen Kenntnissen. Abweichungen in Farbe und Form von den Abbildungen, Irrtümer und Druckfehler bleiben vorbehalten. Alle Angaben zu Ausstattungen und technischen Daten basieren auf den Merkmalen des deutschen Markts. Änderungen sind vorbehalten. Nachdruck, auch auszugsweise, nur mit schriftlicher Genehmigung der AUDI AG.

Das Papier dieses Katalogs wurde aus chlorfrei gebleichtem Zellstoff hergestellt.