

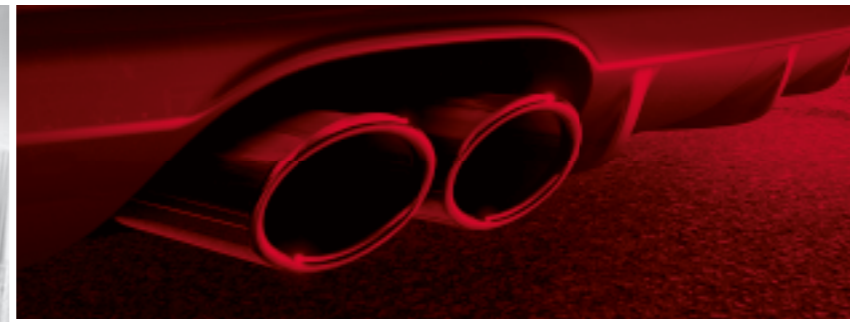

Q5 | SQ5 TDI





Im Dialog: Audi QR-Codes

Erleben Sie Audi noch direkter: Laden Sie eine QR-App auf Ihr Smartphone und scannen Sie dann den QR-Code oder nutzen Sie den angegebenen Link in Ihrem Browser.



Seite		
Faszination		
4 Audi Q5	22 Audi SQ5 TDI	
Technik		
36 Innovationen	42 quattro®	48 Assistenzsysteme
38 Audi ultra	44 Performance	50 Simplexität
40 Audi connect	46 Dynamik	
Ausstattungen		
54 Styleguides	72 Ausstattungspakete	90 Licht
56 S-Modell	74 Audi exclusive line	91 Design
58 Audi SQ5 TDI competition	76 Audi exclusive	91 Lenkräder/Bedienelemente
60 Audi SQ5 TDI plus	78 Lackierungen	92 Komfort
62 Audi ultra	80 Räder/Reifen	94 Infotainment
64 Motoren	82 Sitze	97 Assistenzsysteme
66 S line	87 Dachhimmel	98 Technik/Sicherheit
70 Audi design selection	88 Dekoreinlagen	99 Audi Anschlussgarantie und Service
Sonstiges		
100 Audi Original Zubehör	110 Abmessungen	122 Audi Neuwagenabholung
104 Technische Daten	112 Index	124 Faszination Audi

Die Ausstattungen der abgebildeten Fahrzeuge finden Sie auf Seite 120.

Die Werte für Kraftstoffverbrauch und CO₂-Emissionen sowie die Effizienzklassen finden Sie ab Seite 104.



Dinge hinterfragen. Dinge ändern. Neue Intelligenz.

Jede Generation schafft sich neue Ideale. Ganz gleich, ob es um Arbeitsbedingungen, Freizeitgestaltung oder Familienplanung geht – alles ändert sich. Gut so! Denn nur durch Veränderungen kann eine neue Art zu denken entstehen.

Audi ist dieser Maxime schon immer gefolgt und hat Autos gebaut, die Maßstäbe setzen. Eines dieser Autos ist der Audi Q5. Er will überzeugen statt überreden; er ist effizient, ohne auf Fahrspaß zu verzichten; er ist sportlich, ohne unvernünftig zu sein. In ihm vereinen sich sinnvolle Technologien mit traditionellen Qualitäten wie Intelligenz, Komfort und Kraft. Erleben Sie mit dem Audi Q5 eine progressive Art der Fortbewegung.

Die Werte für Kraftstoffverbrauch und CO₂-Emissionen sowie die Effizienzklassen finden Sie ab Seite 104.

Q5

Kein Make-up. Viel Ausdruck. Neue Ansichten.

Das geschärfte, markante Design des Audi Q5 sieht man sofort: Breit angelegte Heckleuchten verleihen dem Wagen einen deutlichen Akzent. In Verbindung mit den optionalen Xenon plus-Scheinwerfern sind die Heckleuchten in LED-Technologie ausgeführt und verfügen über ein auffälliges Leuchtenband. Der deutlich herausgearbeitete Heckdiffusor sowie die Endrohre mit unten abgeflachtem Profil gestalten das Heck noch maskuliner.

Praktisch und attraktiv: die umgreifende Heckklappe mit Chromzierleiste. Sie gibt dem Heck nicht nur ein unverwechselbares Aussehen, sondern macht vor allem das Be- und Entladen des großen Gepäckraums komfortabel. Eine steg- und fugenlose, blanke Dachreling und die dazugehörigen abnehmbaren Dachquerträger sind Bestandteil der Serienausstattung.

Die Werte für Kraftstoffverbrauch und CO₂-Emissionen sowie die Effizienzklassen finden Sie ab Seite 104.



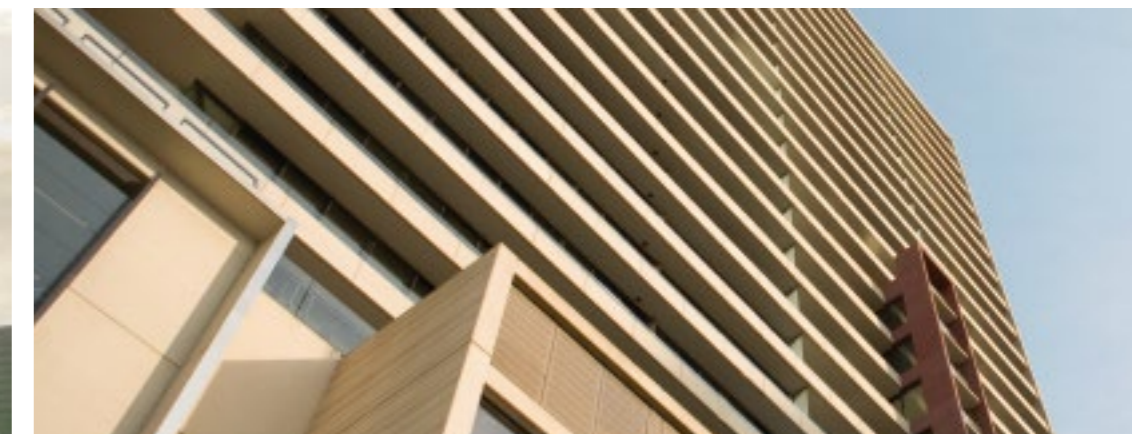

Exakte Linien, glatte Flächen, eine dreidimensional gestaltete Motorhaube – der Audi Q5 strahlt Sportlichkeit und Eleganz aus. Und sein Auftritt zeigt Präsenz: Mit einer Fahrzeuglänge von 4.629 mm und einer Breite von 1.898 mm zieht er Blicke auf sich. Trotzdem hat er einen der besten c_w -Werte seiner Klasse, unter anderem durch die coupéhafte Dachlinie. Und auch seine Kraft wird sofort spürbar: Die optionalen 20-Zoll-Aluminium-Gussräder im 5-Arm-Design blitzen unter den ausgestellten Radhäusern hervor. Eine Vielzahl von Felgen in den Abmessungen von 17 bis 21 Zoll bietet Ihnen viele Gestaltungsmöglichkeiten.

Die Werte für Kraftstoffverbrauch und CO₂-Emissionen sowie die Effizienzklassen finden Sie ab Seite 104.



Der präzise ausgearbeitete Singleframe-Kühlergrill in Schwarz glänzend mit vertikalen Chromstreben, Nebelscheinwerfer mit Chromringen, Stege in Schwarz glänzend an den filigranen Luft-einlässen und der trapezförmige Stoßfänger zeigen Charakter. Viele Details unterstützen diesen Eindruck: Die elektrisch einstell- und beheizbaren Außenspiegel haben ein integriertes LED-Blinklicht. Die optionalen Xenon plus-Scheinwerfer verfügen über ein helles LED-Tagfahrlicht, dessen markantes, homogenes Leuchtenband unverwechselbar ist. Auf Wunsch sind die Xenon plus-Scheinwerfer auch mit adaptive light inklusive Abbiegelicht ausgestattet, das den Kurvenverlauf weiträumig ausleuchtet, sobald Sie hineinfahren.

Die Werte für Kraftstoffverbrauch und CO₂-Emissionen sowie die Effizienzklassen finden Sie ab Seite 104.

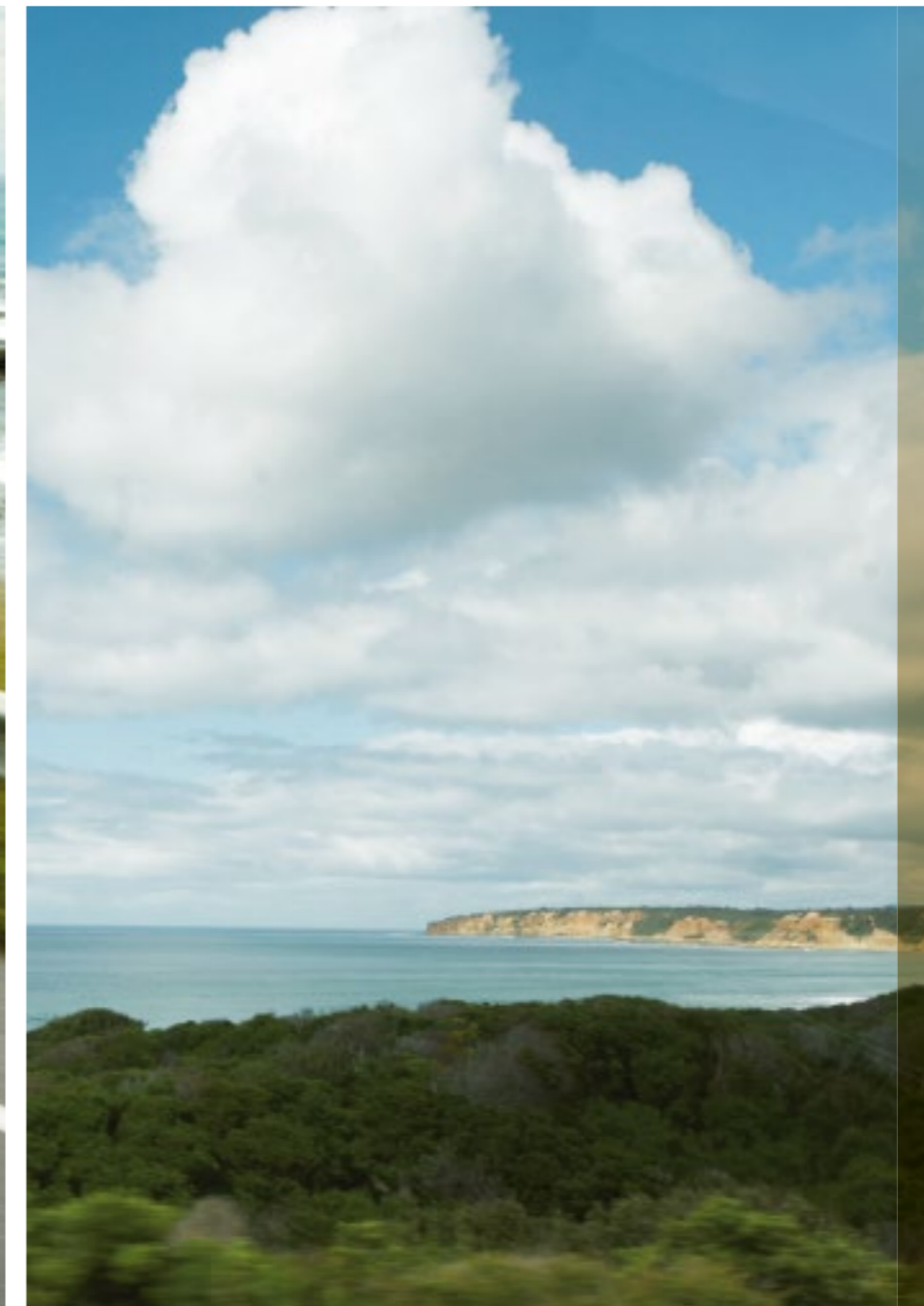

Stärke zeigen. Beweglich bleiben. Neue Ziele erreichen.

Durchzugsstark und effizient: die Motoren im Audi Q5. Die TFSI-Motoren bringen Sie sportlich, komfortabel und mit ansprechenden Verbrauchswerten voran. Der 2.0 TFSI-Motor ist mit der Ventilsteuerung Audi valvelift system ausgestattet, die zur Reduzierung des Kraftstoffverbrauchs beitragen kann. Die TDI-Motoren verfügen über das Common-Rail-System und zeichnen sich durch hohe Laufruhe, eine beeindruckende Motorakustik und agiles Fahrverhalten aus. Sämtliche Aggregate verfügen serienmäßig über das Start-Stop-System und Rekuperation. Das heißt: Sie sind effizienter unterwegs, ohne auf Fahrspaß verzichten zu müssen.

Eine aufregende Fahrt beginnt mit einer guten Ausstattung. Die serienmäßige elektromechanische Servolenkung arbeitet geschwindigkeitsabhängig und sorgt für mehr Lenkpräzision und größeren Lenkcomfort. Darüber hinaus benötigt sie nur Kraftstoff, wenn Sie aktiv Lenkunterstützung anfordern.

Noch mehr Agilität bei einem souveränen Fahrgefühl bringt Ihnen die optionale Dynamiklenkung. Für die bemerkenswerte Fahrstabilität ist hingegen das Dynamikfahrwerk verantwortlich. Durch eine verfeinerte Feder-/Dämpferabstimmung bietet das Fahrwerk einen hohen Abrollcomfort und viel Entspannung auf der Langstrecke – ohne dass Sie Agilitätsverluste hinnehmen müssen.

Besser in der Spur: Der permanente Allradantrieb quattro hilft Ihnen bei Kurvenfahrten, Schnee oder regennasser Fahrbahn und in nahezu jedem Gelände. Neben dem Schaltgetriebe stehen zwei weitere Getriebevarianten zur Verfügung: das Doppelkupplungsgetriebe S tronic und die 8-stufige tiptronic. Beide können auf Wunsch auch über das optionale Multifunktionslenkrad mit Schaltwippen bedient werden. Durch das Doppelkupplungsgetriebe S tronic ist der nächste Gang bereits eingelegt, bevor Sie ihn anwählen. So schalten Sie nahezu ohne spürbare Zugkraftunterbrechung, komfortabel und gleichzeitig sportlich.

Die Werte für Kraftstoffverbrauch und CO₂-Emissionen sowie die Effizienzklassen finden Sie ab Seite 104.

Alltag loslassen. Kontrolle behalten. Neue Prioritäten setzen.

Jede Strecke ist anders, viele sind herausfordernd. Gut, wenn man auf unerwartete Situationen vorbereitet ist. Im Audi Q5 unterstützen Sie viele technische Innovationen, um Sie besser ans Ziel zu bringen.

Ab ins Gelände! Mit dem Audi Q5 erobern Sie auch herausforderndes Terrain. Das Anti-Blockier-System (ABS) verfügt über eine Funktion, die die Bremskraft verbessert, sobald Sie sich offroad bewegen. Auch die elektronische Stabilisierungskontrolle (ESC) unterstützt Sie fernab fester Straßen: Per Tastendruck verstärkt zum Beispiel die Antriebs-Schlupf-Regelung (ASR) den Grip und bringt Ihnen so noch mehr Fahrstabilität. Die optionale Geschwindigkeitsregelanlage hält in der Ebene sowie auf bergigen Strecken das voreingestellte Tempo; der serienmäßige Bergabfahrassistent übernimmt diese Funktion bei extremem Gefälle.

Das optionale Assistenzsystem adaptive cruise control unterstützt bei der Abstandseinhaltung zum vorausfahrenden Fahrzeug. Audi pre sense front beobachtet die Umwelt und warnt den Fahrer vor einer drohenden Kollision mit einem erkannten Hindernis durch optische und akustische Signale und wenn erforderlich durch einen kurzen Bremsruck. Im Geschwindigkeitsbereich unter 30 km/h leitet das System eine Vollverzögerung ein.

Weitere optionale Assistenzsysteme, mit denen Sie den Audi Q5 ausstatten können: beispielsweise der Spurwechselassistent Audi side assist oder die Einparkhilfe plus, die Ihnen optisch im Display sowie akustisch anhand von Signaltönen den Abstand nach vorn und nach hinten, je nach Fahrtrichtung, anzeigen. Wenn Sie möchten, können Sie auch auf die Unterstützung der Einparkhilfe plus mit Rückfahrkamera zurückgreifen.

Die Werte für Kraftstoffverbrauch und CO₂-Emissionen sowie die Effizienzklassen finden Sie ab Seite 104.



Mehr Raum. Mehr Ansprüche. Neue Möglichkeiten.

Entspannt fahren und dabei immer den Überblick behalten – im Audi Q5 eine Selbstverständlichkeit.

Übersichtlich und ergonomisch angeordnete Instrumente verschaffen dem Fahrer viele wichtige Informationen auf einen Blick. Das Fahrerinformationssystem hilft mit Verbrauchsdatenübersichten und Sparhinweisen, aktiv Kraftstoff zu sparen. Ebenfalls hilfreich: Die integrierte Pausenempfehlung analysiert das Fahrverhalten und empfiehlt dem Fahrer bei längeren Fahrten eine Pause.

Die optionale MMI Navigation plus mit 3D-Kartendarstellung ermöglicht Zugriff auf unterschiedliche Audioquellen. In Verbindung mit dem optionalen Audi connect inklusive Autotelefon steht sogar ein WLAN-Hotspot zur Verfügung. Mehr dazu finden Sie auf Seite 94 unter Audi connect.

Der Klang der Soundsysteme lässt aufhorchen. Per AUX-IN-Anschluss (ab Radioanlage concert) oder optionalem Audi music interface können Sie Musik von Ihrem iPod oder einem USB-Medium hören. Für den absoluten Musikgenuss gibt es auf Wunsch das Bang & Olufsen Sound System.

Genießen Sie den Blick auf die Straße – ganz entspannt aus einer erhöhten Sitzposition. Weiche Stoffe oder auf Wunsch edles Leder verströmen Wohlbehagen. Die Rücksitzlehnen sind in der Neigung verstellbar und können vom Gepäckraum aus per Fernentriegelung umgeklappt werden. Und das optional erhältliche Panorama-Glasdach vermittelt ein neues Raumgefühl, gibt Ihnen freie Sicht auf den Himmel und sorgt auf Wunsch für eine nahezu zugfreie Frischluftzufuhr.

Die Werte für Kraftstoffverbrauch und CO₂-Emissionen sowie die Effizienzklassen finden Sie ab Seite 104.



Der großzügige Laderaum fasst so ziemlich alles, was Sie für einen entspannten Urlaub, einen ausgedehnten Einkaufsbummel oder einen spontanen Wochenendausflug brauchen. Die niedrige Einladehöhe macht das Beladen ganz einfach. Ebenso komfortabel: die Durchladebreite von 1.050 mm. Unter dem Ladeboden befindet sich zusätzlicher Stauraum; er kann auf Wunsch mit einer Schmutzwanne ausgestattet werden. Die optionale Rücksitzbank plus mit Durchladeeinrichtung und den um 100 mm längsverschiebbaren Rücksitzen erhöht das Ladevolumen noch einmal. Durch komplettes Umklappen der Rücksitzlehne lässt sich das Laderaumvolumen zusätzlich vergrößern.

Die Werte für Kraftstoffverbrauch und CO₂-Emissionen sowie die Effizienzklassen finden Sie ab Seite 104.





Eine Fahrt im Audi Q5 geht zu Ende: voller Komfort und Sportlichkeit, Entspannung und Dynamik. Der Audi Q5 überzeugt durch intelligente Technik und viele Individualisierungsmöglichkeiten – denn Sie sollten selbst entscheiden können, was für Sie wichtig ist.

Die Werte für Kraftstoffverbrauch und CO₂-Emissionen sowie die Effizienzklassen finden Sie ab Seite 104.



Kraft. Sofort.



Aus jedem Tag ein Abenteuer machen. Das richtige Fahrzeug wartet: der Audi SQ5 TDI. Ein alltagstauglicher SUV mit innovativer Technik und sportlichem S-Design. Der SQ5 TDI verkörpert in besonderer Weise unseren Vorsprung durch Technik: Er ist das erste S-Modell mit Dieselmotor. Lassen Sie das Abenteuer beginnen.

Die Werte für Kraftstoffverbrauch und CO₂-Emissionen sowie die Effizienzklasse finden Sie auf Seite 106.

SQ5

Audi SQ5 TDI

650 Nm

Spontan.

Das Besondere am V6 3.0 TDI mit Biturbo-Aufladung: Bereits bei niedrigen Drehzahlen steht Ihnen sein hohes Drehmoment von 650 Nm zur Verfügung. Seine Kraft entfaltet dieser Motor harmonisch und gleichzeitig dynamisch über den gesamten Drehzahlbereich. Das Ergebnis ist eine beeindruckende Beschleunigung.

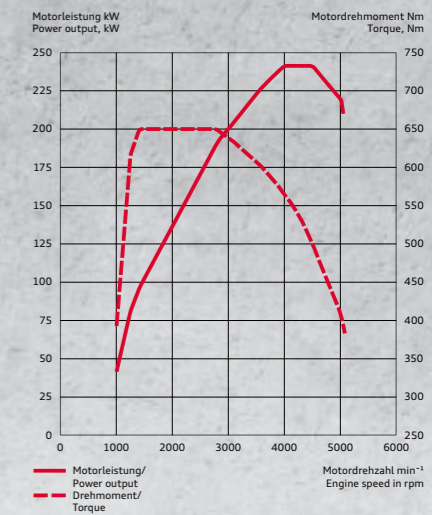

Satte 240 kW (326 PS) beschleunigen den Audi SQ5 TDI competition in nur 5,1 Sekunden von 0 auf 100 km/h. Und da es ein TDI-Motor ist, erfolgt diese agile Vorwärtsbewegung bei besonders hoher Effizienz. Die Dynamik des Aggregats wird vom permanenten Allradantrieb quattro intelligent weitergeleitet: In Verbindung mit der radselektiven Momentensteuerung sorgt er dafür, dass exakt so viel Schub bei jedem Rad ankommt, wie gerade benötigt wird.

Die Werte für Kraftstoffverbrauch und CO₂-Emissionen sowie die Effizienzklasse finden Sie auf Seite 106.



Fahrdynamik. 8-stufig.

Schneller vorwärts bei weniger Verbrauch – die 8-stufige tiptronic macht es möglich. Ihr dynamisches Schaltprogramm (DSP) bedienen Sie über den Wählhebel oder über die Schaltwippen hinter dem Lenkrad. Im Automatikbetrieb können Sie zwischen den Programmen D (Drive) und S (Sport) wählen und so Ihre Fahrt noch individueller gestalten.

Mit dem optionalen Audi drive select können Sie die Schaltpunkte auch selbst festlegen sowie den Fahrzeugcharakter ganz Ihrer spontanen Laune anpassen. Das betont straff ausgelegte S-Fahrwerk unterstützt Ihre sportliche Fahrt.

Die Werte für Kraftstoffverbrauch und CO₂-Emissionen sowie die Effizienzklasse finden Sie auf Seite 106.



Faszination.

Augenblicklich.





Der Kenner sieht dem Fahrzeug sofort an, dass es zur S-Familie gehört: zum Beispiel anhand der horizontalen Doppelchromstreben des Singleframe in Platinumgrau, der SQ5-Embleme auf dem Kühlergrill und am Heck sowie der schwarzen Bremssättel vorn mit dem SQ5-Schriftzug, die durch die 20-Zoll-Felgen sichtbar sind. Die Kristalleffektfarbe Pantherschwarz beeindruckt durch besondere Farbbrillanz. Außenspiegel in Aluminiumoptik, das LED-Tagfahrlichtband der Xenon plus-Scheinwerfer sowie die ovalen zweiflutigen Doppelendrohre setzen weitere dynamische Akzente.

Die Werte für Kraftstoffverbrauch und CO₂-Emissionen sowie die Effizienzklasse finden Sie auf Seite 106.

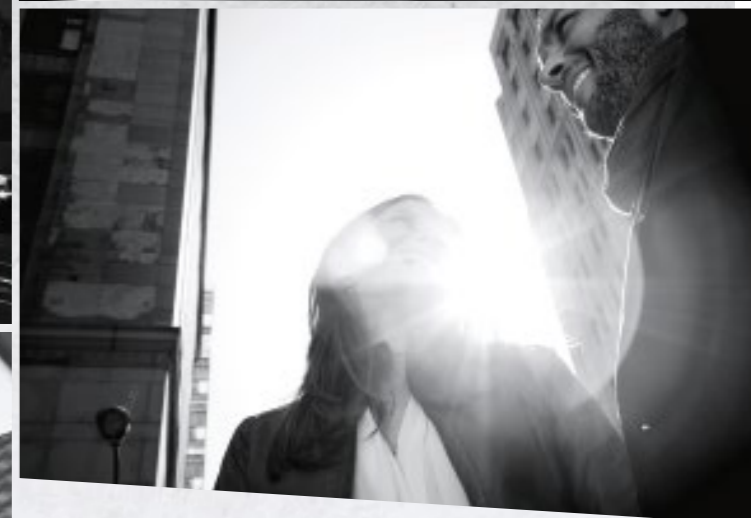



Der Sportsitz in optionalem Leder Feinnappa mit SQ5-Prägung bietet hervorragenden Komfort und Seitenhalt. Mit dem Multifunktions-Sportlederlenkrad im 3-Speichen-Design haben Sie Ihren Audi SQ5 TDI stets im Griff. Es ist mit einem SQ5-Emblem und Kontrastnähten ausgestattet und auf Wunsch unten abgeflacht. Immer im Blick: der Bildschirm des MMI – Multi Media Interface. Mit der optionalen MMI Navigation plus mit 3D-Kartendarstellung haben Sie Zugriff auf unterschiedliche Audioquellen. Auf Wunsch verfügen Sie mit Audi connect inklusive Autotelefon sogar über einen drahtlosen Internetzugang mittels WLAN-Hotspot. Selbstverständlich können Sie dann auch die Vielzahl der von Audi connect unterstützten Dienste nutzen. Mehr Informationen dazu finden Sie auf Seite 96.

Das Kombiinstrument ist S-spezifisch gestaltet: graues Zifferblatt, weiße Zeiger, Zeigernaben sowie Schaltwippen am Multifunktions-Sportlederlenkrad im 3-Speichen-Design in Aluminiumoptik. Die Pedalerie sowie die Fußstütze sind in Edelstahl gehalten. Serienmäßig sind die Dekoreinlagen in edlem Aluminium matt gebürstet oder optional im neuartigen und aufsehenerregenden Aluminium/Holz Beaufort schwarz gestaltet. Sie sind optional auch in Carbon Atlas oder Klavierlack schwarz erhältlich.

Die Werte für Kraftstoffverbrauch und CO₂-Emissionen sowie die Effizienzklasse finden Sie auf Seite 106.



Atmosphäre.

Jederzeit.

Begeisterung.
Immer wieder.

S Q5



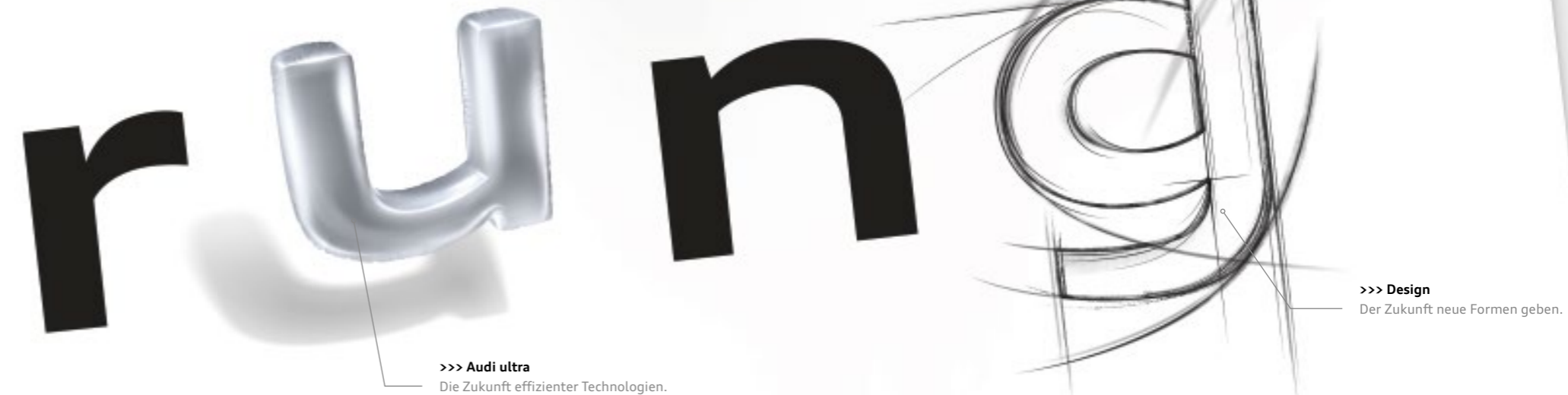
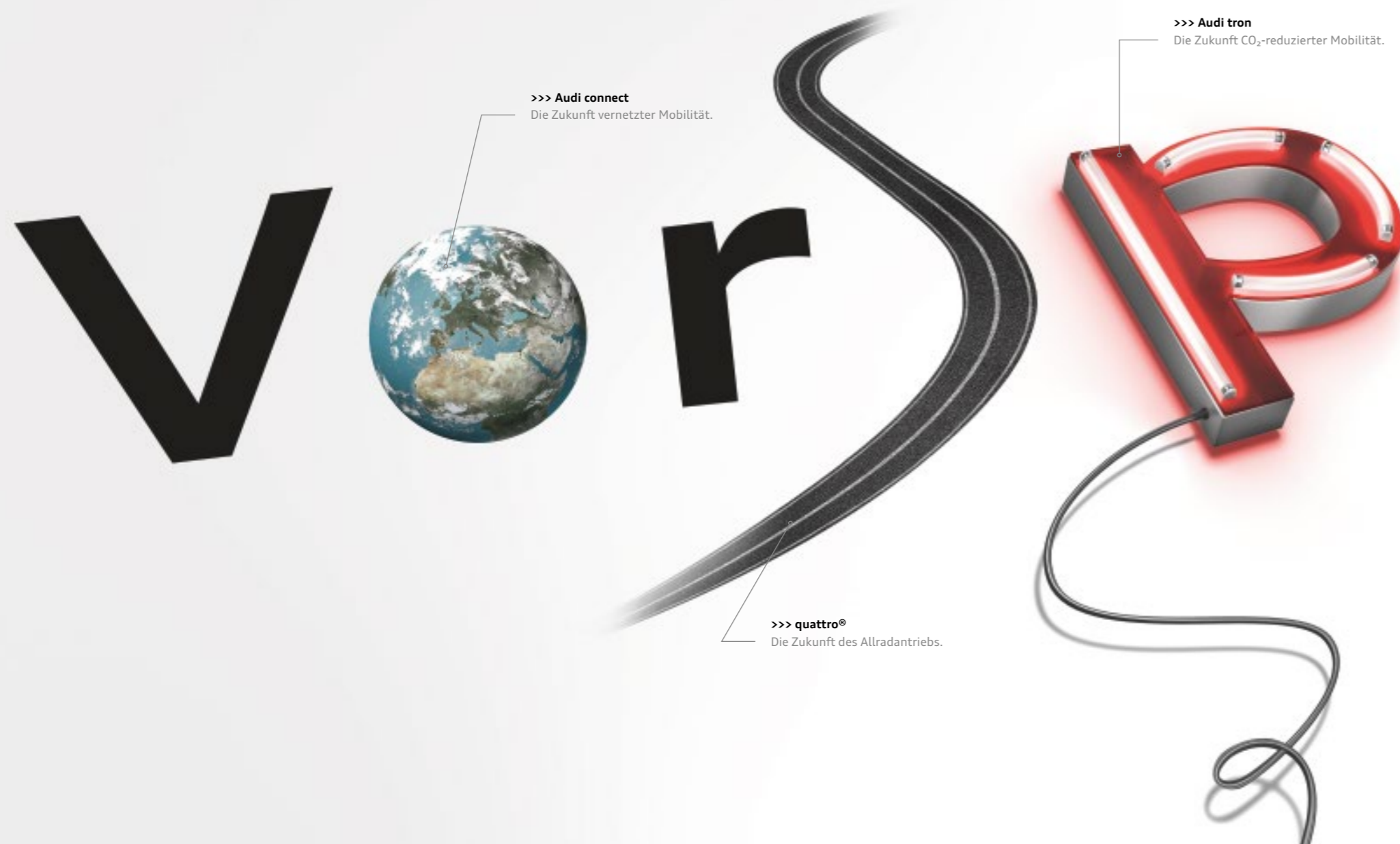

... durch Technik.

Die Welt verändert sich stetig. Immer rasanter schreitet die technologische Entwicklung voran. Und immer mehr Möglichkeiten bieten sich Ihnen dadurch – gerade bei Ihrer Mobilität. Mit Vorsprung durch Technik gestalten wir diese Entwicklung maßgeblich mit. Um Ihnen die Technologie mit auf den Weg zu geben, die Ihr Leben bereichert. Damit wir Ihren Anforderungen an heutige und zukünftige Mobilität nicht nur gerecht werden, sondern sie auch weiterhin übertreffen.

Audi ultra

Optimal kombiniert.

Die Zukunft effizienter Technologien.

Einen Audi zu bauen ist hochkompliziert. Und dennoch gilt für alle Modelle ein einfaches Prinzip: Sämtliche Fahrzeugkomponenten greifen präzise ineinander, um emissionsverringende Synergien zu erzeugen. Was diesem Grundsatz folgend Ende der Achtzigerjahre mit der Audi Leichtbauweise und dem revolutionären Audi Space Frame (ASF®) anging, ist heute die sogenannte Umkehr der Gewichtsspirale: Jede Leichtbaukomponente wirkt sich auf weitere Bauteile aus, die dann ebenfalls in ihren Dimensionen verringert werden können. Auf diese Weise werden bestehende Formen und Materialien in Bezug auf ihre Funktionalität, das geringstmögliche Gewicht und ihren Produktionsprozess ständig aufs Neue verbessert. Um unsere Fahrzeuge noch effizienter und ressourcenschonender zu machen. Zudem werden auch immer mehr Effizienztechnologien in einen Audi eingebaut. Wie zum Beispiel das Rekuperations- und das Start-Stop-System. Oder fortschrittliche, effiziente Hightech-Aggregate. Für erhöhte Fahrdynamik, hohe Verdichtung, effizientere Verbrennung und geringeren CO₂-Ausstoß. All das ist Audi ultra. Heute und in Zukunft – auf dem Weg zu CO₂-reduzierter Mobilität.

>>> Aerodynamik

Weniger Fahrwiderstände, mehr Effizienz. Durch konsequente aerodynamische Gestaltung der Fahrzeuglinien, des Fahrzeugunterbodens und der Spoilerkanten – um die bestmögliche Form für aerodynamische Effizienz zu schaffen. Aber auch durch rollwiderstandsreduzierte Reifen. All das getestet im Audi Windkanal bei bis zu 300 km/h.

>>> Leichtbaukompetenz

Weniger Gewicht. Mehr Ersparnis, Kraft und Ausdauer. Die Audi Leichtbauweise. Ursprünglich aus dem Karosserieleichtbau stammend, kommt sie heute in nahezu allen Bereichen zum Einsatz und kombiniert innovative Werkstoffe wie Aluminium und Magnesium, intelligente Konstruktionsprinzipien sowie ressourcenschonende Produktionsprozesse zu einem Gesamtkonzept.

>>> Getriebekompetenz

Verbesserte Effizienzwerte dank verbesserter Getriebeübersetzung. Ein erhöhtes Drehmomentangebot ermöglicht, das Übersetzungsverhältnis speziell in höheren Gängen länger auszulegen. Für kraftvollen Durchzug in niedrigem Drehzahlbereich, was den Verbrauch verringert – sich aber kaum spürbar auf Fahrleistung und Sportlichkeit auswirkt.

>>> Rekuperation

Bremsen für noch effizienteres Fahren. Mit der Bremsenergieerückgewinnung (Rekuperation). Ein Teil der beim Bremsen und in Schubphasen entstehenden Bewegungsenergie wird in der Bordnetzbatteie zwischengespeichert und in Beschleunigungsphasen eingesetzt – wodurch je nach Fahrzyklus bis zu 3 % Kraftstoff eingespart werden.

>>> Aggregatekompetenz

Kraftvoll und effizient angetrieben. Von Audi ultra mit den Effizienztechnologien im Motorensektor. Wie zum Beispiel mit dem Audi valvelift system, das für weniger Energieverbrauch des Motors sorgt, oder mit der clean diesel-Technologie, mit der Emissionen gesenkt werden können.

Mobilität & Navigation

Point-of-Interest-Suche (POI) mit Sprachbedienung
in der Google™¹-Datenbank.



Verkehrsinformationen online
Dynamische Routenführung durch Echtzeit-Verkehrsflussinformationen.



Kraftstoffpreise
Die günstigsten Tankstellen am Zielort bzw. in Ihrer Nähe.



Parkplatzinformationen
Hilfe bei der Suche nach Parkplätzen und -häusern. Auch – sofern vorhanden – Darstellung von Preisen und aktuell noch freien Stellplätzen.



Landesinformationen²
Anzeige von länderspezifischen Informationen wie z. B. Warnwesten- und Vignettenpflicht sowie geltenden Höchstgeschwindigkeiten, jederzeit auf Knopfdruck im MMI abrufbar.



Navigation mit Google Earth™¹ und Google Street View™¹

navigiert Sie dank hochauflösender Luft- und Satellitenbilder, Fotos und Adressangaben noch einfacher an Ihr Ziel.



Zieleinspeisung über myAudi oder Google Maps™^{1, 3}

Die Planung Ihrer Navigationsziele erfolgt auf Wunsch bequem vom PC aus. myAudi und Google Maps™¹ ermöglichen den Versand von individuellen Navigationszielen an das Fahrzeug. Bei Fahrtantritt können diese bequem als Ziel übernommen werden.

Kommunikation

WLAN-Hotspot
verbindet Ihre mobilen Endgeräte mit dem Internet.



Wenn Sie die Vielfalt von Audi connect erleben wollen, scannen Sie diesen QR-Code mit Ihrem Smartphone. Oder verwenden Sie folgenden Link in Ihrem Browser: www.audi.de/audiconnectq5

¹ Google und das Google-Logo sind eingetragene Marken von Google Inc. ² Dienst ist Bestandteil der optionalen Ausstattung Audi connect inklusive Autotelefon.

³ Zieleinspeisung über Google Maps benötigt einen Google Account.

Verfügbarkeit, Bildschirmdarstellung und Kosten der Dienste variieren je nach Land, Modell, Endgerät und Tarif. Nähere rechtliche Informationen und Nutzungshinweise finden Sie auf Seite 96 sowie unter www.audi.de/connect.

myAudi – Ihre persönliche Schaltzentrale

ermöglicht es Ihnen, unter www.audi.de/myaudi nach einer einmaligen Registrierung passwortgeschützt die von Audi connect unterstützten Dienste zu verwalten und bequem von zu Hause aus zu konfigurieren.

Audi connect.

Audi connect**Die Zukunft vernetzter Mobilität.**

Die Welt bietet Ihnen unzählige Möglichkeiten. Mit Audi connect holen Sie sich zahlreiche dieser Möglichkeiten digital und direkt in Ihren Audi Q5. Auf Knopfdruck. Individuell auf Sie abgestimmt. Dank myAudi und der von Audi connect unterstützten Dienste in Ihrem Audi Q5. An vielen Orten der Welt. Intuitiv, einfach und komfortabel.

Infotainment

Wetter
Vorhersagen und Karten vom gewünschten Ort.



Audi music stream
Zugriff auf weltweite Radiostationen per Smartphone-App und WLAN-Verbindung plus Zugriff auf die Mediathek des Smartphones.



Nachrichten online
Texte und Bilder zum aktuellen Weltgeschehen.



Reiseinformationen
Informationen zu Sehenswürdigkeiten – mit Übernahmefunktion als Navigationsziel.

Die Straße fest im Griff haben. Weil die Antriebskraft permanent auf alle vier Räder verteilt wird. Per hydraulischer Lamellenkupplung wird die Hinterachse variabel angesteuert. Immer situationsbedingt, immer selektiv. Mit quattro Fahrstabilität, Dynamik und Agilität neu erleben und dem Über- und Untersteuern entgegenwirken. Für gesteigerte Traktion und verbesserten Vortrieb. Jede Strecke meistern. Und das eigene Ziel stets vor Augen haben. In Kurven. Auf Geraden. Auf jedem Untergrund. Für Faszination, die haften bleibt. Auf der Straße – und im Gedächtnis.



quattro®
**Strassen
spuren.**

Mit quattro®.

Maximale Kraft. Maximal genutzt.

Jede Bewegung hat einen Ursprung. Etwas, das sie ins Rollen gebracht hat, eine Idee. Auch den Motoren für Ihren Audi Q5 liegt eine Initialzündung zugrunde: gesteigerte Leistung bei geringerem Verbrauch. Diesen vermeintlichen Gegensatz vereinen wir in zwei revolutionären Antriebstechnologien: TDI und TFSI. Lernen Sie beide kennen. Und entscheiden Sie sich für den Antrieb, der Sie am meisten bewegt.



TDI®

Audi TDI-Motoren sorgen mit der Kombination aus Direkteinspritzung und Turboaufladung für außergewöhnliche Performance – dank hohem Drehmoment über den gesamten Drehzahlbereich mit einer konstanten Kraftentfaltung. Emissionsreduziert und gewohnt sparsam im Verbrauch. Aber auch faszinierend dynamisch – damit Sie aus jeder Straße das Maximum herausholen können.



TFSI®

Audi TFSI-Motoren erreichen eine besonders hohe Verdichtung. Das Resultat: herausragende Effizienz bei optimaler Leistungsfähigkeit. Durch den Ersatz von Hubraum durch Aufladung werden Motorgröße und -gewicht deutlich verringert – bei beeindruckender gleichbleibender Dynamik. Für eine Kraftentfaltung, die Sie aus dem Stand überzeugen wird.

>>> tiptronic

Das 8-stufige Automatikgetriebe mit dynamischem Schaltprogramm (DSP) sorgt für schnelleres Schalten ohne spürbare Zugkraftunterbrechung.

>>> S tronic®

Das sportlich-effiziente Doppelkupplungsgetriebe ermöglicht Ihnen blitzschnelle Schaltvorgänge ohne spürbare Zugkraftunterbrechung.

>>> Audi drive select®

Mit Audi drive select passen Sie die Fahreigenschaften des Q5-Modells Ihren Bedürfnissen an. Auf Knopfdruck. Sportlicher, komfortabler, ausgewogener, sparsamer oder ganz individuell auf Sie abgestimmt. Sie entscheiden.

>>> Dynamiklenkung

Die Dynamiklenkung steigert die Fahrdynamik und den Fahrkomfort durch eine geschwindigkeitsabhängige Regelung der Lenkübersetzung.

>>> quattro®

Der permanente Allradantrieb verteilt die Antriebskräfte fahrsituationsabhängig auf jedes einzelne Rad für mehr Traktion und Dynamik.

>>> Elektromechanische Servolenkung

Die geschwindigkeitsabhängige Servolenkung vermittelt auch bei hohem Tempo ein präzises Lenkgefühl, unterstützt Sie beim Gegenlenken und erleichtert das Einparken.

Dynamik

Dynamik,

die Sie nicht mehr loslässt.

Einsteigen. Anschnallen. Motor starten. Wohin es auch geht, lassen Sie sich antreiben von faszinierender Dynamik. Denn Sie wissen, in Ihrem Audi Q5 stehen Ihnen alle Wege offen. Bestimmen Sie die Richtung. Die Gangart. Das Tempo. Und genießen Sie dabei die Freiheit, Reserven zu haben. Genug, um aus jeder Strecke das Beste herauszuholen.

Die Werte für Kraftstoffverbrauch und CO₂-Emissionen sowie die Effizienzklassen finden Sie ab Seite 104.

Welche Ausstattung in Ihrem Modell serienmäßig bzw. optional erhältlich ist, erfahren Sie im Index ab Seite 112.

Assistenzsysteme

Wohin es auch geht: Ein gutes Gefühl fährt mit.

Mit den Assistenzsystemen in Ihrem Audi.

Jede Fahrt ist anders. Doch eines ist bei allen Fahrten gleich – das Gefühl, das jeder Audi vermittelt: geschützt zu sein. Sämtliche Fahrerassistenzsysteme in Ihrem Audi Q5 unterstützen Sie bei Ihrer Fahrt und sorgen für noch mehr Komfort unterwegs. Lernen Sie die wichtigsten Fahrerassistenzsysteme kennen.

>>> **adaptive cruise control**

beobachtet den Verkehr vor Ihnen, bremst oder beschleunigt automatisch, um den Abstand zu halten, und warnt Sie frühzeitig vor Fahrzeugen.

>>> **Audi side assist**

erfasst den rückwärtigen Verkehr und unterstützt Sie dadurch beim Spurwechsel.

>>> **Einparkhilfe plus mit Rückfahrkamera**

sorgt für mehr Übersicht beim Parken und Rangieren mit optischer Darstellung aller Bereiche vor und hinter dem Fahrzeug und zuwählbarem Kamerabild inklusive dynamischer Führungslinien für den Heckbereich.

>>> **Bergabfahrassistent**

hält die voreingestellte Geschwindigkeit bei Bergabfahrten.

>>> **Elektronische Stabilisierungskontrolle (ESC) mit Dachquerträgererkennung**

Das System erkennt automatisch die montierten Dachquerträger und passt die ESC entsprechend an.

>>> Audi connect

Nutzen Sie mit der MMI Navigation plus sämtliche von Audi connect unterstützten optionalen Dienste – schnell und bequem. Durch die intuitive Bedienung des MMI ist der Zugriff auf viele internetbasierte Funktionen beeindruckend unkompliziert.

>>> Navigation

Lassen Sie sich über die MMI Navigation plus durch eine 3D-Kartenansicht und eine 3-dimensionale Darstellung von Sehenswürdigkeiten und markanten Gebäuden noch komfortabler zu Ihren Zielen navigieren.

>>> Car

Steuern und verändern Sie ganz bequem und mit wenigen Handgriffen Fahrerassistenzsysteme, Fahrzeugeinstellungen sowie Klima- und Servicefunktionen.

>>> Media

Blättern Sie durch die Cover Ihrer Musiksammlung auf allen verfügbaren Medienquellen wie Jukebox, eingelegten SD-Karten, Audi music interface oder CDs sowie – in Verbindung mit MMI Navigation plus – auch auf DVDs.

>>> Telefon

Führen Sie über die Freisprecheinrichtung sicher und komfortabel Telefonate: Wählen Sie bequem im MMI aus Ihren Kontakten aus oder geben Sie die Nummer intuitiv über das MMI ein.

y



u

**Simplexität****Das MMI® – intelligent, individuell, intuitiv.**

Reduziert. Einfach. Logisch. Die Welt des mobilen Infotainments neu definiert: das Multi Media Interface (MMI). Telefonieren, navigieren oder über zusätzlich auf Wunsch erhältliches Audi connect das Internet nutzen: hochintuitiv, hochfunktional und komfortabel – nicht zuletzt dank Sprachsteuerung in Ihrem Audi Q5.



So einzigartig wie Sie. Die Ausstattungsmöglichkeiten.

Sportlichkeit, Komfort, Design, Funktionalität – ganz gleich, welche Anforderungen Sie an Ihren Audi stellen, er bietet Ihnen eine Fülle von Individualisierungsmöglichkeiten. Die Ausstattungsvarianten von Audi sind vielfältig und hochwertig und lassen sich von Ihnen ganz Ihren Bedürfnissen anpassen.

Charakter hat viele Formen. Hier sind zwei davon.

Was macht einen Audi zu Ihrem Audi? Eine ganz auf Ihre Bedürfnisse abgestimmte Ausstattung. Ihnen steht eine Vielzahl von Möglichkeiten zur Verfügung, Ihrem Fahrzeug genau die Note zu verleihen, die Ihnen vorschwebt. Mehr Sportlichkeit? Mehr Eleganz? Lassen Sie sich inspirieren.

Jetzt konfigurieren unter www.audi.de/konfigurator oder mit der Audi Konfigurator-App.

Audi Q5 in Scubablau Metallic mit Kontrastlackierung Platinumgrau matt

Aluminium-Gussräder im 5-Arm-Stern-Design

Klimakomfortsitze vorn
in Leder Milano perforiert titangrau

Armaturentafel in Stahlgrau

Dekoreinlagen Aluminium Satellit



Audi Q5 in Mayabraun Metallic mit Volllackierung

Aluminium-Gussräder im 5-V-Speichen-Design

Sportsitze vorn in Leder Feinnappa pistazienbeige

Armaturentafel in Trüffelbeige

Dekoreinlagen Holz Eiche Beaufort hellbraun

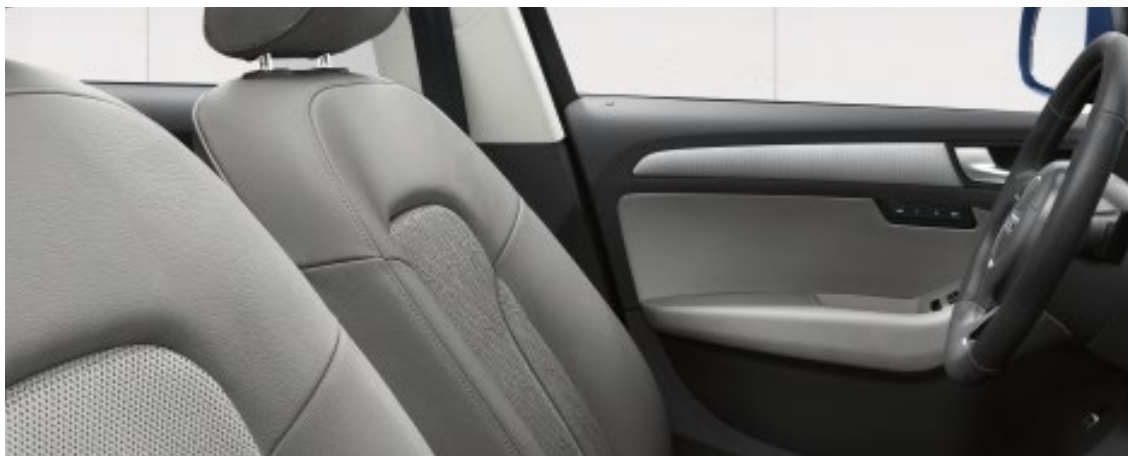

Sportlichkeit sehen und spüren. Schon im Stand.

S steht für Sportlichkeit. Ihr Audi SQ5 TDI beweist das eindrucksvoll. Mit umfangreicher S-spezifischer Ausstattung. Für dynamische Optik. Sportlichen Komfort. Und souveräne Performance. Dazu erhalten Sie die Möglichkeit, den S-Faktor noch weiter zu steigern. Mit optionaler Ausstattung, die ebenfalls spürbar begeistert.



SQ5-spezifische Serienausstattungen

Aluminium-Gussräder im 5-Parallelspeichen-Design
Größe 8,5 J x 20 mit Reifen 255/45 R 20¹, inklusive Radlaufleisten

Bremssättel, schwarz lackiert
mit SQ5-Schriftzug vorn

Audi Singleframe

Kühlergrill in Platinumgrau mit horizontalen Doppelchromstreben und SQ5-Emblem

Stoßfänger vorn

in sportlich-markantem Design mit Lufteinlassgittern in Wabenstruktur und Doppelchromstreben

Außenspiegelgehäuse

in Aluminiumoptik

Seitliche Schwellerleisten

in Wagenfarbe lackiert

Diffusoreinsatz hinten

in Platinumgrau lackiert, eingefasst mit doppellagigem Blade in Aluminiumoptik

Abgasendrohre

2-flutig, mit je 2 ovalen Chromblenden links und rechts

S-Dachkantenspoiler

in sportlich-markantem Design

Glanzpaket

Modellbezeichnung/Schriftzug

- SQ5-Emblem im Audi Singleframe, auf der Gepäckraumklappe und auf dem Fahrzeugschlüssel
- V6 T-Schriftzug auf den vorderen Kotflügeln
- TDI-Schriftzug auf der Gepäckraumklappe

Einstiegsleisten und Ladekantenschutz

Einstiegsleisten mit Aluminiereinlage mit SQ5-Schriftzug und Ladekantenschutz in Edelstahl

Pedalerie und Fußstütze in Edelstahl

Instrumenteneinsatz

mit grauen Zifferblättern, weißen Zeigern und SQ5-Schriftzug im Drehzahlmesser; dynamischer Zeigerhochlauf

Fahrerinformationssystem mit Farbdisplay

Multifunktions-Sportlederlenkrad im 3-Speichen-Q-Design mit Schaltwippen

in Aluminiumoptik mit SQ5-Emblem und S-spezifischen Kontrastnähten

Wählhebelknopf

mit SQ5-Emblem

Sportsitze vorn

Sitzbezüge in Alcantara/Leder schwarz bzw. mondsilber/schwarz
mit SQ5-Prägung in den Lehnen der Vordersitze

Vordersitze, elektrisch einstellbar

4-Wege-Lendenwirbelstütze für die Vordersitze

Mittelarmlehne vorn

Dekoreinlagen

Aluminium matt gebürstet

Dachhimmel in Stoff schwarz

Lichtpaket

Xenon plus-Scheinwerfer inklusive Scheinwerfer-Reinigungsanlage

LED-Heckleuchten

Permanenter Allradantrieb quattro®

S-Sportfahrwerk

dynamischere Feder-/Dämpferabstimmung und Tieferlegung um 30 mm

SQ5-spezifische Sonderausstattungen (Auszug)

Lackierung in den Sonderfarben Sepangblau Perleffekt oder Pantherschwarz Kristalleffekt

Aluminium-Gussräder Audi Sport im 5-Doppelspeichen-Stern-Design in Titanoptik glänzend, glanzgedreht²
Größe 8,5 J x 21 mit Reifen 255/40 R 21¹

Winter-Aluminium-Gussräder im 5-Parallelspeichen-Design
Größe 7 J x 19 mit Reifen 235/55 R 19¹

Bremssättel, rot lackiert
mit SQ5-Schriftzug vorn

Multifunktions-Sportlederlenkrad im 3-Speichen-Design, unten abgeflacht, mit Schaltwippen in Aluminiumoptik
mit SQ5-Emblem und S-spezifischen Kontrastnähten

Engine-Start-Stop-Taste
mit rotem Ring (in Verbindung mit optionalem Komfortschlüssel)

Sitzbezüge

- Leder Feinnappa schwarz
- Leder Feinnappa mondsilber/schwarz
- Leder Feinnappa magmarot/schwarz
- Leder Feinnappa kastanienbraun/schwarz jeweils mit Kontrastnähten und SQ5-Prägung in den Lehnen der Vordersitze

Dekoreinlagen

Carbon Atlas

Dekoreinlagen farbig lackiert Audi exclusive³

Audi drive select®

Dynamiklenkung

mit SQ5-spezifischer Abstimmung

Pure Kraft. Von ihrer schönsten Seite: der Audi SQ5 TDI competition.

Mit 240 kW (326 PS) ist die Linie des Audi SQ5 TDI competition klar vorgegeben: kraftvoll und sportlich. Spürbar auf der Straße, sichtbar auf den ersten Blick. Mit hochwertigen Exterieur-Highlights in Schwarz, die begeisternde Kraft glänzend in Szene setzen.



SQ5 TDI competition

Aluminium-Gussräder Audi Sport im 10-Y-Speichen-Design in Schwarz glänzend
Größe 8,5 J x 20 mit Reifen 255/45 R 20¹

Dachreling schwarz

Glanzpaket Schwarz Audi exclusive²

setzt schwarze Akzente im Bereich des Audi Singleframe, des Stoßfängers vorn und der Zierleisten an den Seitenscheiben (inklusive Dachreling). Ausführung variiert je nach Modell und Ausstattung.

Lackierung in allen Serien-/Sonderausstattungsfarben



Große Kraft. Beeindruckend in Form gebracht: der Audi SQ5 TDI plus.

Für einen noch kraftvolleren Auftritt sorgt der Audi SQ5 TDI plus – in jeder Hinsicht. Optisch mit hochwertigen Exterieur-Details, die seine Dynamik erahnen lassen. Und spürbar mit exklusivem quattro Sportdifferenzial sowie mit einer Leistungssteigerung auf 250 kW (340 PS). Eine exklusive Kombination von purer Kraft und geschärfter Optik.



SQ5 TDI plus

Aluminium-Gussräder Audi Sport im 5-Doppelspeichen-Stern-Design in Schwarz glänzend, glanzgedreht¹

Größe 8,5 J x 21 mit Reifen 255/40 R 21²

Bremssättel, rot lackiert
mit SQ5-Schriftzug vorn

Designpaket Leder Feinnappa mit Rautensteppung
mit Sportsitzen vorn
Kontrastnähte in Silber dunkel

Rücksitzbank plus

Glanzpaket Schwarz Audi exclusive³
setzt schwarze Akzente im Bereich des Audi Singleframe,
des Stoßfängers vorn und der Zierleisten an den Seitenscheiben (inklusive Dachreling)

Außenspiegelgehäuse, Spange auf den Türgriffen,
Dachkantenspoiler sowie Diffusor in Schwarz glänzend

Abgasendrohre
2-flutig in spezifischem Design, mit je 2 ovalen
Chromblenden links und rechts

quattro mit Sportdifferenzial

Maximale Effizienz hat bei Audi ein Zeichen. Der Audi Q5 TDI ultra – das nachhaltigste Modell der Baureihe.

Technologien und Maßnahmen zur Senkung des Verbrauchs und der Emissionen bei unverändert großem Fahrspaß – dafür steht Audi ultra. Das langfristige Ziel: eine vollständig emissionsfreie Mobilität. Dafür entwickeln wir konsequent weiter. Zum Beispiel immer effizientere Antriebstechnologien. Wie die sparsamen Dieselmotoren. Von ihnen werden die nachhaltigsten von uns ausgezeichnet. Mit dem ultra-Emblem am Heck des Modells, das verrät: Hier fährt maximale Effizienz voraus. Durch kombinierte CO₂-Emissionswerte ab 129 g/km bei dem Audi Q5 2.0 TDI ultra-Modell. Und das, ohne dabei auf die Audi typische Dynamik verzichten zu müssen. Erleben Sie das Audi Q5 ultra-Modell – ein Fahrzeug, das effizientes Fahren neu definiert.

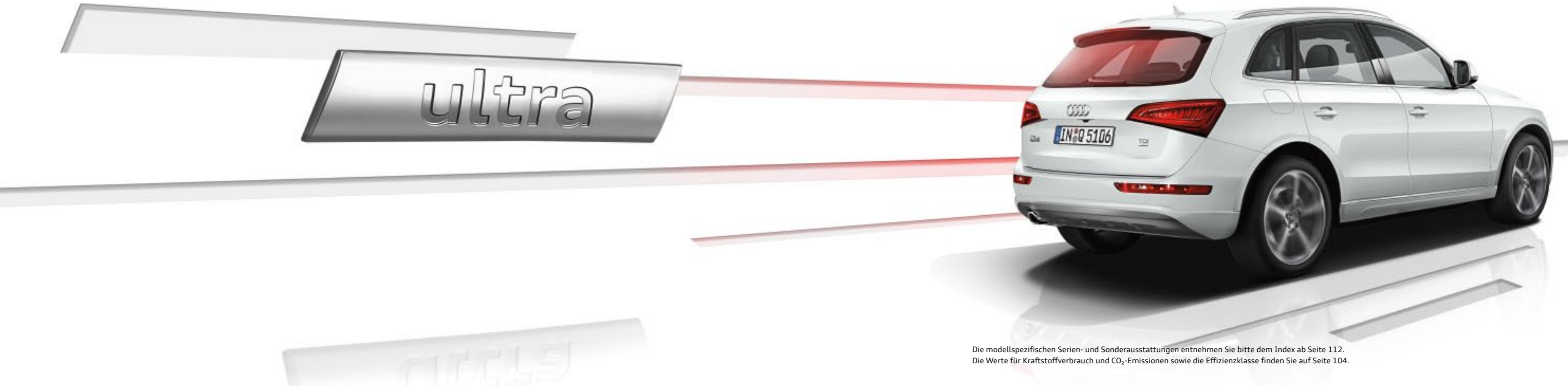

Das **2,0-Liter-TDI-ultra-Aggregat** mit 110 kW (150 PS) weist im kombinierten Fahrzyklus folgenden CO₂-Emissionswert auf: Audi Q5 ab 129 g/km.

Das **2.0 TDI ultra-Modell im Q5** verfügt **serienmäßig über folgende Ausstattung:**

6-Gang-Handschaltgetriebe
mit verbesserter Getriebeübersetzung

Die modellspezifischen Serien- und Sonderausstattungen entnehmen Sie bitte dem Index ab Seite 112.
Die Werte für Kraftstoffverbrauch und CO₂-Emissionen sowie die Effizienzklasse finden Sie auf Seite 104.

Für jede Persönlichkeit der richtige Antrieb.

Ganz gleich, für welchen Audi Motor Sie sich entscheiden: Alle Aggregate verfügen über eine hohe Verdichtung, hocheffiziente Verbrennung und einen hervorragenden Wirkungsgrad. Oder kurz: gesteigerte Leistung bei reduziertem Kraftstoffverbrauch und verringerten Emissionen.



2.0 TFSI

TFSI®

Die Audi TFSI-Motoren: herausragende Effizienz bei gesteigerter Leistungsfähigkeit – und gleichbleibender Dynamik. Zum Beispiel der 2.0 TFSI quattro mit 169 kW (230 PS) im Audi Q5. Mit einer Beschleunigung von 0 auf 100 km/h in 6,9 Sekunden und einer Höchstgeschwindigkeit von 228 km/h.

- Q5 2.0 TFSI quattro 132 kW (180 PS)
- Q5 2.0 TFSI quattro 169 kW (230 PS)



2.0 TDI

TDI®

Die Audi TDI-Motoren: hohes Drehmoment über den gesamten Drehzahlbereich – mit einer konstanten Kraftentfaltung. Emissionsreduziert und gewohnt sparsam im Verbrauch. Wie der 2.0 TDI quattro: 140 kW (190 PS), eine Höchstgeschwindigkeit von 210 km/h und eine Beschleunigung von 8,4 Sekunden von 0 auf 100 km/h.

- Q5 2.0 TDI ultra 110 kW (150 PS)
- Q5 2.0 TDI quattro 110 kW (150 PS)
- Q5 2.0 TDI quattro 120 kW (163 PS)
- Q5 2.0 TDI 140 kW (190 PS)
- Q5 2.0 TDI quattro 140 kW (190 PS)
- Q5 3.0 TDI quattro 190 kW (258 PS)
- SQ5 3.0 TDI competition quattro 240 kW (326 PS)
- SQ5 3.0 TDI plus quattro 250 kW (340 PS)

Der sportlichen Linie treu bleiben: die S line-Pakete.

Mit den S line-Paketen unterstreichen Sie den sportlichen Charakter Ihres Audi Q5. Betonen Sie zum Beispiel die dynamische Linienführung, verleihen Sie dem Innenraum noch mehr Ausdruck oder definieren Sie das Fahrwerk für gesteigerte Fahrdynamik noch sportlicher. Und machen Sie aus Ihrem Audi einen echten Athleten.



Die Werte für Kraftstoffverbrauch und CO₂-Emissionen sowie die Effizienzklassen finden Sie ab Seite 104.

S line Exterieurpaket

Stoßfänger vorn und hinten, seitliche Lufteinlässe sowie Diffusoreinsatz
in sportlich-markantem Design

Türaufsatzleisten
in Wagenfarbe lackiert

Diffusoreinsatz
in Platinumgrau lackiert

S line-Dachkantenspoiler

Einstiegsleisten mit Aluminiumeinlage
mit S line-Schriftzug

Ladekantenschutz in Edelstahl

S line-Emblem
auf den vorderen Kotflügeln



S line Sportpaket

Im S line Sportpaket sind folgende Ausstattungsumfänge enthalten:

Aluminium-Gussräder Audi Sport im 5-Speichen-Design
Größe 8 J x 19 mit Reifen 235/55 R 19¹.
Ein Angebot der quattro GmbH

S line-Sportfahrwerk
dynamischere Fahrwerksabstimmung auf Basis des jeweiligen Serienfahrwerks

Einstiegsleisten mit Aluminiumeinlage
mit S line-Schriftzug

Ladekantenschutz in Edelstahl

S line-Emblem
auf den vorderen Kotflügeln

Innenraum, Armaturentafel und Dachhimmel
in Schwarz, mit Kontrastnähten (bei Stoff Sprint/Leder und Alcantara gelocht/Leder) oder schwarzen Nähten (bei Leder Feinnappa) auf Sitzbezügen, Sportlederlenkrad, Schalt- bzw. Wählhebelschleife sowie Fußmatten

Sportsitze vorn
inklusive elektrischer 4-Wege-Lendenwirbelstütze

S line-Multifunktions-Sportlederlenkrad im 3-Speichen-Design
in Leder schwarz (Lenkradgriffe in perforiertem Leder), mit S line-Emblem; bei Automatikgetriebe wahlweise mit Schaltwippen hinter dem Lenkrad

Schalt- bzw. Wählhebelschleife
in perforiertem Leder schwarz

Dekoreinlagen
Aluminium matt gebürstet

Optional erhältlich:

Weitere Räder in 19 Zoll oder größer

Sitzbezüge in Stoff Sprint/Leder, Alcantara gelocht/Leder oder Leder Feinnappa
jeweils in Schwarz mit S line-Prägung in den Lehnen der Vordersitze; in Kombination mit Audi exclusive line in weiteren Farben erhältlich (ohne S line-Prägung in den Lehnen der Vordersitze, ohne S line-Emblem im Lenkrad und Leder nicht perforiert, Kontrastnähte entsprechend Angebot Audi exclusive line)

S line-Multifunktions-Sportlederlenkrad im 3-Speichen-Design, unten abgeflacht
in Leder schwarz (Lenkradgriffe in perforiertem Leder), mit S line-Emblem; bei Automatikgetriebe wahlweise mit Schaltwippen hinter dem Lenkrad

Dekoreinlagen
Klavierlack schwarz², Holz Eschenmaser braun naturell oder Aluminium/Holz Beaufort schwarz²

Lackierung in allen Serien-/Sonderausstattungs-farben und zusätzlich in der Sonderfarbe Daytonagrau Perleffekt

¹Angaben zu den technischen Eigenschaften der Reifen finden Sie auf Seite 109. ²Ein Angebot der quattro GmbH.

Sportlich in allen Facetten. S line selection.

Jeder Audi ist ein Bekenntnis zu automobilber Sportlichkeit. Wer einen Audi mit S line selection wählt, der zeigt, dass in seinem Audi und in ihm viel mehr steckt: ein **Extra an Sportlichkeit, Stil und Exklusivität**. Ein Maßanzug für sichtbare Performance: die optional erhältliche S line selection betont die Individualität und den dynamischen Anspruch des Fahrzeugs und des Fahrers gleichermaßen. Sie steigert das progressive Audi Design und hebt das veredelte Fahrzeug auf den ersten Blick vom Serienmodell ab. Mit ausgewählten Ausstattungen wie beispielsweise **Xenon-Scheinwerfern** für hervorragende Sicht, **hochwertigen Aluminiumrädern** für einen eindrucksvollen Auftritt sowie dem **S line Exterieurpaket** für einen rundum sportlichen Eindruck. Immer mit einem **attraktiven Preisvorteil**. Lassen Sie sich begeistern – und faszinieren Sie andere.



S line selection

S line Exterieurpaket

19-Zoll-Aluminium-Gussräder
im 5-Arm-Design, teilpoliert*

Xenon plus inklusive Scheinwerfer-Reinigungsanlage

So unverwechselbar wie Ihr Anspruch: die Audi design selection.

Die Audi design selection bietet Ihnen eine ästhetische Vorauswahl an besonders exklusiven Materialien und Farben im Innenraum. Dekoreinlagen aus Holz wurden von unseren Designern mit feinsten Ledersitzen kombiniert, die über attraktive Kontrastnähte verfügen.



Die Werte für Kraftstoffverbrauch und CO₂-Emissionen sowie die Effizienzklassen finden Sie ab Seite 104.

Audi design selection santosbraun

In der Audi design selection santosbraun sind folgende Ausstattungsumfänge enthalten:

Sportsitze vorn inklusive 4-Wege-Lendenwirbelstütze in Leder Feinnappa santosbraun mit Kontrastnähten und Biesen in Felsgrau

Sitzheizung vorn

Rücksitzbank plus

Dachhimmel in Stoff mondsilber (wahlweise in Stoff schwarz; wahlweise Dachhimmel auch in Alcantara mondsilber oder schwarz)

Schalttafel in Stahlgrau

Mittelkonsole und Türverkleidungen in Stahlgrau

Türverkleidungseinsätze in Alcantara santosbraun

Armauflagen in den Türverkleidungen in Santosbraun mit Kontrastnähten in Felsgrau

Mittelarmlehne vorn in Leder Feinnappa santosbraun mit Kontrastnähten in Felsgrau

Instrumententafelabdeckung in Leder stahlgrau

Gepäckraumabdeckung in Stahlgrau

Dekoreinlagen Holz Birkenmaser achatgrau naturell

Teppich und Fußmatten in Stahlgrau



Glanzpaket Schwarz Audi exclusive. Sportlich-elegante Optik.

Der Audi Q5 vereint Gegensätze: Er ist sowohl dynamisch als auch äußerst elegant unterwegs. Mit dem Glanzpaket Schwarz Audi exclusive können Sie diesen Eindruck noch verstärken. Diverse Details in Schwarz glänzend betonen das markante Design des Audi Q5 und unterstreichen seine vielfältige Persönlichkeit.



Glanzpaket Schwarz Audi exclusive¹ (Beschreibung gemäß Abbildung)

Markante Front

Rahmen des Kühlergrills in Schwarz glänzend, Kühlergrill und Kennzeichenträger vorn in Schwarz matt, Applikationen auf Kühlergrill in Schwarz glänzend

Sportlich-elegante Seitenansicht

Dachreling in Schwarz matt, Zierleisten an den Seitenscheiben sowie B-Säulen-Verkleidungen und Dreiecksblenden an den hinteren Türen in Schwarz glänzend

Optikpaket Offroad Audi exclusive. Markante Details.

Sie gehen immer Ihren eigenen Weg? Eine Einstellung, die Sie auch während einer Fahrt mit Ihrem Audi Q5 zum Ausdruck bringen können: durch das Optikpaket Offroad. Ob in der Stadt, auf Autobahnen oder Landstraßen – eine Auswahl markanter Details unterstreicht den Offroad-Charakter Ihres Fahrzeugs und akzentuiert die prägnante Linienführung. Für einen kraftvollen und gleichzeitig eleganten Auftritt.



¹ Ein Angebot der quattro GmbH. ² Angaben zu den technischen Eigenschaften der Reifen finden Sie auf Seite 109.

Optikpaket Offroad Audi exclusive¹

Stoßfänger

vorn und hinten, seitliche Kühlergitter, Türabdeckleisten und Radhausverbreiterungen in markantem Offroad-Design

Design-Unterfahrschutz

am vorderen und hinteren Stoßfänger in Edelstahl

Einstiegsleisten mit Aluminiumeinlage

mit Audi exclusive-Schriftzug; zusätzlich Ladekanten-schutz in Edelstahl

Erhältlich in Verbindung mit:

Aluminium-Gussrädern Audi Sport im 5-Arm-Offroad-Design, Größe 8 J x 19 mit Reifen 235/55 R 19²

Zusätzlich optional erhältlich:

weitere Aluminium-Gussräder Audi Sport in 19 Zoll oder größer



Stoßfänger im Offroad-Design sowie Design-Unterfahrschutz am Stoßfänger in Edelstahl

Ihre Persönlichkeit. Ihr Audi. Die Audi exclusive line.

Jeder Audi – speziell für Sie gebaut. Mit der Audi exclusive line bieten wir Ihnen den Einstieg in die Individualisierung. Ausgewählte Dekore und Materialien bilden zusammen eine stimmige Kombination im Innenraum. Damit Sie Ihren individuellen Lebensstil auf elegante Art betonen können.



Audi exclusive line ist ein Angebot der quattro GmbH.

Audi exclusive line

Sportsitze vorn
inklusive elektrischer 4-Wege-Lendenwirbelstütze

Sitzbezug bicolor mit Biese und Kontrastnaht
Sitzseitenwangen und Kopfstützen schwarz, Sitzmittelbahnen und Biese mit Naht wahlweise in Alabasterweiß, Wolkengrau oder Cognacbraun; in Leder Feinnappa

Türverkleidung
Türverkleidungseinsätze in Alcantara (Farbigkeit entsprechend Sitzmittelbahnen) und belederte Armauflagen in den Türverkleidungen in Schwarz mit farbiger Naht (entsprechend Sitzmittelbahnen)

Multifunktions-Sportlederlenkrad im 3-Speichen-Q-Design
mit Kontrastnaht (entsprechend Sitzmittelbahnen); optional: Multifunktions-Sportlederlenkrad im 3-Speichen-Q-Design mit oder ohne Schaltfunktion, jeweils mit Kontrastnaht (entsprechend Sitzmittelbahnen)

Wählhebelsmanschette
mit Kontrastnähten (entsprechend Sitzmittelbahnen)

Dekoreinlagen
Aluminium matt gebürstet, Holz Nussbaumwurzel dunkelbraun, Aluminium/Holz Beaufort schwarz oder Klavierlack schwarz

Schwarzer Innenraum
inklusive schwarzer Anbauteile

Dachhimmel
in Stoff schwarz

Belederte Instrumententafelabdeckung
Fahrerseite in Schwarz mit farbiger Naht (entsprechend Sitzmittelbahnen)

Fußmatten
mit farbigem Keder (entsprechend Sitzmittelbahnen)

Einstiegsleisten mit Aluminiumeinlage
mit Audi exclusive-Schriftzug

Ladekantenschutz in Edelstahl



Sportsitze vorn mit Sitzbezug bicolor in Leder Feinnappa alabasterweiß/schwarz, Dekoreinlagen Aluminium/Holz Beaufort schwarz

Sie haben einen exklusiven Charakter. Warum nicht auch Ihr Audi?

Den Anspruch an Exklusivität trägt das Angebot von Audi exclusive schon im Namen. Es verbindet ausgewählte Dekore und farbiges Leder mit einer individuellen Lackierung aus dem großen Farbangebot von Audi exclusive – ganz so, wie Sie es wünschen. So bringen Sie den außergewöhnlichen Charakter Ihres Fahrzeugs noch mehr zur Geltung.



Wenn Sie mehr über die Ausstattungsvielfalt und den qualitativen Anspruch von Audi exclusive erfahren möchten, scannen Sie diesen QR-Code mit Ihrem Smartphone. Oder verwenden Sie folgenden Link in Ihrem Browser: www.audi.de/exclusivefilm



Audi Q5 mit Individuallackierung Audi exclusive in Kobaltblau Metallic

Aluminium-Gussräder Audi Sport
im 5-Segmentspeichen-Design

Optikpaket Offroad Audi exclusive

Designpaket Leder Feinnappa plus Audi exclusive
mit Sportsitzen vorn in Rauchblau und Sandbeige,
mit Kontrastnähten in Sandbeige

Belederte Instrumententafelabdeckung in Rauchblau
mit Kontrastnähten in Sandbeige

Bedienelemente in Leder Audi exclusive in Rauchblau
und Sandbeige

Dekoreinlagen Holz Tamo dunkelbraun naturell
Audi exclusive



Die Werte für Kraftstoffverbrauch und CO₂-Emissionen sowie die Effizienzklassen finden Sie ab Seite 104.

Ihr Audi wird nicht einfach lackiert. Sondern vierfach.

Wählen Sie die Lackfarbe, die Ihre Persönlichkeit am besten widerspiegelt. Ganz gleich, für welche Farbe Sie sich entscheiden, Sie können sich darauf verlassen, dass wir beim Lackierprozess auf hervorragende Qualität setzen: Obwohl der Lack auf einem Audi nicht dicker ist als ein menschliches Haar, besteht er aus vier Schichten. Damit Sie darin nicht nur glänzend aussehen, sondern Ihr Audi auch vor Umwelteinflüssen und Abnutzung bestmöglich geschützt ist. Ein Autoleben lang.



| Unilackierungen



Ibisweiß

| Metalllackierungen



Gletscherweiß Metallic

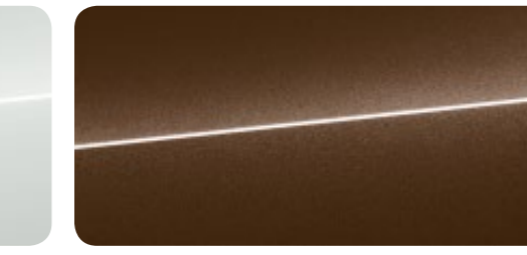

Teakbraun Metallic

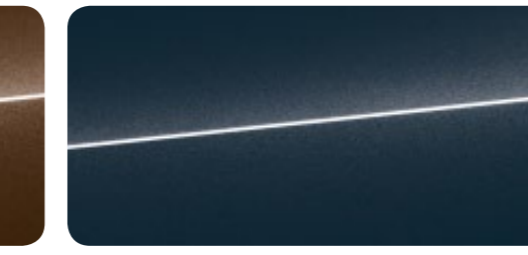

Mondscheinblau Metallic

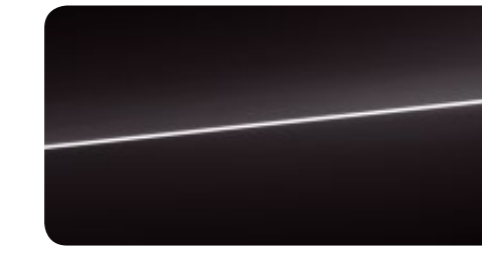

Brillantschwarz



Florettsilber Metallic

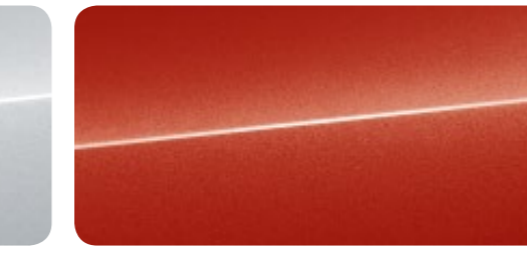

Vulkanrot Metallic



Cuvésilber Metallic

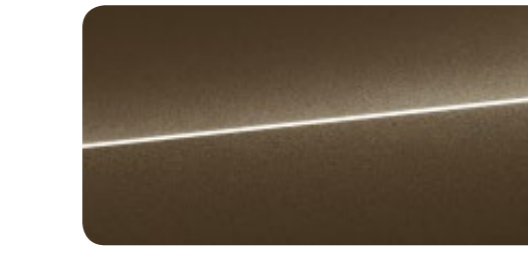

Mayabraun Metallic

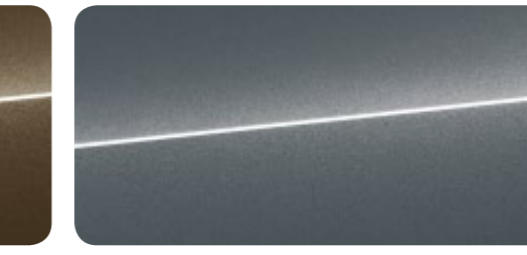

Monsungrau Metallic



Scubablau Metallic

| Perleffektlackierungen

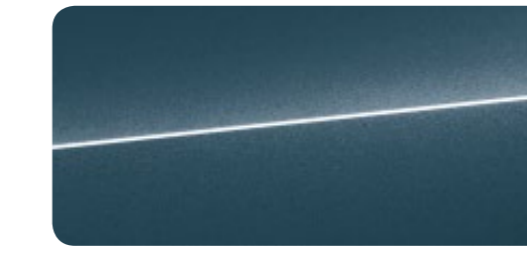

Utopiablau Metallic

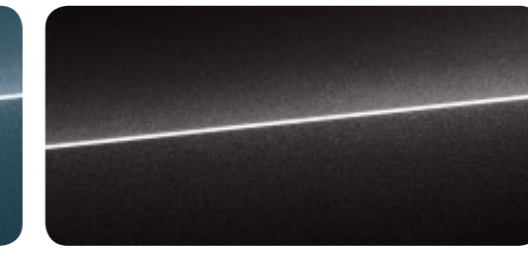

Lavagrau Perleffekt

| Kristalleffektlackierung

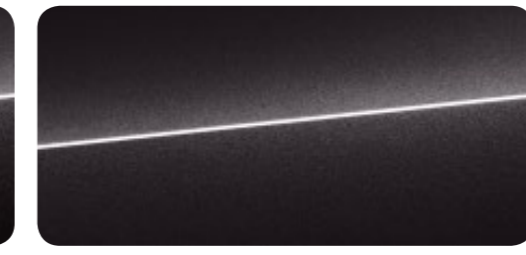

Pantherschwarz Kristalleffekt

| Kontrastlackierungen

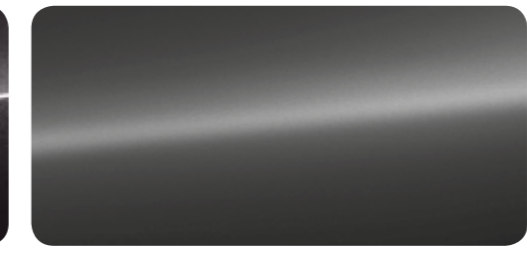

Schwarz matt
kombinierbar mit folgenden Lackierungen:
Ibisweiß, Florettsilber Metallic, Mayabraun Metallic,
Monsungrau Metallic

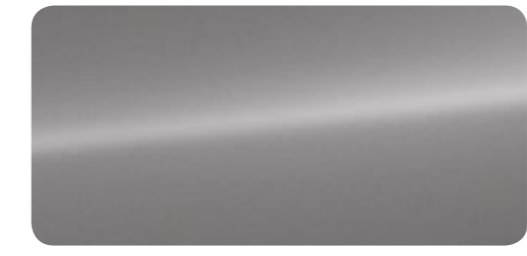

Platinumgrau matt
kombinierbar mit folgenden Lackierungen: Brillantschwarz, Gletscherweiß Metallic, Teakbraun Metallic, Vulkanrot Metallic, Mondscheinblau Metallic, Cuvésilber Metallic, Scubablau Metallic, Utopiablau Metallic, Mythosschwarz Metallic, Lavagrau Perleffekt

| Individuallackierungen



Sepangblau Perleffekt



Individuallackierungen Audi exclusive
Ein Angebot der quattro GmbH

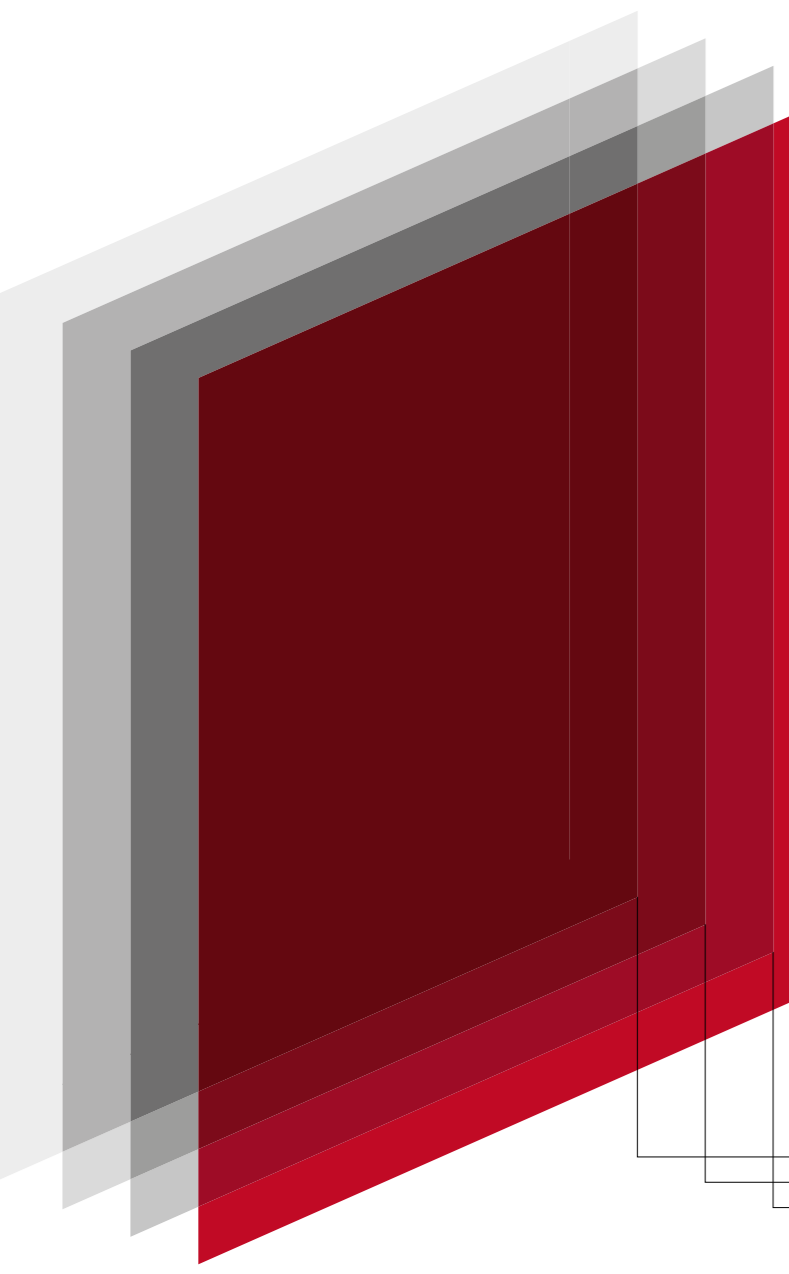

Damit Sie an Ihrer Lieblingsfarbe für Ihren Audi auch nach vielen Tausenden gefahrenen Kilometern noch Freude haben, ist für uns Millimeterarbeit beim Lackierungsprozess nicht genug. Präzision spielt sich hier im Mikrometerbereich ab und hat schon beim Grundierungslack oberste Priorität. Die erste Schicht schützt die Karosserie vor Rost und weiteren Alterserscheinungen. Die Füllerschicht gleicht selbst kleinste Unebenheiten aus und wirkt elastisch, damit beispielsweise bei einem Stein Schlag der Lack nicht abplatzt. Erst die dritte Schicht ist die sichtbare Farbe. Als Klarlack wird die vierte Schicht aufgetragen, die vor UV-Strahlen schützt und der Lackierung Glanz und Farbtiefe verleiht. Und das möglichst so lange, bis Sie sich für eine neue Lieblingsfarbe entscheiden.

- Grundierungslack
- Füllerschicht
- Farblack
- Klarlack



**Qualität in Form gebracht.
Und glanzvoll vollendet.**
Die Audi Räder.

Damit Sie auf jedem Meter Ihrer Fahrt ein gutes Gefühl begleitet, stehen Audi Räder besonders auf dem Prüfstand und durchlaufen spezifische Testverfahren. So ermöglichen beispielsweise Härtetests höchste Stabilität. Und eine kupferbeschleunigte Essigsäure-Salz-Sprühnebel-Prüfung – kurz CASS – sorgt für größtmöglichen Korrosionsschutz. Mit diesen und vielen weiteren Maßnahmen sorgen wir bei jedem Audi Rad für maximale Qualität – auch noch nach etlichen Kilometern. Ganz gleich, für welches der zahlreichen Designs Sie sich entscheiden.

| Sommerräder



Aluminium-Schmiederäder im 7-Speichen-Design
Größe 8 J x 17 mit Reifen 235/65 R 17¹



Aluminium-Gussräder im 6-Arm-Design
Größe 8 J x 17 mit Reifen 235/65 R 17¹



Aluminium-Gussräder im 5-V-Speichen-Design
Größe 8 J x 18 mit Reifen 235/60 R 18¹



Aluminium-Gussräder im 5-Speichen-Stern-Design
Größe 8 J x 18 mit Reifen 235/60 R 18¹



Aluminium-Gussräder im 5-Arm-Stern-Design
Größe 8 J x 19 mit Reifen 235/55 R 19¹



Aluminium-Gussräder im 5-Arm-Design, teillpoliert²
Größe 8 J x 19 mit Reifen 235/55 R 19¹



Aluminium-Gussräder Audi Sport im 5-Speichen-Design
Größe 8 J x 19 mit Reifen 235/55 R 19¹.
Ein Angebot der quattro GmbH



Aluminium-Gussräder Audi Sport im 5-Arm-Offroad-Design
Größe 8 J x 19 mit Reifen 235/55 R 19¹, inklusive Radlaufleisten.
Ein Angebot der quattro GmbH



Aluminium-Gussräder Audi Sport im 10-Speichen-Design
Größe 8 J x 19 mit Reifen 235/55 R 19¹, inklusive Radlaufleisten.
Ein Angebot der quattro GmbH



Aluminium-Gussräder Audi Sport im 10-Speichen-Design in Titanoptik matt, glanzgedreht²
Größe 8 J x 19 mit Reifen 235/55 R 19¹, inklusive Radlaufleisten.
Ein Angebot der quattro GmbH



Aluminium-Gussräder im 5-Arm-Design, Kontrastgrau, teillpoliert²
Größe 8,5 J x 20 mit Reifen 255/45 R 20¹, inklusive Radlaufleisten



Aluminium-Gussräder im 5-Parallelspeichen-Design
Größe 8,5 J x 20 mit Reifen 255/45 R 20¹, inklusive Radlaufleisten



Aluminium-Gussräder Audi Sport im 5-Doppelspeichen-Offroad-Design
Größe 8,5 J x 20 mit Reifen 255/45 R 20¹, inklusive Radlaufleisten.
Ein Angebot der quattro GmbH



Aluminium-Gussräder Audi Sport im 5-Segmentspeichen-Design
Größe 8,5 J x 20 mit Reifen 255/45 R 20¹, inklusive Radlaufleisten.
Ein Angebot der quattro GmbH



Aluminium-Gussräder Audi Sport im 5-Segmentspeichen-Design in Titanoptik matt
Größe 8,5 J x 20 mit Reifen 255/45 R 20¹, inklusive Radlaufleisten.
Ein Angebot der quattro GmbH



Aluminium-Gussräder Audi Sport im 5-V-Speichen-Design in Titanoptik matt, glanzgedreht²
Größe 8,5 J x 20 mit Reifen 255/45 R 20¹, inklusive Radlaufleisten. Ein Angebot der quattro GmbH



Aluminium-Gussräder Audi Sport im 10-Y-Speichen-Design
Größe 8,5 J x 20 mit Reifen 255/45 R 20¹, inklusive Radlaufleisten.
Ein Angebot der quattro GmbH



Aluminium-Gussräder Audi Sport im 10-Y-Speichen-Design in Schwarz glänzend
Größe 8,5 J x 20 mit Reifen 255/45 R 20¹, inklusive Radlaufleisten.
Ein Angebot der quattro GmbH.



Aluminium-Gussräder Audi Sport im 7-Doppelspeichen-Design in Anthrazitschwarz glänzend
Größe 8,5 J x 20 mit Reifen 255/45 R 20¹, inklusive Radlaufleisten.
Ein Angebot der quattro GmbH



Aluminium-Gussräder Audi Sport im 5-Doppelspeichen-Stern-Design in Titanoptik glänzend, glanzgedreht²
Größe 8,5 J x 21 mit Reifen 255/40 R 21¹, inklusive Radlaufleisten.
Ein Angebot der quattro GmbH



Aluminium-Gussräder Audi Sport im 5-Doppelspeichen-Stern-Design in Schwarz glänzend, glanzgedreht²
Größe 8,5 J x 21 mit Reifen 255/40 R 21¹, inklusive Radlaufleisten.
Ein Angebot der quattro GmbH

| Winterräder



Winter-Aluminium-Schmiederäder im 7-Speichen-Design³
Größe 7 J x 17 mit Reifen 235/65 R 17¹, schneekettentauglich, zulässige Höchstgeschwindigkeit 210 km/h



Winter-Aluminium-Gussräder im 6-Arm-Design
Größe 7 J x 17 mit Reifen 225/65 R 17¹, schneekettentauglich, zulässige Höchstgeschwindigkeit 210 km/h



Winter-Aluminium-Gussräder im 5-Parallelspeichen-Design
Größe 7 J x 19 mit Reifen 235/55 R 19¹, schneekettentauglich, zulässige Höchstgeschwindigkeit 210 km/h



Winter-Aluminium-Gussräder im 5-Arm-Design
Größe 8,5 J x 20 mit Reifen 255/45 R 20¹, nicht schneekettentauglich, inklusive Radlaufleisten, zulässige Höchstgeschwindigkeit 240 km/h

Premiumqualität, auf die Sie setzen können.

In Ihrem Audi nehmen Sie einen besonderen Platz ein. Auf Vorder- und Rücksitzen wird exklusiver Komfort fühlbar: durch hochwertige Materialien und eine erstklassige Verarbeitung. Egal für welchen Sitzbezug Sie sich für Ihre Sitze entscheiden und ob Sie Sportsitze oder Klimakomfortsitze bei dynamischer Fahrt bevorzugen: Hier sitzen Sie richtig.



Normalsitze vorn 1

Die Abbildung zeigt Normalsitz vorn in Leder Milano schwarz.

Sportsitze vorn 2

Die Abbildung zeigt Sportsitz vorn in Leder Feinnappa kastanienbraun.



Sportsitze vorn mit SQ5-Prägung 3

Die Abbildung zeigt Sportsitz vorn mit SQ5-Prägung in Leder Feinnappa mondsilber/schwarz.





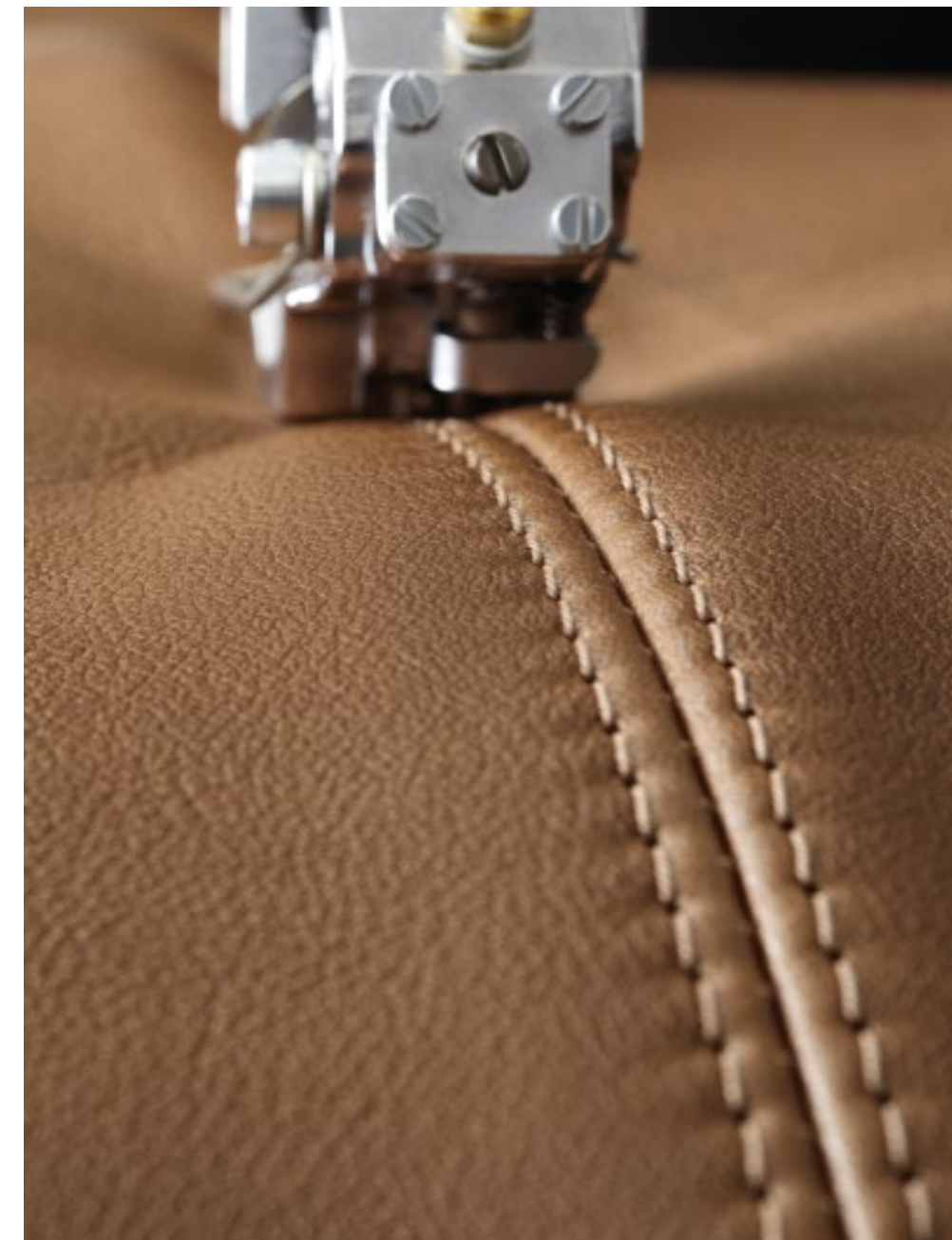



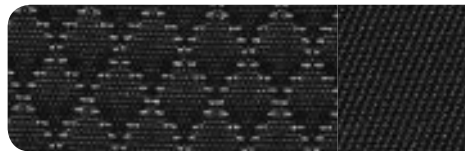

Klimakomfortsitze vorn 4

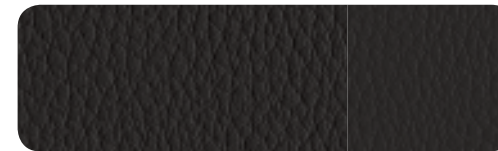
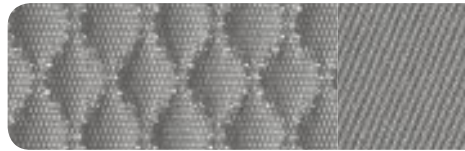



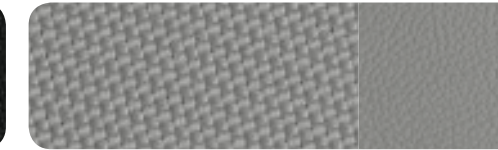

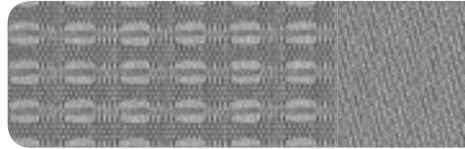





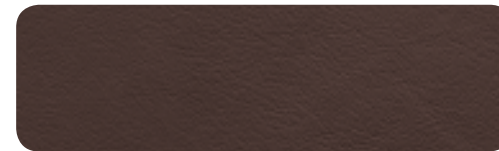

Die Abbildung zeigt Klimakomfortsitz vorn in Leder Milano perforiert pistazienbeige.



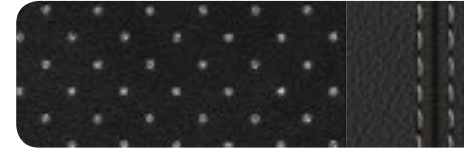

Fixiert auf Qualität.

Bei Audi Sitzen können Sie sich nicht nur auf edle Materialien und hochwertige Verarbeitung verlassen, sondern auch auf umfassende Testverfahren. So prüft Audi zum Beispiel alle Sitzleder in einem eigenen Labor auf Qualität. 45 Tests dienen allein zur Ermittlung der Langlebigkeit. In automatische Vorrichtungen eingespannt, müssen die Lederproben zeigen, wie gleichmäßig sie sich dehnen, wo sie zu reißen beginnen, wann sie anfangen Falten zu werfen, wie abriebfest und wie schwer entflammbar sie sind. Für Audi Sitze werden nur Leder verwendet, die alle Tests mit Bravour bestehen.

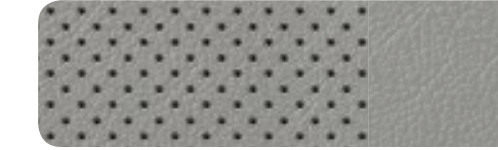
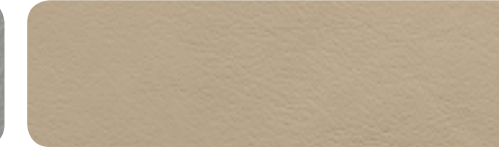
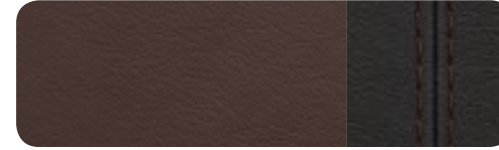
 Stoff	 Stoff/Leder	 Leder/Kunstleder
		
Stoff Steppe schwarz-silber	1 Stoff Sprint/Leder schwarz mit Kontrastnähten	2 Leder/Kunstleder schwarz 1 2
		
Stoff Steppe titangrau	1 Stoff Micron schwarz/Leder schwarz	2 Leder/Kunstleder kastanienbraun 1 2
		
Stoff Havanna schwarz-mayabraun	1 Stoff Micron titangrau/Leder titangrau	2 Leder/Kunstleder titangrau 1
		
Stoff Havanna titangrau		1 Leder/Kunstleder pistazienbeige 1
		
Stoff Havanna pistazienbeige		

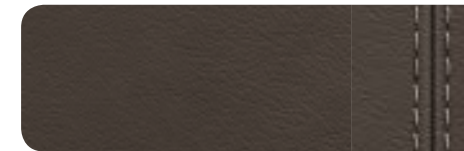
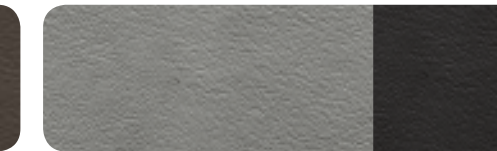
 Alcantara/Leder	 Leder		
			
Alcantara/Leder schwarz	2 3 Leder Milano schwarz 1 2	4 Leder Milano perforiert pistazienbeige	1 2 Leder Feinnappa kastanienbraun
			
Alcantara/Leder titangrau	2 Leder Milano titangrau 1 2	4 Leder Milano perforiert kastanienbraun	3 Leder Feinnappa schwarz mit Kontrastnähten
			
Alcantara/Leder mondsilber/schwarz	3 Leder Milano pistazienbeige 1 2	1 2 Leder Feinnappa schwarz	3 Leder Feinnappa mondsilber/schwarz mit Kontrastnähten
			
Alcantara gelocht/Leder schwarz mit Kontrastnähten	2 Leder Milano perforiert schwarz	4 Leder Feinnappa titangrau 1 2	3 Leder Feinnappa magmarot/schwarz mit Kontrastnähten
			
	4 Leder Milano perforiert titangrau	1 2 Leder Feinnappa pistazienbeige	3 Leder Feinnappa kastanienbraun/schwarz mit Kontrastnähten

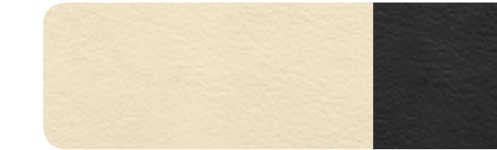
 Audi design selection	 Audi exclusive line	 Audi exclusive	 Sitzvarianten
			1 Normalsitze vorn
Leder Feinnappa santosbraun mit Kontrastnähten	2 Leder Feinnappa wolkengrau/schwarz*	2 LederAusstattungen Audi exclusive* 1 2 3 4	2 Sportsitze vorn
			3 Sportsitze vorn mit SQ5-Prägung
			4 Klimakomfortsitze vorn

Farbe Leder/Alcantara/Nähte/Biesen frei wählbar

| **Stoff- und Lederausstattungen**

Stoffausstattungen Steppe bzw. Havanna

Für Normalsitze vorn: Sitzmittelbahnen in Stoff Steppe bzw. Havanna sowie Sitzseitenwangen, Kopfstützen, Türverkleidungseinsätze und Mittelarmlehne vorn (falls mitbestellt) in Stoff uni

Stoffausstattung Micron/Leder

Für Sportsitze vorn: Sitzmittelbahnen in Stoff Micron sowie Sitzseitenwangen, Kopfstützen und Mittelarmlehne vorn (falls mitbestellt) in Leder; Türverkleidungseinsätze in Stoff uni

Leder/Kunstleder-Kombination

Für Normal- und Sportsitze vorn:

Sitzmittelbahnen der Vordersitze und der beiden äußeren Fondsitze sowie Einstiegschwange des Fahrersitzes in Leder; Kopfstützen, Sitzseitenwangen, Türverkleidungseinsätze, Mittelarmlehne vorn (falls mitbestellt) und mittlerer Fondsitzplatz in Kunstleder

Alcantara/Leder-Kombination

exklusive und sportliche Optik für Sportsitze; hoher Sitzkomfort und gutes Sitzklima durch schnellen Temperatureausgleich; besonders unempfindlich, pflegeleicht und abnutzungsresistent. Die Sitzmittelbahnen aus Alcantara bieten guten Halt und sind somit für dynamische Fahrten besonders gut geeignet. Sitzseitenwangen aus feinem Leder vollenden den Sitz.

Für Sportsitze vorn: Sitzmittelbahnen und Türverkleidungseinsätze in Alcantara sowie Sitzseitenwangen, Kopfstützenmittelbahn und Mittelarmlehne vorn (falls mitbestellt) in Leder

Lederausstattung Milano

Extrem strapazierfähiges und langlebiges Leder vermitelt durch die geprägte und feine Oberfläche einen hochwertigen Eindruck. Komplett durchgefärbtes, chromfrei gegerbtes Leder, das aufgrund der Lackierung einen ausgezeichneten Oberflächenschutz bietet.

Für Normal- und Sportsitze vorn: Sitzmittelbahnen, Sitzseitenwangen, Kopfstützenmittelbahn und Mittelarmlehne vorn (falls mitbestellt) in Leder Milano; Türverkleidungseinsätze in Kunstleder

Für Klimakomfortsitze vorn: Sitzmittelbahnen der Vordersitze und nicht belüftete Sitzmittelbahnen der beiden äußeren Fondsitze in Leder Milano perforiert; Sitzseitenwangen, mittlerer Fondsitzplatz, Kopfstützenmittelbahn und Mittelarmlehne vorn (falls mitbestellt) in Leder Milano; Türverkleidungseinsätze in Kunstleder

Lederausstattung Feinnappa

hochwertiges, geschmeidiges Leder mit ausgewogenem Lackauftrag. Es weist aufgrund seiner natürlichen Oberfläche atmungsaktive Eigenschaften auf und unterstützt somit ein angenehmes Sitzklima. Das Leder ist sehr strapazierfähig, langlebig und lichtecht. Seine feine Prägung unterstreicht den exklusiven Charakter.

Für Normal- und Sportsitze vorn: Sitzmittelbahnen, Sitzseitenwangen, Kopfstützen, Mittelarmlehne vorn (falls mitbestellt) und Armauflagen in den Türverkleidungen in Leder Feinnappa; Türverkleidungseinsätze in Alcantara

| **Lederpakete**

Belederte Armauflagen in den Türverkleidungen in Leder Feinnappa (bei Lederausstattung Feinnappa, Lederpaket und im Designpaket Leder Feinnappa enthalten)

Lederpaket

belederte Armauflagen in den Türverkleidungen und belederte Instrumententafelabdeckung

Belederte Instrumententafelabdeckung Audi exclusive mit Kontrastnaht¹ erhältlich in den Farben Maronenbraun, Sattelbraun, Havannabraun, Classicrot, Nachtblau, Islandgrün, Rauchblau, Jetgrau und Karmesinrot, Naht individuell wählbar in verschiedenen Audi exclusive-Farben

| **Designpakete**

Designpaket Stoff Havanna mit Normalsitzen vorn Sitzmittelbahnen in Stoff Havanna, Sitzseitenwangen, Kopfstützen, Mittelarmlehne vorn sowie Türverkleidungseinsätze in Stoff uni; Dekoreinlage nach Wahl²

Designpaket Stoff Micron/Leder mit Sportsitzen vorn Sitzmittelbahnen und Türverkleidungseinsätze in Stoff Micron sowie Sitzseitenwangen, Kopfstützenmittelbahnen und Mittelarmlehne vorn (falls mitbestellt) in Stoff uni; Sportsitze vorn, elektrische 4-Wege-Lendenwirbelstütze für Fahrer- und Beifahrersitz, horizontal und vertikal einstellbar; Dekoreinlage nach Wahl²

Designpaket Leder/Kunstleder

Sitzmittelbahnen der Vordersitze und der beiden äußeren Fondsitze, Kopfstützenmittelbahnen sowie Einstiegschwange des Fahrersitzes in Leder; Sitzseitenwangen, Mittelarmlehne vorn (falls mitbestellt) und mittlerer Fondsitzplatz in Kunstleder; Türverkleidungseinsätze in Alcantara; Sportsitze vorn mit elektrischer 4-Wege-Lendenwirbelstütze

Designpaket Alcantara/Leder mit Sportsitzen vorn Sitzmittelbahnen und Türverkleidungseinsätze in Alcantara, Sitzseitenwangen, Kopfstützenmittelbahn und Mittelarmlehne vorn in Leder; Sportsitze vorn, elektrische 4-Wege-Lendenwirbelstütze für Fahrer- und Beifahrersitz, horizontal und vertikal einstellbar; Dekoreinlage nach Wahl²

Designpaket Leder Milano mit Normalsitzen vorn Sitzmittelbahnen, Sitzseitenwangen, Kopfstützenmittelbahn und Mittelarmlehne vorn in Leder Milano; Türverkleidungseinsätze in Kunstleder; Dekoreinlage nach Wahl²

Designpaket Leder Milano mit Sportsitzen vorn Sitzmittelbahnen, Sitzseitenwangen, Kopfstützenmittelbahn und Mittelarmlehne vorn (falls mitbestellt) in Leder Milano; Türverkleidungseinsätze in Kunstleder; Sportsitze vorn, elektrische 4-Wege-Lendenwirbelstütze für Fahrer- und Beifahrersitz, horizontal und vertikal einstellbar; Dekoreinlage nach Wahl²

Designpaket Leder Feinnappa mit Normalsitzen vorn Sitzmittelbahnen, Sitzseitenwangen, Kopfstützen, Mittelarmlehne vorn und Armauflagen in den Türverkleidungen in Leder Feinnappa; Türverkleidungseinsätze in Alcantara; Dekoreinlage nach Wahl²

Designpaket Leder Feinnappa mit Sportsitzen vorn Sitzmittelbahnen, Sitzseitenwangen, Kopfstützen, Mittelarmlehne vorn und Armauflagen in den Türverkleidungen in Leder Feinnappa; Türverkleidungseinsätze in Alcantara; Sportsitze vorn, elektrische 4-Wege-Lendenwirbelstütze für Fahrer- und Beifahrersitz, horizontal und vertikal einstellbar; Dekoreinlage nach Wahl²

Designpaket Alcantara/Leder Audi exclusive mit Sportsitzen vorn¹ Sitzmittelbahnen und Türverkleidungseinsätze in Alcantara; Sitzseitenwangen, Kopfstützen, Armauflagen in den Türverkleidungen und Mittelarmlehne vorn (falls mitbestellt) in Leder Feinnappa; Sitzanbauteile und Sitzlehnenabdeckung der Innenausstattungsfarbe angepasst; zusätzlich Sportsitze vorn mit elektrischer 4-Wege-Lendenwirbelstütze. Die Farben des Alcantaras, des Leders und der Nähte sind aus dem Farbangebot Audi exclusive frei wählbar.

Designpaket Leder Feinnappa Audi exclusive¹ Sitzmittelbahnen, Sitzseitenwangen, Türverkleidungseinsätze, Armauflagen in den Türverkleidungen und Mittelarmlehne vorn (falls mitbestellt) in Leder Feinnappa, Sitzanbauteile und Sitzlehnenabdeckung der Innenausstattungsfarbe angepasst. Die Farben des Leders und der Nähte sind aus dem Farbangebot Audi exclusive frei wählbar.

Designpaket Leder Feinnappa Audi exclusive mit Sportsitzen vorn¹ Sitzmittelbahnen, Sitzseitenwangen, Türverkleidungseinsätze, Armauflagen in den Türverkleidungen, Mittelarmlehne vorn (falls mitbestellt) in Leder Feinnappa, Sitzanbauteile und Sitzlehnenabdeckung der Innenausstattungsfarbe angepasst; zusätzlich Sportsitze vorn mit elektrischer 4-Wege-Lendenwirbelstütze. Die Farben des Leders und der Nähte sind aus dem Farbangebot Audi exclusive frei wählbar.

Designpaket Leder Feinnappa plus Audi exclusive¹ Sitzmittelbahnen, Sitzseitenwangen, Türverkleidungseinsätze, Sitzlehnenabdeckung, Armauflagen in den Türverkleidungen und Mittelarmlehne vorn (falls mitbestellt) in Leder Feinnappa, Sitzanbauteile der Lederfarbe angepasst. Die Farben des Leders und der Nähte sind aus dem Farbangebot Audi exclusive frei wählbar.

Designpaket Leder Feinnappa plus Audi exclusive mit Sportsitzen vorn¹ Sitzmittelbahnen, Sitzseitenwangen, Türverkleidungseinsätze, Sitzlehnenabdeckung, Armauflagen in den Türverkleidungen und Mittelarmlehne vorn (falls mitbestellt) in Leder Feinnappa, Sitzanbauteile der Lederfarbe angepasst; zusätzlich Sportsitze vorn mit elektrischer 4-Wege-Lendenwirbelstütze. Die Farben des Leders und der Nähte sind aus dem Farbangebot Audi exclusive frei wählbar.

Designpaket Leder Feinnappa mit Rautensteppung mit Sportsitzen vorn¹ Sitzmittelbahnen, Sitzseitenwangen, Kopfstützen, Mittelarmlehne vorn (falls mitbestellt) und Armauflagen in den Türverkleidungen in Leder Feinnappa schwarz; Türverkleidungseinsätze in Alcantara; Mittelarmlehne und Armauflagen in den Türverkleidungen mit Kontrastnähten in Silber dunkel; Sitzmittelbahnen mit Rautensteppung in Silber dunkel, Sitzanbauteile und Sitzlehnenabdeckungen in Schwarz

Designpaket Leder Feinnappa plus mit Rautensteppung Audi exclusive mit Sportsitzen vorn¹ Sitzmittelbahnen, Sitzseitenwangen, Kopfstützen, Mittelarmlehne vorn (falls mitbestellt), Türverkleidungseinsätze und Armauflagen in den Türverkleidungen in Leder Feinnappa; Mittelarmlehne und Armauflagen in den Türverkleidungen mit Nähten, Sitzmittelbahnen mit Rautensteppung; Sitzanbauteile und Sitzlehnenabdeckungen der Lederfarbe angepasst. Die Farben des Leders und der Nähte sind aus dem Farbangebot Audi exclusive frei wählbar.

Designpaket Leder Valcona Audi exclusive mit Klimakomfortsitzen vorn¹ Sitzseitenwangen, Kopfstützen, Türverkleidungseinsätze, Armauflagen in den Türverkleidungen und Mittelarmlehne vorn (falls mitbestellt) in Leder Valcona, Sitzmittelbahnen in Leder Valcona perforiert, Sitzanbauteile und Sitzlehnenabdeckung der Innenausstattungsfarbe angepasst; zusätzlich Klimakomfortsitze vorn. Die Farben des Leders und der Nähte sind aus dem Farbangebot Audi exclusive frei wählbar.

Designpaket Leder Valcona plus Audi exclusive mit Klimakomfortsitzen vorn¹ Sitzseitenwangen, Kopfstützen, Türverkleidungseinsätze, Sitzlehnenabdeckung, Armauflagen in den Türverkleidungen und Mittelarmlehne vorn (falls mitbestellt) in Leder Valcona, Sitzmittelbahnen in Leder Valcona perforiert; Sitzanbauteile der Lederfarbe angepasst; zusätzlich Klimakomfortsitze vorn. Die Farben des Leders und der Nähte sind aus dem Farbangebot Audi exclusive frei wählbar.

| **Sitzkomfort**

Fahrersitz, elektrisch einstellbar

mit elektrischer Einstellung von Sitzhöhe, Sitzlängsposition, Sitz- und Lehnenneigung für den Fahrersitz; Beifahrersitz, manuell einstellbar

Vordersitze, elektrisch einstellbar

Funktionen wie Fahrersitz, elektrisch einstellbar, zusätzlich mit elektrischer 4-Wege-Lendenwirbelstütze

Vordersitze, elektrisch einstellbar, inklusive Memory-Funktion für den Fahrersitz Funktionen wie Vordersitze, elektrisch einstellbar, zusätzlich 2 Speicherplätze für den elektrisch einstellbaren Fahrersitz und die Außenspiegel

4-Wege-Lendenwirbelstütze für die Vordersitze elektrisch, horizontal und vertikal einstellbar

Sitzheizung vorn

beheizt Sitz- und Lehnenmittelbahnen, bei Lederausstattung und Sportsitzen auch Sitzseitenwangen; für Fahrer- und Beifahrerseite mehrstufig getrennt einstellbar

Sitzheizung vorn und hinten

Funktionen wie Sitzheizung vorn, zusätzlich für die äußeren Fondsitze, mehrstufig getrennt einstellbar

Mittelarmlehne vorn

in der Neigung einstellbar und in Längsrichtung verschiebbar, mit aufklappbarem Staufach unter der Mittelarmlehne, inklusive zweier Getränkehalter und 12-Volt-Steckdose in der Mittelkonsole

Beifahrersitz, klappbar

für den Normalsitz, ermöglicht den Transport von langen Gegenständen

Interieur

Sitze Dachhimmel Dekoreinlagen

| **Sitze im Fond**

Sitze hinten

mit manueller Lehnenneigungseinstellung; Kopfstützen hinten in L-Form, manuell in der Höhe einstellbar; Rückstuhllehne teilbar im Verhältnis 40 : 60 oder vollständig umklappbar; Lehnenfernentriegelung im Gepäckraum; inklusive ausklappbarer Mittelarmlehne

Rücksitzbank plus

mit manueller Lehnenneigungseinstellung, zur Vergrößerung des Gepäckraums bis zu 100 mm in der Längsrichtung verschiebbar, ausklappbare Mittelarmlehne mit 2 Getränkehaltern, Rücksitzlehne teilbar im Verhältnis 40 : 20 : 40 oder vollständig umklappbar; inklusive Durchladeeinrichtung, Lehnenfernentriegelung im Gepäckraum für die beiden äußeren Lehnenteile (für das kleinere Mittelteil keine eigene Fernentriegelung); Kopfstützen hinten in L-Form, manuell in der Höhe einstellbar

| **Dachhimmel**

Dachhimmel in Stoff schwarz

Dachhimmel in Alcantara

mondsilber oder schwarz

Dachhimmel in Alcantara schwarz Audi exclusive mit Kontrastnaht¹

Dachhimmel in Schwarz. Die Farben der Nähte sind aus dem Farbangebot Audi exclusive frei wählbar.

^[1] Ein Angebot der quattro GmbH.

^[2] Weitere Informationen zu den Dekoreinlagen finden Sie ab Seite 88.

Faszination erleben. Bis ins Detail.

Exklusives Ambiente ist eine Frage des Stils. Ihres Stils. Den Sie bis ins Detail verfeinern können. Setzen Sie fühlbare Akzente mit den hochwertigen Audi Dekoreinlagen. Lassen Sie sich begeistern von edlem Dekor aus Aluminium. Teils geprägt, teils gebürstet. Erleben Sie außerdem die Faszination von feinen Hölzern, die Exklusivität facettenreich spüren lassen. Beide Materialien fügen sich harmonisch in das Interieur. Und ermöglichen ein Ambiente, das wie für Sie geschaffen ist.



Micrometallic silber



Aluminium Satellit



Aluminium matt gebürstet

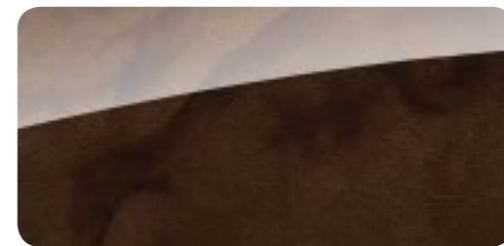

Holz Nussbaumwurzel dunkelbraun

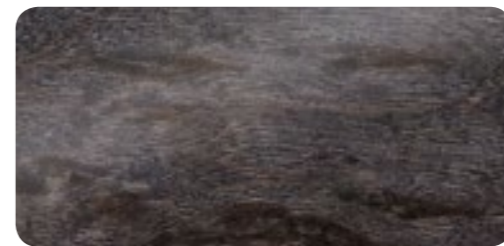

Holz Birkenmaser achatgrau naturell

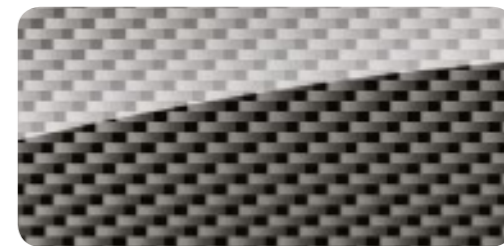

Carbon Atlas



Dekoreinlagen farbig lackiert Audi exclusive*



Holz Eschenmaser braun naturell



Klavierlack schwarz*

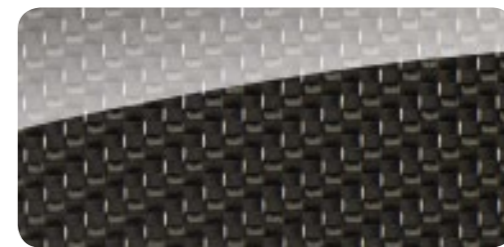

Carbon Audi exclusive*



Holz Eiche Beaufort hellbraun



Aluminium/Holz Beaufort schwarz*

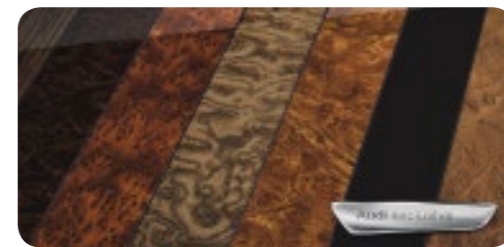

Dekoreinlagen Holz Audi exclusive*

Dekoreinlagen
für Schalttafel, Türverkleidungen sowie in der Mittelkonsole; in Verbindung mit Designpaketen erhältlich

Dekoreinlagen Holz Audi exclusive*
erhältlich in Holz Eschenmaser nougat, Eiche sepia, Myrtenmaser muskatbraun, Vavona bronze, Modrone gold, Tamo dunkelbraun naturell

Dekoreinlagen Aluminium/Holz Beaufort schwarz*
Aluminium/Holz Beaufort wird in einem anspruchsvollen Verfahren hergestellt und besteht aus Aluminium, geschichtet mit geschwärztem Holz. Diese außergewöhnliche Materialkombination verbindet natürliche Elemente mit Dynamik.

| Scheinwerfer



adaptive light

schwenkbare Xenon-Scheinwerfer, verbesserte Ausleuchtung des Fahrbahnverlaufs durch dynamisches Kurvenlicht (Geschwindigkeitsbereich ab etwa 10 bis 110 km/h) und statisches Abbiegelicht, das sich ab einem bestimmten Lenkeinschlag oder bei längerem Setzen des Blinkers bei niedrigen Geschwindigkeiten automatisch einschaltet und die neue Fahrtrichtung ausleuchtet

Fernlichtassistent

verbessert die Sicht des Fahrers und sorgt für einen Zugewinn an Komfort durch entspannteres Fahren. Je nach Verkehrssituation wird das Fernlicht automatisch ein- oder ausgeschaltet. Erkennt im Rahmen der Systemgrenzen selbstständig Scheinwerfer des Gegenverkehrs, Rückleuchten von anderen Verkehrsteilnehmern und Lichtquellen von Ortschaften; inklusive Licht-/Regensensor

Licht-/Regensensor

automatische Steuerung der Fahrlichtschaltung, Scheibenwischer und Coming-Home-/Leaving-Home-Funktion: verzögertes Aus-/automatisches Einschalten von Nebelscheinwerfern, Heck- und Kennzeichenleuchten sowie bei Xenon plus des LED-Tagfahrlichts beim Abstellen/Öffnen des Fahrzeugs; inklusive Frontscheibe mit grauem Colorstreifen am oberen Rand



Xenon plus inklusive Scheinwerfer-Reinigungsanlage

intensive Fahrbahnausleuchtung, gute Gleichmäßigkeit und Reichweite durch Scheinwerfer mit langlebiger Gasentladungstechnik für Abblend- und Fernlicht. Automatisch-dynamische Leuchtweitenregulierung wirkt dem Blenden des Gegenverkehrs entgegen. Inklusive homogenem LED-Tagfahrlichtband mit geringem Energieverbrauch, LED-Heckleuchten und Scheinwerfer-Reinigungsanlage



Heckleuchten

mit Rückfahr- und Nebelschlussleuchten, bei geöffneter Gepäckraumklappe Heckleuchtenfunktion im Leuchtenband des Stoßfängers; inklusive dritter Bremsleuchte, hochgesetzt in der Heckscheibe, und Heckkennzeichenleuchten in LED-Technologie



LED-Heckleuchten

Brems-, Schluss-, Nebelschluss-, Blink- und Heckkennzeichenleuchten in LED-Technologie mit geringem Energieverbrauch; mit Rückfahrleuchten

Nebelscheinwerfer

zur besseren Ausleuchtung der Fahrbahn bei schlechten Sichtverhältnissen; mit Chromring, fließend in den Stoßfänger integriert

| Innenlicht

Lichtpaket

blendfreie Beleuchtung des Fahrzeuginnenraums bestehend aus:

- Make-up-Spiegel-Beleuchtung
- Leseleuchten hinten
- Einstiegsbeleuchtung
- aktiven Türückstrahlern

in Verbindung mit Licht-/Regensensor zusätzlich Vorfeldbeleuchtung an der Unterseite der Außenspiegel

Darüber hinaus in energiesparender und langlebiger LED-Technologie:

- beleuchtete Ausströmregler
- beleuchtete Türöffner
- Fußraumbelichtung

| Ausstattungspaket

Komfortpaket

Das Paket integriert mit den Umfängen Radioanlage concert, Bluetooth-Schnittstelle, Licht-/Regensensor, Sitzheizung vorn und Komfortschlüssel beliebte Ausstattungen, mit denen Sie noch komfortabler unterwegs sind. Eine Kombinationsmöglichkeit mit höherwertigen Ausstattungen ist gegeben.

| Exterieur Design

Dachreling eloxiert

für Transport, stabil und aerodynamisch geformt; inklusive abnehmbarem Dachquerträger aus eloxiertem, aerodynamisch und symmetrisch geformtem Aluminiumprofil; dient als Basis für Dachaufbauten wie Fahrradhalter oder Skibox, abnehmbar; wahlweise Dachreling schwarz. Die passende Dachtrügetasche zum Transport und zur Aufbewahrung der Grundträger ist über Audi Original Zubehör erhältlich.

Modellbezeichnung/Schriftzug

Q5-Schriftzug, ultra-Emblem (bei Q5 2.0 TDI ultra 110 kW [150 PS]) sowie TDI- bzw. TFSI-Schriftzug auf der Gepäckraumklappe

Abgasendrohre

unten abgeflacht, 2-flutig, je 1 Endrohr links und rechts mit verchromten Blenden für 2.0 TFSI und 3.0 TDI; einflutig, 1 Endrohr links mit verchromter Blende für 2.0 TDI

Glanzpaket

Dachrahmen und Fensterschachtleisten in Aluminium eloxiert, B- und C-Säulen-Verkleidung außen in Schwarz glänzend

Glanzpaket Schwarz Audi exclusive*

setzt schwarze Akzente im Bereich des Audi Singleframe, des Stoßfängers vorn und der Zierleisten an den Seitenscheiben (inklusive Dachreling). Ausführung variiert je nach Modell und Ausstattung.

Licht Design Lenkräder/Bedienelemente Komfort Infotainment Assistenzsysteme Technik/Sicherheit Audi Anschlussgarantie und Service

| Interieur Design

Aluminiumoptik Interieur

Elemente in Aluminiumoptik an Lichtschalter, Spiegelverstellungsschalter, Fensterheberschaltern, Klimaanlage, MMI-Dreh-/Drück-Steller, Ausströmern, Bedientasten der elektromechanischen Parkbremse sowie um Schalt- bzw. Wählhebelsmanschette

Fußmatten Audi exclusive*

Die Farben der Fußmatten, des Lederkeders und der Nähte sind aus dem Farbangebot Audi exclusive frei wählbar.

Teppich und Fußmatten Audi exclusive*

Die Farben des Teppichs, der Fußmatten, des Lederkeders und der Nähte sind aus dem Farbangebot Audi exclusive frei wählbar.

Einstiegsleisten in Kunststoff

Einstiegsleisten und Ladekantenschutz

Einstiegsleisten mit Aluminiumeinlage und Ladekantenschutz in Edelstahl

| Lenkräder/Bedienelemente



Multifunktions-Lederlenkrad im 4-Speichen-Design

zur Bedienung der vorhandenen Infotainment-Umfänge; in Höhe und Abstand einstellbar, mit Fullsize-Airbag; farblich auf die gewählte Schalttafeloberseite abgestimmt; wahlweise mit Schaltwippen zum manuellen Wechseln der Fahrstufen bei Automatikgetriebe



Multifunktions-Sportlederlenkrad im 3-Speichen-Q-Design

zur Bedienung der vorhandenen Infotainment-Umfänge; in Höhe und Abstand einstellbar, mit Fullsize-Airbag; farblich auf die gewählte Schalttafeloberseite abgestimmt; wahlweise mit Schaltwippen zum manuellen Wechseln der Fahrstufen bei Automatikgetriebe

Multifunktions-Sportlederlenkrad im 3-Speichen-Design, unten abgeflacht

Umfänge wie Multifunktions-Sportlederlenkrad im 3-Speichen-Q-Design, zusätzlich unten abgeflacht

| Lenkräder/Bedienelemente

**Schalthebelknopf in Aluminium Audi exclusive*****Lenkradkranz mit Holzsegmenten Audi exclusive***

für Multifunktions-Lederlenkrad im 4-Speichen-Design, wahlweise mit Schaltwippen; individualisiert mit Holz (nicht in Holz Tamo dunkelbraun naturell) und Leder Audi exclusive. Die Farben des Leders und der Nähte sind aus dem Farbangebot Audi exclusive frei wählbar. Nähte mit Audi exclusive-spezifischem Nahtbild

Bedienelemente in Leder Audi exclusive*

Beledung von Lenkradkranz, Schalt- bzw. Wählhebelknopf und -manschette in Leder Audi exclusive. Die Farben des Leders und der Nähte sind aus dem Farbangebot Audi exclusive frei wählbar. Nähte am Lenkradkranz mit Audi exclusive-spezifischem Nahtbild

| Spiegel

Außenspiegel mit integriertem LED-Blinklicht elektrisch einstell- und beheizbar, Spiegelglas asphärisch; Gehäuse in Wagenfarbe, inklusive beheizbarer Scheibenwaschdüsen

außerdem wahlweise:

elektrisch einstell-, beheiz- und anklappbar inklusive Bordsteinautomatik für Beifahreraußenspiegel

elektrisch einstell-, beheiz- und anklappbar, automatisch abblendend inklusive Bordsteinautomatik für Beifahreraußenspiegel

elektrisch einstell-, beheiz- und anklappbar, automatisch abblendend, mit Memory-Funktion inklusive Bordsteinautomatik für Beifahreraußenspiegel

Außenspiegel zusätzlich mit Memory-Funktion

Durch die Bordsteinautomatik klappt der Beifahreraußenspiegel bei eingelegtem Rückwärtsgang nach unten und ermöglicht dem Fahrer eine bessere Sicht auf die Bordsteinkante.

Innenspiegel**manuell abblendbar**

oder wahlweise:

automatisch abblendend

mit Licht-/Regensensor, Frontscheibe mit grauem Colorstreifen und Akustikverglasung

| Dachsystem

**Panorama-Glasdach**

2-teilig, elektrische Betätigung zum Ausstellen und Öffnen des vorderen Glaselements; mit getöntem Glaseinsatz und elektrisch einstellbarem Sonnenrollo sowie Komfortschließung/-öffnung von außen über den Fahrzeugschlüssel; sorgt für ein lichtdurchflutetes Innenraumambiente; verbessert das Innenraumklima durch effiziente Entlüftung

| Verglasung

Scheiben, abgedunkelt (Privacy-Verglasung) Heckscheibe sowie hintere Tür- und Seitenscheiben, abgedunkelt

Sonnenblenden, verschiebbar

für Fahrer und Beifahrer; klapp-, schwenk- und an der Seite nach hinten verschiebbar, inklusive Make-up-Spiegel

Sonnenschutzrollo, manuell, für die hinteren Türscheiben

Licht Design Lenkräder/Bedienelemente Komfort

| Klimatisierung

Standheizung/-lüftung

Die Standheizung erwärmt den Innenraum und befreit die Scheiben von Eis ohne Inbetriebnahme des Motors. Die Standlüftung führt Frischluft zu und senkt die Innenraumtemperatur. Mit Timer und separater Fernbedienung mit Funkrückmeldung

Klimaautomatik

regelt elektronisch die Lufttemperatur, -menge und -verteilung; separate Defrostertaste zur schnelleren Enteisung der Front- und Seitenscheiben; manuelle Umluftregelung, Stauluftregelung, sonnenstandsabhängige Regelung sowie Staub- und Pollenfilter; mit Feuchtesensor und Schlüsselkennung

**Komfortklimaautomatik 3-Zonen**

Umfänge wie Klimaautomatik, zusätzlich Temperatureinstellung und Luftverteilung vorn jeweils links und rechts einstellbar; Klimabedienteil vorn mit digitaler Anzeige und Klimabedienteil in der Mittelkonsole hinten zur Einstellung der Fondraumtemperatur; automatische Umluftregelung durch Luftgütesensor, indirekte Belüftung, Kombi- und Feinstaubfilter sowie Licht-/Regensensor

Infotainment Assistenzsysteme Technik/Sicherheit Audi Anschlussgarantie und Service

| Schließsysteme

Funkschlüssel

ent- und verriegelt Türen, Gepäckraum- und Tankklappe; inklusive Komfortschließung/-öffnung der Fenster

Komfortschlüssel

Zugangs- und Wegfahrberechtigungssystem, bei dem der Fahrzeugschlüssel lediglich mitgeführt werden muss; Starten und Abstellen des Motors über die Engine-Start-Stop-Taste; Ent- und Verriegelung des Fahrzeugs von außen über Sensor an allen Türgriffen; separates Öffnen der Gepäckraumklappe auch bei verriegeltem Fahrzeug möglich

Gepäckraumklappe, elektrisch öffnend und schließend

Öffnen mit der Taste auf dem Fahrzeugschlüssel oder in der Fahrertür bzw. der Softtouch-Taste in der Griffmulde der Gepäckraumklappe; Schließen über die Taste an der Innenseite der Gepäckraumklappe; mit Zuziehhilfe und programmierbarem Öffnungswinkel

Garagentoröffner (HomeLink)

programmierbare Fernfernbedienung zum Öffnen von vielen Garagen- und Außentoren mit Bedientasten im Dachmodul vorn; Steuerung von Sicherheitssystemen und Beleuchtungsanlagen möglich; geführte Code-Erkennung und Einrichtungsassistent durch die optionale MMI Navigation plus. Weitere Informationen erhalten Sie bei Ihrem Audi Partner oder über www.eurohomelink.com.

Diebstahlwarnanlage

überwacht Türen, Front- und Gepäckraumklappe; inklusive abschaltbarer Innenraumüberwachung, Abschleppschutz durch Neigungswinkelsensor und bordspannungsunabhängigem Signalhorn; mit Safesicherung: verhindert ein Öffnen der Türen von innen, sobald das Fahrzeug über den Fahrzeugschlüssel verschlossen wurde

Vorbereitung für Ortungsassistent

Vorbereitung zur Anbindung eines Ortungsassistenten (erhältlich über Audi Original Zubehör), mit dem das entwendete Fahrzeug lokalisiert und verfolgt werden kann

| Ablage/Transport

Ablagefächer

in den Türverkleidungen mit Flaschenhalter, Brillenfach im Dachmodul vorn über dem Innenspiegel, 2 Getränkehalter in der Mittelkonsole, Handschuhfach auf der Beifahrerseite mit Beleuchtung; Taschenhaken, 2-fach, im Gepäckraum



Ablagepaket

flexibler Transport von Gegenständen und Komfort auf Reisen; bestehend aus:

- Ablagenetz an der Rückseite der Vordersitzlehnen
- Ablagefach unter den Vordersitzen
- abschließbares Handschuhfach
- Gepäckraumnetz zum Fixieren an den 4 variablen Verzurrösen am Gepäckraumboden
- Netz unter der Gepäckraumabdeckung

Ski-/Snowboardtasche

zum praktischen Transport von langen Gegenständen, z. B. bis zu 4 Paar Ski oder 2 Snowboards; entnehmbar und durch Einhängegurte fixierbar

Verzurrösen

4-fach, im Gepäckraum, zur Fixierung von Gepäckstücken und Gegenständen, Einhängepunkte für das Gepäckraumnetz

Schienensystem mit Fixierset

im Gepäckraum, mit Teleskopstange zur individuellen Aufteilung des Gepäckraums sowie Befestigungsgurt und 4 variablen Verzurrösen zur Fixierung von Gegenständen

Trennnetz

herausnehmbar; karosserieeitig oder an der umgeklappten Rücksitzlehne zu befestigen; hilfreich sowohl bei hochgestellter oder einseitig umgeklappter als auch bei vollständig umgeklappter Rücksitzlehne

Wendematte

zur Abdeckung des Gepäckraums, auch bei umgeklappter Rücksitzlehne, mit ausfaltbarer Schutzfolie für die Ladekante und den Stoßfänger; einseitig in Velours bzw. gummiert

Schmutzwanne

unter dem Ladeboden; bei gleichzeitiger Bestellung des Reservefaltrads bzw. eines Soundsystems mit Subwoofer in kleinerer Ausführung

Getränkehalter

2-fach, in der Mittelkonsole, Flaschenhalter zur Unterbringung von bis zu vier 1,5-Liter-Flaschen in den Türverkleidungen

Getränkehalter, klimatisiert

hält die Getränke warm bzw. kühl. Der 2. Getränkehalter auf der Beifahrerseite ist nicht klimatisiert.

Zigarettenanzünder und Aschenbecher

Aschenbecher in der Mittelkonsole vorn und hinten, Zigarettenanzünder im Aschenbecher vorn integriert

12-Volt-Steckdose

in der Mittelkonsole hinten sowie im Gepäckraum

Vorrüstung für Anhängervorrichtung

beinhaltet die Vorbereitung der Steuergeräte sowie eine verstärkte Motorkühlung. Die Anhängervorrichtung zur Nachrüstung ist über Audi Original Zubehör erhältlich.



Anhängervorrichtung

mechanisch schwenkbar, Kugelstange und -kopf aus geschmiedetem Stahl und mit integrierter Steckdose; Bedienung über Hebel im Gepäckraum, mit Kontrollleuchte im Gepäckraum und Anzeige im Instrumenteneinsatz zur Überwachung der sicheren Verriegelung; Gespannstabilisierung über die elektronische Stabilisierungskontrolle (ESC)

| MMI®/Navigation



Fahrerinformationssystem mit Farbdisplay

Anzeige der Informationen des Fahrerinformationssystems auf einem hochauflösenden Farbdisplay mit einer noch besseren Übersicht und Ablesbarkeit; zusätzliche Anzeigemöglichkeit von optionalen Assistenzsystemen und weiteren Anzeigehalten des MMI-Systems

Fahrerinformationssystem

Anzeige einer Vielzahl nützlicher Informationen auf einem 3,5-Zoll-Monochromdisplay im direkten Sichtfeld des Fahrers. Die Pausenempfehlung warnt den Fahrer bei Anhaltspunkten, die auf eine beginnende Unaufmerksamkeit schließen lassen, durch eine Anzeige im Fahrerinformationssystem und ein akustisches Signal. Das System ist ab etwa 65 bis 200 km/h aktiv und deaktivierbar. Integriertes Effizienzprogramm unterstützt mit Verbrauchsdatenübersichten.

MMI® Navigation

- mit Navigationsdaten (DVD)¹
- 6,5-Zoll-Farbdisplay mit Kartendarstellung und zahlreichen Anzeigemöglichkeiten
- dynamische Zielführung mit TMC (soweit verfügbar)
- Sprachbedienung mit Zieleingabe über Buchstabieren
- zusätzliche Pfeildarstellung im Fahrerinformationssystem
- Radio mit 3-fach-Tuner, Phasendiversity
- DVD-Laufwerk (MP3- und WMA-fähig), auch für Musik-CDs
- 2 SDHC-Kartenleser (bis 32 GB)
- AUX-IN-Anschluss
- 8 Passivlautsprecher vorn und hinten, Gesamtleistung 80 Watt



MMI® Navigation plus

- Navigationssystem¹
- hochauflösendes 7-Zoll-Farbdisplay
- Kartendarstellung mit Topografie-Karteneinfärbung, Anzeige von vielen Sehenswürdigkeiten und Stadtmodellen in 3D, Wahl aus 3 Alternativrouten
- Dreh-/Drück-Steller mit integrierter Joystick-Funktion für die Suche auf der Karte
- Routeninformation im Splitscreen (Manöverpunkte, Points of Interest an Autobahnen, TMCpro auf Route), Kreuzungsdetaillkarte und Spurempfehlung
- dynamische Zielführung mit TMCpro (in Verbindung mit Audi connect: Verkehrsinformationen online²)
- navigationsdatenbasierte Tempolimitanzeige
- Sprachdialogsystem mit Ganzwort-Adresseingabe in einem Satz
- zusätzliche Pfeildarstellung im Fahrerinformationssystem mit Farbdisplay
- inklusive Radio mit 3-fach-Tuner und Phasendiversity
- Festplatte als Speicher für Musik (20 GB)
- DVD-Laufwerk (MP3-, WMA-, AAC- und MPEG-4-fähig), für Musik-CDs und Video-DVDs
- 2 SDHC-Kartenleser (bis 32 GB)
- AUX-IN-Anschluss
- 8 Passivlautsprecher, Gesamtleistung 80 Watt
- Nutzung von Audi connect unterstützten Diensten³

| Entertainment

Radioanlage chorus

- MMI-Bedienkonzept mit monochromem 6,5-Zoll-Display
- CD-Laufwerk
- 30 Stationsspeicher mit dynamischer Senderliste, Empfangsbereich FM (UKW) und AM (MW, LW); Phasendiversity und geschwindigkeitsabhängige Lautstärkeanpassung
- 8 Passivlautsprecher vorn und hinten, Gesamtleistung 80 Watt

Hinweis: Mit der Radioanlage chorus können bestimmte Einstellungen im Car-Menü nicht vorgenommen werden.

Radioanlage concert

- Umfänge wie Radioanlage chorus, jedoch 6,5-Zoll-Farbdisplay und zusätzlich:
- CD-Laufwerk und SDHC-Kartenleser (bis 32 GB), jeweils MP3-, WMA- und AAC-fähig sowie AUX-IN-Anschluss
- TP-Memo (automatische Speicherung von Verkehrsnachrichten im Fahrbetrieb)



Radioanlage symphony

Umfänge wie Radioanlage concert, zusätzlich 6-fach-CD-Wechsler

Digitaler Radioempfang

zusätzlich zum analogen Senderangebot Empfang von digital ausgestrahlten Radiosendern⁴ nach DAB-Standard, inklusive DAB+ und in Verbindung mit MMI Navigation oder MMI Navigation plus zusätzlich DMB Audio; Anzeige von programmbegleitenden Informationen (z. B. Interpret und Titel, abhängig von Bereitstellung durch jeweiligen Radiosender) sowie Zusatzinformationen in Form einer Slideshow (z. B. Cover und Wetter)

¹ Navigationsdaten für unterstützte Länder auf integriertem Speicher (MMI Navigation plus) bzw. DVD (MMI Navigation) verfügbar. Nähere Informationen erhalten Sie bei Ihrem Audi Partner. ² Der Audi connect-Dienst Verkehrsinformationen online steht für viele Länder zur Verfügung. Nähere Informationen erhalten Sie bei Ihrem Audi Partner. ³ Erfordert die optionale Ausstattung Audi connect inklusive Autotelefon. ⁴ Empfang ist abhängig von digitaler Netzverfügbarkeit.

| Entertainment

Audi music interface

Portable Mediaplayer¹ wie zum Beispiel Apple iPod/ iPhone (Musikfunktionalität) sowie USB-Speichermedien und MP3-Player können mit dem Fahrzeug verbunden werden. Befindet sich im Handschuhfach; Bedienung über MMI- bzw. Radiobedienteil oder Multifunktions-Lederlenkrad (falls mitbestellt). Spezielle Audi Original Zubehör-Adapterleitungen zur Anbindung von portablen Mediaplayern oder USB-Speichermedien werden benötigt. Eine für das jeweilige Endgerät passende Adapterleitung kann zusätzlich gewählt werden. Weitere Adapterleitungen sind über Audi Original Zubehör erhältlich. In Verbindung mit Audi music interface entfällt der separate AUX-IN-Anschluss.



Bang & Olufsen Sound System

faszinierende Surround-Sound-Wiedergabe mit 14 Lautsprechern inklusive Centerspeaker und Subwoofer. Der 10-Kanal-Verstärker besitzt eine Gesamtleistung von 505 Watt. In Verbindung mit der optionalen MMI Navigation Wiedergabe von 5.1 Surround Sound; exklusive Lautsprecherabdeckungen mit Aluminiumapplikationen und dynamische Fahrgeräuschkompensation

Audi sound system

überzeugender Klang durch 6-Kanal-Verstärker mit einer Gesamtleistung von 180 Watt sowie 10 Lautsprechern inklusive Centerspeaker und Subwoofer

Vorbereitung für Rear Seat Entertainment

beinhaltet Vorverkabelung sowie Aufnahme für die Halter, in der Rückenlehne des Fahrer- und Beifahrersitzes. Das passende Audi Entertainment mobile bzw. ein Apple iPad-Adapter sind als Plug-and-play-Lösung über Audi Original Zubehör erhältlich.

| Kommunikation

Audi connect inklusive Autotelefon

Nutzung von Audi connect sowie komfortableres Telefonieren durch integriertes Autotelefon; Anbindung des Fahrzeugs an das Internet über ein integriertes Datenmodul. Telefonbucheinträge können übernommen, Ruflisten verwaltet werden.

Folgende von Audi connect unterstützte Dienste sind in Ihrem Modell verfügbar:

Mobilität & Navigation

- Point-of-Interest-Suche (POI) mit Sprachbedienung
- Verkehrsinformationen online²
- Kraftstoffpreise
- Parkplatzinformationen
- Landesinformationen
- Navigation mit Google Earth™³ und Google Street View™³
- Zieleinspeisung über myAudi oder Google Maps™³

Kommunikation

- WLAN-Hotspot

Infotainment

- Wetter
- Audi music stream
- Nachrichten online
- Reiseinformationen

Die Nutzung der von Audi connect unterstützten Dienste ist nur mit den optionalen Ausstattungen MMI Navigation plus und Audi connect inklusive Autotelefon möglich. Zusätzlich benötigen Sie eine SIM-Karte mit Datenoption – bei Autotelefon eine SIM-Karte mit Telefon- und Datenoption oder ein Bluetooth-fähiges Smartphone⁴ mit remote SIM Access Profile (rSAP). Die Dienste sind nur mit einem bestehenden oder separat abzuschließenden Mobilfunkvertrag und nur innerhalb der Abdeckung des Mobilfunknetzes verfügbar. Durch den Empfang von Datenpaketen aus dem Internet können, abhängig von Ihrem Mobilfunktarif und insbesondere beim Betrieb im Ausland, zusätzliche Kosten entstehen. Aufgrund des hohen Datenvolumens wird die Verwendung einer Datenflatrate dringend empfohlen.

Die Audi connect-Dienste werden für mindestens 1 Jahr ab Fahrzeugauslieferung zur Verfügung gestellt. Nach Ablauf von 24 Monaten verlängert sich die Laufzeit der Audi connect-Dienste einmalig kostenfrei um 12 Monate. Falls Sie eine solche kostenfreie Verlängerung nicht wünschen, teilen Sie dies bitte schriftlich an folgende Anschrift mit:

AUDI AG
Kundenbetreuung Deutschland
85045 Ingolstadt
E-Mail: kundenbetreuung@audi.de
Tel.: +49 800 28347378423

Über anschließende Verlängerungsmöglichkeiten der Audi connect-Dienste informiert Sie Ihr Audi Partner.

Nähere Informationen zu Audi connect erhalten Sie unter www.audi.de/connect und bei Ihrem Audi Partner, Informationen zu Tarifbedingungen bei Ihrem Mobilfunkanbieter.

Bluetooth-Schnittstelle

ermöglicht freies Sprechen im Fahrzeug über Mikrofon. Bluetooth-fähige Mobiltelefone⁴ können über die Schnittstelle mit dem Fahrzeug verbunden werden.

Handyvorbereitung (Bluetooth)

mit optional (über Audi Original Zubehör) erhältlicher handyspezifischer Anbindung kompatibler Mobiltelefone⁴ an die Außenantenne, dadurch geringe SAR-Strahlung im Fahrzeuginnenraum sowie verbesserte Empfangsqualität; Bedienung über Radioanlage concert oder symphony, MMI-Navigationssystem oder Multifunktions-Lederlenkrad (falls mitbestellt); beinhaltet eine Freisprecheinrichtung inklusive Sprachbedienung für die Telefonfunktionen und eine Vorbereitung für eine handyspezifische Audi Original Zubehör-Ladeeinrichtung in der Mittelkonsole vorn



Einparkhilfe plus mit Rückfahrkamera⁵

akustische und optische Einparkhilfe vorn und hinten; Bilddarstellung des Bereichs hinter dem Fahrzeug im MMI-Display, mit dynamischen Anzeigeelementen für die lenkwinkelabhängig berechnete Fahrspur; Hilfs- und Führungslinien für das Einparken in Quertücken sowie Darstellung der Umlenkpunkte beim Längseinparken; Rückfahrkamera unauffällig in die Griffleiste der Gepäckraumklappe integriert; Aktivierung durch Einlegen des Rückwärtsgangs oder über Taste in der Mittelkonsole

Einparkhilfe plus⁵

Akustische und optische Einparkhilfe vorn und hinten hilft beim Einparken und Rangieren. Anzeige im MMI-Display; Messung durch unauffällig in die Stoßfänger integrierte Ultraschallsensoren; Aktivierung durch Einlegen des Rückwärtsgangs oder über Taste in der Mittelkonsole

Einparkhilfe hinten⁵

unterstützt das rückwärtige Einparken durch akustisches Anzeigen des Abstands zu einem erkannten Objekt hinter dem Fahrzeug; Messung durch unauffällig in den Stoßfänger integrierte Ultraschallsensoren; aktiv bei eingelegetem Rückwärtsgang

Anfahrassistent⁵

hält das Fahrzeug nach dem Anhalten zeitlich unbegrenzt an im Straßenverkehr üblichen Steigungen und Gefällen. Das System wird per Tastendruck aktiviert und ermöglicht dem Fahrer ein komfortables Anfahren.

Bergabfahrassistent⁵

hält die voreingestellte Geschwindigkeit bei Bergabfahrten; Aktivierung durch Tastendruck



adaptive cruise control⁵

Mithilfe eines Radarsensors werden vorausfahrende Fahrzeuge erkannt. Durch Bremsen und Beschleunigen wird der Abstand im Regelbereich ab etwa 30 bis 200 km/h weitestgehend konstant gehalten. 4 Abstandsstufen/Fahrmodi sind einstellbar (efficiency, comfort, dynamic und auto). Inklusive Audi pre sense front: Erweiterter Bremsassistent warnt im Falle einer erkannten drohenden Kollision mit einem vorausfahrenden Fahrzeug. Kann bei Bedarf eine Teilbremsung einleiten oder die Bremsung des Fahrers verstärken. Zudem wird unterhalb von 30 km/h eine Vollverzögerung eingeleitet, wenn Kollisionsgefahr mit einem stehenden oder fahrenden Fahrzeug besteht, um die Kollisionsgeschwindigkeit zu reduzieren bzw. die Kollision unter Umständen zu vermeiden. Bedienung über separaten Lenkstockhebel

Geschwindigkeitsregelanlage⁵

hält die gewünschte Geschwindigkeit ab etwa 30 km/h konstant, soweit es die Motorleistung bzw. die Motorbremswirkung zulässt; Bedienung über separaten Lenkstockhebel; Anzeige der gesetzten Geschwindigkeit im Fahrerinformationssystem

¹ Informationen über kompatible Mediaplayer erhalten Sie bei Ihrem Audi Partner oder unter www.audi.de/mp3. ² Der Audi connect-Dienst Verkehrsinformationen online steht für viele Länder zur Verfügung. Nähere Informationen erhalten Sie bei Ihrem Audi Partner. ³ Google und das Google Logo sind eingetragene Marken von Google Inc. ⁴ Informationen über kompatible Mobiltelefone erhalten Sie bei Ihrem Audi Partner oder unter www.audi.de/bluetooth.

⁵ Bitte beachten Sie: Die Systeme arbeiten nur innerhalb von Systemgrenzen und unterstützen den Fahrer. Die Verantwortlichkeit und notwendige Aufmerksamkeit im Straßenverkehr verbleiben beim Fahrer.

| Assistenzsysteme

Audi side assist¹

Warnung bei einer für einen Spurwechsel kritischen Situation durch LED-Anzeige am jeweiligen Außen­spiegel. Radarsensoren erfassen das sich seitlich von hinten nähernde Fahrzeug und messen den Abstand sowie die Geschwindigkeitsdifferenz. Der Spurwechsel-assistent unterstützt ab etwa 30 km/h. Aktivierung über Taste im Spiegeldreieck

Assistenz-Paket 2¹

kombiniert folgende Assistenzsysteme:

- Einparkhilfe plus bzw. auf Wunsch Einparkhilfe plus mit Rückfahrkamera
- adaptive cruise control
- Audi side assist

Die Systeme des Assistenz-Pakets ergänzen und unterstützen sich gegenseitig. Hinweise zur Aktivierung bzw. Einstellung finden Sie in der Beschreibung des jeweiligen Assistenzsystems.

| Fahrdynamik/Bremsen



Fahrwerk mit Dämpferregelung

komfortable Abstimmung mit elektronisch geregelter Anpassung an unterschiedliche Fahrsituationen; dynamische oder komfortorientierte Ausprägung der Dämpferabstimmung; einstellbar über Audi drive select

Audi drive select[®]

Einstellung der Fahrzeugcharakteristik in den verfügbaren Modi auto, comfort, dynamic, efficiency sowie individual durch Anpassung der Lenkunterstützung, der Motorcharakteristik bzw. der Schaltkennlinie (bei S tronic) und Einstellung weiterer optionaler Ausstattungen. Der Modus efficiency versetzt Motor, Getriebe (bei S tronic), Klimatisierung sowie das optionale adaptive cruise control und die Geschwindigkeitsregelanlage in eine verbrauchsverbesserte Grundeinstellung. Der Modus individual ist nur in Verbindung mit einem MMI Navigationssystem verfügbar.

Dynamikfahrwerk

- sportlich-dynamische Fahreigenschaften durch beeindruckende Fahrdynamik und agiles Handling
- 5-Lenker-Leichtbau-Vorderachse
- Trapezlenker-Hinterachse mit Einzerradaufhängung
- mit Vorderradantrieb eine um 25 mm abgesenkte Trimm­lage

S line-Sportfahrwerk

dynamischere Fahrwerksabstimmung auf Basis des jeweiligen Serienfahrwerks

quattro[®]

permanenter Allradantrieb mit selbstsperrendem Mittendifferenzial und asymmetrisch-dynamischer Momentenverteilung sowie radselektiver Momentensteuerung und elektronischer Differenzialsperre (EDS) an allen angetriebenen Rädern; fahrsituationsabhängige Aufteilung der Antriebskräfte auf jedes einzelne Rad für ein präzise kontrollierbares, sportliches Fahrverhalten; quattro Emblem im Audi Singleframe, auf der Gepäckraumklappe und beifahrerseitig in der Armaturentafel

S tronic[®]

7-Gang-Doppelkupplungsgetriebe mit elektrohydraulischer Betätigung ermöglicht kürzere Schaltzeiten sowie Schalten nahezu ohne Zugkraftunterbrechung. Im Automatikbetrieb kann zwischen den Programmen D (Drive) und S (Sport) gewählt werden. Über den Wählhebel oder die optionalen Schaltwippen hinter dem Lenkrad ist die S tronic manuell bedienbar.

tiptronic

8-stufiges Automatikgetriebe mit dynamischem Schaltprogramm (DSP) und Sportprogramm; wahlweise manuelle Bedienung über Schaltwippen am Multifunktions-Lederlenkrad oder durch Antippen des Wählhebels

Elektromechanische Servolenkung

verbindet Präzision und Komfort mit besonders energiesparender Technik. Die elektromechanische Lenkung mit geschwindigkeitsabhängiger Servo­unterstützung sorgt bei hohen Geschwindigkeiten für Fahrstabilität und ist beim Parken und Rangieren leichtgängig und präzise.

Dynamiklenkung

steigert Fahrdynamik und Fahrkomfort durch eine fahrsituationsabhängige dynamische Regelung der Lenkung – beispielsweise bei Kurvenfahrt, Spurwechsel oder beim Einparken. Neben einer Anpassung des Lenkaufwands erfolgt zusätzlich eine Anpassung des Lenkwinkels (Lenkübersetzung) abhängig vom Lenkradwinkel, von der Geschwindigkeit und der Audi drive select-Stellung bis zu 100 %. Weiterhin wird die Fahrzeugstabilisierung über ESC durch das System mit blitzschnellen Lenkimpulsen unterstützt.

Bremsanlage

2-Kreis-Bremsanlage mit diagonaler Aufteilung, Anti-Blockier-System (ABS) mit elektronischer Bremskraftverteilung (EBV), elektronischer Stabilisierungskontrolle (ESC) mit Dachträgererkennung und Bremsassistent, Tandem-Bremskraftverstärker, Scheibenbremsen vorn/hinten, vorn innenbelüftet

Elektromechanische Parkbremse

umfasst Parkbremsfunktion im Stand, Anfahrhilfe durch automatisches Lösen beim Anfahren und Vollverzögerung während der Fahrt über alle 4 Räder

| Technik/Sicherheit

Antriebs-Schlupf-Regelung (ASR)

verhindert das Durchdrehen der Antriebsräder und bringt mehr Stabilität und verbesserte Traktion auf der Fahrbahn

Elektronische Differenzialsperre (EDS)

Die Anfahrhilfe bremst automatisch bis zu einer Geschwindigkeit von ca. 100 km/h bei unterschiedlich griffiger Fahrbahn die Antriebsräder auf zu glattem Untergrund ab und sorgt so für kraftvolles Vorwärtkommen.

Elektronische Stabilisierungskontrolle (ESC)

sorgt bei jeder Geschwindigkeit durch gezieltes Abbremsen einzelner Räder und Eingriff ins Motormanagement für mehr Stabilität; mit Dachträgererkennung und offroad detection, vernetzt ABS, EBV, ASR und EDS mit eigenen Sensoren und vergleicht die Fahrdaten mit Referenzdaten. Das System erkennt automatisch die montierten Dachquerträger und passt die ESC entsprechend an.

Rekuperation

ermöglicht Kraftstoffeinsparung durch Bremsenergie­rückgewinnung; Umwandlung von Bewegungsenergie in nutzbare elektrische Energie durch Anhebung der Generatorspannung während einer Schub- oder Bremsphase und Entlastung des Generators bei einer nachfolgenden Beschleunigung



Airbags³

Fullsize-Airbags für Fahrer und Beifahrer; in Verbindung mit Kindersitzbefestigung ISOFIX für den Beifahrersitz inklusive Deaktivierungsschalter für Beifahrerairbag

¹ Bitte beachten Sie: Die Systeme arbeiten nur innerhalb von Systemgrenzen und unterstützen den Fahrer. Die Verantwortlichkeit und notwendige Aufmerksamkeit im Straßenverkehr verbleiben beim Fahrer. ² Eingetragene Marke des Verbandes der Automobilindustrie e. V. (VDA). ³ Die Abbildung ist eine Illustration, keine reale Darstellung, und zeigt den technischen Zustand der Airbags als Momentaufnahme. ⁴ Gilt nicht für Sonderabnehmer und Großkunden.

⁵ Audi Leasing, Zweigniederlassung der Volkswagen Leasing GmbH, und Audi Bank, Zweigniederlassung der Volkswagen Bank GmbH; beide ortsansässig Gifhorner Str. 57, 38112 Braunschweig.

| Audi Anschlussgarantie und Service

Audi Anschlussgarantie

Die Audi Anschlussgarantie bietet gegen eine Vielzahl von Schadensfällen eine nachhaltige Risikoabsicherung und Kostenkontrolle über die ersten 2 Jahre der Hersteller­garantie hinaus. Sie ist direkt und ausschließlich beim Neuwagenkauf bestellbar. Es sind verschiedene Laufzeit-/Gesamtlaufleistungskombinationen wählbar. Dazu erhalten Sie nähere Informationen bei Ihrem Audi Partner.

Audi ServiceKomfort für Neuwagen

Das Angebot Audi ServiceKomfort für Neuwagen⁴ kombiniert die Audi Anschlussgarantie mit der Dienstleistung Inspektion und Verschleiß der Audi Leasing⁵, die alle Inspektionsarbeiten nach Herstellervorgaben und wesentliche Verschleißreparaturen beinhaltet. Eine bequeme, bargeldlose Abwicklung, Schutz vor unerwarteten Reparaturkosten und Preissicherheit ermöglichen Ihnen entspanntes Fahren für bis zu 60 Monate Vertragslaufzeit und 150.000 km Gesamt­fahrleistung – unabhängig davon, ob Sie Ihren Audi über die Audi Bank⁵ finanzieren, über die Audi Leasing⁵ leasen oder bar bezahlen. Weitere Informationen zu dem attraktiven Festpreisangebot für Audi Neuwagen bei Ihrem Audi Partner und unter audi.de/servicekomfort-neuwagen

Seitenairbags vorn und Kopfairbagsystem

Seitenairbags vorn in die Sitzlehnen integriert; mit Kopfairbagsystem; entfaltet sich vor der seitlichen Fensterfläche und hilft so, Front- und außen sitzende Fondpassagiere bei einem Seitenaufprall zu schützen

Seitenairbags hinten

als Ergänzung für Seitenairbags vorn und Kopfairbagsystem

Integrales Kopfstützensystem

erhöht die Schutzwirkung bzw. vermindert die Gefahr eines Schleudertraumas. Durch die Gestaltung des Vordersitzes wird im Falle einer Heckkollision der Oberkörper besser aufgefangen und der Kopf stärker abgestützt als bei herkömmlichen Systemen.

Kindersitzbefestigung ISOFIX für den Beifahrersitz mit Deaktivierungsschalter für den Beifahrerairbag

Kindersitzbefestigung ISOFIX und Top Tether für die äußeren Fondsitze

Normalhalterung zur praktischen Befestigung von ISOFIX-Kindersitzen; inklusive zusätzlichem Befestigungspunkt (Top Tether).

Die empfohlenen Kindersitze erhalten Sie bei Ihrem Audi Partner.

Audi Original Zubehör. So individuell wie Ihr Leben.

Die Stärke des Audi Q5 ist seine Flexibilität. Er passt sich ganz Ihren Bedürfnissen an. Dank Audi Original Zubehör können Sie Ihrer Individualität noch mehr Ausdruck verleihen – mit zahlreichen Produkten, die unser Qualitätsversprechen jeden Tag aufs Neue einlösen. Profitieren Sie von passgenauen Lösungen, die durch Design und Funktionalität überzeugen. Denn die Kreativität bei der Entwicklung und die hohen Standards bei der Produktion sind neben der großen Anzahl an Prüfverfahren bei Audi Original Zubehör ebenso entscheidend wie bei jedem Audi. Entdecken Sie, welche maßgeschneiderten Ideen Audi Original Zubehör auch für Ihr Leben bereithält. Ein paar Highlights finden Sie hier – mehr Informationen zum kompletten Sortiment erhalten Sie bei Ihrem Audi Partner.



Weitere Informationen erhalten Sie im Audi Q5-Zubehörkatalog, unter www.audi.de und bei Ihrem Audi Partner. Außerdem erleichtert Ihnen der Zubehörfinder auf www.audi.de/zubehoer die Suche nach dem passenden Zubehör für Ihren Audi Q5.

Audi Kindersitz

Vorwärts- oder rückwärtsgerichtete Nutzung möglich. Mit verstellbarer Sitzschale, integriertem Hosenträger-Gurt sowie anpassbarer Kopfstütze. Abnehmbarer, waschbarer Stoffbezug, atmungsaktiv und hautsympathisch, nach Oeko-Tex® Standard 100 zertifiziert. Nur in Verbindung mit ISOFIX-Basis nutzbar. Geeignet für Kinder von 9 bis 18 kg (ca. 1 bis 4 Jahre). Ebenfalls erhältlich: Audi Babyschale für Kinder bis 13 kg (ca. 12 Monate) und Audi Kindersitz youngster plus für Kinder von 15 bis 36 kg (ca. 4 bis 12 Jahre). Alle Kindersitze sind in den Farben Misanorot/Schwarz und Titangrau/Schwarz erhältlich.



Universelle Handyablage

Für strahlungsarmes Telefonieren durch Verbindung mit der Außenantenne und zur komfortablen Aufbewahrung des Handys während der Fahrt. Das Handy wird bequem in die universelle Handyablage gelegt und verbindet sich kabellos mit der Außenantenne des Fahrzeugs. Für viele gängige Handymodelle verwendbar. Ein Adapterwechsel bei Handytaschwechsel entfällt somit. Voraussetzung: Handyvorbereitung (Bluetooth). Die separat für viele gängige Handymodelle erhältlichen USB-Adapter ermöglichen eine einfache Aufladung des Akkus im Mobiltelefon.



iPad-Adapter

Adapter für Apple iPads zur Befestigung an der Rückenlehne der Vordersitze. Die Adapter können einfach auf den separat erhältlichen Halter für mobile Endgeräte aufgesteckt werden. Die Bedienbarkeit des iPads bleibt erhalten. Mit integrierter Ladefunktion und 90°-Drehung. Voraussetzung: Vorbereitung für Rear Seat Entertainment im Fahrzeug.

Die Werte für Kraftstoffverbrauch und CO₂-Emissionen sowie die Effizienzklassen finden Sie ab Seite 104.

Ski- und Gepäckbox (405 l)

Neues Audi Design mit verbesserter Aerodynamik dank flacher, sportlicher Optik. Verfügbar in den Farben Platinumgrau mit brillantschwarzem Seitenblade und Brillantschwarz glänzend, jeweils mit verchromten Audi Ringen; in hochwertigem, nietenfreiem Look. Abschließbar und beidseitig zu öffnen für bequemes Be- und Entladen. Mit Innengriff zum Zuziehen der Box. Einfaches Schnellbefestigungssystem inkl. Drehmomentbegrenzung. Für den Transport von Skiern bis zu einer Länge von 1,90 m geeignet. Vorgerückte Position ermöglicht besseren Gepäckraumzugang. Maximal zulässige Beladung 75 kg. Nur in Verbindung mit dem Grundträger nutzbar. Ideale Ergänzung: Die Dachboxentaschen zur optimalen Ausnutzung der Audi Dachboxen. In 3 Größen erhältlich: S (43 l), M (76 l) und L (82 l).

**Trenngitter für den Gepäckraum**

Einfache Montage hinter dem Rücksitz. Keine Bohrung notwendig. Bei fachgerechter Handhabung kann das Trenngitter, ohne Spuren zu hinterlassen, wieder entfernt werden.

**Audi Ortungsassistent plus (ohne Abb.)**

Ermöglicht die Ortung und Verfolgung eines entwendeten Fahrzeugs per GPS-/GSM-Technik in 27 europäischen Ländern. Mit automatischer Fahrererkennung und intelligenter Wiederstarterschwerung. Ausführliche Informationen erhalten Sie bei Ihrem Audi Partner.

Gepäckraumschale (ohne Abb.)

Maßgefertigter Gepäckraumschutz, abwaschbar und robust. Umrandung schützt den Gepäckraumboden besser vor ausgelaufenen Flüssigkeiten.

Fahrradhalter (ohne Abb.)

Der Fahrradhalter aus speziell geformtem Aluminiumprofil und pulverbeschichtetem Stahl ermöglicht eine besonders einfache Radmontage. Abschließbar. Maximale Traglast 17 kg. Nur in Verbindung mit dem serienmäßig beigelegten Dachquerträger des Audi Q5 nutzbar.

Gummifußmatten

Passgenau, schützen besser vor grober Verschmutzung. Durch die am Fahrzeugboden angebrachten Befestigungspunkte mit dem Fahrzeug verbunden. Mit Q5-Schriftzug.

**Winter-Aluminium-Schmiederäder im 7-Speichen-Design**

Schneekettentaugliches Winterkomplettad in der Dimension 7 J x 17 mit Reifen der Größe 235/65 R 17*.



Die Werte für Kraftstoffverbrauch und CO₂-Emissionen sowie die Effizienzklassen finden Sie ab Seite 104.

*Angaben zu den technischen Eigenschaften der Reifen finden Sie auf Seite 109.

Modell	Audi Q5 2.0 TDI ultra 110 kW (150 PS) ¹	Audi Q5 2.0 TDI quattro 110 kW (150 PS) ¹	Audi Q5 2.0 TDI quattro 120 kW (163 PS) ¹
Motorbauart	Reihen-4-Zylinder-Dieselmotor mit Common-Rail-Einspritzsystem und Abgasturboaufladung	Reihen-4-Zylinder-Dieselmotor mit Common-Rail-Einspritzsystem und Abgasturboaufladung	Reihen-4-Zylinder-Dieselmotor mit Common-Rail-Einspritzsystem und Abgasturboaufladung
Hubraum in cm ³ (Ventile pro Zylinder)	1.968 (4)	1.968 (4)	1.968 (4)
Max. Leistung ² in kW (PS) bei min ^{−1}	110 (150)/3.250–4.200	110 (150)/3.250–4.200	120 (163)/3.000–4.200
Max. Drehmoment in Nm bei min ^{−1}	320/1.500–3.250	320/1.500–3.250	400/1.750–2.750
Kraftübertragung			
Antriebsart	Vorderradantrieb	Permanenter Allradantrieb quattro®	Permanenter Allradantrieb quattro®
Getriebeart	6-Gang-Handschaltgetriebe	6-Gang-Handschaltgetriebe	[7-Gang S tronic]
Gewicht/Volumen			
Leergewicht ³ in kg	1.830	1.895	[1.935]
Zul. Gesamtgewicht in kg	2.335	2.430	[2.470]
Zul. Dachlast/Stützlast in kg	75/100	75/100	[75/100]
Zul. Anhängelast ⁴ in kg ungebremst	750	750	[750]
bei 12 % Steigung	1.700	1.800	[2.000]
bei 8 % Steigung	2.000	2.000	[2.400]
Tankinhalt ca. in l	75/AdBlue® ⁵ -Tank: 23	75/AdBlue-Tank: 23	[75/AdBlue-Tank: 23]
Fahrleistung/Verbrauch ⁶			
Höchstgeschwindigkeit in km/h	192	190	[196]
Beschleunigung 0–100 km/h in s	10,9	10,8	[9,7]
Kraftstoffart	Diesel schwefelfrei ⁷	Diesel schwefelfrei ⁷	Diesel schwefelfrei ⁷
Kraftstoffverbrauch ^{8,9} in l/100 km innerorts	5,8–5,5	6,7–6,4	[6,7–6,5]
außerorts	4,9–4,6	5,3–5,0	[5,6–5,3]
kombiniert	5,2–4,9	5,8–5,5	[6,0–5,7]
CO ₂ -Emissionen ^{8,9} in g/km kombiniert	135–129	152–144	[157–149]
Effizienzklasse/Abgasnorm	A/EU6	B-A/EU6	[B-A/EU6]

Modell	Audi Q5 2.0 TDI 140 kW (190 PS) ¹	Audi Q5 2.0 TDI quattro 140 kW (190 PS) ¹	Audi Q5 3.0 TDI quattro 190 kW (258 PS) ¹	
Motorbauart	Reihen-4-Zylinder-Dieselmotor mit Common-Rail-Einspritzsystem und Abgasturboaufladung	Reihen-4-Zylinder-Dieselmotor mit Common-Rail-Einspritzsystem und Abgasturboaufladung	V6-Zylinder-Dieselmotor mit Common-Rail-Einspritzsystem und Abgasturboaufladung	
Hubraum in cm ³ (Ventile pro Zylinder)	1.968 (4)	1.968 (4)	2.967 (4)	
Max. Leistung ² in kW (PS) bei min ^{−1}	140 (190)/3.800–4.200	140 (190)/3.800–4.200	190 (258)/4.000–4.500	
Max. Drehmoment in Nm bei min ^{−1}	400/1.750–3.000	400/1.750–3.000	580/1.750–2.500	
Kraftübertragung				
Antriebsart	Vorderradantrieb	Permanenter Allradantrieb quattro®	Permanenter Allradantrieb quattro®	
Getriebeart	[7-Gang S tronic]	6-Gang-Handschaltgetriebe [7-Gang S tronic]	[7-Gang S tronic]	
Gewicht/Volumen				
Leergewicht ³ in kg	[1.845]	1.895	[1.935]	[1.955]
Zul. Gesamtgewicht in kg	[2.350]	2.430	[2.470]	[2.490]
Zul. Dachlast/Stützlast in kg	[75/100]	75/100	[75/100]	[75/100]
Zul. Anhängelast ⁴ in kg ungebremst	[750]	750	[750]	[750]
bei 12 % Steigung	[1.700]	2.000	[2.000]	[2.400]
bei 8 % Steigung	[2.000]	2.400	[2.400]	[2.400]
Tankinhalt ca. in l	75/AdBlue-Tank: 23	75/AdBlue-Tank: 23	[75/AdBlue-Tank: 23]	
Fahrleistung/Verbrauch ⁶				
Höchstgeschwindigkeit in km/h	[211]	210	[210]	[230]
Beschleunigung 0–100 km/h in s	[8,7]	8,4	[8,4]	[6,2]
Kraftstoffart	Diesel schwefelfrei ⁷	Diesel schwefelfrei ⁷	Diesel schwefelfrei ⁷	Diesel schwefelfrei ⁷
Kraftstoffverbrauch ^{8,9} in l/100 km innerorts	[5,7–5,3]	6,8–6,5	[6,7–6,5]	[6,9–6,6]
außerorts	[4,9–4,5]	5,4–5,1	[5,6–5,3]	[5,9–5,6]
kombiniert	[5,2–4,8]	5,9–5,6	[6,0–5,7]	[6,2–6,0]
CO ₂ -Emissionen ^{8,9} in g/km kombiniert	[136–126]	153–146	[157–149]	[163–158]
Effizienzklasse/Abgasnorm	A+/EU6	B-A/EU6	[B-A/EU6]	[B/EU6]

[] Angaben für S tronic/tiptronic. Erklärungen ¹ bis ¹⁰ auf Seite 108.

Modell	Audi SQ5 TDI competition 240 kW (326 PS) ¹	Audi SQ5 TDI plus 250 kW (340 PS) ¹
Motorbauart	V6-Zylinder-Dieselmotor mit Common-Rail-Einspritzsystem und 2-stufig geregelter Abgasturboaufladung	V6-Zylinder-Dieselmotor mit Common-Rail-Einspritzsystem und 2-stufig geregelter Abgasturboaufladung
Hubraum in cm³ (Ventile pro Zylinder)	2.967 (4)	2.967 (4)
Max. Leistung ² in kW (PS) bei min ^{−1}	240 (326)/4.000–4.500	250 (340)/4.100–4.300
Max. Drehmoment in Nm bei min ^{−1}	650/1.400–2.800	700/1.500–2.550
Kraftübertragung		
Antriebsart	Permanenter Allradantrieb quattro®	Permanenter Allradantrieb quattro®
Getriebeart	[8-stufige tiptronic]	[8-stufige tiptronic]
Gewicht/Volumen		
Leergewicht ³ in kg	[2.075]	[2.075]
Zul. Gesamtgewicht in kg	[2.585]	[2.585]
Zul. Dachlast/Stützlast in kg	[75/100]	[75/100]
Zul. Anhängelast ⁴ in kg ungebremst	[750]	[750]
bei 12 % Steigung	[2.400]	[2.400]
bei 8 % Steigung	[2.400]	[2.400]
Tankinhalt ca. in l	[75/AdBlue-Tank: 23]	[75/AdBlue-Tank: 23]
Fahrleistung/Verbrauch ⁶		
Höchstgeschwindigkeit in km/h	[250]	[250]
Beschleunigung 0–100 km/h in s	[5,1]	[5,1]
Kraftstoffart	Diesel schwefelfrei ⁷	Diesel schwefelfrei ⁷
Kraftstoffverbrauch ^{8,9} in l/100 km innerorts	[8,0]	[7,9–7,8]
außerorts	[5,9]	[6,0–5,9]
kombiniert	[6,6]	[6,7–6,6]
CO ₂ -Emissionen ^{8,9} in g/km kombiniert	[174]	[177–174]
Effizienzklasse/Abgasnorm	[B/EU6]	[B/EU6]

Modell	Audi Q5 2.0 TFSI quattro 132 kW (180 PS)	Audi Q5 2.0 TFSI quattro 169 kW (230 PS)
Motorbauart	Reihen-4-Zylinder-Ottomotor mit Benzindirekteinspritzung, Abgasturboaufladung und Audi valvelift system	Reihen-4-Zylinder-Ottomotor mit Benzindirekteinspritzung, Abgasturboaufladung und Audi valvelift system
Hubraum in cm³ (Ventile pro Zylinder)	1.984 (4)	1.984 (4)
Max. Leistung ² in kW (PS) bei min ^{−1}	132 (180)/4.000–6.000	169 (230)/4.700–6.200
Max. Drehmoment in Nm bei min ^{−1}	320/1.500–4.000	350/1.500–4.600
Kraftübertragung		
Antriebsart	Permanenter Allradantrieb quattro®	Permanenter Allradantrieb quattro®
Getriebeart	6-Gang-Handschaltgetriebe [8-stufige tiptronic]	[8-stufige tiptronic]
Gewicht/Volumen		
Leergewicht ³ in kg	1.805 [1.845]	[1.845]
Zul. Gesamtgewicht in kg	2.340 [2.380]	[2.380]
Zul. Dachlast/Stützlast in kg	75/100 [75/100]	[75/100]
Zul. Anhängelast ⁴ in kg ungebremst	750 [750]	[750]
bei 12 % Steigung	2.000 [2.000]	[2.000]
bei 8 % Steigung	2.200 [2.400]	[2.400]
Tankinhalt ca. in l	75 [75]	[75]
Fahrleistung/Verbrauch ⁶		
Höchstgeschwindigkeit in km/h	210 [205]	[228]
Beschleunigung 0–100 km/h in s	8,5 [8,2]	[6,9]
Kraftstoffart	Super schwefelfrei ROZ 95 ¹⁰	Super schwefelfrei ROZ 95 ¹⁰
Kraftstoffverbrauch ^{8,9} in l/100 km innerorts	9,8–9,3 [8,7–8,5]	[8,7–8,6]
außerorts	6,9–6,4 [6,8–6,5]	[6,8–6,6]
kombiniert	7,9–7,5 [7,5–7,2]	[7,5–7,3]
CO ₂ -Emissionen ^{8,9} in g/km kombiniert	181–172 [174–168]	[174–169]
Effizienzklasse/Abgasnorm	C–D/EU6 [C/EU6]	[D/EU6]

[] Angaben für S tronic/tiptronic. Erklärungen ¹ bis ¹⁰ auf Seite 108.

Erklärungen

- ¹ Nachfüllen des separaten AdBlue-Tanks gemäß Hinweisanzeige im Display des Kombiinstruments. Es wird empfohlen, den AdBlue-Tank bei Ihrem Audi Partner nachfüllen zu lassen.
- ² Der angegebene Wert wurde nach dem vorgeschriebenen Messverfahren (UN-R 85 in der gegenwärtig geltenden Fassung) ermittelt.
- ³ Fahrzeugleergewicht mit Fahrer (75 kg) und Kraftstoffbehälter zu 90% gefüllt, ermittelt nach der VO (EU) 1230/2012 in der gegenwärtig geltenden Fassung. Durch Sonderausstattungen können sich das Leergewicht und der Luftwiderstandsbeiwert des Fahrzeugs erhöhen, wodurch die mögliche Nutzlast bzw. Höchstgeschwindigkeit entsprechend verringert wird.
- ⁴ Mit zunehmender Höhe verringert sich zwangsläufig die Motorleistung. Ab 1.000 m über Meereshöhe und je weitere 1.000 m sind jeweils 10 % vom Gespanngewicht (zul. Anhängelast + zul. Gesamtgewicht des Zugfahrzeugs) abzuziehen. Gültiger Wert Anhängelast bei werksseitig verbauter Anhängavorrichtung. Bei gewerblicher Nutzung des Fahrzeugs mit Anhängavorrichtung benötigen Sie unter bestimmten Voraussetzungen ein EG-Kontrollgerät.
- ⁵ Eingetragene Marke des Verbandes der Automobilindustrie e. V. (VDA).
- ⁶ Angaben zu Kraftstoffverbrauch und CO₂-Emissionen sowie Effizienzklassen bei Spannbreiten in Abhängigkeit vom verwendeten Reifen-/Rädersatz.
- ⁷ Die Verwendung von Diesel schwefelfrei nach DIN EN 590 wird empfohlen. Wenn nicht verfügbar: Diesel nach DIN EN 590.
- ⁸ Die angegebenen Werte wurden nach den vorgeschriebenen Messverfahren ermittelt. Die Angaben beziehen sich nicht auf ein einzelnes Fahrzeug und sind nicht Bestandteil des Angebots, sondern dienen allein Vergleichszwecken zwischen den verschiedenen Fahrzeugtypen.
- ⁹ Der Kraftstoffverbrauch und die CO₂-Emissionen eines Fahrzeugs hängen nicht nur von der effizienten Ausnutzung des Kraftstoffs durch das Fahrzeug ab, sondern werden auch vom Fahrverhalten und anderen nichttechnischen Faktoren beeinflusst. CO₂ ist das für die Erderwärmung hauptsächlich verantwortliche Treibhausgas.
- ¹⁰ Die Verwendung von unverbleitem Kraftstoff Super schwefelfrei ROZ 95 nach DIN EN 228 wird empfohlen. Wenn nicht verfügbar: unverbleiter Kraftstoff Normal schwefelfrei ROZ 91 nach DIN EN 228 mit geringer Leistungsmin-derung. Kraftstoffqualität bleifrei ROZ 95 mit einem maximalen Ethanolanteil von 10 % (E10) ist grundsätzlich verwendbar. Die Angaben zum Verbrauch beziehen sich auf den Betrieb mit Kraftstoff ROZ 95 nach 692/2008/EG.



Wichtige Hinweise

Besonderheiten der Räder: Glanzgedrehte, polierte oder teilpolierte Aluminiumräder dürfen nicht bei winterlichen Straßenverhältnissen eingesetzt werden. Die Felgenoberfläche besitzt herstellungsbedingt keinen ausreichenden Korrosionsschutz und kann durch Streusalz oder Ähnliches dauerhaft beschädigt werden.

Altfahrzeugrecycling: Alle Audi Modelle sind demontage- und verwertungsgerecht konstruiert. Gleichzeitig entwickelt die AUDI AG die Rahmenbedingungen zur Verwertung der Altfahrzeuge und ihrer Bestandteile sowie zur Verringerung des zu entsorgenden Abfalls ständig weiter. Nähere Informationen hierzu erhalten Sie im Internet unter www.audi.de unter den Stichwörtern „Altauto“ und „Altfahrzeug“. Informationen über nahe gelegene Rücknahmestellen zur umweltgerechten Verwertung gemäß Altfahrzeuggesetz erhalten Sie ebenfalls im Internet sowie über unsere kostenlose Hotline 0800 2834737 und bei Ihrem Audi Partner.

Klassifizierungen von Reifenparametern

In der Tabelle finden Sie die Spannen der Kraftstoffeffizienzklasse, der Nasshaftungsklasse und der Klasse des externen Rollgeräusches zu den unterschiedlichen Reifengrößen des Audi Q5 und SQ5 TDI.

	Reifengröße	Kraftstoff-effizienzklasse	Nasshaftungs-klasse	Klasse des externen Rollgeräusches
Sommerreifen	235/65 R 17	C	A	70 
	235/60 R 18	F-C	C-A	72-68  - 
	235/55 R 19	E-C	C-B	72-69  - 
	255/45 R 20	F-E	C-B	72-69  - 
Winterreifen	255/40 R 21	E	B	73-69  
	225/65 R 17	E	B	72 
	235/65 R 17	F	C	72 
	235/55 R 19	E	C	72 
	255/45 R 20	E	C	71 

Die Bestellung eines bestimmten Reifens ist nicht möglich.

Audi Q5

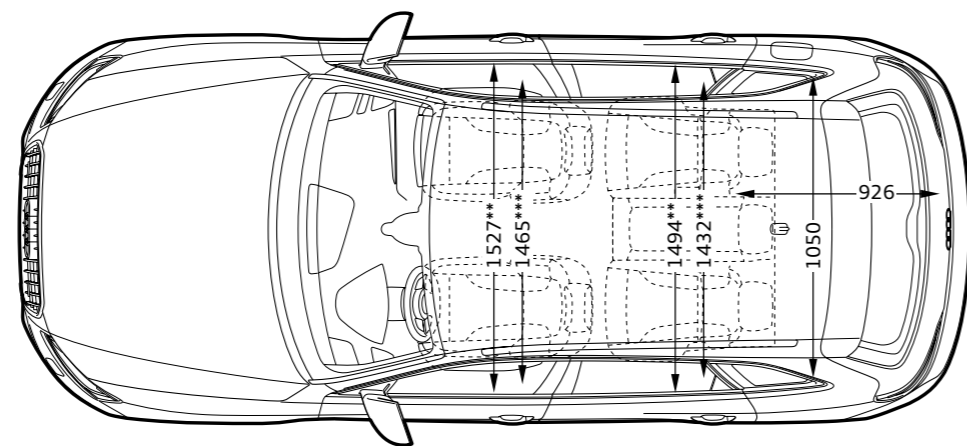
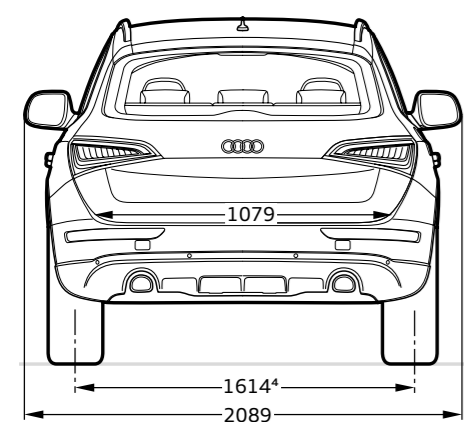
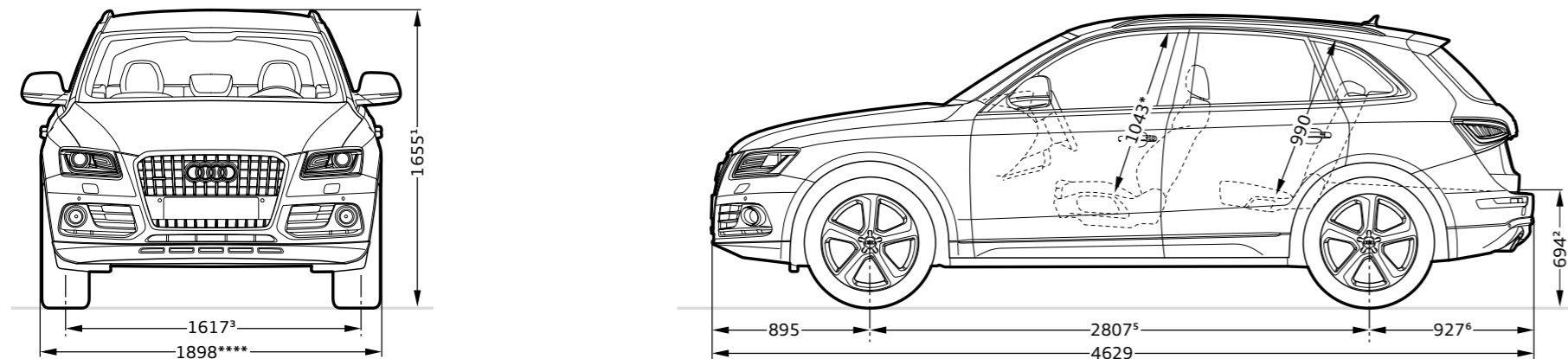
**Angaben in Millimeter.**

Angaben der Abmessungen bei Fahrzeugleergewicht.

Gepäckraumvolumen 540/1.560 l (zweiter Wert: bei umgeklappter Rücksitzlehne und dachhoher Beladung).

Wendekreis ca. 11,6 m.

*Maximaler Kopfraum. **Breite Ellbogenraum. ***Breite Schulterraum.

****Für Optikpaket Offroad Audi exclusive gilt: 1.911.

Abmessungen Q5 mit Vorderradantrieb: ¹1.627. ²668. ³1.625. ⁴1.620. ⁵2.812. ⁶922.

Audi SQ5 TDI

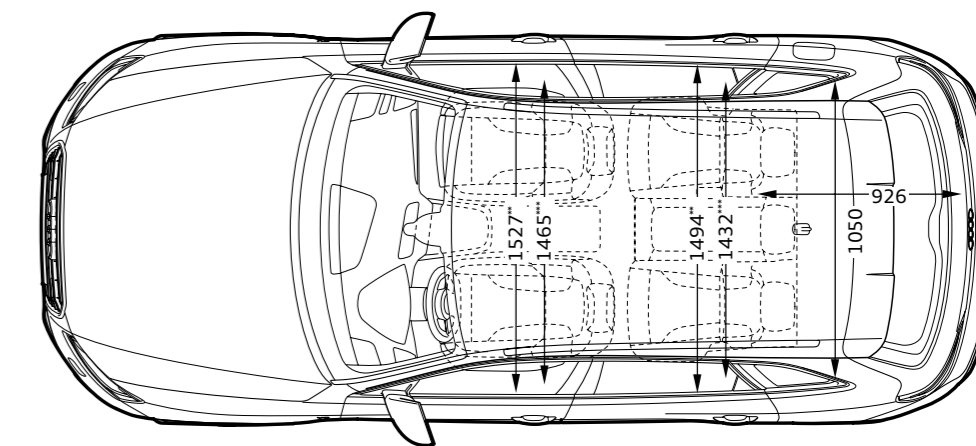
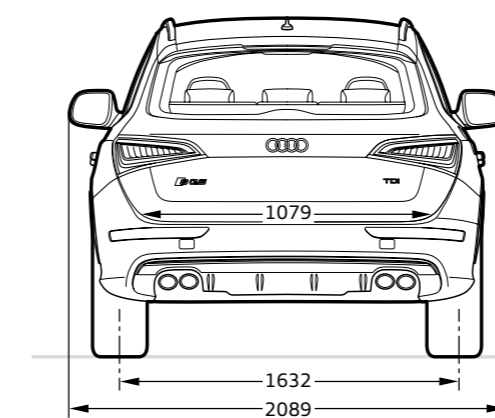
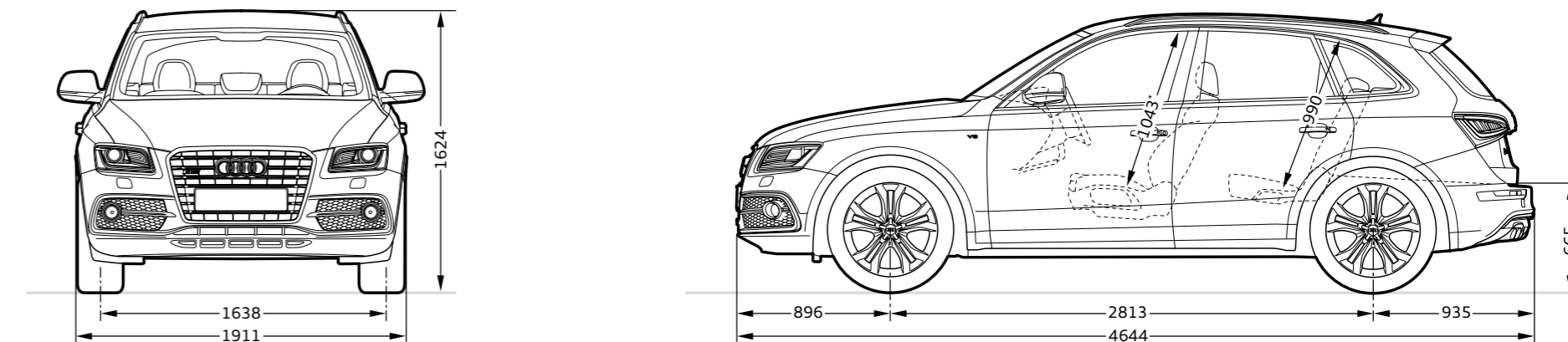
**Angaben in Millimeter.**

Angabe der Abmessungen bei Fahrzeugleergewicht.

Gepäckraumvolumen 540/1.560 l (zweiter Wert: bei umgeklappter Rücksitzlehne und dachhoher Beladung).

Wendekreis ca. 11,6 m.

*Maximaler Kopfraum. **Breite Ellbogenraum. ***Breite Schulterraum.

	Seite	Q5-Modelle bis 140 kW	Q5-Modelle ab 169 kW	SQ5 TDI
Linien und Pakete	66			
S line Exterieurpaket		■	■	—
S line selection		■	■	—
S line Sportpaket		■	■	—
Audi design selection santosbraun		■	■	—
Optikpaket Offroad Audi exclusive		■	■	—
Audi exclusive	74			
Audi exclusive line		■	■	—
Audi exclusive line für S line Sportpaket		■	■	—
Unilackierungen	78			
Ibisweiß		□	□	□
Brillantschwarz		□	□	□
Metalliclackierungen	78			
Gletscherweiß Metallic		■	■	■
Florettsilber Metallic		■	■	■
Mayabraun Metallic		■	■	—
Teakbraun Metallic		■	■	—
Vulkanrot Metallic		■	■	■
Monsungrau Metallic		■	■	■
Mondscheinblau Metallic		■	■	■
Cuvéesilber Metallic		■	■	—
Scubablau Metallic		■	■	—
Utopiablau Metallic		■	■	—
Mythoschwarz Metallic		■	■	■

	Seite	Q5-Modelle bis 140 kW	Q5-Modelle ab 169 kW	SQ5 TDI
Perleffektlackierungen	79			
Lavagrau Perleffekt		■	■	■
Daytonagrau Perleffekt		■ ¹	■ ¹	■
Sepangblau Perleffekt		—	—	■
Kristalleffektlackierung	79			
Pantherschwarz Kristalleffekt		—	—	■
Individuallackierungen	79			
Individuallackierungen Audi exclusive		■	■	■
Kontrastlackierungen²/Volllackierungen	79			
Schwarz matt		■	■	—
Platinumgrau matt		■	■	—
Volllackierungen		■	■	□
Räder/Reifen	80			
17"-Aluminium-Schmiederäder im 7-Speichen-Design		□	—	—
17"-Aluminium-Gussräder im 6-Arm-Design		■	—	—
18"-Aluminium-Gussräder im 5-V-Speichen-Design		■	□	—







	Q5-Modelle bis 140 kW	Q5-Modelle ab 169 kW	SQ5 TDI
18"-Aluminium-Gussräder im 5-Speichen-Stern-Design	■	■	—
19"-Aluminium-Gussräder im 5-Arm-Stern-Design	■	■	—
19"-Aluminium-Gussräder im 5-Arm-Design, teilpoliert ³	■	■	—
19"-Aluminium-Gussräder Audi Sport im 5-Speichen-Design	□ ⁴	□ ⁴	—
19"-Aluminium-Gussräder Audi Sport im 5-Arm-Offroad-Design	■	■	—
19"-Aluminium-Gussräder Audi Sport im 10-Speichen-Design	■	■	—
19"-Aluminium-Gussräder Audi Sport im 10-Speichen-Design in Titanoptik matt, glanzgedreht ³	■	■	—
20"-Aluminium-Gussräder im 5-Arm-Design, kontrastgrau, teilpoliert ³	■	■	—







	Q5-Modelle bis 140 kW	Q5-Modelle ab 169 kW	SQ5 TDI
20"-Aluminium-Gussräder im 5-Parallelspeichen-Design	—	—	■
20"-Aluminium-Gussräder Audi Sport im 5-Doppelspeichen-Offroad-Design	■	■	■
20"-Aluminium-Gussräder Audi Sport im 5-Segmentspeichen-Design	■	■	—
20"-Aluminium-Gussräder Audi Sport im 5-Segmentspeichen-Design in Titanoptik matt	■	■	—
20"-Aluminium-Gussräder Audi Sport im 5-V-Speichen-Design in Titanoptik matt, glanzgedreht ³	■	■	■
20"-Aluminium-Gussräder Audi Sport im 10-Y-Speichen-Design	■	■	■
20"-Aluminium-Gussräder Audi Sport im 10-Y-Speichen-Design in Schwarz glänzend	■	■	□ ⁵





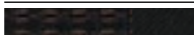
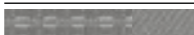

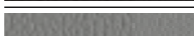
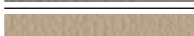
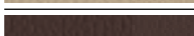
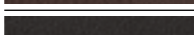
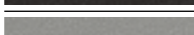
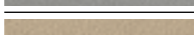
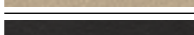
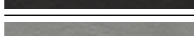

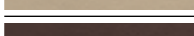
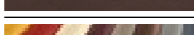





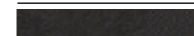

□ Serienausstattung ■ Sonderausstattung □ Serien-/Sonderausstattung modellabhängig — nicht erhältlich
Eine Auswahl der Ausstattungen ist ab Seite 52 näher beschrieben.



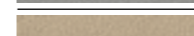
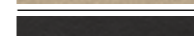
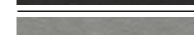

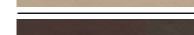
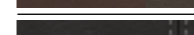
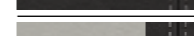
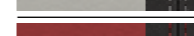

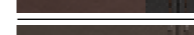
¹Nur erhältlich in Verbindung mit S line Sportpaket. ²Abhängig von der gewählten Außenfarbe. ³Bitte beachten Sie die Besonderheiten zu den Rädern auf Seite 108.

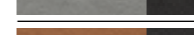
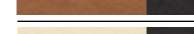
⁴Serie in Verbindung mit S line Sportpaket. ⁵Serie für den SQ5 TDI competition.

	Seite	Q5-Modelle bis 140 kW	Q5-Modelle ab 169 kW	SQ5 TDI
Räder/Reifen (Fortsetzung)	80			
 20"-Aluminium-Gussräder Audi Sport im 7-Doppelspeichen-Design in Anthrazitschwarz glänzend ¹		<input checked="" type="checkbox"/>	<input checked="" type="checkbox"/>	<input checked="" type="checkbox"/>
 21"-Aluminium-Gussräder Audi Sport im 5-Doppelspeichen-Stern-Design in Titanoptik glänzend, glanzgedreht ²		<input checked="" type="checkbox"/> ³	<input checked="" type="checkbox"/> ³	<input checked="" type="checkbox"/>
 21"-Aluminium-Gussräder Audi Sport im 5-Doppelspeichen-Stern-Design in Schwarz glänzend, glanzgedreht ²		<input checked="" type="checkbox"/>	<input checked="" type="checkbox"/>	<input type="checkbox"/> ⁴
 17"-Winter-Aluminium-Schmiederäder im 7-Speichen-Design		<input checked="" type="checkbox"/> ⁵	<input checked="" type="checkbox"/>	<input type="checkbox"/>
 17"-Winter-Aluminium-Gussräder im 6-Arm-Design ⁶		<input checked="" type="checkbox"/>	<input type="checkbox"/>	<input type="checkbox"/>
 19"-Winter-Aluminium-Gussräder im 5-Parallelspeichen-Design		<input type="checkbox"/>	<input type="checkbox"/>	<input checked="" type="checkbox"/>
 20"-Winter-Aluminium-Gussräder im 5-Arm-Design		<input checked="" type="checkbox"/>	<input checked="" type="checkbox"/>	<input checked="" type="checkbox"/>
Reifenreparaturset		<input type="checkbox"/>	<input type="checkbox"/>	<input type="checkbox"/>
Reservefaltrad		<input checked="" type="checkbox"/>	<input checked="" type="checkbox"/>	<input checked="" type="checkbox"/>
Reifendruck-Kontrollanzeige		<input type="checkbox"/>	<input type="checkbox"/>	<input type="checkbox"/>

	Seite	Q5-Modelle bis 140 kW	Q5-Modelle ab 169 kW	SQ5 TDI
Radschrauben, diebstahlhemmend		<input checked="" type="checkbox"/>	<input checked="" type="checkbox"/>	<input type="checkbox"/>
Bordwerkzeug		<input type="checkbox"/>	<input type="checkbox"/>	<input type="checkbox"/>
Wagenheber		<input type="checkbox"/>	<input type="checkbox"/>	<input type="checkbox"/>
Sitze	82			
Normalsitze vorn		<input type="checkbox"/>	<input type="checkbox"/>	<input type="checkbox"/>
Sportsitze vorn		<input type="checkbox"/> ⁷	<input checked="" type="checkbox"/> ⁷	<input type="checkbox"/>
Klimakomfortsitze vorn		<input checked="" type="checkbox"/>	<input checked="" type="checkbox"/>	<input checked="" type="checkbox"/> ⁸
Sitzbezüge für Normalsitze vorn	84			
 Stoff Steppe schwarz-silber		<input type="checkbox"/>	<input type="checkbox"/>	<input type="checkbox"/>
 Stoff Steppe titangrau		<input type="checkbox"/>	<input type="checkbox"/>	<input type="checkbox"/>
 Stoff Havanna schwarz-mayabraun		<input checked="" type="checkbox"/>	<input checked="" type="checkbox"/>	<input type="checkbox"/>
 Stoff Havanna titangrau		<input checked="" type="checkbox"/>	<input checked="" type="checkbox"/>	<input type="checkbox"/>
 Stoff Havanna pistazienbeige		<input checked="" type="checkbox"/>	<input checked="" type="checkbox"/>	<input type="checkbox"/>
 Leder/Kunstleder schwarz		<input checked="" type="checkbox"/>	<input checked="" type="checkbox"/>	<input type="checkbox"/>
 Leder/Kunstleder titangrau		<input checked="" type="checkbox"/>	<input checked="" type="checkbox"/>	<input type="checkbox"/>
 Leder/Kunstleder pistazienbeige		<input checked="" type="checkbox"/>	<input checked="" type="checkbox"/>	<input type="checkbox"/>
 Leder/Kunstleder kastanienbraun		<input checked="" type="checkbox"/>	<input checked="" type="checkbox"/>	<input type="checkbox"/>
 Leder Milano schwarz		<input checked="" type="checkbox"/>	<input checked="" type="checkbox"/>	<input type="checkbox"/>
 Leder Milano titangrau		<input checked="" type="checkbox"/>	<input checked="" type="checkbox"/>	<input type="checkbox"/>
 Leder Milano pistazienbeige		<input checked="" type="checkbox"/>	<input checked="" type="checkbox"/>	<input type="checkbox"/>
 Leder Feinnappa schwarz		<input checked="" type="checkbox"/>	<input checked="" type="checkbox"/>	<input type="checkbox"/>
 Leder Feinnappa titangrau		<input checked="" type="checkbox"/>	<input checked="" type="checkbox"/>	<input type="checkbox"/>
 Leder Feinnappa pistazienbeige		<input checked="" type="checkbox"/>	<input checked="" type="checkbox"/>	<input type="checkbox"/>
 Leder Feinnappa kastanienbraun		<input checked="" type="checkbox"/>	<input checked="" type="checkbox"/>	<input type="checkbox"/>
 Leder Feinnappa plus Audi exclusive ⁹		<input checked="" type="checkbox"/>	<input checked="" type="checkbox"/>	<input type="checkbox"/>

	Seite	Q5-Modelle bis 140 kW	Q5-Modelle ab 169 kW	SQ5 TDI
Sitzbezüge für Sportsitze vorn	84			
 Stoff Sprint/Leder schwarz mit Kontrastnähten ³		<input checked="" type="checkbox"/>	<input checked="" type="checkbox"/>	<input type="checkbox"/>
 Stoff Micron schwarz/Leder schwarz		<input checked="" type="checkbox"/>	<input checked="" type="checkbox"/>	<input type="checkbox"/>
 Stoff Micron titangrau/Leder titangrau		<input checked="" type="checkbox"/>	<input checked="" type="checkbox"/>	<input type="checkbox"/>
 Leder/Kunstleder schwarz		<input checked="" type="checkbox"/>	<input checked="" type="checkbox"/>	<input type="checkbox"/>
 Leder/Kunstleder kastanienbraun		<input checked="" type="checkbox"/>	<input checked="" type="checkbox"/>	<input type="checkbox"/>
 Alcantara/Leder schwarz		<input checked="" type="checkbox"/>	<input checked="" type="checkbox"/>	<input type="checkbox"/> ¹⁰
 Alcantara/Leder titangrau		<input checked="" type="checkbox"/>	<input checked="" type="checkbox"/>	<input type="checkbox"/>
 Alcantara/Leder mondsilber/schwarz		<input type="checkbox"/>	<input type="checkbox"/>	<input type="checkbox"/> ¹⁰
 Alcantara gelocht/Leder schwarz mit Kontrastnähten ³		<input checked="" type="checkbox"/>	<input checked="" type="checkbox"/>	<input type="checkbox"/>
 Leder Milano schwarz		<input checked="" type="checkbox"/>	<input checked="" type="checkbox"/>	<input type="checkbox"/>
 Leder Milano titangrau		<input checked="" type="checkbox"/>	<input checked="" type="checkbox"/>	<input type="checkbox"/>
 Leder Milano pistazienbeige		<input checked="" type="checkbox"/>	<input checked="" type="checkbox"/>	<input type="checkbox"/>
 Leder Feinnappa schwarz ³		<input checked="" type="checkbox"/>	<input checked="" type="checkbox"/>	<input type="checkbox"/>
 Leder Feinnappa titangrau		<input checked="" type="checkbox"/>	<input checked="" type="checkbox"/>	<input type="checkbox"/>
 Leder Feinnappa pistazienbeige		<input checked="" type="checkbox"/>	<input checked="" type="checkbox"/>	<input type="checkbox"/>
 Leder Feinnappa kastanienbraun		<input checked="" type="checkbox"/>	<input checked="" type="checkbox"/>	<input type="checkbox"/>
 Leder Feinnappa schwarz mit Kontrastnähten		<input type="checkbox"/>	<input type="checkbox"/>	<input checked="" type="checkbox"/>
 Leder Feinnappa mondsilber/schwarz mit Kontrastnähten		<input type="checkbox"/>	<input type="checkbox"/>	<input checked="" type="checkbox"/>
 Leder Feinnappa magmarot/schwarz mit Kontrastnähten		<input type="checkbox"/>	<input type="checkbox"/>	<input checked="" type="checkbox"/>
 Leder Feinnappa kastanienbraun/schwarz mit Kontrastnähten		<input type="checkbox"/>	<input type="checkbox"/>	<input checked="" type="checkbox"/>
 Leder Feinnappa santosbraun mit Kontrastnähten ¹¹		<input checked="" type="checkbox"/>	<input checked="" type="checkbox"/>	<input type="checkbox"/>
 Leder Feinnappa wolkengrau/schwarz ¹²		<input checked="" type="checkbox"/>	<input checked="" type="checkbox"/>	<input type="checkbox"/>
 Leder Feinnappa cognacbraun/schwarz ¹²		<input checked="" type="checkbox"/>	<input checked="" type="checkbox"/>	<input type="checkbox"/>
 Leder Feinnappa alabasterweiß/schwarz ¹²		<input checked="" type="checkbox"/>	<input checked="" type="checkbox"/>	<input type="checkbox"/>

	Seite	Q5-Modelle bis 140 kW	Q5-Modelle ab 169 kW	SQ5 TDI
 Leder ausstattungen Audi exclusive ¹³		<input checked="" type="checkbox"/>	<input checked="" type="checkbox"/>	<input checked="" type="checkbox"/>
Sitzbezüge für Klimakomfortsitze vorn	84			
 Leder Milano perforiert schwarz		<input checked="" type="checkbox"/>	<input checked="" type="checkbox"/>	<input checked="" type="checkbox"/> ⁸
 Leder Milano perforiert titangrau		<input checked="" type="checkbox"/>	<input checked="" type="checkbox"/>	<input type="checkbox"/>
 Leder Milano perforiert pistazienbeige		<input checked="" type="checkbox"/>	<input checked="" type="checkbox"/>	<input type="checkbox"/>
 Leder Milano perforiert kastanienbraun		<input checked="" type="checkbox"/>	<input checked="" type="checkbox"/>	<input checked="" type="checkbox"/> ⁸
 Leder ausstattungen Audi exclusive ¹⁴		<input checked="" type="checkbox"/>	<input checked="" type="checkbox"/>	<input checked="" type="checkbox"/> ⁸
Leder- und Designpakete	86			
Belederte Armauflagen in den Türverkleidungen		<input checked="" type="checkbox"/>	<input checked="" type="checkbox"/>	<input type="checkbox"/> ⁴
Belederte Instrumententafelabdeckung Audi exclusive mit Kontrastnaht		<input checked="" type="checkbox"/>	<input checked="" type="checkbox"/>	<input checked="" type="checkbox"/>
Lederpaket		<input checked="" type="checkbox"/>	<input checked="" type="checkbox"/>	<input checked="" type="checkbox"/>
Designpaket Stoff Havanna mit Normalsitzen vorn		<input checked="" type="checkbox"/>	<input checked="" type="checkbox"/>	<input type="checkbox"/>
Designpaket Stoff Micron/Leder mit Sportsitzen vorn		<input checked="" type="checkbox"/>	<input checked="" type="checkbox"/>	<input type="checkbox"/>
Designpaket Leder/Kunstleder mit Normalsitzen vorn		<input checked="" type="checkbox"/>	<input checked="" type="checkbox"/>	<input type="checkbox"/>
Designpaket Leder/Kunstleder mit Sportsitzen vorn		<input checked="" type="checkbox"/>	<input checked="" type="checkbox"/>	<input type="checkbox"/>
Designpaket Alcantara/Leder mit Sportsitzen vorn		<input checked="" type="checkbox"/>	<input checked="" type="checkbox"/>	<input type="checkbox"/>
Designpaket Leder Milano mit Normalsitzen vorn		<input checked="" type="checkbox"/>	<input checked="" type="checkbox"/>	<input type="checkbox"/>
Designpaket Leder Milano mit Sportsitzen vorn		<input checked="" type="checkbox"/>	<input checked="" type="checkbox"/>	<input type="checkbox"/>
Designpaket Leder Feinnappa mit Normalsitzen vorn		<input checked="" type="checkbox"/>	<input checked="" type="checkbox"/>	<input type="checkbox"/>
Designpaket Leder Feinnappa mit Sportsitzen vorn		<input checked="" type="checkbox"/>	<input checked="" type="checkbox"/>	<input type="checkbox"/>
Designpaket Alcantara/Leder Audi exclusive mit Sportsitzen vorn		<input checked="" type="checkbox"/>	<input checked="" type="checkbox"/>	<input checked="" type="checkbox"/>
Designpaket Leder Feinnappa Audi exclusive		<input checked="" type="checkbox"/>	<input checked="" type="checkbox"/>	<input type="checkbox"/>
Designpaket Leder Feinnappa Audi exclusive mit Sportsitzen vorn		<input checked="" type="checkbox"/>	<input checked="" type="checkbox"/>	<input checked="" type="checkbox"/>
Designpaket Leder Feinnappa plus Audi exclusive		<input checked="" type="checkbox"/>	<input checked="" type="checkbox"/>	<input type="checkbox"/>
Designpaket Leder Feinnappa plus Audi exclusive mit Sportsitzen vorn		<input checked="" type="checkbox"/>	<input checked="" type="checkbox"/>	<input checked="" type="checkbox"/>

¹Nur erhältlich in Verbindung mit permanentem Allradantrieb quattro. ²Bitte beachten Sie die Besonderheiten zu den Rädern auf Seite 108. ³Nur erhältlich in Verbindung mit S line Sportpaket. ⁴Serie für SQ5 TDI plus.

⁵Nicht erhältlich für 2.0 TDI 110 kW (150 PS) mit Vorderradantrieb. ⁶Nur erhältlich für 2.0 TDI 110 kW (150 PS) mit Vorderradantrieb. ⁷Serie in Verbindung mit S line Sportpaket. ⁸Nicht für SQ5 TDI plus erhältlich. ⁹Erhältlich in Leder Feinnappa. ¹⁰Nur für SQ5 TDI competition erhältlich. ¹¹Nur erhältlich in Verbindung mit Audi design selection. ¹²Nur erhältlich in Verbindung mit Audi exclusive line. ¹³Erhältlich in Leder Feinnappa und Alcantara/Leder Feinnappa.

¹⁴Erhältlich in Leder Valcona.









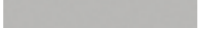

Serienausstattung Sonderausstattung Serien-/Sonderausstattung modellabhängig — nicht erhältlich

Eine Auswahl der Ausstattungen ist ab Seite 52 näher beschrieben.

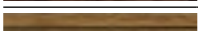
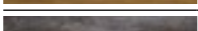
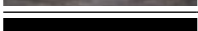
	Seite	Q5-Modelle bis 140 kW	Q5-Modelle ab 169 kW	SQ5 TDI
Leder- und Designpakete (Fortsetzung)	86			
Designpaket Leder Feinnappa mit Rautensteppung mit Sportsitzen vorn		–	–	☐ ¹
Designpaket Leder Feinnappa plus mit Rautensteppung Audi exclusive mit Sportsitzen vorn		–	–	■
Designpaket Leder Valcona Audi exclusive mit Klimakomfortsitzen vorn		■	■	■
Designpaket Leder Valcona plus Audi exclusive mit Klimakomfortsitzen vorn		■	■	■
Sitzkomfort	87			
Fahrersitz, elektrisch einstellbar		■	■	–
Vordersitze, elektrisch einstellbar		■	■	☐
Vordersitze, elektrisch einstellbar, inklusive Memory-Funktion für den Fahrersitz		■	■	■
4-Wege-Lendenwirbelstütze für die Vordersitze		■	■	☐
Sitzheizung vorn		■	■	☐
Sitzheizung vorn und hinten		■	■	■
Mittellarmlehne vorn		☐	☐	☐
Haltegriffe		☐	☐	☐
Beifahrersitz, klappbar		■	■	–
Sitze im Fond	87			
Mittellarmlehne hinten		☐	☐	☐
Sitze hinten		☐	☐	☐
Rücksitzbank plus		■	■	☐ ¹
Dachhimmel	87			
Dachhimmel in Stoff mondsilber		☐	☐	■
Dachhimmel in Stoff seidenbeige		☐	☐	–
Dachhimmel in Stoff schwarz		☐ ²	☐ ²	☐
Dachhimmel in Alcantara		■	■	■
Dachhimmel in Alcantara schwarz Audi exclusive mit Kontrastnaht		■	■	■

☐ Serienausstattung ■ Sonderausstattung ☐ Serien-/Sonderausstattung modellabhängig – nicht erhältlich

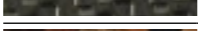
Eine Auswahl der Ausstattungen ist ab Seite 52 näher beschrieben.

	Seite	Q5-Modelle bis 140 kW	Q5-Modelle ab 169 kW	SQ5 TDI
Dekoreinlagen	88			
 Micrometallic silber		☐	☐	–
 Aluminium Satellit		■	■	–
 Aluminium matt gebürstet		☐ ³	☐ ³	☐
 Holz Nussbaumwurzel dunkelbraun		■	■	–
 Holz Eschenmaser braun naturell		■ ⁴	■ ⁴	–
 Holz Eiche Beaufort hellbraun		■	■	–
 Holz Birkenmaser achatgrau naturell ⁵		■	■	–
 Klavierlack schwarz		■ ⁴	■ ⁴	■
 Aluminium/Holz Beaufort schwarz		■ ⁴	■ ⁴	■
 Carbon Atlas		–	–	■
 Carbon Audi exclusive		■	■	■
 Dekoreinlagen Holz Audi exclusive		■	■	■
 Dekoreinlagen farbig lackiert Audi exclusive		–	–	■
Scheinwerfer	90			
Scheinwerfer		☐	☐	–
Xenon plus inklusive Scheinwerfer-Reinigungsanlage		■	■	☐
adaptive light		■	■	■
Scheinwerfer-Reinigungsanlage ⁶		■	■	☐
Fernlichtassistent		■	■	■
Licht-/Regensensor		■	■	■
Heckleuchten		☐	☐	–
LED-Heckleuchten ⁶		■	■	☐
Nebelscheinwerfer		☐	☐	☐
Ausstattungspaket	90			
Komfortpaket		■	■	–

	Seite	Q5-Modelle bis 140 kW	Q5-Modelle ab 169 kW	SQ5 TDI
Innenlicht	90			
Innenbeleuchtung		☐	☐	☐
Lichtpaket		■	■	☐
Exterieur Design	91			
Modellbezeichnung/Schriftzug		☐	☐	☐
Audi Singleframe		☐	☐	☐
Seitliche Schwellerleisten		–	–	☐
Stoßfänger vorn		☐	☐	☐
Diffusoreinsatz hinten		■ ⁷	■ ⁷	☐
Dachreling eloxiert		☐	☐	☐
Dachreling schwarz		■	■	☐
Dachkantenspoiler		☐	☐	☐
S-Dachkantenspoiler		–	–	☐
Abgasendrohre		☐	☐	☐
Glanzpaket		☐	☐	■
Glanzpaket Schwarz Audi exclusive		■	■	☐
Interieur Design	91			
Aluminiumoptik Interieur		☐	☐	☐
Fußmatten vorn und hinten		☐	☐	☐
Fußmatten Audi exclusive		■	■	■
Teppich und Fußmatten Audi exclusive		■	■	■
Pedalerie und Fußstütze in Edelstahl		–	–	☐
Einstiegsleisten in Kunststoff		☐	☐	–
Einstiegsleisten und Ladekantenschutz		☐ ²	☐ ²	☐

¹Serie für SQ5 TDI plus. ²Serie in Verbindung mit S line Sportpaket. ³Serie in Verbindung mit S line Sportpaket oder optional erhältlich in Verbindung mit Audi exclusive line.

⁴Nur erhältlich in Verbindung mit S line Sportpaket. ⁵Nur erhältlich in Verbindung mit Audi design selection. ⁶Bestandteil von Xenon plus inklusive Scheinwerfer-Reinigungsanlage.

⁷Nur erhältlich in Verbindung mit S line Exterieurpaket.

	Seite	Q5-Modelle bis 140 kW	Q5-Modelle ab 169 kW	SQ5 TDI
Lenkräder/Bedienelemente	91			
Multifunktions-Lederlenkrad im 4-Speichen-Design		☐	☐	–
Multifunktions-Sportlederlenkrad im 3-Speichen-Q-Design		☐ ²	☐ ²	–
Multifunktions-Sportlederlenkrad im 3-Speichen-Design, unten abgeflacht		■	■	■
Schalt- bzw. Wählhebelknopf in Leder		☐ ²	☐ ²	■
Schalthebelknopf in Aluminium Audi exclusive		■	■	–
Lenkradkranz mit Holzsegmenten Audi exclusive		■	■	–
Bedienelemente in Leder Audi exclusive		■	■	■
Wählhebelknopf		–	–	☐
Spiegel	92			
Außenspiegel mit integriertem LED-Blinklicht; elektrisch einstell- und beheizbar		☐	☐	☐
Außenspiegel, zusätzlich elektrisch anklappbar		■	■	■
Außenspiegel, zusätzlich elektrisch anklappbar und automatisch abblendend		■	■	■
Außenspiegel, zusätzlich elektrisch anklappbar und automatisch abblendend mit Memory-Funktion		■	■	■
Außenspiegelgehäuse in Aluminiumoptik		–	–	☐
Innenspiegel, manuell abblendbar		☐	☐	☐
Innenspiegel, automatisch abblendend mit Licht-/Regensensor		■	■	■
Dachsystem	92			
Panorama-Glasdach		■	■	■

	Seite	Q5-Modelle bis 140 kW	Q5-Modelle ab 169 kW	SQ5 TDI
Verglasung	93			
Wärmeschutzverglasung, grün getönt		<input type="checkbox"/>	<input type="checkbox"/>	<input type="checkbox"/>
Scheiben, abgedunkelt (Privacy-Verglasung)		<input checked="" type="checkbox"/>	<input checked="" type="checkbox"/>	<input checked="" type="checkbox"/>
Scheibenwaschanlage		<input type="checkbox"/>	<input type="checkbox"/>	<input type="checkbox"/>
Sonnenblenden		<input type="checkbox"/>	<input type="checkbox"/>	<input type="checkbox"/>
Sonnenblenden, verschiebbar		<input checked="" type="checkbox"/>	<input checked="" type="checkbox"/>	<input checked="" type="checkbox"/>
Sonnenschutzrollo, manuell, für die hinteren Türscheiben		<input checked="" type="checkbox"/>	<input checked="" type="checkbox"/>	<input checked="" type="checkbox"/>
Klimatisierung	93			
Klimaautomatik		<input type="checkbox"/>	<input type="checkbox"/>	<input type="checkbox"/>
Komfortklimaautomatik 3-Zonen		<input checked="" type="checkbox"/>	<input checked="" type="checkbox"/>	<input checked="" type="checkbox"/>
Standheizung/-lüftung		<input checked="" type="checkbox"/>	<input checked="" type="checkbox"/>	<input checked="" type="checkbox"/>
Schließsysteme	93			
Zündschloss		<input type="checkbox"/>	<input type="checkbox"/>	<input type="checkbox"/>
Funkschlüssel		<input type="checkbox"/>	<input type="checkbox"/>	<input type="checkbox"/>
Wegfahrsperre, elektronisch		<input type="checkbox"/>	<input type="checkbox"/>	<input type="checkbox"/>
Engine-Start-Stop-Taste		<input checked="" type="checkbox"/>	<input checked="" type="checkbox"/>	<input checked="" type="checkbox"/>
Komfortschlüssel		<input checked="" type="checkbox"/>	<input checked="" type="checkbox"/>	<input checked="" type="checkbox"/>
Gepäckraumklappe, elektrisch öffnend und schließend		<input checked="" type="checkbox"/>	<input checked="" type="checkbox"/>	<input checked="" type="checkbox"/>
Garagentoröffner (HomeLink)		<input checked="" type="checkbox"/>	<input checked="" type="checkbox"/>	<input checked="" type="checkbox"/>
Diebstahlwarnanlage		<input checked="" type="checkbox"/>	<input checked="" type="checkbox"/>	<input checked="" type="checkbox"/>
Vorbereitung für Ortungsassistent ¹		<input checked="" type="checkbox"/>	<input checked="" type="checkbox"/>	<input checked="" type="checkbox"/>

	Seite	Q5-Modelle bis 140 kW	Q5-Modelle ab 169 kW	SQ5 TDI
Ablage/Transport	94			
Dachquerträger		<input type="checkbox"/>	<input type="checkbox"/>	<input type="checkbox"/>
Ablagefächer		<input type="checkbox"/>	<input type="checkbox"/>	<input type="checkbox"/>
Ablagepaket		<input checked="" type="checkbox"/>	<input checked="" type="checkbox"/>	<input checked="" type="checkbox"/>
Ski-/Snowboardtasche		<input checked="" type="checkbox"/>	<input checked="" type="checkbox"/>	<input checked="" type="checkbox"/>
Verzurrösen		<input type="checkbox"/>	<input type="checkbox"/>	<input type="checkbox"/>
Schienensystem mit Fixierset		<input checked="" type="checkbox"/>	<input checked="" type="checkbox"/>	<input checked="" type="checkbox"/>
Trennnetz		<input type="checkbox"/>	<input type="checkbox"/>	<input type="checkbox"/>
Ladeboden, entnehmbar		<input type="checkbox"/>	<input type="checkbox"/>	<input type="checkbox"/>
Wendematte		<input checked="" type="checkbox"/>	<input checked="" type="checkbox"/>	<input checked="" type="checkbox"/>
Schmutzwanne		<input checked="" type="checkbox"/>	<input checked="" type="checkbox"/>	<input checked="" type="checkbox"/>
Getränkehalter		<input type="checkbox"/>	<input type="checkbox"/>	<input type="checkbox"/>
Getränkehalter, klimatisiert		<input checked="" type="checkbox"/>	<input checked="" type="checkbox"/>	<input checked="" type="checkbox"/>
Zigarettenanzünder und Aschenbecher		<input type="checkbox"/>	<input type="checkbox"/>	<input type="checkbox"/>
12-Volt-Steckdose		<input type="checkbox"/>	<input type="checkbox"/>	<input type="checkbox"/>
Vorrüstung für Anhängervorrichtung ²		<input checked="" type="checkbox"/>	<input checked="" type="checkbox"/>	<input checked="" type="checkbox"/>
Anhängervorrichtung		<input checked="" type="checkbox"/>	<input checked="" type="checkbox"/>	<input checked="" type="checkbox"/>
MMI®/Navigation	94			
Instrumenteneinsatz		<input type="checkbox"/>	<input type="checkbox"/>	<input type="checkbox"/>
Fahrerinformationssystem		<input type="checkbox"/>	<input type="checkbox"/>	–
Fahrerinformationssystem mit Farbdisplay		<input checked="" type="checkbox"/>	<input checked="" type="checkbox"/>	<input type="checkbox"/>
Pausenempfehlung		<input type="checkbox"/>	<input type="checkbox"/>	<input type="checkbox"/>
MMI® Navigation		<input checked="" type="checkbox"/>	<input checked="" type="checkbox"/>	<input checked="" type="checkbox"/>
MMI® Navigation plus		<input checked="" type="checkbox"/>	<input checked="" type="checkbox"/>	<input checked="" type="checkbox"/>

	Seite	Q5-Modelle bis 140 kW	Q5-Modelle ab 169 kW	SQ5 TDI
Entertainment	95			
Radioanlage chorus		<input type="checkbox"/>	<input type="checkbox"/>	<input type="checkbox"/>
Radioanlage concert		<input checked="" type="checkbox"/>	<input checked="" type="checkbox"/>	<input checked="" type="checkbox"/>
Radioanlage symphony		<input checked="" type="checkbox"/>	<input checked="" type="checkbox"/>	<input checked="" type="checkbox"/>
Digitaler Radioempfang		<input checked="" type="checkbox"/>	<input checked="" type="checkbox"/>	<input checked="" type="checkbox"/>
Audi music interface		<input checked="" type="checkbox"/>	<input checked="" type="checkbox"/>	<input checked="" type="checkbox"/>
CD-Wechsler		<input checked="" type="checkbox"/>	<input checked="" type="checkbox"/>	<input checked="" type="checkbox"/>
Audi sound system		<input checked="" type="checkbox"/>	<input checked="" type="checkbox"/>	<input checked="" type="checkbox"/>
Bang & Olufsen Sound System		<input checked="" type="checkbox"/>	<input checked="" type="checkbox"/>	<input checked="" type="checkbox"/>
Vorbereitung für Rear Seat Entertainment		<input checked="" type="checkbox"/>	<input checked="" type="checkbox"/>	<input checked="" type="checkbox"/>
Kommunikation	96			
Audi connect inklusive Autotelefon		<input checked="" type="checkbox"/>	<input checked="" type="checkbox"/>	<input checked="" type="checkbox"/>
Bluetooth-Schnittstelle		<input checked="" type="checkbox"/>	<input checked="" type="checkbox"/>	<input checked="" type="checkbox"/>
Handyvorbereitung (Bluetooth)		<input checked="" type="checkbox"/>	<input checked="" type="checkbox"/>	<input checked="" type="checkbox"/>
Assistenzsysteme	97			
Anfahrassistent		<input checked="" type="checkbox"/>	<input checked="" type="checkbox"/>	<input checked="" type="checkbox"/>
Bergabfahrassistent		<input type="checkbox"/>	<input type="checkbox"/>	<input type="checkbox"/>
Einparkhilfe hinten		<input checked="" type="checkbox"/>	<input checked="" type="checkbox"/>	<input checked="" type="checkbox"/>
Einparkhilfe plus		<input checked="" type="checkbox"/>	<input checked="" type="checkbox"/>	<input checked="" type="checkbox"/>
Einparkhilfe plus mit Rückfahrkamera		<input checked="" type="checkbox"/>	<input checked="" type="checkbox"/>	<input checked="" type="checkbox"/>

	Seite	Q5-Modelle bis 140 kW	Q5-Modelle ab 169 kW	SQ5 TDI
Geschwindigkeitsregelanlage		<input checked="" type="checkbox"/>	<input checked="" type="checkbox"/>	<input checked="" type="checkbox"/>
adaptive cruise control		<input checked="" type="checkbox"/>	<input checked="" type="checkbox"/>	<input checked="" type="checkbox"/>
Audi side assist		<input checked="" type="checkbox"/>	<input checked="" type="checkbox"/>	<input checked="" type="checkbox"/>
Assistenz-Paket 2		<input checked="" type="checkbox"/>	<input checked="" type="checkbox"/>	<input checked="" type="checkbox"/>
Fahrdynamik/Bremsen	98			
Audi drive select®		<input checked="" type="checkbox"/>	<input checked="" type="checkbox"/>	<input checked="" type="checkbox"/>
Dynamikfahrwerk		<input type="checkbox"/>	<input type="checkbox"/>	–
S line-Sportfahrwerk ³		<input type="checkbox"/>	<input type="checkbox"/>	–
S-Sportfahrwerk		–	–	<input type="checkbox"/>
Fahrwerk mit Dämpferregelung		<input checked="" type="checkbox"/> ⁴	<input checked="" type="checkbox"/>	–
Vorderradantrieb ⁵		<input type="checkbox"/>	–	–
quattro®		<input type="checkbox"/> ⁶	<input type="checkbox"/>	<input type="checkbox"/>
quattro® mit Sportdifferenzial		–	–	<input type="checkbox"/> ⁷
6-Gang-Handschriftgetriebe ⁶		<input type="checkbox"/>	<input type="checkbox"/>	–
S tronic® ⁶		<input type="checkbox"/>	<input type="checkbox"/>	–
tiptronic		–	<input type="checkbox"/> ⁶	<input type="checkbox"/>
Elektromechanische Servolenkung		<input type="checkbox"/>	<input type="checkbox"/>	<input type="checkbox"/>
Dynamiklenkung		<input checked="" type="checkbox"/> ⁴	<input checked="" type="checkbox"/>	<input checked="" type="checkbox"/>
Bremsanlage		<input type="checkbox"/>	<input type="checkbox"/>	<input type="checkbox"/>
Bremssättel, schwarz lackiert		–	–	<input type="checkbox"/>
Bremssättel, rot lackiert		–	–	<input type="checkbox"/> ⁸
Elektromechanische Parkbremse		<input type="checkbox"/>	<input type="checkbox"/>	<input type="checkbox"/>

Serienausstattung Sonderausstattung Serien-/Sonderausstattung modellabhängig – nicht erhältlich

Eine Auswahl der Ausstattungen ist ab Seite 52 näher beschrieben.

¹Ortungsassistent zur Nachrüstung über Audi Original Zubehör erhältlich. ²Anhängervorrichtung zur Nachrüstung über Audi Original Zubehör erhältlich. ³Nur erhältlich in Verbindung mit S line Sportpaket.

⁴Nicht erhältlich für 2.0 TDI 110 kW (150 PS) mit Vorderradantrieb. ⁵Nur erhältlich für 2.0 TDI 110 kW (150 PS). ⁶Die Verfügbarkeit für die von Ihnen gewünschte Motorisierung entnehmen Sie bitte den technischen Daten.

⁷Nur für SQ5 TDI plus erhältlich. ⁸Serie für SQ5 TDI plus.

	Seite	Q5-Modelle bis 140 kW	Q5-Modelle ab 169 kW	SQ5 TDI
Technik/Sicherheit	99			
Anti-Blockier-System (ABS) mit elektronischer Bremskraftverteilung (EBV)	<input type="checkbox"/>	<input type="checkbox"/>	<input type="checkbox"/>	
Antriebs-Schlupf-Regelung (ASR)	<input type="checkbox"/>	<input type="checkbox"/>	<input type="checkbox"/>	
Elektronische Differenzialsperre (EDS)	<input type="checkbox"/>	<input type="checkbox"/>	<input type="checkbox"/>	
Elektronische Stabilisierungskontrolle (ESC)	<input type="checkbox"/>	<input type="checkbox"/>	<input type="checkbox"/>	
Rekuperation	<input type="checkbox"/>	<input type="checkbox"/>	<input type="checkbox"/>	
Start-Stop-System	<input type="checkbox"/>	<input type="checkbox"/>	<input type="checkbox"/>	
Audi TDI clean diesel	<input type="checkbox"/>	<input type="checkbox"/>	<input type="checkbox"/>	
Fehlbetankungsschutz	<input type="checkbox"/> ¹	<input type="checkbox"/> ¹	<input type="checkbox"/>	
Airbags	<input type="checkbox"/>	<input type="checkbox"/>	<input type="checkbox"/>	
Seitenairbags vorn und Kopfairbagsystem	<input type="checkbox"/>	<input type="checkbox"/>	<input type="checkbox"/>	
Seitenairbags hinten	<input checked="" type="checkbox"/>	<input checked="" type="checkbox"/>	<input checked="" type="checkbox"/>	
Integrales Kopfstützensystem	<input type="checkbox"/>	<input type="checkbox"/>	<input type="checkbox"/>	
Sicherheitslenksäule	<input type="checkbox"/>	<input type="checkbox"/>	<input type="checkbox"/>	
Sicherheitsgurte	<input type="checkbox"/>	<input type="checkbox"/>	<input type="checkbox"/>	
Kindersitzbefestigung ISOFIX und Top Tether für die äußeren Fondsitze	<input type="checkbox"/>	<input type="checkbox"/>	<input type="checkbox"/>	
Kindersitzbefestigung ISOFIX für den Beifahrersitz	<input checked="" type="checkbox"/>	<input checked="" type="checkbox"/>	<input checked="" type="checkbox"/>	
Verbandmaterial	<input type="checkbox"/>	<input type="checkbox"/>	<input type="checkbox"/>	
Warndreieck	<input type="checkbox"/>	<input type="checkbox"/>	<input type="checkbox"/>	
Audi Anschlussgarantie und Service	99			
Audi Anschlussgarantie	<input checked="" type="checkbox"/>	<input checked="" type="checkbox"/>	<input checked="" type="checkbox"/>	
Audi ServiceKomfort für Neuwagen	<input checked="" type="checkbox"/>	<input checked="" type="checkbox"/>	<input checked="" type="checkbox"/>	

Ausstattung des abgebildeten Audi Q5 (S. 4–21):
 Lackierung: Florettsilber Metallic mit Volllackierung
 Räder: Aluminium-Gussräder im 5-Arm-Design, kontrastgrau, teilpoliert²
 Sitze/Sitzbezüge: Sportsitze vorn in Leder Feinnappa kastanienbraun
 Dekoreinlagen: Holz Nussbaumwurzel dunkelbraun

Ausstattung des abgebildeten Audi SQ5 TDI (S. 22–35):
 Lackierung: Pantherschwarz Kristalleffekt
 Räder: Aluminium-Gussräder Audi Sport im 5-Doppelspeichen-Stern-Design in Titanoptik, glanzgedreht²
 Sitze/Sitzbezüge: Sportsitze vorn in Leder Feinnappa mondsilber/schwarz mit Kontrastnähten
 Dekoreinlagen: Aluminium/Holz Beaufort schwarz

Lernen Sie Ihren neuen Audi kennen: Ihr Kundenberater begleitet Sie zu Ihrem Wagen und beantwortet Ihnen nach einer ausführlichen Fahrzeugklärung gern Ihre Fragen.



Heben Sie ab! Ob über Ingolstadt oder Neckarsulm – bei einem optional buchbaren Hubschrauberrundflug erleben Sie einen der beiden Produktionsstandorte exklusiv aus der Vogelperspektive.

Einen Audi zu fahren ist ein einzigartiges Erlebnis. Ihn abzuholen auch.

Die Audi Neuwagenabholung in Neckarsulm und Ingolstadt.

Der Kauf eines neuen Autos ist etwas Besonderes. Schließlich haben Sie sich nicht einfach für irgendein Auto entschieden, sondern für eines, das Ihre persönliche Vorstellung von Mobilität und Design widerspiegelt. Daher möchten wir, dass auch die erste Begegnung mit Ihrem neuen Audi etwas ganz Besonderes wird. Wie wäre es, wenn Sie ihn direkt bei uns abholen und einen unvergesslichen Tag verbringen? In Neckarsulm oder in Ingolstadt – ganz wie Sie mögen.

Alle Modelle sind an beiden Standorten abholbar. Ein abwechslungsreiches und spannendes Rahmenprogramm wartet auf Sie mit einer ausführlichen Fahrzeugklärung, einem Blick in die Audi Historie, einem Restaurantbesuch und einer Werkbesichtigung. Erleben Sie bei einer Werkbesichtigung Einblicke in faszinierende Einrichtungen und Prozesse unseres Produktionsstandorts. Sie können Ihre Audi Neuwagenabholung auch mit dem Werk-

erlebnis „exklusiv“ ergänzen. In Ingolstadt ist zusätzlich das Fahrerlebnis „quattro pur“ buchbar. Oder genießen Sie eines unserer attraktiven Tourismusangebote, bis es schließlich Zeit für den Höhepunkt ist: die erste Fahrt in Ihrem neuen Audi.

Gern möchten wir mit Ihnen gemeinsam Ihre ganz persönliche Neuwagenabholung planen. Näheres zu unseren Angeboten und Leistungen erfahren Sie bei Ihrem Audi Partner, im Internet unter www.audi.de/neuwagenabholung oder über unsere Hotline unter Telefon 0800 6363666. Informationen über Preise finden Sie in unserer Preisliste oder wenden Sie sich an Ihren Audi Partner oder unsere Hotline.



Atmen Sie Geschichte: Das Audi museum mobile (Ingolstadt) und die Audi Traditionsausstellung (Neckarsulm) nehmen Sie mit auf eine Reise in die Geschichte des Automobils und der Marke Audi.



Lassen Sie sich verwöhnen: Worauf immer Sie Lust haben, in unseren stilvollen Restaurants in den Audi Foren bleibt kein Wunsch offen.



Spüren Sie den Herzschlag der Marke: Die Audi Foren in Neckarsulm und Ingolstadt bieten Ihnen aufregende Einblicke in die Welt des Automobils.

Entdecken Sie Technik: Bei einer Werkbesichtigung erleben Sie, wie eines der fortschrittlichsten Automobile der Welt gebaut wird.



Verantwortung

Verantwortung zu leben, ist als Grundsatz fest in der Audi Strategie verankert. Neben wirtschaftlichem Erfolg und internationaler Wettbewerbsfähigkeit spielen in gleichem Maße die Verantwortung für Mitarbeiter und Gesellschaft sowie die Schonung von Umwelt und Ressourcen eine wichtige Rolle. Im Detail – Kataloge werden auf FSC-zertifiziertem Papier gedruckt – genauso wie generell: Audi entwickelt Automobile, die nicht nur sportlich und emotional sind, sondern eine immer bessere Effizienz aufweisen. Auf lange Sicht will Audi mit seinen

Produkten CO₂-neutrale Mobilität ermöglichen. Zur ganzheitlichen Betrachtung gehört auch, dass Audi seine Werke Schritt für Schritt in Richtung einer CO₂-neutralen Produktion bringt. Audi engagiert sich zudem für die Gesellschaft – vor allem in den Bereichen Bildung, Technik und Soziales. Nachhaltigkeit ist bei Audi eng mit einem Blick in die Zukunft verbunden: Mit der Audi Urban Future Initiative geht Audi zusammen mit internationalen Experten den künftigen urbanen Herausforderungen und Trends rund um das Thema Mobilität auf den Grund.



Entdecken Sie die Welt von Audi.



Erlebnis Audi

Die Faszination Audi lässt sich vielseitig erleben. Audi City Berlin, Audi City London und Audi City Peking bieten Ihnen zum Beispiel einen digitalen Zugang zu allen Modellen in Echtgröße und in Echtzeit. Selbstverständlich lohnt sich auch der Besuch auf einer der großen Automobilmessen. Hier präsentiert Audi stets seine neuen Modelle und lädt gern zu einem Ausblick ein, wie mit „Vorsprung durch Technik“ die Zukunft gestaltet wird. Wer erleben möchte, wie Audi das heute schon umsetzt, findet faszinierende Einblicke im Online-Special „Vorsprung durch Technik“ auf www.audi.de. Aber auch ein Blick zurück kann sich lohnen: Im Audi museum mobile in Ingolstadt gehen Historie und Hightech Hand in Hand. Insgesamt 130 historische Exponate



und zeitgemäße Präsentationsformen bilden eine spannungsreiche Symbiose. Außerdem erleben Sie bei Audi driving experience spannende und abwechslungsreiche Fahrerlebnisse mit aktuellen Audi Modellen. Hier wird purer Fahrspaß kombiniert mit wertvollen Lerneffekten. Dafür sorgt ein Team speziell ausgebildeter und hochqualifizierter InstruktorInnen, die mit praktischen Tipps helfen, Ihr fahrerisches Können zu optimieren. Seit Neuestem auch im Audi driving experience center in Neuburg, nahe Ingolstadt. Zur Verfügung stehen dort ein bis zu 3,4 km langer Rundkurs mit herausfordernden Kurvenkombinationen, eine 30.000 m² große Dynamikfläche und ein Offroad-Parcours für Q-Modelle.



Wer sich für einen Audi entscheidet, entscheidet sich für eine Marke, die mehr bietet. Mehr Individualität. Mehr Exklusivität. Mehr Faszination.



Teamgeist

Motorsport ist eine Triebfeder der Marke. Seit Jahren gehört Audi zu den Siegern bei diversen Rennserien, zum Beispiel bei den 24 Stunden von Le Mans oder der DTM. Die Werte, auf die es in vielen Sportarten ankommt, sind auch für Audi maßgebend: Präzision, Leidenschaft und Technik. Kein Zufall also, dass Audi sich schon seit vielen Jahren auch als Sponsor im Sportbereich engagiert. Im

Wintersport beispielsweise ist Audi seit fast drei Jahrzehnten Hauptsponsor des Deutschen Skiverbands (DSV) und darüber hinaus auch Partner 16 weiterer alpiner Nationalteams. Im Bereich Fußball unterstützen wir nationale und internationale Teams. Außerdem ist Audi Partner des Deutschen Olympischen Sportbundes.

www.audi.de

Informationen zu allen genannten Themen finden Sie auf unserer Website: www.audi.de.



www.audi.de



configurator.audi.de



www.audi.de/vorsprung-durch-technik



www.audibank.de



www.audi.de/driving



www.audi.de/cr

AUDI AG
85045 Ingolstadt
www.audi.de
Gültig ab Mai 2016

Printed in Germany
633/115D.59.00

Die in diesem Katalog abgebildeten Fahrzeuge sind teilweise mit Sonderausstattungen gegen Mehrpreis ausgerüstet. Die Angaben über Lieferumfang, Aussehen, Leistungen, Maße und Gewichte, Kraftstoffverbrauch und Betriebskosten des Fahrzeugs entsprechen den zum Zeitpunkt der Drucklegung vorhandenen Kenntnissen. Abweichungen in Farbe und Form von den Abbildungen, Irrtümer und Druckfehler bleiben vorbehalten. Alle Angaben zu Ausstattungen und technischen Daten basieren auf den Merkmalen des deutschen Markts. Änderungen sind vorbehalten. Nachdruck, auch auszugsweise, nur mit schriftlicher Genehmigung der AUDI AG.

Das Papier dieses Katalogs wurde aus chlorfrei gebleichtem Zellstoff hergestellt.

