



Q7

Audi Q7 | Q7 V12 TDI quattro



		Seite
Faszination		
4	Erlebnis Audi Q7	38 Audi exclusive concept®
28	Erlebnis Audi Q7 V12 TDI quattro	
Technik		
40	FSI®/TFSI®	50 Bremsanlagen
42	TDI	52 MMI® – Multi Media Interface
44	V12 TDI quattro	53 Audi connect
46	quattro®	54 Sicherheit
48	Fahrwerk	56 Audi Effizienz
Ausstattungen		
60	Audi exclusive Q7	80 Dekoreinlagen
62	Audi exclusive line Q7	82 Räder/Reifen
64	S line Q7	84 Licht und Spiegel
68	Styleguides Q7	85 Außenausstattungen
70	Lackierungen	87 Innenausstattungen
72	Sitze/Sitzbezüge	92 Infotainment
78	Ausstattungs- und Designpakete	95 Assistenzsysteme
80	Dachhimmel	96 Technik
Sonstiges		
99	Audi Anschlussgarantie	107 Abmessungen
100	Audi Original Zubehör Q7	108 Index
104	Technische Daten	114 Faszination Audi
106	Offroad-Eigenschaften	

Die Ausstattungen der abgebildeten Fahrzeuge finden Sie auf Seite 113.
Die Werte für Kraftstoffverbrauch und CO₂-Emissionen finden Sie ab Seite 104.



Bisher haben wir quattro® für unsere Autos gebaut. Mit dem Audi Q7 bauen wir ein Auto für quattro.

Manchmal genügt eine einzige Frage, um die Welt zu verändern: Warum kann man in einem Personenwagen nicht auch die überragenden Fahreigenschaften eines allradgetriebenen Fahrzeugs genießen? Dieser Gedanke kam Audi Ingenieuren, während sie den Geländewagen Iltis testeten. Aus der einfachen Frage entstand die Idee für einen serienfähigen permanenten Allradantrieb: quattro® war geboren.

Eine Erfolgsgeschichte nahm ihren Anfang – und wird noch immer fortgeschrieben: mit dem Audi Q7. Ein Fahrzeugkonzept, das, wie der quattro Antrieb, aus dem Ideenreichtum, dem Mut und der Leidenschaft der Audi Ingenieure entstanden ist.

Der Audi Q7. Vom Erfinder des quattro.

Q7



Um Sie nach vorn zu bringen, setzt der Audi Q7 seine Kraft gekonnt ein. Dafür sorgt sein innovatives Antriebskonzept quattro®. Der permanente Allradantrieb verteilt die Antriebskräfte variabel auf Vorder- und Hinterachse. Immer genau so, wie sie in der jeweiligen Fahrsituation benötigt werden. Das ermöglicht auf der Straße sowie im Gelände hervorragende Traktion, hohe Spurtreue und beeindruckenden Vortrieb.



Das elektronische Stabilisierungsprogramm ESP unterstützt quattro® im Audi Q7. Es wurde extra für den Audi Q7 um einen zuschaltbaren offroad-Modus erweitert. Im Gelände sorgt ESP damit für nochmals gesteigerte Traktion und Bremsleistung – und vor allem für noch mehr Spaß.

Für noch mehr Unabhängigkeit sorgt die optionale Luftfederung adaptive air suspension (Serie bei Q7 4.2 TDI quattro und Q7 V12 TDI quattro). Sie greift gezielt in die Dämpfung der einzelnen Räder ein. Indem sie permanente Aufbaubewegungen nahezu eliminiert und bei Kurvenfahrten, beim Bremsen oder beim Anfahren automatisch Wank- und Nickbewegungen reduziert, sorgt sie für ein komfortables Fahrgefühl und mehr Spurtreue.

Die Werte für Kraftstoffverbrauch und CO₂-Emissionen finden Sie ab Seite 104.





Dank der TFSI®- und TDI-Technologie entfaltet der Audi Q7 seine enorme Kraft und seine Dynamik fast über das gesamte Drehzahlpektrum. Als effizienzsteigernde Maßnahme zur Reduzierung von Verbrauch und CO₂-Ausstoß verfügt der Audi Q7 dabei bei allen 6- und 8-Zylinder-Aggregaten über die Rekuperation. Sie sorgt, in Abhängigkeit von der Motorisierung, für eine deutliche Verminderung des CO₂-Ausstoßes.

Die Werte für Kraftstoffverbrauch und CO₂-Emissionen finden Sie ab Seite 104.

Das Design des Audi Q7 setzt neue Maßstäbe. So wie es bei Audi Tradition ist.

Die dynamische Dachlinie und hohe Schulterpartie erinnern an die sportliche Gestalt eines Coupés. Die kraftvolle Front mit markantem chromumrahmtem Audi Singleframe und vertikalen Chromstreben erweckt Selbstvertrauen und strahlt Präsenz aus. Mit der starken V-förmigen Pfeilung der Motorhaube, der serienmäßigen Kontrastlackierung, der optionalen Volllackierung mit Aluminiumoptik Exterieur oder den nach hinten gezogenen Scheinwerfern mit Tagfahrlicht – auf Wunsch auch in LED-Technik – strebt der Audi Q7 bereits im Stand nach vorn.





Das Heck ist puristisch und prägnant zugleich und mit den charakteristischen LED-Heckleuchten versehen. Der Stoßfänger mit dem integrierten Unterfahrschutz lässt den Audi Q7 in Verbindung mit der umfangreichen Heckklappe leistungsstark und kraftvoll erscheinen. Besondere Akzente setzen die großen Räder, die seine Gesamtleistung unterstreichen.





Überlegen Sie es sich gut, bevor Sie
im Audi Q7 Platz nehmen.
Sie werden nicht mehr aussteigen wollen.

Mit seinem großzügigen Raumangebot gibt Ihnen der Audi Q7 ein Gefühl von Freiheit. Das Cockpit ist hochwertig, fahrerorientiert und farblich abgesetzt, die Mittelkonsole hochgezogen und bedienfreundlich gestaltet. Großflächige Applikationsleisten und edle Dekorelemente in Chromoptik verleihen dem Audi Q7 das gewisse Etwas. Ein Blick auf die sportlichen Anzeigen lässt nur einen Gedanken zu: los!



Der luxuriös ausgestattete Innenraum wird selbst höchsten Ansprüchen gerecht. Hier verbinden sich klare, funktionale Formen mit dynamischer Eleganz und exklusiven Materialien. Dekoreinlagen in Seidenmatt schwarz oder wahlweise in Aluminium Trigon oder aus ausgesuchten Hölzern setzen visuelle Akzente. Gemeinsam mit den edlen Stoff- und Lederausstattungen unterstreichen sie die hochwertige Anmutung des Audi Q7.





Dass Multifunktionalität nicht kompliziert sein muss, beweist das Multi Media Interface (MMI®). Das zentrale Bediensystem des Performance-SUV gibt Ihnen schnellen Zugriff auf viele Fahrzeuginformationen und -funktionen.

Das großzügige Raumgefühl kommt durch das richtige Klangerlebnis noch besser zur Geltung. Beim Bang & Olufsen Advanced Sound System fahren bei Aktivierung des Systems automatisch zwei akustische Linsen aus dem Armaturenbrett aus, die mit präzise ausgerichteter horizontaler Abstrahlung für eine äußerst detailgetreue Performance an jedem Sitzplatz sorgen. Über 1.000 Watt und 14 separate Lautsprecher sorgen für ein Klangerlebnis der Spitzenklasse.





Neue Freiräume: Das multifunktionale Sitz- und Beladungskonzept bietet Ihnen bis zu 27 verschiedene Konfigurationsmöglichkeiten. Damit haben Sie immer genau so viele Sitzplätze und so viel Laderaum, wie Sie benötigen.

Als Ausstattungsvarianten sind zwei oder drei Sitzreihen wählbar. Innerhalb dieser Ausstattungsvarianten können Sie sich dann nochmals entscheiden: Sie können die zweite Sitzreihe mit Komfortsitzen bestücken und den Audi Q7 so zu einem 6-Sitzer machen, der mit einer zusätzlichen großzügigen Mittelkonsole ausgestattet ist. Oder Sie entscheiden sich für einen klassischen 5- bzw. 7-Sitzer mit einer Sitzbank in der zweiten Reihe.

Die Komfosteinstieg-Funktion ermöglicht ein komfortables Einsteigen auch für die hinteren Plätze. Für einen Blick auf freien Himmel sorgt das optionale Panorama-Glasdach. Dieses elektrisch bedienbare Glasdach reicht bis zur dritten Sitzreihe. Dank des geringen c_w -Wertes bleibt der Geräuschpegel auch bei geöffnetem Panorama-Glasdach sehr niedrig.



Manchmal kann man sich einfach nicht entscheiden, was man alles mitnehmen möchte. Der Audi Q7 räumt Ihnen deswegen alle Freiheiten ein. Er bietet in seiner Klasse einzigartige 775 Liter Gepäckraumvolumen hinter der zweiten Reihe. Der Laderaum fasst ganze 330 Liter, wenn Sie mit sieben Personen unterwegs sind. Durch Umklappen der Rückbänke – alle hinteren Sitze sind eben zur Ladefläche versenkbar – lässt sich das Ladevolumen serienmäßig auf bis zu 2.035 Liter erhöhen. Das breite Einlademaß von 1,22 Metern bietet leicht Platz für bis zu vier quer liegende Golfbags. In der zweiten Sitzreihe befindet sich serienmäßig eine große Durchladeeinrichtung. Umgeklappt ermöglicht diese schnelles und einfaches Verstauen von zum Beispiel Skiern oder Snowboards.







Auf der Rennstrecke bringen unsere Motoren
regelmäßig die Welt zum Staunen.
Auf der Straße ist das nicht anders.

2006. Der erste Sieg eines Rennwagens mit Dieselmotor bei den legendären 24 Stunden von Le Mans. Der Wagen: ein Audi R10 TDI. Audi konnte in den Jahren 2007, 2008, 2010 und 2011 diese Siegesserie fortsetzen. Mit dieser Erfahrung aus dem Rennsport wurde der Audi Q7 V12 TDI quattro gebaut: Er ist die konsequente Evolution eines bahnbrechenden Fahrzeugs. Der Audi Q7 V12 TDI quattro wird vom stärksten Dieselmotor seiner Klasse angetrieben und hat nur ein Ziel: auf jedem Terrain Sieger zu sein.

Die Werte für Kraftstoffverbrauch und CO₂-Emissionen finden Sie auf Seite 105.

Q7

Audi Q7 V12 TDI quattro

Der erste V12-Dieselmotor der Welt in einem Serienmodell. Damit beginnt ein neues Kapitel in der Geschichte des Diesels. Mit dem 6,0-Liter-TDI-Motor dokumentiert Audi einmal mehr „Vorsprung durch Technik“. Der Audi Q7 V12 TDI quattro erreicht sein maximales Drehmoment von 1.000 Nm schon bei 1.750 min^{-1} und hält es bis zu 3.250 min^{-1} stabil. Damit steht Ihnen schon früh und über ein weites Plateau herausragende Leistung zur Verfügung. Der Motor bewegt den großen Performance-SUV mit überwältigender Souveränität und Gelassenheit, ohne Agilität vermissen zu lassen: 368 kW beschleunigen den Audi Q7 V12 TDI quattro in nur 5,5 Sekunden von 0 auf 100 km/h.

Die Werte für Kraftstoffverbrauch und CO₂-Emissionen finden Sie auf Seite 105.





Das Besondere an der Heckansicht: ovale Endrohre, LED-Heckleuchten und ein spezifisch gestalteter Stoßfänger. An Front und Heck setzt der Unterfahrschutz aus Edelstahl einen deutlich sichtbaren Akzent.





Durch die Verbreiterungen der Radhäuser wirkt der Audi Q7 V12 TDI quattro dominant und kraftvoll. Die Xenon plus-Scheinwerfer in Verbindung mit dem LED-Tagfahrlicht machen die Frontpartie unverwechselbar. Intelligente, attraktive Details wie die dominanten Außenspiegel und eine Dachreling aus Aluminium matt vollenden den souveränen Auftritt.

Die Werte für Kraftstoffverbrauch und CO₂-Emissionen finden Sie auf Seite 105.



Ein Blick ins Cockpit des Audi Q7 V12 TDI quattro: Der Bildschirm der serienmäßigen MMI® Navigation plus sitzt hoch in der Mittelkonsole und zeigt Ihnen viele wichtige Informationen. Das Multifunktions-Sportlederlenkrad im 3-Speichen-Design ist mit Schaltwippen in Chromoptik ausgestattet. Die serienmäßig elektrisch einstellbaren Sportsitze sind mit Leder Verano bezogen oder auf Wunsch zweifarbig in Leder Feinnappa ausgeführt; sie geben auch auf herausfordernden Strecken guten Halt. Carboneinlagen setzen ganz besondere Akzente in der Mittelkonsole und der Armaturentafel, genau wie die Pedale in Aluminiumoptik. Das optionale Volllederpaket verfügt sogar über eine vollständig beleuchtete Armaturentafel.

Die Werte für Kraftstoffverbrauch und CO₂-Emissionen finden Sie auf Seite 105.



Audi Q7 V12 TDI quattro Audi exclusive concept®.

Die Entscheidung für einen Audi ist die logische Konsequenz der Begeisterung für klare Designsprache, technische Überlegenheit und dynamische Sportlichkeit. Für alle, die ihrem Audi durch eine individuelle Ausstattung eine persönliche Note geben möchten, bietet Audi exclusive eine Vielzahl von Möglichkeiten. Der Q7 Audi exclusive concept® in Ipanemabraun Metallic mit V12-TDI-Motor ist die konsequente Fortsetzung dieser Idee des Ideals: eine ganz besondere Ausstattung in einer spannenden Kombination für ein exklusives Auto – das Außergewöhnliche als Serie in limitierter Auflage.



Exklusives Vergnügen in limitierter Auflage: die einzigartige Ausstattung des Q7 Audi exclusive concept® in Leder Feinnappa alabasterweiß und maronenbraun mit abgestimmten Kontrastnähten und Biesen.

Viel Raum und individueller Look: die Lehnenabdeckung der Rücksitze und der Kofferraumboden sind in amerikanischem Nussbaum mit Einlagen in Räuchereiche gehalten. Die Kofferraumseitenverkleidung ist aus Leder alabasterweiß.

Elegant abgestimmtes Interieur: Die Wählhebelsmanschette in Maronenbraun mit Kontrastnähten in Alabasterweiß, kombiniert mit Dekoreinlagen in amerikanischem Nussbaum mit Einlagen in Räuchereiche.

Die Werte für Kraftstoffverbrauch und CO₂-Emissionen finden Sie auf Seite 105.



Steuertriebketten

Hochdruckpumpe

integriertes Auflademodul

schaltbare Wasserpumpe

Viele Stunden Entwicklungszeit.
Tausende Testkilometer.
Und warum das alles?

Nach wenigen Sekunden werden Sie es verstehen.

Bei der FSI®-Technologie wird der Kraftstoff direkt in den Brennraum gespritzt und fein zerstäubt. So kann das Benzin auf die Millisekunde – quasi tröpfchengenau – abgerufen werden, wenn der Motor es verlangt. Das bedeutet eine bessere Ausnutzung des Kraftstoffs und im Endeffekt einen geringeren Verbrauch.

Im Audi Q7 kommt die TFSI®-Technologie zum Einsatz. Sie verbindet die Vorteile von FSI mit

einer Aufladung, die für eine noch bessere Kraftentfaltung sorgt.

Sie können den Audi Q7 mit einem drehfreudigen V6-TFSI-Aggregat mit 200 kW oder 245 kW ausstatten. Nicht nur das Spitzendrehmoment beeindruckt, sondern auch der Drehmomentverlauf. So liegen beim 245-kW-Aggregat mindestens 90 % des 440 Nm starken maximalen Drehmoments über einem Drehzahlbereich von 2.000 bis 6.000 min⁻¹



Der Kompressor ist ein zentrales Element zur Erzeugung des Ladedrucks. Oder anders: Er sorgt schon in niedrigem Drehzahlbereich für ein hervorragendes Drehmoment. Der Kompressor ist ein zwischen den beiden Zylinderbänken angeordnetes, hochintegriertes mechanisches Auflademodul. In einem einteiligen Gussgehäuse sind die Rotoreinheit, die elektrisch angesteuerte Regelklappe im Bypassbogen und die motorseitigen Wärmetauscher des indirekten Ladeluftkühlungssystems integriert. Die 4-flügeligen, wälzgelagerten Rotoren weisen eine Verdrillung von 160° auf und sind mit einer Beschichtung überzogen, die eine Verringerung der konstruktiven Spaltmaße ermöglicht.

an. Durch sein sehr spontanes Ansprechverhalten und seine außergewöhnliche Kraftentfaltung über den gesamten Drehzahlbereich ermöglicht der 6-Zylinder eine besonders dynamische Fahrweise.



TDI: Eine Revolution beginnen. Und sie ständig wiederholen.

Mit Diesel aufs Podest: der Audi R18 TDI

- Hochdruckeinspritzsystem 1.800 bar
- Abgasturbolader mit optimierter verstellbarer Turbinengeometrie
- reibungsreduziertes Aggregat
- druckgeregelte Ölpumpe
- innovatives Thermomanagement mit getrennter Kühlung für Zylinderkopfgehäuse/Zylinderkopf



3.0 TDI-Aggregat (180 kW)

Jeder zweite Audi, der heute verkauft wird, ist ein Diesel. Was so selbstverständlich klingt, sorgte vor 20 Jahren für größte Aufregung: Audi revolutionierte den Markt mit dem ersten 2,5-Liter-TDI-Motor. Durch Entwicklungen wie die Common-Rail-Technologie ist TDI inzwischen noch effizienter. Piezo-Injektoren sorgen für eine feine und präzise Kraftstoffverteilung. So sind die Motoren seit dem ersten TDI sparsamer geworden, während sich die spezifische Leistung gesteigert hat.

Wählen Sie selbst, von welcher Kraft Sie sich im Audi Q7 mitreißen lassen möchten: von einem 3.0 TDI quattro mit 150 kW oder 180 kW (auch als TDI clean diesel quattro) oder einem 4.2 TDI quattro mit 250 kW.

Sämtliche Aggregate erfüllen die Abgasnorm EU5, der TDI clean diesel quattro sogar die erst ab 2014 in Kraft tretende Abgasnorm EU6. Die 6- und 8-Zylinder-Aggregate sind mit einem Rekuperationssystem ausgestattet, das Bewegungsenergie in elektrische Energie umwandelt. Das steigert die Effizienz und spart – besonders im Stadtverkehr – bis zu 3 % Kraftstoff. Zusammen mit dem Start-Stop-System in den 3.0 TDI-Motoren, das im Stillstand den Motor selbstständig abstellt, kann so der Kraftstoffverbrauch signifikant reduziert werden.

Der Audi Q7 als 3.0 TDI clean diesel quattro besitzt zusätzlich zum serienmäßigen Katalysator und zum Dieselpartikelfilter einen Stickoxid-

katalysator mit AdBlue®-Tank. AdBlue ist eine biologisch abbaubare Zusatzlösung, die in geringer Dosierung vor dem Stickoxidkatalysator eingespritzt wird. Kombiniert mit weiteren Innovationen wie der Common-Rail-Technologie und der hocheffizienten Abgasrückführung gelingt so eine Reduzierung der Stickoxidemissionen um bis zu 90 %.

Mit dem 4.2 TDI quattro mit 250 kW steht Ihnen ebenfalls ein sehr effizientes und leistungsstarkes Dieselaggregat zur Auswahl. Das Spitzendrehmoment von 800 Nm sowie die Laufkultur des V8-Aggregats begeistern auf Kurzstrecken genauso wie über große Distanzen.

Die Werte für Kraftstoffverbrauch und CO₂-Emissionen finden Sie ab Seite 104. * Eingetragene Marke des Verbandes der Automobilindustrie e. V. (VDA).



Der V12-Motor zeichnet sich durch eine ausgezeichnete Laufruhe aus.

368 kW beschleunigen den Audi Q7 V12 TDI quattro in nur 5,5 Sekunden von 0 auf 100 km/h.

Bis zu 250 km/h schnell können Sie mit dem Audi Q7 V12 TDI quattro fahren – dann greift die elektronische Abregelung.

6 Liter Hubraum – mehr, als Sie je in einem Audi Q7 zur Verfügung hatten. Das schafft Platz für Leistung.

so viel Kraft – bei vergleichsweise geringerem Kraftstoffverbrauch. Der Audi Q7 V12 TDI quattro verbraucht 11,3 Liter (kombiniert) auf 100 km.

geballte Energie: Mit einer Länge von 684 mm ist der Dieselmotor sehr kompakt – eine wichtige Voraussetzung für die Integration in ein Serienfahrzeug.

Das Kurbelgehäuse besteht aus einem Hightech-Werkstoff. Er entsteht in einem patentierten Gießverfahren und hat beachtliche Vorteile: Er ist steifer, ermüdungsärmer und leichter als vergleichbare Werkstoffe.

Der wartungsfreie Kettentrieb ist platzsparend an der Rückseite des Motors untergebracht.

Die Kurbelwelle besteht aus Chrom-Molybdän-legiertem Stahl, die Kolben sind aus Aluminium.

Der stärkste Dieselmotor seiner Klasse.

Natürlich von Audi.

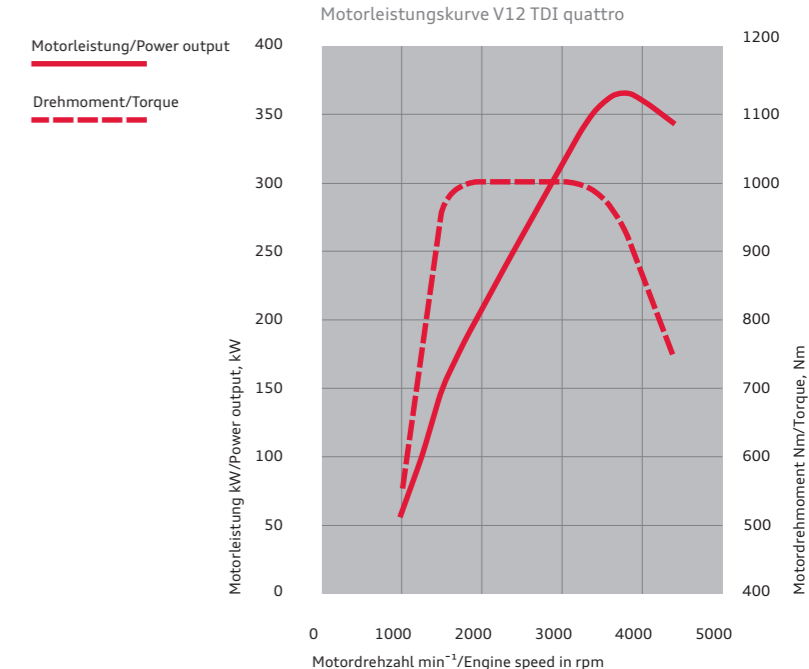

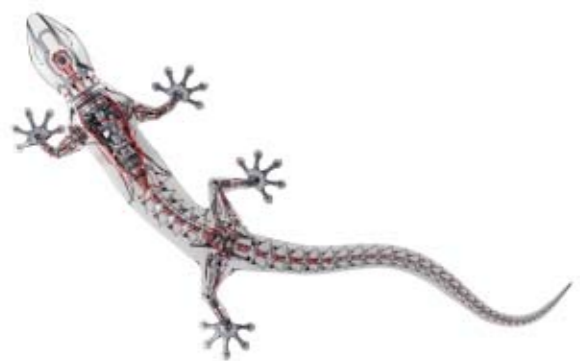

Mit quattro® haben wir eines der besten Allradsysteme der Welt erfunden.

Natürlich war uns das nicht genug.

Wer Audi kennt, kennt quattro®. Und wer einmal mit quattro unterwegs war, möchte nichts anderes mehr fahren. Warum? Weil dieser Antrieb die Motorkraft so überzeugend auf die Straße bringt.

quattro ist ein permanenter Allradantrieb. Verlieren die Räder einer Fahrzeugachse die Straßenhaftung und drohen durchzudrehen, so wird die Antriebs-

kraft zur anderen Achse mit der besseren Traktion umgeleitet – automatisch und permanent verteilt durch das Mittendifferenzial. Die Grundverteilung liegt bei 40:60 – dabei kommen 40% der Antriebskraft von der Vorderachse, 60% von der hinteren.

Die Vorteile: bessere Traktion beim Beschleunigen und mehr Sicherheit dank außergewöhnlicher Bodenhaftung.

Doch was quattro einzigartig macht, ist wohl das Gefühl. „Als würde man auf der Straße kleben“, sagen manche Kunden. Wir formulieren es so: quattro bringt mehr Gefühl für die Straße und dadurch mehr Sicherheit.

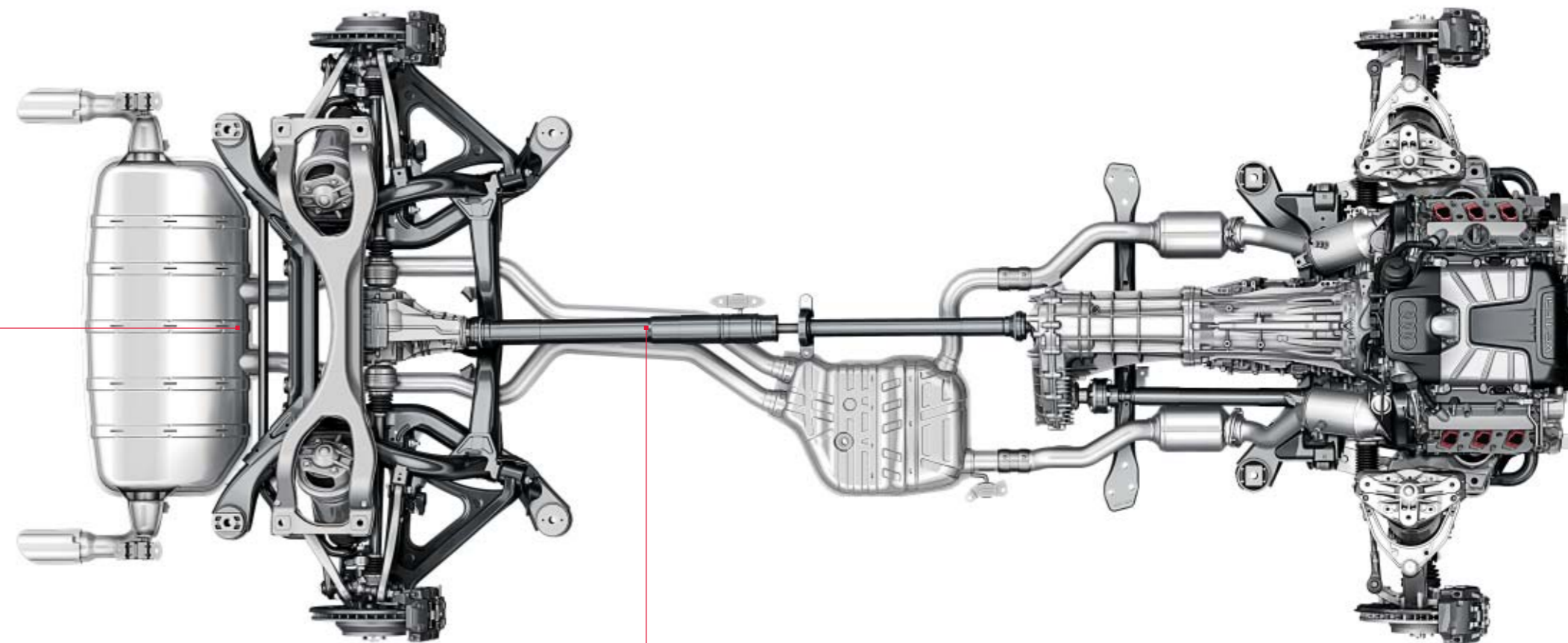

Der quattro® Antriebsstrang

Dynamik und Komfort waren Gegensätze. Wir haben sie in Luft aufgelöst.

Kann eine Straße mit einem Fahrwerk kommunizieren? Und vor allem: Kann ein Fahrwerk eine Straße verstehen? Im Audi Q7 und Audi Q7 V12 TDI quattro schon. Und zwar, indem sich das Fahrwerk so gut wie möglich der Fahrsituation und der Fahrbahn anpasst (serienmäßig ab 250 kW). Wir nennen das Audi adaptive air suspension.

Eine elektronisch geregelte Luftfederung wirkt separat an jedem der vier Räder und ist mit einem stufenlosen adaptiven Dämpfungssystem kombiniert. Sensoren an der Karosserie und an den Achsen informieren das System während der Fahrt permanent über die augenblickliche Fahrsituation. Außerdem sorgt die Luftfeder dafür, dass selbst bei starker Beladung die Fahreigenschaft nicht beeinträchtigt wird.

Die Vorzüge von Audi adaptive air suspension erleben Sie schon nach den ersten Metern. Erst recht, wenn diese Sie durch eine Kurve führen. Die Wank- und Nickbewegungen der Karosserie werden deutlich reduziert, das Schwingungsverhalten und die Federwege bewegen sich am Optimum. Unebene Straßen werden Sie in Zukunft sehen, aber weniger spüren.

Die Werte für Kraftstoffverbrauch und CO₂-Emissionen finden Sie ab Seite 104.

Die stufenlose Dämpfung passt sich automatisch an nahezu jede Fahrsituation an. Selbst bei asymmetrisch verteilter Belastung bleibt das Fahrzeug durch die permanente Niveauregulierung fast immer in ebener Lage. Der Fahrer kann selbst bestimmen, wie dynamisch er unterwegs sein will bzw. welchen Charakter sein Audi haben soll. Ihm stehen verschiedene Modi zur Verfügung, die über das MMI® eingestellt werden können.

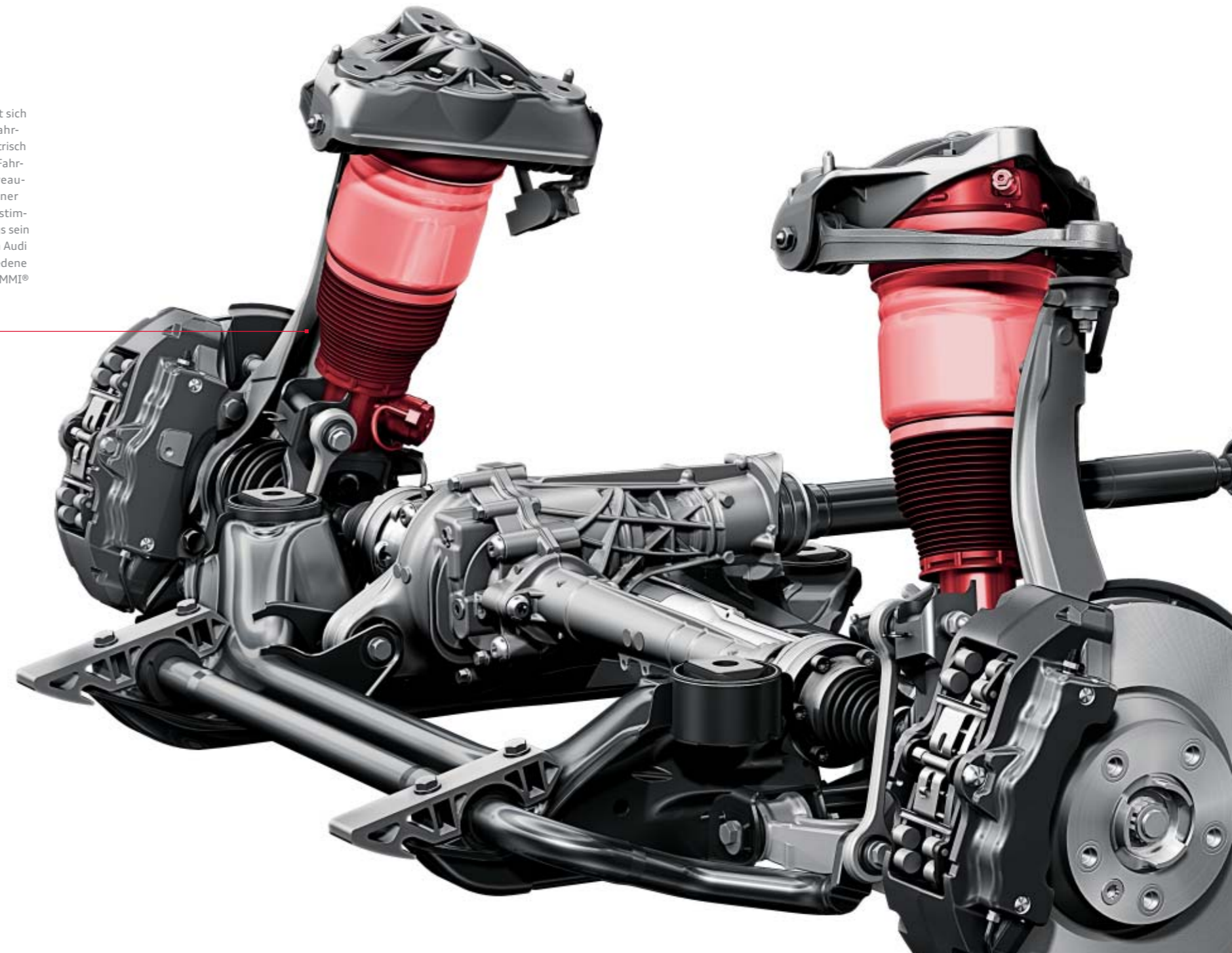

Einen Hochleistungssportler kann nichts stoppen.

Außer eine Hochleistungsbremsanlage.

Die 18-Zoll-Hochleistungsbremsanlage im Audi Q7 greift mit ihren 6-Kolben-Festsätteln an der Vorderachse kraftvoll zu. An der Hinterachse kommt ein 1-Kolben-Faustsattel zum Einsatz. Die Bremsscheiben bestehen aus einem Gussreibring, der über Stahlstifte mit dem Bremsscheibentopf aus Aluminium verbunden ist. Diese sogenannte schwimmende Lagerung sorgt dafür, dass der Reibring weitgehend spannungsfrei bleibt, was die Standfestigkeit bei extremen Temperaturbelastungen verbessert. Die axiale Perforation und die Kühlkanäle zur Innenbelüftung erhöhen zudem die Leistungsfähigkeit der Bremsscheiben. Der Einsatz von Aluminium reduziert nicht nur das Gewicht der Bremsscheiben, sondern verbessert auch die Gewichtsbilanz der ungefederten Massen.

Für noch härtere Beanspruchungen verfügt der Audi Q7 V12 TDI quattro serienmäßig über eine 20-Zoll-Keramikkbremse¹ mit einem 8-Kolben-Festsattel (optional für 4.2 TDI quattro). Die Bremsscheiben der Vorderachse sind bei dieser Bremsanlage aus kohlefaserverstärkter Keramik gefertigt. Ihre Grundlage ist das harte und abriebfeste Siliciumcarbid, in das hochfeste Kohlefasern eingebettet sind. Daraus resultiert zum einen die enorme Abriebfestigkeit, die hohe Laufleistungen erzielen lässt, sowie zum anderen die geringere Empfindlichkeit gegen hohe thermische Belastungen. Des Weiteren bietet das Material einen Gewichtsvorteil gegenüber den Stahlscheiben.

Die Werte für Kraftstoffverbrauch und CO₂-Emissionen finden Sie ab Seite 104.

20-Zoll-Keramikkbremse²
18-Zoll-Stahlbremse

Die Bremsscheiben an der Vorderachse haben einen Durchmesser von 350 mm und eine Dicke von 34 mm. Die Brems-sättel sind schwarz eloxiert.

Die Bremsscheiben an der Vorderachse haben einen Durchmesser von 420 mm und eine Dicke von 40 mm. Die hochglänzend anthrazit lackierten Bremssättel tragen den Schriftzug „Audi ceramic“.



¹Bitte beachten Sie die Besonderheiten zur Keramikkbremse auf www.audi.com. ²Serie für Q7 V12 TDI quattro, optional für Q7 4.2 TDI quattro (250 kW) und Q7 3.0 TFSI quattro (245 kW).



Car: Diese Funktion ermöglicht Ihnen das direkte Ansteuern von Fahrerassistenzsystemen, Fahrzeugeinstellung, Klima, Standheizung und Service.



Navigationssystem: Das optionale Festplatten Navigationssystem MMI Navigation plus liefert eine 3D-Kartenansicht und eine 3-dimensionale Darstellung bekannter Gebäude und Sehenswürdigkeiten.

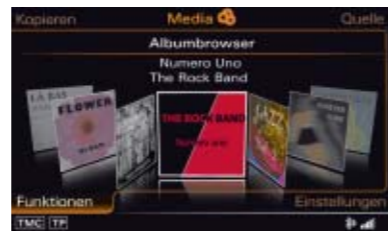

Media: Anzeige verfügbarer Medienquellen wie Jukebox, eingelegter SDHC-Karten, Audi music interface oder CDs und DVDs; Anzeige optionaler TV-Tuner



Audi connect: Verkehrsinformationen online
Neben der richtigen erhalten Sie auch noch die schnellste Route zum Ziel. Verkehrsinformationen online bieten für die dynamische Routenführung neben Verkehrsflussinformationen auch schnellere Informationen über Stauentstehung und -auflösung sowie eine höhere Abdeckung des Straßennetzes.

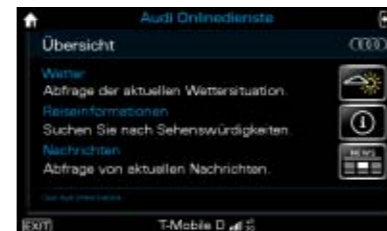

Audi connect: Reiseinformation/Wetter
liefert Wettervorhersagen und aktuelle Informationen, z. B. Infografiken und Wetterkarten zum Zielort. **Audi connect: Nachrichten online** stellt umfassende Nachrichten zum aktuellen Weltgeschehen zur Verfügung.



Audi connect: Navigation mit Google-Earth-Bildern und Street View* ermöglicht Navigieren mit hochauflösenden Luft- und Satellitenbildern, Fotos, Geländeformationen, Straßen und ihren Bezeichnungen sowie Geschäftseinträgen. In Street View* können Sie sich schon während der Fahrt ein realitätsgetreues Bild vom Zielort machen. Mit der **Google Point-of-Interest-Suche (POI)** mit Sprachbedienung erhalten Sie detaillierte Tipps zu Reisezielen, Öffnungszeiten oder Besucherbewertungen und haben ortsunabhängigen Zugriff auf die gesamte Bandbreite der Internetdatenbank von Google. Die **Zieleinspeisung über myAudi oder Google Maps** ermöglicht auf Wunsch eine bequeme Routenplanung mit individuellen Navigationszielen am Heimcomputer sowie den Versand an das Fahrzeug. Bei Fahrtantritt wird die Routenplanung in die MMI Navigation plus geladen.



Folgen Sie Ihrer Intuition – Sie werden richtig ankommen.

Unserem Anspruch „Vorsprung durch Technik“ versuchen wir in jedem Bereich eines Audi gerecht zu werden – zum Beispiel beim MMI® – Multi Media Interface. Mit dem MMI bedienen Sie eine Vielzahl von Medien im Auto, Navigation und weitere Komfortfunktionen.

Für den Audi Q7 ist auf Wunsch MMI® Navigation plus mit 3D-Kartendarstellung erhältlich. Sie ermöglicht den Zugriff auf die verschiedenen inte-

grierten Audioquellen wie Festplatte, DVD-Laufwerk (Audio/Video) und zwei SDHC-Kartenleser (MP3- und WMA-Dateien). Die Anbindung von Mobilfunkgeräten an das Fahrzeug kann über die Bluetooth-Schnittstelle erfolgen. Auch die Verwaltung Ihres Adressbuchs mit bis zu 2.000 Einträgen ist nun ganz bequem. Über das Audi music interface lassen sich wiederum diverse externe Medien mit dem MMI verbinden, z. B. ein iPhone, iPod oder eine USB-Festplatte.



Audi connect. Auch auf der Straße immer online.

Mobile Informationsdienste bieten die ultimative Verbindung. Direkt aus dem Internet können Sie mit Audi connect bequem im MMI® über Google nach beliebigen Sonderzielen suchen, die neuesten Nachrichten und die aktuelle Wettervorhersage für das geplante Navigationsziel abrufen. Die Datenübertragung läuft über das UMTS-Modul des Bluetooth-Autotelefon online, das optional zur MMI® Navigation plus bestellbar ist. Eine

Besonderheit ist der **WLAN-Hotspot**. Mit Laptop, iPad oder Netbook können Sie wichtige Informationen, Daten und E-Mails ebenso komfortabel abrufen wie im heimischen Büro. Für einige Smartphones ist eine Applikation für **Internetradio*** verfügbar. Detaillierte Informationen zu Verfügbarkeit, Nutzungsrechten und -gebühren erhalten Sie auf Seite 92 oder bei Ihrem Audi Partner.

*Über den genauen Einsatztermin informieren Sie sich bitte bei Ihrem Audi Partner.

Thema Audi connect



Wenn Sie die Vielfalt von Audi connect erleben wollen, richten Sie die Kamera Ihres Mobiltelefons auf diesen QR-Code und scannen Sie ihn mithilfe eines QR-Readers ein. Oder nutzen Sie folgenden Link: www.audi.com/audiconnectfilm

Weil sie etwas ganz Besonderes schützen,

kommen für die Sicherheit
unsere außergewöhnlichsten Mitarbeiter zum Einsatz.



Zur Entwicklung eines Neufahrzeugs gehört eine Vielzahl von Crashtests. Zunächst virtuell am Computer, dann schließlich mit dem realen Auto in den Hallen der Audi Sicherheit. Unsere Ingenieure werten nicht nur die eigenen Testreihen aus, sondern auch reale Unfälle, die die Unfallforscher und Wissenschaftler der Audi Accident Research Unit (AARU) aufnehmen. Sie wurde 1998 gegründet und arbeitet mit Polizei und Ärzten zusammen,

Die Werte für Kraftstoffverbrauch und CO₂-Emissionen finden Sie ab Seite 104.

um möglichst genaue Kenntnisse über Unfälle zu erhalten. Mithilfe dieser Informationen werden unsere Testreihen immer mehr verfeinert.

Im Audi Q7 arbeiten viele Sicherheitsfeatures sinnvoll zusammen. Die steife und stabile Fahrgastzelle erfüllt die aktuellen Crashstandards. Serienmäßig stehen Ihnen Fahrer- und Beifahrerairbags, Seitenairbags vorn und das Kopfairbagsystem zur

Verfügung. Letzteres wirkt von der ersten bis zur optionalen dritten Sitzreihe und deckt fast den gesamten Bereich der Seitenfensterfläche ab. Zusätzliche Airbags für die zweite Sitzreihe sind auf Wunsch erhältlich.



Der **Spurwechselauslöser Audi side assist*** unterstützt Sie ab einer Geschwindigkeit von 30 km/h beim Erkennen von Fahrzeugen auf der Nebenspur und informiert Sie über ein Signal im Außenspiegel, sobald ein anderes Fahrzeug auf der Nebenspur erkannt wird.



Der **Spurhalteassistent Audi lane assist*** erkennt ein unabsichtliches Verlassen der Fahrspur und informiert Sie frühzeitig durch Lenkradvibrationen.



Sämtliche Fahrzeuge sind mit umfangreichen Sicherheitsfeatures ausgerüstet.

* Optionale Ausstattung.

Die Abbildung ist eine Illustration, keine reale Darstellung, und zeigt den technischen Zustand der Airbags als Momentaufnahme.

Effizienz: serienmäßig in jedem Audi.

Der direkte Weg zu mehr Effizienz führt über Innovationen. Audi liefert seit Jahrzehnten kontinuierlich entscheidende Impulse für die gesamte Automobilindustrie und beweist damit, dass wirkliche Effizienz das Ergebnis einer nachhaltigen Strategie ist. Deshalb gehören verbrauchs- und emissionsreduzierende Maßnahmen in jedem Audi zur serienmäßigen Ausstattung. Die umfangreichen Technologien werden modellspezifisch kombiniert und konsequent über die gesamte Fahrzeugflotte hinweg eingesetzt.

Der Audi Space Frame (ASF), welcher in einer Vielzahl von Audi Modellen zum Einsatz kommt, ist ein Meilenstein in der langjährigen Erfahrung von Audi im Leichtbau. Bei dieser revolutionären Bauweise wird das Gewicht der Rohkarosserie im Vergleich zu konventionellen Stahlkonstruktionen um rund ein Drittel gesenkt. Die neueste Innovation in puncto Leichtbau: die gewichtsreduzierende Aluminium-Hybrid-Bauweise im Audi A6.

Darüber hinaus entwickelte Audi mit TDI eine der weltweit erfolgreichsten Dieseltechnologien. Die Kombination von Diesel-Direkteinspritzung und Turboaufladung sorgt für eine hohe Effizienz bei souveräner Durchzugskraft. Vorläufiger Höhepunkt: der 3.0 TDI clean diesel in der Audi A4 Limousine¹. Er erfüllt bereits heute die EU6-Abgasnorm, die erst 2014 europaweit verbindlich wird.

Ebenfalls ausgezeichnet: die Downsizing-Technologie der TFSI[®]-Benzinmotoren. Fünfmal in Folge ist der 2.0 TFSI-Motor zum „Engine of the Year“² gekürt worden. Eine neue Evolutionsstufe in Sachen Effizienz beschreibt Audi mit dem Q5 hybrid quattro: Er wird als ein Wegbereiter elektrischer Mobilität den Eintritt in eine langfristig emissionsarme Zukunft markieren.

Das Potenzial der sparsamen TDI- und TFSI-Motoren wird mit dem Doppelkupplungsgetriebe S tronic durch niedrige Drehzahlen und kürzere Schaltzeiten besonders effizient auf die Straße gebracht. Und das aerodynamische Design der Audi Karosserien kann zu einer zusätzlichen Kraftstoffersparnis beitragen, indem es einen geringen Luftwiderstand mit niedrigem Auftrieb vereint.

Alle Maßnahmen tragen dazu bei, dass sich Effizienz und Sportlichkeit in jedem Audi hervorragend ergänzen. Heute – und auch in Zukunft. Damit Sie in jedem Augenblick den Anspruch spüren, den wir seit jeher an uns stellen: Vorsprung durch Technik.

¹Kraftstoffverbrauch in l/100 km: innerorts 8,7; außerorts 5,5; kombiniert 6,7; CO₂-Emission in g/km: kombiniert 175.

²Die „International Engine of the Year Awards“ werden von renommierten Motorjournalisten aus über 30 Ländern verliehen: UKIP Media & Events Ltd.; www.ukipme.com/engineoftheyear





Erst seine Ausstattungen machen einen Audi zu Ihrem Audi.

Weil Ihren Geschmack niemand so gut kennt wie Sie selbst: Audi exclusive.



Jedes Jahr verkauft Audi Hunderttausende Fahrzeuge. Doch nur ein einziges Mal Ihres. Wie das möglich ist? Mit einem Service der quattro GmbH, der Ihren Audi unverwechselbar macht: Audi exclusive. Lackierungen nach Ihren Vorstellungen, feines Leder, hochwertiges Alcantara und ausgewählte Hölzer und Dekore – es sind diese Materialien und die präzise Verarbeitung, die Ihrem Audi eine ganz eigene Persönlichkeit verleihen. Ihr Audi Partner und das Individualstudio des Audi Forums Neckarsulm erwarten Ihre Wünsche.



Designpaket Audi exclusive Leder plus mit Sportsitzen in Schwarz/Havannabraun mit Kontrastnähten sowie Volllederpaket Audi exclusive



Sitze mit Sitzbezug in Bicolor-Optik schwarz/sandbeige in Leder Feinnappa¹



Schalthebelmanschette mit farbiger Naht



Dekoreinlagen Tamoholz dunkelbraun

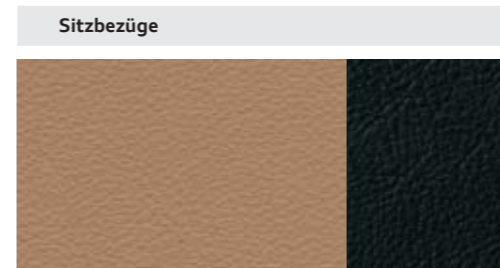

Leder Feinnappa sandbeige/schwarz

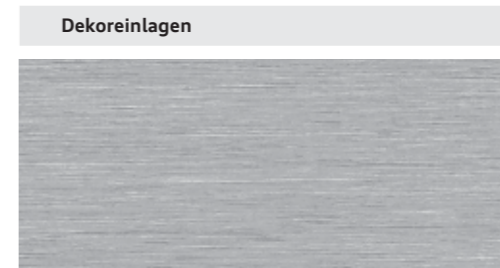

Aluminium matt gebürstet

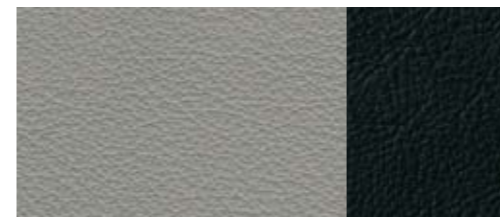

Leder Feinnappa silber/schwarz

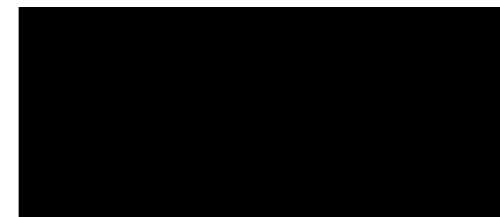

Klavierlack schwarz optional

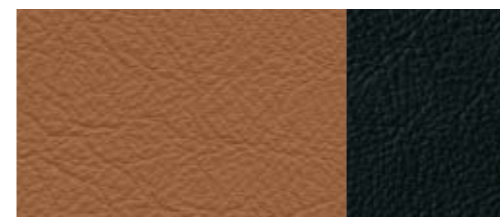

Leder Feinnappa cognacbraun/schwarz



Tamoholz dunkelbraun optional

Sitzbezüge	Dekoreinlagen	Audi exclusive line ²
		Sitzbezug bicolor mit Biese (Sitzseitenwangen schwarz/Sitzmittelbahn wahlweise in Sandbeige, Silber oder Cognacbraun) in Leder Feinnappa (Normalsitze); optional: Sportsitze
		Seitenwangen und Kopfstützen mit farbiger Biese, Lenkradkranz und Schalthebelmanschette mit farbiger Naht (Biese und Naht entsprechend Sitzmittelbahn)
		Türverkleidungseinsätze entsprechend Sitzmittelbahn
		Dekoreinlagen Aluminium matt gebürstet optional: Tamoholz dunkelbraun oder Klavierlack schwarz
		Schwarzer Innenraum inklusive schwarzer Anbauteile
		Dachhimmel in Stoff schwarz
		Fußmatten mit farbigem Keder entsprechend Sitzmittelbahn
		Komfortmittelarmlehne beledert

		Multifunktions-Lederlenkrad im 4-Speichen-Design mit farbiger Naht entsprechend Sitzmittelbahn; optional: Multifunktions-Sportlederlenkrad im 3-Speichen-Design mit Schaltfunktion mit farbiger Naht (entsprechend Sitzmittelbahn)
		Einstiegsleisten Audi exclusive

¹Über den genauen Einsatztermin informieren Sie sich bitte bei Ihrem Audi Partner. ²Ein Angebot der quattro GmbH.

S line – Sportlichkeit neu definiert.

Einen Audi Q7 zu fahren ist ein eindeutiges Bekenntnis zu automobilber Sportlichkeit. Mit den S line-Paketen haben Sie die Möglichkeit, den athletischen Auftritt Ihres Audi Q7 weiter zu verstärken: mit Ausstattungsumfängen, die seine dynamische Linienführung unterstreichen, seinem Innenraum spürbar sportliche Identität verleihen und sein Fahrverhalten weiter optimieren. Entscheiden Sie sich für ein Plus an Sportlichkeit – mit den S line-Paketen.



S line Exterieurpaket*

Stoßfänger vorn und hinten, seitliche Kühlergitter, Türabdeckleisten und Diffusoreinsatz in sportlich-markantem Design

Stoßfängerunterteile vorn und hinten sowie Türabdeckleisten in Wagenfarbe, mittlere Frontspoilerkante sowie Diffusoreinsatz in Platinumgrau lackiert

LED-Blinker vorn

Scheinwerfer-Reinigungsanlage

Einstiegsleisten mit S line-Schriftzug

S line-Schriftzüge auf den vorderen Kotflügeln (außer 3.0 TFSI quattro [245 kW])

Verchromte Blenden für Abgasendrohre (3.0 TFSI [200 kW], 3.0 TDI und 3.0 TDI clean diesel)

* Nicht für Q7 V12 TDI quattro erhältlich.



Sportlich-differenzierter Stoßfänger vorn inklusive LED-Blinker



Diffusoreinsatz in sportlich-markantem Design, verchromte Abgasendrohrblenden für 6-Zylinder



Sichtbar ergonomisch: Sportsitze mit Bezügen aus Alcantara/Leder mit silbernen Nähten und S line-Schriftzügen in den Vordersitzlehnen, Dekoreinlagen in Aluminium matt gebürstet



Unverkennbar S line: S line-Multifunktions-Sportlederlenkrad mit silbernen Nähten und Lenkradgriffen in perforiertem Leder



Spürbar sportlich: Wählhebelknopf in gelochtem Leder schwarz



Erkennbar dynamisch: Aluminium-Gussräder im 5-Speichen-Design. Ein Angebot der quattro GmbH

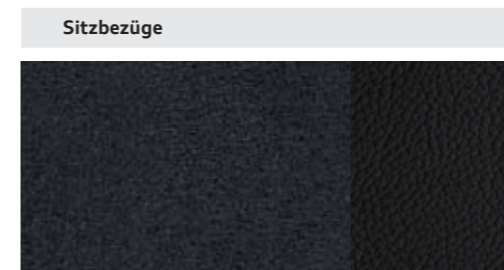

Alcantara/Leder schwarz



Leder Verano schwarz

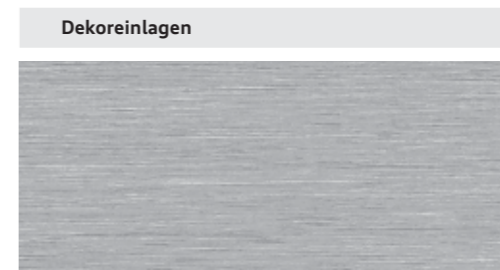

Aluminium matt gebürstet

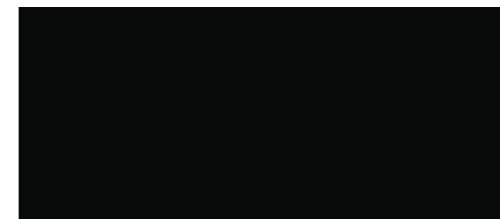

Klavierlack schwarz



Birkemaserholz grau

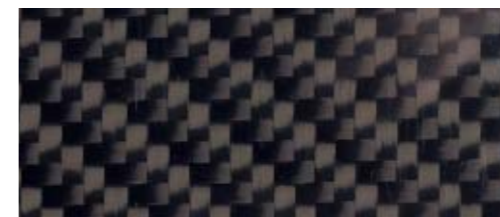

Audi exclusive Carbon

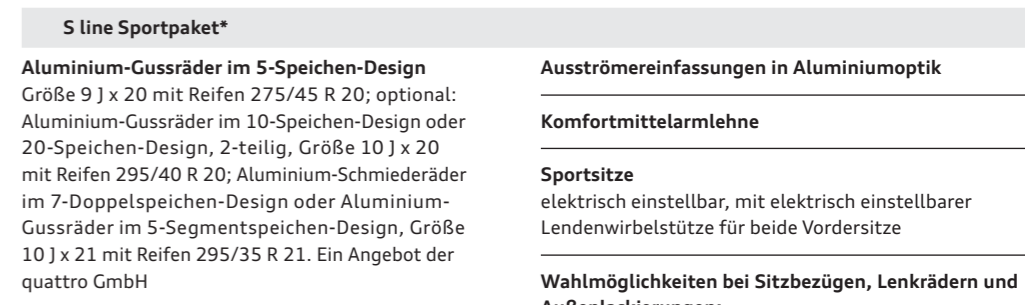

S line Sportpaket*
Aluminium-Gussräder im 5-Speichen-Design
 Größe 9 J x 20 mit Reifen 275/45 R 20; optional: Aluminium-Gussräder im 10-Speichen-Design oder 20-Speichen-Design, 2-teilig, Größe 10 J x 20 mit Reifen 295/40 R 20; Aluminium-Schmiederäder im 7-Doppelspeichen-Design oder Aluminium-Gussräder im 5-Segmentspeichen-Design, Größe 10 J x 21 mit Reifen 295/35 R 21. Ein Angebot der quattro GmbH

S line-Sportfahrwerk
 mit dynamischerer Fahrwerksabstimmung und Tieferlegung um 10 mm (bei 4.2 TDI quattro: S line adaptive air suspension); optional: S line adaptive air suspension, erlaubt eine sportlich-dynamische bis komfortable Fahrwerkseinstellung. Gegenüber der adaptive air suspension bietet die S line-Ausführung im Tiefniveau eine zusätzliche Tieferlegung um 20 mm.

S line-Schriftzüge
 auf den vorderen Kotflügeln (außer 3.0 TFSI quattro [245 kW])

Einstiegsleisten mit S line-Schriftzug

Innenraum, Armaturentafel und Dachhimmel
 in Schwarz mit wahlweise silbernen oder schwarzen Nähten auf Alcantara/Leder-Sitzbezügen, Sportlederlenkrad, Schalthebelmanschette sowie Fußmatten

S line-Dekoreinlagen
 in Aluminium matt gebürstet; optional: Klavierlack schwarz, Birkemaserholz grau oder Audi exclusive Carbon



Mugelloblau Perleffekt

Daytonagrau Perleffekt

Ausströmereinfassungen in Aluminiumoptik

Komfortmittellarmlehne

Sportsitze
 elektrisch einstellbar, mit elektrisch einstellbarer Lendenwirbelstütze für beide Vordersitze

Wahlmöglichkeiten bei Sitzbezügen, Lenkrädern und Außenlackierungen:

Sitzbezüge in Alcantara/Leder oder Leder Verano
 jeweils in Schwarz und mit S line-Prägung in den Lehnen der Vordersitze

S line-Multifunktions-Sportlederlenkrad im 3-Speichen-Design mit oder ohne Schaltfunktion
 jeweils in Leder; Lenkradgriffe in perforiertem Leder

Lackierungen in allen Serienfarben
 als zusätzliche Farboptionen in den Sonderfarben Mugelloblau Perleffekt oder Daytona grau Perleffekt erhältlich

* Nicht für Q7 V12 TDI quattro erhältlich.



Audi Q7 in Orcaschwarz Metallic mit optionaler Aluminiumoptik Exterieur inklusive Volllackierung, mit Aluminium-Gussrädern im 5-Arm-Struktur-Design. Ausstattung: Designpaket Sport mit Sportsitzen, Alcantara/Leder schwarz, Dekoreinlagen Aluminium Trigon und Multifunktions-Sportlederlenkrad im 3-Speichen-Design



Audi Q7 in Teakbraun Metallic mit optionaler Aluminiumoptik Exterieur inklusive Volllackierung, mit Aluminium-Gussrädern im 5-Arm-V-Design. Ausstattung: Designpaket Leder plus mit Normalsitzen, Leder Verano savannahbeige, Dekoreinlagen Tamoholz dunkelbraun und Multifunktions-Sportlederlenkrad im 3-Speichen-Design

Lackierungen

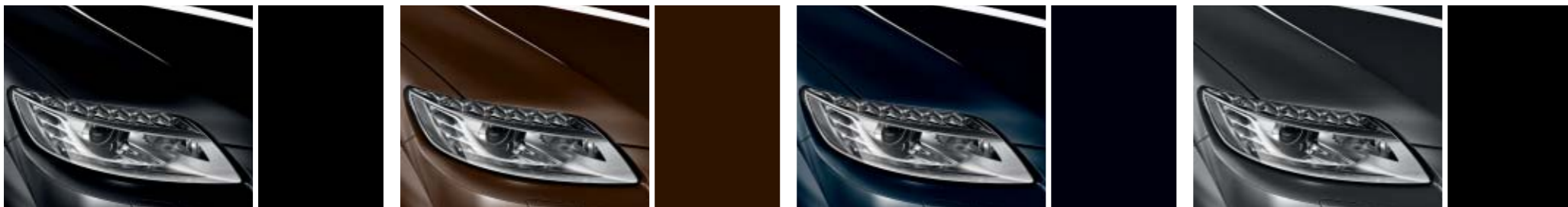

Tiefschwarz

Teakbraun Metallic

Kobaltblau Metallic

Lavagrau Perleffekt



Carraraweiß*

Gletscherweiß Metallic*

Graphitgrau Metallic

Granatrot Perleffekt

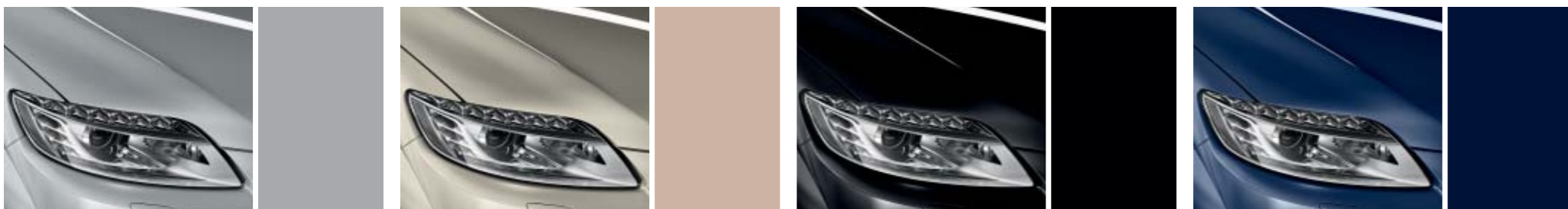

Eissilber Metallic

Bahiabeige Metallic

Orcaschwarz Metallic

Mugelloblau Perleffekt

Lackierungen



Daytonagrau Perleffekt

Kontrastlackierungen Q7



Platinumgrau matt

kombinierbar mit folgenden Lackierungen: Gletscherweiß Metallic, Tiefschwarz, Kobaltblau Metallic, Orcaschwarz Metallic, Lavagrau Perleffekt, Granatrot Perleffekt



Individuelllackierungen Audi exclusive
Ein Angebot der quattro GmbH

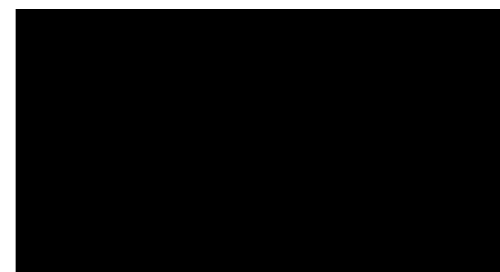

Schwarz matt

kombinierbar mit folgenden Lackierungen: Carraraweiß, Eissilber Metallic, Teakbraun Metallic, Bahiabeige Metallic, Graphitgrau Metallic

Lackierungen

Uni-Lackierung, Metallic-/Perleffekt-Lackierung oder
Individuelllackierung Audi exclusive

Kontrastlackierung

Stoßfängerunterteil vorn und hinten sowie Türaufsatz-
leisten in Platinumgrau matt oder Schwarz matt (abhängig
von der gewählten Außenfarbe)

Volllackierung

Stoßfängerunterteil vorn und hinten sowie Türaufsatz-
leisten in Wagenfarbe lackiert (über Aluminiumoptik
Exterieur oder S line Exterieurpaket bestellbar)



Normalsitze vorn
mit manueller Längs- und Lehnenneigungseinstellung, Einstellung von Sitzhöhe, Gurthöhe und Kopfstütze.
(Q7 V12: elektrische Längs-, Lehnen- und SitzhöhenEinstellung)

Sitzbezüge Q7



Stoff Cosmo schwarz

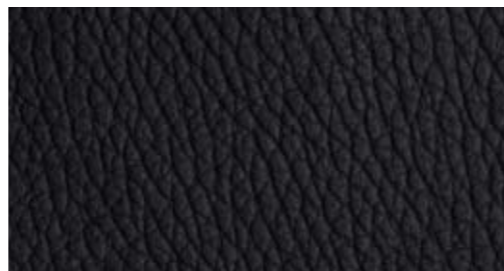

Leder Cricket schwarz



Stoff Cosmo lichtgrau

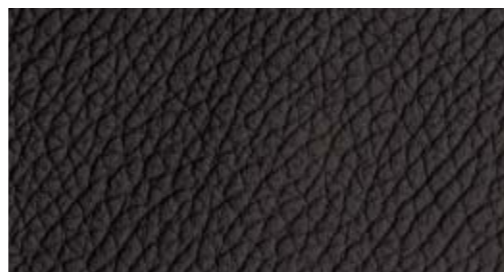

Leder Cricket parabraun



Leder Cricket savannahbeige

Sitzbezüge Q7



Leder Cricket kardamombeige

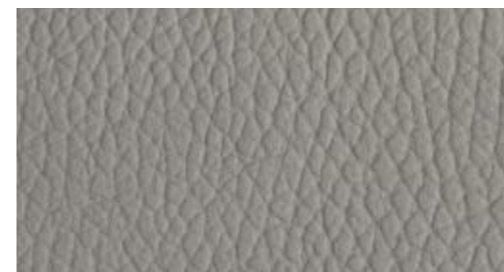

Leder Cricket lichtgrau

Sitzbezüge Q7/Q7 V12 TDI quattro

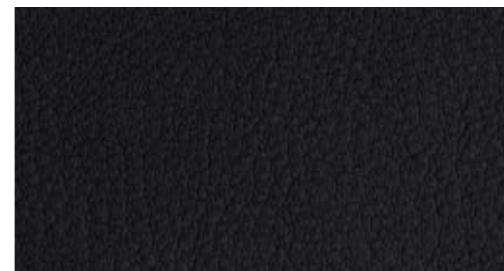

Leder Verano schwarz



Leder Verano parabraun



Leder Verano kardamombeige



Leder Verano lichtgrau

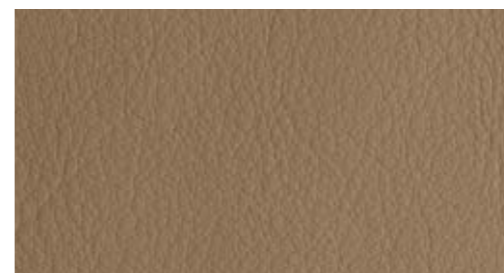

Leder Verano savannahbeige



Lederausstattungen Audi exclusive
Ein Angebot der quattro GmbH



Sitzbezüge Q7/Q7 V12 TDI quattro

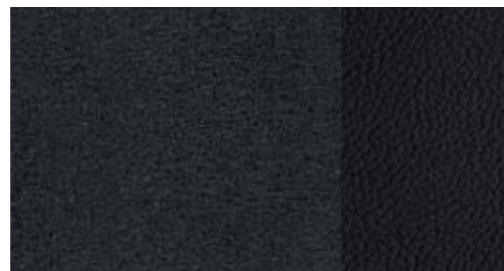

Alcantara/Leeder schwarz

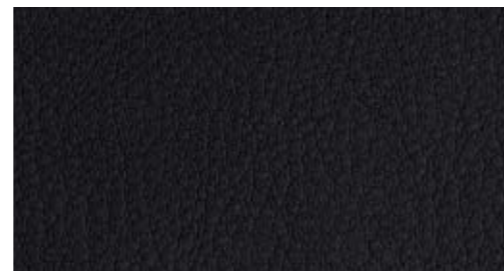

Leeder Verano schwarz



Alcantara/Leeder lichtgrau

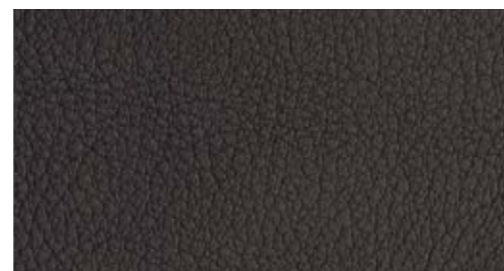

Leeder Verano parabraun

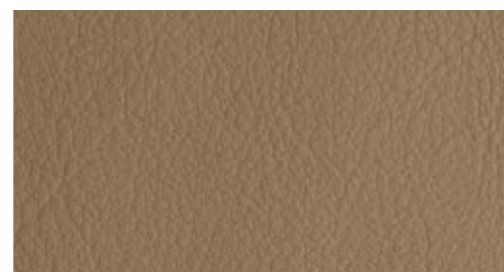

Leeder Verano savannahbeige

Sitzbezüge Q7/Q7 V12 TDI quattro



Leeder Verano kardamombeige



Lederausstattungen Audi exclusive
Ein Angebot der quattro GmbH



Leeder Verano lichtgrau

Sportsitze vorn
mit ausgeprägten Seitenwangen für besseren Seitenhalt in Kurven; elektrische Einstellung für Längspositionierung, Sitzhöhe, Sitz- und Lehnenneigung, mit manueller Einstellung der Oberschenkelauflage; inklusive elektrischer Lendenwirbelstütze; wahlweise mit Memory-Funktion. (Q7: nur in Verbindung mit Alcantara/Leeder-Kombination oder Leder Verano und über das Designpaket Sport oder Leder plus bestellbar)



Klimakomfortsitze vorn
 exklusive Sitzvariante mit ausgeprägten Seitenwangen und weichem Aufbau für luxuriösen Komfort; aktiv belüftet- und beheizbar; perforiertes Leder auf den belüfteten Sitzflächen der Vordersitze und auf den nicht belüfteten Sitzflächen der beiden äußeren Rücksitzplätze. (Q7: nur in Verbindung mit Designpaket Leder oder Leder plus, Sitzheizung, Vordersitzen mit elektrischer Einstellung und Ablagepaket bestellbar)

Sitzbezüge Q7

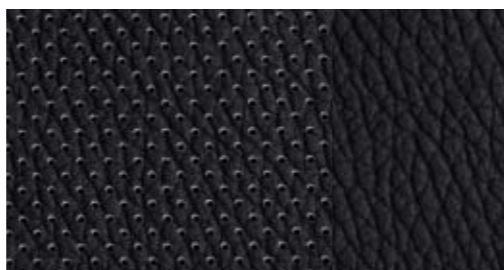

Leder Cricket perforiert schwarz



Leder Cricket perforiert kardamombeige

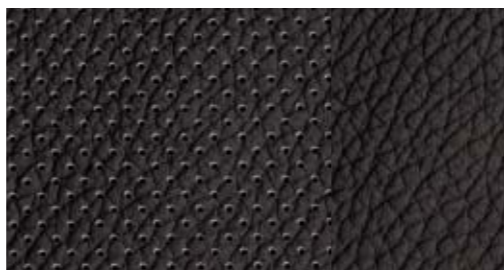

Leder Cricket perforiert parabraun

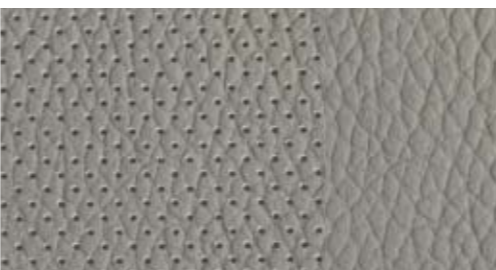

Leder Cricket perforiert lichtgrau



Leder Cricket perforiert savannahbeige

Sitzbezüge Q7/Q7 V12 TDI quattro



Leder Verano perforiert schwarz



Leder Verano perforiert kardamombeige



Lederausstattungen Audi exclusive
 Ein Angebot der quattro GmbH



Leder Verano perforiert parabraun

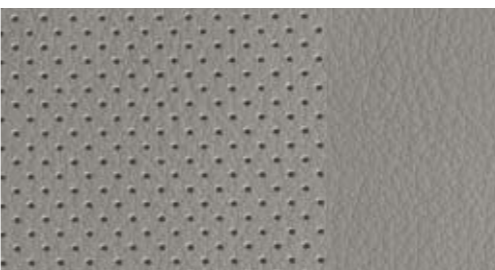

Leder Verano perforiert lichtgrau



Leder Verano perforiert savannahbeige

Sitze/Sitzbezüge, Ausstattungs- und Designpakete**Stoff Cosmo**

für Normalsitze vorn

Alcantara/Leder-Kombination

für Sportsitze vorn: Kopfstützen, Sitz- und Seitenwangen sowie Komfortmittelarmlehne in Leder, Sitzmittelbahn und Türverkleidung in Alcantara. (Über das Designpaket Sport bestellbar)

Lederausstattung Cricket

für Normal- und Klimakomfortsitze vorn: Kopfstützen, Sitz- und Seitenwangen sowie Sitzmittelbahn in Leder Cricket (Klimakomfortsitze vorn: Leder Cricket perforiert), Komfortmittelarmlehne in Leder und Türverkleidung in Alcantara. (Über das Designpaket Leder bestellbar)

**Lederpaket**

Mittelkonsole vorn (bei 6-Sitzer auch Mittelkonsole hinten) und Polsterung der Armauflage in den Türen und des Türzuziehgriffs in Leder Feinnappa mit Ziernaht in Ausstattungsfarbe. (Q7: nur in Verbindung mit Leder bzw. Alcantara/Leder bestellbar)

Lederpaket Audi exclusive

Mittelkonsole vorn (bei 6-Sitzer auch Mittelkonsole hinten), Polsterung der Armauflage in den Türen und des Türzuziehgriffs in Leder Feinnappa mit Ziernaht. (Q7: nur in Verbindung mit Leder bzw. Alcantara/Leder bestellbar.) Ein Angebot der quattro GmbH

Volllederpaket Audi exclusive

Schalttafel, Türbrüstung, Instrumententafelabdeckung, Mittelkonsole vorn (bei 6-Sitzer auch Mittelkonsole hinten) und Polsterung der Armauflage in den Türen und des Türzuziehgriffs in Audi exclusive-Leder. Erhältlich in den Farben Classicrot, Havannabraun, Islandgrün, Jetgrau, Karmesinrot, Maronenbraun, Nachtblau, Rauchblau und Sattelbraun. Farbe der Nähte frei wählbar. Ein Angebot der quattro GmbH

**Volllederpaket**

Schalttafel, Türbrüstung, Instrumententafelabdeckung, Mittelkonsole vorn (bei 6-Sitzer auch Mittelkonsole hinten) und Polsterung des Türzuziehgriffs in Leder Feinnappa mit Ziernaht in Kontrastfarbe; Polsterung der Armauflage in den Türen in Leder Feinnappa mit Ziernaht Ton in Ton; beinhaltet Dachhimmel in Alcantara mit Kontrastnähten und Sonnenblenden in Alcantara sowie manuelles Sonnenschutzrollo hinten und an den Seitenscheiben hinten. (Q7: in Kombination mit S line Sportpaket und Audi exclusive line-Ziernaht in Ausstattungsfarbe; Q7 V12: in Kombination mit Audi exclusive line-Ziernaht in Ausstattungsfarbe)

Zierrnähte Ton in Ton Audi exclusive

nur in Verbindung mit dem Volllederpaket bestellbar. Ein Angebot der quattro GmbH

**Designpaket Sport mit Sportsitzen vorn**

Sitze vorn elektrisch einstellbar, Sitzbezug in Alcantara/Leder-Kombination, Komfortmittelarmlehne in Leder und Türverkleidung in Alcantara, Dekoreinlagen (Q7: in Seidenmatt schwarz; Q7 V12: in Carbon) wahlweise in Nussbaumwurzelnatur, Olivescheholz beige, Tamoholz dunkelbraun oder Aluminium Trigon, Ausströmereinfassung in Aluminiumoptik, Fußraumauskleidung und Fußmatten in Teppich Velours, wahlweise in Teppich Fresko (farblich auf die Interieurfarbe abgestimmt)

Designpaket Basis mit Normalsitzen

Dekoreinlagen wahlweise in Nussbaumwurzelnatur, Olivescheholz beige, Tamoholz dunkelbraun oder Aluminium Trigon, Ausströmereinfassung in Aluminiumoptik, Fußraumauskleidung und Fußmatten in Teppich Velours, wahlweise in Teppich Fresko (farblich auf die Interieurfarbe abgestimmt)

Designpaket Leder mit Normalsitzen

Sitzbezug in Leder Cricket, Komfortmittelarmlehne in Leder und Türverkleidung in Alcantara, Dekoreinlagen wahlweise in Nussbaumwurzelnatur, Olivescheholz beige, Tamoholz dunkelbraun oder Aluminium Trigon, Ausströmereinfassung in Aluminiumoptik, Fußraumauskleidung und Fußmatten in Teppich Velours, wahlweise in Teppich Fresko (farblich auf die Interieurfarbe abgestimmt)

Sitze/Sitzbezüge, Ausstattungs- und Designpakete**Designpaket Leder plus mit Normalsitzen**

Sitzbezug in Leder Verano, Komfortmittelarmlehne in Leder und Türverkleidung in Alcantara, Dekoreinlagen (Q7: in Seidenmatt schwarz; Q7 V12: in Carbon) wahlweise in Nussbaumwurzelnatur, Olivescheholz beige, Tamoholz dunkelbraun oder Aluminium Trigon, Ausströmereinfassung in Aluminiumoptik, Fußraumauskleidung und Fußmatten in Teppich Velours, wahlweise in Teppich Fresko (farblich auf die Interieurfarbe abgestimmt). (Q7 V12: zusätzlich Sitze vorn elektrisch einstellbar)

Designpaket Leder plus mit Sportsitzen vorn

Sitze vorn elektrisch einstellbar, Sitzbezug in Leder Verano, Komfortmittelarmlehne in Leder und Türverkleidung in Alcantara, Dekoreinlagen (Q7: in Seidenmatt schwarz; Q7 V12: in Carbon) wahlweise in Nussbaumwurzelnatur, Olivescheholz beige, Tamoholz dunkelbraun oder Aluminium Trigon, Ausströmereinfassung in Aluminiumoptik, Fußraumauskleidung und Fußmatten in Teppich Velours, wahlweise in Teppich Fresko (farblich auf die Interieurfarbe abgestimmt)

Designpaket Audi exclusive-Leder mit Normalsitzen

Sitzbezug in Leder Feinnappa, Fußraumauskleidung/Fußmatten in Teppich Velours, Türverkleidung und Komfortmittelarmlehne in Leder, zusätzlich Ausströmereinfassung in Aluminiumoptik. Ein Angebot der quattro GmbH

Designpaket Audi exclusive-Leder mit Sportsitzen

Sitzbezug in Leder Feinnappa, Fußraumauskleidung/Fußmatten in Teppich Velours, Türverkleidung und Komfortmittelarmlehne in Leder. Zusätzlich Sportsitze vorn mit elektrischer Einstellung und elektrischer Lendenwirbelstütze sowie Ausströmereinfassung in Aluminiumoptik. Ein Angebot der quattro GmbH

Designpaket Audi exclusive-Leder mit Klimakomfortsitzen

Sitzbezug in Leder Valcona, Fußraumauskleidung/Fußmatten in Teppich Velours, Türverkleidung und Komfortmittelarmlehne in Leder. Zusätzlich Klimakomfortsitze vorn mit elektrischer Einstellung, aktiv belüft- und beheizbar, sowie Ausströmereinfassung in Aluminiumoptik. Ein Angebot der quattro GmbH

Designpaket Audi exclusive Alcantara/Leder schwarz mit Sportsitzen

Sitzbezug in Alcantara/Leder-Kombination (Alcantara farbig, Leder schwarz), Fußraumauskleidung/Fußmatten in Teppich Velours, Türverkleidung in Alcantara, Komfortmittelarmlehne in Leder. Zusätzlich Sportsitze vorn mit elektrischer Einstellung und elektrischer Lendenwirbelstütze sowie Ausströmereinfassung in Aluminiumoptik. Ein Angebot der quattro GmbH

Designpaket Audi exclusive-Leder plus mit Normalsitzen

Sitzbezug in Leder Feinnappa, inklusive belederter Sitzlehnen, Türzuziehgriffe und Türarmauflagen, Türverkleidung und Komfortmittelarmlehne. Fußraumauskleidung/Fußmatten in Teppich Velours sowie Ausströmereinfassung in Aluminiumoptik. Ein Angebot der quattro GmbH

Designpaket Audi exclusive-Leder plus mit Sportsitzen

Sitzbezug in Leder Feinnappa, inklusive belederter Sitzlehnen, Türzuziehgriffe und Türarmauflagen, Türverkleidung und Komfortmittelarmlehne. Fußraumauskleidung/Fußmatten in Teppich Velours. Sportsitze vorn mit elektrischer Einstellung und elektrischer Lendenwirbelstütze sowie Ausströmereinfassung in Aluminiumoptik. Ein Angebot der quattro GmbH

Designpaket Audi exclusive-Leder plus mit Klimakomfortsitzen

Sitzbezug in Leder Valcona, inklusive belederter Sitzlehnen, Türzuziehgriffe und Türarmauflagen, Türverkleidung und Komfortmittelarmlehne, Fußraumauskleidung/Fußmatten in Teppich Velours. Zusätzlich Klimakomfortsitze vorn mit elektrischer Einstellung, aktiv belüft- und beheizbar, sowie Ausströmereinfassung in Aluminiumoptik. Ein Angebot der quattro GmbH

Ausstattungspaket Audi exclusive line

schwarzer Innenraum (inklusive schwarzer Anbauteile), Dachhimmel in Stoff schwarz, Sitzbezug 2-farbig (Sitzseitenwangen schwarz/Sitzmittelbahn wahlweise in Sandbeige, Silber oder Cognacbraun) in Leder Feinnappa, Türverkleidungseinsätze (entsprechend Sitzmittelbahn), Dekoreinlagen Aluminium matt gebürstet, wahlweise in Tamoholz dunkelbraun oder Klavierlack schwarz (Audi Q7 V12: Dekoreinlagen Carbon, wahlweise in Tamoholz dunkelbraun, Klavierlack schwarz oder Aluminium matt gebürstet), Fußmatten mit farbigem Keder (entsprechend Sitzmittelbahn), Komfortmittelarmlehne beledert, Multifunktions-Lederlenkrad im 4-Speichen Design, optional Multifunktions-Lederlenkrad im 3-Speichen-Design mit farbiger Naht entsprechend Sitzmittelbahn (Audi Q7 V12: Multifunktions-Sportlederlenkrad im 3-Speichen-Design, optional Multifunktions-Sportlederlenkrad im 4-Speichen-Design, mit Schaltfunktion und farbiger Naht entsprechend Sitzmittelbahn), Seitenwangen, Kopfstützen, Lenkradkranz und Schalthebelmanschette mit farbiger Naht (entsprechend Sitzmittelbahn), Audi exclusive-Einstiegsleisten. Ein Angebot der quattro GmbH

Dachhimmel Q7/Q7 V12 TDI quattro



Dachhimmel in Stoff schwarz



Dachhimmel in Alcantara lichtgrau



Dachhimmel in Alcantara leinenbeige



Dachhimmel Audi exclusive in Alcantara schwarz
Ein Angebot der quattro GmbH

Dachhimmel

und Anbauteile auf Interieurfarbe abgestimmt

Dachhimmel in Stoff schwarz
und Anbauteile in Schwarz

Dachhimmel in Alcantara mit Kontrastnähten
sowie Anbauteile in Alcantara inklusive Doppelsonnenblenden auf Interieurfarbe abgestimmt

Dachhimmel Audi exclusive in Alcantara schwarz mit Kontrastnähten in Hellgrau
Anbauteile in Alcantara inklusive Doppelsonnenblenden. Ein Angebot der quattro GmbH

Dachhimmel Audi exclusive in Alcantara schwarz, Farbe der Kontrastnähte frei wählbar
Anbauteile in Alcantara inklusive Doppelsonnenblenden. Ein Angebot der quattro GmbH

Dekoreinlagen Q7

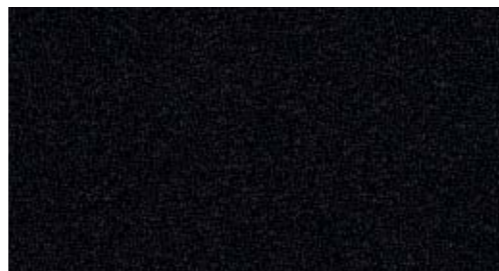

Seidenmatt schwarz

Dekoreinlagen Q7/Q7 V12 TDI quattro

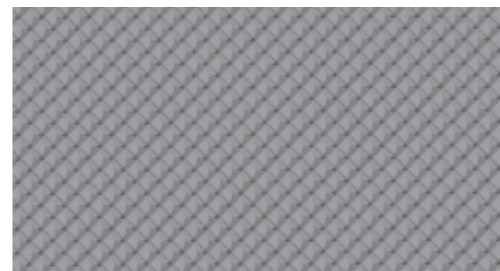

Aluminium Trigon



Tamoholz dunkelbraun



Eschemaserholz nougat Audi exclusive
Ein Angebot der quattro GmbH



Nussbaumwurzholz natur

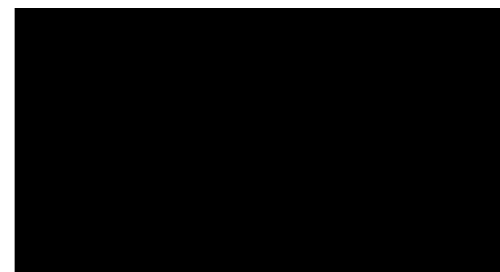

Klavierlack schwarz



Myrtemaserholz muskatbraun Audi exclusive
Ein Angebot der quattro GmbH



Olivescheholz beige

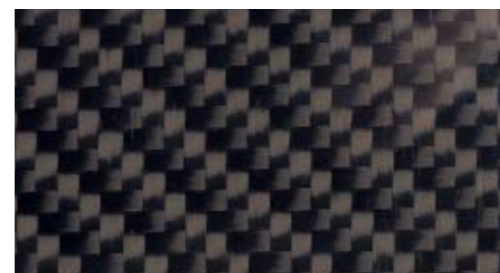

Carbon Audi exclusive
Ein Angebot der quattro GmbH



Eicheholz sepia Audi exclusive
Ein Angebot der quattro GmbH

Dekoreinlagen

in Seidenmatt schwarz (Q7 V12: in Carbon) in den Türverkleidungen und großflächig für die Mittelkonsole und die Armaturentafel

Dekoreinlagen

in Nussbaumwurzholz natur, Olivescheholz beige, Tamoholz dunkelbraun oder Aluminium Trigon in den Türverkleidungen und großflächig für die Mittelkonsole und die Armaturentafel; inklusive einer Aluminiumeinlage in den Türverkleidungen und der Armaturentafel bei Dekoreinlagen Holz. (Über Designpakete bestellbar)

Dekoreinlagen Carbon Audi exclusive

Ein Angebot der quattro GmbH

Dekoreinlagen Audi exclusive

in Eschemaserholz nougat, Myrtemaserholz muskatbraun und Eicheholz sepia. Ein Angebot der quattro GmbH

Räder/Reifen Q7



Aluminium-Schmiederäder im 7-Arm-Design
Größe 7,5 J x 18 mit Reifen 235/60 R 18



Aluminium-Gussräder im 5-Arm-Struktur-Design
Größe 8,5 J x 19 mit Reifen 265/50 R 19



Winter-Aluminium-Schmiederäder im 7-Arm-Design
Größe 7,5 J x 18 mit Reifen 235/60 R 18, schneekettentauglich, zulässige Höchstgeschwindigkeit 210 km/h



Aluminium-Gussräder im 6-Arm-Design
Größe 8 J x 18 mit Reifen 255/55 R 18



Aluminium-Gussräder im 10-Speichen-V-Design
anthrazit, teilpoliert, Größe 9 J x 20 mit Reifen 275/45 R 20



Winter-Aluminium-Gussräder im 6-Arm-Design
Größe 8 J x 18 mit Reifen 255/55 R 18, schneekettentauglich, zulässige Höchstgeschwindigkeit 210 km/h



Aluminium-Gussräder im 5-Arm-V-Design
Größe 8,5 J x 19 mit Reifen 265/50 R 19



Aluminium-Gussräder Audi exclusive im 5-Speichen-Design¹
Größe 9 J x 20 mit Reifen 275/45 R 20. Ein Angebot der quattro GmbH



Winter-Aluminium-Gussräder im 10-Speichen-V-Design
anthrazit, teilpoliert, Größe 9 J x 20 mit Reifen 275/45 R 20, nicht schneekettentauglich, zulässige Höchstgeschwindigkeit 240 km/h

Die modellspezifischen Serien- und Sonderausstattungen entnehmen Sie bitte dem Index ab Seite 108.

Räder/Reifen Q7/Q7 V12 TDI quattro



Aluminium-Gussräder Audi exclusive im 10-Speichen-Design
Größe 10 J x 20 mit Reifen 295/40 R 20, inklusive Radlaufleisten². Ein Angebot der quattro GmbH



Aluminium-Schmiederäder Audi exclusive im 7-Doppelspeichen-Design
poliert, 2-farbig³, Größe 10 J x 21 mit Reifen 295/35 R 21, inklusive Radlaufleisten². Ein Angebot der quattro GmbH



Aluminium-Gussräder Audi exclusive im 20-Speichen-Design
2-teilig, Größe 10 J x 20 mit Reifen 295/40 R 20, inklusive Radlaufleisten². Ein Angebot der quattro GmbH



Aluminium-Gussräder Audi exclusive im 5-Segmentspeichen-Design¹
Größe 10 J x 21 mit Reifen 295/35 R 21, inklusive Radlaufleisten². Ein Angebot der quattro GmbH

¹Wahlweise auch in Titanoptik. ²Nicht bei Q7 V12 TDI quattro. ³Wahlweise auch hochglanzpoliert, einfarbig.

Räder/Reifen Q7 V12 TDI quattro



All-Terrain-Reifen
mit Aluminium-Schmiederädern im 7-Arm-Design, Größe 7,5 J x 18 mit Reifen 235/60 R 18; die optimale Bereifung für den Betrieb im Gelände; zulässige Höchstgeschwindigkeit 190 km/h

Radschrauben diebstahlhemmend
nur durch den mitgelieferten Adapter zu lösen

Reifenreparaturset
mit 12-Volt-Kompressor und Reifendichtmittel unter der Ladebodenabdeckung im Gepäckraum; Höchstgeschwindigkeit 80 km/h

Reserverad
in der Größe 18 Zoll mit Reifen 235/60 R 18 oder 255/55 R 18. (Für Fahrzeuge ohne 3. Sitzreihe)

Reservefaltrad
inklusive Wagenheber im Gepäckraum, zulässige Höchstgeschwindigkeit 80 km/h

Reifendruck-Kontrollanzeige
optische und akustische Warnung bei Druckverlust an einem oder mehreren Rädern, Anzeige im Fahrerinformationssystem

Reifendruck-Kontrollsystem
überwacht während der Fahrt den eingestellten Luftdruck und die Temperatur der Laufräder, auch bei werkseitig gelieferten Winterrädern. Luftdrücke und Temperaturen der einzelnen Räder können im MMI-System angezeigt werden.

Bordwerkzeug
im Gepäckraum

Wagenheber
im Gepäckraum

Licht

Xenon plus inklusive Scheinwerfer-Reinigungsanlage
Scheinwerfer mit langlebiger Gasentladungstechnik für Abblend- und Fernlicht ermöglichen eine intensive Fahrbahnausleuchtung, gute Gleichmäßigkeit und Reichweite im Nah- und Fernbereich. Die automatisch-dynamische Leuchtweitenregulierung wirkt dem Blenden des Gegenverkehrs entgegen; Q7*: LED-Tagfahrlicht mit geringer Energieaufnahme; Q7 V12: LED-Tagfahrlicht mit jeweils 12 LEDs links und rechts im Stoßfänger mit geringer Energieaufnahme

Scheinwerfer

Halogenscheinwerfer in Freiformtechnik mit Klarglasabdeckung, elektrische Leuchtweitenregulierung, Tagfahrlicht, Blinkleuchte im Stoßfänger mit integrierter Parklichtschaltung und Standlicht

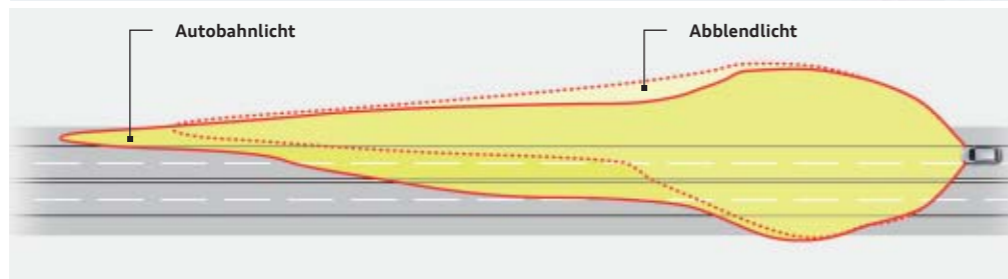
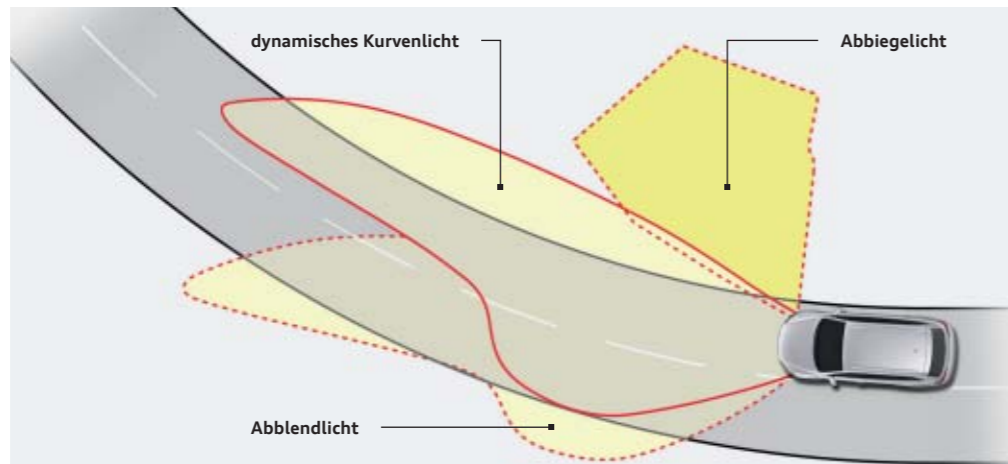
**adaptive light***

dynamisches Kurvenlicht durch schwenkbare Scheinwerfer; um den Kurvenverlauf besser auszuleuchten, schwenken die Scheinwerfer in einem Geschwindigkeitsbereich zwischen ca. 10 km/h und 110 km/h in die Kurve. (Q7: inklusive Abbiegelicht, leuchtet mit separater Lichtquelle bei langsamer Fahrt und eingeschlagener Lenkung den vorderen Seitenbereich des Fahrzeugs aus; bei über 110 km/h wird das Autobahnlicht aktiviert, bei dem die Hell-Dunkel-Grenze symmetrisch angehoben wird und das dadurch eine bessere Ausleuchtung in größerer Entfernung bietet. Nur in Verbindung mit Xenon plus bestellbar)

Fernlichtassistent

erkennt im Rahmen der Systemgrenzen selbstständig Scheinwerfer des Gegenverkehrs, Rückleuchten von anderen Verkehrsteilnehmern und Ortschaften. Je nach Verkehrssituation wird das Fernlicht automatisch ein- oder ausgeschaltet. Das System verbessert somit die Sicht des Fahrers und sorgt für einen Zugewinn an Komfort durch entspannteres Fahren.

Innenbeleuchtung

mit Abschaltverzögerung und Kontaktschaltern an allen Türen, umfasst Ausstiegleuchten vorn, Fußraumleuchten vorn und Gepäckraumbeleuchtung sowie Leseleuchten jeweils 2-fach vorn und hinten sowie einfach im Bereich der optionalen 3. Sitzreihe, mit optimierter Ausleuchtung

Kardanische Leseleuchten Audi exclusive

2 Stück, im Fond, zur zusätzlichen Ausleuchtung (im Bereich der 2. Sitzreihe), Lichtkegel der Leseleuchten manuell verstellbar. (Nicht in Verbindung mit Panorama-Glasdach bestellbar.) Ein Angebot der quattro GmbH

Lichtpaket

beinhaltet Vorfeld-Beleuchtung unter den Außenspiegeln, Ambientebeleuchtung der Mittelkonsole in LED-Technik, beleuchtete Bedienelemente der Luftausströmer in der Instrumententafel und der Mittelkonsole hinten, aktive Türückstrahler in den Türen vorn und hinten, Fußraumbeleuchtung vorn und hinten in LED-Technik, Einstiegsbeleuchtung hinten sowie beleuchtete Aschenbecher hinten und Ambientebeleuchtung in den Türen

Türrückstrahler

vorn und hinten, passiv

Licht**LED-Heckleuchten**

Blinker, Schlusslicht und Bremslicht in energiesparender LED-Technik, Rückfahrleuchten in Weiß; Nebelschlussleuchten und – bei geöffneter Gepäckraumklappe – Heckleuchten im Leuchtenband des Stoßfängers; 3. Bremsleuchte hochgesetzt im Dachkantenspoiler

Nebelscheinwerfer

in die Frontschürze integriert, zur besseren Ausleuchtung der Fahrbahn bei schlechten Sichtverhältnissen

Scheinwerfer-Reinigungsanlage

arbeitet mit Wasser und Hochdruck – für gute Leuchtkraft und bessere Sicht

Licht-/Regensensor

zur Steuerung der automatischen Fahrlichtschaltung und der Scheibenwischer, inklusive Coming-Home-/Leaving-Home-Funktion: automatisches Einschalten/verzögertes Ausschalten der Nebelscheinwerfer, des Schlusslichtes, der Heckleuchten und der Kennzeichenbeleuchtung beim Abstellen/Öffnen des Fahrzeugs. (Q7 V12: ohne Nebelscheinwerfer)

Spiegel**Außenspiegel mit integriertem LED-Blinker**

elektrisch einstell- und beheizbar, Spiegelglas konvex, plan oder asphärisch; Gehäuse in Wagenfarbe lackiert. (Q7 V12: zusätzlich automatisch abblendend; Gehäuse in Aluminium matt)

außerdem wahlweise:

elektrisch anklappbar

automatisch abblendend

automatisch abblendend und mit Memory-Funktion

Innenspiegel

abblendbar, in Dachhimmelfarbe

außerdem wahlweise:

automatisch abblendend mit Licht-/Regensensor

erkennt mithilfe einer Fozelle zu helles Scheinwerferlicht von hinten und dunkelt sich daraufhin selbstständig ab, abschaltbar; auf Wunsch mit digitaler Kompassanzeige; diese ermöglicht eine digitalisierte Anzeige der aktuellen Himmelsrichtung. Die 8 Himmelsrichtungen werden in englischer Sprache angezeigt (N, NE, E, SE, S, SW, W, NW).

Dachsysteme**Panorama-Glasdach***

3-teilig, reicht bis zur 3. Sitzreihe, elektrische Betätigung zum Aufstellen und Öffnen des vorderen Glasteils sowie zum Aufstellen des hinteren Glasteils, getönter Glaseinsatz, einstellbarer, feinmaschiger Sonnenschutz über die gesamte Glasfläche, vorn elektrisch und hinten manuell, Komfortschließung von außen über die Zentralverriegelung; sorgt durch die helle Innenraumatmosfera für ein offenes Raumgefühl und ausgestellt für eine angenehme Frischluftzufuhr während der Fahrt. (Wahlweise auch dunkler getönt)

Schließsysteme
<p>Funkfernbedienung für die Zentralverriegelung, in den Fahrzeugschlüssel integriert, öffnet und verriegelt auf Fingerdruck Türen, Fenster, Gepäckraum- und Tankklappe – mit variablem Wechselcode. Der Verriegelungszustand des Fahrzeugs wird über eine Kontrollleuchte im Schlüssel angezeigt.</p>

Komfortschlüssel
<p>Zugangs- und Wegfahrberechtigungssystem mittels automatischen Datenaustauschs zwischen Fahrzeug und Schlüssel; der Schlüssel muss zum Öffnen und Starten des Fahrzeugs lediglich mitgeführt werden; Starten und Abstellen des Motors über die Engine-Start-Stop-Tasten in der Mittelkonsole; Verriegelung des Fahrzeugs von außen über Taster an allen Türgriffen</p>

Wegfahrsperr elektronisch
<p>integriert in das Motorsteuergerät, automatische Aktivierung durch den Fahrzeugschlüssel</p>

Gepäckraumklappe elektrisch öffnend und schließend
<p>Öffnen über Taste auf dem Fahrzeugschlüssel, Taste in der Fahrertürverkleidung oder Softtouch-Taste in der Griffmulde an der Gepäckraumklappe, Schließen über die Taste an der Innenseite der Gepäckraumklappe, mit Zuziehhilfe und programmierbarem Öffnungswinkel der Gepäckraumklappe</p>

Garagentoröffner (HomeLink)
<p>programmierbare Funkfernbedienung, Bedientasten in das Dachmodul vorn integriert; kann zum Öffnen von Garagen- und Außentoren verwendet werden; Steuerung von Sicherheitssystemen und Beleuchtungsanlagen möglich. Weitere Informationen erhalten Sie bei Ihrem Audi Partner.</p>

Diebstahlwarnanlage
<p>inklusive Innenraumüberwachung und Abschleppschutz durch Neigungswinkelsensor, abschaltbar; bordspannungsunabhängiges Signalhorn (Back-up-Horn); Überwachung von Türen, Motor- und Gepäckraum</p>

Vorbereitung für Ortungsassistent
<p>Vorbereitung zur Anbindung eines Ortungsassistenten, mit dem das entwendete Fahrzeug lokalisiert werden kann</p>

Zündschloss
<p>elektronisch, Zündschlüssel mit integriertem Chip speichert die bei einer Serviceannahme relevanten Servicedaten des Fahrzeugs automatisch ab.</p>

Verglasung
<p>Wärmeschutzverglasung grün getönt</p>

Doppel-/Akustikverglasung
<p>Front- und Seitenscheiben in Verbundsicherheitsglas, 2 Scheiben, die durch eine Kunststoffolie miteinander verbunden sind; Verbesserung von Außengeräuschdämmung und Einbruchschutz; wahlweise mit oder ohne abgedunkelte Scheiben hinten</p>

Scheiben abgedunkelt (Privacy Verglasung)
<p>Heckscheibe, hintere Türscheiben und Seitenscheiben hinten abgedunkelt, wahlweise mit oder ohne Doppel-/Akustikverglasung</p>

Frontscheibe
<p>in Wärmeschutzverglasung, aus Verbundglas mit grauem Colorstreifen am oberen Rand</p>

Verglasung
<p>Heckscheibe beheizbar, mit Zeitschaltung und integrierter Scheibenantenne</p>

Scheibenwaschanlage
<p>2-Stufen-Schaltung, Automatikschaltung, Tipp-Wisch-Kontakt, Wasch-Wisch-Automatik, automatisches Nachwischen ca. 5 Sekunden nach dem letzten Wasch-Wisch-Vorgang, inklusive Scheibenwaschdüsen beheizt; Heckscheibenwischer mit Wasch-Wisch-Automatik</p>

Sonnenblenden
<p>klapp- und schwenkbar, auf der Fahrer- und Beifahrerseite, mit abdeckbarem, beleuchtetem Make-up-Spiegel</p>

Doppelsonnenblende
<p>für Fahrer und Beifahrer, gleichzeitiger Sonnenschutz nach vorn und zur Seite möglich, Lücke zum Türpfosten kann durch ausziehbare Verlängerung geschlossen werden.</p>

Sonnenschutzrollo
<p>manuell für die Heckscheibe</p>

Sonnenschutzrollo manuell für die Heckscheibe und für die Türscheiben hinten
<p>schützt die Fondpassagiere vor direkter Sonneneinstrahlung</p>

Weitere Außenausstattungen

Glanzpaket
<p>Fensterschachtleisten außen in Aluminiumoptik (Q7 V12: in Aluminium matt), B- und C-Säulen-Verkleidung außen in Schwarz glänzend</p>

Vorrüstung für Anhängervorrichtung
<p>inklusive Vorverkabelung, Stoßfängerabdeckung und Kühlungsmaßnahmen für eine Anhängelast bei Nachrüstung von maximal 2.500 kg</p>

Anhängervorrichtung*
<p>mechanisch: Kugelkopf abnehmbar und abschließbar, 13-polige Steckdose mit Abdeckung; die abgenommene Anhängervorrichtung findet in der Reserveradmulde Platz; inklusive Gespannstabilisierung über das elektronische Stabilisierungsprogramm ESP</p>

elektrisch:
<p>Kugelkopf elektrisch schwenkbar, Bedienung über Taster im Gepäckraum; inklusive Gespannstabilisierung über das elektronische Stabilisierungsprogramm ESP; passend für Anhänger mit Glühlampen- wie auch mit LED-Beleuchtung</p>

Weitere Außenausstattungen

Volllackierung mit Aluminiumoptik Exterieur
<p>Zierleisten an Stoßfänger vorn und hinten sowie Türabdeckungen und Einleger in den Türgriffen in Aluminiumoptik, inklusive Volllackierung der Stoßfängerunterteile und Türaufsatzleisten in Wagenfarbe, Unterfahrschutz farblich abgesetzt</p>

Optikpaket Schwarz Audi exclusive
<p>Kühlergrill und Kennzeichenträger in Mattschwarz, Rahmen des Kühlergrills in Schwarz hochglänzend, Fensterschachtleisten in Schwarz. Ein Angebot der quattro GmbH</p>

Stoßfänger
<p>sportlich betonte Stoßfänger und große seitliche Lufteinlässe mit hochglänzend schwarz lackierten horizontalen Gitterstäben; dynamisch ausgeformte Radlaufverbreiterungen; markante Verbreiterungen im unteren Bereich der Türen und Schweller</p>

Audi Singleframe
<p>hochglänzend schwarz lackiert; Zierrahmen einteilig um den Kühlergrill, verchromt, mit vertikal stehenden Chromstreben (Q7 V12: Doppel-Chromstreben); mit blanken Audi Ringen, mittig</p>

Dachreling
<p>einteilig – fugenlos, stabil und aerodynamisch, betont die coupéhafte Dachlinie; in Aluminium eloxiert (Q7 V12: in Aluminium matt), auf Wunsch in Schwarz</p>

Abgasendrohre
<p>2-flutig (bei 3.0 TFSI quattro [245 kW] und 4.2 TDI quattro mit Blende; Q7 V12: mit ovalen Endrohrblenden)</p>

Endrohrblenden
<p>Passende Endrohrblenden sind über Audi Original Zubehör erhältlich. Weitere Informationen erhalten Sie bei Ihrem Audi Partner.</p>

Modellbezeichnung/Schriftzug
<p>am Heck; quattro Schriftzug am Heck, im Kühlergrill und beifahrerseitig in der Armaturentafel; Kennzeichnung „TDI clean diesel“ an der Heckscheibe (nur für 3.0 TDI clean diesel quattro); bei 3.0 TFSI quattro (245 kW) V6 T-Schriftzug auf den vorderen Kotflügeln; Q7 V12 TDI quattro: V12-Kennzeichnung an den vorderen Kotflügeln, Kennzeichnung V12 TDI quattro auf der Gepäckraumklappe; auf Wunsch auch ohne Modellbezeichnung</p>

Unterfahrschutz
<p>vorn und hinten</p>

Sitze/Sitzkomfort

3. Sitzreihe
<p>2 Sitze im Fond mit klappbaren Kopfstützen und 2 zusätzlichen ISOFIX-Kindersitzbefestigungen, teilbar und flach umklappbar für einen ebenen Ladeboden, für Personen bis 1,60 m Körpergröße, mit optimiertem Komforteinstieg und Längseinstellung für die 2. Sitzreihe</p>

Sitze hinten (2. Sitzreihe), 5 bzw. 7 Sitzplätze (in Kombination mit 3. Sitzreihe)
<p>mit Lehnenneigungseinstellung und Einstellung der Gurthöhe auf den äußeren Sitzplätzen, Rücksitzlehne teilbar im Verhältnis 40 : 60 oder vollständig umklappbar, ergibt einen ebenen Ladeboden; inklusive Durchladeeinrichtung</p>

4-Wege-Lendenwirbelstütze
<p>elektrisch, für Fahrer- und Beifahrersitz, mit elektrischer Vertikal- und Horizontaleinstellung</p>

Vordersitze elektrisch einstellbar
<p>Längspositionierung, Sitzhöhe sowie Sitz- und Lehnenneigung mit elektrischer Einstellung; inklusive elektrischer 4-Wege-Lendenwirbelstütze</p>

Längseinstellung für die 2. Sitzreihe
<p>Sitzlängseinstellung manuell, 80 mm nach vorn und 20 mm nach hinten, zur Vergrößerung der Beinfreiheit oder des Gepäckraumvolumens</p>

Sitze/Sitzkomfort

**Komfortsitze in der 2. Sitzreihe, 6 Sitzplätze (in Kombination mit 3. Sitzreihe)**

2 komfortable Einzelsitze in der 2. Sitzreihe, flach umklappbar für einen ebenen Ladeboden, mit Komfortestieg, Längseinstellung und großzügiger Mittelkonsole mit höhenverstellbarer Armauflage, Staufach und 2 Getränkehaltern. Nur in Kombination mit der 3. Sitzreihe. Der Wagen bietet dann insgesamt Platz für 6 Personen.

Memory-Funktion für den Fahrersitz

Fahrersitz elektrisch einstellbar, Memory-Funktion für Sitzeinstellung, Außenspiegel und Lenkrad (bei elektrischer Lenkradverstellung)

Memory-Funktion für die Vordersitze

Fahrer- und Beifahrersitz elektrisch einstellbar, Memory-Funktion für Sitzeinstellung, Außenspiegel und Lenkrad (bei elektrischer Lenkradverstellung)

**Komfortmittellarmlehne vorn**

für Fahrer und Beifahrer, mit aufklappbarem Staufach auf der Fahrerseite, einem Getränkehalter vorn auf der Beifahrerseite sowie einem weiteren Getränkehalter in der Armlehne auf der Beifahrerseite (aufklappbar), mit Staufach (nicht bei CD-Wechsler) unter der Mittellarmlehne

Mittellarmlehne vorn

für Fahrer und Beifahrer, aufklappbar, mit Staufach (nicht bei CD-Wechsler) unter der Mittellarmlehne, inklusive zweier Getränkehalter

Mittellarmlehne hinten

in der Rücksitzlehne, klappbar, inklusive zweier Getränkehalter

Sitze/Sitzkomfort

Kopfstützen

vorn manuell in der Höhe einstellbar, hinten außen klappbar

Sitzheizung vorn

für Fahrer- und Beifahrersitz, beheizt Sitzflächen, Lehnen und bei Sportsitzen oder Lederausstattung zusätzlich die Sitzwangen; die Sitzheizung ist für jeden Sitz individuell mehrstufig einstellbar; besonders angenehm im Winter

Sitzheizung vorn und hinten

für Fahrer- und Beifahrersitz sowie die äußeren Sitzplätze der 2. Sitzreihe, beheizt Sitzflächen, Lehnen und bei Sportsitzen oder Lederausstattung zusätzlich die Sitzseitenwangen der Vordersitze; die Sitzheizung ist für jeden Sitz individuell mehrstufig einstellbar; besonders angenehm im Winter

Kindersitzbefestigung ISOFIX

für die äußeren Sitzplätze der 2. Sitzreihe, Normhalterung zur praktischen Befestigung von Kindersitzen nach ISO-Norm, inklusive separater elektrischer Kindersicherung der hinteren Türen. Den passenden Kindersitz erhalten Sie bei Ihrem Audi Partner.

Kindersitzbefestigung ISOFIX für den Beifahrersitz

mit Deaktivierungsschalter für Beifahrerairbag, Normhalterung zur praktischen Befestigung von Kindersitzen nach ISO-Norm, den passenden Kindersitz erhalten Sie bei Ihrem Audi Partner.

Lenkräder/Wählhebel/Bedienelemente

**Lederlenkrad im 4-Speichen-Design**

mit Fullsize-Airbag, in Höhe und Abstand mechanisch einstellbar

**Multifunktions-Lederlenkrad im 4-Speichen-Design**

mit Fullsize-Airbag, zur Bedienung von MMI-System, Radioanlage, Audi music interface, Sprachdialogsystem und Telefon bzw. Handy (falls zusätzlich vorhanden); wahlweise beheizbar (abschaltbar), Bedienfelder in Aluminiumoptik. Optional: beheizbar, mit Schaltwippen (Q7 V12: Schaltwippen in Chromoptik) hinter dem Lenkrad zum Wechseln der Fahrstufen

**Multifunktions-Sportlederlenkrad im 3-Speichen-Design**

mit Fullsize-Airbag, zur Bedienung von MMI-System, Radioanlage, Audi music interface, Sprachdialogsystem und Telefon bzw. Handy (falls zusätzlich vorhanden); wahlweise mit Schaltwippen (Q7 V12: Schaltwippen in Chromoptik) hinter dem Lenkrad zum Wechseln der Fahrstufen; Bedienfelder in Aluminiumoptik

Lenkradeinstellung elektrisch

in Höhe und Abstand einstellbar, mit Ein- und Ausstiegsautomatik – damit Sie Ihre gewünschte Fahrposition bequem einstellen können

**Lenkradkranz mit Holzsegment**

erhältlich als Multifunktions-Lederlenkrad mit/ohne Schaltfunktion im 4-Speichen-Design, mit Holzsegment in Nussbaumwurzelholz natur und Leder schwarz. Ein Angebot der quattro GmbH

Lenkradkranz Audi exclusive mit Holzsegment

individualisiert mit Audi exclusive-Holz und -Leder, erhältlich im 4-Speichen-Design. Ein Angebot der quattro GmbH

Bedienelemente Audi exclusive in Leder

belederte Umfänge: Lenkradkranz, Schalthebelknopf und Schalthebelmanschette. Ein Angebot der quattro GmbH

Lenkräder/Wählhebel/Bedienelemente

Wählhebelknauf mit Holzsegment
in Nussbaumwurzelholz natur, Olivescheholz beige oder Tamoholz dunkelbraun. Ein Angebot der quattro GmbH

Wählhebelknauf Audi exclusive mit Holzsegment
Wählhebelknauf individualisiert mit Audi exclusive-Holz. Ein Angebot der quattro GmbH

Wählhebelknauf
in Aluminiumoptik

Wählhebelknauf in Leder
mit Zierring

Klimatisierung

Komfortklimaautomatik 4-Zonen
zusätzlich zur Komfortklimaautomatik Temperatureinstellung und Luftverteilung auch hinten links und rechts getrennt einstellbar, Luftaustrittsdüsen in der C-Säule, Klimabedienteil für den Fond in der Mittelkonsole hinten, Fondfunktionen auch über vorderes Klimabedienteil einstellbar; inklusive eines zusätzlichen Klimageräts

Komfortklimaautomatik
mit sonnenstandsabhängiger Regelung, getrennte Temperatur- und Luftverteilung für Fahrer- und Beifahrerseite, indirekte Belüftung, Klimatisierung des Fondraums über Luftausströmer in den B-Säulen und der Mittelkonsole hinten, automatische Umluftregelung durch Luftgütesensor, Taste für Schnellentfrostung, kombinierter Schadstoff- und Pollenfilter, Schlüsselkennung

Standheizung/-lüftung
mit Timer und separater Funkfernbedienung mit Funktionsrückmeldung; für einen angenehmen Aufenthalt im Fahrzeug, auch wenn Sie nicht unterwegs sind; die Heizung erwärmt den Innenraum und befreit die Scheiben von Eis. Die Standlüftung führt Frischluft zu und senkt die Innenraumtemperatur.

Gepäckversicherungs- und Ablagesysteme

Doppelter Ladeboden
mit darunterliegender Schmutzwanne bei Fahrzeugen ohne vollwertiges Reserverad; Ablagefach hinter der 2. Sitzreihe bei Fahrzeugen ohne 3. Sitzreihe, praktisch zu reinigen

Ablagefächer
in der Türverkleidung vorn und hinten, in der Mittelkonsole vorn und im Dachmodul, Schublade unter dem Beifahrersitz

Handschuhfach
auf der Beifahrerseite, mit Beleuchtung und Klimatisierung, Öffnung über Schalter in der Armaturentafel

Ablagenetze
im Frontbereich der Mittelkonsole auf der Beifahrerseite

Gepäckversicherungs- und Ablagesysteme

Ablagefach
mit Gummimatte in der Mittelkonsole vorn

Ablagepaket
Ablagenetz an der Rückseite der Vordersitzlehnen, Netz an der Gepäckraumseitenverkleidung sowie Kombinetz im Gepäckraum

Ablagepaket mit Klapptisch
Klapptisch an der Rückseite der Vordersitzlehnen, Netz an der Gepäckraumseitenverkleidung sowie Kombinetz im Gepäckraum

Klapptische
an der Rückseite der Vordersitzlehnen

Getränkehalter
2-fach in der Mittelarmlehne vorn, 2-fach in der Mittelarmlehne hinten sowie 2-fach in der Seitenverkleidung im Bereich der optionalen 3. Sitzreihe – dient bei Nichtgebrauch als Aufnahme für die Gepäckraumabdeckung

Flaschenhalter
zur Unterbringung von Flaschen bis zu einer Größe von 1,5 Litern in den Türverkleidungen vorn und hinten, insgesamt 4 Stück

Kleiderhaken
2-fach im Dachbereich hinten, zusätzlich an den B-Säulen links und rechts einfach

Trennnetz
karosserieseitig oder an der umgeklappten Rücksitzlehne zu befestigen, sowohl bei hochgestellter oder einseitig umgeklappter als auch bei ganz umgeklappter Rücksitzlehne hilfreich; herausnehmbar

Verzurrösen
4-fach im Gepäckraum, zur Sicherung von Ladegut



Schienensystem mit Fixierset
mit variablen Verzurrösen; inklusive Teleskopstange und Befestigungsgurt, zur individuellen Aufteilung des Gepäckraums und zur Fixierung von Gegenständen

Wendematte
für den Gepäckraum, einseitig Velours bzw. gummiert, zur Abdeckung des Gepäckraums auch bei umgeklappter Rücksitzlehne, mit ausfaltbarer Schutzfolie für die Ladekante und den Stoßfänger

Durchladeeinrichtung mit entnehmbarer Ski-/Snowboardtasche
durch Einhängegurt fixierbar, für den praktischen Transport von langen Gegenständen, z. B. bis zu 4 Paar Ski mit bis zu 200 cm Länge oder 2 Snowboards; inklusive Mittelarmlehne hinten mit Getränkehaltern

Gepäckraum
großvolumig, mit großer Durchladebreite, Gepäckraumtriegelung mit Softtouch-Funktion (Entriegelung mit elektrischer Unterstützung)

Gepäckraumabdeckung
mit Einhandbedienung ausziehbar, herausnehmbar, mit geteilter Abdeckung, adaptierbar an die Lehnenneigung der 2. Sitzreihe

Gepäckraumabdeckung faltbar
ausziehbar, herausnehmbar, in der Mitte zu falten, im doppelten Ladeboden zu verstauen, inklusive Befestigungsadapter und Aufbewahrungstasche, zusätzlich beigelegt

Fahrradhalter im Gepäckraum
zum Transport von bis zu 2 Fahrrädern bis 26 Zoll Radgröße (z. B. Mountainbikes) geeignet (nicht in Verbindung mit Bang & Olufsen Advanced Sound System bestellbar)

Weitere Innenausstattungen

Kühlbox Audi exclusive
mit Kompressor-Kühltechnik, 2 mögliche Temperatureinstellungen: -6°C gefrieren, +6°C kühlen; Volumen für vier 0,5-Liter-Flaschen liegend. Ein Angebot der quattro GmbH

Fußraumauskleidung in Teppich Velours
wahlweise in Teppich Fresko, auf die Interieurfarbe abgestimmt. (Über Designpakete bestellbar)

Fußmatten vorn und hinten
aus Velours oder Fresko (2-farbig im Design Multicolor Schlinge), abgestimmt auf die jeweilige Fußraumauskleidung

Teppich und Fußmatten Audi exclusive
mit Lederkeder, vorn und hinten, Matte und Keder farblich individuell wählbar in verschiedenen Audi exclusive-Farben. Ein Angebot der quattro GmbH

Einstiegsleisten mit Aluminiumeinlage

Pedale in Aluminiumoptik

Weitere Innenausstattungen

Fensterheber

vorn und hinten elektrisch, mit Überschusskraftbegrenzung, Tipp-auf- und Tipp-zu-Funktion; Komfortöffnung/-schließung über Zentralverriegelung

Türverkleidungen

im inneren Feld mit Stoffbezug, integrierte Armlehnen, farblich abgestimmt auf die Interieurfarbe

Armaturentafel

hinterschäumt, mit schwarz oder beige abgesetzter Abdeckung

Mittelkonsole

mit Klimabedienteil, Aschenbecher, Wählhebel, MMI-Terminal, Zigarettenzünder, 12-Volt-Steckdose

Zigarettenzünder und Aschenbecher

in der Mittelkonsole vorn

Haltegriffe

4-fach, klappbar, jeweils im Dachbereich versenkt

Steckdosen 12 Volt

in der Mittelkonsole vorn, hinten rechts im Gepäckraum sowie 2-fach in der Mittelkonsole hinten

MMI® und Navigationssysteme

Audi connect

Vernetzte Mobilität. Der Begriff Audi connect bündelt alle Anwendungen und Entwicklungen, die heutige und künftige Audi Modelle mit dem Internet, dem Besitzer und der Infrastruktur verbinden. Audi connect schafft Infotainment- und Entertainmentfunktionen und hebt Komfort sowie den Spaß am Automobil auf ein neues Niveau. Über ein im Bluetooth-Autotelefon online integriertes UMTS-Modul und eine SIM-Karte des Kunden im Fahrzeug werden im Audi Q7 (und Q7 V12 TDI quattro) Online-Informationen (wie Navigation mit Point-of-Interest-Suche, Google Earth-Bildern und Street View, Wetter, Nachrichten, Audi Verkehrsinformationen online^{1,2}, Internetradio³) direkt in das Fahrzeug übermittelt und integriert. Die optionale Audi MMI Navigation plus (Q7 V12: serienmäßig) ermöglicht die Nutzung dieser Audi connect-Dienste. Dank eines WLAN-Hotspots kann während der Fahrt im Fond oder im Stand über ein mobiles Endgerät auf das Internet zugegriffen werden. Wichtige Hinweise: Audi connect-Dienste sind nur mit Mobiltelefonverträgen mit Datenoption und nur innerhalb der Abdeckung der Mobilfunknetze verfügbar. Durch den Empfang von Datenpaketen aus dem Internet können, abhängig von Ihrem Mobilfunktarif und insbesondere beim Betrieb im Ausland, zusätzliche Kosten entstehen: Aufgrund des hohen Datenvolumens wird die Verwendung einer Daten-Flatrate dringend empfohlen! Nähere Informationen erhalten Sie von Ihrem Mobilfunkanbieter. Audi connect steht mit Ausnahme von der Türkei, Malta, Zypern und Island in allen Ländern Europas zur Verfügung. In Russland nur im Großraum Moskau und St. Petersburg. Unter Umständen ist für die Nutzung der Audi connect-Dienste und des WLAN-Hotspots ein kostenpflichtiger separater Mobilfunkvertrag notwendig. Nähere Informationen erhalten Sie von Ihrem Mobilfunkanbieter. Über die Verfügbarkeit der einzelnen Audi connect-Dienste in Ihrem Fahrzeug informiert Sie Ihr Audi Partner. Auf Wunsch können Sie ab Werk Ihren Audi mit einem WLAN-Hotspot für drahtlosen Internetzugang ausstatten lassen. Die Ausstattung mit einem WLAN-Hotspot ist optional (Q7: nur in Verbindung mit MMI® Navigation plus bestellbar). Einfache Bedienung über MMI® Navigation plus, ein Multifunktions-Lenkrad oder Sprachdialogsystem. Der WLAN-Hotspot ist integriert, wenn Sie ein Bluetooth-Autotelefon online bestellen.



MMI® Navigation plus

inklusive Navigationsdaten (Festplatte), hochauflösendem 7-Zoll-Farbdisplay mit hochwertiger Kartendarstellung und Topografie-Karteneinfärbung, Anzeige von vielen Sehenswürdigkeiten und Stadtmodellen in 3D, Wahl aus 3 Alternativrouten, Scrollen entlang der Route, Manövrieren in der Karte mit Joystick im Steuerungsknopf, Vorlesen der TMCpro-Meldungen, Routeninfo in Splitscreendarstellung (Manöverpunkte, Points of Interest an Autobahnen, TMCpro auf Route), Kreuzungsdetailkarte und Spurempfehlung, dynamische Zielführung mit TMCpro (soweit verfügbar), Sprachdialogsystem (Zieleingabe über Ganzworteingabe in einem Satz), zusätzliche Pfeildarstellung im Fahrerinformationssystem mit Farbdisplay, Bluetooth-Schnittstelle mit Bluetooth-Audiostreaming, Audi sound system, Radio mit 3-fach-Tuner und Phasendiversity, Festplatte auch als Speicher für Musik nutzbar (20 GB), MP3-, WMA-, AAC- und MPEG-4-fähiges DVD-Laufwerk, auch nutzbar für Musik- und Video-DVDs, 2 SDHC-Kartenleser (für bis zu 32 GB), Audi music interface (Anbindung Apple iPod ab 4. Generation, Musikfunktionalität Apple iPhone sowie USB-Speichermedien und MP3-Player). In Kombination mit Bluetooth-Autotelefon online ist die Nutzung von Audi connect-Diensten (z. B. Navigation mit Google-Earth-Bildern und Street View, Wetter und Nachrichten, Audi Verkehrsinformationen online) möglich. (Nur in Verbindung mit Fahrerinformationssystem mit Farbdisplay und einem Multifunktions-Lederlenkrad bestellbar)

MMI® und Navigationssysteme

MMI® Radio

integriertes Bedienkonzept, bestehend aus MMI-Terminal (Bedieneinheit) und MMI-Display (6,5-Zoll-Farbdisplay in Armaturentafel), zusätzliche Anzeige im Instrumenteneinsatz, Grundpersonalisierung von Fahrzeugfunktionen, integrierte Radioanlage mit Phasendiversity für optimalen Empfang, Single-CD-Laufwerk (unterstützt Audio-CDs)

MMI® Radio plus

integriertes Bedienkonzept, wie MMI Radio, zusätzlich 2 SDHC-Kartenleser, Audi sound system und TP-Memo (automatische Speicherung von Verkehrsnachrichten); SDHC-Kartenleser und Single-CD-Laufwerk unterstützen MP3 und WMA.

MMI® Navigation

inklusive Navigationsdaten (DVD), 6,5-Zoll-Farbdisplay mit hochwertiger Kartendarstellung und zahlreichen detaillierten Anzeigemöglichkeiten, Sprachbedienung (Zieleingabe über Buchstabieren), dynamische Zielführung mit TMC (soweit verfügbar), MP3- und WMA-fähiges DVD-Laufwerk für Navigationsdaten (DVD), zusätzliche Pfeildarstellung im Fahrerinformationssystem mit Farbdisplay, Audi sound system, Radio mit Doppeltuner, Phasendiversity, 2 SDHC-Kartenleser für bis zu 32 GB. (Nur in Verbindung mit Fahrerinformationssystem mit Farbdisplay und einem Multifunktions-Lederlenkrad bestellbar)

Navigationsdaten (DVD)

enthält Navigationsdaten für die Länder (soweit digitalisiert): Albanien, Andorra, Belgien, Bosnien-Herzegowina, Bulgarien, Dänemark, Deutschland, Estland, Finnland, Frankreich, Gibraltar, Griechenland, Großbritannien, Irland, Island, Italien, Kosovo, Kroatien, Lettland, Liechtenstein, Litauen, Luxemburg, Mazedonien, Moldawien, Monaco, Montenegro, Niederlande, Norwegen, Österreich, Polen, Portugal, Rumänien, Russland, San Marino, Schweden, Schweiz, Serbien, Slowakische Republik, Slowenien, Spanien (inklusive Kanaren), Tschechische Republik, Ukraine, Ungarn, Vatikanstadt, Weißrussland

¹ Die Audi Verkehrsinformationen online stehen Ihnen in folgenden Ländern zur Verfügung: Deutschland, Österreich, Schweiz, Belgien, Luxemburg, Frankreich, Italien.

² Nutzungsrecht für Audi Verkehrsinformationen online für 36 Monate ab Erstzulassung ohne zusätzliche Nutzungsgebühren. Gerne informiert Sie Ihr Audi Partner über Verlängerungsoptionen und dabei eventuell anfallende Kosten.

³ Über den genauen Einsatztermin informieren Sie sich bitte bei Ihrem Audi Partner.

Navigationsdaten (Festplatte)

enthält Navigationsdaten für die Länder (soweit digitalisiert): Europa: Albanien, Andorra, Belgien, Bosnien-Herzegowina, Bulgarien, Dänemark, Deutschland, Estland, Finnland, Frankreich, Gibraltar, Griechenland, Großbritannien, Irland, Island, Italien, Kosovo, Kroatien, Lettland, Liechtenstein, Litauen, Luxemburg, Mazedonien, Moldawien, Monaco, Montenegro, Niederlande, Norwegen, Österreich, Polen, Portugal, Rumänien, Russland, San Marino, Schweden, Schweiz, Serbien, Slowakische Republik, Slowenien, Spanien (inklusive Kanarischer Inseln), Tschechische Republik, Ukraine, Ungarn, Vatikanstadt, Weißrussland; Nordamerika: Bahamas, Kanada, Mexiko, Puerto Rico, USA (inkl. Alaska, Hawaii, Virgin Islands); Weitere Regionen: AGCC (Bahrain, Katar, Kuwait, Oman, Saudi-Arabien, Vereinigte Arabische Emirate), Australien, China, Hongkong, Japan, Macao, Malaysia, Neuseeland, Singapur, Südafrika

Fahrerinformationssystem

versorgt Sie auf einem Monochromdisplay mit Informationen von Bordcomputer, Auto-Check-System, Anzeigumfängen des MMI-Systems sowie digitaler Geschwindigkeitsanzeige. Das integrierte Effizienzprogramm unterstützt Sie mit Verbrauchsdatenübersichten, der Anzeige von Zusatzverbrauchern und Sparhinweisen für besonders ökonomisches Fahren.

Fahrerinformationssystem mit Farbdisplay

versorgt Sie auf einem hochauflösenden Display mit Informationen von Bordcomputer, Auto-Check-System, Anzeigumfängen des MMI-Systems sowie digitaler Geschwindigkeitsanzeige. Das integrierte Effizienzprogramm unterstützt Sie mit Verbrauchsdatenübersichten, der Anzeige von Zusatzverbrauchern und Sparhinweisen für besonders ökonomisches Fahren.

Radio- und TV-Anlagen



Bang & Olufsen Advanced Sound System

Surround-Sound-Wiedergabe über 14 Lautsprecher mit jeweils eigener, separater Endstufe und exklusiven Lautsprecherabdeckungen aus Aluminium; Centerspeaker sowie 2 automatisch ausfahrende akustische Linsen auf der Instrumententafel für äußerst detailgetreue akustische Darbietung an jedem Sitzplatz; je 1 Mitteltöner und Tieftöner in den vorderen Türen, je 1 Hochtöner und Tieftöner in den hinteren Türen, 1 Subwoofer in der Reserveradmulde und 2 Surround-Lautsprecher in der D-Säule; dynamische Fahrgeräuschkompensation; 14-Kanal-Verstärker; hocheffiziente ICE-Power-Endstufen mit einer Gesamtleistung von über 1.000 Watt. In Verbindung mit der MMI Navigation plus und dem integrierten DVD-Laufwerk ist die Wiedergabe von 5.1 Surround Sound möglich. (Nur in Verbindung mit 3.0 TDI clean diesel quattro, 4.2 TDI quattro, 3.0 TFSI und Q7 V12 bestellbar)

Digitaler Radioempfang (DAB)

zusätzlich zum analogen Senderangebot Empfang von digital ausgestrahlten Radiosendern nach DAB-Standard, Empfang von DAB+ und DMB Audio, der DAB-Doppeltuner sucht permanent nach alternativen Empfangsfrequenzen des eingestellten Senders, gleichzeitig wird die Senderliste aktualisiert. Bitte beachten: Empfang abhängig von lokaler digitaler Netzverfügbarkeit. (Nur in Verbindung mit MMI Radio plus oder einem Navigationssystem und Doppel-/Akustikverglasung bestellbar)

TV-Empfang

Empfang von digital (DVB-T) ausgestrahlten unverschlüsselten Fernsehsendern (MPEG-2- oder MPEG-4-Standard), DVB-T-Audio-Sendern, Teletext und Electronic Program Guide (EPG). Externer AV-IN-Anschluss über Adapterkabel (über Audi Original Zubehör erhältlich). Bitte beachten: TV-Empfang abhängig von digitaler Netzverfügbarkeit. Keine AV- oder TV-Video-Ausgabe im Fahrbetrieb (Audio-Ausgabe auch im Fahrbetrieb verfügbar). (Nur in Verbindung mit MMI Navigation plus bestellbar)

Audi sound system

6-Kanal-Verstärker, 11 Lautsprecher mit hervorragendem Klang, 160 Watt Gesamtleistung

Radio- und TV-Anlagen

**Audi music interface**

zur Anbindung von Apple iPod ab Generation 4, Apple iPhone (Musikfunktionalität) sowie USB-Speichermedien und MP3-Playern. Das Audi music interface ist unter der Armlehne untergebracht, die Bedienung erfolgt über MMI Navigation, MMI Navigation plus, MMI Radio plus oder ein Multifunktions-Lederlenkrad. Hinweis: nur in Verbindung mit speziellem Adapterkabel nutzbar (Audi Original Zubehör). Informationen über kompatible MP3-Player erhalten Sie bei Ihrem Audi Partner und im Internet unter www.audi.com/mp3

Adapterkabelset für Audi music interface

bestehend aus 2 Verbindungskabeln zur Anbindung von iPod/iPhone oder Datenträger/Medienplayer mit USB-Anschluss (Typ A); weitere Adapterkabel über Audi Original Zubehör erhältlich

BOSE Surround Sound

Surround-Sound-Wiedergabe, dynamische Fahrgeräuschkompensation; 10-Kanal-Verstärker, 14 Lautsprecher inklusive eines Centerspeakers in der Armaturentafel und zweier Surround-Lautsprecher im Dachhimmel hinten, Subwoofer in der Reserveradmulde – für ein herausragendes Klangerlebnis; 270 Watt Gesamtleistung. In Verbindung mit der MMI Navigation plus und dem integrierten DVD-Laufwerk ist die Wiedergabe von 5.1 Surround Sound möglich.

Vorbereitung für Rear Seat Entertainment

beinhaltet Vorverkabelung sowie Aufnahme für die Halter in der Rückenlehne des Fahrer- und Beifahrersitzes. Das passende Audi Entertainment mobile (9-Zoll-Bildschirm mit integriertem DVD-Player) und der Halter sind als Plug-and-play-Lösung über Audi Original Zubehör erhältlich (siehe auch Seite 102).

**Rear Seat Entertainment¹**

mit 2 Kopfstützenmonitoren mit 6,5-Zoll-LCD-Bildschirm; DVD-Player mit 6-fach-Wechsler, 2 Kopfhörern und Anschlüssen für externe Quellen. Ein Angebot der quattro GmbH

Rear Seat Entertainment plus¹

Umfänge wie Rear Seat Entertainment, zusätzlicher Anschluss an Bord-Soundsystem und TV-Anschluss. Ein Angebot der quattro GmbH

CD-Wechsler

6-fach-CD-Wechsler (MP3- und WMA-fähig) unter der Mittelarmlehne, über das MMI-System ansteuerbar. Die Wiedergabe von kopiergeschützten Musikdateien (DRM) ist nicht möglich.

CD-Softbag

zur individuellen Aufbewahrung von bis zu 24 CDs

Telefon und Kommunikation

Bluetooth-Schnittstelle

Bluetooth-fähige Mobiltelefone können über die Schnittstelle mit dem Fahrzeug verbunden werden. Freies Sprechen im Fahrzeug über Mikrofon möglich. Informationen zur Kompatibilität unter www.audi.com/bluetooth

Handyvorbereitung (Bluetooth)

beinhaltet eine Freisprecheinrichtung und Sprachbedienung für die Telefonfunktionen sowie eine Vorbereitung für eine optionale handyspezifische Ladeeinrichtung; die Bedienung erfolgt über MMI Navigation plus (Q7: Bedienung auch über MMI Navigation, MMI Radio plus), ein Multifunktions-Lederlenkrad oder, soweit vorhanden, über das Sprachdialogsystem; Adapter und Informationen über kompatible Handys erhalten Sie bei Ihrem Audi Partner oder unter www.audi.com/bluetooth

Bluetooth-Autotelefon

komfortable Anbindung Ihres Bluetooth-fähigen Mobiltelefons an das fahrzeuginterne GSM-Modul (Voraussetzung: Handy besitzt SIM Access Profile), zusätzlicher SIM-Kartenleser in der Blende der MMI Navigation. Übernahme von Telefonbucheinträgen in das Fahrzeug sowie Verwaltung von Ruflisten; einfache Bedienung über MMI Navigation, Multifunktions-Lederlenkrad oder das Sprachdialogsystem. (Nur in Verbindung mit MMI Navigation bestellbar)

Bedienhörer für Bluetooth-Autotelefon und Bluetooth-Autotelefon online

mit Farbdisplay und integriertem SIM-Kartenleser für diskrete Telefonie; komfortables Schreiben von SMS durch automatische Worterkennung. Unterbringung des Hörers in der Komfortmittelarmlehne vorn

Bluetooth-Autotelefon online

komfortable Anbindung Ihres Bluetooth-fähigen Mobiltelefons an das fahrzeuginterne UMTS-Modul (Voraussetzung: Mobiltelefon verfügt über SIM Access Profile); zusätzlicher SIM-Kartenleser in der Blende der MMI Navigation plus. Die Audi Onlinedienste ermöglichen zusätzliche onlinebasierte Funktionen: Point-of-Interest-Suche, Navigation mit Google-Earth-Bildern, bequeme Routenplanung und Zieleinspeisung über myAudi oder Google Maps, Informationsdienste wie z. B. Wetter und Nachrichten, Audi Verkehrsinformationen online mit Verkehrsflussinformationen einzelner Straßenabschnitte in der Navigationskarte, schnellerer Information über Stautentstehung und -auflösung, höherer Abdeckung des Straßennetzes (z. B. auch Bundes- und Landstraßen), WLAN-Hotspot für Internetzugriff für Passagiere im Fond über ein mobiles Endgerät (z. B. Laptop). Aufgrund des hohen Datenvolumens (betrifft derzeit vor allem die Navigation mithilfe von Google-Earth-Bildern und WLAN-Hotspot) wird ein Mobilfunkvertrag mit Daten-Flatrate dringend empfohlen! Onlinebasierte Dienste sind nur mit Mobiltelefonverträgen mit Datenoption und nur innerhalb der Abdeckung der Mobilfunknetze verfügbar; sie werden nur in Europa (Russland: nur Raum Moskau und St. Petersburg; nicht in: Türkei, Zypern, Malta, Island) angeboten; durch die Nutzung entstehen zusätzliche Kosten (Gebühren und Abrechnung entsprechend persönlichem Mobiltelefonvertrag); Inhalt und Umfang der angebotenen onlinebasierten Dienste können variieren. Einfache Bedienung über die MMI Navigation plus, das Multifunktions-Lederlenkrad oder das Sprachdialogsystem. Informationen zur Kompatibilität unter www.audi.com/bluetooth. (Nur in Verbindung mit MMI Navigation plus bestellbar)

Assistenzsysteme

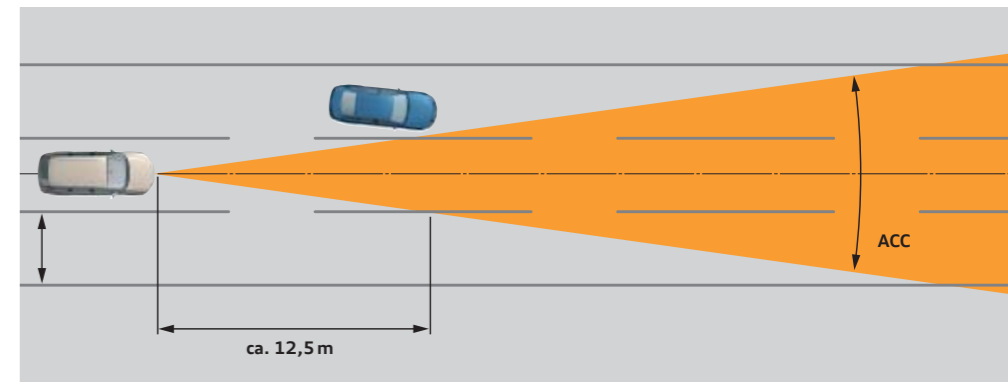
**adaptive cruise control**

automatische Distanzregelung (Regelbereich 0 bis 200 km/h); erkennt innerhalb der Systemgrenzen mithilfe eines Radarsensors vorausfahrende Fahrzeuge und hält den Abstand durch Bremsen und Beschleunigen, 4 Programme individuell über den Lenkstockhebel der Geschwindigkeitsregelanlage einstellbar; inklusive Audi braking guard mit Fahrerwarnung vor einer drohenden Kollision mit einem vorausfahrenden Fahrzeug durch Umfeldbeobachtung

**Audi side assist²**

Spurwechselassistent, überwacht innerhalb der Systemgrenzen ab einer Geschwindigkeit von 30 km/h mittels Sensorik den Bereich seitlich hinter dem fahrenden Fahrzeug und informiert den Fahrer über eine LED-Anzeige im Außenspiegel, wenn das System ein anderes Fahrzeug auf der Nebenspur erkannt hat; über Taster in der Fahrertür aktivierbar

Assistenzsysteme

**Audi lane assist¹**

Spurhalteassistent, das System erstellt innerhalb der Systemgrenzen mit Frontkamera und Lenkwinkelsensor eine virtuelle Fahrspur; bei drohendem Verlassen der Fahrspur und nicht aktiviertem Blinker wird der Fahrer über Vibration des Lenkrads gewarnt. (Entfall des grauen Colorstreifens in der Frontscheibe, nur in Verbindung mit Multifunktions-Lederlenkrad im 4-Speichen-Design bestellbar)

**Einparkhilfe plus mit Rückfahrkamera**

akustische und optische Einparkhilfe nach vorn und nach hinten, Bilddarstellung des Bereichs hinter dem Fahrzeug im MMI-Display, Rückfahrkamera unauffällig in die Griffleiste der Gepäckraumklappe integriert. (Nicht in Verbindung mit MMI Radio bestellbar)

Einparkhilfe hinten

erleichtert das Einparken durch akustisches Anzeigen des Abstands nach hinten, Messung durch Ultraschallsensoren, unauffällig in den Stoßfänger integriert

Einparkhilfe plus

Diese erweiterte Einparkhilfe bietet eine akustische und zusätzlich eine optische Anzeige des Abstands nach vorn und hinten im MMI-Display.

Geschwindigkeitsregelanlage

hält jede Geschwindigkeit ab etwa 30 km/h konstant, soweit es die Motorleistung bzw. die Motorbremswirkung zulässt; Bedienung über separaten Lenkstockhebel, dabei wird die gesetzte Geschwindigkeit auch temporär im Display des Kombiinstrumentes angezeigt. (Abbildung im Fahrerinformationssystem, falls mitbestellt)

Fahrwerke/Bremsen

adaptive air suspension

elektronisch geregelte Luftfederung mit stufenlos adaptivem Dämpfungssystem an allen 4 Rädern, regelt automatisch Fahrzeughöhe und -dämpfung; 5 Modi (automatic, comfort, dynamic, offroad, lift), über das MMI-System anwählbar; inklusive Niveauregulierung und Beladungsniveau

S line adaptive air suspension

erlaubt eine sportlich-dynamische bis komfortable Fahrwerkeinstellung. Gegenüber der adaptive air suspension bietet die S line-Ausführung im Tiefniveau eine zusätzliche Tieferlegung um 20 mm.

Fahrwerke/Bremsen

Dynamikfahrwerk

für hervorragende Fahrdynamik bei sehr gutem Fahrkomfort, bestehend aus:

Vorderachse: Einzelradaufhängung, Doppelquerlenkerachse mit hinten liegender Lenkung, Aluminium-Querlenker, Fahrschemel und Stabilisator

Hinterachse: Einzelradaufhängung, Doppelquerlenkerachse mit aufgelöster oberer Lenkerebene und hinten liegender Spurstange, Aluminium-Querlenker, Fahrschemel und Stabilisator

S line-Sportfahrwerk

mit dynamischerer Fahrwerksabstimmung und Tieferlegung um 10 mm

Bremsanlage

2-Kreis-Bremsanlage mit diagonaler Aufteilung, Anti-Blockier-System ABS mit elektronischer Bremskraftverteilung EBV, elektronische Differenzialsperre EDS, Antriebs-Schlupf-Regelung ASR, elektronisches Stabilisierungsprogramm ESP mit hydraulischem Bremsassistenten, innenbelüftete 18-Zoll-Scheibenbremsen vorn und innenbelüftete 17-Zoll-Scheibenbremsen hinten (3.0 TFSI quattro [245 kW] und 4.2 TDI quattro mit innenbelüfteten 18-Zoll-Scheibenbremsen vorn und hinten)

Parkbremse

Feststellbremse mit Fußbetätigung

Keramikbremse²

20-Zoll-Hochleistungsbremsanlage mit kohlefaserverstärkten Keramikbremsscheiben, speziell entwickelte Kühlkanäle in den innenbelüfteten und gelochten Bremscheiben, Bremssättel in Anthrazit, vorn mit Schriftzug „Audi ceramic“

Technik/Sicherheit

**Seitenairbags hinten³**

für die äußeren Sitzplätze der 2. Sitzreihe, als Ergänzung zum Seitenaufprallschutz in den Türen und zum Kopfairbagsystem

Seitenairbags vorn

in die Sitzlehne integriert

Fullsize-Airbags

für Fahrer und Beifahrer, 2-stufig auslösend

Kopfairbagsystem³

großflächiges Kopfairbagsystem, entfaltet sich wie ein Schutzpolster über die gesamte Länge der seitlichen Fensterfläche im Bereich von der 1. bis zur optionalen 3. Sitzreihe und schützt Front- und außen sitzende Fondpassagiere bei einem Seitenaufprall

Integrales Kopfstützensystem

Im Falle einer Heckkollision wird durch die Gestaltung des Sitzes der Oberkörper aufgefangen und der Kopf frühzeitig abgestützt; dadurch wird die Schutzwirkung erhöht bzw. die Gefahr eines Schleudertraumas vermindert.

Instrumenteneinsatz

mit regelbarer Beleuchtung; Rundinstrumente für Drehzahlmesser, elektronischen Tachometer, Kühlmitteltemperaturanzeige und Kraftstoffvorratsanzeige; Uhrzeit- und Datumsanzeige, Kilometer- und Tageskilometerzähler, Warn- und Kontrollleuchten, Wartungsintervallanzeige. (In Verbindung mit Fahrerinformationssystem Anzeige von Radiofrequenz, Außentemperatur und Tankreichweite)

Sicherheitslenksäule

ergänzt das Schutzpotenzial von Sicherheitsgurten und Airbags

Batterie-Energiemanagement

bestehend aus Batteriediagnose, Ruhestrommanagement und dynamischem Energiemanagement; sorgt für eine gute Versorgung des Fahrzeugs mit elektrischer Energie während der Fahrt und im Ruhefall

Sicherheitsgurte

3-Punkt-Automatikgurte für alle Sitzplätze (auch für die optionale 3. Sitzreihe), mit Gurthöhenverstellung und Gurtkraftbegrenzer für die 1. Sitzreihe und die äußeren Sitzplätze der 2. Sitzreihe, Sitzplätze vorn zusätzlich mit pyrotechnischem Gurtstraffer und Gurtanlegekontrolle

Gurthöhenverstellung

für die Vorder- und äußeren Sitze der 2. Sitzreihe, manuell einstellbar

Warn- und Kontrollleuchten

u. a. für: Airbag, ABS, ESP/ASR, aktivierte Parkbremse, Generator, Licht, Fernlicht, Gurtwarnung, Blinkleuchten, Bremsanlage, Motoröl Druck, Motorelektronik, Wegfahrsperrung, Vorglühanlage (TDI)

Warndreieck

mit Halterung an der Innenseite der Gepäckraumklappe

Verbandmaterial

im Ablagefach unter dem Beifahrersitz

¹ Die Abbildung ist eine Illustration, keine reale Darstellung. ² Bitte beachten Sie die Besonderheiten zur Keramikbremse auf www.audi.com.

³ Die Abbildung ist eine Illustration, keine reale Darstellung, und zeigt den technischen Zustand der Airbags als Momentaufnahme.

Technik/Sicherheit

**tiptronic**

Q7: 8-stufiges Automatikgetriebe mit dynamischem Schaltprogramm DSP, wahlweise manuelle Bedienung über Multifunktions-Lenkrad mit Schaltwippen (sofern mitbestellt); Q7 V12: 6-stufige tiptronic mit dynamischem Schaltprogramm DSP und Sportprogramm. Die Kraftübertragung erfolgt durch einen hydraulischen Drehmomentwandler mit Überbrückungskupplung.

servotronic

Zahnstangenhydraulenkung mit variabler Lenkübersetzung; durch die geschwindigkeitsabhängige Regelung hat der Fahrer bei hoher Geschwindigkeit ein präzises Lenkgefühl, beim Einparken die größtmögliche Lenkunterstützung.

quattro®

permanenter Allradantrieb mit asymmetrisch-dynamischer Momentenverteilung, selbstsperrendes Mittendifferenzial, elektronische Differenzialsperre EDS über Bremsengriff an allen angetriebenen Rädern

Antriebs-Schlupf-Regelung ASR

für gute Traktion, verhindert das Durchdrehen der Antriebsräder

Elektronische Differenzialsperre EDS

Die Anfahrhilfe bremst automatisch bis zu einer Geschwindigkeit von ca. 100 km/h bei unterschiedlich griffiger Fahrbahn die Antriebsräder auf zu glattem Untergrund ab und sorgt so für kraftvolles Vorwärtskommen.

Elektronisches Stabilisierungsprogramm ESP

mit hydraulischem Bremsassistenten; das ESP sorgt durch gezieltes Abbremsen einzelner Räder und Eingriff ins Motormanagement für mehr Stabilität in gefährlichen Fahrsituationen; mit erweiterten Onroad- und Offroad-Funktionen, inklusive offroad-Modus für gute Traktion auch abseits befestigter Straßen, mit Berganfahr- und Bergabfahrassistent und Roll-over-Stabilisierung

Rekuperation

Bei den 6- und 8-Zylinder-Modellen wird durch Anhebung der Generatorspannung während einer Schub- oder Bremsphase Bewegungsenergie in nutzbare elektrische Energie umgewandelt. Durch diese Energie wird bei einer nachfolgenden Beschleunigung der Generator entlastet – und so bis zu 3 % Kraftstoff gespart.

Start-Stop-System

senkt den Kraftstoffverbrauch und den CO₂-Ausstoß durch Abschalten des Motors in Standphasen, z. B. an Ampeln. Soll die Fahrt weitergehen, genügt es, die Fußbremse zu lösen: Der Motor startet wieder. Dabei agiert das System komfortabel, leise und schnell. Es ist jederzeit über einen Schalter deaktivierbar. (Nur für 3.0 TDI quattro 150 kW und 180 kW sowie 3.0 TDI clean diesel quattro)

Karosserie verzinkt

vollverzinkt im korrosionsgefährdeten Bereich, selbsttragend, mit der Bodengruppe verschweißt, Front- und Heckbereich mit definierten Knautschzonen

Seitenaufprallschutz

in den Türen, bestehend aus hochfesten Aluminium-Aufprallträgern, in den B-Säulen hochbelastbare Stahlblechlegierung zum kontrollierten Energieabbau

Kindersicherung

mechanisch für die hinteren Türen und elektrisch für die hinteren Fensterheber

Technik/Sicherheit

Audi TDI clean diesel

Zusätzlich zur serienmäßigen Ausstattung mit Katalysator und Dieselpartikelfilter weist das Modell mit TDI clean diesel durch ein neuartiges Abgasnachbehandlungssystem niedrige Abgasemissionen auf. Technisch erfolgt dies u. a. durch Zylinderdruckregelung, Common-Rail-Einspritzsystem mit Piezo-Technologie mit 2.000 bar Einspritzdruck, hocheffiziente Hochdruckabgasrückführung sowie einen Stickoxidkatalysator (DeNOx-Katalysator) mit AdBlue®-Tank (biologisch abbaubare Zusatzlösung, die in minimalen Mengen in den Katalysator eingespritzt wird). Nachfüllen des separaten AdBlue-Tanks gemäß Hinweisanzeige im Display des Kombiinstrumentes. Es wird empfohlen, den AdBlue-Tank beim Audi Partner nachfüllen zu lassen (ca. alle 15.000 km).

Audi Anschlussgarantie

**Audi Anschlussgarantie**

direkt und ausschließlich beim Neuwagenkauf bestellbar; setzt die Herstellergarantie konsequent fort und bietet damit über die ersten 2 Jahre hinaus nachhaltig Risikoabsicherung und Kostenkontrolle im Service. 9 Laufzeit-/Gesamtleistungskombinationen sind wählbar:

Zusätzlich 1 Jahr Audi Anschlussgarantie, maximale Gesamtleistung 30.000 km

Zusätzlich 1 Jahr Audi Anschlussgarantie, maximale Gesamtleistung 60.000 km

Zusätzlich 1 Jahr Audi Anschlussgarantie, maximale Gesamtleistung 90.000 km

Zusätzlich 2 Jahre Audi Anschlussgarantie, maximale Gesamtleistung 40.000 km

Zusätzlich 2 Jahre Audi Anschlussgarantie, maximale Gesamtleistung 80.000 km

Zusätzlich 2 Jahre Audi Anschlussgarantie, maximale Gesamtleistung 120.000 km

Zusätzlich 3 Jahre Audi Anschlussgarantie, maximale Gesamtleistung 50.000 km

Zusätzlich 3 Jahre Audi Anschlussgarantie, maximale Gesamtleistung 100.000 km

Zusätzlich 3 Jahre Audi Anschlussgarantie, maximale Gesamtleistung 150.000 km

Audi Original Zubehör: Wer Abenteuer sucht, sollte die richtige Ausstattung dabeihaben.

Proviand, Karte und festes Schuhwerk. Damit sind Sie für das nächste Abenteuer gerüstet. Und Ihr Wagen? Ihn können Sie genauso gut ausstatten – mit hochwertigem, bis ins Detail jedem Fahrzeugmodell angepasstem Zubehör. Audi Original Zubehör bietet Ihnen hervorragende technische Qualität mit einem hohen Maß an Gestaltungsfreiheit. Damit Sie Ihren Audi Q7 individuell Ihren persönlichen Ansprüchen anpassen können. Auf den folgenden Seiten finden Sie eine kleine Auswahl an Audi Original Zubehör.



Weitere Informationen erhalten Sie im Audi Q7-Zubehörkatalog, unter www.audi.com und bei Ihrem Audi Partner.





1

1 offroad style Paket¹

Mit dem offroad style Paket werden Sie die Blicke der anderen auf sich ziehen. Das markante Design des Audi Q7 erhält durch die ausgewählten Details eine sportlich-robuste Note. Das Gesamtpaket besteht aus Radhausverbreiterungen, Türabdeckleisten, Front- und Heckschürze mit Unterfahrschutz sowie Trittbrettern aus Edelstahl und spezifischen Endrohren. Schließlich verkörpert der Audi Q7 den Offroad-Gedanken wie kein anderer Audi. Entscheiden Sie sich für markante Akzente oder gleich das Gesamtpaket – und setzen Sie die kraftvolle Seite Ihres Audi Q7 stilvoll in Szene. Blicke werden Ihnen sicher sein.

2 Audi Kindersitz mit ISOFIX

Wächst mit Ihrem Kind: der Audi Kindersitz mit ISOFIX, verstellbarer Sitzschale und 7-facher Gurthöhenverstellung. Geeignet von 9 bis 18 kg (ca. 1 bis 4 Jahre). Für die Kleinsten bis 13 kg (ca. 15 Monate) gibt es die Audi Babyschale, für Kinder von 15 bis 36 kg (ca. 3 ½ bis 12 Jahre) den Audi Kindersitz youngster plus. Die verschiedenfarbigen Bezüge sind waschbar.

3 Ski- und Gepäckbox (450 l)²

Gerade für den Winterurlaub eignet sich diese abschließbare Skibox. Für einfaches Beladen bietet sie einen großen Öffnungswinkel und lässt sich beidseitig aufklappen. Geeignet für eine Skilänge bis 2,10 m. Ebenfalls im Programm sind die Ski- und Gepäckbox mit 480 l Volumen sowie eine kompakte Gepäckbox mit 370 l Volumen.

4 Audi Entertainment mobile

Das Rear Seat Entertainment der zweiten Generation ist ein 9-Zoll-Bildschirm mit integriertem DVD-Player zur Anbringung an der Rückenlehne der Vordersitze. Exzellente Bildqualität dank digitalem High-Resolution-Bildschirm, hohe Funktionalität und zahlreiche Anschlussmöglichkeiten, z. B. die separat erhältlichen Bluetooth-Kopfhörer. Durch den neuen Halter für mobile Endgeräte ist es leicht zu befestigen und auch außerhalb des Fahrzeugs nutzbar. Voraussetzung: Vorbereitung für Rear Seat Entertainment im Fahrzeug.

5 Trenngitter

Mit den praktischen Helfern wie beispielsweise den Trenngittern (längs und quer) lässt sich der Gepäckraum je nach Bedarf vom übrigen Innenraum abtrennen und auch in Längsrichtung unterteilen. Das Trenngitter ist einfach und bequem – also ohne Bohrungen – anzubringen.



2

6 Aluminium-Gussräder im 5-Arm-Design, 2-teilig¹

Das Markante an den 9 J x 20 großen, 2-teiligen Aluminium-Gussrädern im 5-Arm-Design sind die titanverschraubten Druckgussblenden. Für Reifen der Größe 275/45 R 20. Weitere Räder in dynamischen Designs, auch für den Winter, finden Sie im speziellen Zubehörkatalog.

7 Bluetooth-Kopfhörer

Der Kopfhörer ist die ideale Ergänzung zum Audi Entertainment mobile. Er ist zusammenklappbar und kann in der mitgelieferten Tasche praktisch aufbewahrt werden. Die wiederaufladbaren Batterien können eine Nutzungsdauer von bis zu 15 Stunden erreichen.



3



4



5



6



7

¹ Nur für 6- und 8-Zylinder-Modelle erhältlich. ² Nur in Verbindung mit dem Grundträger nutzbar. Maximal zulässige Beladung von 50 kg ist zu beachten.

Modell	Audi Q7 3.0 TFSI quattro (200 kW)	Audi Q7 3.0 TFSI quattro (245 kW)	Audi Q7 3.0 TDI quattro mit Dieselpartikelfilter	Audi Q7 3.0 TDI quattro mit Dieselpartikelfilter
Motorbauart	V6-Zylinder-Ottomotor mit Benzindirekteinspritzung	V6-Zylinder-Ottomotor mit Benzindirekteinspritzung und mechanischem Auflademodul	V6-Zylinder-Dieselmotor mit Common-Rail-Einspritzsystem und Abgasturboaufladung	V6-Zylinder-Dieselmotor mit Common-Rail-Einspritzsystem und Abgasturboaufladung
Hubraum in cm³ (Ventile pro Zylinder)	2995 (4)	2995 (4)	2967 (4)	2967 (4)
Max. Leistung ¹ in kW bei min ^{−1}	200/4750–6500	245/5500–6500	150/3200–4400	180/3800–4400
Max. Drehmoment in Nm bei min ^{−1}	400/2250–4750	440/2900–5300	450/1250–2750	550/1750–2750
Kraftübertragung/Räder				
Antriebsart	Permanenter Allradantrieb quattro®	Permanenter Allradantrieb quattro®	Permanenter Allradantrieb quattro®	Permanenter Allradantrieb quattro®
Getriebeart	8-stufige tiptronic	8-stufige tiptronic	8-stufige tiptronic	8-stufige tiptronic
Räder	Aluminium-Schmiederäder, 7,5 J x 18	Aluminium-Gussräder, 8 J x 18	Aluminium-Schmiederäder, 7,5 J x 18	Aluminium-Schmiederäder, 7,5 J x 18
Reifen	235/60 R 18	255/55 R 18	235/60 R 18	235/60 R 18
Gewicht/Volumen				
Leergewicht ² in kg	2295 [2325]	2315 [2345]	2345 [2375]	2345 [2375]
Zul. Gesamtgewicht ³ in kg	2945 [3075]	2965 [3095]	2995 [3125]	2995 [3125]
Zul. Dachlast/Stützlast in kg	100/140 [100/130]	100/140 [100/130]	100/140 [100/130]	100/140 [100/130]
Zul. Anhängelast ⁴ in kg	ungebremst bei 12 % Steigung 3500 [3200] bei 8 % Steigung 3500 [3200]	750 3500 [3200] 3500 [3200]	750 3500 [3200] 3500 [3200]	750 3500 [3200] 3500 [3200]
Tankinhalt ca. in l	100	100	100	100
Fahrleistung/Verbrauch ⁵				
Höchstgeschwindigkeit in km/h	222/225 ⁶	243/245 ⁶	202/205 ⁶	215/218 ⁶
Beschleunigung 0–100 km/h in s	7,9	6,9	9,1	7,8
Kraftstoffart	Super schwefelfrei ROZ 95 ⁹	Super schwefelfrei ROZ 95 ⁹	Diesel schwefelfrei ⁸	Diesel schwefelfrei ⁸
Kraftstoffverbrauch ¹⁰ in l/100 km	innerorts 14,4 außerorts 8,5 kombiniert 10,7	14,4 8,5 10,7	8,2 6,5 7,2	8,6 6,7 7,4
CO ₂ -Emission ¹⁰ in g/km	innerorts 335 außerorts 199 kombiniert 249	335 199 249	216 172 189	225 178 195
Abgasnorm	EU5	EU5	EU5	EU5

Modell	Audi Q7 3.0 TDI clean diesel quattro mit Dieselpartikelfilter und Stickoxidkatalysator ¹¹	Audi Q7 4.2 TDI quattro mit Dieselpartikelfilter	Audi Q7 V12 TDI quattro
Motorbauart	V6-Zylinder-Dieselmotor mit Common-Rail-Einspritzsystem und Abgasturboaufladung	V8-Zylinder-Dieselmotor mit Common-Rail-Einspritzsystem und Abgasturboaufladung	V12-Zylinder-Dieselmotor mit Common-Rail-Einspritzsystem und Abgasturboaufladung
Hubraum in cm³ (Ventile pro Zylinder)	2967 (4)	4134 (4)	5934 (4)
Max. Leistung ¹ in kW bei min ^{−1}	180/3800–4400	250/4000	368/3750
Max. Drehmoment in Nm bei min ^{−1}	550/1750–2750	800/1750–2750	1000/1750–3250
Kraftübertragung/Räder			
Antriebsart	Permanenter Allradantrieb quattro®	Permanenter Allradantrieb quattro®	Permanenter Allradantrieb quattro®
Getriebeart	8-stufige tiptronic	8-stufige tiptronic	6-stufige tiptronic
Räder	Aluminium-Schmiederäder, 7,5 J x 18	Aluminium-Gussräder, 8 J x 18	Aluminium-Gussräder, 10 J x 20
Reifen	235/60 R 18	255/55 R 18	295/40 R 20
Gewicht/Volumen			
Leergewicht ² in kg	2395 [2425]	2485 [2515]	2710
Zul. Gesamtgewicht ³ in kg	3045 [3175]	3135 [3265]	3405
Zul. Dachlast/Stützlast in kg	100/140 [100/130]	100/140 [100/130]	100/120
Zul. Anhängelast ⁴ in kg	ungebremst bei 12 % Steigung 3500 [3200] bei 8 % Steigung 3500 [3200]	750 3500 [3200] 3500 [3200]	750 3000 [3200] 3000
Tankinhalt ca. in l	100	100	100
Fahrleistung/Verbrauch ⁵			
Höchstgeschwindigkeit in km/h	215/218 ⁶	242 ⁶	250 ⁷
Beschleunigung 0–100 km/h in s	8,0	6,4	5,5
Kraftstoffart	Diesel schwefelfrei ⁸	Diesel schwefelfrei ⁸	Diesel schwefelfrei ⁸
Kraftstoffverbrauch ¹⁰ in l/100 km	innerorts 8,8 außerorts 6,6 kombiniert 7,4	12,0 7,6 9,2	14,8 9,3 11,3
CO ₂ -Emission ¹⁰ in g/km	innerorts 230 außerorts 175 kombiniert 195	316 200 242	390 245 298
Abgasnorm	EU6	EU5	EU5

Erklärungen

¹ Der angegebene Wert wurde nach dem vorgeschriebenen Messverfahren (RL 80/1269/EWG in der gegenwärtig geltenden Fassung) ermittelt.

² Fahrzeugleergewicht mit Fahrer (68 kg), Gepäck (7 kg) und Kraftstoffbehälter zu 90 % gefüllt, ermittelt nach der RL 92/21/EWG in der gegenwärtig geltenden Fassung. Durch Sonderausstattungen können sich das Leergewicht und der Luftwiderstandsbeiwert des Fahrzeugs erhöhen, wodurch die mögliche Nutzlast bzw. Höchstgeschwindigkeit entsprechend verringert wird.

³ Die Zuladung erhöht sich für 6- und 7-Sitzer um 100 kg.

⁴ Mit zunehmender Höhe verringert sich zwangsläufig die Motorleistung. Ab 1.000 m über Meereshöhe und je weitere 1.000 m sind jeweils 10% vom Gespanngewicht (zul. Anhängelast + zul. Gesamtgewicht des Zugfahrzeugs) abzuziehen. Gültiger Wert Anhängelast bei werksseitig verbauter Anhängervorrichtung. Bei gewerblicher Nutzung des Fahrzeugs mit Anhängervorrichtung benötigen Sie unter bestimmten Voraussetzungen ein EG-Kontrollgerät.

⁵ Der Kraftstoffverbrauch und die CO₂-Emissionen eines Fahrzeugs hängen nicht nur von der effizienten Ausnutzung des Kraftstoffs durch das Fahrzeug ab, sondern werden auch vom Fahrverhalten und von anderen nichttechnischen Faktoren beeinflusst. CO₂ ist das für die Erderwärmung hauptsächlich verantwortliche Treibhausgas.

⁶ Gültiger Wert bei Luftfederung.

⁷ Abgeregelt.

⁸ Die Verwendung von Diesel schwefelfrei nach DIN EN 590 wird empfohlen. Wenn nicht verfügbar: Diesel nach DIN EN 590.

⁹ Die Verwendung von unverbleitem Kraftstoff Super schwefelfrei ROZ 95 nach DIN EN 228 wird empfohlen. Wenn nicht verfügbar: unverbleiter Kraftstoff Normal schwefelfrei ROZ 91 nach DIN EN 228 mit geringer Leistungsminderung. Kraftstoffqualität bleifrei ROZ 95 mit einem maximalen Ethanolanteil von 10 % (E10) ist grundsätzlich verwendbar. Die Angaben zum Verbrauch beziehen sich auf den Betrieb mit Kraftstoff ROZ 95 nach 692/2008/EG.

¹⁰ Die angegebenen Werte wurden nach den vorgeschriebenen Messverfahren ermittelt. Die Angaben beziehen sich nicht auf ein einzelnes Fahrzeug und sind nicht Bestandteil des Angebots, sondern dienen allein Vergleichszwecken zwischen den verschiedenen Fahrzeugtypen.

¹¹ Es wird empfohlen, den separaten AdBlue®-Tank gemäß Hinweisanzeige im Display des Kombiinstrumentes beim Audi Partner nachfüllen zu lassen (ca. alle 15.000 km).

Wichtiger Hinweis

Die Inspektion erfolgt nach Serviceanzeige.

Offroad-Eigenschaften

Steigfähigkeit in %		60
Bodenfreiheit in mm		204,8/239,8*
Böschungswinkel in °	vorn hinten	21,0/max. 23,5* 23,4/max. 25,4*
Rampenwinkel in °		21,1/23,8*
Wasserdurchfahrt in mm		500/535*

6- und 8-Zylinder-Modelle

Audi Q7 7-Sitzer

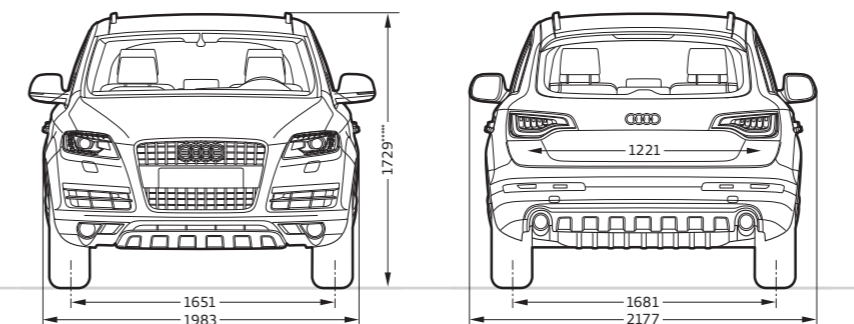
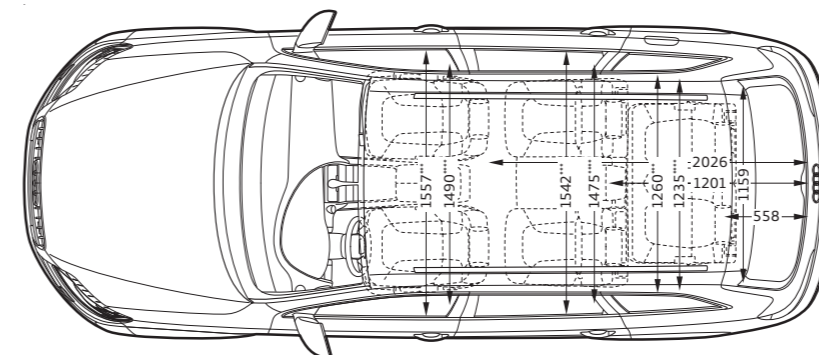
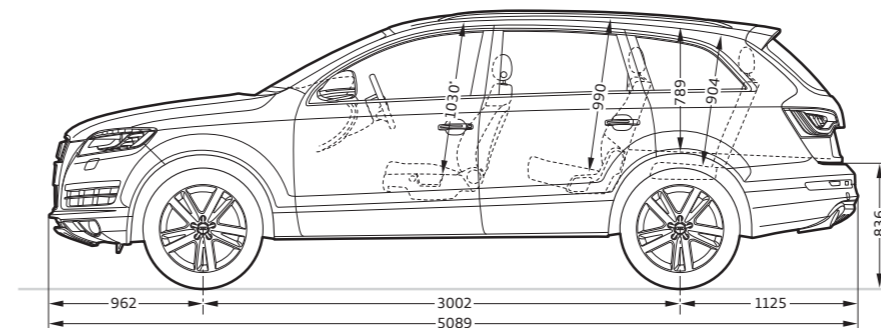

Angaben in Millimeter.

Angabe der Abmessungen bei Fahrzeugleergewicht, Bodenfreiheit bei maximaler Zuladung.

Gepäckraumvolumen in l: 330/2.035 (Messung nach VDA-Methode mit Quadern von 200 x 100 x 50 mm Kantenlänge; 2. Wert: bei umgeklappter Rücksitzlehne und dachhoher Beladung). Wendekreis ca. 12 m.

*Maximaler Kopfraum. **Luftfederung „Beladungsniveau“. ***Breite Ellbogenraum. ****Breite Schulterraum. *****Mit Dachreling beträgt die Fahrzeughöhe 1.736 mm.

Audi Q7 V12 TDI quattro 7-Sitzer

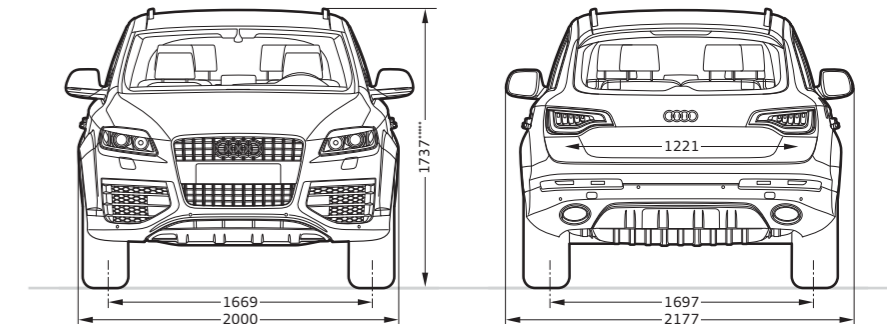
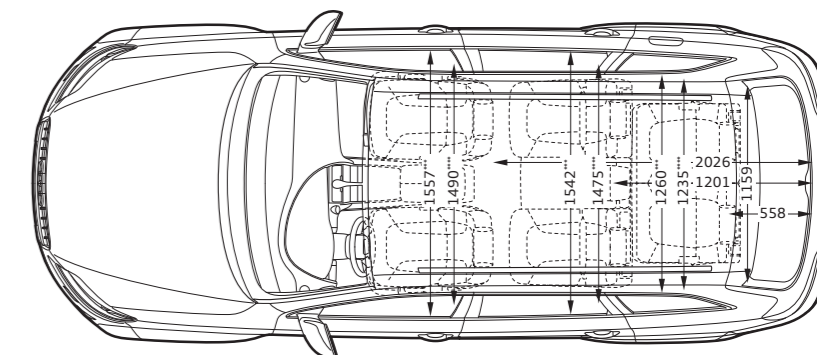
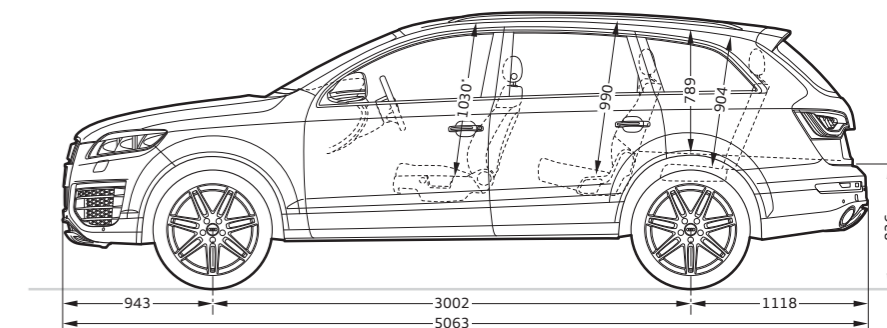

Angaben in Millimeter.

Angabe der Abmessungen bei Fahrzeugleergewicht, Bodenfreiheit bei maximaler Zuladung.

Gepäckraumvolumen in l: 330/2.035 (Messung nach VDA-Methode mit Quadern von 200 x 100 x 50 mm Kantenlänge; 2. Wert: bei umgeklappter Rücksitzlehne und dachhoher Beladung). Wendekreis ca. 12 m.

*Maximaler Kopfraum. **Luftfederung „Beladungsniveau“. ***Breite Ellbogenraum. ****Breite Schulterraum. *****Mit Dachreling beträgt die Fahrzeughöhe 1.736 mm.

*Gültiger Wert bei Luftfederung.

	Seite	Audi Q7	Audi Q7 V12 TDI quattro
Lackierungen	70		
Tiefschwarz		<input type="checkbox"/>	<input checked="" type="checkbox"/>
Carraraweiß		<input type="checkbox"/>	<input checked="" type="checkbox"/>
Eissilber Metallic		<input checked="" type="checkbox"/>	<input type="checkbox"/>
Teakbraun Metallic		<input checked="" type="checkbox"/>	<input type="checkbox"/>
Gletscherweiß Metallic		<input checked="" type="checkbox"/>	<input type="checkbox"/>
Bahiabeige Metallic		<input checked="" type="checkbox"/>	<input type="checkbox"/>
Kobaltblau Metallic		<input checked="" type="checkbox"/>	<input type="checkbox"/>
Graphitgrau Metallic		<input checked="" type="checkbox"/>	<input type="checkbox"/>
Orcaschwarz Metallic		<input checked="" type="checkbox"/>	<input type="checkbox"/>
Lavagrau Perleffekt		<input checked="" type="checkbox"/>	<input type="checkbox"/>
Granatrot Perleffekt		<input checked="" type="checkbox"/>	<input type="checkbox"/>
Mugelloblau Perleffekt		<input checked="" type="checkbox"/>	<input type="checkbox"/>
Daytonagrau Perleffekt		<input checked="" type="checkbox"/>	<input type="checkbox"/>
Individuallackierungen Audi exclusive		<input checked="" type="checkbox"/>	<input checked="" type="checkbox"/>
Kontrastlackierungen		<input type="checkbox"/>	–
Volllackierung		<input checked="" type="checkbox"/>	<input type="checkbox"/>
Sitze/Sitzbezüge	72		
Normalsitze vorn		<input type="checkbox"/>	<input checked="" type="checkbox"/>
Sportsitze vorn		<input checked="" type="checkbox"/>	<input type="checkbox"/>
Klimakomfortsitze vorn		<input checked="" type="checkbox"/>	<input checked="" type="checkbox"/>
Stoff Cosmo		<input type="checkbox"/>	–
Alcantara/Leder-Kombination		<input checked="" type="checkbox"/>	<input checked="" type="checkbox"/>
Lederausstattung Cricket		<input checked="" type="checkbox"/>	–
Lederausstattung Verano		<input checked="" type="checkbox"/>	<input type="checkbox"/>
Lederausstattung Feinnappa, Valcona und Alcantara/Leder-Kombination Audi exclusive		<input checked="" type="checkbox"/>	<input checked="" type="checkbox"/>
Lederpaket		<input checked="" type="checkbox"/>	<input type="checkbox"/>

	Seite	Audi Q7	Audi Q7 V12 TDI quattro
Lederpaket Audi exclusive		<input checked="" type="checkbox"/>	<input checked="" type="checkbox"/>
Volllederpaket Audi exclusive		<input checked="" type="checkbox"/>	<input checked="" type="checkbox"/>
Volllederpaket		<input checked="" type="checkbox"/>	<input checked="" type="checkbox"/>
Ziernähte Ton in Ton Audi exclusive		<input checked="" type="checkbox"/>	<input checked="" type="checkbox"/>
Designpaket Sport mit Sportsitzen vorn		<input checked="" type="checkbox"/>	<input checked="" type="checkbox"/>
Designpaket Basis mit Normalsitzen		<input checked="" type="checkbox"/>	–
Designpaket Leder mit Normalsitzen		<input type="checkbox"/> ¹	–
Designpaket Leder plus mit Normalsitzen		<input checked="" type="checkbox"/>	<input checked="" type="checkbox"/>
Designpaket Leder plus mit Sportsitzen vorn		<input checked="" type="checkbox"/>	<input type="checkbox"/>
Designpaket Audi exclusive-Leder mit Normalsitzen		<input checked="" type="checkbox"/>	<input checked="" type="checkbox"/>
Designpaket Audi exclusive-Leder mit Sportsitzen		<input checked="" type="checkbox"/>	<input checked="" type="checkbox"/>
Designpaket Audi exclusive-Leder mit Klimakomfortsitzen		<input checked="" type="checkbox"/>	<input checked="" type="checkbox"/>
Designpaket Audi exclusive Alcantara/Leder schwarz mit Sportsitzen		<input checked="" type="checkbox"/>	<input checked="" type="checkbox"/>
Designpaket Audi exclusive-Leder plus mit Normalsitzen		<input checked="" type="checkbox"/>	<input checked="" type="checkbox"/>
Designpaket Audi exclusive-Leder plus mit Sportsitzen		<input checked="" type="checkbox"/>	<input checked="" type="checkbox"/>
Designpaket Audi exclusive-Leder plus mit Klimakomfortsitzen		<input checked="" type="checkbox"/>	<input checked="" type="checkbox"/>
Ausstattungspaket Audi exclusive line		<input checked="" type="checkbox"/>	<input checked="" type="checkbox"/>
Dachhimmel	80		
Dachhimmel		<input type="checkbox"/>	<input checked="" type="checkbox"/>
Dachhimmel in Stoff schwarz		<input checked="" type="checkbox"/>	<input type="checkbox"/>
Dachhimmel in Alcantara mit Kontrastnähten		<input checked="" type="checkbox"/>	<input checked="" type="checkbox"/>
Dachhimmel Audi exclusive in Alcantara schwarz mit Kontrastnähten in Hellgrau		<input checked="" type="checkbox"/>	<input checked="" type="checkbox"/>
Dachhimmel Audi exclusive in Alcantara schwarz, Farbe der Kontrastnähte frei wählbar		<input checked="" type="checkbox"/>	<input checked="" type="checkbox"/>
Dekoreinlagen	80		
Seidenmatt schwarz		<input type="checkbox"/>	–
Aluminium Trigon		<input checked="" type="checkbox"/>	<input checked="" type="checkbox"/>

	Seite	Audi Q7	Audi Q7 V12 TDI quattro
Nussbaumwurzelholz natur		<input checked="" type="checkbox"/>	<input checked="" type="checkbox"/>
Olivescheholz beige		<input checked="" type="checkbox"/>	<input checked="" type="checkbox"/>
Tamoholz dunkelbraun		<input checked="" type="checkbox"/>	<input checked="" type="checkbox"/>
Klavierlack schwarz		<input checked="" type="checkbox"/>	<input checked="" type="checkbox"/>
Carbon Audi exclusive		<input checked="" type="checkbox"/>	<input type="checkbox"/>
Eschemaserholz nougat Audi exclusive		<input checked="" type="checkbox"/>	<input checked="" type="checkbox"/>
Myrtemaserholz muskatbraun Audi exclusive		<input checked="" type="checkbox"/>	<input checked="" type="checkbox"/>
Eicheholz sepia Audi exclusive		<input checked="" type="checkbox"/>	<input checked="" type="checkbox"/>
Räder/Reifen	82		
Aluminium-Schmiederäder im 7-Arm-Design		<input type="checkbox"/> ²	–
Aluminium-Gussräder im 6-Arm-Design		<input type="checkbox"/> ¹	–
Aluminium-Gussräder im 5-Arm-V-Design		<input checked="" type="checkbox"/>	–
Aluminium-Gussräder im 5-Arm-Struktur-Design		<input checked="" type="checkbox"/>	–
Aluminium-Gussräder im 10-Speichen-V-Design		<input checked="" type="checkbox"/>	–
Aluminium-Gussräder Audi exclusive im 5-Speichen-Design		<input checked="" type="checkbox"/>	–
Winter-Aluminium-Schmiederäder im 7-Arm-Design		<input checked="" type="checkbox"/>	–
Winter-Aluminium-Gussräder im 6-Arm-Design		<input checked="" type="checkbox"/>	–
Winter-Aluminium-Gussräder im 10-Speichen-V-Design		<input checked="" type="checkbox"/>	–
Aluminium-Gussräder Audi exclusive im 10-Speichen-Design		<input checked="" type="checkbox"/>	<input type="checkbox"/>
Aluminium-Gussräder Audi exclusive im 20-Speichen-Design		<input checked="" type="checkbox"/>	<input checked="" type="checkbox"/>
Aluminium-Gussräder Audi exclusive im 5-Segmentspeichen-Design		<input checked="" type="checkbox"/>	<input checked="" type="checkbox"/>
Aluminium-Schmiederäder Audi exclusive im 7-Doppelspeichen-Design		<input checked="" type="checkbox"/>	<input checked="" type="checkbox"/>
Winter-Aluminium-Gussräder Audi exclusive im 10-Speichen-Design		<input checked="" type="checkbox"/>	<input checked="" type="checkbox"/>
All-Terrain-Reifen		<input checked="" type="checkbox"/>	–
Radschrauben diebstahlhemmend		<input checked="" type="checkbox"/>	<input checked="" type="checkbox"/>
Reifenreparaturset		<input type="checkbox"/>	<input type="checkbox"/>
Reserverad		<input checked="" type="checkbox"/>	–
Reservefaltrad		<input checked="" type="checkbox"/>	–

	Seite	Audi Q7	Audi Q7 V12 TDI quattro
Reifendruck-Kontrollanzeige		<input checked="" type="checkbox"/>	–
Reifendruck-Kontrollsystem		–	<input type="checkbox"/>
Bordwerkzeug		<input type="checkbox"/>	<input type="checkbox"/>
Wagenheber		<input checked="" type="checkbox"/>	<input checked="" type="checkbox"/>
Licht	84		
Xenon plus inklusive Scheinwerfer-Reinigungsanlage		<input checked="" type="checkbox"/>	<input type="checkbox"/>
Scheinwerfer		<input type="checkbox"/>	–
adaptive light		<input checked="" type="checkbox"/>	<input checked="" type="checkbox"/>
Fernlichtassistent		<input checked="" type="checkbox"/>	<input checked="" type="checkbox"/>
Innenbeleuchtung		<input type="checkbox"/>	<input type="checkbox"/>
Kardanische Leseleuchten Audi exclusive		<input checked="" type="checkbox"/>	<input checked="" type="checkbox"/>
Lichtpaket		<input checked="" type="checkbox"/>	<input type="checkbox"/>
Türrückstrahler		<input type="checkbox"/>	–
LED-Heckleuchten		<input type="checkbox"/>	<input type="checkbox"/>
Nebelscheinwerfer		<input type="checkbox"/>	–
Scheinwerfer-Reinigungsanlage		<input checked="" type="checkbox"/>	<input type="checkbox"/>
Licht-/Regensensor		<input type="checkbox"/>	<input type="checkbox"/>
Spiegel	85		
Außenspiegel mit integriertem LED-Blinker		<input type="checkbox"/>	<input type="checkbox"/> ³
Außenspiegel elektrisch anklappbar		<input type="checkbox"/>	<input type="checkbox"/>
Außenspiegel automatisch abblendend		<input checked="" type="checkbox"/>	<input type="checkbox"/>
Außenspiegel automatisch abblendend und mit Memory-Funktion		<input checked="" type="checkbox"/>	<input checked="" type="checkbox"/>
Innenspiegel		<input type="checkbox"/>	–
Innenspiegel automatisch abblendend mit Licht-/Regensensor		<input checked="" type="checkbox"/>	<input type="checkbox"/>
Dachsysteme	85		
Panorama-Glasdach		<input checked="" type="checkbox"/>	<input checked="" type="checkbox"/>

Serienausstattung Sonderausstattung Serien-/Sonderausstattung modellabhängig – nicht erhältlich

Länderspezifische Abweichungen möglich. Welche Ausstattung in Ihrem Land Serie ist und welche Sonderausstattungen erhältlich sind, erfahren Sie bei Ihrem lokalen Audi Partner.

¹Serie bei 3.0 TFSI quattro (245 kW) und 4.2 TDI quattro. ²Nicht erhältlich für 3.0 TFSI quattro (245 kW) und 4.2 TDI quattro. ³Gehäuse in Aluminium matt.

	Seite	Audi Q7	Audi Q7 V12 TDI quattro
Schließsysteme	86		
Funkfernbedienung		<input type="checkbox"/>	<input type="checkbox"/>
Komfortschlüssel		■	■
Wegfahrsperrung elektronisch		<input type="checkbox"/>	<input type="checkbox"/>
Gepäckraumklappe elektrisch öffnend und schließend		■	<input type="checkbox"/>
Garagentoröffner (HomeLink)		■	■
Diebstahlwarnanlage		■	<input type="checkbox"/>
Vorbereitung für Ortungsassistent		■	■
Zündschloss		<input type="checkbox"/>	<input type="checkbox"/>
Verglasung	86		
Wärmeschutzverglasung		<input type="checkbox"/>	<input type="checkbox"/>
Doppel-/Akustikverglasung		■	■
Scheiben abgedunkelt (Privacy Verglasung)		■	■
Frontscheibe		<input type="checkbox"/>	<input type="checkbox"/>
Heckscheibe		<input type="checkbox"/>	<input type="checkbox"/>
Scheibenwaschanlage		<input type="checkbox"/>	<input type="checkbox"/>
Sonnenblenden		<input type="checkbox"/>	<input type="checkbox"/>
Doppelsonnenblende		■	■
Sonnenschutzrollo		■	■
Sonnenschutzrollo manuell für die Heckscheibe und für die Türscheiben hinten		■	■
Weitere Außenausstattungen	86		
Glanzpaket		<input type="checkbox"/>	<input type="checkbox"/>
Vorrüstung für Anhängervorrichtung		■ ¹	–
Anhängervorrichtung		■	■
Volllackierung mit Aluminiumoptik Exterieur		■	–
Optikpaket Schwarz Audi exclusive		■	–
Stoßfänger		–	<input type="checkbox"/>

	Seite	Audi Q7	Audi Q7 V12 TDI quattro
Audi Singleframe		<input type="checkbox"/>	<input type="checkbox"/>
Dachreling		<input type="checkbox"/>	<input type="checkbox"/> ²
Abgasendrohre		<input type="checkbox"/>	<input type="checkbox"/>
Endrohrblenden		■	–
Modellbezeichnung/Schriftzug		<input type="checkbox"/>	<input type="checkbox"/>
Unterfahrschutz		<input type="checkbox"/>	<input type="checkbox"/> ³
Sitze/Sitzkomfort	87		
3. Sitzreihe		■	■
Sitze hinten (2. Sitzreihe), 5 bzw. 7 Sitzplätze (in Kombination mit 3. Sitzreihe)		<input type="checkbox"/>	<input type="checkbox"/>
4-Wege-Lendenwirbelstütze		■	<input type="checkbox"/>
Vordersitze elektrisch einstellbar		■	<input type="checkbox"/>
Längseinstellung für die 2. Sitzreihe		■	■
Komfortsitze in der 2. Sitzreihe, 6 Sitzplätze (in Kombination mit 3. Sitzreihe)		■	■
Memory-Funktion für den Fahrersitz		■	■
Memory-Funktion für die Vordersitze		■	■
Komfortmittelarmlehne vorn		■	<input type="checkbox"/>
Mittelarmlehne vorn		<input type="checkbox"/>	–
Mittelarmlehne hinten		<input type="checkbox"/>	<input type="checkbox"/>
Kopfstützen		<input type="checkbox"/>	<input type="checkbox"/>
Sitzheizung vorn		■	–
Sitzheizung vorn und hinten		■	<input type="checkbox"/>
Kindersitzbefestigung ISOFIX		<input type="checkbox"/>	<input type="checkbox"/>
Kindersitzbefestigung ISOFIX für den Beifahrersitz		■	■
Lenkräder/Wählhebel/Bedienelemente	89		
Lederlenkrad im 4-Speichen-Design		<input type="checkbox"/>	–
Multifunktions-Lederlenkrad im 4-Speichen-Design		■	■
Multifunktions-Sportlederlenkrad im 3-Speichen-Design		■	<input type="checkbox"/>

	Seite	Audi Q7	Audi Q7 V12 TDI quattro
Lenkradeinstellung elektrisch		■	■
Lenkradkranz mit Holzsegment		■	■
Lenkradkranz Audi exclusive mit Holzsegment		■	■
Bedienelemente Audi exclusive in Leder		■	■
Wählhebelknauf mit Holzsegment		■	–
Wählhebelknauf Audi exclusive mit Holzsegment		■	–
Wählhebelknauf		–	<input type="checkbox"/>
Wählhebelknauf in Leder		<input type="checkbox"/>	–
Klimatisierung	90		
Komfortklimaautomatik 4-Zonen		■	■
Komfortklimaautomatik		<input type="checkbox"/>	<input type="checkbox"/>
Standheizung/-lüftung		■	■
Gepäcksicherungs- und Ablagesysteme	90		
Doppelter Ladeboden		<input type="checkbox"/>	<input type="checkbox"/>
Ablagefächer		<input type="checkbox"/>	<input type="checkbox"/>
Handschuhfach		<input type="checkbox"/>	<input type="checkbox"/>
Ablagenetze		<input type="checkbox"/>	<input type="checkbox"/>
Ablagefach		■	■
Ablagepaket		■	<input type="checkbox"/>
Ablagepaket mit Klappstisch		■	■
Klappstische		■	■
Getränkehalter		<input type="checkbox"/>	<input type="checkbox"/>
Flaschenhalter		<input type="checkbox"/>	<input type="checkbox"/>
Kleiderhaken		<input type="checkbox"/>	<input type="checkbox"/>
Trennnetz		<input type="checkbox"/>	<input type="checkbox"/>
Verzurrösen		<input type="checkbox"/>	<input type="checkbox"/>
Schienensystem mit Fixierset		■	■

	Seite	Audi Q7	Audi Q7 V12 TDI quattro
Wendematte		■	■
Durchladeeinrichtung mit entnehmbarer Ski-/Snowboardtasche		■	■
Gepäckraum		<input type="checkbox"/>	<input type="checkbox"/>
Gepäckraumabdeckung		<input type="checkbox"/>	<input type="checkbox"/>
Gepäckraumabdeckung faltbar		■	■
Fahrradhalter im Gepäckraum		■	■
Weitere Innenausstattungen	91		
Kühlbox Audi exclusive		■	■
Fußraumauskleidung in Teppich Fresko		■	■
Fußraumauskleidung in Teppich Velours		<input type="checkbox"/>	<input type="checkbox"/>
Fußmatten vorn und hinten		■	<input type="checkbox"/>
Teppich und Fußmatten Audi exclusive		■	■
Einstiegsleisten mit Aluminiumeinlage		■	<input type="checkbox"/>
Pedale in Aluminiumoptik		–	<input type="checkbox"/>
Fensterheber		<input type="checkbox"/>	<input type="checkbox"/>
Türverkleidungen		<input type="checkbox"/>	<input type="checkbox"/>
Armaturentafel		<input type="checkbox"/>	<input type="checkbox"/>
Mittelkonsole		<input type="checkbox"/>	<input type="checkbox"/>
Zigarettenanzünder und Aschenbecher		<input type="checkbox"/>	<input type="checkbox"/>
Haltegriffe		<input type="checkbox"/>	<input type="checkbox"/>
Steckdosen 12 Volt		<input type="checkbox"/>	<input type="checkbox"/>
MMI® und Navigationssysteme	92		
MMI® Navigation plus		■	<input type="checkbox"/>
MMI® Radio		<input type="checkbox"/>	–
MMI® Radio plus		■	–
MMI® Navigation		■	–
Navigationsdaten (DVD)		■	–

Serienausstattung ■ Sonderausstattung – nicht erhältlich

Länderspezifische Abweichungen möglich. Welche Ausstattung in Ihrem Land Serie ist und welche Sonderausstattungen erhältlich sind, erfahren Sie bei Ihrem lokalen Audi Partner.

¹Nicht für 3.0 TDI quattro (150 kW) und 4.2 TDI quattro (250 kW). ²In Aluminium matt. ³In Edelstahl.

	Seite	Audi Q7	Audi Q7 V12 TDI quattro
Navigationsdaten (Festplatte)		■	□
Fahrerinformationssystem		■	–
Fahrerinformationssystem mit Farbdisplay		■	□
Radio- und TV-Anlagen	93		
Bang & Olufsen Advanced Sound System		■	■
Digitaler Radioempfang (DAB)		■	■
TV-Empfang		■	■
Audi sound system		□ ¹	–
Audi music interface		■	■
Adapterkabelset für Audi music interface		■	■
BOSE Surround Sound		■	□
Vorbereitung für Rear Seat Entertainment		■	■
Rear Seat Entertainment		■	■
Rear Seat Entertainment plus		■	■
CD-Wechsler		■	□
CD-Softbag		■	■
Telefon und Kommunikation	95		
Bluetooth-Schnittstelle		■	–
Handyvorbereitung (Bluetooth)		■	□
Bluetooth-Autotelefon		■	■
Bedienhörer für Bluetooth-Autotelefon und Bluetooth-Autotelefon online		■	□
Bluetooth-Autotelefon online		■	■
Assistenzsysteme	95		
adaptive cruise control		■	■
Audi side assist		■	■
Audi lane assist		■	■
Einparkhilfe plus mit Rückfahrkamera		■	■

	Seite	Audi Q7	Audi Q7 V12 TDI quattro
Einparkhilfe hinten		□	–
Einparkhilfe plus		■	□
Geschwindigkeitsregelanlage		■	□
Fahrwerke/Bremsen	96		
adaptive air suspension		□ ²	□
S line adaptive air suspension		■	–
Dynamikfahrwerk		□ ³	–
S line-Sportfahrwerk		■ ³	–
Bremsanlage		□	–
Parkbremse		□	□
Keramikbremse		■ ⁴	□
Technik/Sicherheit	97		
Seitenairbags hinten		■	■
Seitenairbags vorn		□	□
Fullsize-Airbags		□	□
Kopfairbagsystem		□	□
Integrales Kopfstützensystem		□	□
Instrumenteneinsatz		□	□
Sicherheitslenksäule		□	□
Batterie-Energiemanagement		□	□
Sicherheitsgurte		□	□
Gurthöhenverstellung		□	□
Warn- und Kontrollleuchten		□	□
Warndreieck		■	■
Verbandmaterial		■	■
tiptronic, 8-stufig		□	–
tiptronic, 6-stufig		–	□

	Seite	Audi Q7	Audi Q7 V12 TDI quattro
servotronic		□	□
quattro®		□	□
Antriebs-Schlupf-Regelung ASR		□	□
Elektronische Differenzialsperre EDS		□	□
Elektronisches Stabilisierungsprogramm ESP		□	□
Rekuperation		□	–
Start-Stop-System		□ ⁵	–
Karosserie verzinkt		□	□
Seitenaufprallschutz		□	□
Kindersicherung		□	□
Audi TDI clean diesel		□ ⁶	–
Audi Anschlussgarantie	99		
Audi Anschlussgarantie		■	■

Ausstattung des abgebildeten Audi Q7 (S. 4–27):

Lackierung: Eissilber Metallic; Räder: Aluminium-Gussräder im 10-Speichen-V-Design;
Sitzbezüge: Leder Cricket schwarz; Dekoreinlagen: Tamoholz dunkelbraun

Ausstattung des abgebildeten Audi Q7 V12 TDI quattro (S. 28–37):

Lackierung: Ibisweiß; Räder: Aluminium-Schmiederäder Audi exclusive im 7-Doppelspeichen-Design;
Sitzbezüge: Leder Feinnappa Audi exclusive; Dekoreinlagen: Carbon

□ Serienausstattung ■ Sonderausstattung □ Serien-/Sonderausstattung modellabhängig – nicht erhältlich

Länderspezifische Abweichungen möglich. Welche Ausstattung in Ihrem Land Serie ist und welche Sonderausstattungen erhältlich sind, erfahren Sie bei Ihrem lokalen Audi Partner.

¹Serie bei MMI® Radio plus, MMI® Navigation und MMI® Navigation plus. ²Serie bei 4.2 TDI quattro. ³Nicht für 4.2 TDI quattro. ⁴Nur für 3.0 TFSI quattro (245 kW) und 4.2 TDI quattro (250 kW) in Verbindung mit Rädern der Größe 10 J x 20 oder mit 21-Zoll-Rädern und Reifendruck-Kontrollanzeige bestellbar. ⁵Nur für 3.0 TDI quattro (150 kW und 180 kW). ⁶Nur für 3.0 TDI clean diesel mit EU6.

Bei Audi bekommen Sie sehr viel mehr als einen Audi.

Wer sich für einen Audi entscheidet, entscheidet sich für eine Marke, die ihren Kunden mehr bietet. Mehr Individualität. Mehr Exklusivität. Und mehr Faszination.



www.audi.com

Vorsprung durch Technik und alles, was dahintersteckt: die legendäre Audi Historie, Termine zu unvergesslichen Events und bahnbrechende Innovationen – lassen Sie sich von der Marke Audi faszinieren.
> www.audi.com



Audi Konfigurator

Stellen Sie mit dem Audi Konfigurator Ihren ganz persönlichen Audi zusammen. Alle aktuellen Modelle, Motoren, Farben und Ausstattungen stehen Ihnen bei der Auswahl zur Verfügung.
> www.audi.com

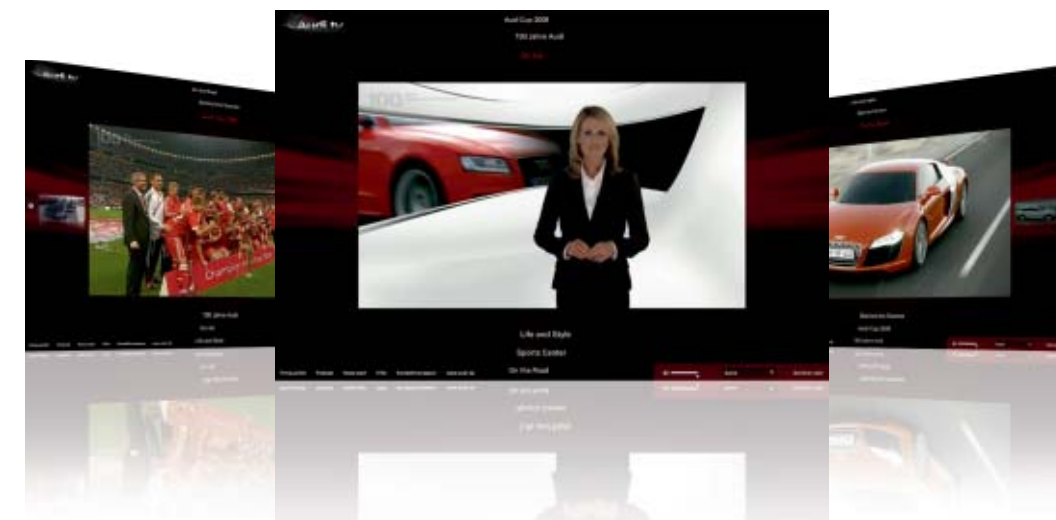

Audi tv

Auf Audi tv entdecken Sie ganz neue Facetten unserer Marke mit den vier Ringen: spannende Reportagen über unsere Modelle, technische Innovationen, faszinierende Events aus den Bereichen Motorsport, Tradition, Kultur und Lifestyle. Werfen Sie einen Blick hinter die Kulissen. Jeden Tag aktuell. Rund um die Uhr.
> www.audi.tv



Audi Bank

Finanzieren. Leasen. Versichern. Für welchen neuen Audi Sie sich auch entscheiden: Jedes Audi Bank-Angebot wird individuell auf Sie zugeschnitten. Zum Beispiel kombinieren unsere Vorteilspakete moderne Finanzierungs- und Leasingformen mit einem umfassenden Versicherungsschutz und bieten Ihnen somit grenzenlose Mobilität.
> www.audi.com

Ausstattungen Audi Q7/Q7 V12 TDI quattro

3. Sitzreihe	87	Dynamikfahrwerk	96
4-Wege-Lendenwirbelstütze	87	Einparkhilfen	96
Abgasendrohre	87	Einstiegsleisten mit Aluminiumeinlage	91
Ablagemöglichkeiten	90, 91	Elektronische Differenzialsperre EDS	98
Adapterkabelset für Audi music interface	94	Elektronisches Stabilisierungsprogramm ESP	98
adaptive air suspension	96	Endrohrblenden	87
adaptive cruise control	95	Fahrerinformationssystem	93
adaptive light	84	Fahrerinformationssystem mit Farbdisplay	93
Alcantara/Leder-Kombination	74, 78	Fahrradhalter im Gepäckraum	91
All-Terrain-Reifen	83	Fensterheber	92
Anhängevorrichtung	86	Fernlichtassistent	84
Antriebs-Schlupf-Regelung ASR	98	Flaschenhalter	91
Armaturentafel	92	Frontscheibe	86
Audi Anschlussgarantie	99	Fullsize-Airbags	97
Audi connect	92	Funkfernbedienung	86
Audi exclusive Q7	60	Fußmatten vorn und hinten	91
Audi exclusive line Q7	62	Fußraumauskleidung in Teppich Velours	91
Audi lane assist	96	Garagentoröffner (HomeLink)	86
Audi music interface	94	Gepäckraum	91
Audi Original Zubehör	100-103	Gepäckraumabdeckungen	91
Audi side assist	95	Gepäckraumklappe elektrisch öffnend und schließend	86
Audi Singleframe	87	Geschwindigkeitsregelanlage	96
Audi sound system	93	Getränkhalter	91
Audi TDI clean diesel	99	Glanzpaket	86
Außenspiegel	85	Gurthöhenverstellung	97
Ausstattungspaket Audi exclusive line	79	Haltegriffe	92
Bang & Olufsen Advanced Sound System	93	Handschuhfach	90
Batterie-Energiemanagement	97	Handyvorbereitung (Bluetooth)	95
Bedienelemente Audi exclusive in Leder	89	Heckscheibe	86
Bedienhörer für Bluetooth-Autotelefone	95	Innenbeleuchtung	84
Bluetooth-Autotelefone	95	Innenspiegel	85
Bluetooth-Schnittstelle	95	Instrumenteneinsatz	97
Bordwerkzeug	83	Integrales Kopfstützensystem	97
BOSE Surround Sound	94	Kardanische Leseleuchten Audi exclusive	84
Bremsanlage	96	Karosserie verzinkt	98
CD-Softbag	94	Keramikbremse	96
CD-Wechsler	94	Kindersicherung	98
Dachhimmel	80	Kindersitzbefestigungen ISOFIX	89
Dachreling	87	Klapptische	91
Dekoreinlagen	80, 81	Kleiderhaken	91
Designpakete	78, 79	Klimakomfortsitze vorn	76
Diebstahlwarnanlage	86	Komfortklimaautomatik/4-Zonen	90
Digitale Radioempfang (DAB)	93	Komfortmittelarmlehne vorn	88
Doppel-/Akustikverglasung	86	Komfortschlüssel	86
Doppelsonnenblende	86	Komfortsitze in der 2. Sitzreihe	88
Doppelter Ladeboden	90	Kontrastlackierungen Q7	71
Durchladeeinrichtung mit entnehmbarer Ski-/Snowboardtasche	91	Kopfairbagsystem	97

Ausstattungen Audi Q7/Q7 V12 TDI quattro

Kopfstützen	89	Schienensystem mit Fixierset	91
Kühlbox Audi exclusive	91	Seitenairbags	97
Lackierungen	70, 71	Seitenaufprallschutz	98
Längseinstellung für die 2. Sitzreihe	87	servotronic	98
Lederlenkrad im 4-Speichen-Design	89	Sicherheitsgurte	97
Lederpakete	78	Sicherheitslenksäule	97
LED-Heckleuchten	85	Sitze hinten (2. Sitzreihe)	87
Lenkradeinstellung elektrisch	89	Sitzheizung vorn, vorn und hinten	89
Lenkradkränze	89	Sonnenblenden	86
Lichtpaket	84	Sonnenschutzrollos	86
Licht-/Regensensor	85	Sportsitze vorn	74
Memory-Funktionen	88	Standheizung/-lüftung	90
Mittelarmlehne vorn und hinten	88	Start-Stop-System	98
Mittelkonsole	92	Steckdosen 12 Volt	92
MMI®	92, 93	Stoff- und Lederausstattungen	72–78
Modellbezeichnung/Schriftzug	87	Stoßfänger	87
Multifunktions-Lederlenkrad		Styleguides Q7	68, 69
im 4-Speichen-Design	89	Teppich inklusive Fußmatten Audi exclusive	91
Multifunktions-Sportlederlenkrad		tiptronic	98
im 3-Speichen-Design	89	Trennnetz	91
Navigationsdaten (DVD)	93	Türrückstrahler	84
Navigationsdaten (Festplatte)	93	Türverkleidungen	92
Nebelscheinwerfer	85	TV-Empfang	93
Normalsitze vorn	72	Unterfahrschutz	87
Optikpaket Schwarz Audi exclusive	87	Verbandmaterial	97
Panorama-Glasdach	85	Verzurrösen	91
Parkbremse	96	Volllackierung	71
Pedale in Aluminiumoptik	91	Volllackierung mit Aluminiumoptik Exterieur	87
quattro®	98	Volllederpakete	78
Räder/Reifen	82, 83	Vorbereitung für Ortungsassistent	86
Radschrauben diebstahlhemmend	83	Vorbereitung für Rear Seat Entertainment	94
Rear Seat Entertainment	94	Vordersitze elektrisch einstellbar	87
Rear Seat Entertainment plus	94	Vorrüstung für Anhängervorrichtung	86
Reifendruck-Kontrollanzeige	83	Wagenheber	83
Reifendruck-Kontrollsystem	83	Wählhebelknäufe	90
Reifenreparaturset	83	Wärmeschutzverglasung	86
Rekuperation	98	Warndreieck	97
Reservefaltrad	83	Warn- und Kontrollleuchten	97
Reserverad	83	Wegfahrsperre elektronisch	86
S line Q7	64–67	Wendematte	91
S line adaptive air suspension	96	Xenon plus inklusive	
S line-Sportfahrwerk	96	Scheinwerfer-Reinigungsanlage	84
Scheiben abgedunkelt (Privacy Verglasung)	86	Ziernähte Ton in Ton Audi exclusive	78
Scheibenwaschanlage	86	Zigarettenanzünder und Aschenbecher	92
Scheinwerfer	84	Zündschloss	86
Scheinwerfer-Reinigungsanlage	85		



AUDI AG
85045 Ingolstadt
www.audi.com
Gültig ab September 2011

Printed in Germany
133/1230.29.09

Die in diesem Katalog gezeigten und beschriebenen Modellvarianten und Ausstattungen sowie einige der aufgeführten Dienstleistungen sind nicht in allen Ländern erhältlich. Die abgebildeten Fahrzeuge sind teilweise mit Sonderausstattungen gegen Mehrpreis ausgerüstet. Die Angaben über Lieferumfang, Aussehen, Leistungen, Maße und Gewichte, Kraftstoffverbrauch und Betriebskosten des Fahrzeugs entsprechen den zum Zeitpunkt der Drucklegung vorhandenen Kenntnissen. Abweichungen in Farbe und Form von den Abbildungen, Irrtümer und Druckfehler bleiben vorbehalten. Änderungen sind vorbehalten. Nachdruck, auch auszugsweise, nur mit schriftlicher Genehmigung der AUDI AG.

Das Papier dieses Katalogs wurde aus chlorfrei gebleichtem Zellstoff hergestellt.