



Q7

Audi Q7 | Q7 V12 TDI quattro



Im Dialog: Audi QR-Codes

Erleben Sie Audi noch direkter: Laden Sie eine QR-App auf Ihr Smartphone und scannen Sie dann den QR-Code oder nutzen Sie den angegebenen Link in Ihrem Browser.



Die Ausstattungen der im Faszinationsteil abgebildeten Fahrzeuge finden Sie auf Seite 112.
Die Werte für Kraftstoffverbrauch und CO₂-Emissionen finden Sie ab Seite 102.

Seite	
Faszination	
4 Audi Q7	36 Audi exclusive concept®
26 Audi Q7 V12 TDI quattro	
Technik	
38 FSI®/TFSI®	48 Bremsanlagen
40 TDI®	50 MMI® – Multi Media Interface
42 V12 TDI quattro	52 Audi connect
44 quattro®	54 Assistenzsysteme
46 adaptive air suspension	
Ausstattungen	
58 Audi exclusive	80 Dekoreinlagen
60 Audi exclusive line	82 Licht und Spiegel
62 S line Audi Q7	83 Außenausstattungen
66 Styleguides	85 Innenausstattungen
68 Lackierungen	90 Infotainment
70 Räder/Reifen	93 Assistenzsysteme
72 Sitze/Sitzbezüge	95 Technik
78 Ausstattungs- und Designpakete	97 Audi Anschlussgarantie
80 Dachhimmel	
Sonstiges	
98 Audi Original Zubehör	105 Abmessungen
102 Technische Daten	106 Index
104 Offroad-Eigenschaften	114 Faszination Audi



Bisher haben wir quattro® für unsere Autos gebaut. Mit dem Audi Q7 bauen wir ein Auto für quattro.

Manchmal genügt eine einzige Frage, um die Welt zu verändern: Warum kann man in einem Personenwagen nicht auch die überragenden Fahreigenschaften eines allradgetriebenen Fahrzeugs genießen? Dieser Gedanke kam Audi Ingenieuren, während sie den Geländewagen Iltis testeten. Aus der einfachen Frage entstand die Idee für einen serienfähigen permanenten Allradantrieb: quattro war geboren.

Eine Erfolgsgeschichte nahm ihren Anfang – und wird noch immer fortgeschrieben: mit dem Audi Q7. Ein Fahrzeugkonzept, das, wie der quattro Antrieb, aus dem Ideenreichtum, dem Mut und der Leidenschaft der Audi Ingenieure entstanden ist.

Der Audi Q7. Vom Erfinder des quattro.

Die Werte für Kraftstoffverbrauch und CO₂-Emissionen finden Sie ab Seite 102.

Q7



Um Sie nach vorn zu bringen, setzt der Audi Q7 seine Kraft gekonnt ein. Dafür sorgt sein innovatives Antriebskonzept quattro. Der permanente Allradantrieb verteilt die Antriebskräfte variabel auf Vorder- und Hinterachse. Immer genau so, wie sie in der jeweiligen Fahrsituation benötigt werden. Das ermöglicht auf der Straße sowie im Gelände hervorragende Traktion, hohe Spurtreue und beeindruckenden Vortrieb.

Die Werte für Kraftstoffverbrauch und CO₂-Emissionen finden Sie ab Seite 102.



Die elektronische Stabilisierungskontrolle (ESC) unterstützt quattro im Audi Q7. Sie wurde extra für den Audi Q7 um einen zuschaltbaren offroad-Modus erweitert. Im Gelände sorgt ESC damit für nochmals gesteigerte Traktion und Bremsleistung – und vor allem für noch mehr Spaß.

Für noch mehr Unabhängigkeit sorgt die optionale Luftfederung adaptive air suspension (Serie bei Q7 4.2 TDI quattro und Q7 V12 TDI quattro). Sie greift gezielt in die Dämpfung der einzelnen Räder ein. Indem sie permanente Aufbaubewegungen nahezu eliminiert und bei Kurvenfahrten, beim Bremsen oder beim Anfahren automatisch Wank- und Nickbewegungen reduziert, sorgt sie für ein komfortables Fahrgefühl und mehr Spurtreue.

Die Werte für Kraftstoffverbrauch und CO₂-Emissionen finden Sie ab Seite 102.





Dank der TFSI- und TDI-Technologie entfaltet der Audi Q7 seine enorme Kraft und seine Dynamik fast über das gesamte Drehzahlpektrum. Als effizienzsteigernde Maßnahme zur Reduzierung von Verbrauch und CO₂-Ausstoß verfügt der Audi Q7 dabei bei allen 6- und 8-Zylinder-Aggregaten über die Rekuperation. Sie sorgt, in Abhängigkeit von der Motorisierung, für eine deutliche Verminderung des CO₂-Ausstoßes.

Die Werte für Kraftstoffverbrauch und CO₂-Emissionen finden Sie ab Seite 102.

Das Design des Audi Q7
setzt neue Maßstäbe.
So wie es bei Audi Tradition ist.

Die dynamische Dachlinie und hohe Schulterpartie erinnern an die sportliche Gestalt eines Coupés. Die kraftvolle Front mit markantem chromumrahmtem Audi Singleframe und vertikalen Chromstreben erweckt Selbstvertrauen und strahlt Präsenz aus. Mit der starken V-förmigen Pfeilung der Motorhaube, der serienmäßigen Kontrastlackierung, der optionalen Volllackierung mit Aluminiumoptik Exterieur oder den nach hinten gezogenen Scheinwerfern mit Tagfahrlicht – auf Wunsch auch in LED-Technologie – strebt der Audi Q7 bereits im Stand nach vorn.

Die Werte für Kraftstoffverbrauch und CO₂-Emissionen finden Sie ab Seite 102.





Das Heck ist puristisch und prägnant zugleich und mit den charakteristischen LED-Heckleuchten versehen. Der Stoßfänger mit dem integrierten Unterfahrschutz lässt den Audi Q7 in Verbindung mit der umfangreichen Heckklappe leistungsstark und kraftvoll erscheinen. Besondere Akzente setzen die großen Räder, die seine Gesamtperformance unterstreichen.

Die Werte für Kraftstoffverbrauch und CO₂-Emissionen finden Sie ab Seite 102.





Überlegen Sie es sich gut, bevor Sie
im Audi Q7 Platz nehmen.
Sie werden nicht mehr aussteigen wollen.

Mit seinem großzügigen Raumangebot gibt Ihnen der Audi Q7 ein Gefühl von Freiheit. Das Cockpit ist hochwertig, fahrerorientiert und farblich abgesetzt, die Mittelkonsole hochgezogen und bedienfreundlich gestaltet. Großflächige Applikationsleisten und edle Dekorelemente in Chromoptik verleihen dem Audi Q7 das gewisse Etwas. Ein Blick auf die sportlichen Anzeigen lässt nur einen Gedanken zu: los!

Die Werte für Kraftstoffverbrauch und CO₂-Emissionen finden Sie ab Seite 102.



Der luxuriös ausgestattete Innenraum wird selbst höchsten Ansprüchen gerecht. Hier verbinden sich klare, funktionale Formen mit dynamischer Eleganz und exklusiven Materialien. Dekoreinlagen in Seidenmatt schwarz oder wahlweise in Aluminium Trigon oder aus ausgesuchten Hölzern setzen visuelle Akzente. Gemeinsam mit den edlen Stoff- und Lederausstattungen unterstreichen sie die hochwertige Anmutung des Audi Q7.

Die Werte für Kraftstoffverbrauch und CO₂-Emissionen finden Sie ab Seite 102.



Dass Multifunktionalität nicht kompliziert sein muss, beweist das Multi Media Interface (MMI). Das zentrale Bediensystem des Performance-SUV gibt Ihnen schnellen Zugriff auf viele Fahrzeuginformationen und -funktionen.

Das großzügige Raumgefühl kommt durch das richtige Klangerlebnis noch besser zur Geltung. Beim Bang & Olufsen Advanced Sound System fahren bei Aktivierung des Systems automatisch zwei akustische Linsen aus dem Armaturenbrett aus, die mit präzise ausgerichteter horizontaler Abstrahlung für eine äußerst detailgetreue Performance an jedem Sitzplatz sorgen. Über 1.000 Watt und 14 separate Lautsprecher sorgen für ein Klangerlebnis der Spitzenklasse.





Neue Freiräume: Das multifunktionale Sitz- und Beladungskonzept bietet Ihnen bis zu 27 verschiedene Konfigurationsmöglichkeiten. Damit haben Sie immer genau so viele Sitzplätze und so viel Laderaum, wie Sie benötigen.

Als Ausstattungsvarianten sind zwei oder drei Sitzreihen wählbar. Innerhalb dieser Ausstattungsvarianten können Sie sich dann nochmals entscheiden: Sie können die zweite Sitzreihe mit Komfortsitzen bestücken und den Audi Q7 so zu einem 6-Sitzer machen, der mit einer zusätzlichen großzügigen Mittelkonsole ausgestattet ist. Oder Sie entscheiden sich für einen klassischen 5- bzw. 7-Sitzer mit einer Sitzbank in der zweiten Reihe.

Die Komfosteinstieg-Funktion ermöglicht ein komfortables Einsteigen auch für die hinteren Plätze. Für einen Blick auf freien Himmel sorgt das optionale Panorama-Glasdach. Dieses elektrisch bedienbare Glasdach reicht bis zur dritten Sitzreihe. Dank des geringen c_w -Wertes bleibt der Geräuschpegel auch bei geöffnetem Panorama-Glasdach sehr niedrig.



Manchmal kann man sich einfach nicht entscheiden, was man alles mitnehmen möchte. Der Audi Q7 räumt Ihnen deswegen alle Freiheiten ein. Er bietet in seiner Klasse einzigartige 775 Liter Gepäckraumvolumen hinter der zweiten Reihe. Der Laderaum fasst ganze 330 Liter, wenn Sie mit sieben Personen unterwegs sind. Durch Umklappen der Rückbänke – alle hinteren Sitze sind eben zur Ladefläche versenkbar – lässt sich das Ladevolumen serienmäßig auf bis zu 2.035 Liter erhöhen. Das breite Einlademaß von 1,22 Metern bietet leicht Platz für bis zu vier quer liegende Golfbags. In der zweiten Sitzreihe befindet sich serienmäßig eine große Durchladeeinrichtung. Umgeklappt ermöglicht diese schnelles und einfaches Verstauen von zum Beispiel Skiern oder Snowboards.

Die Werte für Kraftstoffverbrauch und CO₂-Emissionen finden Sie ab Seite 102.





Auf der Rennstrecke bringen unsere Motoren regelmäßig die Welt zum Staunen. Auf der Straße ist das nicht anders.

2006. Der erste Sieg eines Rennwagens mit Dieselmotor bei den legendären 24 Stunden von Le Mans. Der Wagen: ein Audi R10 TDI. Audi konnte in den Jahren 2008, 2010, 2011 und 2012 diese Siegesserie fortsetzen. Mit dieser Erfahrung aus dem Rennsport wurde der Audi Q7 V12 TDI quattro gebaut: Er ist die konsequente Evolution eines bahnbrechenden Fahrzeugs. Der Audi Q7 V12 TDI quattro wird vom stärksten Dieselmotor seiner Klasse angetrieben und hat nur ein Ziel: auf jedem Terrain Sieger zu sein.

Die Werte für Kraftstoffverbrauch und CO₂-Emissionen finden Sie auf Seite 103.

Q7

Audi Q7 V12 TDI quattro

Der erste V12-Dieselmotor der Welt in einem Serienmodell. Damit beginnt ein neues Kapitel in der Geschichte des Diesels. Mit dem 6,0-Liter-TDI-Motor dokumentiert Audi einmal mehr „Vorsprung durch Technik“. Der Audi Q7 V12 TDI quattro erreicht sein maximales Drehmoment von 1.000 Nm schon bei 1.750 min^{-1} und hält es bis zu 3.250 min^{-1} stabil. Damit steht Ihnen schon früh und über ein weites Plateau herausragende Leistung zur Verfügung. Der Motor bewegt den großen Performance-SUV mit überwältigender Souveränität und Gelassenheit, ohne Agilität vermissen zu lassen: 368 kW beschleunigen den Audi Q7 V12 TDI quattro in nur 5,5 Sekunden von 0 auf 100 km/h.

Die Werte für Kraftstoffverbrauch und CO₂-Emissionen finden Sie auf Seite 103.





Das Besondere an der Heckansicht: ovale Endrohre, LED-Heckleuchten und ein spezifisch gestalteter Stoßfänger. An Front und Heck setzt der Unterfahrschutz aus Edelstahl einen deutlich sichtbaren Akzent.





Durch die Verbreiterungen der Radhäuser wirkt der Audi Q7 V12 TDI quattro dominant und kraftvoll. Die Xenon plus-Scheinwerfer in Verbindung mit dem LED-Tagfahrlicht machen die Frontpartie unverwechselbar. Intelligente, attraktive Details wie die dominanten Außenspiegel und eine Dachreling aus Aluminium matt vollenden den souveränen Auftritt.

Die Werte für Kraftstoffverbrauch und CO₂-Emissionen finden Sie auf Seite 103.



Ein Blick ins Cockpit des Audi Q7 V12 TDI quattro: Der Bildschirm der serienmäßigen MMI Navigation plus sitzt hoch in der Mittelkonsole und zeigt Ihnen viele wichtige Informationen. Das Multifunktions-Sportlederlenkrad im 3-Speichen-Q-Design ist mit Schaltwippen in Chromoptik ausgestattet. Die serienmäßig elektrisch einstellbaren Sportsitze sind mit Leder Verano bezogen oder auf Wunsch zweifarbig in Leder Feinnappa ausgeführt; sie geben auch auf herausfordernden Strecken guten Halt. Carboneinlagen setzen ganz besondere Akzente in der Mittelkonsole und der Armaturentafel, genau wie die Pedale in Aluminiumoptik. Das optionale Volllederpaket verfügt sogar über eine vollständig beleuchtete Armaturentafel.

Die Werte für Kraftstoffverbrauch und CO₂-Emissionen finden Sie auf Seite 103.



Audi Q7 V12 TDI quattro Audi exclusive concept®.

Die Entscheidung für einen Audi ist die logische Konsequenz der Begeisterung für klare Designsprache, technische Überlegenheit und dynamische Sportlichkeit. Für alle, die ihrem Audi durch eine individuelle Ausstattung eine persönliche Note geben möchten, bietet Audi exclusive eine Vielzahl von Möglichkeiten. Der Q7 Audi exclusive concept in Ipanemabraun Metallic mit V12-TDI-Motor ist die konsequente Fortsetzung dieser Idee des Ideals: eine ganz besondere Ausstattung in einer spannenden Kombination für ein exklusives Auto – das Außergewöhnliche als Serie in limitierter Auflage.



Exklusives Vergnügen in limitierter Auflage: die einzigartige Ausstattung des Q7 Audi exclusive concept in Leder Feinnappa alabasterweiß und maronenbraun mit abgestimmten Kontrastnähten und Biesen.

Viel Raum und individueller Look. Die Lehnenabdeckung der Rücksitze und der Kofferraumboden sind in amerikanischem Nussbaum mit Einlagen in Räuchereiche gehalten. Die Kofferraumseitenverkleidung ist aus Leder alabasterweiß.

Elegant abgestimmtes Interieur: die Wählhebelsmanschette in Maronenbraun mit Kontrastnähten in Alabasterweiß, kombiniert mit Dekoreinlagen in amerikanischem Nussbaum mit Einlagen in Räuchereiche.

Die Werte für Kraftstoffverbrauch und CO₂-Emissionen finden Sie auf Seite 103.

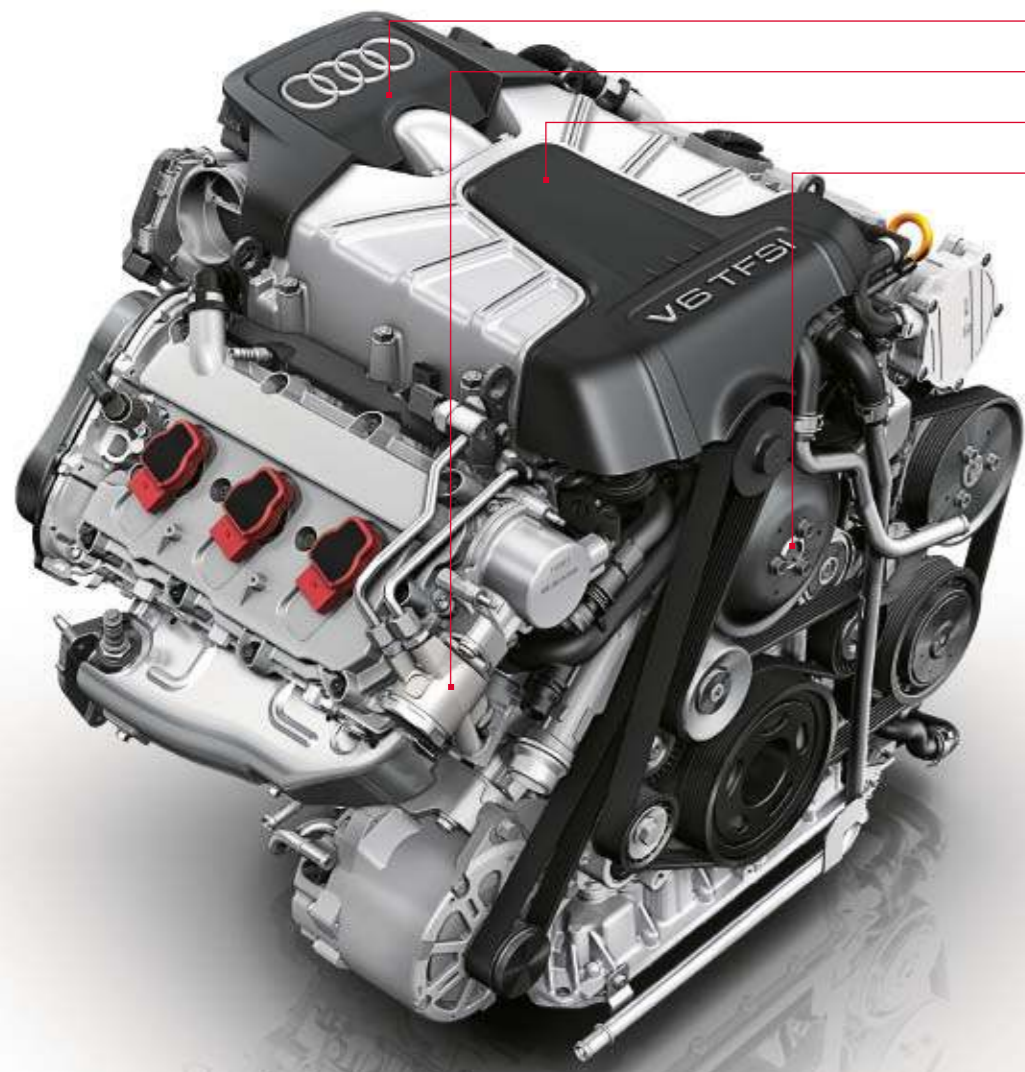

Steuertriebketten

Hochdruckpumpe

integriertes Auflademodul

schaltbare Wasserpumpe

Viele Stunden Entwicklungszeit.
Tausende Testkilometer.
Und warum das alles?

Nach wenigen Sekunden werden Sie es verstehen.

Bei der FSI-Technologie wird der Kraftstoff direkt in den Brennraum gespritzt und fein zerstäubt. So kann das Benzin auf die Millisekunde – quasi tröpfchengenau – abgerufen werden, wenn der Motor es verlangt. Das bedeutet eine bessere Ausnutzung des Kraftstoffs und im Endeffekt einen geringeren Verbrauch.

Im Audi Q7 kommt die TFSI-Technologie zum Einsatz. Sie verbindet die Vorteile von FSI mit einer Aufladung, die für eine noch bessere Kraftentfaltung sorgt.

Sie können den Audi Q7 mit einem drehfreudigen V6-TFSI-Aggregat mit 200 kW oder 245 kW ausstatten. Nicht nur das Spitzendrehmoment beeindruckt, sondern auch der Drehmomentverlauf. So liegen beim 245-kW-Aggregat mindestens 90 % des 440 Nm starken maximalen Drehmoments über einem Drehzahlbereich von 2.000 bis 6.000 min^{-1} an. Durch sein sehr spontanes Ansprechverhalten und seine außergewöhnliche Kraftentfaltung über den gesamten Drehzahlbereich ermöglicht der 6-Zylinder eine besonders dynamische Fahrweise.

Die Werte für Kraftstoffverbrauch und CO₂-Emissionen finden Sie auf Seite 102.



Der Kompressor ist ein zentrales Element zur Erzeugung des Ladedrucks. Oder anders: Er sorgt schon in niedrigem Drehzahlbereich für ein hervorragendes Drehmoment. Der Kompressor ist ein zwischen den beiden Zylinderbänken angeordnetes, hochintegriertes mechanisches Auflademodul. In einem einteiligen Gussgehäuse sind die Rotoreinheit, die elektrisch angesteuerte Regelklappe im Bypassbogen und die motorseitigen Wärmetauscher des indirekten Ladeluftkühlungssystems integriert. Die 4-flügeligen, wälzgelagerten Rotoren weisen eine Verdrillung von 160° auf und sind mit einer Beschichtung überzogen, die eine Verringerung der konstruktiven Spaltmaße ermöglicht.



Die **Piezo-Injektoren** öffnen und schließen sich innerhalb von Bruchteilen von Millisekunden und spritzen mehrmals mit bis zu 2.000 bar in den Brennraum ein. Bei einem Einspritzvorgang werden teilweise winzigste Mengen von weniger als einem tausendstel Gramm eingespritzt.



Die **Voreinspritzung** führt zu einer „weichen“ Verbrennung und damit zu einer ausgezeichneten Verbrennungskustik und einem angenehmen Motorlauf.

TDI®

Mit anderen Worten: Wo ist der Tank?

Jeder zweite Audi, der heute verkauft wird, ist ein Diesel. Was so selbstverständlich klingt, sorgte vor 20 Jahren für größte Aufregung: Audi revolutionierte den Markt mit dem ersten 2,5-Liter-TDI-Motor. Durch Entwicklungen wie die Common-Rail-Technologie ist TDI inzwischen noch effizienter. Piezo-Injektoren sorgen für eine feine und präzise Kraftstoffverteilung. So sind die Motoren seit dem ersten TDI sparsamer geworden, während sich die spezifische Leistung gesteigert hat.

Wählen Sie selbst, von welcher Kraft Sie sich im Audi Q7 mitreißen lassen möchten: von einem

3.0 TDI quattro mit 150 kW oder 180 kW (auch als TDI clean diesel quattro) oder einem 4.2 TDI quattro mit 250 kW.

Sämtliche Aggregate erfüllen die Abgasnorm EU5, der TDI clean diesel quattro sogar die erst ab 2014 in Kraft tretende Abgasnorm EU6. Die 6- und 8-Zylinder-Aggregate sind mit einem Rekuperationssystem ausgestattet, das Bewegungsenergie in elektrische Energie umwandelt. Das steigert die Effizienz und spart – besonders im Stadtverkehr – bis zu 3 % Kraftstoff. Zusammen mit dem Start-Stop-System in den 3.0 TDI-Mo-

toren, das im Stillstand den Motor selbstständig abstellt, kann so der Kraftstoffverbrauch signifikant reduziert werden.

Der Audi Q7 als 3.0 TDI clean diesel quattro besitzt zusätzlich zum serienmäßigen Katalysator und zum Dieselpartikelfilter einen Stickoxidkatalysator mit AdBlue®*-Tank. AdBlue ist eine biologisch abbaubare Zusatzlösung, die in geringer Dosierung vor dem Stickoxidkatalysator eingespritzt wird. Kombiniert mit weiteren Innovationen wie der Common-Rail-Technologie und der hocheffizienten Abgasrückführung ge-

lingt so eine Reduzierung der Stickoxidemissionen um bis zu 90 %. Mit dem 4.2 TDI quattro mit 250 kW steht Ihnen ebenfalls ein sehr effizientes und leistungsstarkes Dieselaggregat zur Auswahl. Das Spitzendrehmoment von 800 Nm sowie die Laufkultur des V8-Aggregats begeistern auf Kurzstrecken genauso wie über große Distanzen.

Die Werte für Kraftstoffverbrauch und CO₂-Emissionen finden Sie ab Seite 102. * Eingetragene Marke des Verbandes der Automobilindustrie e.V. (VDA).

Abgasturbolader mit verbesserter verstellbarer Turbinengeometrie

Hochdruckeinspritzsystem 2.000 bar

reibungsreduziertes Aggregat

druckgeregelte Ölpumpe

innovatives Thermomanagement mit getrennter Kühlung für Zylinderkopfgehäuse/Zylinderkopf



3.0 TDI-Aggregat (180 kW)



Der V12-Motor zeichnet sich durch eine ausgezeichnete Laufruhe aus.

368 kW beschleunigen den Audi Q7 V12 TDI quattro in nur 5,5 Sekunden von 0 auf 100 km/h.

Bis zu 250 km/h schnell können Sie mit dem Audi Q7 V12 TDI quattro fahren – dann greift die elektronische Abregelung.

6 Liter Hubraum – mehr, als Sie je in einem Audi Q7 zur Verfügung hatten. Das schafft Platz für Leistung.

so viel Kraft – bei vergleichsweise geringerem Kraftstoffverbrauch. Der Audi Q7 V12 TDI quattro verbraucht 11,3 Liter (kombiniert) auf 100 km.

geballte Energie: Mit einer Länge von 684 mm ist der Dieselmotor sehr kompakt – eine wichtige Voraussetzung für die Integration in ein Serienfahrzeug.

Das Kurbelgehäuse besteht aus einem Hightech-Werkstoff. Er entsteht in einem patentierten Gießverfahren und hat beachtliche Vorteile: Er ist steifer, ermüdungsärmer und leichter als vergleichbare Werkstoffe.

Der wartungsfreie Kettentrieb ist platzsparend an der Rückseite des Motors untergebracht.

Die Kurbelwelle besteht aus Chrom-Molybdän-legiertem Stahl, die Kolben sind aus Aluminium.

Der stärkste Dieselmotor seiner Klasse.

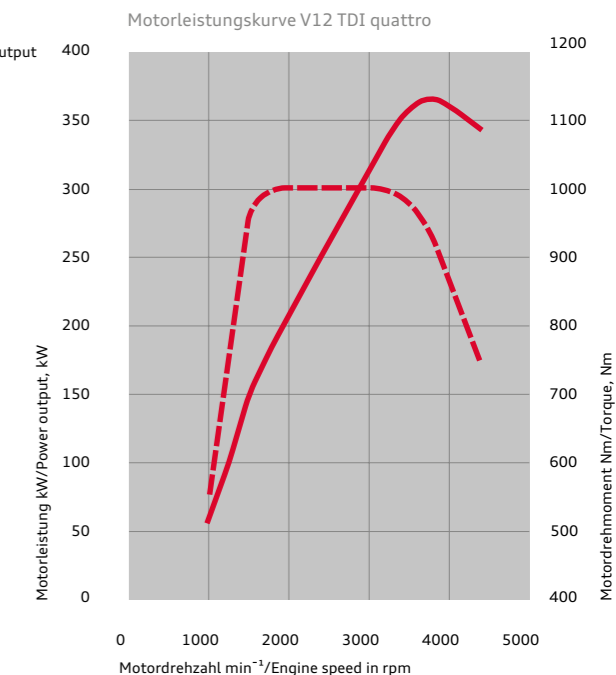



Warum nur zwei Räder nutzen, wenn ein Auto vier hat?

Der permanente Allradantrieb quattro®.

Wer Audi kennt, kennt quattro. Und wer einmal mit quattro unterwegs war, möchte nichts anderes mehr fahren. Warum? Weil dieser Antrieb die Motorkraft so überzeugend auf die Straße bringt.

quattro ist ein permanenter Allradantrieb. Verlieren die Räder einer Fahrzeugachse die Straßenhaftung und drohen durchzudrehen, so wird die

Antriebskraft zur anderen Achse mit der besseren Traktion umgeleitet – automatisch und permanent verteilt durch das Mittendifferenzial. Die Grundverteilung liegt bei 40:60 – dabei kommen 40% der Antriebskraft von der Vorderachse, 60% von der hinteren. Die Vorteile: bessere Traktion beim Beschleunigen und mehr Sicherheit dank außergewöhnlicher Bodenhaftung.

Doch was quattro einzigartig macht, ist wohl das Gefühl. „Als würde man auf der Straße kleben“, sagen manche Kunden. Wir formulieren es so: quattro bringt mehr Gefühl für die Straße und dadurch mehr Sicherheit.

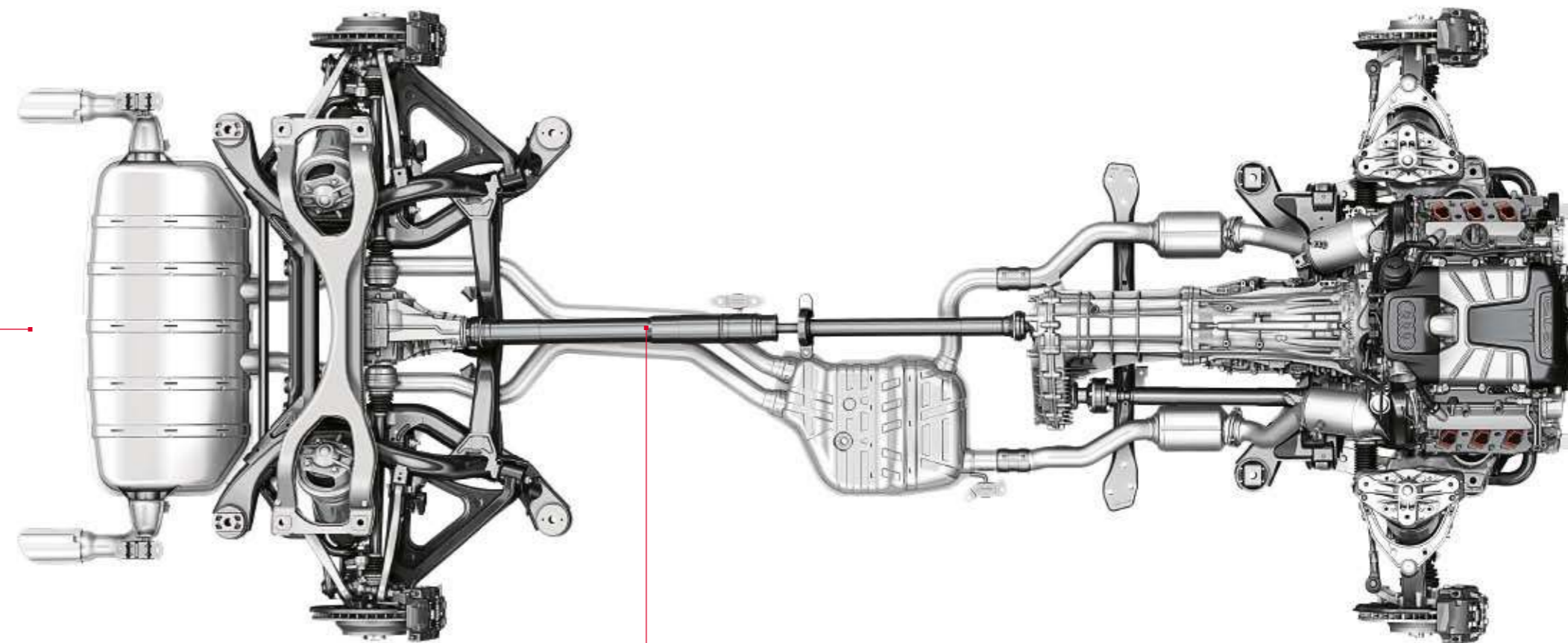

der quattro Antriebsstrang

Dynamik und Komfort waren Gegensätze. Adaptive air suspension hat diese in Luft aufgelöst.

Kann eine Straße mit einem Fahrwerk kommunizieren? Und vor allem: Kann ein Fahrwerk eine Straße verstehen? Im Audi Q7 und Audi Q7 V12 TDI quattro schon. Und zwar, indem sich das Fahrwerk so gut wie möglich der Fahrsituation und der Fahrbahn anpasst (serienmäßig ab 250 kW). Wir nennen das Audi adaptive air suspension.

Eine elektronisch geregelte Luftfederung wirkt separat an jedem der vier Räder und ist mit einem stufenlosen adaptiven Dämpfungssystem kombiniert. Sensoren an der Karosserie und an den Achsen informieren das System während der Fahrt permanent über die augenblickliche Fahrsituation. Außerdem sorgt die Luftfeder dafür, dass selbst bei starker Beladung die Fahreigenschaften nicht beeinträchtigt werden.

Die Vorzüge von Audi adaptive air suspension erleben Sie schon nach den ersten Metern. Erst recht, wenn diese Sie durch eine Kurve führen. Die Wank- und Nickbewegungen der Karosserie werden deutlich reduziert, das Schwingungsverhalten und die Federwege bewegen sich am Optimum. Unebene Straßen werden Sie in Zukunft sehen, aber weniger spüren.

Die Werte für Kraftstoffverbrauch und CO₂-Emissionen finden Sie ab Seite 102.

Die stufenlose Dämpfung passt sich automatisch an nahezu jede Fahrsituation an. Selbst bei asymmetrisch verteilter Belastung bleibt das Fahrzeug durch die permanente Niveauregulierung fast immer in ebener Lage. Der Fahrer kann selbst bestimmen, wie dynamisch er unterwegs sein will bzw. welchen Charakter sein Audi haben soll. Ihm stehen verschiedene Modi zur Verfügung, die über das MMI eingestellt werden können.

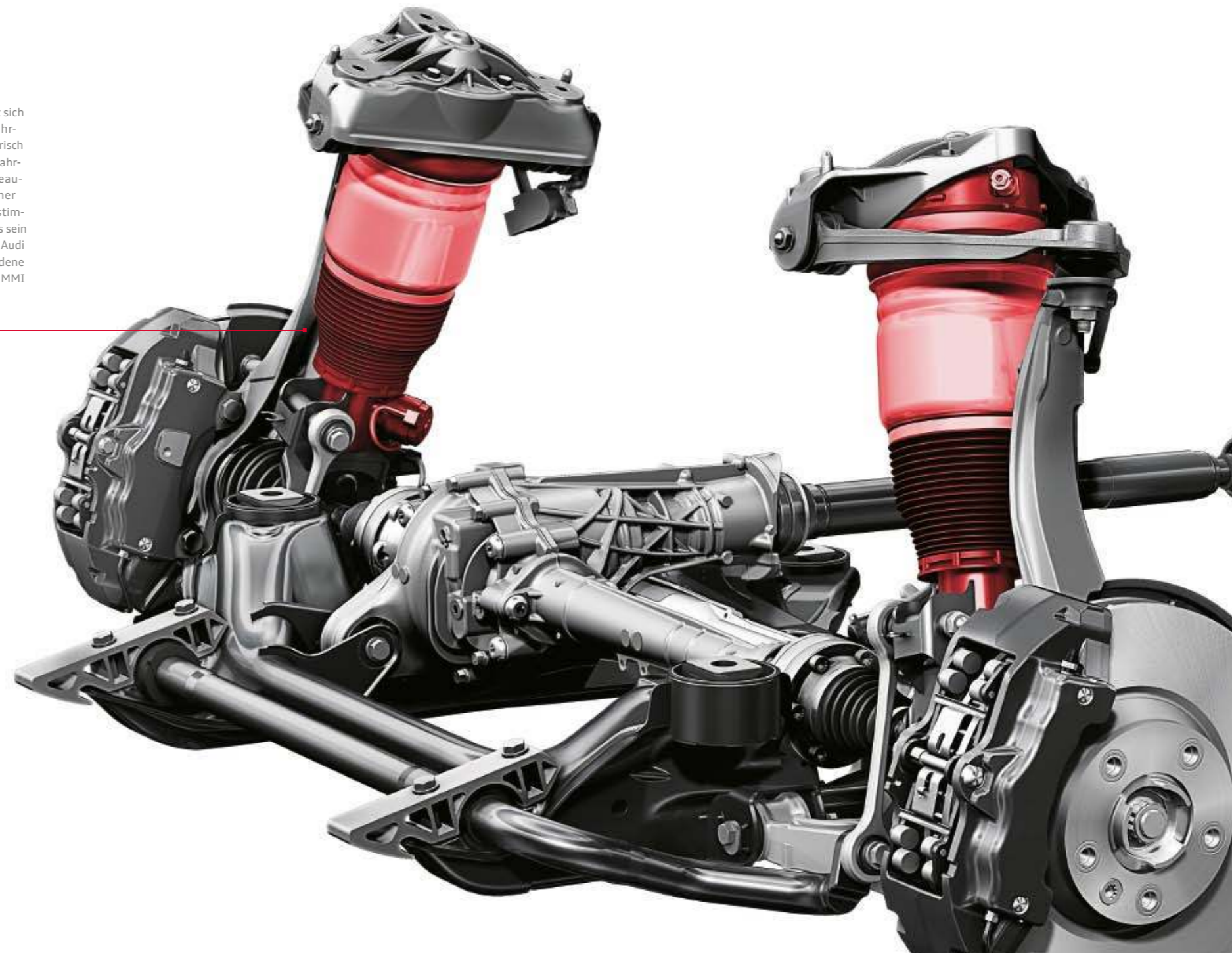

Einen Hochleistungssportler kann nichts stoppen.

Außer eine Hochleistungsbremsanlage.

Die 18-Zoll-Hochleistungsbremsanlage im Audi Q7 greift mit ihren 6-Kolben-Festsätteln an der Vorderachse kraftvoll zu. An der Hinterachse kommt ein Ein-Kolben-Faustsattel zum Einsatz. Die Bremsscheiben bestehen aus einem Gussreibring, der über Stahlstifte mit dem Bremsscheibentopf aus Aluminium verbunden ist. Diese sogenannte schwimmende Lagerung sorgt dafür, dass der Reibring weitgehend spannungsfrei bleibt, was die Standfestigkeit bei extremen Temperaturbelastungen verbessert. Die axiale Perforation

und die Kühlkanäle zur Innenbelüftung erhöhen zudem die Leistungsfähigkeit der Bremsscheiben. Der Einsatz von Aluminium reduziert nicht nur das Gewicht der Bremsscheiben, sondern verbessert auch die Gewichtsbilanz der ungefederten Massen.

Für noch härtere Beanspruchungen verfügt der Audi Q7 V12 TDI quattro serienmäßig über eine 20-Zoll-Keramikkbremse* mit einem 8-Kolben-Festsattel (optional für 4.2 TDI quattro). Die

Bremsscheiben der Vorderachse sind bei dieser Bremsanlage aus kohlefaserverstärkter Keramik gefertigt. Ihre Grundlage ist das harte und abriebfeste Siliciumcarbid, in das hochfeste Kohlefasern eingebettet sind. Daraus resultiert zum einen die enorme Abriebfestigkeit, die hohe Laufleistungen erzielen lässt, sowie zum anderen die geringere Empfindlichkeit gegen hohe thermische Belastungen. Des Weiteren bietet das Material einen Gewichtsvorteil gegenüber den Stahlscheiben.

20-Zoll-Keramikkbremse*

18-Zoll-Stahlbremse

Die Bremsscheiben an der Vorderachse haben einen Durchmesser von 350 mm und eine Dicke von 34 mm. Die Brems-sättel sind schwarz eloxiert.

Die Bremsscheiben an der Vorderachse haben einen Durchmesser von 420 mm und eine Dicke von 40 mm. Die hochglänzend anthrazit lackierten Bremssättel tragen den Schriftzug „Audi ceramic“.



*Serie für Q7 V12 TDI quattro, optional für Q7 4.2 TDI quattro (250 kW) und Q7 3.0 TFSI quattro (245 kW).

Bitte beachten Sie die Besonderheiten zur Keramikkbremse auf Ihrer nationalen Audi Website oder fragen Sie Ihren Audi Partner.

Die Werte für Kraftstoffverbrauch und CO₂-Emissionen finden Sie ab Seite 102.



Car: Diese Funktion ermöglicht Ihnen die direkte Ansteuerung von Fahrerassistenzsystemen, Fahrzeugeinstellung, Klima, Standheizung und Service.



Navigationssystem: Das optionale Festplatten-Navigationssystem MMI Navigation plus liefert eine 3D-Kartenansicht und eine 3-dimensionale Darstellung bekannter Gebäude und Sehenswürdigkeiten.



Radio: Der integrierte Radioempfänger ist für UKW, LW und MW ausgelegt und liefert optional Digitalradio mit ständig aktualisierter Senderliste.



Media: Anzeige verfügbarer Medienquellen wie Jukebox, eingelegerter SDHC-Karten, Audi music interface oder CDs und DVDs; Anzeige optionaler TV-Tuner



Audi connect: Sämtliche von Audi connect unterstützten Dienste lassen sich schnell und bequem mit dem MMI nutzen. Die intuitive Bedienung des MMI macht den Zugriff auf das Internet sehr einfach.

Folgen Sie Ihrer Intuition.

Sie werden richtig ankommen.

Unserem Anspruch „Vorsprung durch Technik“ versuchen wir in jedem Bereich eines Audi gerecht zu werden – zum Beispiel beim weiterentwickelten optionalen MMI – Multi Media Interface. Mit dem MMI bedienen Sie eine Vielzahl von Medien im Fahrzeug, die Navigation sowie weitere Komfortfunktionen. Zudem können Sie darüber die optionalen, von Audi connect unterstützten Dienste steuern.

Das 7-Zoll-Farbdisplay zeigt Ihnen alle Informationen in sehr guter Optik und bestechender Klarheit an.

Für den Audi Q7 ist auf Wunsch MMI Navigation plus mit 3D-Kartendarstellung erhältlich. Damit haben Sie Zugriff auf die verschiedenen integrierten Audioquellen wie Festplatte, DVD-Laufwerk (Audio/Video) und zwei SDHC-Kartenleser (MP3- und WMA-Dateien). Die Anbindung von Mobilfunkgeräten an das Fahrzeug kann über die Bluetooth-Schnittstelle erfolgen. Auch die Verwaltung Ihres Adressbuchs mit bis zu 2.000 Einträgen ist nun ganz bequem. Über das Audi music interface lassen sich diverse externe Medien mit dem MMI verbinden, z. B. ein iPhone, iPod oder eine USB-Festplatte.



Audi connect:

Die intelligente Verbindung von Internet, Fahrzeug und Ihnen.

Wir sind heute jederzeit und überall vernetzt – zu Hause, im Beruf und unterwegs. Zeitgemäße Mobilität bedeutet, auch im Fahrzeug via Internet vernetzt zu sein, wann immer Sie es wünschen. Mit Audi connect sind Sie über das im Fahrzeug integrierte Datenmodul mit der Welt verbunden. Über Bluetooth können Sie komfortabel und direkt auf die Kontakte und die Musiksammlung Ihres Mobiltelefons¹ zugreifen. Ein WLAN-Hotspot ermöglicht darüber hinaus die drahtlose Anbindung von bis zu acht mobilen Endgeräten. Sie können sich mit Audi connect über das Kulturangebot in der Stadt informieren, die günstigsten Tankstellen

in Ihrer Nähe abrufen, sich von zu Hause aus eine individuelle Route zusammenstellen und ins Navigationssystem übertragen oder online schon im Voraus einen Zielort erkunden. Die Vielzahl von integrierten Diensten und Funktionen lässt das Fahrzeug Teil der globalen Vernetzung werden – wodurch der Komfort gesteigert und der Spaß am Automobil auf ein neues Niveau gehoben wird. Einfach, schnell und individuell.

Weitere detaillierte Hinweise zur Verfügbarkeit und rechtliche Informationen zu Audi connect, den technischen Voraussetzungen (notwendige

optionale Sonderausstattungen, Mobilfunkvertrag, Registrierung), den eventuell anfallenden Kosten und den jeweiligen Nutzungsbedingungen finden Sie in diesem Katalog auf Seite 93. Nähere Informationen zur Verfügbarkeit und zum Umfang der von Audi connect unterstützten Dienste erhalten Sie bei Ihrem Audi Partner oder unter www.audi.com/connect.



Wenn Sie die Vielfalt von Audi connect erleben wollen, scannen Sie diesen QR-Code mit Ihrem Smartphone. Oder verwenden Sie folgenden Link in Ihrem Browser: www.audi.com/audiconnectq7

Mobilität & Navigation



Point-of-Interest-Suche (POI) mit Sprachbedienung
in der Google™-Datenbank²



Verkehrsinformationen online
Detaillierte Verkehrsflussinformationen, z. B. über einzelne Straßenabschnitte; schnellere und genauere Information über Stautenstehung und -auflösung



Navigation mit Google Earth™-Kartenservice² und Google Street View™²
mit hochauflösenden (Zoom 30 m) Luft- und Satellitenbildern, Fotos, Geschäftseinträgen usw.



Kraftstoffpreise
Die günstigsten Tankstellen am Zielort bzw. in Ihrer Nähe



Parkplatzinformationen
Hilfe bei der Suche nach Parkplätzen und -häusern inkl. Preisangaben. Auch – sofern vorhanden – Angaben zu aktuell noch freien Stellplätzen

Kommunikation



WLAN-Hotspot
verbindet Ihre mobilen Endgeräte mit dem Internet

Infotainment



Wetter
Infografiken und Wetterkarten vom Zielort



Audi music stream
Zugriff auf weltweite Radiostationen per Smartphone-App und WLAN-Verbindung



Nachrichten online
Texte und Bilder zum aktuellen Weltgeschehen



City Events
Aktuelle Veranstaltungsinformationen, z. B. in Ihrer Nähe oder am Zielort



Reiseinformationen
Professionell aufbereitete Informationen zu Sehenswürdigkeiten, mit Vorlese- und Übernahme-funktion direkt ins Navigationsziel



myAudi – Ihre persönliche „Schaltzentrale“
Individuelle Route zu Hause zusammenstellen und an Ihr Audi MMI schicken. Die Zieleinspeisung erfolgt über audi.com/myaudi, mobil über die myAudi mobile assistant-App oder über Google Maps™²



¹ Die Kompatibilitätsprüfung und weitere Informationen finden Sie unter www.audi.com/bluetooth oder bei Ihrem Mobilfunk-Anbieter.

² Google und das Google-Logo sind eingetragene Marken von Google Inc.

Am Steuer sitzen Sie.

Im Hintergrund arbeiten andere mit.

Die meisten Unfälle im Straßenverkehr gehen auf menschliches Fehlverhalten zurück. Die Unfallfolgen können durch moderne Assistenzsysteme in vielen Fällen verringert werden. Audi unterstützt Sie mit unterschiedlichen Technologien, damit Sie Ihr Ziel gut erreichen. Die Assistenzsysteme arbeiten eng vernetzt, was sie vielseitig und leistungsfähig macht – und Ihre Fahrt gleichzeitig komfortabler.



adaptive cruise control*: Die automatische Distanzregelung erkennt durch einen Radarsensor vorausfahrende Fahrzeuge. Innerhalb der Systemgrenzen wird durch automatisches Bremsen und Beschleunigen ein vom Fahrer eingestellter Abstand zum vorausfließenden Verkehr konstant gehalten.



Audi lane assist* unterstützt Sie ab einer Geschwindigkeit von ca. 60 bis 250 km/h beim unbeabsichtigten Verlassen Ihrer gewählten Fahrspur. Wenn Sie eine von der Kamera hinter der Frontscheibe erfasste Fahrspurmarkierung überfahren, erhalten Sie eine Warnung durch eine Vibration im Lenkrad. Bei gesetztem Blinker erfolgt keine Warnung. Der Warnzeitpunkt und die Vibrationsstärke sind im MMI individuell 3-stufig wählbar.

Audi side assist*: Der Spurwechselassistent hilft Ihnen dabei, die Fahrspur zu wechseln. Er überwacht ab einer Geschwindigkeit von ca. 30 km/h den Bereich seitlich und hinter dem Fahrzeug. Radarsensoren im Heck erfassen andere Fahrzeuge, die sich beispielsweise im toten Winkel befinden oder sich schnell von hinten annähern. Hat der Audi side assist ein erkanntes Fahrzeug als kritisch für einen Spurwechsel eingestuft, signalisiert er dies durch ein Leuchten der LED-Anzeige am jeweiligen Außenspiegel.

Bitte beachten Sie: Die Systeme arbeiten nur innerhalb von Systemgrenzen. Sie können den Fahrer unterstützen, seine Aufmerksamkeit ist selbstverständlich weiterhin gefordert.

*Optionale Ausstattung.



Erst seine Ausstattungen machen einen Audi zu Ihrem Audi.

Audi exclusive

Exklusivität kennt keine Kompromisse. Aber grenzenlose Vielfalt.

Jedes Jahr verkauft Audi über eine Million Fahrzeuge. Doch nur ein einziges Mal Ihres. Wie das möglich ist? Mit Audi exclusive. So wird Ihr Audi unverwechselbar.

Kombinieren Sie ausgewählte Dekore, farbiges Leder und eine Individuallackierung aus dem großen Farbangebot von Audi exclusive ganz nach Ihren persönlichen Vorstellungen. So entsteht Ihr einzigartiges Fahrzeug.

Nähere Informationen zu diesem Thema erfahren Sie bei Ihrem Audi Partner und im Audi exclusive Studio in Neckarsulm.

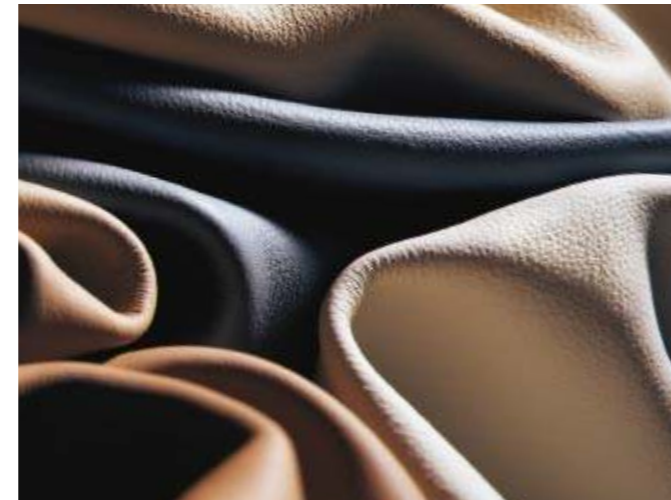

Designpaket Leder plus Audi exclusive mit Sportsitzen in Schwarz/Havannabraun mit Kontrastnähten sowie Volllederpaket Audi exclusive



Sitze mit Sitzbezug in Bicolor-Optik schwarz/silber in Leder Feinnappa¹



Schalthebelmanschette mit farbiger Naht



Dekoreinlagen Holz Tamo dunkelbraun

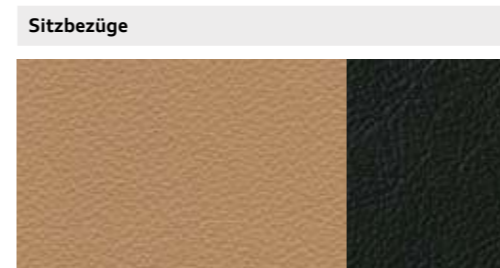

Leder Feinnappa sandbeige/schwarz



Aluminium matt gebürstet

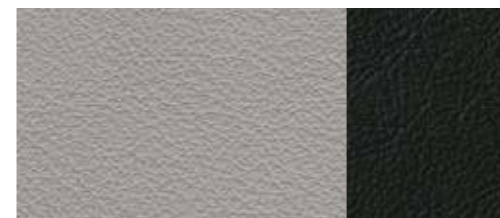

Leder Feinnappa silber/schwarz

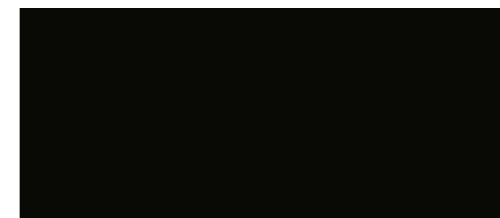

Klavierlack schwarz optional

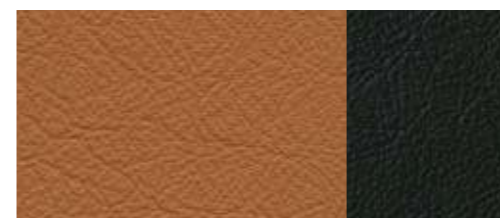

Leder Feinnappa cognacbraun/schwarz



Holz Tamo dunkelbraun optional

Audi exclusive line²

Sitzbezug bicolor mit Biese
(Sitzseitenwangen schwarz/Sitzmittelbahn wahlweise in Sandbeige, Silber oder Cognacbraun) in Leder Feinnappa (Normalsitze); optional: Sportsitze

Seitenwangen und Kopfstützen mit farbiger Biese, Lenkradkranz und Schalthebelmanschette mit farbiger Naht
Biese und Naht entsprechend Sitzmittelbahn

Türverkleidungseinsätze
entsprechend Sitzmittelbahn

Multifunktions-Lederlenkrad im 4-Speichen-Design mit farbiger Naht
entsprechend Sitzmittelbahn; optional: Multifunktions-Sportlederlenkrad im 3-Speichen-Q-Design mit Schaltfunktion mit farbiger Naht (entsprechend Sitzmittelbahn); in Verbindung mit Audi lane assist nur mit schwarzer Naht

Dekoreinlagen Aluminium matt gebürstet
optional: Holz Tamo dunkelbraun oder Klavierlack schwarz

Schwarzer Innenraum
inklusive schwarzer Anbauteile

Dachhimmel in Stoff schwarz

Fußmatten
mit farbigem Keder entsprechend Sitzmittelbahn

Komfortmittelarmlehne beledert

Einstiegsleisten Audi exclusive

¹Über den genauen Einsatztermin informieren Sie sich bitte bei Ihrem Audi Partner. ²Ein Angebot der quattro GmbH.

S line. Sichtbar mehr Sportlichkeit.

Einen Audi Q7 zu fahren ist ein eindeutiges Bekenntnis zu automobil Sportlichkeit. Mit den S line-Paketen haben Sie die Möglichkeit, den athletischen Auftritt Ihres Audi Q7 weiter zu verstärken: mit Ausstattungsumfängen, die seine dynamische Linienführung unterstreichen, seinem Innenraum spürbar sportliche Identität verleihen und sein Fahrverhalten weiter verbessern. Entscheiden Sie sich für ein Plus an Sportlichkeit.



S line Exterieurpaket*

Stoßfänger vorn und hinten, seitliche Kühlergitter, Türabdeckleisten und Diffusoreinsatz in sportlich-markantem Design

Stoßfängerunterteile vorn und hinten sowie Türabdeckleisten in Wagenfarbe, mittlere Frontspoilerkante sowie Diffusoreinsatz in Platinumgrau lackiert

LED-Blinker vorn

Scheinwerfer-Reinigungsanlage

Einstiegsleisten mit S line-Schriftzug

S line-Schriftzüge auf den vorderen Kotflügeln (außer 3.0 TFSI quattro [245 kW])

* Nicht für Q7 V12 TDI quattro erhältlich.



Sportlich-differenzierter Stoßfänger vorn inklusive LED-Blinker



Diffusoreinsatz in sportlich-markantem Design



Sichtbar ergonomisch: Sportsitze mit Bezügen aus Alcantara/Leder mit Kontrastnähten und S line-Schriftzügen in den Vordersitzlehnen, Dekoreinlagen Aluminium matt gebürstet



Unverkennbar S line: S line-Multifunktions-Sportlederlenkrad mit Kontrastnähten und Lenkradgriffen in perforiertem Leder



Spürbar sportlich: Wählhebelknauf mit perforiertem Leder schwarz



Erkennbar dynamisch: Aluminium-Gussräder Audi exclusive im 5-Speichen-Design



Aluminium matt gebürstet

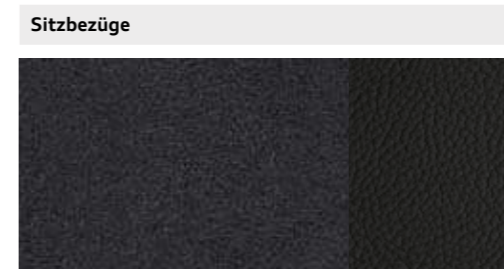

Alcantara/Leder schwarz

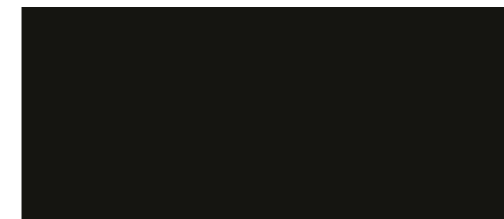

Klavierlack schwarz



Leder Verano schwarz

Zusätzliche Außenfarboptionen

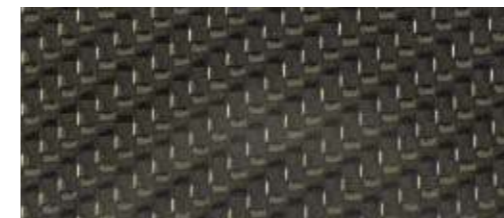

Carbon Audi exclusive
Ein Angebot der quattro GmbH



Mugelloblau Perleffekt



Daytonagrau Perleffekt

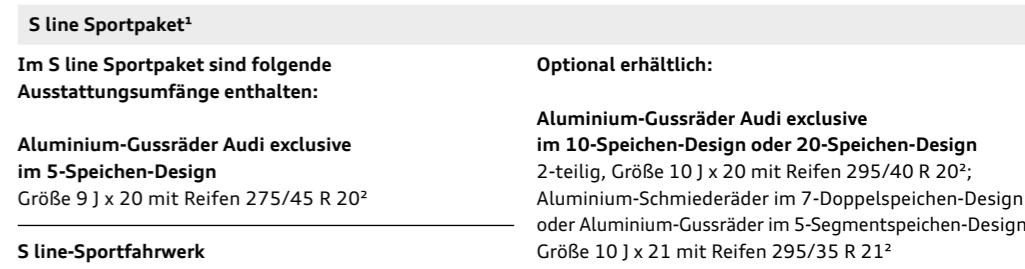

S line Sportpaket¹
Im S line Sportpaket sind folgende Ausstattungsumfänge enthalten:

Aluminium-Gussräder Audi exclusive im 5-Speichen-Design
Größe 9 J x 20 mit Reifen 275/45 R 20²

S line-Sportfahrwerk
mit dynamischer Fahrwerksabstimmung und Tieferlegung um 10 mm (bei 4.2 TDI quattro: S line adaptive air suspension)

S line-Schriftzüge
auf den vorderen Kotflügeln sowie den Einstiegsleisten (außer 3.0 TFSI quattro [245 kW])

Innenraum, Armaturentafel und Dachhimmel
in Schwarz; wahlweise Kontrastnähte auf Alcantara/Leder-Sitzbezügen, Sportlederlenkrad, Schalthebelmanschette sowie Fußmatten

Sportsitze vorn
elektrisch einstellbar, mit elektrisch einstellbarer Lendenwirbelstütze für beide Vordersitze

S line-Multifunktions-Sportlederlenkrad im 3-Speichen-Design
mit oder ohne Schaltfunktion jeweils in Leder schwarz (Lenkradgriffe in perforiertem Leder)

S line-Dekoreinlagen
in Aluminium matt gebürstet

Ausströmereinfassungen in Aluminiumoptik

Komfortmittellarmlehne

Optional erhältlich:

Aluminium-Gussräder Audi exclusive im 10-Speichen-Design oder 20-Speichen-Design
2-teilig, Größe 10 J x 20 mit Reifen 295/40 R 20²; Aluminium-Schmiederäder im 7-Doppelspeichen-Design oder Aluminium-Gussräder im 5-Segmentspeichen-Design, Größe 10 J x 21 mit Reifen 295/35 R 21²

Für die Sitzbezüge bestehen folgende Wahlmöglichkeiten:

S line-Sitzbezüge in Alcantara/Leder oder Leder Verano
jeweils in Schwarz mit S line-Prägung in den Lehnen der Vordersitze

S line adaptive air suspension

S line-Dekoreinlagen
in Klavierlack schwarz oder Carbon Audi exclusive

Lackierungen in allen Serien-/Sonderausstattungs-farben und zusätzlich in den Sonderfarben Mugelloblau Perleffekt oder Daytonagrau Perleffekt

¹ Nicht für Q7 V12 TDI quattro erhältlich. ² Angaben zu den technischen Eigenschaften der Reifen finden Sie auf Seite 113.



Audi Q7 in Orcaschwarz Metallic mit optionaler Aluminiumoptik Exterieur inklusive Vollackierung, mit Aluminium-Gussrädern im 5-Arm-Struktur-Design. Ausstattung: Designpaket Sport mit Sportsitzen, Alcantara/Leder schwarz, Dekoreinlagen Aluminium Trigon und Multifunktions-Sportlederlenkrad im 3-Speichen-Q-Design



Audi Q7 in Teakbraun Metallic mit optionaler Aluminiumoptik Exterieur inklusive Vollackierung, mit Aluminium-Gussrädern im 5-Arm-V-Design. Ausstattung: Designpaket Leder plus mit Normalsitzen, Leder Verano savannahbeige, Dekoreinlagen Holz Tamo dunkelbraun und Multifunktions-Sportlederlenkrad im 3-Speichen-Q-Design

Unilackierungen



Tiefschwarz

Metalliclackierungen



Gletscherweiß Metallic



Teakbraun Metallic



Orcaschwarz Metallic



Carraraweiß



Eissilber Metallic



Atlantisblau Metallic



Bahibeige Metallic



Graphitgrau Metallic

Perleffektlackierungen



Granatrot Perleffekt



Daytonagrau Perleffekt



Mugelloblau Perleffekt



Lavagrau Perleffekt

Kontrastlackierungen

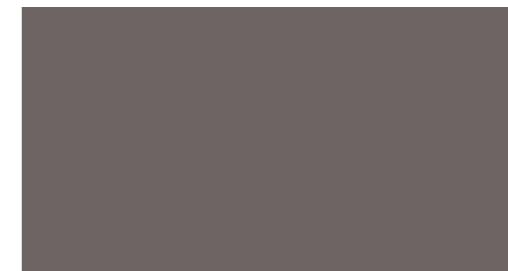

Platinumgrau matt

in Kombination mit folgenden Lackierungen:
Gletscherweiß Metallic, Tiefschwarz, Atlantisblau Metallic, Orcaschwarz Metallic, Lavagrau Perleffekt, Granatrot Perleffekt

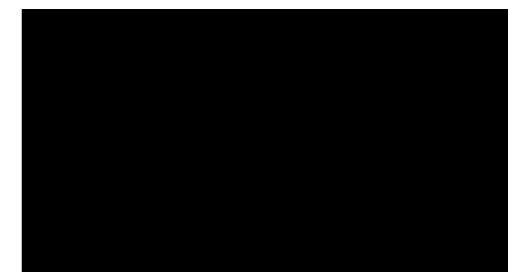

Schwarz matt

in Kombination mit folgenden Lackierungen:
Carraraweiß, Eissilber Metallic, Teakbraun Metallic, Bahibeige Metallic, Graphitgrau Metallic

Individuallackierungen



Individuallackierungen Audi exclusive
Ein Angebot der quattro GmbH

Lackierungen

Unilackierung, Metallic-/Perleffektlackierung oder Individuallackierung Audi exclusive

Kontrastlackierung

Stoßfängerunterteil vorn und hinten sowie Türaufsatzleisten in Platinumgrau matt oder Schwarz matt (abhängig von der gewählten Außenfarbe)

Volllackierung

Stoßfängerunterteil vorn und hinten sowie Türaufsatzleisten in Wagenfarbe lackiert (über Aluminiumoptik Exterieur oder S line Exterieurpaket erhältlich)

Räder/Reifen



Aluminium-Gussräder im 6-Arm-Design
Größe 8 J x 18 mit Reifen 255/55 R 18¹



Aluminium-Gussräder im 5-Arm-Struktur-Design
Größe 8,5 J x 19 mit Reifen 265/50 R 19¹



Aluminium-Gussräder Audi exclusive im 10-Speichen-Design
Größe 10 J x 20 mit Reifen 295/40 R 20¹, inklusive Radlaufleisten³.
Ein Angebot der quattro GmbH



Aluminium-Gussräder Audi exclusive im 5-Segmentspeichen-Design²
Größe 10 J x 21 mit Reifen 295/35 R 21¹, inklusive Radlaufleisten³.
Ein Angebot der quattro GmbH



Aluminium-Schmiederäder im 7-Arm-Design
Größe 7,5 J x 18 mit Reifen 235/60 R 18¹



Aluminium-Gussräder im 10-Speichen-V-Design
anthrazit, teilpoliert, Größe 9 J x 20 mit Reifen 275/45 R 20¹



Aluminium-Gussräder Audi exclusive im 20-Speichen-Design
2-teilig, Größe 10 J x 20 mit Reifen 295/40 R 20¹, inklusive Radlaufleisten³.
Ein Angebot der quattro GmbH



Aluminium-Schmiederäder Audi exclusive im 7-Doppelspeichen-Design
poliert, 2-farbig⁴, Größe 10 J x 21 mit Reifen 295/35 R 21¹, inklusive Radlaufleisten³.
Ein Angebot der quattro GmbH



Aluminium-Gussräder im 5-Arm-V-Design
Größe 8,5 J x 19 mit Reifen 265/50 R 19¹



Aluminium-Gussräder Audi exclusive im 5-Speichen-Design²
Größe 9 J x 20 mit Reifen 275/45 R 20¹.
Ein Angebot der quattro GmbH



Aluminium-Gussräder Audi exclusive im 20-Speichen-Design, schwarz
2-teilig, Größe 10 J x 20 mit Reifen 295/40 R 20¹, inklusive Radlaufleisten³.
Ein Angebot der quattro GmbH



Winter-Aluminium-Gussräder im 6-Arm-Design
Größe 8 J x 18 mit Reifen 255/55 R 18¹, schneekettentauglich, zulässige Höchstgeschwindigkeit 210 km/h

Räder/Reifen



Winter-Aluminium-Schmiederäder im 7-Arm-Design
Größe 7,5 J x 18 mit Reifen 235/60 R 18¹, schneekettentauglich, zulässige Höchstgeschwindigkeit 210 km/h



Winter-Aluminium-Gussräder im 10-Speichen-V-Design
anthrazit, teilpoliert, Größe 9 J x 20 mit Reifen 275/45 R 20¹, nicht schneekettentauglich, zulässige Höchstgeschwindigkeit 240 km/h



Winter-Aluminium-Gussräder Audi exclusive im 10-Speichen-Design
Größe 10 J x 20 mit Reifen 275/45 R 20¹, schneekettentauglich, zulässige Höchstgeschwindigkeit 240 km/h.
Ein Angebot der quattro GmbH

Radschrauben diebstahlhemmend

nur durch den mitgelieferten Adapter zu lösen

Reifenreparaturset

mit 12-Volt-Kompressor und Reifendichtmittel unter der Ladebodenabdeckung im Gepäckraum; Höchstgeschwindigkeit 80 km/h

Reserverad

in der Größe 18 Zoll mit Reifen 235/60 R 18¹ oder 255/55 R 18¹. (Für Fahrzeuge ohne 3. Sitzreihe)

Reservefaltrad

inklusive Wagenheber im Gepäckraum, zulässige Höchstgeschwindigkeit 80 km/h

Reifendruck-Kontrollanzeige

optische und akustische Warnung bei Druckverlust an einem oder mehreren Rädern, Anzeige im Fahrerinformationssystem

Reifendruck-Kontrollsystem

überwacht während der Fahrt den eingestellten Luftdruck und die Temperatur der Laufräder, auch bei werksseitig gelieferten Winterrädern. Luftdrücke und Temperaturen der einzelnen Räder können im MMI-System angezeigt werden.

Bordwerkzeug

im Gepäckraum

Wagenheber

im Gepäckraum



Stoffausstattungen



Stoff Cosmo schwarz



Stoff Cosmo lichtgrau

Lederausstattungen

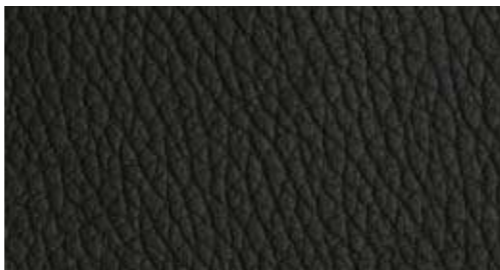

Leder Cricket schwarz

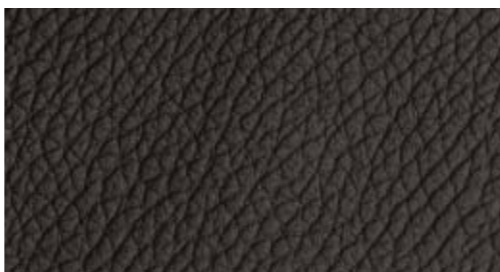

Leder Cricket parabraun



Leder Cricket savannahbeige

Lederausstattungen



Leder Cricket kardamombeige

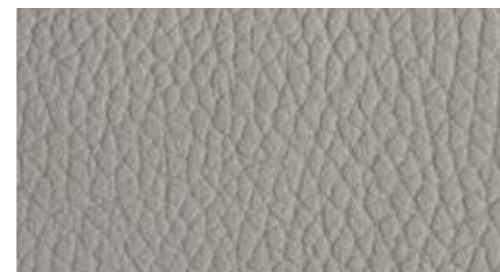

Leder Cricket lichtgrau



Leder Verano schwarz



Leder Verano parabraun



Leder Verano kardamombeige



Leder Verano lichtgrau



Leder Verano savannahbeige



Lederausstattungen Audi exclusive
Ein Angebot der quattro GmbH

Normalsitze vorn
mit manueller Einstellung von Sitzhöhe, Sitzlängsposition, Lehnenneigung, Kopfstützenhöhe und -abstand sowie Gurthöhe; bei Q7 V12 mit elektrischer Einstellung von Sitzhöhe, Sitzlängsposition, Sitzneigung, Lehnenneigung und elektrischer 4-Wege-Lendenwirbelstütze für Fahrer- und Beifahrersitz; manuelle Einstellung von Kopfstützenhöhe und -abstand sowie Gurthöhe.
(Die Abbildung zeigt Normalsitz vorn in Leder Cricket lichtgrau.)



Sportsitze vorn
 mit elektrischer Einstellung von Sitzhöhe, Sitzlängsposition, Sitzneigung, Lehnenneigung; manuelle Einstellung von Kopfstützen- und Gurthöhe, mit ausgeprägten Seitenwangen für besseren Seitenhalt in Kurven, ausziehbarer Oberschenkelauflage sowie elektrischer 4-Wege-Lendenwirbelstütze; wahlweise mit Memory-Funktion.
 (Die Abbildung zeigt Sportsitz vorn in Alcantara/Leder schwarz.)

Lederausstattungen



Alcantara/Leder schwarz



Leder Verano schwarz



Alcantara/Leder lichtgrau



Leder Verano parabraun

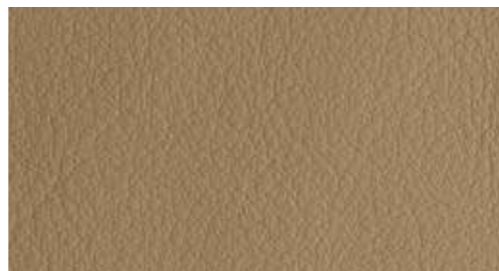

Leder Verano savannahbeige

Lederausstattungen



Leder Verano kardamombeige



Lederausstattungen Audi exclusive
 Ein Angebot der quattro GmbH



Leder Verano lichtgrau



Klimakomfortsitze vorn
 exklusive Sitzvariante mit ausgeprägten Sitzseitenwangen und weichem Aufbau für luxuriösen Komfort; Sitz- und Lehnenmittelbahn aktiv belüft- und beheizbar, automatisches Zuheizen als Unterkühlschutz; perforiertes Leder auf den belüfteten Sitzflächen der Vordersitze und auf den nicht belüfteten Sitzflächen der beiden äußeren Fondsitze. (Die Abbildung zeigt Klimakomfortsitz vorn in Leder Verano perforiert kardamombeige.)

Lederausstattungen

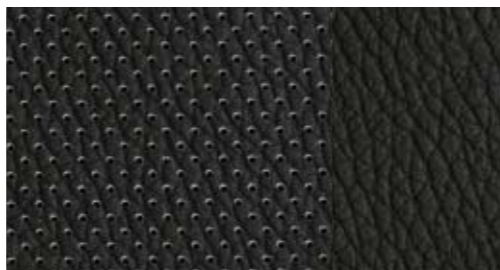

Leder Cricket perforiert schwarz

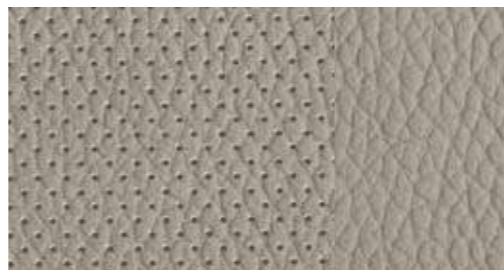

Leder Cricket perforiert kardamombeige



Leder Cricket perforiert parabraun



Leder Cricket perforiert lichtgrau



Leder Cricket perforiert savannahbeige

Lederausstattungen

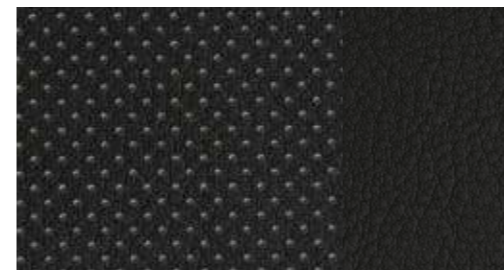

Leder Verano perforiert schwarz



Leder Verano perforiert kardamombeige



Lederausstattungen Audi exclusive
 Ein Angebot der quattro GmbH



Leder Verano perforiert parabraun



Leder Verano perforiert lichtgrau



Leder Verano perforiert savannahbeige

Stoff-/Leder­ausstattungen, Ausstattungs- und Designpakete**Stoffausstattung Cosmo**

Sitzmittelbahn in Stoff Cosmo, Sitzseitenwangen, Kopfstützen, Mittelarmlehne vorn und Türverkleidungseinsätze in Stoff uni

Alcantara/Leder-Kombination

Sitzmittelbahn und Türverkleidungseinsätze in Alcantara, Sitzseitenwangen, Kopfstützenmittelbahn und Mittelarmlehne vorn in Leder

Leder­ausstattung Cricket

für Normalsitze vorn: Sitzmittelbahn, Sitzseitenwangen, Kopfstützenmittelbahn und Mittelarmlehne vorn in Leder Cricket, Türverkleidungseinsätze in Alcantara;

für Sportsitze vorn: Sitzmittelbahn, Sitzseitenwangen, Kopfstützenmittelbahn, Mittelarmlehne vorn in Leder Verano, Türverkleidungseinsätze in Alcantara;

für Klimakomfortsitze vorn: Sitzmittelbahn der Vorder­sitze und nicht belüftete Sitzmittelbahn der beiden äußeren Fondsitze in Leder Verano perforiert, Sitz­seitenwangen, mittlerer Fondsitzplatz, Kopfstützen­mittelbahn, Mittelarmlehne vorn und 3. Sitzreihe (falls mitbestellt) in Leder Verano, Türverkleidungseinsätze in Alcantara. (Über das Designpaket Leder bestellbar)

Leder­ausstattung Verano

für Normalsitze und Sportsitze vorn: Sitzmittelbahn, Sitzseitenwangen, Kopfstützenmittelbahn und Mittelarmlehne vorn in Leder Verano, Türverkleidungseinsätze in Alcantara;

für Klimakomfortsitze vorn: Sitzmittelbahn der Vorder­sitze und nicht belüftete Sitzmittelbahn der beiden äußeren Fondsitze in Leder Verano perforiert, Sitz­seitenwangen, mittlerer Fondsitzplatz, Kopfstützen­mittelbahn, Mittelarmlehne vorn und 3. Sitzreihe (falls mitbestellt) in Leder Verano, Türverkleidungseinsätze in Alcantara. (Q7: über das Designpaket Leder plus bestellbar)

Leder­ausstattung Feinnappa, Valcona und Alcantara/Leder-Kombination Audi exclusive

Kopfstützen, Sitzseitenwangen und Mittelarmlehne vorn in Leder Feinnappa oder Leder Valcona; Sitzmittelbahn und Türverkleidungseinsatz in Leder oder Alcantara; Alcantara/Leder-Kombination nur für Sportsitze vorn; Leder Valcona nur für Klimakomfortsitze vorn. Die Farben des Leders, des Alcantaras und der Ziernähte sind aus dem Farbangebot Audi exclusive frei wählbar und über das jeweilige Designpaket Audi exclusive bestellbar. Ein Angebot der quattro GmbH

**Lederpaket**

Mittelkonsole vorn (bei 6-Sitzer auch Mittelkonsole hinten) und Polsterung der Armauflage in den Türen und des Türzuziehgriffs in Leder Feinnappa mit Ziernaht in Ausstattungsfarbe

Lederpaket Audi exclusive

Mittelkonsole vorn (bei 6-Sitzer auch Mittelkonsole hinten), Polsterung der Armauflage in den Türen und des Türzuziehgriffs in Leder Feinnappa mit Ziernaht. Die Farben des Leders und der Ziernähte sind aus dem Farbangebot Audi exclusive frei wählbar. Ein Angebot der quattro GmbH

Volllederpaket Audi exclusive

Schalttafel, Türbrüstung, Instrumententafelabdeckung, Mittelkonsole vorn (bei 6-Sitzer auch Mittelkonsole hinten), Türzuziehgriffe, Instrumententafelabdeckung, Schalttafel und Türbrüstung in Leder Audi exclusive. Erhältlich in den Farben Classicrot, Havannabraun, Islandgrün, Jetgrau, Karmesinrot, Maronenbraun, Nachtblau, Rauchblau und Sattelbraun. Farbe der Nähte frei wählbar. Ein Angebot der quattro GmbH

**Volllederpaket**

Mittelkonsole vorn (bei 6-Sitzer auch Mittelkonsole hinten) Türzuziehgriffe, Instrumententafelabdeckung, Schalttafel und Türbrüstung in Leder mit Kontrastnähten, Armauflage in den Türen in Leder. Das Volllederpaket beinhaltet weiterhin: Dachhimmel in Alcantara mit Kontrastnähten, Sonnenblenden in Alcantara, Sonnenschutzrollo hinten und an den Seitenscheiben hinten. (Q7: in Kombination mit S line Sportpaket und Audi exclusive line-Ziernaht in Ausstattungsfarbe; Q7 V12: in Kombination mit Audi exclusive line-Ziernaht in Ausstattungsfarbe)

Ziernähte Ton in Ton Audi exclusive

Ein Angebot der quattro GmbH

Ausstattungs- und Designpakete**Designpaket Sport mit Sportsitzen vorn**

Sitze vorn elektrisch einstellbar, Sitzbezug in Alcantara/Leder-Kombination, Komfortmittelarmlehne in Leder und Türverkleidungseinsätze in Alcantara, Dekoreinlagen (Q7 in Seidenmatt schwarz; Q7 V12 in Carbon) wahlweise in Holz Olivesche beige, Holz Nussbaumwurzel natur, Holz Tamo dunkelbraun oder Aluminium Trigon, Ausströmereinfassung in Aluminiumoptik, Fußraumauskleidung und Fußmatten in Teppich Velours, wahlweise in Teppich Fresko (farblich auf die Interieurfarbe abgestimmt)

Designpaket Leder mit Normalsitzen

Sitzbezug in Leder Cricket, Komfortmittelarmlehne in Leder und Türverkleidungseinsätze in Alcantara, Dekoreinlagen wahlweise in Holz Olivesche beige, Holz Nussbaumwurzel natur, Holz Tamo dunkelbraun oder Aluminium Trigon, Ausströmereinfassung in Aluminiumoptik, Fußraumauskleidung und Fußmatten in Teppich Velours, wahlweise in Teppich Fresko (farblich auf die Interieurfarbe abgestimmt)

**Designpaket Leder plus mit Normalsitzen**

Sitzbezug in Leder Verano, Komfortmittelarmlehne in Leder und Türverkleidungseinsätze in Alcantara, Dekoreinlagen (Q7 in Seidenmatt schwarz; Q7 V12 in Carbon) wahlweise in Holz Olivesche beige, Holz Nussbaumwurzel natur, Holz Tamo dunkelbraun oder Aluminium Trigon, Ausströmereinfassung in Aluminiumoptik, Fußraumauskleidung und Fußmatten in Teppich Velours, wahlweise in Teppich Fresko (farblich auf die Interieurfarbe abgestimmt). (Q7 V12: zusätzlich Sitze vorn elektrisch einstellbar)

Designpaket Leder plus mit Sportsitzen vorn

Sitze vorn elektrisch einstellbar, Sitzbezug in Leder Verano, Komfortmittelarmlehne in Leder und Türverkleidungseinsätze in Alcantara, Dekoreinlagen (Q7 in Seidenmatt schwarz; Q7 V12 in Carbon) wahlweise in Holz Olivesche beige, Holz Nussbaumwurzel natur, Holz Tamo dunkelbraun oder Aluminium Trigon, Ausströmereinfassung in Aluminiumoptik, Fußraumauskleidung und Fußmatten in Teppich Velours, wahlweise in Teppich Fresko (farblich auf die Interieurfarbe abgestimmt)

Designpaket Leder mit Normalsitzen Audi exclusive

Sitzbezug in Leder Feinnappa, Fußraumauskleidung/Fußmatten in Teppich Velours, Türverkleidung und Komfortmittelarmlehne in Leder, zusätzlich Ausströmereinfassung in Aluminiumoptik. Die Farben des Leders und der Ziernähte sind aus dem Farbangebot Audi exclusive frei wählbar. Ein Angebot der quattro GmbH

Designpaket Leder mit Sportsitzen Audi exclusive

Sitzbezug in Leder Feinnappa, Fußraumauskleidung/Fußmatten in Teppich Velours, Türverkleidung und Komfortmittelarmlehne in Leder. Die Farben des Leders und der Ziernähte sind aus dem Farbangebot Audi exclusive frei wählbar. Zusätzlich Sportsitze vorn mit elektrischer Einstellung und elektrischer Lendenwirbelstütze sowie Ausströmereinfassung in Aluminiumoptik. Ein Angebot der quattro GmbH

Designpaket Leder mit Klimakomfortsitzen Audi exclusive

Sitzbezug in Leder Valcona, Fußraumauskleidung/Fußmatten in Teppich Velours, Türverkleidung und Komfortmittelarmlehne in Leder. Die Farben des Leders und der Ziernähte sind aus dem Farbangebot Audi exclusive frei wählbar. Zusätzlich Klimakomfortsitze vorn mit elektrischer Einstellung, aktiv belüft- und beheizbar, sowie Ausströmereinfassung in Aluminiumoptik. Ein Angebot der quattro GmbH

Designpaket Alcantara/Leder schwarz mit Sportsitzen Audi exclusive

Sitzbezug in Alcantara/Leder-Kombination (Alcantara farbig, Leder schwarz), Fußraumauskleidung/Fußmatten in Teppich Velours, Türverkleidung in Alcantara, Komfortmittelarmlehne in Leder. Die Farben des Alcantaras und der Ziernähte sind aus dem Farbangebot Audi exclusive frei wählbar. Zusätzlich Sportsitze vorn mit elektrischer Einstellung und elektrischer Lendenwirbelstütze sowie Ausströmereinfassung in Aluminiumoptik. Ein Angebot der quattro GmbH

Designpaket Leder plus mit Normalsitzen Audi exclusive

Sitzbezug in Leder Feinnappa, inklusive belederter Sitzlehnen, Türzuziehgriffe und Türarmauflagen, Türverkleidung und Komfortmittelarmlehne. Die Farben des Leders und der Ziernähte sind aus dem Farbangebot Audi exclusive frei wählbar. Fußraumauskleidung/Fußmatten in Teppich Velours sowie Ausströmereinfassung in Aluminiumoptik. Ein Angebot der quattro GmbH

Designpaket Leder plus mit Sportsitzen Audi exclusive

Sitzbezug in Leder Feinnappa, inklusive belederter Sitzlehnen, Türzuziehgriffe und Türarmauflagen, Türverkleidung und Komfortmittelarmlehne. Die Farben des Leders und der Ziernähte sind aus dem Farbangebot Audi exclusive frei wählbar. Fußraumauskleidung/Fußmatten in Teppich Velours. Sportsitze vorn mit elektrischer Einstellung und elektrischer Lendenwirbelstütze sowie Ausströmereinfassung in Aluminiumoptik. Ein Angebot der quattro GmbH

Designpaket Leder plus mit Klimakomfortsitzen Audi exclusive

Sitzbezug in Leder Valcona, inklusive belederter Sitzlehnen, Türzuziehgriffe und Türarmauflagen, Türverkleidung und Komfortmittelarmlehne, Fußraumauskleidung/Fußmatten in Teppich Velours. Die Farben des Leders und der Ziernähte sind aus dem Farbangebot Audi exclusive frei wählbar. Zusätzlich Klimakomfortsitze vorn mit elektrischer Einstellung, aktiv belüft- und beheizbar, sowie Ausströmereinfassung in Aluminiumoptik. Ein Angebot der quattro GmbH

Ausstattungs­paket Audi exclusive line

schwarzer Innenraum (inklusive schwarzer Anbauteile), Dachhimmel in Stoff schwarz, Sitzbezug 2-farbig (Sitzseitenwangen schwarz/Sitzmittelbahn wahlweise in Sandbeige, Silber oder Cognacbraun) in Leder Feinnappa, Türverkleidungseinsätze (entsprechend Sitzmittelbahn), Dekoreinlagen Aluminium matt gebürstet, wahlweise Holz Tamo dunkelbraun oder Klavierlack schwarz (Audi Q7 V12: Dekoreinlagen Carbon, wahlweise Holz Tamo dunkelbraun, Klavierlack schwarz oder Aluminium matt gebürstet), Fußmatten mit farbigem Keder (entsprechend Sitzmittelbahn), Komfortmittelarmlehne beledert, Multifunktions-Lederlenkrad im 4-Speichen Design, optional Multifunktions-Lederlenkrad im 3-Speichen-Q-Design mit farbigem Naht entsprechend Sitzmittelbahn (Audi Q7 V12: Multifunktions-Sportlederlenkrad im 3-Speichen-Q-Design, optional Multifunktions-Sportlederlenkrad im 4-Speichen-Design, mit Schaltfunktion und farbiger Naht entsprechend Sitzmittelbahn), Seitenwangen, Kopfstützen, Lenkradkranz und Schalthebelmanschette mit farbiger Naht (entsprechend Sitzmittelbahn), Audi exclusive-Einstiegsleisten. Ein Angebot der quattro GmbH

Dachhimmel



Stoff schwarz



Alcantara lichtgrau



Alcantara leinenbeige



Dachhimmel in Alcantara schwarz Audi exclusive
Ein Angebot der quattro GmbH

Dachhimmel

und Anbauteile auf Interieurfarbe abgestimmt

Dachhimmel in Stoff schwarz

und Anbauteile in Schwarz

Dachhimmel in Alcantara mit Kontrastnähten

sowie Anbauteile in Alcantara inklusive Doppelsonnenblenden auf Interieurfarbe abgestimmt

Dachhimmel in Alcantara schwarz Audi exclusive mit Kontrastnähten in Hellgrau

Anbauteile in Alcantara inklusive Doppelsonnenblenden. Ein Angebot der quattro GmbH

Dachhimmel in Alcantara schwarz Audi exclusive, Farbe der Kontrastnähte frei wählbar

Anbauteile in Alcantara inklusive Doppelsonnenblenden. Ein Angebot der quattro GmbH

Dekoreinlagen



Aluminium Trigon



Seidenmatt schwarz

Dekoreinlagen

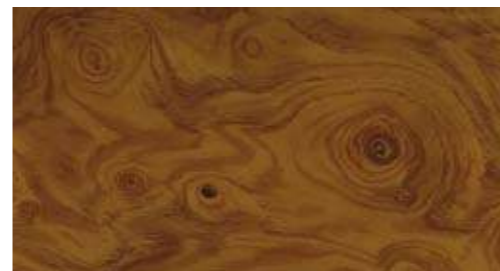

Holz Olivesche beige



Holz Eschenmaser nougat Audi exclusive
Ein Angebot der quattro GmbH



Holz Nussbaumwurzel natur



Holz Eiche sepia Audi exclusive
Ein Angebot der quattro GmbH



Holz Tamo dunkelbraun



Holz Myrtenmaser muskatbraun Audi exclusive
Ein Angebot der quattro GmbH

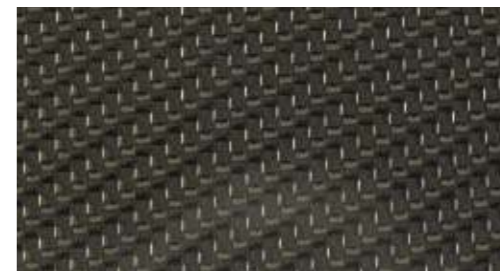

Carbon Audi exclusive
Ein Angebot der quattro GmbH



Klavierlack schwarz
Ein Angebot der quattro GmbH

Dekoreinlagen Aluminium Trigon

für Türverkleidungen und großflächig für Mittelkonsole und Armaturentafel; inklusive einer Aluminiumeinlage in den Türverkleidungen. (Über Designpakete bestellbar)

Dekoreinlagen Seidenmatt schwarz

(Q7 V12: in Carbon) für Türverkleidungen und großflächig für die Mittelkonsole und die Armaturentafel

Dekoreinlagen Holz

Holz Olivesche beige, Nussbaumwurzel natur, Tamo dunkelbraun für Türverkleidungen und großflächig für die Mittelkonsole und die Armaturentafel; inklusive einer Aluminiumeinlage in den Türverkleidungen und der Armaturentafel. (Über Designpakete bestellbar)

Dekoreinlagen Holz Audi exclusive

Holz Eschenmaser nougat, Eiche sepia und Myrtenmaser muskatbraun. Ein Angebot der quattro GmbH

Dekoreinlagen Carbon Audi exclusive

Ein Angebot der quattro GmbH

Dekoreinlagen Klavierlack schwarz

über Designpakete bestellbar. Ein Angebot der quattro GmbH

Licht**Xenon plus inklusive Scheinwerfer-Reinigungsanlage**

Die Scheinwerfer mit langlebiger Gasentladungstechnik für Abblend- und Fernlicht ermöglichen eine intensive Fahrbahnausleuchtung, gute Gleichmäßigkeit und Reichweite. Die automatisch-dynamische Leuchtweitenregulierung reduziert das Blenden des Gegenverkehrs; inklusive Scheinwerfer-Reinigungsanlage; Q7*: Tagfahrlicht in LED-Technologie mit geringer Energieaufnahme; Q7 V12: Tagfahrlicht in LED-Technologie mit jeweils 12 Elementen links und rechts im Stoßfänger mit geringer Energieaufnahme

Scheinwerfer

Halogenscheinwerfer in Freiformtechnik mit Klarglasabdeckung, elektrische Leuchtweitenregulierung, Tagfahrlicht, Blinkleuchte im Stoßfänger mit integrierter Parklichtschaltung und Standlicht

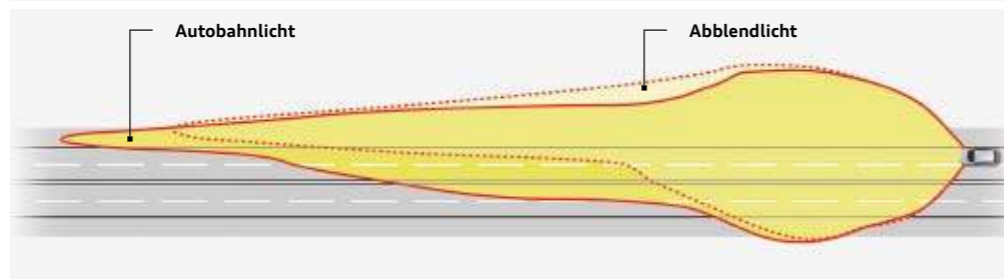
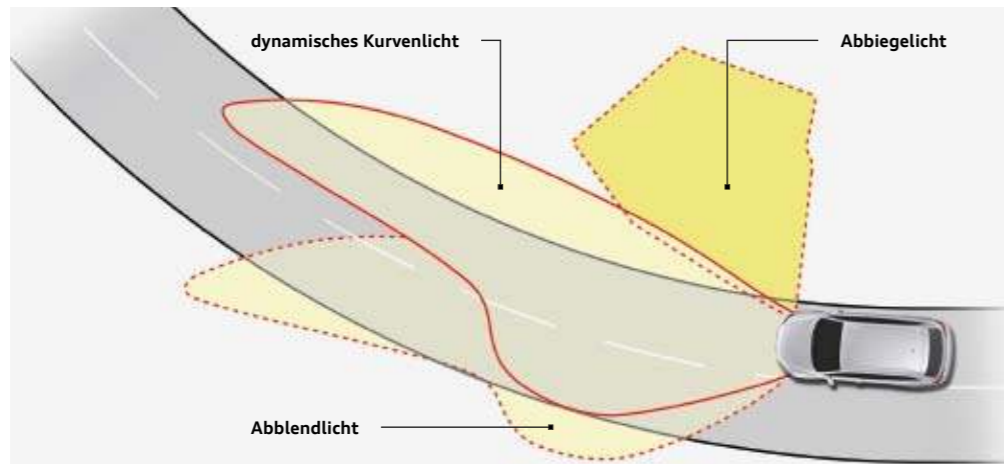
**adaptive light***

bestehend aus dynamischem Kurvenlicht und statischem Abbiegelicht. Das dynamische Kurvenlicht schließt von der Lenkradbewegung auf den Straßenverlauf und leuchtet Kurven in einem Geschwindigkeitsbereich von ca. 10 bis 110 km/h durch schwenkbare Xenon-Scheinwerfer variabel aus. Das statische Abbiegelicht schaltet sich bei längerem Setzen des Blinkers bei niedrigen Geschwindigkeiten automatisch ein und leuchtet die neue Fahrtrichtung aus. Bei über 110 km/h wird das Autobahnlicht aktiviert, bei dem die Hell-Dunkel-Grenze symmetrisch angehoben wird und dadurch eine bessere Ausleuchtung in größerer Entfernung bietet.

Fernlichtassistent

erkennt im Rahmen der Systemgrenzen selbstständig Scheinwerfer des Gegenverkehrs, Rückleuchten von anderen Verkehrsteilnehmern und Ortschaften. Je nach Verkehrssituation wird das Fernlicht automatisch ein- oder ausgeschaltet. Das System verbessert somit die Sicht des Fahrers und sorgt für einen Zugewinn an Komfort durch entspannteres Fahren.

Innenbeleuchtung

vorn und hinten, inklusive Leseleuchten sowie im Bereich der optionalen 3. Sitzreihe mit verbesserter Ausleuchtung; mit Abschaltverzögerung und Kontaktschaltern an allen Türen; Einstiegsbeleuchtung vorn, Fußraumbeleuchtung sowie beleuchtete Türöffner; Make-up-Spiegel, Handschuhfach und Gepäckraum mit Beleuchtung

Kardanische Leseleuchten Audi exclusive

2 Stück, im Fond, zur zusätzlichen Ausleuchtung (im Bereich der 2. Sitzreihe), Lichtkegel der Leseleuchten manuell verstellbar. Ein Angebot der quattro GmbH

Innen- und Außenlichtpaket

Außen: Vorfeldbeleuchtung unter den Außenspiegeln in LED-Technologie zur Erleichterung des Ein- und Aussteigens bei Dunkelheit; aktive Türückstrahler (Glühlampe); innen: Auflichter für Mittelkonsole und Ambiente-Auflicht der Türinnenfläche zur Verbesserung der räumlichen Orientierung in LED-Technologie sowie Einstiegsleuchten hinten (Glühlampe); Ausströmregler und Ablagefach in der Mittelkonsole

Türückstrahler

vorn und hinten, passiv

Licht**LED-Heckleuchten**

Brems-, Schluss-, Nebelschluss-, Blinkleuchten in LED-Technologie ermöglichen durch die schnellere Aktivierung eine frühere Wahrnehmung durch den nachfolgenden Verkehr; Rückfahrleuchten in Weiß, dritte Bremsleuchte hochgesetzt im Dachkantenspoiler; bei geöffneter Gepäckraumklappe Heckleuchten im Leuchtenband des Stoßfängers

Nebelscheinwerfer

in die Frontschürze integriert, zur besseren Ausleuchtung der Fahrbahn bei schlechten Sichtverhältnissen

Scheinwerfer-Reinigungsanlage

arbeitet mit Wasser und Hochdruck, für bessere Leuchtkraft und gute Sicht durch geringere Streuung

Licht-/Regensensor

zur Steuerung der automatischen Fahrlichtschaltung, der Scheibenwischer und der Coming-Home-/Leaving-Home-Funktion: verzögertes Aus-/automatisches Einschalten der Hauptscheinwerfer, Heck- und Kennzeichenleuchten sowie des LED-Tagfahrlichts beim Abstellen/Öffnen des Fahrzeugs

Spiegel**Außenspiegel mit integriertem LED-Blinker**

elektrisch einstell- und beheizbar, Spiegelglas konvex, plan oder asphärisch; Gehäuse in Wagenfarbe lackiert. (Q7 V12: zusätzlich automatisch abblendend; Gehäuse in Aluminium matt)

außerdem wahlweise:

elektrisch anklappbar**automatisch abblendend****automatisch abblendend und mit Memory-Funktion****Innenspiegel**

abblendbar, in Dachhimmelfarbe

wahlweise:

automatisch abblendend mit Licht-/Regensensor

erkennt mithilfe einer Fozelle zu helles Scheinwerferlicht von hinten und dunkelt sich daraufhin selbstständig ab, abschaltbar; auf Wunsch mit digitaler Kompassanzeige; diese ermöglicht eine digitalisierte Anzeige der aktuellen Himmelsrichtung. Die 8 Himmelsrichtungen werden in englischer Sprache angezeigt (N, NE, E, SE, S, SW, W, NW).

Dachsystem**Panorama-Glasdach***

3-teilig, reicht bis zur 3. Sitzreihe, elektrische Betätigung zum Ausstellen und Öffnen des vorderen Glaselementes sowie zum Ausstellen des hinteren Glaselementes, getönter Glaseinsatz, einstellbarer, feinmaschiger Sonnenschutz über die gesamte Glasfläche, vorn elektrisch und hinten manuell, Komfortschließung von außen über den Fahrzeugschlüssel; sorgt durch die helle Innenraumatmosfera für ein offenes Raumgefühl und ausgestellt für eine angenehme Frischluftzufuhr während der Fahrt. (Wahlweise auch dunkler getönt)

Schließsysteme
<p>Funkschlüssel ent- und verriegelt Türen, Gepäckraum- und Tankklappe; inklusive Komfortschließung/-öffnung der Fenster</p>
<p>Komfortschlüssel Zugangs- und Wegfahrberechtigungssystem, der Schlüssel muss lediglich mitgeführt werden; Starten und Abstellen des Motors über die Engine-Start-Stop-Taste in der Mittelkonsole; Ent- und Verriegelung des Fahrzeugs von außen über Sensor an allen Türgriffen; das Öffnen der Gepäckraumklappe ist auch bei verriegeltem Fahrzeug möglich.</p>

<p>Wegfahrsperre elektronisch integriert in das Motorsteuergerät, automatische Aktivierung durch den Fahrzeugschlüssel</p>

<p>Gepäckraumklappe elektrisch öffnend und schließend Öffnen über Taste auf dem Fahrzeugschlüssel, Taste in der Fahrertürverkleidung oder Softtouch-Taste in der Griffmulde an der Gepäckraumklappe, Schließen über die Taste an der Innenseite der Gepäckraumklappe, mit Zuziehhilfe und programmierbarem Öffnungswinkel der Gepäckraumklappe</p>

<p>Garagentoröffner (HomeLink) programmierbare Funkfernbedienung, Bedientasten in das Dachmodul vorn integriert; kann zum Öffnen von Garagen- und Außentoren verwendet werden; Steuerung von Sicherheitssystemen und Beleuchtungsanlagen möglich. Weitere Informationen erhalten Sie bei Ihrem Audi Partner.</p>

<p>Diebstahlwarnanlage inklusive Innenraumüberwachung und Abschleppschutz durch Neigungswinkelsensor, abschaltbar; bordspannungsunabhängiges Signalhorn zur Überwachung von Türen, Motor- und Gepäckraum</p>

<p>Vorbereitung für Ortungsassistent Vorbereitung zur Anbindung eines Ortungsassistenten (erhältlich über Audi Original Zubehör), mit dem das entwendete Fahrzeug lokalisiert werden kann</p>
--

<p>Zündschloss elektronisch; Zündschlüssel mit integriertem Chip speichert die bei einer Serviceannahme relevanten Servicedaten des Fahrzeugs automatisch ab.</p>
--

Verglasung
<p>Wärmeschutzverglasung grün getönt, für die Heckscheibe sowie die Tür- und Seitenscheiben; Heckscheibe beheizbar, mit Zeitschaltung</p>

<p>Doppel-/Akustikverglasung Front- und Seitenscheiben in Verbundsicherheitsglas, 2 Scheiben, die durch eine Kunststoffolie miteinander verbunden sind; Verbesserung von Außengeräuschdämmung und Einbruchschutz; wahlweise mit oder ohne abgedunkelte Scheiben hinten</p>

<p>Scheiben abgedunkelt (Privacy-Verglasung) Heckscheibe, Tür- und Seitenscheiben hinten abgedunkelt; wahlweise mit oder ohne Doppel-/Akustikverglasung</p>
--

Verglasung
<p>Akustikfrontscheibe in Wärmeschutzverglasung, mit grauem Colorstreifen; verbesserter Akustik-Dämmwert der Frontscheibe</p>

<p>Heckscheibe beheizbar, mit Zeitschaltung und integrierter Scheibenantenne</p>

<p>Scheibenwaschanlage 2-Stufen-Schaltung, Automatikschaltung, Tipp-Wisch-Kontakt, Wasch-Wisch-Automatik, automatisches Nachwischen ca. 5 Sekunden nach dem letzten Wasch-Wisch-Vorgang, inklusive Scheibenwaschdüsen beheizt; Heckscheibenwischer mit Wasch-Wisch-Automatik</p>

<p>Sonnenblenden für Fahrer- und Beifahrer, klapp- und schwenkbar, mit abdeckbarem, beleuchtetem Make-up-Spiegel</p>

<p>Doppelsonnenblende für Fahrer und Beifahrer, gleichzeitiger Sonnenschutz nach vorn und zur Seite möglich; Lücke zum Türpfosten kann durch ausziehbare Verlängerung geschlossen werden.</p>
--

<p>Sonnenschutzrollo manuell, für die Heckscheibe und die Türscheiben hinten</p>

Weitere Außenausstattungen

<p>Glanzpaket Fensterschachtleisten außen in Aluminiumoptik (Q7 V12: in Aluminium matt), B- und C-Säulen-Verkleidung außen in Schwarz glänzend</p>

<p>Vorrüstung für Anhängervorrichtung inklusive Vorverkabelung, Stoßfängerabdeckung und Kühlungsmaßnahmen für eine Anhängelast bei Nachrüstung von maximal 2.500 kg</p>
--

<p>Anhängervorrichtung*</p>

<p>Mechanisch: Kugelstange und -kopf aus geschmiedetem Stahl abnehmbar und abschließbar, 13-polige Steckdose mit Abdeckung; die abgenommene Anhängervorrichtung findet in der Reserveradmulde Platz; inklusive Gespannstabilisierung über die elektronische Stabilisierungskontrolle (ESC)</p>

<p>Elektrisch: Kugelstange und -kopf aus geschmiedetem Stahl elektrisch schwenkbar, Bedienung über Taster im Gepäckraum; inklusive Gespannstabilisierung über die elektronische Stabilisierungskontrolle (ESC); passend für Anhänger mit Glühlampen- wie auch mit LED-Beleuchtung</p>
--

Weitere Außenausstattungen

<p>Volllackierung mit Aluminiumoptik Exterieur Zierleisten an Stoßfänger vorn und hinten sowie Türabdeckungen und Einleger in den Türgriffen in Aluminiumoptik, inklusive Volllackierung der Stoßfängerunterteile und Türaufsatzleisten in Wagenfarbe, Unterfahrschutz farblich abgesetzt</p>
--

<p>Optikpaket Schwarz Audi exclusive Kühlergrill und Kennzeichenträger in Mattschwarz, Rahmen des Kühlergrills in Schwarz hochglänzend, Fensterschachtleisten in Schwarz. (Q7 V12: zusätzlich Unterfahrschutz Stoßfänger vorn und hinten in Schwarz.) Ein Angebot der quattro GmbH</p>

<p>Stoßfänger sportlich betonte Stoßfänger und große seitliche Lufteinlässe mit hochglänzend schwarz lackierten horizontalen Gitterstäben; dynamisch ausgeformte Radlaufverbreiterungen; markante Verbreiterungen im unteren Bereich der Türen und Schweller</p>

<p>Audi Singleframe hochglänzend schwarz lackiert; Zierrahmen einteilig um den Kühlergrill, verchromt, mit vertikal stehenden Chromstreben (Q7 V12: Doppel-Chromstreben); mit blanken Audi Ringen, mittig</p>
--

<p>Dachreling einteilig – fugenlos, stabil und aerodynamisch, betont die coupéhafte Dachlinie; in Aluminium eloxiert (Q7 V12: in Aluminium matt), auf Wunsch in Schwarz</p>
--

<p>Abgasendrohre mit Blenden 2-flutig, unten abgeflacht; bei Q7 V12: mit ovalen Endrohrblenden</p>

<p>Modellbezeichnung/Schriftzug am Heck; quattro Schriftzug am Heck, im Kühlergrill und beifahrerseitig in der Armaturentafel; Kennzeichnung „TDI clean diesel!“ an der Heckscheibe (nur für 3.0 TDI clean diesel quattro); bei 3.0 TFSI quattro (245 kW) V6 T-Schriftzug auf den vorderen Kotflügeln; Q7 V12 TDI quattro: V12-Kennzeichnung an den vorderen Kotflügeln, Kennzeichnung V12 TDI quattro auf der Gepäckraumklappe; auf Wunsch auch ohne Modellbezeichnung</p>
--

<p>Unterfahrschutz vorn und hinten</p>

Sitze/Sitzkomfort

<p>3. Sitzreihe 2 Sitze im Fond mit klappbaren Kopfstützen und 2 zusätzlichen ISOFIX-Kindersitzbefestigungen, teilbar und flach umklappbar für einen ebenen Ladeboden, für Personen bis 1,60 m Körpergröße, mit verbessertem Komfosteinstieg und Längseinstellung für die 2. Sitzreihe</p>

<p>Sitze hinten (2. Sitzreihe), 5 bzw. 7 Sitzplätze (in Kombination mit 3. Sitzreihe) mit Lehnenneigungseinstellung und Einstellung der Gurthöhe auf den äußeren Sitzplätzen, Rücksitzlehne teilbar im Verhältnis 40 : 60 oder vollständig umklappbar, ergibt einen ebenen Ladeboden; inklusive Durchladeeinrichtung</p>
--

<p>4-Wege-Lendenwirbelstütze für die Vordersitze elektrisch, horizontal und vertikal einstellbar</p>

<p>Vordersitze elektrisch einstellbar mit elektrischer Einstellung von Sitzhöhe, Sitzlängsposition, Sitzneigung, Lehnenneigung; elektrische 4-Wege-Lendenwirbelstütze</p>
--

<p>Längseinstellung für die 2. Sitzreihe Sitzlängseinstellung manuell, 80 mm nach vorn und 20 mm nach hinten, zur Vergrößerung der Beinfreiheit oder des Gepäckraumvolumens</p>
--

Sitze/Sitzkomfort**Komfortsitze in der 2. Sitzreihe, 6 Sitzplätze (in Kombination mit 3. Sitzreihe)**

2 komfortable Einzelsitze in der 2. Sitzreihe, flach umklappbar für einen ebenen Ladeboden, mit Komforteinstieg, Längseinstellung und großzügiger Mittelkonsole mit höhenverstellbarer Armauflage, Staufach und 2 Getränkehalter; nur in Kombination mit der 3. Sitzreihe; insgesamt 6 Sitzplätze

Memory-Funktion für den Fahrersitz

Fahrersitz elektrisch einstellbar, Memory-Funktion für Sitzeinstellung, Außenspiegel und Lenkrad (bei elektrischer Lenkradverstellung)

Memory-Funktion für die Vordersitze

Fahrer- und Beifahrersitz elektrisch einstellbar, Memory-Funktion für Sitzeinstellung, Außenspiegel und Lenkrad (bei elektrischer Lenkradverstellung)

**Komfortmittellarmlehne vorn**

für Fahrer und Beifahrer, mit aufklappbarem Staufach auf der Fahrerseite, einem Getränkehalter vorn auf der Beifahrerseite sowie einem weiteren Getränkehalter in der Armlehne auf der Beifahrerseite (aufklappbar), mit Staufach (nicht bei CD-Wechsler) unter der Mittellarmlehne

Mittellarmlehne vorn

für Fahrer und Beifahrer, aufklappbar, mit Staufach (nicht bei CD-Wechsler) unter der Mittellarmlehne, inklusive zweier Getränkehalter

Mittellarmlehne hinten

in der Rücksitzlehne, klappbar, inklusive zweier Getränkehalter

Sitze/Sitzkomfort**Kopfstützen**

vorn manuell in der Höhe einstellbar, hinten außen klappbar

Sitzheizung vorn

beheizt Sitz- und Lehnenmittelbahn, bei Lederausstattung und Sportsitzen auch Sitzseitenwangen, für Fahrer- und Beifahrerseite individuell in 3 Stufen über Direktwahltaste am Klimabedienteil einstellbar

Sitzheizung vorn und hinten

beheizt Sitz- und Lehnenmittelbahn, bei Lederausstattung und Sportsitzen auch Sitzseitenwangen, für Fahrer- und Beifahrerseite individuell mehrstufig einstellbar, zusätzlich für die äußeren Fondsitze der 2. Sitzreihe, getrennt regelbar

Kindersitzbefestigung ISOFIX

für die äußeren Sitzplätze der 2. Sitzreihe, Normhalterung zur praktischen Befestigung von Kindersitzen nach ISO-Norm, inklusive separater elektrischer Kindersicherung der hinteren Türen. Den passenden Kindersitz erhalten Sie bei Ihrem Audi Partner.

Kindersitzbefestigung ISOFIX für den Beifahrersitz

mit Deaktivierungsschalter für Beifahrerairbag, Normhalterung zur praktischen Befestigung von Kindersitzen nach ISO-Norm. Den passenden Kindersitz erhalten Sie bei Ihrem Audi Partner.

Lenkräder/Wählhebel/Bedienelemente

Multifunktions-Lederlenkrad im 4-Speichen-Design mit Fullsize-Airbag, in Höhe und Abstand einstellbar, inklusive Schalt- bzw. Wählhebelknauf in Leder, farblich auf die gewählte Innenausstattung abgestimmt; zur Bedienung der vorhandenen Infotainment-Umfänge; Lenkradkranz zusätzlich beheizbar; Schaltwippen zum manuellen Wechseln der Fahrstufen; bei Q7 V12 Schaltwippen in Chromoptik



Multifunktions-Sportlederlenkrad im 3-Speichen-Q-Design mit Schaltwippen mit Fullsize-Airbag, in Höhe und Abstand einstellbar, inklusive Schalt- bzw. Wählhebelknauf in Leder, farblich auf die gewählte Innenausstattung abgestimmt; zur Bedienung der vorhandenen Infotainment-Umfänge; Schaltwippen zum manuellen Wechseln der Fahrstufen; bei Q7 V12 Schaltwippen in Chromoptik

Lenkradeinstellung elektrisch

in Höhe und Abstand einstellbar, mit Ein- und Ausstiegsautomatik

**Lenkradkranz mit Holzsegment**

erhältlich als Multifunktions-Lederlenkrad mit/ohne Schaltfunktion im 4-Speichen-Design, mit Holzsegment in Holz Nussbaumwurzel natur und Leder schwarz. Ein Angebot der quattro GmbH

Lenkradkranz mit Holzsegment Audi exclusive

individualisiert mit Holz und Leder Audi exclusive, erhältlich im 4-Speichen-Design. Wählbar in Holz Eschenmaser nougat, Holz Myrtenmaser muskatbraun, Holz Eiche sepia. Leder und Nähte wählbar in verschiedenen Audi exclusive-Farben; Nähte am Lenkradkranz mit Audi exclusive-spezifischem Nahtbild. Ein Angebot der quattro GmbH

Bedienelemente in Leder Audi exclusive

Beledung von Lenkradkranz, Wählhebelknauf und -manschette in allen Audi exclusive-Farben erhältlich; Nähte individuell wählbar in verschiedenen Audi exclusive-Farben; Nähte am Lenkradkranz mit Audi exclusive-spezifischem Nahtbild. Ein Angebot der quattro GmbH

Lenkräder/Wählhebel/Bedienelemente**Wählhebelknäuf mit Holzsegment**

in Holz Nussbaumwurzel natur, Holz Olivesche beige oder Holz Tamo dunkelbraun. Ein Angebot der quattro GmbH

Wählhebelknäuf mit Holzsegment Audi exclusive

Wählhebelknäuf individualisiert mit Audi exclusive-Holz. Wahlweise in Holz Eiche sepia, Myrtenmaser muskatbraun oder Eschenmaser nougat. Ein Angebot der quattro GmbH

Wählhebelknäuf

in Aluminiumoptik

Wählhebelknäuf in Leder

mit Zierring

Klimatisierung**Komfortklimaautomatik 4-Zonen**

zusätzlich zur Komfortklimaautomatik Temperatureinstellung und Luftverteilung auch hinten links und rechts getrennt einstellbar, Luftaustrittsdüsen in der C-Säule, Klimabedienteil für den Fond in der Mittelkonsole hinten, Fondfunktionen auch über vorderes Klimabedienteil einstellbar; inklusive eines zusätzlichen Klimageräts

Komfortklimaautomatik

sonnenstandsabhängige Regelung, getrennte Temperaturverteilung für Fahrer-, Beifahrerseite und im Fond, indirekte Belüftung, Klimatisierung des Fondraums über Luftausströmer in den B-Säulen und der Mittelkonsole hinten, automatische Umluftregelung durch Luftgütesensor, Defrosterdüsen für Windschutz- und Seitenscheiben, kombinierter Schadstoff- und Pollenfilter, Schlüsselkennung

Standheizung/-lüftung

Die Standheizung erwärmt den Innenraum und befreit die Scheiben von Eis ohne Inbetriebnahme des Motors. Die Standlüftung führt Frischluft zu und senkt die Innenraumtemperatur mit Timer und separater Fernbedienung mit Funktionsrückmeldung.

Gepäckversicherungs- und Ablagesysteme**Doppelter Ladeboden**

mit darunterliegender Schmutzwanne bei Fahrzeugen ohne vollwertiges Reserverad; Ablagefach hinter der 2. Sitzreihe bei Fahrzeugen ohne 3. Sitzreihe, praktisch zu reinigen

Ablagefächer

Ablagefach in den Türverkleidungen, in der Mittelkonsole vorn und im Dachmodul, Ablagefach unter dem Beifahrersitz

Handschuhfach

auf der Beifahrerseite, mit Beleuchtung und Klimatisierung, Öffnung über Schalter in der Armaturentafel

Ablagenetze

im Frontbereich der Mittelkonsole auf der Beifahrerseite

Ablagefach

mit Gummimatte in der Mittelkonsole vorn

Ablagepaket

Ablagenetz an der Rückseite der Vordersitzlehnen, Gepäckraumnetz zum Fixieren an den Verzurrösen am Gepäckraumboden, Netz seitlich im Gepäckraum

Schmutzwanne

unter dem Ladeboden, bei gleichzeitiger Bestellung des Reservefaltrads bzw. eines Soundsystems mit Subwoofer in kleinerer Ausführung

Gepäckversicherungs- und Ablagesysteme**Ablagepaket mit Klapptisch**

Klapptisch an der Rückseite der Vordersitzlehnen, Gepäckraumnetz zum Fixieren an den Verzurrösen am Gepäckraumboden, Netz seitlich im Gepäckraum

Getränkehalter

2-fach in der Mittelarmlehne vorn, 2-fach in der Mittelarmlehne hinten sowie 2-fach in der Seitenverkleidung im Bereich der optionalen 3. Sitzreihe – dient bei Nichtgebrauch als Aufnahme für die Gepäckraumabdeckung

Flaschenhalter

zur Unterbringung von Flaschen bis zu einer Größe von 1,5 Litern in den Türverkleidungen vorn und hinten, insgesamt 4 Stück

Kleiderhaken

2-fach, an der B-Säule, links und rechts einfach, zusätzlich im Dachbereich hinten

Trennnetz

karosserieseitig oder an der umgeklappten Rücksitzlehne zu befestigen, sowohl bei hochgestellter oder einseitig umgeklappter als auch bei ganz umgeklappter Rücksitzlehne hilfreich; herausnehmbar

Verzurrösen

4-fach im Gepäckraum, zur Fixierung von Gepäckstücken und Gegenständen, Einhängepunkte für das Gepäckraumnetz

**Schienensystem mit Fixierset**

im Gepäckraum, mit Teleskopstange, Fixiergurt und variablen Verzurrösen zur individuellen Aufteilung des Gepäckraums und zur Fixierung von Gegenständen

Wendematte

für den Gepäckraum, einseitig Velours bzw. gummiert, zur Abdeckung des Gepäckraums auch bei umgeklappter Rücksitzlehne, mit ausfaltbarer Schutzfolie für die Ladekante und den Stoßfänger

Durchladeeinrichtung mit entnehmbarer Ski-/Snowboardtasche

durch Einhängegurt fixierbar, für den praktischen Transport von langen Gegenständen, z. B. bis zu 4 Paar Ski mit bis zu 200 cm Länge oder 2 Snowboards; inklusive Mittelarmlehne hinten mit Getränkehaltern

Gepäckraum

großvolumig, mit großer Durchladebreite, Gepäckraumverriegelung mit Softtouch-Funktion (Entriegelung mit elektrischer Unterstützung)

Gepäckraumabdeckung

mit Einhandbedienung ausziehbar, herausnehmbar, mit geteilter Abdeckung, adaptierbar an die Lehnenneigung der 2. Sitzreihe

Gepäckraumabdeckung faltbar

ausziehbar, herausnehmbar, in der Mitte zu falten, im doppelten Ladeboden zu verstauen, inklusive Befestigungsadapter und Aufbewahrungstasche, zusätzlich beigelegt

Weitere Innenausstattungen**Kühlbox Audi exclusive**

mit Kompressor-Kühltechnik, 2 mögliche Temperatureinstellungen: –6 °C Gefrieren, +6 °C Kühlen; Volumen für vier 0,5-Liter-Flaschen liegend. Ein Angebot der quattro GmbH

Fußraumauskleidung in Teppich Velours

wahlweise in Teppich Fresko, auf die Interieurfarbe abgestimmt. (Über Designpakete bestellbar)

Fußmatten vorn und hinten

aus Velours oder Fresko (2-farbig im Design Multicolor Schlinge), abgestimmt auf die jeweilige Fußraumauskleidung

Fußmatten Audi exclusive

Die Farben der Fußmatten und des Keders sind aus dem Audi exclusive-Programm frei wählbar. Ein Angebot der quattro GmbH

Teppich und Fußmatten Audi exclusive

Die Farben des Teppichs, der Fußmatten und des Keders sind aus dem Audi exclusive-Farbprogramm frei wählbar. Ein Angebot der quattro GmbH

Einstiegsleisten mit Aluminiueinlage**Pedale in Aluminiumoptik****Fensterheber**

vorn und hinten elektrisch, mit Überschusskraftbegrenzung, Tipp-auf- und Tipp-zu-Funktion; Komfortöffnung/-schließung über Funkschlüssel

Türverkleidungen

im inneren Feld mit Stoffbezug, integrierte Armlehnen, farblich abgestimmt auf die Interieurfarbe

Armaturentafel

hinterschäumt, mit schwarz oder beige abgesetzter Abdeckung

Mittelkonsole

mit Klimabedienteil, Aschenbecher, Wählhebel, MMI-Terminal, Zigarettenanzünder, 12-Volt-Steckdose

Zigarettenanzünder und Aschenbecher

in der Mittelkonsole vorn

Haltegriffe

4-fach, klappbar, jeweils im Dachbereich versenkt

Steckdosen 12 Volt

in der Mittelkonsole vorn, hinten rechts im Gepäckraum sowie 2-fach in der Mittelkonsole hinten

MMI® und Navigationssysteme**MMI® Navigation plus**

- mit Navigationsdaten (Festplatte)¹
- hochauflösendes 7-Zoll-Farbdisplay mit hochwertiger Kartendarstellung und Topografie-Karteneinfärbung, Anzeige von vielen Sehenswürdigkeiten und Stadtmodellen in 3D, Wahl aus 3 Alternativrouten, Scrollen entlang der Route, Manövrieren in der Karte mit Joystick im Steuerungsknopf
- Routeninfo in Splitscreendarstellung (Manöverpunkte, Points of Interest an Autobahnen, TMCpro auf Route), Kreuzungsdetailkarte und Spurempfehlung, dynamische Zielführung mit TMCpro (soweit verfügbar)
- Sprachdialogsystem (Zieleingabe über Ganzworteingabe in einem Satz)
- Vorlesen der TMCpro-Meldungen
- zusätzliche Pfeildarstellung im Fahrerinformationssystem mit Farbdisplay
- Radio mit 3-fach-Tuner und Phasendiversity
- Festplatte als Speicher für Musik (20 GB)
- DVD-Laufwerk (MP3-, WMA-, AAC- und MPEG-4-fähig) auch nutzbar für Musik- und Video-DVDs
- 2 SDHC-Kartenleser (für bis zu 32 GB)
- Audi music interface (Anbindung Apple iPod ab Generation 4, Musikfunktionalität Apple iPhone sowie USB-Speichermedien und MP3-Player)
- Bluetooth-Schnittstelle mit Bluetooth-Audiostreaming
- Audi sound system

In Kombination mit Audi connect inklusive Autotelefon ist die Nutzung der von Audi connect unterstützten Dienste, wie z. B. Navigation mit Google Earth™-Kartenservice² und Google Street View™², Wetter, Nachrichten, Verkehrsinformationen online möglich.

MMI® und Navigationssysteme**MMI® Radio**

MMI-Bedienkonzept, bestehend aus 6,5-Zoll-Farbdisplay und separatem MMI-Bedienteil, CD-Laufwerk (unterstützt Audio-CDs), Radioanlage mit Phasendiversity

MMI® Radio plus

MMI-Bedienkonzept bestehend aus 6,5-Zoll-Farbdisplay, separatem MMI-Bedienteil und Car-Menü, Fahrerinformationssystem, CD-Laufwerk und 2 SDHC-Speicherkartenleser (bis 32 GB), jeweils MP3, WMA und AAC, AUX-IN-Anschluss, Radioanlage mit Phasendiversity, TP-Memo (automatische Speicherung von Verkehrsnachrichten im Fahrbetrieb), Audi sound system

MMI® Navigation

- mit Navigationsdaten (DVD)¹
- 6,5-Zoll-Farbdisplay mit hochwertiger Kartendarstellung und zahlreichen detaillierten Anzeigemöglichkeiten
- dynamische Zielführung mit TMC (soweit verfügbar)
- Sprachbedienung (Zieleingabe über Buchstabieren)
- zusätzliche Pfeildarstellung im Fahrerinformationssystem mit Farbdisplay
- Radio mit Doppeltuner, Phasendiversity
- DVD-Laufwerk (MP3- und WMA-fähig) für Navigationsdaten (DVD)¹
- 2 SDHC-Kartenleser für bis zu 32 GB
- Audi sound system

Fahrerinformationssystem

versorgt Sie auf einem Monochromdisplay mit Informationen von Bordcomputer, Auto-Check-System, Anzeigumfängen des MMI-Systems sowie digitaler Geschwindigkeitsanzeige. Das integrierte Effizienzprogramm unterstützt Sie mit Verbrauchsdatenübersichten, der Anzeige von Zusatzverbrauchern und Sparhinweisen für besonders ökonomisches Fahren.

Fahrerinformationssystem mit Farbdisplay

versorgt Sie auf einem hochauflösenden Farbdisplay mit Informationen von Bordcomputer, Auto-Check-System, Anzeigumfängen des MMI-Systems sowie digitaler Geschwindigkeitsanzeige. Das integrierte Effizienzprogramm unterstützt Sie mit Verbrauchsdatenübersichten, der Anzeige von Zusatzverbrauchern und Sparhinweisen für besonders ökonomisches Fahren.

Radio- und TV-Anlagen**Bang & Olufsen Advanced Sound System**

Surround-Sound-Wiedergabe über 14 Lautsprecher mit jeweils eigener, separater Endstufe und exklusiven Lautsprecherabdeckungen aus Aluminium; Centerspeaker sowie 2 automatisch ausfahrende akustische Linsen auf der Instrumententafel für äußerst detailgetreue akustische Darbietung an jedem Sitzplatz; je 1 Mitteltöner und Tieftöner in den vorderen Türen, je 1 Hochtöner und Tieftöner in den hinteren Türen, 1 Subwoofer in der Reserveradmulde und 2 Surround-Lautsprecher in der D-Säule; dynamische Fahrgeräuschkompensation; 14-Kanal-Verstärker; hocheffiziente ICE-Power-Endstufen mit einer Gesamtleistung von über 1.000 Watt. In Verbindung mit der MMI Navigation plus und dem integrierten DVD-Laufwerk ist die Wiedergabe von 5.1 Surround Sound möglich.

Digitaler Radioempfang

zusätzlich zum analogen Senderangebot Empfang von digital ausgestrahlten Radiosendern mit besserer Klangqualität nach DAB-Standard, inklusive DAB+ und DMB Audio. Anzeige von programmbegleitenden Zusatzinformationen (z. B. Interpret, Titel, Cover) in Form einer Slideshow und weiteren programmunabhängigen Datendiensten (z. B. Wetter, Verkehr, Nachrichten). Ein 2. DAB-Tuner sucht permanent nach alternativen Empfangsfrequenzen des eingestellten Senders, gleichzeitig wird die Senderliste aktualisiert. Bitte beachten: Empfang ist abhängig von lokaler digitaler Netzverfügbarkeit; Inhalt und Umfang der Zusatzinformationen ist abhängig von Bereitstellung durch den jeweiligen Radiosender.

Digitaler TV-Empfang

Empfang von digital (DVB-T) ausgestrahlten unverschlüsselten Fernsehsendern (MPEG-2- oder MPEG-4-Standard), DVB-T-Audio-Sendern, Teletext und Electronic Program Guide (EPG). Externer AV-IN-Anschluss über Adapterkabel (über Audi Original Zubehör erhältlich). Bitte beachten: TV-Empfang abhängig von digitaler Netzverfügbarkeit; keine Bildausgabe im Fahrbetrieb verfügbar

Audi sound system

11 Lautsprecher inklusive Centerspeaker und Subwoofer, 6-Kanal-Verstärker mit einer Gesamtleistung von 160 Watt

Radio- und TV-Anlagen**Audi music interface**

zur Anbindung von portablen Mediaplayern, wie z. B. Apple iPod ab Generation 4, Apple iPhone (Musikfunktionalität) sowie USB-Speichermedien und MP3-Playern. Das Audi music interface ist im Handschuhfach untergebracht, die Bedienung erfolgt über das MMI oder ein Multifunktions-Lederlenkrad. Hinweis: nur in Verbindung mit speziellem Adapterkabel nutzbar (Audi Original Zubehör). Informationen über kompatible Mediaplayer erhalten Sie bei Ihrem Audi Partner und unter www.audi.com/mp3. Bei Bestellung Audi music interface entfällt der separate AUX-IN-Anschluss.

Adapterkabelset für Audi music interface

bestehend aus 2 Verbindungskabeln zur Anbindung von iPod/iPhone oder Datenträger/Mediaplayer mit USB-Anschluss (Typ A); weitere Adapterkabel über Audi Original Zubehör erhältlich; Informationen zu Kompatibilitäten unter www.audi.com/mp3

BOSE Surround Sound

Surround-Sound-Wiedergabe mit 14 Lautsprechern inklusive Centerspeaker in der Armaturentafel und Subwoofer in der Reserveradmulde, 10-Kanal-Verstärker mit einer Gesamtleistung von 270 Watt, dynamische Fahrgeräuschkompensation. In Verbindung mit der MMI Navigation plus und dem integrierten DVD-Laufwerk ist die Wiedergabe von 5.1 Surround Sound möglich.

Vorbereitung für Rear Seat Entertainment

beinhaltet Vorverkabelung sowie Aufnahme für die Halter in der Rückenlehne des Fahrer- und Beifahrersitzes. Das passende Audi Entertainment mobile (9-Zoll-Bildschirm mit integriertem DVD-Player) und der Halter sind als Plug-and-play-Lösung über Audi Original Zubehör erhältlich (siehe auch Seite 100).

**Rear Seat Entertainment**

mit 2 Kopfstützenmonitoren mit 6,5-Zoll-LCD-Bildschirm; DVD-Player mit 6-fach-Wechsler, 2 Kopfhörern und Anschlüssen für externe Quellen. Ein Angebot der quattro GmbH

Rear Seat Entertainment plus

Umfänge wie Rear Seat Entertainment, zusätzlicher Anschluss an Bord-Soundsystem und TV-Anschluss. Ein Angebot der quattro GmbH

CD-Wechsler

unter der Mittelarmlehne vorn für 6 CDs (MP3- und WMA-fähig), erschütterungsgesichert, jede CD einzeln lad- bzw. wechselbar. Die Wiedergabe von kopiergeschützten Musikdateien (DRM) ist nicht möglich.

CD-Softbag

zur individuellen Aufbewahrung von bis zu 24 CDs

Telefon und Kommunikation**Bluetooth-Schnittstelle**

Bluetooth-fähige Mobiltelefone können über die Schnittstelle mit dem Fahrzeug verbunden werden. Freies Sprechen im Fahrzeug über Mikrofon möglich. Informationen über kompatible Mobiltelefone erhalten Sie bei Ihrem Audi Partner oder unter www.audi.com/bluetooth.

Handyvorbereitung (Bluetooth)

beinhaltet eine Freisprecheinrichtung und Sprachbedienung für die Telefonfunktionen sowie eine Vorbereitung für eine optionale handyspezifische Ladeeinrichtung in der Mittelkonsole vorn, inklusive Anbindung an Fahrzeugantenne, dadurch geringe SAR-Strahlung im Fahrzeuginnenraum sowie verbesserte Empfangsqualität; die Bedienung erfolgt über die Radio-/Navigationssysteme oder ein Multifunktionslenkrad (soweit vorhanden); Adapter und Informationen über kompatible Mobiltelefone erhalten Sie bei Ihrem Audi Partner oder unter www.audi.com/bluetooth.

Bluetooth-Autotelefon

komfortable Anbindung Ihres Bluetooth-fähigen Mobiltelefons an das fahrzeuginterne Datenmodul (Voraussetzung: Mobiltelefon unterstützt SIM Access Profile), zusätzlicher SIM-Kartenleser in der Blende der MMI Navigation, Übernahme von Telefonbucheinträgen in das Fahrzeug sowie Verwaltung von Ruflisten, die Bedienung erfolgt über das Navigationssystem oder ein Multifunktionslenkrad (soweit vorhanden). Informationen über kompatible Mobiltelefone erhalten Sie bei Ihrem Audi Partner oder unter www.audi.com/bluetooth.

Bedienhörer vorn für Autotelefon

mit Farbdisplay und integriertem SIM-Kartenleser, für diskretes Telefonieren; komfortables Schreiben von SMS durch automatische Worterkennung; Unterbringung des Hörers in der Mittelarmlehne vorn

Audi connect inklusive Autotelefon

Komfortable Anbindung Ihres Fahrzeugs an das Internet. Die Nutzung der von Audi connect unterstützten Dienste ist nur mit den optionalen Ausstattungen **MMI Navigation plus** und dem in Audi connect inklusive Autotelefon integrierten Datenmodul möglich. Zusätzlich benötigen Sie eine SIM-Karte mit Datenoption – bei Autotelefon eine SIM-Karte mit Telefon- und Datenoption oder ein Bluetooth-fähiges Smartphone mit remote SIM Access Profile (rSAP). Für die SIM-Karte befindet sich ein SIM-Kartenleser in der Blende der MMI Navigation plus.

Folgende von **Audi connect** unterstützten **Dienste** sind in Ihrem Modell verfügbar:

Mobilität & Navigation

- Point-of-Interest-Suche (POI) mit Sprachbedienung
- Verkehrsinformationen online
- Navigation mit Google Earth™-Kartenservice* und Google Street View™*
- Zieleinspeisung über myAudi oder Google Maps™*
- Kraftstoffpreise
- Parkplatzinformationen
- Landesinformationen

Kommunikation

- WLAN-Hotspot

Infotainment

- Wetter
- Audi music stream
- Nachrichten online
- City Events
- Reiseinformationen

Die Dienste sind nur mit einem bestehenden oder separat abzuschließenden Mobilfunkvertrag und nur innerhalb der Abdeckung des Mobilfunknetzes verfügbar. Durch den Empfang von Datenpaketen aus dem Internet können, abhängig von Ihrem Mobilfunktarif und insbesondere beim Betrieb im Ausland, zusätzliche Kosten entstehen. Aufgrund des hohen Datenvolumens wird die Verwendung einer Daten-Flatrate dringend empfohlen.

Assistenzsysteme**Geschwindigkeitsregelanlage**

hält die gewünschte Geschwindigkeit ab etwa 30 km/h konstant, sofern es die Motorleistung bzw. die Motorbremswirkung zulässt, Bedienung über separaten Lenkstockhebel, Anzeige der gesetzten Geschwindigkeit im Fahrerinformationssystem

Einparkhilfe hinten

unterstützt das rückwärtige Einparken innerhalb der Systemgrenzen durch akustisches Anzeigen des Abstands hinter dem Fahrzeug zu einem erkannten Objekt; Messung durch Ultraschallsensoren, unauffällig in den Stoßfänger integriert

Einparkhilfe plus

Diese erweiterte Einparkhilfe bietet eine akustische und zusätzlich eine optische Anzeige des Abstands nach vorn und hinten im MMI-Display.

Einparkhilfe plus mit Front- und Rückfahrkamera

akustische und optische Einparkhilfe nach vorn und nach hinten mit Anzeige innerhalb der Systemgrenzen im MMI-Display; Messung durch Ultraschallsensoren, unauffällig in die Stoßfänger integriert; Bildarstellung des Bereichs vor und hinter dem Fahrzeug im MMI-Display, für die Rückfahrkamera mit dynamischen Anzeigeelemente für die berechnete Fahrspur (lenkwinkelabhängig) inklusive Hilfs- und Führungslinien und zur Erkennung der Umlenkpunkte beim Längseinparken, Rückfahrkamera unauffällig in die Griffleiste der Gepäckraumklappe integriert, zusätzliche Anzeigemodi für vorn seitlich links/rechts und hinten seitlich links/rechts für komfortable Ausfahrt aus engen Parklücken, Hofeinfahrten oder in Parkhäusern

Assistenzsysteme

**Einparkhilfe plus mit Rückfahrkamera**

akustische und optische Einparkhilfe nach vorn und nach hinten, Bildarstellung des Bereichs hinter dem Fahrzeug im MMI-Display, Rückfahrkamera unauffällig in die Griffleiste der Gepäckraumklappe integriert

**Audi side assist¹**

Spurwechselassistent, überwacht innerhalb von Systemgrenzen ab einer Geschwindigkeit von 30 km/h mittels Radartechnik den Bereich links und rechts neben sowie hinter dem fahrenden Fahrzeug und informiert bzw. warnt den Fahrer mittels einer LED-Anzeige im jeweiligen Außenspiegel, wenn ein anderes Fahrzeug von Audi side assist als kritisch bezüglich eines Spurwechsels eingeschätzt wird.

**Audi lane assist¹**

Spurhalteassistent, informiert den Fahrer innerhalb von Systemgrenzen über das unbeabsichtigte Verlassen der Fahrspur (Funktionsbereich 60 km/h bis 250 km/h). Ist das System aktiviert und warnbereit und hat der Fahrer keinen Blinker gesetzt, erfolgt kurz vor oder beim Überfahren der von Audi lane assist erkannten Fahrspurbegrenzungslinie ein Hinweis an den Fahrer durch Lenkradvibration. (Entfall des grauen Colorstreifens in der Frontscheibe)

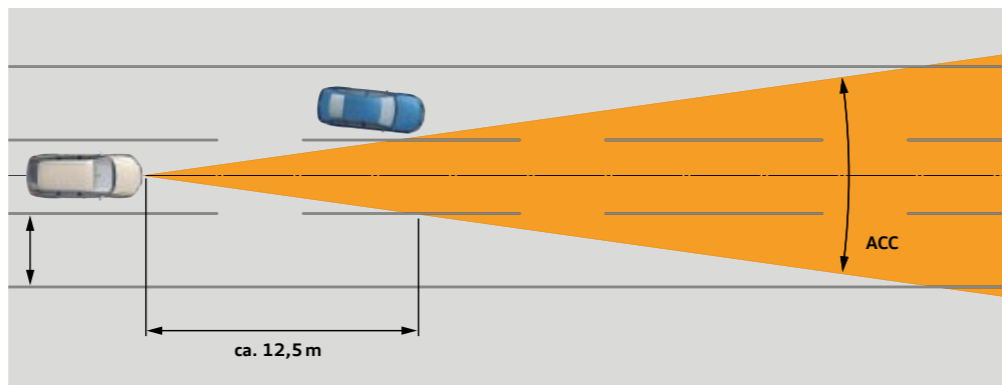
**adaptive cruise control**

automatische Distanzregelung (Regelbereich 0 bis 200 km/h); erkennt innerhalb von Systemgrenzen mithilfe eines Radarsensors vorausfahrende Fahrzeuge und hält den Abstand durch automatisches Bremsen und Beschleunigen, 4 Programme individuell über den Lenkstockhebel der Geschwindigkeitsregelanlage einstellbar; inklusive Audi braking guard mit Fahrerwarnung vor einer drohenden Kollision mit einem vorausfahrenden Fahrzeug durch Umfeldbeobachtung

Fahrwerke/Bremsen

adaptive air suspension

elektronisch geregelte Luftfederung mit stufenlos adaptivem Dämpfungssystem an allen 4 Rädern, regelt automatisch Fahrzeughöhe und -dämpfung; 5 Modi (automatic, comfort, dynamic, offroad, lift), über das MMI-System anwählbar; inklusive Niveauregulierung und Beladungsniveau

S line adaptive air suspension

erlaubt eine sportlich-dynamische bis komfortable Fahrwerkeinstellung. Gegenüber der adaptive air suspension bietet die S line-Ausführung im Tiefniveau eine zusätzliche Tieferlegung um 20 mm.

Dynamikfahrwerk

für hervorragende Fahrdynamik bei sehr gutem Fahrkomfort, bestehend aus:

Vorderachse: Einzelradaufhängung, Doppelquerlenkerachse mit hinten liegender Lenkung, Aluminium-Querlenker, Fahrschemel und Stabilisator

Hinterachse: Einzelradaufhängung, Doppelquerlenkerachse mit aufgelöster oberer Lenkerebene und hintenliegender Spurstange, Aluminium-Querlenker, Fahrschemel und Stabilisator

S line-Sportfahrwerk

mit dynamischerer Fahrwerksabstimmung und Tieferlegung um 10 mm

Bremsanlage

2-Kreis-Bremsanlage mit diagonaler Aufteilung, Anti-Blockier-System (ABS) mit elektronischer Bremskraftverteilung (EBV), elektronische Differenzialsperrung (EDS), Antriebs-Schlupf-Regelung (ASR), elektronische Stabilisierungskontrolle (ESC) mit hydraulischem Bremsassistenten, innenbelüftete 18-Zoll-Scheibenbremsen vorn und innenbelüftete 17-Zoll-Scheibenbremsen hinten (3.0 TFSI quattro [245 kW] und 4.2 TDI quattro mit innenbelüfteten 18-Zoll-Scheibenbremsen vorn und hinten)

Parkbremse

Feststellbremse mit Fußbetätigung

Keramikbremse²

20-Zoll-Hochleistungsbremsanlage mit kohlefaserverstärkten Keramikbrems scheiben, speziell entwickelte Kühlkanäle in den innenbelüfteten und gelochten Brems scheiben, Bremssättel in Anthrazit, vorn mit Schriftzug „Audi ceramic“

Technik/Sicherheit

**Seitenairbags hinten³**

für die äußeren Sitzplätze der 2. Sitzreihe, als Ergänzung für Seitenairbags vorn und Kopfairbagsystem

Seitenairbags vorn

in die Sitzlehne integriert

Technik/Sicherheit

Airbags

Fullsize-Airbags für Fahrer und Beifahrer; in Verbindung mit Kindersitzbefestigung ISOFIX für den Beifahrersitz inklusive Deaktivierungsschalter für Beifahrerairbag

Seitenairbags vorn und Kopfairbagsystem

Seitenairbags vorn in die Sitzlehnen integriert, mit zusätzlichem Kopfairbagsystem: entfaltet sich vor der seitlichen Fensterfläche im Bereich von der 1. bis zur optionalen 3. Sitzreihe und schützt so Front- und außen sitzende Fondpassagiere bei einem Seitenaufprall

Integrales Kopfstützensystem

Im Fall einer Heckkollision wird durch die Gestaltung des Vordersitzes der Oberkörper besser aufgefangen und der Kopf stärker abgestützt als bei herkömmlichen Systemen; dadurch wird die Schutzwirkung erhöht bzw. die Gefahr eines Schleudertraumas vermindert.

Instrumenteneinsatz

mit regelbarer Beleuchtung; Rundinstrumente für Drehzahlmesser, elektronischen Tachometer, Kühlmitteltemperaturanzeige und Kraftstoffvorratsanzeige; Uhrzeit- und Datumsanzeige, Kilometer- und Tageskilometerzähler, Warn- und Kontrollleuchten, Wartungsintervallanzeige. (In Verbindung mit Fahrerinformationssystem Anzeige von Radiofrequenz, Außentemperatur und Tankreichweite)

Sicherheitslenksäule

ergänzt das Schutzpotenzial von Sicherheitsgurten und Airbags

Sicherheitsgurte

3-Punkt-Automatikgurte für alle Sitzplätze (auch für die optionale 3. Sitzreihe), mit Gurthöhenverstellung und Gurtkraftbegrenzer für die 1. Sitzreihe und die äußeren Sitzplätze der 2. Sitzreihe, Sitzplätze vorn zusätzlich mit pyrotechnischem Gurtstraffer und Gurtanlegekontrolle

Gurthöhenverstellung

für die Vorder- und äußeren Sitze der 2. Sitzreihe, manuell einstellbar

Warn- und Kontrollleuchten

u. a. für: Airbag, ABS, ESC/ASR, aktivierte Parkbremse, Generator, Licht, Fernlicht, Gurtwarnung, Blinkleuchten, Bremsanlage, Motoröldruck, Motorelektronik, Wegfahrsperrre, Vorglühanlage (TDI)

Warndreieck

mit Halterung an der Innenseite der Gepäckraumklappe

Verbandmaterial

im Ablagefach unter dem Beifahrersitz



tiptronic

Q7: 8-stufiges Automatikgetriebe mit dynamischem Schaltprogramm (DSP), wahlweise manuelle Bedienung über Schaltwippen am Multifunktions-Lederlenkrad (sofern mitbestellt), inklusive zusätzlichem Sportprogramm; Q7 V12: 6-stufiges Automatikgetriebe mit dynamischem Schaltprogramm (DSP); wahlweise manuelle Bedienung über Schaltwippen am Multifunktions-Lederlenkrad, inklusive zusätzlichem Sportprogramm

servotronic

Zahnstangenhydraulenkung mit variabler Lenkübersetzung, durch die geschwindigkeitsabhängige Regelung hat der Fahrer bei hoher Geschwindigkeit ein präzises Lenkgefühl, beim Einparken die größtmögliche Lenkunterstützung

quattro®

permanenter Allradantrieb mit asymmetrisch-dynamischer Momentenverteilung, selbstsperrendes Mittendifferenzial, elektronische Differenzialsperre (EDS) über Bremseingriff an allen angetriebenen Rädern

Antriebs-Schlupf-Regelung (ASR)

für gute Traktion, verhindert das Durchdrehen der Antriebsräder

Elektronische Differenzialsperre (EDS)

Die Anfahrhilfe bremst automatisch bis zu einer Geschwindigkeit von ca. 100 km/h bei unterschiedlich griffiger Fahrbahn die Antriebsräder auf zu glattem Untergrund ab und sorgt so für kraftvolles Vorwärtskommen.

Elektronische Stabilisierungskontrolle (ESC)

mit hydraulischem Bremsassistenten; die ESC sorgt durch gezieltes Abbremsen einzelner Räder und Eingriff ins Motormanagement für mehr Stabilität in gefährlichen Fahrsituationen; mit erweiterten Onroad- und Offroad-Funktionen, inklusive Offroad-Modus für gute Traktion auch abseits befestigter Straßen, mit Berganfahr- und Bergabfahrassistent und Überroll-Stabilisierung

Rekuperation

Bei den 6- und 8-Zylinder-Modellen wird durch Anhebung der Generatorspannung während einer Schub- oder Bremsphase Bewegungsenergie in nutzbare elektrische Energie umgewandelt. Durch diese (Brems-)Energierückgewinnung wird bei einer nachfolgenden Beschleunigung der Generator entlastet – und so bis zu 3 % Kraftstoff gespart.

Technik/Sicherheit

Start-Stop-System

hilft den Kraftstoffverbrauch und den CO₂-Ausstoß durch Abschalten des Motors in Standphasen zu senken, z. B. an Ampeln. Für einen komfortablen Wiederstart wird der Startvorgang bereits beim Lösen der Fußbremse eingeleitet. Jederzeit über einen Taster deaktivierbar.

Karosserie verzinkt

vollverzinkt im korrosionsgefährdeten Bereich, selbsttragend, mit der Bodengruppe verschweißt, Front- und Heckbereich mit definierten Knautschzonen. (12 Jahre Gewährleistung gegen Durchrostung)

Seitenaufprallschutz

in den Türen, bestehend aus hochfesten Aluminium-Aufprallträgern, in den B-Säulen hochbelastbare Stahlblechlegierung zum kontrollierten Energieabbau

Kindersicherung

mechanisch für die hinteren Türen und elektrisch für die hinteren Fensterheber

Audi TDI clean diesel

Zusätzlich zur serienmäßigen Ausstattung mit Katalysator und Dieselpartikelfilter weist das Modell mit TDI clean diesel durch ein neuartiges Abgasnachbehandlungssystem niedrige Abgasemissionen auf. Durch den neuartigen Stickoxidkatalysator (DeNOx-Katalysator) am Ende des Abgasstrangs werden die Stickoxide reduziert. Eine Pumpe spritzt in winzigen Mengen das biologisch abbaubare Additiv AdBlue ein. Im heißen Abgasstrom zerfällt diese Lösung dann zu Ammoniak, das die Stickoxide in Stickstoff und Wasser aufspaltet. Diese Spaltung nennt man selektive katalytische Reduktion (Selective Catalytic Reduction). Nachfüllen des separaten AdBlue-Tanks gemäß Hinweisanzeige im Display des Kombiinstruments. Es wird empfohlen, den AdBlue-Tank bei Ihrem Audi Partner nachfüllen zu lassen (ca. alle 15.000 km).

Audi Anschlussgarantie

Audi Anschlussgarantie

direkt und ausschließlich beim Neuwagenkauf bestellbar; setzt die Herstellergarantie konsequent fort und bietet damit über die ersten 2 Jahre hinaus nachhaltig Risikoabsicherung und Kostenkontrolle im Service. 9 Laufzeit-/Gesamtlaufleistungskombinationen sind wählbar:

Zusätzlich 1 Jahr Audi Anschlussgarantie, maximale Gesamtlaufleistung 30.000 km

Zusätzlich 1 Jahr Audi Anschlussgarantie, maximale Gesamtlaufleistung 60.000 km

Zusätzlich 1 Jahr Audi Anschlussgarantie, maximale Gesamtlaufleistung 90.000 km

Zusätzlich 2 Jahre Audi Anschlussgarantie, maximale Gesamtlaufleistung 40.000 km

Zusätzlich 2 Jahre Audi Anschlussgarantie, maximale Gesamtlaufleistung 80.000 km

Zusätzlich 2 Jahre Audi Anschlussgarantie, maximale Gesamtlaufleistung 120.000 km

Zusätzlich 3 Jahre Audi Anschlussgarantie, maximale Gesamtlaufleistung 50.000 km

Zusätzlich 3 Jahre Audi Anschlussgarantie, maximale Gesamtlaufleistung 100.000 km

Zusätzlich 3 Jahre Audi Anschlussgarantie, maximale Gesamtlaufleistung 150.000 km

Audi Original Zubehör: Wer Abenteuer sucht, sollte die richtige Ausstattung dabeihaben.

Proviand, Karte und festes Schuhwerk. Damit sind Sie für das nächste Abenteuer gerüstet. Und Ihr Wagen? Ihn können Sie genauso gut ausstatten – mit hochwertigem, bis ins Detail jedem Fahrzeugmodell angepasstem Zubehör. Audi Original Zubehör bietet Ihnen hervorragende technische Qualität mit einem hohen Maß an Gestaltungsfreiheit. Damit Sie Ihren Audi Q7 individuell Ihren persönlichen Ansprüchen anpassen können. Auf den folgenden Seiten finden Sie eine kleine Auswahl an Audi Original Zubehör.



Weitere Informationen erhalten Sie im Audi Q7-Zubehörkatalog, unter www.audi.com und bei Ihrem Audi Partner.





1

1 offroad style Paket¹

Mit dem offroad style Paket werden Sie die Blicke der anderen auf sich ziehen. Das markante Design des Audi Q7 erhält durch die ausgewählten Details eine sportlich-robuste Note. Das Gesamtpaket besteht aus Radhausverbreiterungen, Türabdeckleisten, Front- und Heckschürze mit Unterfahrschutz sowie Trittbrettern aus Edelstahl und spezifischen Endrohren. Schließlich verkörpert der Audi Q7 den Offroad-Gedanken wie kein anderer Audi. Entscheiden Sie sich für markante Akzente oder gleich das Gesamtpaket – und setzen Sie die kraftvolle Seite Ihres Audi Q7 stilvoll in Szene. Blicke werden Ihnen sicher sein.

2 Audi Kindersitz

Vorwärts- oder rückwärtsgerichtete Nutzung möglich. Mit verstellbarer Sitzschale, integriertem Hosenträgergurt sowie anpassbarer Kopfstütze. In den Farben Misano-rot/Schwarz und Titangrau/Schwarz erhältlich. Nur in Verbindung mit der ISOFIX-Basis nutzbar. Geeignet für Kinder bis 18 kg (ca. 4 Jahre). Ebenfalls erhältlich: Audi Babyschale für Kinder bis 13 kg (ca. 12 Monate) und der Audi Kindersitz youngster plus für Kinder von 15 bis 36 kg (ca. 4 bis 12 Jahre).

3 Ski- und Gepäckbox (450 l)²

Gerade für den Winterurlaub eignet sich diese abschließbare Skibox. Für einfaches Beladen bietet sie einen großen Öffnungswinkel und lässt sich beidseitig aufklappen. Geeignet für eine Skilänge bis 2,10 m. Ebenfalls im Programm sind die Ski- und Gepäckbox mit 480 l Volumen sowie eine kompakte Gepäckbox mit 370 l Volumen.

4 Audi Entertainment mobile

9-Zoll-Bildschirm mit integriertem DVD-Player zur Anbringung an der Rückenlehne der Vordersitze. Exzellente Bildqualität dank digitalem High-Resolution-Bildschirm, hohe Funktionalität und zahlreiche Anschlussmöglichkeiten, z. B. die separat erhältlichen Bluetooth-Kopfhörer. Durch den neuen Halter für mobile Endgeräte ist es leicht zu befestigen und auch außerhalb des Fahrzeugs nutzbar. Voraussetzung: Vorbereitung für Rear Seat Entertainment im Fahrzeug.

5 Trenngitter

Mit den praktischen Helfern wie beispielsweise den Trenngittern (längs und quer) lässt sich der Gepäckraum je nach Bedarf vom übrigen Innenraum abtrennen und auch in Längsrichtung unterteilen. Das Trenngitter ist einfach und bequem – also ohne Bohrungen – anzubringen.

6 Aluminium-Gussräder im 5-Arm-Design, 2-teilig

Das Markante an den 9 J x 20 großen, 2-teiligen Aluminium-Gussrädern im 5-Arm-Design sind die titanverschraubten Druckgussblenden. Für Reifen der Größe 275/45 R 20. Weitere Räder in dynamischen Designs, auch für den Winter, finden Sie im speziellen Zubehörkatalog.

7 Universelle Handyablage

Für strahlungsarmes Telefonieren und zur sicheren Aufbewahrung des Handys während der Fahrt. Für viele gängige Handymodelle verwendbar. Das Handy wird komfortabel in die Schale gelegt und verbindet sich kabellos mit der Außenantenne des Fahrzeugs. Ein Adapterwechsel bei Handytasche entfällt somit. Voraussetzung: Handytasche (Bluetooth). Die separat erhältlichen, handyspezifischen Ladeadapter ermöglichen eine einfache Aufladung des Mobiltelefons (Akku).



2



3



4



5



6



7

¹ Nur für 6- und 8-Zylinder-Modelle erhältlich. ² Maximal zulässige Beladung von 50 kg ist zu beachten.

Modell	Audi Q7 3.0 TFSI quattro (200 kW)		Audi Q7 3.0 TFSI quattro (245 kW)		Audi Q7 3.0 TDI quattro (150 kW)		Audi Q7 3.0 TDI quattro (180 kW)	
Motorbauart	V6-Zylinder-Ottomotor mit Benzindirekteinspritzung und mechanischem Auflademodul		V6-Zylinder-Ottomotor mit Benzindirekteinspritzung und mechanischem Auflademodul		V6-Zylinder-Dieselmotor mit Common-Rail-Einspritzsystem und Abgasturboaufladung		V6-Zylinder-Dieselmotor mit Common-Rail-Einspritzsystem und Abgasturboaufladung	
Hubraum in cm ³ (Ventile pro Zylinder)	2995 (4)		2995 (4)		2967 (4)		2967 (4)	
Max. Leistung ¹ in kW bei min ⁻¹	200/4750–6500		245/5500–6500		150/3200–4400		180/3800–4400	
Max. Drehmoment in Nm bei min ⁻¹	400/2250–4750		440/2900–5300		450/1250–2750		550/1750–2750	
Kraftübertragung/Räder								
Antriebsart	Permanenter Allradantrieb quattro®		Permanenter Allradantrieb quattro®		Permanenter Allradantrieb quattro®		Permanenter Allradantrieb quattro®	
Getriebeart	8-stufige tiptronic		8-stufige tiptronic		8-stufige tiptronic		8-stufige tiptronic	
Räder	Aluminium-Schmiederäder, 7,5 J x 18		Aluminium-Gussräder, 8 J x 18		Aluminium-Schmiederäder, 7,5 J x 18		Aluminium-Schmiederäder, 7,5 J x 18	
Reifen	235/60 R 18 ²		255/55 R 18 ²		235/60 R 18 ²		235/60 R 18 ²	
Gewicht/Volumen	5-Sitzer	7-Sitzer	5-Sitzer	7-Sitzer	5-Sitzer	7-Sitzer	5-Sitzer	7-Sitzer
Leergewicht ³ in kg	2295	2325	2315	2345	2345	2375	2345	2375
Zul. Gesamtgewicht ⁴ in kg	2945	3075	2965	3095	2995	3125	2995	3125
Zul. Dachlast/Stützlast in kg	100/140	100/130	100/140	100/130	100/140	100/130	100/140	100/130
Zul. Anhängelast ⁵ in kg	ungebremst bei 12 % Steigung bei 8 % Steigung	750 3500 3200	750 3500 3200	3200 3200	750 3500 3200	3200 3200	750 3500 3200	3200 3200
Tankinhalt ca. in l	100		100		100		100	
Fahrleistung/Verbrauch⁶								
Höchstgeschwindigkeit in km/h	222/225 ⁷		243/245 ⁷		202/205 ⁷		215/218 ⁷	
Beschleunigung 0–100 km/h in s	7,9		6,9		9,1		7,8	
Kraftstoffart	Super schwefelfrei ROZ 95 ⁸		Super schwefelfrei ROZ 95 ⁸		Diesel schwefelfrei ⁹		Diesel schwefelfrei ⁹	
Kraftstoffverbrauch ¹⁰ in l/100 km	innerorts außerorts kombiniert	14,4 8,5 10,7	14,4 8,5 10,7	8,2 6,5 7,2	8,2 6,5 7,2	8,6 6,7 7,4	8,6 6,7 7,4	8,6 6,7 7,4
CO ₂ -Emission ¹⁰ in g/km	innerorts außerorts kombiniert	335 199 249	335 199 249	216 172 189	216 172 189	225 178 195	225 178 195	225 178 195
Abgasnorm	EU5		EU5		EU5		EU5	

Modell	Audi Q7 3.0 TDI clean diesel quattro (180 kW) mit Stickoxidkatalysator ¹¹		Audi Q7 4.2 TDI quattro (250 kW)		Audi Q7 V12 TDI quattro (368 kW)	
Motorbauart	V6-Zylinder-Dieselmotor mit Common-Rail-Einspritzsystem und Abgasturboaufladung		V8-Zylinder-Dieselmotor mit Common-Rail-Einspritzsystem und Abgasturboaufladung		V12-Zylinder-Dieselmotor mit Common-Rail-Einspritzsystem und Abgasturboaufladung	
Hubraum in cm ³ (Ventile pro Zylinder)	2967 (4)		4134 (4)		5934 (4)	
Max. Leistung ¹ in kW bei min ⁻¹	180/3800–4400		250/4000		368/3750	
Max. Drehmoment in Nm bei min ⁻¹	550/1750–2750		800/1750–2750		1000/1750–3250	
Kraftübertragung/Räder						
Antriebsart	Permanenter Allradantrieb quattro®		Permanenter Allradantrieb quattro®		Permanenter Allradantrieb quattro®	
Getriebeart	8-stufige tiptronic		8-stufige tiptronic		6-stufige tiptronic	
Räder	Aluminium-Schmiederäder, 7,5 J x 18		Aluminium-Gussräder, 8 J x 18		Aluminium-Gussräder, 10 J x 20	
Reifen	235/60 R 18 ²		255/55 R 18 ²		295/40 R 20 ²	
Gewicht/Volumen	5-Sitzer	7-Sitzer	5-Sitzer	7-Sitzer	5-/7-Sitzer	
Leergewicht ³ in kg	2395	2425	2485	2515	2710	
Zul. Gesamtgewicht ⁴ in kg	3045	3175	3135	3265	3405	
Zul. Dachlast/Stützlast in kg	100/140	100/130	100/140	100/130	100/120	
Zul. Anhängelast ⁵ in kg	ungebremst bei 12 % Steigung bei 8 % Steigung	750 3500 3200	750 3500 3200	3200 3200	750 3000 3000	750 3000 3000
Tankinhalt ca. in l	100		100		100	
Fahrleistung/Verbrauch⁶						
Höchstgeschwindigkeit in km/h	215/218 ⁷		242 ⁷		250 ¹²	
Beschleunigung 0–100 km/h in s	8,0		6,4		5,5	
Kraftstoffart	Diesel schwefelfrei ⁹		Diesel schwefelfrei ⁹		Diesel schwefelfrei ⁹	
Kraftstoffverbrauch ¹⁰ in l/100 km	innerorts außerorts kombiniert	8,8 6,6 7,4	12,0 7,6 9,2	14,8 9,3 11,3	14,8 9,3 11,3	
CO ₂ -Emission ¹⁰ in g/km	innerorts außerorts kombiniert	230 175 195	316 200 242	390 245 298	390 245 298	
Abgasnorm	EU6		EU5		EU5	

Erklärungen

¹ Der angegebene Wert wurde nach dem vorgeschriebenen Messverfahren (RL 80/1269/EWG in der gegenwärtig geltenden Fassung) ermittelt.

² Angaben zu den technischen Eigenschaften der Reifen finden Sie auf Seite 113.

³ Fahrzeugleergewicht mit Fahrer (68 kg), Gepäck (7 kg) und Kraftstoffbehälter zu 90 % gefüllt, ermittelt nach der RL 92/21/EWG in der gegenwärtig geltenden Fassung. Durch Sonderausstattungen können sich das Leergewicht und der Luftwiderstandsbeiwert des Fahrzeugs erhöhen, wodurch die mögliche Nutzlast bzw. Höchstgeschwindigkeit entsprechend verringert wird.

⁴ Die Zuladung erhöht sich für 6- und 7-Sitzer um 100 kg.

⁵ Mit zunehmender Höhe verringert sich zwangsläufig die Motorleistung. Ab 1.000 m über Meereshöhe und je weitere 1.000 m sind jeweils 10 % vom Gespanngewicht (zul. Anhängelast + zul. Gesamtgewicht des Zugfahrzeugs) abzuziehen. Gültiger Wert Anhängelast bei werksseitig verbauter Anhängervorrichtung. Bei gewerblicher Nutzung des Fahrzeugs mit Anhängervorrichtung benötigen Sie unter bestimmten Voraussetzungen ein EG-Kontrollgerät.

⁶ Der Kraftstoffverbrauch und die CO₂-Emissionen eines Fahrzeugs hängen nicht nur von der effizienten Ausnutzung des Kraftstoffs durch das Fahrzeug ab, sondern werden auch vom Fahrverhalten und von anderen nichttechnischen Faktoren beeinflusst. CO₂ ist das für die Erderwärmung hauptsächlich verantwortliche Treibhausgas.

⁷ Gültiger Wert bei Luftfederung.

⁸ Die Verwendung von unverbleitem Kraftstoff Super schwefelfrei ROZ 95 nach DIN EN 228 wird empfohlen. Wenn nicht verfügbar: unverbleiter Kraftstoff Normal schwefelfrei ROZ 91 nach DIN EN 228 mit geringer Leistungsminderung. Kraftstoffqualität bleifrei ROZ 95 mit einem maximalen Ethanolanteil von 10 % (E10) ist grundsätzlich verwendbar. Die Angaben zum Verbrauch beziehen sich auf den Betrieb mit Kraftstoff ROZ 95 nach 692/2008/EG.

⁹ Die Verwendung von Diesel schwefelfrei nach DIN EN 590 wird empfohlen. Wenn nicht verfügbar: Diesel nach DIN EN 590.

¹⁰ Die angegebenen Werte wurden nach den vorgeschriebenen Messverfahren ermittelt. Die Angaben beziehen sich nicht auf ein einzelnes Fahrzeug und sind nicht Bestandteil des Angebots, sondern dienen allein Vergleichszwecken zwischen den verschiedenen Fahrzeugtypen.

¹¹ Es wird empfohlen, den separaten AdBlue-Tank gemäß Hinweisanzeige im Display des Kombiinstrumentes bei Ihrem Audi Partner nachfüllen zu lassen (ca. alle 15.000 km).

¹² Abgeregelt.

Wichtiger Hinweis

Die Inspektion erfolgt nach Serviceanzeige.

Offroad-Eigenschaften

Steigfähigkeit in %		60
Bodenfreiheit in mm		204,8/239,8*
Böschungswinkel in °	vorn hinten	21,0/max. 23,5* 23,4/max. 25,4*
Rampenwinkel in °		21,1/23,8*
Wasserdurchfahrt in mm		500/535*

6- und 8-Zylinder-Modelle

* Gültiger Wert bei Luftfederung.

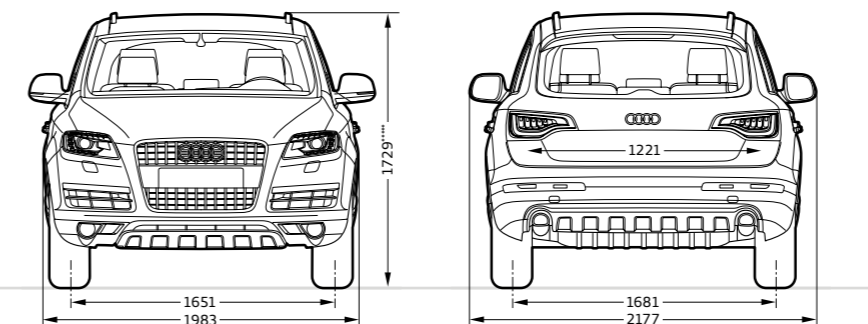
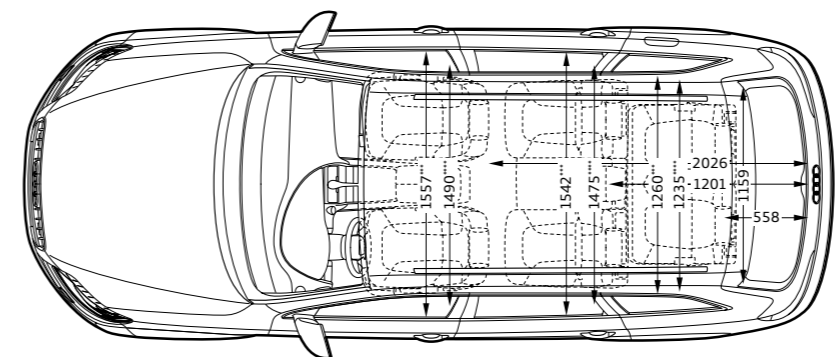
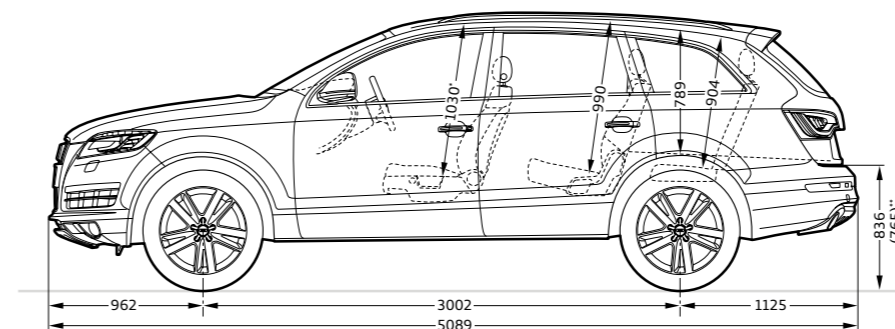
Audi Q7 7-Sitzer**Angaben in Millimeter.**

Angabe der Abmessungen bei Fahrzeugleergewicht, Bodenfreiheit bei maximaler Zuladung.

Gepäckraumvolumen in l: 330/2035 (Messung nach VDA-Methode mit Quadern von 200 x 100 x 50 mm

Kantenlänge; zweiter Wert: bei umgeklappter Rücksitzlehne und dachhoher Beladung). Wendekreis ca. 12 m.

*Maximaler Kopfraum. **Luftfederung „Beladungsniveau“. ***Breite Ellbogenraum. ****Breite Schulterraum.

*****Mit Dachreling beträgt die Fahrzeughöhe 1736 mm.

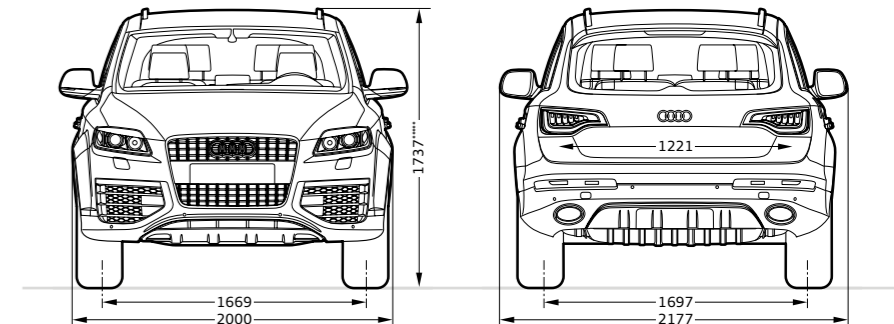
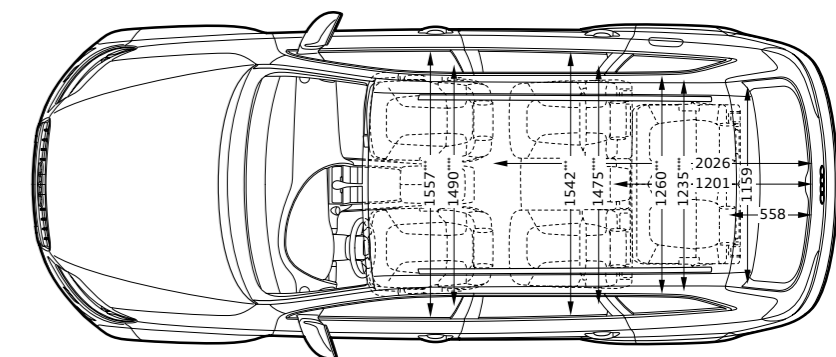
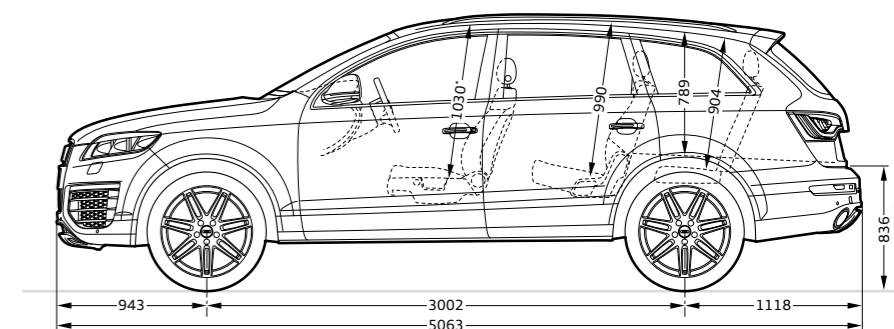
Audi Q7 V12 TDI quattro 7-Sitzer**Angaben in Millimeter.**

















Angabe der Abmessungen bei Fahrzeugleergewicht, Bodenfreiheit bei maximaler Zuladung.





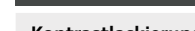



Gepäckraumvolumen in l: 330/2035 (Messung nach VDA-Methode mit Quadern von 200 x 100 x 50 mm







Kantenlänge; zweiter Wert: bei umgeklappter Rücksitzlehne und dachhoher Beladung). Wendekreis ca. 12 m.















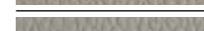
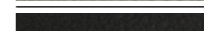

*Maximaler Kopfraum. **Luftfederung „Beladungsniveau“. ***Breite Ellbogenraum. ****Breite Schulterraum.

*****Mit Dachreling beträgt die Fahrzeughöhe 1736 mm.

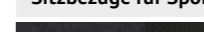
	Seite	Audi Q7	Audi Q7 V12 TDI quattro
Ausstattungs Pakete	60		
Audi exclusive line		■	■
S line Exterieurpaket		■	–
S line Sportpaket		■	–
Unilackierungen	68		
 Tiefschwarz		□	■
 Carraraweiß		□	■
Metalliclackierungen	68		
 Gletscherweiß Metallic		■	□
 Eissilber Metallic		■	□
 Bahia beige Metallic		■	□
 Teakbraun Metallic		■	□
 Atlantisblau Metallic		■	□
 Graphitgrau Metallic		■	□
 Orcaschwarz Metallic		■	□
Perleffektlackierungen	69		
 Granatroter Perleffekt		■	□
 Mugelloblauer Perleffekt		■	□
 Lavagrauer Perleffekt		■	□
 Daytonagrauer Perleffekt		■	□
Kontrastlackierungen	69		
 Platinumgrau matt		□	–
 Schwarz matt		□	–
Individuallackierungen	69		
 Individuallackierungen Audi exclusive		■	■
Volllackierung	69		
Volllackierung		■	□

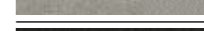
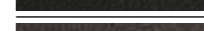
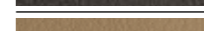
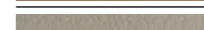
	Seite	Audi Q7	Audi Q7 V12 TDI quattro
Räder/Reifen	70		
 18"-Aluminium-Gussräder im 6-Arm-Design		□ ¹	–
 18"-Aluminium-Schmiederäder im 7-Arm-Design		□ ²	–
 19"-Aluminium-Gussräder im 5-Arm-V-Design		■	–
 19"-Aluminium-Gussräder im 5-Arm-Struktur-Design		■	–
 20"-Aluminium-Gussräder im 10-Speichen-V-Design		■	–
 20"-Aluminium-Gussräder Audi exclusive im 5-Speichen-Design		■	–
 20"-Aluminium-Gussräder Audi exclusive im 10-Speichen-Design		■	□
 20"-Aluminium-Gussräder Audi exclusive im 20-Speichen-Design		■	■
 20"-Aluminium-Gussräder Audi exclusive im 20-Speichen-Design, schwarz		■	■

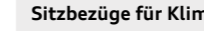







	Seite	Audi Q7	Audi Q7 V12 TDI quattro
 21"-Aluminium-Gussräder Audi exclusive im 5-Segmentspeichen-Design		■	■
 21"-Aluminium-Schmiederäder Audi exclusive im 7-Doppelspeichen-Design		■	■
 18"-Winter-Aluminium-Gussräder im 6-Arm-Design		■	–
 18"-Winter-Aluminium-Schmiederäder im 7-Arm-Design		■	–
 20"-Winter-Aluminium-Gussräder im 10-Speichen-V-Design		■	–
 20"-Winter-Aluminium-Gussräder Audi exclusive im 10-Speichen-Design		–	■
Radschrauben diebstahlhemmend		■	■
Reifenreparaturset		□	□
Reserverad		■	–
Reservefaltrad		■	–
Reifendruck-Kontrollanzeige		■	–
Reifendruck-Kontrollsystem		–	□
Bordwerkzeug		□	□
Wagenheber		■	■
Sitze	72		
Normalsitze vorn		□	■









	Seite	Audi Q7	Audi Q7 V12 TDI quattro
Sportsitze vorn		■	□
Klimakomfortsitze vorn		■	■
Sitzbezüge für Normalsitze vorn	72		
 Stoff Cosmo schwarz		□	–
 Stoff Cosmo lichtgrau		□	–
 Leder Cricket schwarz		■	–
 Leder Cricket parabraun		■	–
 Leder Cricket savannahbeige		■	–
 Leder Cricket kardamombeige		■	–
 Leder Cricket lichtgrau		■	–
 Leder Verano schwarz		■	□
 Leder Verano parabraun		■	□
 Leder Verano savannahbeige		■	□
 Leder Verano kardamombeige		■	□
 Leder Verano lichtgrau		■	□
 Leder ausstattungen Audi exclusive		■	■
Sitzbezüge für Sportsitze vorn	74		
 Alcantara/Leder schwarz		■	■
 Alcantara/Leder lichtgrau		■	■
 Leder Verano schwarz		■	□
 Leder Verano parabraun		■	□
 Leder Verano savannahbeige		■	□
 Leder Verano kardamombeige		■	□
 Leder Verano lichtgrau		■	□
 Leder ausstattungen Audi exclusive		■	■
Sitzbezüge für Klimakomfortsitze vorn	76		
 Leder Cricket perforiert schwarz		■	–
 Leder Cricket perforiert parabraun		■	–

□ Serienausstattung ■ Sonderausstattung ■ Serien-/Sonderausstattung modellabhängig – nicht erhältlich

Länderspezifische Abweichungen möglich. Welche Ausstattungen in Ihrem Land serienmäßig bzw. optional erhältlich sind, erfahren Sie bei Ihrem lokalen Audi Partner.

¹Serie bei 3.0 TFSI quattro (245 kW) und 4.2 TDI quattro. ²Nicht erhältlich für 3.0 TFSI quattro (245 kW) und 4.2 TDI quattro.

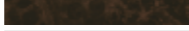
	Seite	Audi Q7	Audi Q7 V12 TDI quattro
Sitzbezüge für Klimakomfortsitze vorn (Fortsetzung)	76		
 Leder Cricket perforiert savannahbeige		■	–
 Leder Cricket perforiert kardamombeige		■	–
 Leder Cricket perforiert lichtgrau		■	–
 Leder Verano perforiert schwarz		■	□
 Leder Verano perforiert parabraun		■	□
 Leder Verano perforiert savannahbeige		■	□
 Leder Verano perforiert kardamombeige		■	□
 Leder Verano perforiert lichtgrau		■	□
 Lederausstattungen Audi exclusive		■	■
Ausstattungs Pakete	78		
Lederausstattung Feinnappa, Valcona und Alcantara/Leder-Kombination Audi exclusive		■	■
Lederpaket		■	□
Lederpaket Audi exclusive		■	■
Volllederpaket Audi exclusive		■	■
Volllederpaket		■	■
Ziernähte Ton in Ton Audi exclusive		■	■
Designpakete	78		
Designpaket Sport mit Sportsitzen vorn		■	■
Designpaket Leder mit Normalsitzen		□ ¹	–
Designpaket Leder plus mit Normalsitzen		■	■
Designpaket Leder plus mit Sportsitzen vorn		■	□
Designpaket Leder mit Normalsitzen Audi exclusive		■	■
Designpaket Leder mit Sportsitzen Audi exclusive		■	■
Designpaket Leder mit Klimakomfortsitzen Audi exclusive		■	■
Designpaket Alcantara/Leder schwarz mit Sportsitzen Audi exclusive		■	■
Designpaket Leder plus mit Normalsitzen Audi exclusive		■	■

	Seite	Audi Q7	Audi Q7 V12 TDI quattro
Designpaket Leder plus mit Sportsitzen Audi exclusive		■	■
Designpaket Leder plus mit Klimakomfortsitzen Audi exclusive		■	■
Ausstattungs paket Audi exclusive line		■	■
Dachhimmel	80		
Dachhimmel		□	■
Dachhimmel in Stoff schwarz		■	□
Dachhimmel in Alcantara mit Kontrastnähten		■	■
Dachhimmel in Alcantara schwarz Audi exclusive mit Kontrastnähten in Hellgrau		■	■
Dachhimmel in Alcantara schwarz Audi exclusive, Farbe der Kontrastnähte frei wählbar		■	■
Dekoreinlagen	80		
 Aluminium Trigon		■	■
 Seidenmatt schwarz		□	–
 Holz Olivesche beige		■	■
 Holz Nussbaumwurzel natur		■	■
 Holz Tamo dunkelbraun		■	■
 Holz Eschenmaser nougat Audi exclusive		■	■
 Holz Eiche sepia Audi exclusive		■	■
 Holz Myrtenmaser muskatbraun Audi exclusive		■	■
 Carbon Audi exclusive		■	□
 Klavierlack schwarz		■	■
Licht	82		
Xenon plus inklusive Scheinwerfer-Reinigungsanlage		■	□
Scheinwerfer		□	–
adaptive light		■	■
Fernlichtassistent		■	■
Innenbeleuchtung		□	□
Kardanische Leseleuchten Audi exclusive		■	■

	Seite	Audi Q7	Audi Q7 V12 TDI quattro
Innen- und Außenlichtpaket		■	□
Türrückstrahler		□	–
LED-Heckleuchten		□	□
Nebelscheinwerfer		□	–
Scheinwerfer-Reinigungsanlage		■	□
Licht-/Regensensor		□	□
Spiegel	83		
Außenspiegel mit integriertem LED-Blinker		□	□ ²
Außenspiegel elektrisch anklappbar		□	□
Außenspiegel automatisch abblendend		■	□
Außenspiegel automatisch abblendend und mit Memory-Funktion		■	■
Innenspiegel abblendbar		□	–
Innenspiegel automatisch abblendend mit Licht-/Regensensor		■	□
Dachsystem	83		
Panorama-Glasdach		■	■
Schließsysteme	84		
Funkschlüssel		□	□
Komfortschlüssel		■	■
Wegfahrsperrung elektronisch		□	□
Gepäckraumklappe elektrisch öffnend und schließend		■	□
Garagentoröffner (HomeLink)		■	■
Diebstahlwarnanlage		■	□
Vorbereitung für Ortungsassistent		■	■
Zündschloss		□	□
Verglasung	84		
Wärmeschutzverglasung		□	□
Doppel-/Akustikverglasung		■	■

	Seite	Audi Q7	Audi Q7 V12 TDI quattro
Scheiben abgedunkelt (Privacy-Verglasung)		■	■
Akustikfrontscheibe		□	□
Heckscheibe		□	□
Scheibenwaschanlage		□	□
Sonnenblenden		□	□
Doppelsonnenblende		■	■
Sonnenschutzrollo		■	■
Weitere Außenausstattungen	84		
Glanzpaket		□	□
Vorrüstung für Anhängervorrichtung		■ ³	–
Anhängervorrichtung		■	■
Volllackierung mit Aluminiumoptik Exterieur		■	–
Optikpaket Schwarz Audi exclusive		■	■
Stoßfänger		–	□
Audi Singleframe		□	□
Dachreling		□	□ ⁴
Abgasendrohre mit Blenden		□	□
Modellbezeichnung/Schriftzug		□	□
Unterfahrschutz		□	□ ⁵
Sitze/Sitzkomfort	85		
3. Sitzreihe		■	■
Sitze hinten (2. Sitzreihe), 5 bzw. 7 Sitzplätze (in Kombination mit 3. Sitzreihe)		□	□
4-Wege-Lendenwirbelstütze für die Vordersitze		■	□
Vordersitze elektrisch einstellbar		■	□
Längseinstellung für die 2. Sitzreihe		■	■
Komfortsitze in der 2. Sitzreihe, 6 Sitzplätze (in Kombination mit 3. Sitzreihe)		■	■
Memory-Funktion für den Fahrersitz		■	■

□ Serienausstattung ■ Sonderausstattung ■ Serien-/Sonderausstattung motorabhängig – nicht erhältlich

Länderspezifische Abweichungen möglich. Welche Ausstattungen in Ihrem Land serienmäßig bzw. optional erhältlich sind, erfahren Sie bei Ihrem lokalen Audi Partner.

¹Serie bei 3.0 TFSI quattro (245 kW) und 4.2 TDI quattro. ²Gehäuse in Aluminium matt. ³Nicht für 3.0 TDI quattro (150 kW) und 4.2 TDI quattro (250 kW). ⁴In Aluminium matt. ⁵In Edelstahl.

	Seite	Audi Q7	Audi Q7 V12 TDI quattro
Sitze/Sitzkomfort (Fortsetzung)	85		
Memory-Funktion für die Vordersitze		■	■
Komfortmittellarmlehne vorn		■	□
Mittellarmlehne vorn		□	–
Mittellarmlehne hinten		□	□
Kopfstützen		□	□
Sitzheizung vorn		■	–
Sitzheizung vorn und hinten		■	□
Kindersitzbefestigung ISOFIX		□	□
Kindersitzbefestigung ISOFIX für den Beifahrersitz		■	■
Lenkräder/Wählhebel/Bedienelemente	87		
Multifunktions-Lederlenkrad im 4-Speichen-Design		■	■
Multifunktions-Sportlederlenkrad im 3-Speichen-Q-Design mit Schaltwippen		■	□
Lenkradeinstellung elektrisch		■	■
Lenkradkranz mit Holzsegment		■	■
Lenkradkranz mit Holzsegment Audi exclusive		■	■
Bedienelemente in Leder Audi exclusive		■	■
Wählhebelknauf mit Holzsegment		■	–
Wählhebelknauf mit Holzsegment Audi exclusive		■	–
Wählhebelknauf		–	□
Wählhebelknauf in Leder		□	–
Klimatisierung	88		
Komfortklimaautomatik 4-Zonen		■	■
Komfortklimaautomatik		□	□
Standheizung/-lüftung		■	■
Gepäcksicherungs- und Ablagesysteme	88		
Doppelter Ladeboden		□	□
Ablagefächer		□	□

	Seite	Audi Q7	Audi Q7 V12 TDI quattro
Handschuhfach		□	□
Ablagenetze		□	□
Ablagefach		■	■
Ablagepaket		■	□
Schmutzwanne		□	□
Ablagepaket mit Klapptisch		■	■
Getränkehalter		□	□
Flaschenhalter		□	□
Kleiderhaken		□	□
Trennnetz		□	□
Verzurrösen		□	□
Schienensystem mit Fixierset		■	■
Wendematte		■	■
Durchladeeinrichtung mit entnehmbarer Ski-/Snowboardtasche		■	■
Gepäckraum		□	□
Gepäckraumabdeckung		□	□
Gepäckraumabdeckung faltbar		■	■
Weitere Innenausstattungen	90		
Kühlbox Audi exclusive		■	■
Fußraumauskleidung in Teppich Fresko		■	■
Fußraumauskleidung in Teppich Velours		□	□
Fußmatten vorn und hinten		■	□
Fußmatten Audi exclusive		■	■
Teppich und Fußmatten Audi exclusive		■	■
Einstiegsleisten mit Aluminiumeinlage		■	□
Pedale in Aluminiumoptik		–	□
Fensterheber		□	□
Türverkleidungen		□	□

	Seite	Audi Q7	Audi Q7 V12 TDI quattro
Armaturentafel		□	□
Mittelkonsole		□	□
Zigarettenanzünder und Aschenbecher		□	□
Haltegriffe		□	□
Steckdosen 12 Volt		□	□
MMI® und Navigationssysteme	90		
MMI® Navigation plus		■	□
MMI® Radio		□	–
MMI® Radio plus		■	–
MMI® Navigation		■	–
Fahrerinformationssystem		■	–
Fahrerinformationssystem mit Farbdisplay		■	□
Radio- und TV-Anlagen	91		
Bang & Olufsen Advanced Sound System		■	■
Digitaler Radioempfang		■	■
Digitaler TV-Empfang		■	■
Audi sound system		□ ¹	–
Audi music interface		■	■
Adapterkabelset für Audi music interface		■	■
BOSE Surround Sound		■	□
Vorbereitung für Rear Seat Entertainment		■	■
Rear Seat Entertainment		■	■
Rear Seat Entertainment plus		■	■
CD-Wechsler		■	□
CD-Softbag		■	■

	Seite	Audi Q7	Audi Q7 V12 TDI quattro
Telefon und Kommunikation	93		
Bluetooth-Schnittstelle		■	–
Handyvorbereitung (Bluetooth)		■	□
Bluetooth-Autotelefon		■	■
Bedienhörer vorn für Autotelefon		■	□
Audi connect inklusive Autotelefon		■	■
Assistenzsysteme	93		
Geschwindigkeitsregelanlage		■	□
Einparkhilfe hinten		□	–
Einparkhilfe plus		■	□
Einparkhilfe plus mit Front- und Rückfahrkamera		■	■
Einparkhilfe plus mit Rückfahrkamera		■	■
Audi side assist		■	■
Audi lane assist		■	■
adaptive cruise control		■	■
Fahrwerke/Bremsen	95		
adaptive air suspension		□ ²	□
S line adaptive air suspension		■	–
Dynamikfahrwerk		□ ³	–
S line-Sportfahrwerk		■ ³	–
Bremsanlage		□	–
Parkbremse		□	□
Keramikbremse		■ ⁴	□
Technik/Sicherheit	95		
Seitenairbags hinten		■	■
Seitenairbags vorn		□	□

□ Serienausstattung ■ Sonderausstattung □■ Serien-/Sonderausstattung modellabhängig – nicht erhältlich
Länderspezifische Abweichungen möglich. Welche Ausstattungen in Ihrem Land serienmäßig bzw. optional erhältlich sind, erfahren Sie bei Ihrem lokalen Audi Partner.

¹Serie bei MMI Radio plus, MMI Navigation und MMI Navigation plus. ²Serie bei 4.2 TDI quattro. ³Nicht für 4.2 TDI quattro. ⁴Nur für 3.0 TFSI quattro (245 kW) und 4.2 TDI quattro (250 kW) in Verbindung mit Rädern der Größe 10 J x 20 oder mit 21-Zoll-Rädern und Reifendruck-Kontrollanzeige bestellbar.

	Seite	Audi Q7	Audi Q7 V12 TDI quattro
Technik/Sicherheit (Fortsetzung)	95		
Airbags		<input type="checkbox"/>	<input type="checkbox"/>
Seitenairbags vorn und Kopfairbagsystem		<input type="checkbox"/>	<input type="checkbox"/>
Integrales Kopfstützensystem		<input type="checkbox"/>	<input type="checkbox"/>
Instrumenteneinsatz		<input type="checkbox"/>	<input type="checkbox"/>
Sicherheitslenksäule		<input type="checkbox"/>	<input type="checkbox"/>
Sicherheitsgurte		<input type="checkbox"/>	<input type="checkbox"/>
Gurthöhenverstellung		<input type="checkbox"/>	<input type="checkbox"/>
Warn- und Kontrollleuchten		<input type="checkbox"/>	<input type="checkbox"/>
Warndreieck		<input checked="" type="checkbox"/>	<input checked="" type="checkbox"/>
Verbandmaterial		<input checked="" type="checkbox"/>	<input checked="" type="checkbox"/>
tiptronic, 8-stufig		<input type="checkbox"/>	–
tiptronic, 6-stufig		–	<input type="checkbox"/>
servotronic		<input type="checkbox"/>	<input type="checkbox"/>
quattro®		<input type="checkbox"/>	<input type="checkbox"/>
Antriebs-Schlupf-Regelung (ASR)		<input type="checkbox"/>	<input type="checkbox"/>
Elektronische Differenzialsperre (EDS)		<input type="checkbox"/>	<input type="checkbox"/>
Elektronische Stabilisierungskontrolle (ESC)		<input type="checkbox"/>	<input type="checkbox"/>
Rekuperation		<input type="checkbox"/>	–
Start-Stop-System		<input type="checkbox"/> ¹	–
Karosserie verzinkt		<input type="checkbox"/>	<input type="checkbox"/>
Seitenaufprallschutz		<input type="checkbox"/>	<input type="checkbox"/>
Kindersicherung		<input type="checkbox"/>	<input type="checkbox"/>
Audi TDI clean diesel		<input type="checkbox"/> ²	–
Audi Anschlussgarantie	97		
Audi Anschlussgarantie		<input checked="" type="checkbox"/>	<input checked="" type="checkbox"/>

Ausstattung des abgebildeten Audi Q7 (S. 4–25):

















Lackierung: Eissilber Metallic; Räder: Aluminium-Gussräder im 10-Speichen-V-Design;
Sitzbezüge: Leder Cricket schwarz; Dekoreinlagen: Holz Tamo dunkelbraun

Ausstattung des abgebildeten Audi Q7 V12 TDI quattro (S. 26–37):

Lackierung: Ibisweiß; Räder: Aluminium-Schmiederäder Audi exclusive im 7-Doppelspeichen-Design;
Sitzbezüge: Leder Feinnappa Audi exclusive; Dekoreinlagen: Carbon

Klassifizierungen von Reifenparametern

In der Tabelle finden Sie die Spannen der Kraftstoffeffizienzklasse, der Nasshaftungsklasse und der Klasse des externen Rollgeräusches zu den unterschiedlichen Reifengrößen des Audi Q7 und Q7 V12 TDI quattro.

	Reifengröße	Kraftstoffeffizienzklasse	Nasshaftungsklasse	Klasse des externen Rollgeräusches
Sommerreifen	235/60 R 18	E–C	C–B	73–69  – 
	255/55 R 18	E–C	C–B	71–67  – 
	265/50 R 19	E–B	C–A	73–70  – 
	275/45 R 20	E–C	C–A	73–70  – 
	295/40 R 20	E	C–B	76–70  – 
Winterreifen	295/35 R 21	E	C–A	73–70  – 
	235/60 R 18	C	E	71 
	255/55 R 18	E	E	72–69  – 
	275/45 R 20	E	E	72 

Die Bestellung eines bestimmten Reifens ist nicht möglich. Bezüglich des landesspezifischen Reifenangebotes fragen Sie bitte Ihren Audi Partner.

Serienausstattung Sonderausstattung – nicht erhältlich

Länderspezifische Abweichungen möglich. Welche Ausstattungen in Ihrem Land serienmäßig bzw. optional erhältlich sind, erfahren Sie bei Ihrem lokalen Audi Partner.

¹ Nur für 3.0 TDI quattro (150 kW und 180 kW). ² Nur für 3.0 TDI clean diesel mit EU6.

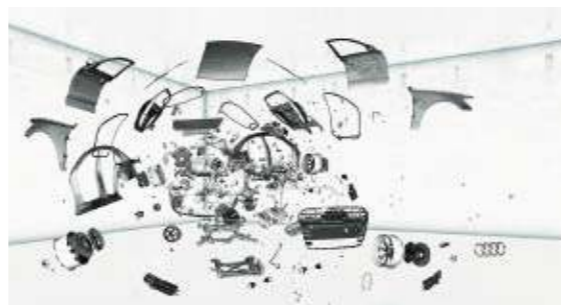

Verantwortung

Verantwortung zu leben, ist als Grundsatz fest in der Audi Strategie verankert. Neben wirtschaftlichem Erfolg und internationaler Wettbewerbsfähigkeit spielen in gleichem Maße die Verantwortung für Mitarbeiter und Gesellschaft sowie die Schonung von Umwelt und Ressourcen eine wichtige Rolle. Im Detail – Kataloge werden auf FSC-zertifiziertem Papier gedruckt – genauso wie generell: Audi entwickelt Automobile, die nicht nur sportlich und emotional sind, sondern eine immer bessere Effizienz aufweisen. Auf lange Sicht will Audi mit seinen

Produkten CO₂-neutrale Mobilität ermöglichen. Zur ganzheitlichen Betrachtung gehört auch, dass Audi seine Werke Schritt für Schritt in Richtung einer CO₂-neutralen Produktion bringt. Audi engagiert sich zudem für die Gesellschaft – vor allem in den Bereichen Bildung, Technik und Soziales. Nachhaltigkeit ist bei Audi eng mit einem Blick in die Zukunft verbunden: Mit der Audi Urban Future Initiative geht Audi zusammen mit internationalen Experten den künftigen urbanen Herausforderungen und Trends rund um das Thema Mobilität auf den Grund.

Entdecken Sie die Welt von Audi.



Teamgeist

Motorsport ist eine Triebfeder der Marke. Seit Jahren gehört Audi zu den Siegern bei diversen Rennserien, zum Beispiel bei den 24 Stunden von Le Mans oder der DTM. Die Werte, auf die es in vielen Sportarten ankommt, sind auch für Audi maßgebend: Präzision, Leidenschaft und Technik. Kein Zufall also, dass Audi sich schon seit vielen Jahren auch als Sponsor im Sportbereich engagiert. Im

Wintersport beispielsweise ist Audi seit fast drei Jahrzehnten Hauptsponsor des Deutschen Skiverbands (DSV) und darüber hinaus auch Partner 14 weiterer alpiner Nationalteams. Im Bereich Fußball unterstützen wir nationale und internationale Teams. Außerdem ist Audi Partner des Deutschen Olympischen Sportbundes.

Wer sich für einen Audi entscheidet, entscheidet sich für eine Marke, die mehr bietet. Mehr Individualität. Mehr Exklusivität. Mehr Faszination.

www.audi.com

Informationen zu allen genannten Themen finden Sie auf unserer Website: www.audi.com.

- www.audi.com
- configurator.audi.com
- www.audi.com/vorsprung-durch-technik
- www.audi.com/driving
- www.audi.com/cr

Ausstattungen Audi Q7/Q7 V12 TDI quattro			
3. Sitzreihe	85	Durchladeeinrichtung mit entnehmbarer Ski-/Snowboardtasche	89
4-Wege-Lendenwirbelstütze für die Vordersitze	85	Dynamikfahrwerk	95
Abgasendrohre mit Blenden	85	Einparkhilfen	93, 94
Ablagemöglichkeiten	88, 89	Einstiegsleisten mit Aluminiumeinlage	90
Adapterkabelset für Audi music interface	92	Elektronische Differenzialsperre (EDS)	96
adaptive air suspension	95	Elektronische Stabilisierungskontrolle (ESC)	96
adaptive cruise control	94	Fahrerinformationssysteme	91
adaptive light	82	Fensterheber	90
Airbags	96	Fernlichtassistent	82
Akustikfrontscheibe	84	Flaschenhalter	89
Alcantara/Leder-Kombination	74, 78	Funkschlüssel	84
Anhängervorrichtung	84	Fußmatten Audi exclusive	90
Antriebs-Schlupf-Regelung (ASR)	96	Fußmatten	90
Armaturentafel	90	Fußraumauskleidung in Teppich	90
Audi Anschlussgarantie	97	Garagentoröffner (HomeLink)	84
Audi connect inklusive Autotelefon	93	Gepäckraum	89
Audi exclusive	58	Gepäckraumabdeckungen	89
Audi exclusive line	60	Gepäckraumklappe elektrisch öffnend und schließend	84
Audi lane assist	94	Geschwindigkeitsregelanlage	93
Audi music interface	92	Getränkehalter	89
Audi Original Zubehör	98-101	Glanzpaket	84
Audi side assist	94	Gurthöhenverstellung	96
Audi Singleframe	85	Haltegriffe	90
Audi sound system	91	Handschuhfach	88
Audi TDI clean diesel	97	Handyvorbereitung (Bluetooth)	93
Außenspiegel	83	Heckscheibe	84
Ausstattungspaket Audi exclusive line	79	Innenbeleuchtung	82
Bang & Olufsen Advanced Sound System	91	Innen- und Außenlichtpaket	82
Bedienelemente in Leder Audi exclusive	87	Innenspiegel	83
Bedienhörer vorn für Autotelefon	93	Instrumenteneinsatz	96
Bluetooth-Autotelefon	93	Integrales Kopfstützensystem	96
Bluetooth-Schnittstelle	93	Kardanische Leseleuchten Audi exclusive	82
Bordwerkzeug	71	Karosserie verzinkt	97
BOSE Surround Sound	92	Keramikkbremse	95
Bremsanlage	95	Kindersicherung	97
CD-Softbag	92	Kindersitzbefestigungen ISOFIX	87
CD-Wechsler	92	Kleiderhaken	89
Dachhimmel	80	Klimakomfortsitze vorn	76
Dachreling	85	Komfortklimaautomatik/4-Zonen	88
Dekoreinlagen	80, 81	Komfortmittelarmlehne vorn	86
Designpakete	79	Komfortschlüssel	84
Diebstahlwarnanlage	84	Komfortsitze in der 2. Sitzreihe	86
Digitaler Radioempfang	91	Kontrastlackierungen	67
Digitaler TV-Empfang	91	Kopfstützen	87
Doppel-/Akustikverglasung	84	Kühlbox Audi exclusive	90
Doppelsonnenblende	84	Lackierungen	68, 69
Doppelter Ladeboden	88		

Ausstattungen Audi Q7/Q7 V12 TDI quattro

Längseinstellung für die 2. Sitzreihe	85	Sitzheizung vorn, vorn und hinten	87
Lederpakete	78	S line	62-65
LED-Heckleuchten	83	S line adaptive air suspension	95
Lenkradeinstellung elektrisch	87	S line-Sportfahrwerk	95
Lenkräder	87	Sonnenblenden	84
Licht-/Regensensor	83	Sonnenschutzrollo	84
Memory-Funktionen	86	Sportsitze vorn	74
Mittelarmlehne vorn und hinten	86	Standheizung/-lüftung	88
Mittelkonsole	90	Start-Stop-System	97
MMI®	90, 91	Steckdosen 12 Volt	90
Modellbezeichnung/Schriftzug	85	Stoff- und Lederausstattungen	72-79
Nebelscheinwerfer	83	Stoßfänger	85
Normalsitze vorn	72	Styleguides	66, 67
Optikpaket Schwarz Audi exclusive	85	Teppich und Fußmatten Audi exclusive	90
Panorama-Glasdach	83	tiptronic	96
Parkbremse	95	Trennnetz	89
Pedale in Aluminiumoptik quattro®	90, 96	Türrückstrahler	82
Räder/Reifen	70, 71	Türverkleidungen	90
Radschrauben diebstahlhemmend	71	Unterfahrschutz	85
Rear Seat Entertainment	92	Verbandmaterial	96
Rear Seat Entertainment plus	92	Verzurrösen	89
Reifendruck-Kontrollanzeige	71	Volllackierung	69
Reifendruck-Kontrollsystem	71	Volllackierung mit Aluminiumoptik Exterieur	85
Reifenreparaturset	71	Volllederpakete	78
Rekuperation	96	Vorbereitung für Ortungsassistent	84
Reservefaltrad	71	Vorbereitung für Rear Seat Entertainment	92
Reserverad	71	Vordersitze elektrisch einstellbar	85
Scheiben abgedunkelt (Privacy-Verglasung)	84	Vorrüstung für Anhängervorrichtung	84
Scheibenwaschanlage	84	Wagenheber	71
Scheinwerfer	82	Wählhebelknäufe	88
Scheinwerfer-Reinigungsanlage	83	Wärmeschutzverglasung	84
Schienensystem mit Fixierset	89	Warndreieck	96
Schmutzwanne	88	Warn- und Kontrollleuchten	96
Seitenairbags	95, 96	Wegfahrsperrung elektronisch	84
Seitenaufprallschutz servotronic	96	Wendematte	89
Sicherheitsgurte	96	Xenon plus inklusive Scheinwerfer-Reinigungsanlage	82
Sicherheitslenksäule	96	Ziernähte Ton in Ton Audi exclusive	78
Sitze hinten (2. Sitzreihe)	85	Zigarettenanzünder und Aschenbecher	90
		Zündschloss	84

AUDI AG
85045 Ingolstadt
www.audi.com
Gültig ab April 2013

Printed in Germany
333/1130.29.09

Die in diesem Katalog gezeigten und beschriebenen Modellvarianten und Ausstattungen sowie einige der aufgeführten Dienstleistungen sind nicht in allen Ländern erhältlich. Die abgebildeten Fahrzeuge sind teilweise mit Sonderausstattungen gegen Mehrpreis ausgerüstet. Die Angaben über Lieferumfang, Aussehen, Leistungen, Maße und Gewichte, Kraftstoffverbrauch und Betriebskosten des Fahrzeugs entsprechen den zum Zeitpunkt der Drucklegung vorhandenen Kenntnissen. Abweichungen in Farbe und Form von den Abbildungen, Irrtümer und Druckfehler bleiben vorbehalten. Änderungen sind vorbehalten. Nachdruck, auch auszugsweise, nur mit schriftlicher Genehmigung der AUDI AG.

Das Papier dieses Katalogs wurde aus chlorfrei gebleichtem Zellstoff hergestellt.

