



Q7

Audi Q7

Vorsprung durch Technik **Audi** 



Im Dialog: Audi QR-Codes

Erleben Sie Audi noch direkter: Laden Sie eine QR-App auf Ihr Smartphone und scannen Sie dann den QR-Code oder nutzen Sie den angegebenen Link in Ihrem Browser.



Die Ausstattungen der im Faszinationsteil abgebildeten Fahrzeuge finden Sie auf Seite 102.

Die Werte für Kraftstoffverbrauch und CO₂-Emissionen sowie die Effizienzklassen finden Sie ab Seite 92.

	Seite	
Faszination		
	4	Audi Q7
Technik		
	26	FSI®/TFSI®
	28	TDI®
	30	quattro®
	32	adaptive air suspension
	34	Bremsanlagen
	36	MMI® – Multi Media Interface
	38	Audi connect
	40	Assistenzsysteme
Ausstattungen		
	44	Audi exclusive
	46	Audi exclusive line
	48	offroad style Paket in Wagenfarbe
	50	sport style Paket
	52	S line
	56	Styleguides
	58	Lackierungen
	60	Räder/Reifen
	62	Sitze/Sitzbezüge
	68	Ausstattungs- und Designpakete
	70	Dachhimmel
	70	Dekoreinlagen
	72	Licht und Spiegel
	73	Außenausstattungen
	75	Innenausstattungen
	80	Infotainment
	83	Assistenzsysteme
	85	Technik
	87	Audi Anschlussgarantie
Sonstiges		
	88	Audi Original Zubehör
	92	Technische Daten
	94	Offroad-Eigenschaften
	95	Abmessungen
	96	Index
	104	Neuwagenabholung
	106	Faszination Audi

Bisher haben wir quattro®
für unsere Autos gebaut.
Mit dem Audi Q7 bauen wir
ein Auto für quattro.

Manchmal genügt eine einzige Frage, um die Welt zu verändern: Warum kann man in einem Personenwagen nicht auch die überragenden Fahreigenschaften eines allradgetriebenen Fahrzeugs genießen? Dieser Gedanke kam Audi Ingenieuren, während sie den Geländewagen Iltis testeten. Aus der einfachen Frage entstand die Idee für einen serienfähigen permanenten Allradantrieb: quattro war geboren.

Eine Erfolgsgeschichte nahm ihren Anfang – und wird noch immer fortgeschrieben: mit dem Audi Q7. Ein Fahrzeugkonzept, das, wie der quattro Antrieb, aus dem Ideenreichtum, dem Mut und der Leidenschaft der Audi Ingenieure entstanden ist.

Der Audi Q7. Vom Erfinder des quattro.

Die Werte für Kraftstoffverbrauch und CO₂-Emissionen sowie die Effizienzklassen finden Sie ab Seite 92.

Q7



Um Sie nach vorn zu bringen, setzt der Audi Q7 seine Kraft gekonnt ein. Dafür sorgt sein innovatives Antriebskonzept quattro. Der permanente Allradantrieb verteilt die Antriebskräfte variabel auf Vorder- und Hinterachse. Immer genau so, wie sie in der jeweiligen Fahrsituation benötigt werden. Das ermöglicht auf der Straße sowie im Gelände hervorragende Traktion, hohe Spurtreue und beeindruckenden Vortrieb.

Die Werte für Kraftstoffverbrauch und CO₂-Emissionen sowie die Effizienzklassen finden Sie ab Seite 92.



Die elektronische Stabilisierungskontrolle (ESC) unterstützt quattro im Audi Q7. Sie wurde extra für den Audi Q7 um einen zuschaltbaren offroad-Modus erweitert. Im Gelände sorgt ESC damit für nochmals gesteigerte Traktion und Bremsleistung – und vor allem für noch mehr Spaß.

Für noch mehr Unabhängigkeit sorgt die optionale Luftfederung adaptive air suspension (Serie bei Q7 4.2 TDI quattro). Sie greift gezielt in die Dämpfung der einzelnen Räder ein. Indem sie permanente Aufbaubewegungen nahezu eliminiert und bei Kurvenfahrten, beim Bremsen oder beim Anfahren automatisch Wank- und Nickbewegungen reduziert, sorgt sie für ein komfortables Fahrgefühl und mehr Spurtreue.





Dank der TFSI- und TDI-Technologie entfaltet der Audi Q7 seine enorme Kraft und seine Dynamik fast über das gesamte Drehzahlpektrum. Als effizienzsteigernde Maßnahme zur Reduzierung von Verbrauch und CO₂-Ausstoß verfügt der Audi Q7 dabei bei allen 6- und 8-Zylinder-Aggregaten über die Rekuperation. Sie sorgt, in Abhängigkeit von der Motorisierung, für eine deutliche Verminderung des CO₂-Ausstoßes.

Die Werte für Kraftstoffverbrauch und CO₂-Emissionen sowie die Effizienzklassen finden Sie ab Seite 92.

Das Design des Audi Q7 setzt neue Maßstäbe. So wie es bei Audi Tradition ist.

Die dynamische Dachlinie und hohe Schulterpartie erinnern an die sportliche Gestalt eines Coupés. Die kraftvolle Front mit markantem chromumrahmtem Audi Singleframe und vertikalen Chromstreben erweckt Selbstvertrauen und strahlt Präsenz aus. Mit der starken V-förmigen Pfeilung der Motorhaube, der serienmäßigen Kontrastlackierung, der optionalen Volllackierung mit Aluminiumoptik Exterior oder den nach hinten gezogenen Scheinwerfern mit Tagfahrlicht – auf Wunsch auch in LED-Technologie – strebt der Audi Q7 bereits im Stand nach vorn.

Die Werte für Kraftstoffverbrauch und CO₂-Emissionen sowie die Effizienzklassen finden Sie ab Seite 92.





Das Heck ist puristisch und prägnant zugleich und mit den charakteristischen LED-Heckleuchten versehen. Der Stoßfänger mit dem integrierten Unterfahrschutz lässt den Audi Q7 in Verbindung mit der umgreifenden Heckklappe leistungsstark und kraftvoll erscheinen. Besondere Akzente setzen die großen Räder, die seine Gesamtperformance unterstreichen.

Die Werte für Kraftstoffverbrauch und CO₂-Emissionen sowie die Effizienzklassen finden Sie ab Seite 92.





Überlegen Sie es sich gut, bevor Sie
im Audi Q7 Platz nehmen.
Sie werden nicht mehr aussteigen wollen.

Mit seinem großzügigen Raumangebot gibt Ihnen der Audi Q7 ein Gefühl von Freiheit. Das Cockpit ist hochwertig, fahrerorientiert und farblich abgesetzt, die Mittelkonsole hochgezogen und bedienfreundlich gestaltet. Großflächige Applikationsleisten und edle Dekorelemente in Chromoptik verleihen dem Audi Q7 das gewisse Etwas. Ein Blick auf die sportlichen Anzeigen lässt nur einen Gedanken zu: los!

Die Werte für Kraftstoffverbrauch und CO₂-Emissionen sowie die Effizienzklassen finden Sie ab Seite 92.



Der luxuriös ausgestattete Innenraum wird selbst höchsten Ansprüchen gerecht. Hier verbinden sich klare, funktionale Formen mit dynamischer Eleganz und exklusiven Materialien. Dekoreinlagen in Seidenmatt schwarz oder wahlweise in Aluminium Trigon oder aus ausgesuchten Hölzern setzen visuelle Akzente. Gemeinsam mit den edlen Stoff- und Lederausstattungen unterstreichen sie die hochwertige Anmutung des Audi Q7.

Die Werte für Kraftstoffverbrauch und CO₂-Emissionen sowie die Effizienzklassen finden Sie ab Seite 92.



Dass Multifunktionalität nicht kompliziert sein muss, beweist das Multi Media Interface (MMI). Das zentrale Bediensystem des Performance-SUV gibt Ihnen schnellen Zugriff auf viele Fahrzeuginformationen und -funktionen.

Das großzügige Raumgefühl kommt durch das richtige Klangerlebnis noch besser zur Geltung. Beim Bang & Olufsen Advanced Sound System fahren bei Aktivierung des Systems automatisch zwei akustische Linsen aus dem Armaturenbrett aus, die mit präzise ausgerichteter horizontaler Abstrahlung für eine äußerst detailgetreue Performance an jedem Sitzplatz sorgen. Über 1.000 Watt und 14 separate Lautsprecher sorgen für ein Klangerlebnis der Spitzenklasse.





Neue Freiräume: Das multifunktionale Sitz- und Beladungskonzept bietet Ihnen bis zu 27 verschiedene Konfigurationsmöglichkeiten. Damit haben Sie immer genau so viele Sitzplätze und so viel Laderaum, wie Sie benötigen.

Als Ausstattungsvarianten sind zwei oder drei Sitzreihen wählbar. Innerhalb dieser Ausstattungsvarianten können Sie sich dann nochmals entscheiden: Sie können die zweite Sitzreihe mit Komfortsitzen bestücken und den Audi Q7 so zu einem 6-Sitzer machen, der mit einer zusätzlichen großzügigen Mittelkonsole ausgestattet ist. Oder Sie entscheiden sich für einen klassischen 5- bzw. 7-Sitzer mit einer Sitzbank in der zweiten Reihe.

Die Komfosteinstieg-Funktion ermöglicht ein komfortables Einsteigen auch für die hinteren Plätze. Für einen Blick auf freien Himmel sorgt das optionale Panorama-Glasdach. Dieses elektrisch bedienbare Glasdach reicht bis zur dritten Sitzreihe. Dank des geringen c_w -Wertes bleibt der Geräuschpegel auch bei geöffnetem Panorama-Glasdach sehr niedrig.



Manchmal kann man sich einfach nicht entscheiden, was man alles mitnehmen möchte. Der Audi Q7 räumt Ihnen deswegen alle Freiheiten ein. Er bietet in seiner Klasse einzigartige 775 Liter Gepäckraumvolumen hinter der zweiten Reihe. Der Laderaum fasst ganze 330 Liter, wenn Sie mit sieben Personen unterwegs sind. Durch Umklappen der Rückbänke – alle hinteren Sitze sind eben zur Ladefläche versenkbar – lässt sich das Ladevolumen serienmäßig auf bis zu 2.035 Liter erhöhen. Das breite Einlademaß von 1,22 Metern bietet leicht Platz für bis zu vier quer liegende Golfbags. In der zweiten Sitzreihe befindet sich serienmäßig eine große Durchladeeinrichtung. Umgeklappt ermöglicht diese schnelles und einfaches Verstauen von zum Beispiel Skiern oder Snowboards.

Die Werte für Kraftstoffverbrauch und CO₂-Emissionen sowie die Effizienzklassen finden Sie ab Seite 92.





Steuertriebketten

Hochdruckpumpe

integriertes Auflademodul

schaltbare Wasserpumpe

Viele Stunden Entwicklungszeit.
Tausende Testkilometer.
Und warum das alles?

Nach wenigen Sekunden werden Sie es verstehen.

Bei der FSI-Technologie wird der Kraftstoff direkt in den Brennraum gespritzt und fein zerstäubt. So kann das Benzin auf die Millisekunde – quasi tröpfchengenau – abgerufen werden, wenn der Motor es verlangt. Das bedeutet eine bessere Ausnutzung des Kraftstoffs und im Endeffekt einen geringeren Verbrauch.

Im Audi Q7 kommt die TFSI-Technologie zum Einsatz. Sie verbindet die Vorteile von FSI mit einer Aufladung, die für eine noch bessere Kraftentfaltung sorgt.

Sie können den Audi Q7 mit einem drehfreudigen V6-TFSI-Aggregat mit 200 kW (272 PS) oder 245 kW (333 PS) ausstatten. Nicht nur das Spitzenmoment beeindruckt, sondern auch der Drehmomentverlauf. So liegen beim 245-kW-Aggregat mindestens 90 % des 440 Nm starken maximalen Drehmoments über einem Drehzahlbereich von 2.000 bis 6.000 min^{-1} an. Durch sein sehr spontanes Ansprechverhalten und seine außergewöhnliche Kraftentfaltung über den gesamten Drehzahlbereich ermöglicht der 6-Zylinder eine besonders dynamische Fahrweise.

Die Werte für Kraftstoffverbrauch und CO₂-Emissionen sowie die Effizienzklassen finden Sie auf Seite 92.



Der Kompressor ist ein zentrales Element zur Erzeugung des Ladedrucks. Oder anders: Er sorgt schon in niedrigem Drehzahlbereich für ein hervorragendes Drehmoment. Der Kompressor ist ein zwischen den beiden Zylinderbänken angeordnetes, hochintegriertes mechanisches Auflademodul. In einem einteiligen Gussgehäuse sind die Rotoreinheit, die elektrisch angesteuerte Regelklappe im Bypassbogen und die motorseitigen Wärmetauscher des indirekten Ladeluftkühlungssystems integriert. Die 4-flügeligen, wälzgelagerten Rotoren weisen eine Verdrillung von 160° auf und sind mit einer Beschichtung überzogen, die eine Verringerung der konstruktiven Spaltmaße ermöglicht.



Die **Piezo-Injektoren** öffnen und schließen sich innerhalb von Bruchteilen von Millisekunden und spritzen mehrmals mit bis zu 2.000 bar in den Brennraum ein. Bei einem Einspritzvorgang werden teilweise winzigste Mengen von weniger als einem tausendstel Gramm eingespritzt.



Die **Voreinspritzung** führt zu einer „weichen“ Verbrennung und damit zu einer ausgezeichneten Verbrennungskustik und einem angenehmen Motorlauf.

TDI®

Mit anderen Worten: Wo ist der Tank?

Jeder zweite Audi, der heute verkauft wird, ist ein Diesel. Was so selbstverständlich klingt, sorgte vor gut 20 Jahren für größte Aufregung: Audi revolutionierte den Markt mit dem ersten 2,5-Liter-TDI-Motor. Durch Entwicklungen wie die Common-Rail-Technologie ist TDI inzwischen noch effizienter. Piezo-Injektoren sorgen für eine feine und präzise Kraftstoffverteilung. So sind die Motoren seit dem ersten TDI sparsamer geworden, während sich die spezifische Leistung gesteigert hat.

Wählen Sie selbst, von welcher Kraft Sie sich im Audi Q7 mitreißen lassen möchten: von einem

3.0 TDI quattro mit 150 kW (204 PS) oder 180 kW (245 PS), auch als TDI clean diesel quattro) oder einem 4.2 TDI quattro mit 250 kW (340 PS).

Sämtliche Aggregate erfüllen die Abgasnorm EU5, der TDI clean diesel quattro sogar die erst ab 2014 in Kraft tretende Abgasnorm EU6. Die 6- und 8-Zylinder-Aggregate sind mit einem Rekuperationssystem ausgestattet, das Bewegungsenergie in elektrische Energie umwandelt. Das steigert die Effizienz und spart – besonders im Stadtverkehr – bis zu 3 % Kraftstoff. Zusammen mit dem Start-Stop-System in den 3.0 TDI-Mo-

toren, das im Stillstand den Motor selbstständig abstellt, kann so der Kraftstoffverbrauch signifikant reduziert werden.

Der Audi Q7 als 3.0 TDI clean diesel quattro besitzt zusätzlich zum serienmäßigen Katalysator und zum Dieselpartikelfilter einen Stickoxidkatalysator mit AdBlue®*-Tank. AdBlue ist eine biologisch abbaubare Zusatzlösung, die in geringer Dosierung vor dem Stickoxidkatalysator eingespritzt wird. Kombiniert mit weiteren Innovationen wie der Common-Rail-Technologie und der hocheffizienten Abgasrückführung ge-

lingt so eine Reduzierung der Stickoxidemissionen um bis zu 90 %. Mit dem 4.2 TDI quattro mit 250 kW (340 PS) steht Ihnen ebenfalls ein sehr effizientes und leistungsstarkes Dieselaggregat zur Auswahl. Das Spitzendrehmoment von 800 Nm sowie die Laufkultur des V8-Aggregats begeistern auf Kurzstrecken genauso wie über große Distanzen.

- Abgasturbolader mit verbesserter verstellbarer Turbinengeometrie
- Hochdruckeinspritzsystem 2.000 bar
- reibungsreduziertes Aggregat
- druckgeregelte Ölpumpe
- innovatives Thermomanagement mit getrennter Kühlung für Zylinderkopfgehäuse/Zylinderkopf



3.0 TDI-Aggregat (180 kW [245 PS])

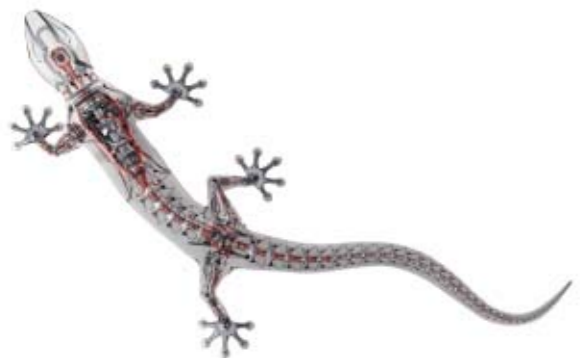

Warum nur zwei Räder nutzen, wenn ein Auto vier hat?

Der permanente Allradantrieb quattro®.

Wer Audi kennt, kennt quattro. Und wer einmal mit quattro unterwegs war, möchte nichts anderes mehr fahren. Warum? Weil dieser Antrieb die Motorkraft so überzeugend auf die Straße bringt.

quattro ist ein permanenter Allradantrieb. Verlieren die Räder einer Fahrzeugachse die Straßenhaftung und drohen durchzudrehen, so wird die

Antriebskraft zur anderen Achse mit der besseren Traktion umgeleitet – automatisch und permanent verteilt durch das Mittendifferenzial. Die Grundverteilung liegt bei 40:60 – dabei kommen 40% der Antriebskraft von der Vorderachse, 60% von der hinteren. Die Vorteile: bessere Traktion beim Beschleunigen und mehr Sicherheit dank außergewöhnlicher Bodenhaftung.

Doch was quattro einzigartig macht, ist wohl das Gefühl. „Als würde man auf der Straße kleben“, sagen manche Kunden. Wir formulieren es so: quattro bringt mehr Gefühl für die Straße und dadurch mehr Sicherheit.

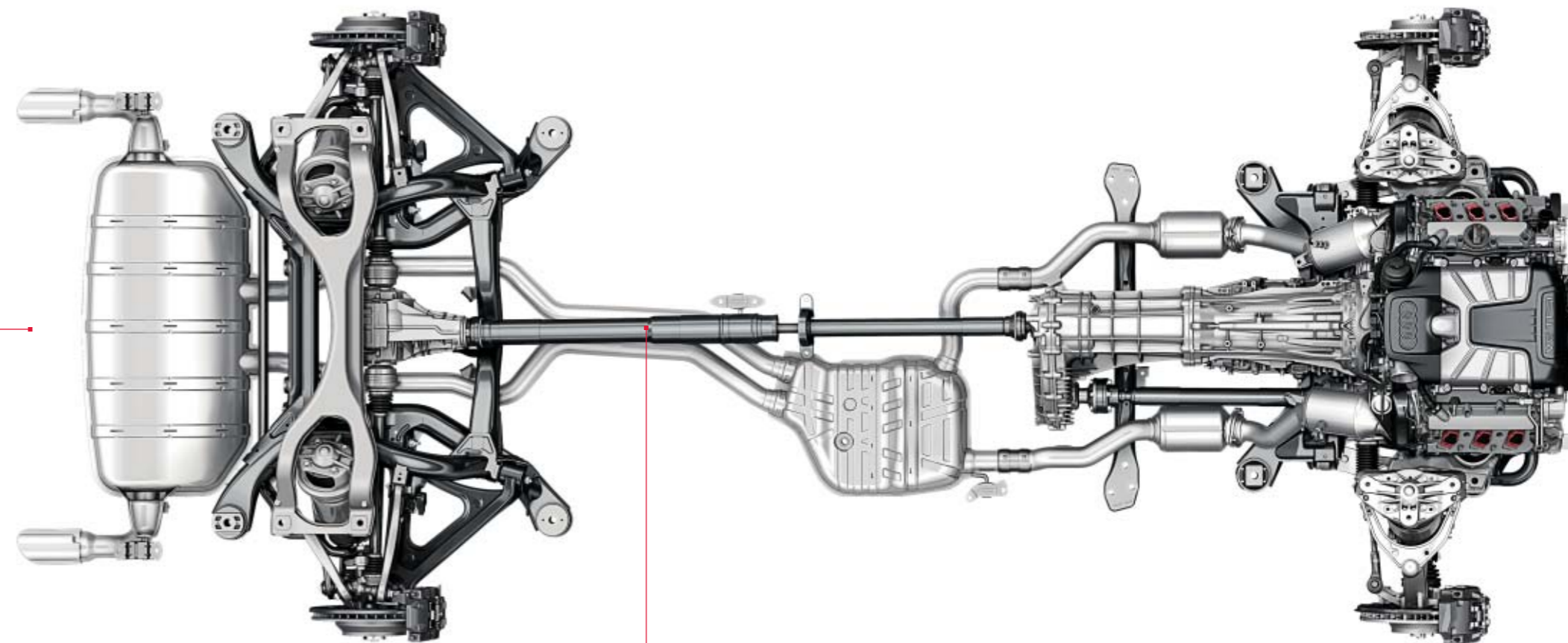

der quattro Antriebsstrang

Dynamik und Komfort waren Gegensätze. adaptive air suspension hat diese in Luft aufgelöst.

Kann eine Straße mit einem Fahrwerk kommunizieren? Und vor allem: Kann ein Fahrwerk eine Straße verstehen? Im Audi Q7 schon. Und zwar, indem sich das Fahrwerk so gut wie möglich der Fahrsituation und der Fahrbahn anpasst (serienmäßig bei 250 kW [340 PS]). Wir nennen das Audi adaptive air suspension.

Eine elektronisch geregelte Luftfederung wirkt separat an jedem der vier Räder und ist mit einem stufenlosen adaptiven Dämpfungssystem kombiniert. Sensoren an der Karosserie und an den Achsen informieren das System während der Fahrt permanent über die augenblickliche Fahrsituation. Außerdem sorgt die Luftfeder dafür, dass selbst bei starker Beladung die Fahreigenschaften nicht beeinträchtigt werden.

Die Vorzüge von Audi adaptive air suspension erleben Sie schon nach den ersten Metern. Erst recht, wenn diese Sie durch eine Kurve führen. Die Wank- und Nickbewegungen der Karosserie werden deutlich reduziert, das Schwingungsverhalten und die Federwege bewegen sich am Optimum. Unebene Straßen werden Sie in Zukunft sehen, aber weniger spüren.

Die stufenlose Dämpfung passt sich automatisch an nahezu jede Fahrsituation an. Selbst bei asymmetrisch verteilter Belastung bleibt das Fahrzeug durch die permanente Niveauregulierung fast immer in ebener Lage. Der Fahrer kann selbst bestimmen, wie dynamisch er unterwegs sein will bzw. welchen Charakter sein Audi haben soll. Ihm stehen verschiedene Modi zur Verfügung, die über das MMI eingestellt werden können.

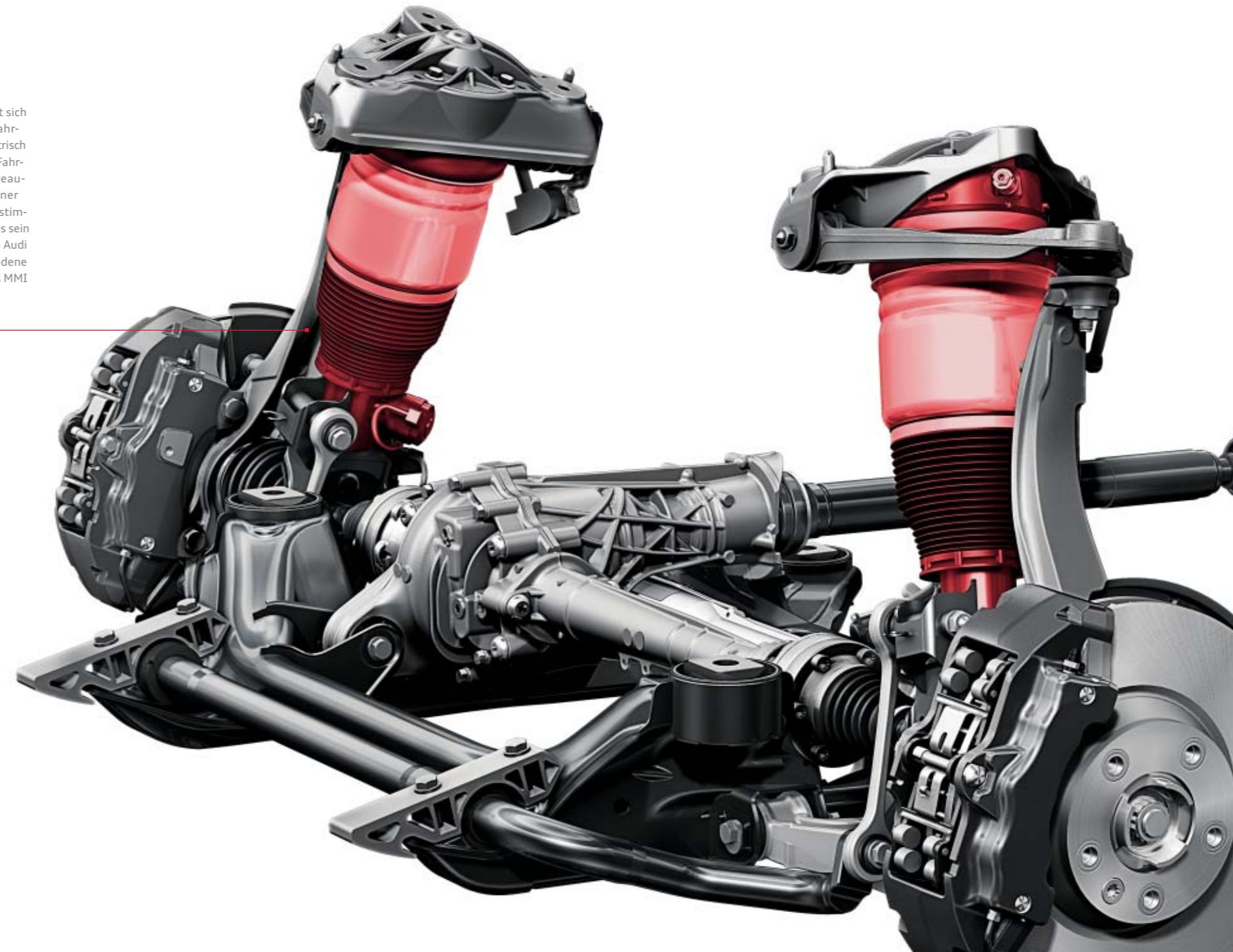

Einen Hochleistungssportler kann nichts stoppen.

Außer eine Hochleistungsbremsanlage.

Die 18-Zoll-Hochleistungsbremsanlage im Audi Q7 greift mit ihren 6-Kolben-Festsätteln an der Vorderachse kraftvoll zu. An der Hinterachse kommt ein Ein-Kolben-Faustsattel zum Einsatz. Die Brems-scheiben bestehen aus einem Gussreibring, der über Stahlstifte mit dem Bremsscheibentopf aus Aluminium verbunden ist. Diese sogenannte schwimmende Lagerung sorgt dafür, dass der Reibring weitgehend spannungsfrei bleibt, was die Standfestigkeit bei extremen Temperaturbelastungen verbessert. Die axiale Perforation

und die Kühlkanäle zur Innenbelüftung erhöhen zudem die Leistungsfähigkeit der Bremsscheiben. Der Einsatz von Aluminium reduziert nicht nur das Gewicht der Bremsscheiben, sondern verbessert auch die Gewichtsbilanz der ungefederten Massen.

Für noch härtere Beanspruchungen verfügen Q7-Modelle ab 245 kW (333 PS) optional über eine 20-Zoll-Keramikbremse* mit einem 8-Kolben-Festsattel. Die Bremsscheiben der Vorderachse

sind bei dieser Bremsanlage aus kohlefaserverstärkter Keramik gefertigt. Ihre Grundlage ist das harte und abriebfeste Siliciumcarbid, in das hochfeste Kohlefasern eingebettet sind. Daraus resultiert zum einen die enorme Abriebfestigkeit, die hohe Laufleistungen erzielen lässt, sowie zum anderen die geringere Empfindlichkeit gegen hohe thermische Belastungen. Des Weiteren bietet das Material einen Gewichtsvorteil gegenüber den Stahlscheiben.

Die Werte für Kraftstoffverbrauch und CO₂-Emissionen sowie die Effizienzklassen finden Sie ab Seite 92.

20-Zoll-Keramikbremse*

18-Zoll-Stahlbremse

Die Bremsscheiben an der Vorderachse haben einen Durchmesser von 350 mm und eine Dicke von 34 mm. Die Brems-sättel sind schwarz eloxiert.

Die Bremsscheiben an der Vorderachse haben einen Durchmesser von 420 mm und eine Dicke von 40 mm. Die anthrazit hochglänzend lackierten Bremssättel tragen den Schriftzug „Audi ceramic“.



*Optional für Q7 3.0 TFSI quattro (245 kW [333 PS]) und 4.2 TDI quattro (250 kW [340 PS]).

Bitte beachten Sie die Besonderheiten zur Keramikbremse auf www.audi.de oder fragen Sie Ihren Audi Partner.

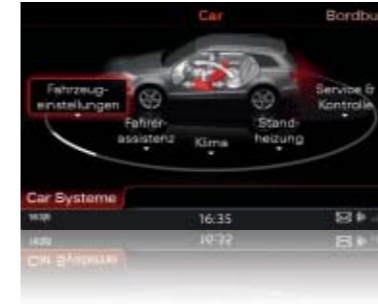

Car: Diese Funktion ermöglicht Ihnen die direkte Ansteuerung von Fahrerassistenzsystemen, Fahrzeugeinstellung, Klima, Standheizung und Service.



Navigationssystem: Das optionale Festplatten-Navigationssystem MMI Navigation plus liefert eine 3D-Kartenansicht und eine 3-dimensionale Darstellung bekannter Gebäude und Sehenswürdigkeiten.



Radio: Der integrierte Radioempfänger ist für UKW, LW und MW ausgelegt und liefert optional Digitalradio mit ständig aktualisierter Senderliste.



Media: Anzeige verfügbarer Medienquellen wie Jukebox, eingelegerter SDHC-Karten, Audi music interface oder CDs und DVDs; Anzeige optionaler TV-Tuner



Audi connect: Sämtliche von Audi connect unterstützten Dienste lassen sich schnell und bequem mit dem MMI nutzen. Die intuitive Bedienung des MMI macht den Zugriff auf das Internet sehr einfach.

Folgen Sie Ihrer Intuition.

Sie werden richtig ankommen.

Unserem Anspruch „Vorsprung durch Technik“ versuchen wir in jedem Bereich eines Audi gerecht zu werden – zum Beispiel beim weiterentwickelten optionalen MMI – Multi Media Interface. Mit dem MMI bedienen Sie eine Vielzahl von Medien im Fahrzeug, die Navigation sowie weitere Komfortfunktionen. Zudem können Sie darüber die optionalen, von Audi connect unterstützten Dienste steuern.

Das 7-Zoll-Farbdisplay zeigt Ihnen alle Informationen in sehr guter Optik und bestechender Klarheit an.

Für den Audi Q7 ist auf Wunsch MMI Navigation plus mit 3D-Kartendarstellung erhältlich. Damit haben Sie Zugriff auf die verschiedenen integrierten Audioquellen wie Festplatte, DVD-Laufwerk (Audio/Video) und zwei SDHC-Kartenleser (MP3- und WMA-Dateien). Die Anbindung von Mobilfunkgeräten an das Fahrzeug kann über die Bluetooth-Schnittstelle erfolgen. Auch die Verwaltung Ihres Adressbuchs mit bis zu 2.000 Einträgen ist nun ganz bequem. Über das Audi music interface lassen sich diverse externe Medien mit dem MMI verbinden, z. B. ein iPhone, iPod oder eine USB-Festplatte.



Audi connect:

Die intelligente Verbindung von Internet, Fahrzeug und Ihnen.

Wir sind heute jederzeit und überall vernetzt – zu Hause, im Beruf und unterwegs. Zeitgemäße Mobilität bedeutet, auch im Fahrzeug via Internet vernetzt zu sein, wann immer Sie es wünschen. Mit Audi connect sind Sie über das im Fahrzeug integrierte Datenmodul mit der Welt verbunden. Über Bluetooth können Sie komfortabel und direkt auf die Kontakte und die Musiksammlung Ihres Mobiltelefons¹ zugreifen. Ein WLAN-Hotspot ermöglicht darüber hinaus die drahtlose Anbindung von bis zu acht mobilen Endgeräten. Sie können sich mit Audi connect über das Kulturangebot in der Stadt informieren, die günstigsten Tankstellen

in Ihrer Nähe abrufen, sich von zu Hause aus eine individuelle Route zusammenstellen und ins Navigationssystem übertragen oder online schon im Voraus einen Zielort erkunden. Die Vielzahl von integrierten Diensten und Funktionen lässt das Fahrzeug Teil der globalen Vernetzung werden – wodurch der Komfort gesteigert und der Spaß am Automobil auf ein neues Niveau gehoben wird. Einfach, schnell und individuell.

Weitere detaillierte Hinweise zur Verfügbarkeit und rechtliche Informationen zu Audi connect, den technischen Voraussetzungen (notwendige

Sonderausstattungen, Mobilfunkvertrag, Registrierung), den eventuell anfallenden Kosten und den jeweiligen Nutzungsbedingungen finden Sie in diesem Katalog auf Seite 83. Nähere Informationen zur Verfügbarkeit und zum Umfang der von Audi connect unterstützten Dienste erhalten Sie bei Ihrem Audi Partner oder unter www.audi.de/connect.



Wenn Sie die Vielfalt von Audi connect erleben wollen, scannen Sie diesen QR-Code mit Ihrem Smartphone. Oder verwenden Sie folgenden Link in Ihrem Browser: www.audi.de/audiconnectq7

Mobilität & Navigation



Point-of-Interest-Suche (POI) mit Sprachbedienung
in der Google™²-Datenbank



Verkehrsinformationen online
ergänzen die dynamische Routenführung durch Echtzeit-Verkehrsflussinformationen einzelner Straßenabschnitte



Navigation mit Google Earth™² und Google Street View™²
mit hochauflösenden (Zoom 30 m) Luft- und Satellitenbildern, Fotos, Geschäftseinträgen usw.



Kraftstoffpreise
Die günstigsten Tankstellen am Zielort bzw. in Ihrer Nähe



Parkplatzinformationen
Hilfe bei der Suche nach Parkplätzen und -häusern. Auch – sofern vorhanden – Darstellung von Preisen und aktuell noch freien Stellplätzen



Landesinformationen
Landesspezifische gesetzliche Bestimmungen wie z. B. Warnwestenpflicht und Höchstgeschwindigkeiten lassen sich jederzeit auf Knopfdruck im MMI abrufen.



Zieleinspeisung über myAudi oder Google Maps™²
Die Planung Ihrer Navigationsziele erfolgt auf Wunsch bequem vom Heim-Computer aus. myAudi und Google Maps™² ermöglichen den Versand von individuellen Navigationszielen an das Fahrzeug. Bei Fahrtantritt können diese bequem als Ziel übernommen werden.

Kommunikation



WLAN-Hotspot
verbindet Ihre mobilen Endgeräte mit dem Internet

Infotainment



Wetter
Vorhersagen und Karten vom gewünschten Ort



Audi music stream
Zugriff auf weltweite Radiostationen per Smartphone-App und WLAN-Verbindung plus Zugriff auf die Mediathek des Smartphones



Nachrichten online
Texte und Bilder zum aktuellen Weltgeschehen



City Events
Informationen zu aktuellen Veranstaltungen – z. B. an Ihrem Zielort



Reiseinformationen
Informationen zu Sehenswürdigkeiten – mit Übernahmefunktion als Navigationsziel

myAudi – Ihre persönliche Schaltzentrale
ermöglicht Ihnen unter www.audi.de/myaudi nach einer einmaligen Registrierung passwortgeschützt die von Audi connect unterstützten Dienste zu verwalten und bequem von zu Hause aus zu konfigurieren



¹ Die Kompatibilitätsprüfung und weitere Informationen finden Sie unter www.audi.de/bluetooth oder bei Ihrem Mobilfunkanbieter.

² Google und das Google-Logo sind eingetragene Marken von Google Inc.

Am Steuer sitzen Sie.

Im Hintergrund arbeiten andere mit.

Die meisten Unfälle im Straßenverkehr gehen auf menschliches Fehlverhalten zurück. Die Unfallfolgen können durch moderne Assistenzsysteme in vielen Fällen verringert werden. Audi unterstützt Sie mit unterschiedlichen Technologien, damit Sie Ihr Ziel gut erreichen. Die Assistenzsysteme arbeiten eng vernetzt, was sie vielseitig und leistungsfähig macht – und Ihre Fahrt gleichzeitig komfortabler.



Audi lane assist* unterstützt Sie ab einer Geschwindigkeit von ca. 60 bis 250 km/h beim unbeabsichtigten Verlassen Ihrer gewählten Fahrspur. Wenn Sie eine von der Kamera hinter der Frontscheibe erfasste Fahrspurmarkierung überfahren, erhalten Sie eine Warnung durch eine Vibration im Lenkrad. Bei gesetztem Blinker erfolgt keine Warnung. Der Warnzeitpunkt und die Vibrationsstärke sind im MMI individuell 3-stufig wählbar.

Audi side assist*: Der Spurwechselassistent hilft Ihnen dabei, die Fahrspur zu wechseln. Er überwacht ab einer Geschwindigkeit von ca. 30 km/h den Bereich seitlich und hinter dem Fahrzeug. Radarsensoren im Heck erfassen andere Fahrzeuge, die sich beispielsweise im toten Winkel befinden oder sich schnell von hinten annähern. Hat der Audi side assist ein erkanntes Fahrzeug als kritisch für einen Spurwechsel eingestuft, signalisiert er dies durch ein Leuchten der LED-Anzeige am jeweiligen Außenspiegel.

Bitte beachten Sie: Die Systeme arbeiten nur innerhalb von Systemgrenzen. Sie unterstützen den Fahrer bei der Fahraufgabe. Die Verantwortlichkeit und notwendige Aufmerksamkeit für die Bewältigung der Fahraufgabe verbleibt beim Fahrer.

*Optionale Ausstattung.





Erst seine Ausstattungen machen einen Audi zu Ihrem Audi.

Audi exclusive

Exklusivität kennt keine Kompromisse. Aber grenzenlose Vielfalt.

Jedes Jahr verkauft Audi über eine Million Fahrzeuge. Doch nur ein einziges Mal Ihres. Wie das möglich ist? Mit Audi exclusive. So wird Ihr Audi unverwechselbar.

Kombinieren Sie ausgewählte Dekore, farbiges Leder und eine Individuallackierung aus dem großen Farbangebot von Audi exclusive ganz nach Ihren persönlichen Vorstellungen. So entsteht Ihr einzigartiges Fahrzeug.

Nähere Informationen zu diesem Thema erfahren Sie bei Ihrem Audi Partner und im Audi exclusive Studio in Neckarsulm.

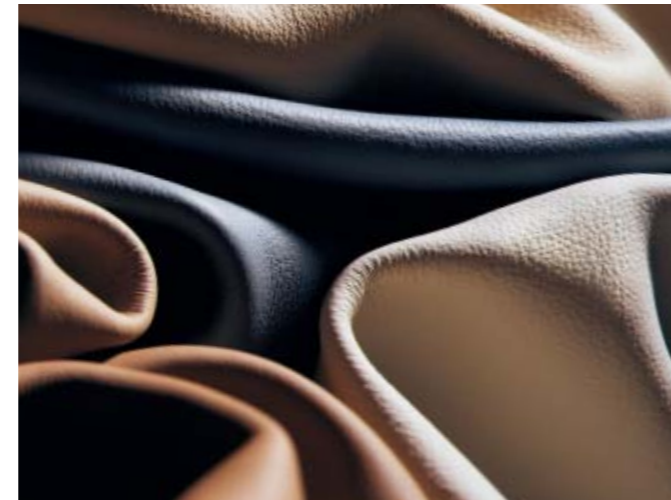

Designpaket Leder plus Audi exclusive mit Sportsitzen in Schwarz/Havannabraun mit Kontrastnähten sowie Volllederpaket Audi exclusive



Sitze mit Sitzbezug in Bicolor-Optik schwarz/silber in Leder Feinnappa



Schalthebelmanschette mit farbiger Naht



Dekoreinlagen Klavierlack schwarz

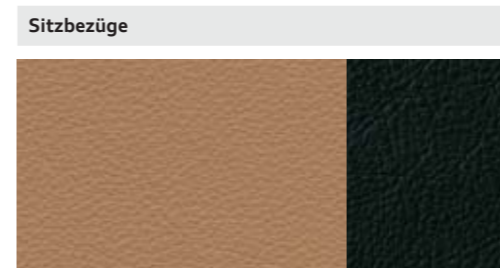

Leder Feinnappa sandbeige/schwarz

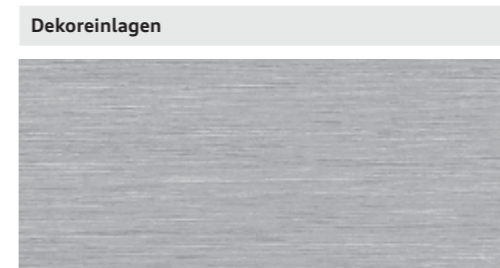

Aluminium matt gebürstet

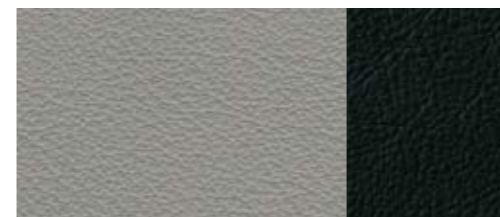

Leder Feinnappa silber/schwarz

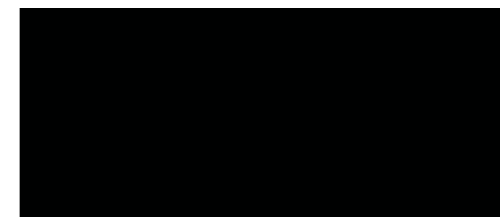

Klavierlack schwarz optional



Leder Feinnappa cognacbraun/schwarz



Holz Tamo dunkelbraun optional

Audi exclusive line*	
<p>Sitzbezug bicolor mit Biese (Sitzseitenwangen schwarz/Sitzmittelbahn wahlweise in Sandbeige, Silber oder Cognacbraun) in Leder Feinnappa (Normalsitze); optional: Sportsitze</p>	<p>Dekoreinlagen Aluminium matt gebürstet optional: Holz Tamo dunkelbraun oder Klavierlack schwarz</p>
<p>Seitenwangen und Kopfstützen mit farbiger Biese, Lenkradkranz und Schalthebelmanschette mit farbiger Naht Biese und Naht entsprechend Sitzmittelbahn</p>	<p>Schwarzer Innenraum inklusive schwarzer Anbauteile</p>
<p>Türverkleidungseinsätze entsprechend Sitzmittelbahn</p>	<p>Dachhimmel in Stoff schwarz</p>
<p>Multifunktions-Lederlenkrad im 4-Speichen-Design mit farbiger Naht entsprechend Sitzmittelbahn; optional: Multifunktions-Sportlederlenkrad im 3-Speichen-Q-Design mit Schaltfunktion mit farbiger Naht (entsprechend Sitzmittelbahn); in Verbindung mit Audi lane assist nur mit schwarzer Naht</p>	<p>Fußmatten mit farbigem Keder entsprechend Sitzmittelbahn</p>
	<p>Komfortmittelarmlehne beledert</p>

Einstiegsleisten Audi exclusive

offroad style Paket in Wagenfarbe. Kraftvolle Präsenz.

Stärke und Selbstbewusstsein: der Audi Q7. Mit dem offroad style Paket in Wagenfarbe erhalten Sie die Möglichkeit, dem robusten Charakter Ihres Q7 noch mehr Nachdruck zu verleihen. Unter anderem mit zusätzlich betonten Radläufen, markanten Türaufsätzen und hochwertigen Edelstahlinsätzen in den Stoßfängern vorn und hinten. Die 21-Zoll-Aluminium-Gussräder Audi Sport sowie die neue Lackierung in Scubablau Metallic unterstreichen darüber hinaus die Präsenz Ihres Q7.



offroad style Paket in Wagenfarbe

Front- und Heckschürze mit Edelstahlinsatz setzen im Exterieur einen deutlich sichtbaren Akzent und sorgen für ein robustes Erscheinungsbild

Markante Türaufsatzleisten und Radlaufblenden in Wagenfarbe lackiert

Aluminium-Gussräder Audi Sport im 5-Arm-Rotor-Design in Titanoptik matt, glanzgedreht in der Größe 9 J x 21 mit Reifen 275/40 R 21¹; optional weitere Räder erhältlich

Neue Lackierung in Scubablau Metallic weitere Uni-, Metallic- und Perleffektlackierungen erhältlich



sport style Paket. Dynamischer Auftritt.

Das sport style Paket: pure Sportlichkeit in begrenzter Stückzahl. Das eigenständige, dynamisch ausgeprägte Frontdesign sowie verbreiterte Radläufe und Türaufsätze unterstreichen die Agilität des quattro Antriebs. An Front und Heck bestärken der dezente Unterfahrschutz aus Edelstahl und die 20-Zoll-Aluminium-Gussräder Audi Sport die sportliche Eleganz des Audi Q7. Abgerundet wird der athletische Auftritt durch die charakteristische Heckschürze mit integrierten Endrohrblenden.



sport style Paket¹

Spezifisch gestalteter Stoßfänger vorn und große seitliche Lufteinlässe mit hochglänzend schwarz lackierten horizontalen Gitterstäben unterstreichen den sportlichen Auftritt

Verbreiterte Radläufe und Türaufsätze

2-flutige, ovale Endrohrblenden in den Heckstoßfänger integriert, differenzieren das Erscheinungsbild des Audi Q7

Aluminium-Gussräder Audi Sport im 10-Speichen-Design in der Größe 10 J x 20 mit Reifen 295/40 R 20²

Optional erhältlich:

Weitere Räder in 21 Zoll

Einparkhilfe plus einfacheres Einparken durch akustische Signale und optische Anzeige des vorderen und hinteren Abstands im MMI Display



S line. Sichtbar mehr Sportlichkeit.

Einen Audi Q7 zu fahren ist ein eindeutiges Bekenntnis zu automobil Sportlichkeit. Mit den S line-Paketen haben Sie die Möglichkeit, den athletischen Auftritt Ihres Audi Q7 weiter zu verstärken: mit Ausstattungsumfängen, die seine dynamische Linienführung unterstreichen, seinem Innenraum spürbar sportliche Identität verleihen und sein Fahrverhalten weiter verbessern. Entscheiden Sie sich für ein Plus an Sportlichkeit.



S line Exterieurpaket

Stoßfänger vorn und hinten, seitliche Kühlergitter, Türabdeckleisten und Diffusoreinsatz in sportlich-markantem Design

Stoßfängerunterteile vorn und hinten sowie Türabdeckleisten in Wagenfarbe, mittlere Frontspoilerkante sowie Diffusoreinsatz in Platinumgrau lackiert

LED-Blinklicht vorn

Scheinwerfer-Reinigungsanlage

Einstiegsleisten mit S line-Schriftzug

S line-Schriftzüge

auf den vorderen Kotflügeln (außer 3.0 TFSI quattro 245 kW [333 PS])



Sportlich-differenzierter Stoßfänger vorn inklusive LED-Blinklicht



Diffusoreinsatz in sportlich-markantem Design



Sichtbar ergonomisch: Sportsitze mit Bezügen aus Alcantara/Leder mit Kontrastnähten und S line-Schriftzügen in den Vordersitzlehnen, Dekoreinlagen Aluminium matt gebürstet

Die modellspezifischen Serien- und Sonderausstattungen entnehmen Sie bitte dem Index ab Seite 96.



Unverkennbar S line: S line-Multifunktions-Sportlederlenkrad mit Kontrastnähten und Lenkradgriffen in perforiertem Leder



Spürbar sportlich: Wählhebelknopf mit perforiertem Leder schwarz



Erkennbar dynamisch: Aluminium-Gussräder Audi Sport im 5-Speichen-Design

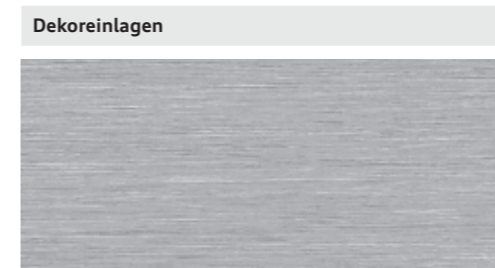

Aluminium matt gebürstet

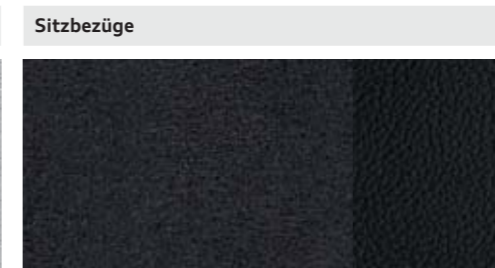

Alcantara/Leder schwarz

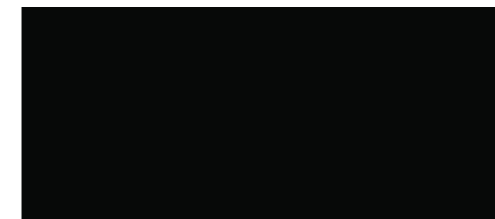

Klavierlack schwarz

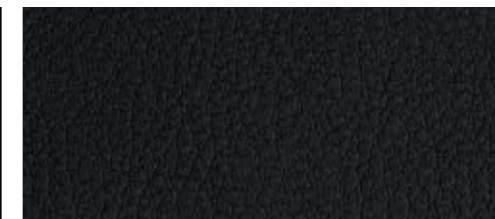

Leder Verano schwarz



Carbon Audi exclusive
Ein Angebot der quattro GmbH



Daytonagrau Perleffekt

S line Sportpaket

Im S line Sportpaket sind folgende Ausstattungsumfänge enthalten:

Aluminium-Gussräder Audi Sport im 5-Speichen-Design

Größe 9 J x 20 mit Reifen 275/45 R 20¹

S line-Sportfahrwerk

mit dynamischer Fahrwerksabstimmung und Tieferlegung um 10 mm (bei 4.2 TDI quattro: S line adaptive air suspension)

S line-Schriftzüge

auf den vorderen Kotflügeln sowie den Einstiegsleisten (außer 3.0 TFSI quattro 245 kW [333 PS])

Innenraum, Armaturentafel und Dachhimmel

in Schwarz; wahlweise Kontrastnähte auf Alcantara/Leder-Sitzbezügen, Sportlederlenkrad, Schalthebelmanschette sowie Fußmatten

Sportsitze vorn

elektrisch einstellbar, mit elektrisch einstellbarer Lendenwirbelstütze für beide Vordersitze

S line-Multifunktions-Sportlederlenkrad im 3-Speichen-Design

mit oder ohne Schaltfunktion jeweils in Leder schwarz (Lenkradgriffe in perforiertem Leder)

S line-Dekoreinlagen

in Aluminium matt gebürstet

Ausströmereinfassungen in Aluminiumoptik

Komfortmittellarmlehne

Optional erhältlich:

Weitere Räder in 20 oder 21 Zoll

Für die Sitzbezüge bestehen folgende Wahlmöglichkeiten:

S line-Sitzbezüge in Alcantara/Leder oder Leder Verano jeweils in Schwarz mit S line-Prägung in den Lehnen der Vordersitze

S line adaptive air suspension

S line-Dekoreinlagen

in Klavierlack schwarz oder Carbon Audi exclusive

Lackierungen in allen Serien-/Sonderausstattungs-farben und zusätzlich in der Sonderfarbe Daytonagrau Perleffekt

¹ Angaben zu den technischen Eigenschaften der Reifen finden Sie auf Seite 103.



Audi Q7 in Orcaschwarz Metallic mit optionaler Aluminiumoptik Exterieur inklusive Volllackierung, mit Aluminium-Gussrädern im 5-Arm-Struktur-Design. Ausstattung: Designpaket Sport mit Sportsitzen, Alcantara/Leder schwarz, Dekoreinlagen Aluminium Trigon und Multifunktions-Sportlederlenkrad im 3-Speichen-Q-Design



Audi Q7 in Teakbraun Metallic mit optionaler Aluminiumoptik Exterieur inklusive Volllackierung, mit Aluminium-Gussrädern im 5-Arm-V-Design. Ausstattung: Designpaket Leder plus mit Normalsitzen, Leder Verano savannahbeige, Dekoreinlagen Holz Tamo dunkelbraun und Multifunktions-Sportlederlenkrad im 3-Speichen-Q-Design

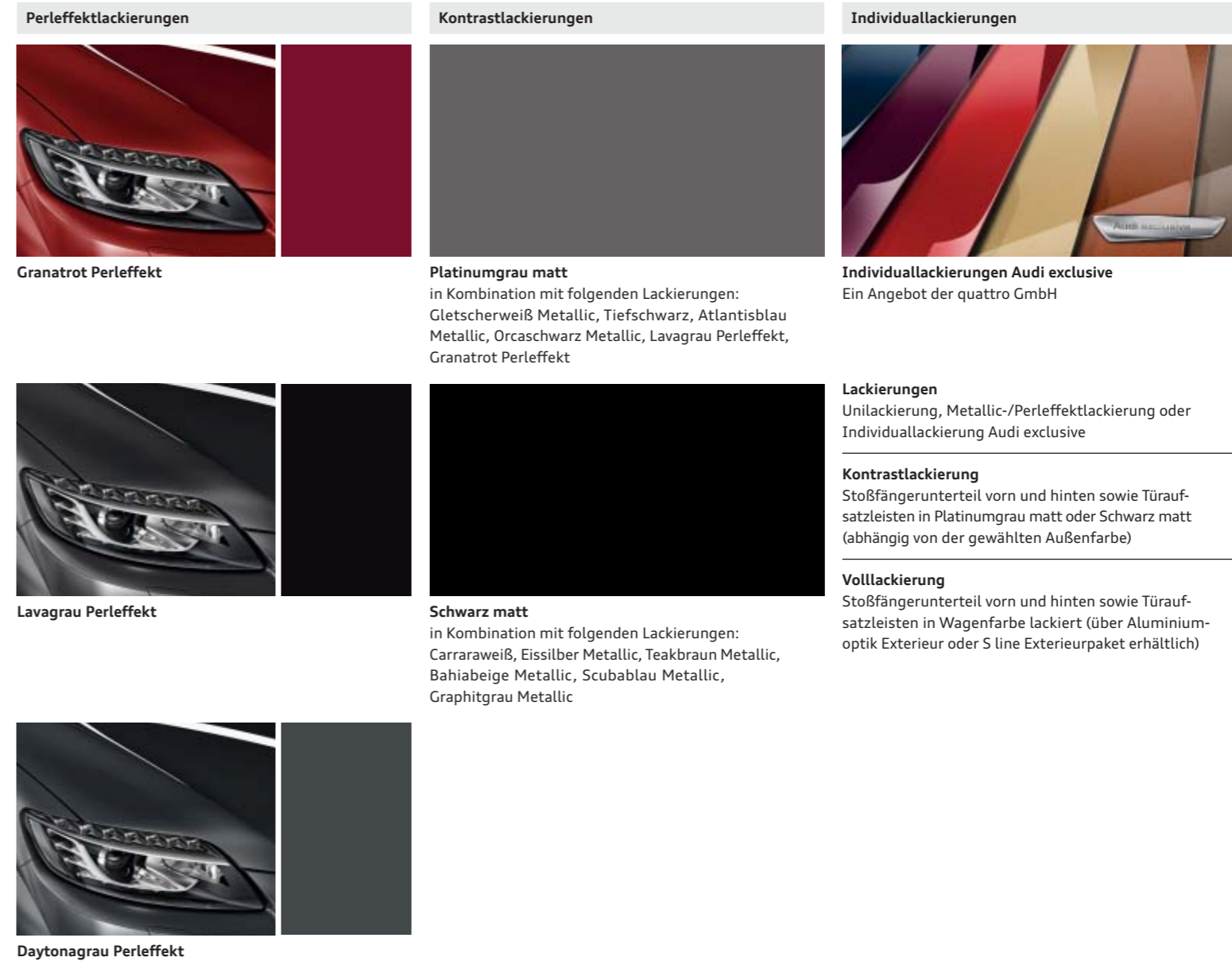
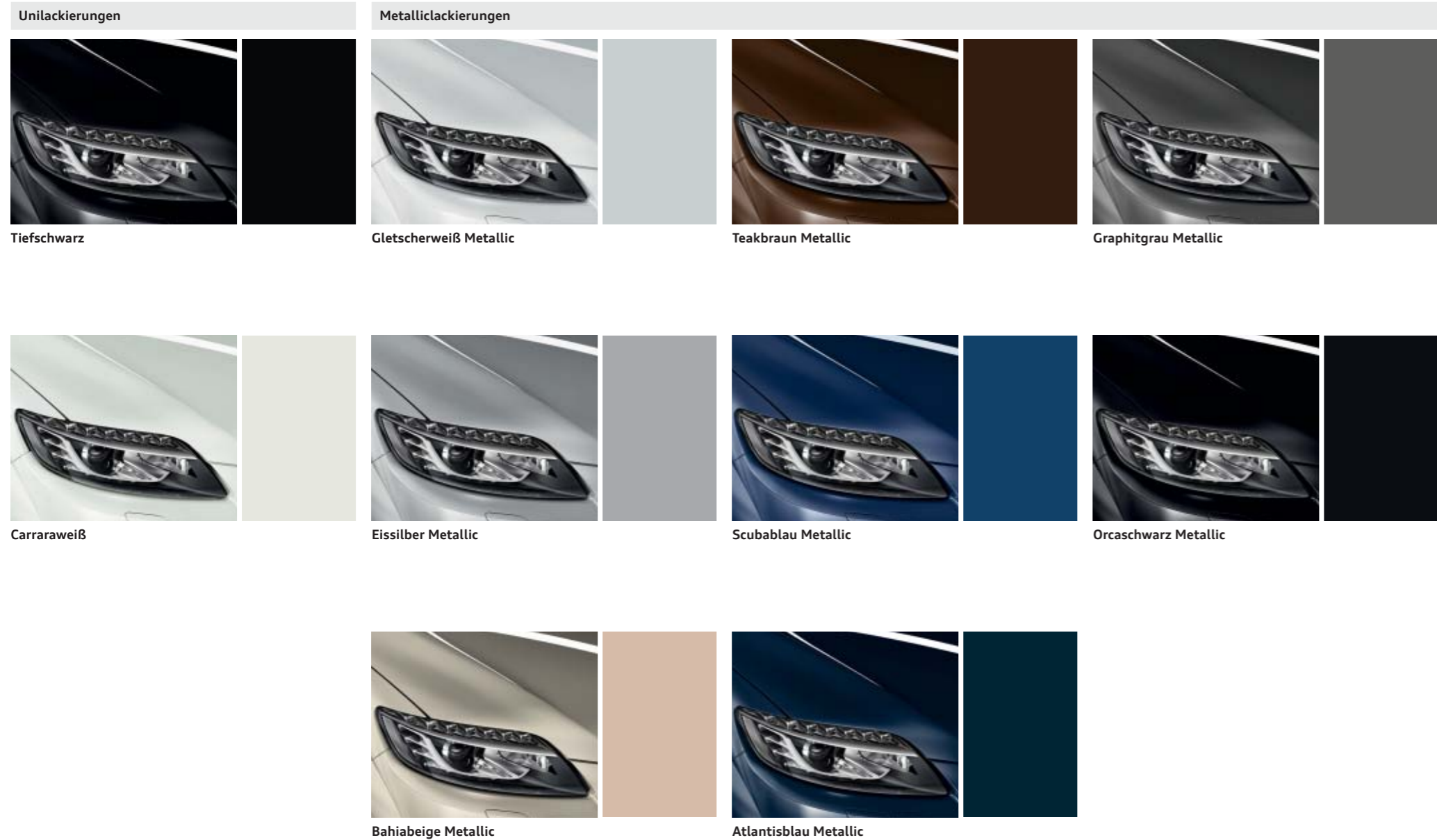

Platinumgrau matt
in Kombination mit folgenden Lackierungen:
Gletscherweiß Metallic, Tiefschwarz, Atlantisblau Metallic, Orcaschwarz Metallic, Lavagrau Perleffekt, Granatrot Perleffekt

Lackierungen
Unilackierung, Metallic-/Perleffektlackierung oder Individuallackierung Audi exclusive

Kontrastlackierung
Stoßfängerunterteil vorn und hinten sowie Türaufsatzleisten in Platinumgrau matt oder Schwarz matt (abhängig von der gewählten Außenfarbe)

Volllackierung
Stoßfängerunterteil vorn und hinten sowie Türaufsatzleisten in Wagenfarbe lackiert (über Aluminiumoptik Exterieur oder S line Exterieurpaket erhältlich)

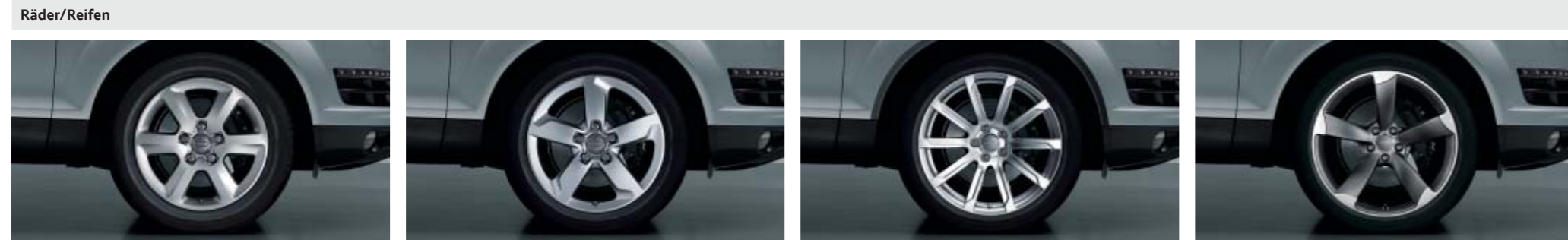

Aluminium-Gussräder im 6-Arm-Design
Größe 8 J x 18 mit Reifen 255/55 R 18¹

Aluminium-Gussräder im 5-Arm-Struktur-Design
Größe 8,5 J x 19 mit Reifen 265/50 R 19¹

Aluminium-Gussräder Audi Sport im 10-Speichen-Design
Größe 10 J x 20 mit Reifen 295/40 R 20¹, inklusive Radlaufleisten.
Ein Angebot der quattro GmbH

Aluminium-Gussräder Audi Sport im 5-Arm-Rotor-Design in Titanoptik matt, glanzgedreht
Größe 9 J x 21 mit Reifen 275/40 R 21¹.
Ein Angebot der quattro GmbH



Aluminium-Schmiederäder im 7-Arm-Design
Größe 7,5 J x 18 mit Reifen 235/60 R 18¹



Aluminium-Gussräder im 10-Speichen-V-Design
anthrazit, teilpoliert, Größe 9 J x 20 mit Reifen 275/45 R 20¹



Aluminium-Gussräder Audi Sport im 20-Speichen-Design
2-teilig, Größe 10 J x 20 mit Reifen 295/40 R 20¹, inklusive Radlaufleisten.
Ein Angebot der quattro GmbH



Aluminium-Gussräder Audi Sport im 5-Segmentspeichen-Design²
Größe 10 J x 21 mit Reifen 295/35 R 21¹, inklusive Radlaufleisten.
Ein Angebot der quattro GmbH



Aluminium-Gussräder im 5-Arm-V-Design
Größe 8,5 J x 19 mit Reifen 265/50 R 19¹



Aluminium-Gussräder Audi Sport im 5-Speichen-Design²
Größe 9 J x 20 mit Reifen 275/45 R 20¹.
Ein Angebot der quattro GmbH



Aluminium-Gussräder Audi Sport im 20-Speichen-Design in Schwarz glänzend
2-teilig, Größe 10 J x 20 mit Reifen 295/40 R 20¹, inklusive Radlaufleisten.
Ein Angebot der quattro GmbH



Aluminium-Gussräder Audi Sport im 5-Segmentspeichen-Design in Schwarz glänzend
Größe 10 J x 21 mit Reifen 295/35 R 21¹, inklusive Radlaufleisten.
Ein Angebot der quattro GmbH

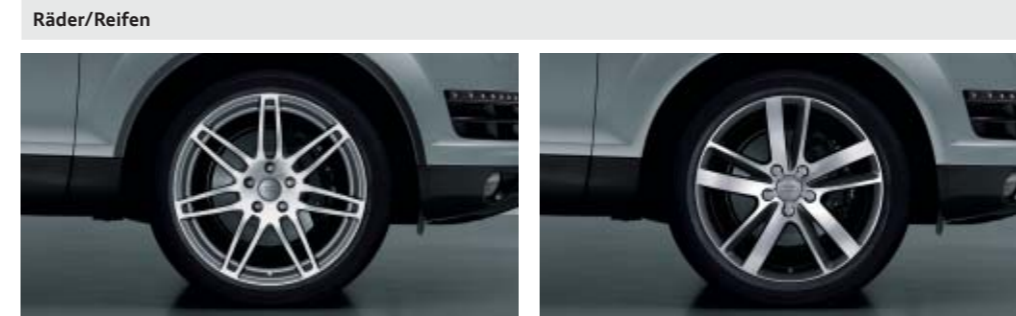

Aluminium-Schmiederäder Audi Sport im 7-Doppelspeichen-Design, poliert, 2-farbig³
Größe 10 J x 21 mit Reifen 295/35 R 21¹, inklusive Radlaufleisten.
Ein Angebot der quattro GmbH

Winter-Aluminium-Gussräder im 10-Speichen-V-Design in Anthrazit, teilpoliert
Größe 9 J x 20 mit Reifen 275/45 R 20¹, nicht schneekettentauglich, zulässige Höchstgeschwindigkeit 240 km/h



Winter-Aluminium-Gussräder im 6-Arm-Design
Größe 8 J x 18 mit Reifen 255/55 R 18¹, schneekettentauglich, zulässige Höchstgeschwindigkeit 210 km/h



Winter-Aluminium-Gussräder Audi Sport im 10-Speichen-Design
Größe 10 J x 20 mit Reifen 275/45 R 20¹, schneekettentauglich, zulässige Höchstgeschwindigkeit 240 km/h.
Ein Angebot der quattro GmbH



Winter-Aluminium-Schmiederäder im 7-Arm-Design
Größe 7,5 J x 18 mit Reifen 235/60 R 18¹, schneekettentauglich, zulässige Höchstgeschwindigkeit 210 km/h

Radschrauben diebstahlhemmend
nur durch den mitgelieferten Adapter zu lösen

Reifenreparaturset
mit 12-Volt-Kompressor und Reifendichtmittel unter der Ladebodenabdeckung im Gepäckraum; Höchstgeschwindigkeit 80 km/h

Reserverad
in der Größe 18 Zoll mit Reifen 235/60 R 18¹ oder 255/55 R 18¹. (Für Fahrzeuge ohne 3. Sitzreihe)

Reservefaltrad
inklusive Wagenheber im Gepäckraum, zulässige Höchstgeschwindigkeit 80 km/h

Reifendruck-Kontrollanzeige
optische und akustische Warnung bei Druckverlust an einem oder mehreren Rädern, Anzeige im Fahrerinformationssystem

Bordwerkzeug
im Gepäckraum

Wagenheber
im Gepäckraum



Normalsitze vorn
mit manueller Einstellung von Sitzhöhe, Sitzlängsposition, Lehnenneigung, Kopfstützenhöhe und -abstand sowie Gurthöhe. (Die Abbildung zeigt Normalsitz vorn in Leder Cricket lichtgrau.)

Stoffausstattungen



Stoff Cosmo schwarz



Stoff Cosmo lichtgrau

Lederausstattungen

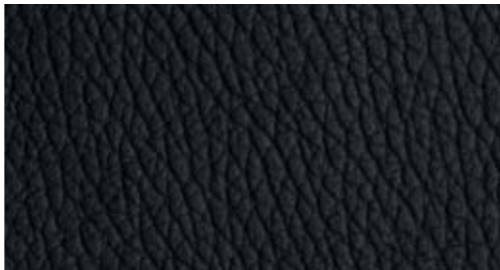

Leder Cricket schwarz

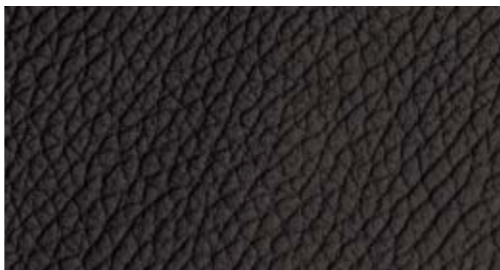

Leder Cricket parabraun

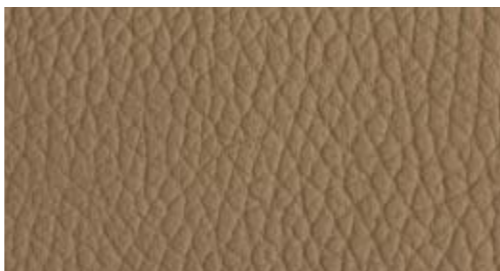

Leder Cricket savannahbeige

Lederausstattungen



Leder Cricket kardamombeige



Leder Cricket lichtgrau

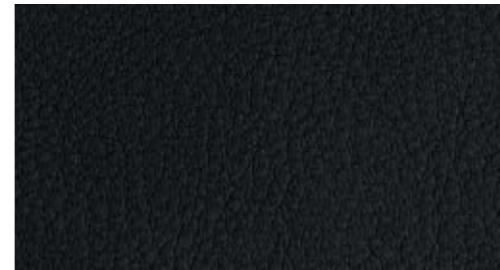

Leder Verano schwarz



Leder Verano parabraun

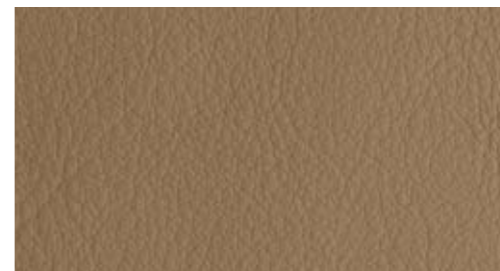

Leder Verano savannahbeige



Leder Verano kardamombeige



Leder Verano lichtgrau



Lederausstattungen Audi exclusive
Farbe Leder/Nähte/Biesen frei wählbar
Ein Angebot der quattro GmbH



Sportsitze vorn
 mit elektrischer Einstellung von Sitzhöhe, Sitzlängsposition, Sitzneigung, Lehnenneigung; manuelle Einstellung von Kopfstützen- und Gurthöhe, mit ausgeprägten Seitenwangen für besseren Seitenhalt in Kurven, ausziehbarer Oberschenkelauflage sowie elektrischer 4-Wege-Lendenwirbelstütze.
 (Die Abbildung zeigt Sportsitz vorn in Alcantara/Leder schwarz.)

Lederausstattungen



Alcantara/Leder schwarz



Leder Verano schwarz



Alcantara/Leder lichtgrau

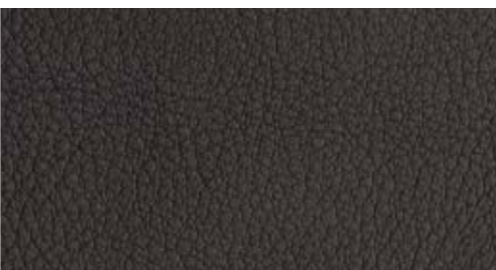

Leder Verano parabraun

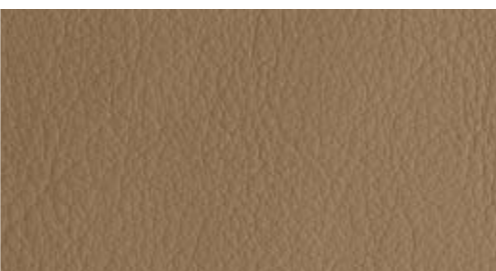

Leder Verano savannahbeige

Lederausstattungen

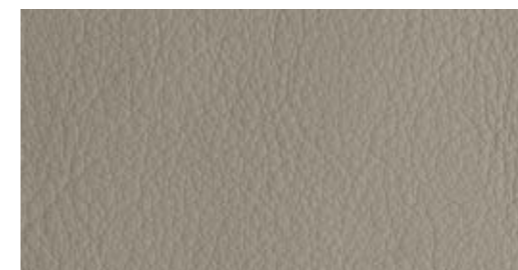

Leder Verano kardamombeige

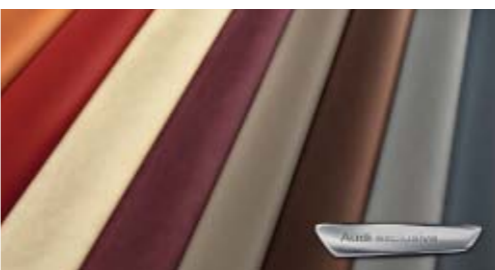

Lederausstattungen Audi exclusive
 Farbe Leder/Nähte/Biesen frei wählbar
 Ein Angebot der quattro GmbH



Leder Verano lichtgrau



Klimakomfortsitze vorn
 exklusive Sitzvariante mit ausgeprägten Sitzseitenwangen und weichem Aufbau für luxuriösen Komfort; Sitz- und Lehnenmittelbahn aktiv belüft- und beheizbar, automatisches Zuheizen als Unterkühlschutz; perforiertes Leder auf den belüfteten Sitzflächen der Vordersitze und auf den nicht belüfteten Sitzflächen der beiden äußeren Fondsitze. (Die Abbildung zeigt Klimakomfortsitz vorn in Leder Verano perforiert kardamombeige.)

Lederausstattungen

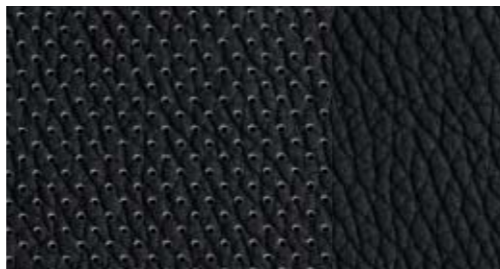

Leder Cricket perforiert schwarz



Leder Cricket perforiert kardamombeige

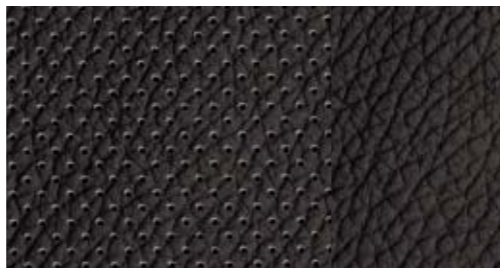

Leder Cricket perforiert parabraun



Leder Cricket perforiert lichtgrau



Leder Cricket perforiert savannahbeige

Lederausstattungen



Leder Verano perforiert schwarz



Leder Verano perforiert kardamombeige



Lederausstattungen Audi exclusive
 Farbe Leder/Nähte/Biesen frei wählbar
 Ein Angebot der quattro GmbH

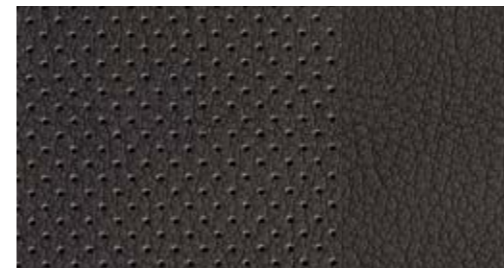

Leder Verano perforiert parabraun

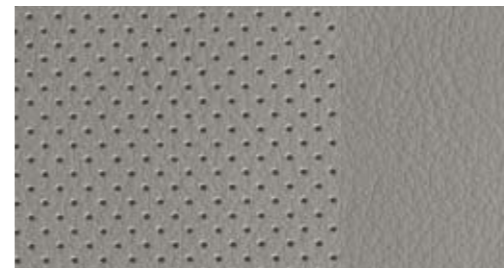

Leder Verano perforiert lichtgrau



Leder Verano perforiert savannahbeige

Stoff-/Leder­ausstattungen, Ausstattungs- und Designpakete**Stoff­ausstattung Cosmo**

Sitzmittelbahn in Stoff Cosmo, Sitzseitenwangen, Kopfstützen, Mittelarmlehne vorn und Türverkleidungseinsätze in Stoff uni

Alcantara/Leder-Kombination

exklusive und sportliche Optik für Sportsitze; hoher Sitzkomfort und gutes Sitzklima durch schnellen Temperaturausgleich; besonders unempfindlich, pflegeleicht und abnutzungsresistent. Die Sitzmittelbahnen aus Alcantara bieten guten Halt und sind somit für dynamische Fahrten besonders gut geeignet. Sitzseitenwangen aus feinem Leder vollenden den Sitz.

Sitzmittelbahn und Türverkleidungseinsätze in Alcantara, Sitzseitenwangen, Kopfstützenmittelbahn und Mittelarmlehne vorn in Leder

Leder­ausstattung Cricket

für Normalsitze vorn: Sitzmittelbahn, Sitzseitenwangen, Kopfstützenmittelbahn und Mittelarmlehne vorn in Leder Cricket, Türverkleidungseinsätze in Alcantara;

für Sportsitze vorn: Sitzmittelbahn, Sitzseitenwangen, Kopfstützenmittelbahn, Mittelarmlehne vorn in Leder Cricket, Türverkleidungseinsätze in Alcantara;

für Klimakomfortsitze vorn: Sitzmittelbahn der Vorder­sitze und nicht belüftete Sitzmittelbahn der beiden äußeren Fondsitze in Leder Cricket perforiert, Sitzseitenwangen, mittlerer Fond­sit­z­platz, Kopf­stützen­mittelbahn, Mittelarmlehne vorn und 3. Sitzreihe (falls mitbestellt) in Leder Cricket, Türverkleidungseinsätze in Alcantara. (Über das Designpaket Leder bestellbar)

Leder­ausstattung Verano

für Normalsitze und Sportsitze vorn: Sitzmittelbahn, Sitzseitenwangen, Kopfstützenmittelbahn und Mittelarmlehne vorn in Leder Verano, Türverkleidungseinsätze in Alcantara;

für Klimakomfortsitze vorn: Sitzmittelbahn der Vorder­sitze und nicht belüftete Sitzmittelbahn der beiden äußeren Fondsitze in Leder Verano perforiert, Sitzseitenwangen, mittlerer Fond­sit­z­platz, Kopf­stützen­mittelbahn, Mittelarmlehne vorn und 3. Sitzreihe (falls mitbestellt) in Leder Verano, Türverkleidungseinsätze in Alcantara. (Über das Designpaket Leder plus bestellbar)

Leder­ausstattung Feinnappa, Valcona und**Alcantara/Leder-Kombination Audi exclusive**

Kopfstützen, Sitzseitenwangen und Mittelarmlehne vorn in Leder Feinnappa oder Leder Valcona; Sitzmittelbahn und Türverkleidungseinsatz in Leder oder Alcantara;

Alcantara/Leder-Kombination nur für Sportsitze vorn; Leder Valcona nur für Klimakomfortsitze vorn. Die Farben des Leders, des Alcantaras und der Ziernähte sind aus dem Farbangebot Audi exclusive frei wählbar und über das jeweilige Designpaket Audi exclusive bestellbar. Ein Angebot der quattro GmbH

**Lederpaket**

Mittelkonsole vorn (bei 6-Sitzer auch Mittelkonsole hinten) und Polsterung der Armauflage in den Türen und des Türzuziehgriffs in Leder mit Ziernaht in Ausstattungsfarbe

Lederpaket Audi exclusive

Mittelkonsole vorn (bei 6-Sitzer auch Mittelkonsole hinten), Polsterung der Armauflage in den Türen und des Türzuziehgriffs in Leder Feinnappa mit Ziernaht. Die Farben des Leders und der Ziernähte sind aus dem Farbangebot Audi exclusive frei wählbar. Ein Angebot der quattro GmbH

Volllederpaket Audi exclusive

Mittelkonsole vorn (bei 6-Sitzer auch Mittelkonsole hinten), Türzuziehgriffe, Instrumententafelabdeckung, Schalttafel und Türbrüstung in Leder Audi exclusive.

Erhältlich in den Farben Classicrot, Havannabraun, Islandgrün, Jetgrau, Karmesinrot, Maronenbraun, Nachtblau, Rauchblau und Sattelbraun. Die Farben der Nähte sind aus dem Farbangebot Audi exclusive frei wählbar. Beinhaltet weiterhin: Dachhimmel in Alcantara mit Kontrastnähten, Sonnenblenden in Alcantara, Sonnenschutzrollo hinten und an den Seitenscheiben hinten. Ein Angebot der quattro GmbH

**Volllederpaket**

Mittelkonsole vorn (bei 6-Sitzer auch Mittelkonsole hinten) Türzuziehgriffe, Instrumententafelabdeckung, Schalttafel und Türbrüstung in Leder mit Kontrastnähten, Armauflage in den Türen in Leder. Das Volllederpaket beinhaltet weiterhin: Dachhimmel in Alcantara mit Kontrastnähten, Sonnenblenden in Alcantara, Sonnenschutzrollo hinten und an den Seitenscheiben hinten; in Kombination mit S line Sportpaket und Audi exclusive line-Ziernaht in Ausstattungsfarbe

Ziernähte Ton in Ton Audi exclusive

Ein Angebot der quattro GmbH

Biese für Sitze Audi exclusive

Ein Angebot der quattro GmbH

Ausstattungs- und Designpakete**Designpaket Sport mit Sportsitzen vorn**

Sitze vorn elektrisch einstellbar, Sitzbezug in Alcantara/Leder-Kombination, Komfortmittelarmlehne in Leder und Türverkleidungseinsätze in Alcantara, Dekoreinlagen wahlweise in Holz Olivesche beige, Holz Nussbaumwurzel natur, Holz Tamo dunkelbraun oder Aluminium Trigon, Ausströmereinfassung in Aluminiumoptik, Fußraumauskleidung und Fußmatten in Teppich Velours, wahlweise in Teppich Fresko (farblich auf die Interieurfarbe abgestimmt)

Designpaket Leder mit Normalsitzen

Sitzbezug in Leder Cricket, Komfortmittelarmlehne in Leder und Türverkleidungseinsätze in Alcantara, Dekoreinlagen wahlweise in Holz Olivesche beige, Holz Nussbaumwurzel natur, Holz Tamo dunkelbraun oder Aluminium Trigon, Ausströmereinfassung in Aluminiumoptik, Fußraumauskleidung und Fußmatten in Teppich Velours, wahlweise in Teppich Fresko (farblich auf die Interieurfarbe abgestimmt)

**Designpaket Leder plus mit Normalsitzen**

Sitzbezug in Leder Verano, Komfortmittelarmlehne in Leder und Türverkleidungseinsätze in Alcantara, Dekoreinlagen wahlweise in Holz Olivesche beige, Holz Nussbaumwurzel natur, Holz Tamo dunkelbraun oder Aluminium Trigon, Ausströmereinfassung in Aluminiumoptik, Fußraumauskleidung und Fußmatten in Teppich Velours, wahlweise in Teppich Fresko (farblich auf die Interieurfarbe abgestimmt)

Designpaket Leder plus mit Sportsitzen vorn

Sitze vorn elektrisch einstellbar, Sitzbezug in Leder Verano, Komfortmittelarmlehne in Leder und Türverkleidungseinsätze in Alcantara, Dekoreinlagen wahlweise in Holz Olivesche beige, Holz Nussbaumwurzel natur, Holz Tamo dunkelbraun oder Aluminium Trigon, Ausströmereinfassung in Aluminiumoptik, Fußraumauskleidung und Fußmatten in Teppich Velours, wahlweise in Teppich Fresko (farblich auf die Interieurfarbe abgestimmt)

Designpaket Leder mit Normalsitzen Audi exclusive

Sitzbezug in Leder Feinnappa, Fußraumauskleidung/Fußmatten in Teppich Velours, Türverkleidung und Komfortmittelarmlehne in Leder, zusätzlich Ausströmereinfassung in Aluminiumoptik. Die Farben des Leders und der Ziernähte sind aus dem Farbangebot Audi exclusive frei wählbar. Ein Angebot der quattro GmbH

Designpaket Leder mit Sportsitzen Audi exclusive

Sitzbezug in Leder Feinnappa, Fußraumauskleidung/Fußmatten in Teppich Velours, Türverkleidung und Komfortmittelarmlehne in Leder. Die Farben des Leders und der Ziernähte sind aus dem Farbangebot Audi exclusive frei wählbar. Zusätzlich Sportsitze vorn mit elektrischer Einstellung und elektrischer Lendenwirbelstütze sowie Ausströmereinfassung in Aluminiumoptik. Ein Angebot der quattro GmbH

Designpaket Leder mit Klimakomfortsitzen**Audi exclusive**

Sitzbezug in Leder Valcona, Fußraumauskleidung/Fußmatten in Teppich Velours, Türverkleidung und Komfortmittelarmlehne in Leder. Die Farben des Leders und der Ziernähte sind aus dem Farbangebot Audi exclusive frei wählbar. Zusätzlich Klimakomfortsitze vorn mit elektrischer Einstellung, aktiv belüft- und beheizbar, sowie Ausströmereinfassung in Aluminiumoptik. Ein Angebot der quattro GmbH

Designpaket Alcantara/Leder schwarz**mit Sportsitzen Audi exclusive**

Sitzbezug in Alcantara/Leder-Kombination (Alcantara farbig, Leder schwarz), Fußraumauskleidung/Fußmatten in Teppich Velours, Türverkleidung in Alcantara, Komfortmittelarmlehne in Leder. Die Farben des Alcantaras und der Ziernähte sind aus dem Farbangebot Audi exclusive frei wählbar. Zusätzlich Sportsitze vorn mit elektrischer Einstellung und elektrischer Lendenwirbelstütze sowie Ausströmereinfassung in Aluminiumoptik. Ein Angebot der quattro GmbH

Designpaket Leder plus mit Normalsitzen**Audi exclusive**

Sitzbezug in Leder Feinnappa, inklusive belederter Sitzlehnen, Türzuziehgriffe und Türarmauflagen, Türverkleidung und Komfortmittelarmlehne. Die Farben des Leders und der Ziernähte sind aus dem Farbangebot Audi exclusive frei wählbar. Fußraumauskleidung/Fußmatten in Teppich Velours sowie Ausströmereinfassung in Aluminiumoptik. Ein Angebot der quattro GmbH

Designpaket Leder plus mit Sportsitzen Audi exclusive

Sitzbezug in Leder Feinnappa, inklusive belederter Sitzlehnen, Türzuziehgriffe und Türarmauflagen, Türverkleidung und Komfortmittelarmlehne. Die Farben des Leders und der Ziernähte sind aus dem Farbangebot Audi exclusive frei wählbar. Fußraumauskleidung/Fußmatten in Teppich Velours. Sportsitze vorn mit elektrischer Einstellung und elektrischer Lendenwirbelstütze sowie Ausströmereinfassung in Aluminiumoptik. Ein Angebot der quattro GmbH

Designpaket Leder plus mit Klimakomfortsitzen**Audi exclusive**

Sitzbezug in Leder Valcona, inklusive belederter Sitzlehnen, Türzuziehgriffe und Türarmauflagen, Türverkleidung und Komfortmittelarmlehne, Fußraumauskleidung/Fußmatten in Teppich Velours. Die Farben des Leders und der Ziernähte sind aus dem Farbangebot Audi exclusive frei wählbar. Zusätzlich Klimakomfortsitze vorn mit elektrischer Einstellung, aktiv belüft- und beheizbar, sowie Ausströmereinfassung in Aluminiumoptik. Ein Angebot der quattro GmbH

Ausstattungs­paket Audi exclusive line

schwarzer Innenraum (inklusive schwarzer Anbauteile), Dachhimmel in Stoff schwarz, Sitzbezug 2-farbig (Sitzseitenwangen schwarz/Sitzmittelbahn wahlweise in Sandbeige, Silber oder Cognacbraun) in Leder Feinnappa, Türverkleidungseinsätze (entsprechend Sitzmittelbahn), Dekoreinlagen Aluminium matt gebürstet, wahlweise Holz Tamo dunkelbraun oder Klavierlack schwarz, Fußmatten mit farbigem Keder (entsprechend Sitzmittelbahn), Komfortmittelarmlehne beledert, Multifunktions-Lederlenkrad im 4-Speichen Design, optional Multifunktions-Lederlenkrad im 3-Speichen-Q-Design mit farbiger Naht entsprechend Sitzmittelbahn, Seitenwangen, Kopfstützen, Lenkradkranz und Schalthebelmanschette mit farbiger Naht (entsprechend Sitzmittelbahn), Audi exclusive-Einstiegsleisten. Ein Angebot der quattro GmbH

Dachhimmel**Stoff schwarz****Alcantara lichtgrau****Alcantara leinenbeige****Dachhimmel in Alcantara schwarz Audi exclusive**
Ein Angebot der quattro GmbH**Dachhimmel**

und Anbauteile auf Interieurfarbe abgestimmt

Dachhimmel in Stoff schwarz

und Anbauteile in Schwarz

Dachhimmel in Alcantara mit Kontrastnähten

sowie Anbauteile in Alcantara inklusive Doppelsonnenblenden auf Interieurfarbe abgestimmt

Dachhimmel in Alcantara schwarz Audi exclusive mit Kontrastnähten in Hellgrau

Anbauteile in Alcantara inklusive Doppelsonnenblenden. Ein Angebot der quattro GmbH

Dachhimmel in Alcantara schwarz Audi exclusive, Farbe der Kontrastnähte frei wählbar

Anbauteile in Alcantara inklusive Doppelsonnenblenden. Ein Angebot der quattro GmbH

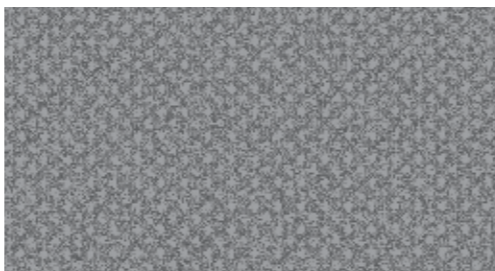
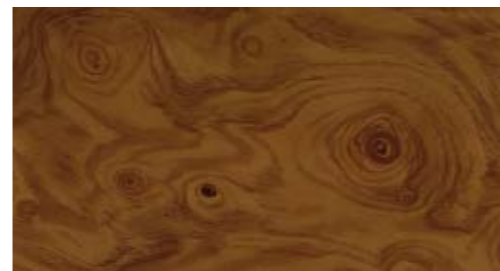
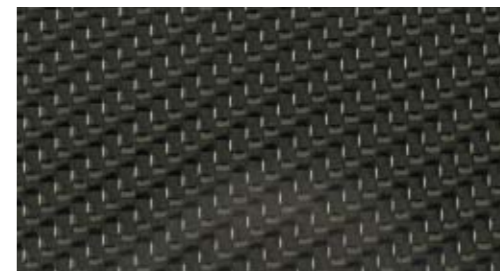
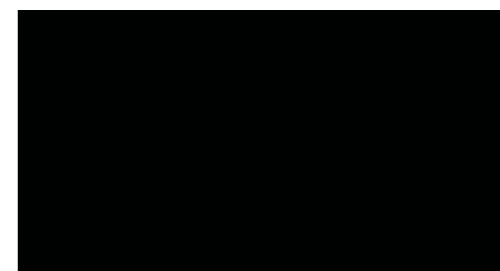
Dekoreinlagen**Aluminium Trigon****Seidenmatt schwarz****Dekoreinlagen****Holz Olivesche beige****Holz Eschenmaser nougat Audi exclusive**
Ein Angebot der quattro GmbH**Carbon Audi exclusive**
Ein Angebot der quattro GmbH**Holz Nussbaumwurzel natur****Holz Eiche sepia Audi exclusive**
Ein Angebot der quattro GmbH**Klavierlack schwarz**
Ein Angebot der quattro GmbH**Holz Tamo dunkelbraun****Holz Myrtenmaser muskatbraun Audi exclusive**
Ein Angebot der quattro GmbH**Dekoreinlagen Aluminium Trigon**

für Türverkleidungen und großflächig für Mittelkonsole und Armaturentafel; inklusive einer Aluminiumeinlage in den Türverkleidungen. (Über Designpakete bestellbar)

Dekoreinlagen Seidenmatt schwarz

für Türverkleidungen und großflächig für die Mittelkonsole und die Armaturentafel

Dekoreinlagen Holz

Holz Olivesche beige, Nussbaumwurzel natur, Tamo dunkelbraun für Türverkleidungen und großflächig für die Mittelkonsole und die Armaturentafel; inklusive einer Aluminiumeinlage in den Türverkleidungen und der Armaturentafel. (Über Designpakete bestellbar)

Dekoreinlagen Holz Audi exclusive

Holz Eschenmaser nougat, Eiche sepia und Myrtenmaser muskatbraun. Ein Angebot der quattro GmbH

Dekoreinlagen Carbon Audi exclusive

Ein Angebot der quattro GmbH

Dekoreinlagen Klavierlack schwarz

über Designpakete bestellbar. Ein Angebot der quattro GmbH

Licht**Xenon plus inklusive Scheinwerfer-Reinigungsanlage**

Die Scheinwerfer mit langlebiger Gasentladungstechnik für Abblend- und Fernlicht ermöglichen eine intensive Fahrbahnausleuchtung, gute Gleichmäßigkeit und Reichweite. Die automatisch-dynamische Leuchtweitenregulierung reduziert das Blenden des Gegenverkehrs; inklusive Scheinwerfer-Reinigungsanlage; Tagfahrlicht in LED-Technologie mit geringer Energieaufnahme

Scheinwerfer

Halogencheinwerfer in Freiformtechnik mit Klarglasabdeckung, elektrische Leuchtweitenregulierung, Tagfahrlicht, Blinkleuchte im Stoßfänger mit integrierter Parklichtschaltung und Standlicht

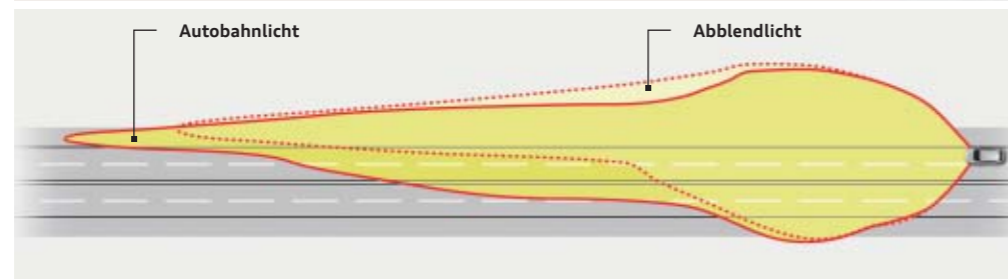
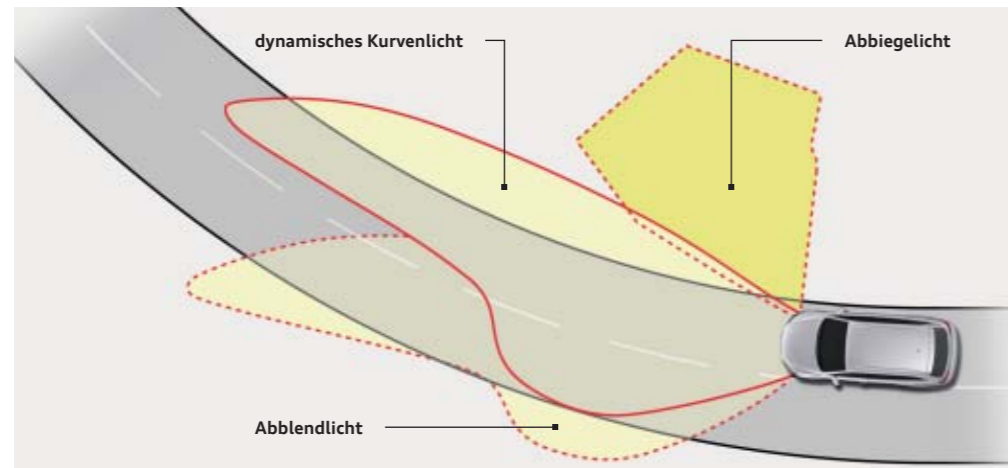
**adaptive light**

bestehend aus dynamischem Kurvenlicht und statischem Abbiegelicht. Das dynamische Kurvenlicht schließt von der Lenkradbewegung auf den Straßenverlauf und leuchtet Kurven in einem Geschwindigkeitsbereich von ca. 10 bis 110 km/h durch schwenkbare Xenon-Scheinwerfer variabel aus. Das statische Abbiegelicht schaltet sich bei längerem Setzen des Blinkers bei niedrigen Geschwindigkeiten automatisch ein und leuchtet die neue Fahrtrichtung aus. Bei über 110 km/h wird das Autobahnlicht aktiviert, bei dem die Hell-Dunkel-Grenze symmetrisch angehoben wird und dadurch eine bessere Ausleuchtung in größerer Entfernung bietet.

Fernlichtassistent inklusive Licht-/Regensensor

erkennt im Rahmen der Systemgrenzen selbstständig Scheinwerfer des Gegenverkehrs, Rückleuchten von anderen Verkehrsteilnehmern und Ortschaften. Je nach Verkehrssituation wird das Fernlicht automatisch ein- oder ausgeschaltet. Das System verbessert somit die Sicht des Fahrers und sorgt für einen Zugewinn an Komfort durch entspannteres Fahren.

Innenbeleuchtung

vorn und hinten, inklusive Leseleuchten sowie im Bereich der optionalen 3. Sitzreihe mit verbesserter Ausleuchtung; mit Abschaltverzögerung und Kontaktschaltern an allen Türen; Einstiegsbeleuchtung vorn, Fußraumbelichtung sowie beleuchtete Türöffner; Make-up-Spiegel, Handschuhfach und Gepäckraum mit Beleuchtung

Kardanische Leseleuchten Audi exclusive

2 Stück, im Fond, zur zusätzlichen Ausleuchtung (im Bereich der 2. Sitzreihe), Lichtkegel der Leseleuchten manuell verstellbar. Ein Angebot der quattro GmbH

Innen- und Außenlichtpaket

außen: Vorfeldbeleuchtung unter den Außenspiegeln in LED-Technologie zur Erleichterung des Ein- und Aussteigens bei Dunkelheit; aktive Türückstrahler (Glühlampen); innen: Auflichter für Mittelkonsole und Ambiente-Auflicht der Türinnenfläche zur Verbesserung der räumlichen Orientierung in LED-Technologie sowie Einstiegsleuchten hinten (Glühlampen); Ausströmregler und Ablagefach in der Mittelkonsole beleuchtet

Türückstrahler

vorn und hinten, passiv

Licht**LED-Heckleuchten**

Brems-, Schluss-, Nebelschluss-, Blinkleuchten in LED-Technologie ermöglichen durch die schnellere Aktivierung eine frühere Wahrnehmung durch den nachfolgenden Verkehr; Rückfahrleuchten in Weiß, dritte Bremsleuchte hochgesetzt im Dachkantenspoiler; bei geöffneter Gepäckraumklappe Heckleuchten im Leuchtenband des Stoßfängers

Nebelscheinwerfer

in die Frontschürze integriert, zur besseren Ausleuchtung der Fahrbahn bei schlechten Sichtverhältnissen

Scheinwerfer-Reinigungsanlage

arbeitet mit Wasser und Hochdruck, für bessere Leuchtkraft und gute Sicht durch geringere Streuung

Licht-/Regensensor

zur Steuerung der automatischen Fahrlichtschaltung, der Scheibenwischer und der Coming-Home-/Leaving-Home-Funktion: verzögertes Aus-/automatisches Einschalten der Hauptscheinwerfer, Heck- und Kennzeichenleuchten sowie des LED-Tagfahrlichts beim Abstellen/Öffnen des Fahrzeugs

Spiegel**Außenspiegel mit integriertem LED-Blinklicht**

elektrisch einstell- und anklappbar, beheizbar, Spiegelglas asphärisch auf der Fahrer- und Beifahrerseite; Gehäuse in Wagenfarbe lackiert

außerdem wahlweise:

automatisch abblendend

automatisch abblendend und mit Memory-Funktion

Innenspiegel

in Dachhimmelfarbe

manuell abblendbar

oder wahlweise:

automatisch abblendend

erkennt mithilfe einer Fozozelle zu helles Scheinwerferlicht von hinten und dunkelt sich daraufhin selbstständig ab, abschaltbar; auf Wunsch mit digitaler Kompassanzeige; diese ermöglicht eine digitalisierte Anzeige der aktuellen Himmelsrichtung. Die 8 Himmelsrichtungen werden in englischer Sprache angezeigt (N, NE, E, SE, S, SW, W, NW).

Dachsystem**Panorama-Glasdach**

3-teilig, reicht bis zur 3. Sitzreihe, elektrische Betätigung zum Ausstellen und Öffnen des vorderen Glaselementes sowie zum Ausstellen des hinteren Glaselementes, getönter Glaseinsatz, einstellbarer, feinmaschiger Sonnenschutz über die gesamte Glasfläche, vorn elektrisch und hinten manuell, Komfortschliebung von außen über den Fahrzeugschlüssel; sorgt durch die helle Innenraumatmosphäre für ein offenes Raumgefühl und ausgestellt für eine angenehme Frischluftzufuhr während der Fahrt.

Schließsysteme

Funkschlüssel

ent- und verriegelt Türen, Gepäckraum- und Tankklappe; inklusive Komfortschließung/-öffnung der Fenster

Komfortschlüssel

Zugangs- und Wegfahrberechtigungssystem, der Schlüssel muss lediglich mitgeführt werden; Starten und Abstellen des Motors über die Engine-Start-Stop-Taste in der Mittelkonsole; Ent- und Verriegelung des Fahrzeugs von außen über Sensor an allen Türgriffen; das Öffnen der Gepäckraumklappe ist auch bei verriegeltem Fahrzeug möglich.

Wegfahrsperre elektronisch

integriert in das Motorsteuergerät, automatische Aktivierung durch den Fahrzeugschlüssel

Gepäckraumklappe elektrisch öffnend und schließend

Öffnen über Taste auf dem Fahrzeugschlüssel, Taste in der Fahrertürverkleidung oder Softtouch-Taste in der Griffmulde an der Gepäckraumklappe, Schließen über die Taste an der Innenseite der Gepäckraumklappe, mit Zuziehhilfe und programmierbarem Öffnungswinkel der Gepäckraumklappe

Garagentoröffner (HomeLink)

programmierbare Funkfernbedienung, Bedientasten in das Dachmodul vorn integriert; kann zum Öffnen von Garagen- und Außentoren verwendet werden; Steuerung von Sicherheitssystemen und Beleuchtungsanlagen möglich. Weitere Informationen erhalten Sie bei Ihrem Audi Partner.

Diebstahlwarnanlage

inklusive abschaltbarer Innenraumüberwachung, Abschleppschutz durch Neigungswinkelsensor und bordspannungsunabhängigem Signalhorn zur Überwachung von Türen, Front- und Gepäckraumklappe

Vorbereitung für Ortungsassistent

Vorbereitung zur Anbindung eines Ortungsassistenten (erhältlich über Audi Original Zubehör), mit dem das entwendete Fahrzeug lokalisiert werden kann

Zündschloss

elektronisch; Zündschlüssel mit integriertem Chip speichert die bei einer Serviceannahme relevanten Servicedaten des Fahrzeugs automatisch ab.

Verglasung

Wärmeschutzverglasung

grün getönt, für die Heckscheibe sowie die Tür- und Seitenscheiben; Heckscheibe beheizbar, mit Zeitschaltung

Doppel-/Akustikverglasung

Front- und Seitenscheiben in Verbundsicherheitsglas, 2 Scheiben, die durch eine Kunststoffolie miteinander verbunden sind; Verbesserung von Außengeräuschdämmung und Einbruchschutz; wahlweise mit oder ohne abgedunkelte Scheiben hinten

Scheiben abgedunkelt (Privacy-Verglasung)

Heckscheibe, Tür- und Seitenscheiben hinten abgedunkelt; wahlweise mit oder ohne Doppel-/Akustikverglasung

Verglasung

Akustikfrontscheibe

in Wärmeschutzverglasung, mit grauem Colorstreifen; verbesserter Akustik-Dämmwert der Frontscheibe

Heckscheibe

beheizbar, mit Zeitschaltung und integrierter Scheibenantenne

Scheibenwaschanlage

2-Stufen-Schaltung, Automatikschaltung, Tipp-Wisch-Kontakt, Wasch-Wisch-Automatik, automatisches Nachwischen ca. 5 Sekunden nach dem letzten Wasch-Wisch-Vorgang, inklusive Scheibenwaschdüsen beheizt; Heckscheibenwischer mit Wasch-Wisch-Automatik

Sonnenblenden

für Fahrer- und Beifahrer, klapp- und schwenkbar, mit abdeckbarem, beleuchtetem Make-up-Spiegel

Doppelsonnenblende

für Fahrer und Beifahrer, gleichzeitiger Sonnenschutz nach vorn und zur Seite möglich; Lücke zum Türpfosten kann durch ausziehbare Verlängerung geschlossen werden.

Sonnenschutzrollo manuell für die Heckscheibe und die Türscheiben hinten

schützt die Fondpassagiere vor direkter Sonneneinstrahlung

Weitere Außenausstattungen



Glanzpaket

Fensterschachtleisten außen in Aluminiumoptik, B- und C-Säulen-Verkleidung außen in Schwarz glänzend

Anhängervorrichtung*

Mechanisch: Kugelstange und -kopf aus geschmiedetem Stahl abnehmbar und abschließbar, 13-polige Steckdose mit Abdeckung; die abgenommene Anhängervorrichtung findet in der Reserveradmulde Platz; inklusive Gespannstabilisierung über die elektronische Stabilisierungskontrolle (ESC)

Elektrisch: Kugelstange und -kopf aus geschmiedetem Stahl elektrisch schwenkbar, Bedienung über Taster im Gepäckraum; inklusive Gespannstabilisierung über die elektronische Stabilisierungskontrolle (ESC); passend für Anhänger mit Glühlampen- wie auch mit LED-Beleuchtung

Weitere Außenausstattungen



Volllackierung mit Aluminiumoptik Exterieur

Zierleisten an Stoßfänger vorn und hinten sowie Türabdeckungen und Einleger in den Türgriffen in Aluminiumoptik, inklusive Volllackierung der Stoßfängerunterteile und Türaufsatzleisten in Wagenfarbe, Unterfahrschutz farblich abgesetzt

Optikpaket Schwarz Audi exclusive

Kühlergrill und Kennzeichenträger in Mattschwarz, Rahmen des Kühlergrills in Schwarz hochglänzend, Fensterschachtleisten in Schwarz. Ein Angebot der quattro GmbH

Stoßfänger in Kontrastlackierungen

Stoßfängerunterteil vorn und hinten sowie Türaufsatzleisten in Platinumgrau matt oder Schwarz matt (abhängig von der gewählten Außenfarbe)

Audi Singleframe

schwarz hochglänzend lackiert; Zierrahmen einteilig um den Kühlergrill, verchromt, mit vertikal stehenden Chromstreben; mit blanken Audi Ringen, mittig

Dachreling

einteilig – fugenlos, stabil und aerodynamisch, betont die coupéhafte Dachlinie; in Aluminium eloxiert, auf Wunsch in Schwarz

Abgasendrohre mit Blenden

2-flutig, unten abgeflacht

Modellbezeichnung/Schriftzug

am Heck; quattro Schriftzug am Heck, im Kühlergrill und beifahrerseitig in der Armaturentafel; bei 3.0 TFSI quattro (245 kW [333 PS]) „V6 T“-Schriftzug auf den vorderen Kotflügeln

Sitze/Sitzkomfort



3. Sitzreihe

2 Sitze im Fond mit klappbaren Kopfstützen und 2 zusätzlichen ISOFIX-Kindersitzbefestigungen mit Top Tether, teilbar und flach umklappbar für einen ebenen Ladeboden, für Personen bis 1,60 m Körpergröße, mit verbessertem Komforteinstieg und Längseinstellung für die 2. Sitzreihe

Sitze hinten (2. Sitzreihe), 5 bzw. 7 Sitzplätze (in Kombination mit 3. Sitzreihe)

mit Lehnenneigungseinstellung und Einstellung der Gurthöhe auf den äußeren Sitzplätzen, Rücksitzlehne teilbar im Verhältnis 40 : 60 oder vollständig umklappbar, ergibt einen ebenen Ladeboden; inklusive Durchladeeinrichtung

4-Wege-Lendenwirbelstütze für die Vordersitze

elektrisch, horizontal und vertikal einstellbar

Vordersitze elektrisch einstellbar

mit elektrischer Einstellung von Sitzhöhe, Sitzlängsposition, Sitzneigung, Lehnenneigung; elektrische 4-Wege-Lendenwirbelstütze

Längseinstellung für die 2. Sitzreihe

Sitzlängseinstellung manuell, 80 mm nach vorn und 20 mm nach hinten, zur Vergrößerung der Beinfreiheit oder des Gepäckraumvolumens

Sitze/Sitzkomfort**Komfortsitze in der 2. Sitzreihe, 6 Sitzplätze (in Kombination mit 3. Sitzreihe)***

2 komfortable Einzelsitze in der 2. Sitzreihe, flach umklappbar für einen ebenen Ladeboden, mit Komforteinstieg, Längseinstellung und großzügiger Mittelkonsole mit höhenverstellbarer Armauflage, Staufach und 2 Getränkehaltern; nur in Kombination mit der 3. Sitzreihe; insgesamt 6 Sitzplätze

Memory-Funktion für den Fahrersitz

Fahrersitz elektrisch einstellbar, Memory-Funktion für Sitzeinstellung, Außenspiegel und Lenkrad (bei elektrischer Lenkradverstellung)

Memory-Funktion für die Vordersitze

Fahrer- und Beifahrersitz elektrisch einstellbar, Memory-Funktion für Sitzeinstellung, Außenspiegel und Lenkrad (bei elektrischer Lenkradverstellung)

**Komfortmittellarmlehne vorn**

für Fahrer und Beifahrer, mit aufklappbarem Staufach auf der Fahrerseite, einem Getränkehalter vorn auf der Beifahrerseite sowie einem weiteren Getränkehalter in der Armlehne auf der Beifahrerseite (aufklappbar), mit Staufach (nicht bei CD-Wechsler) unter der Mittellarmlehne

Mittellarmlehne vorn

für Fahrer und Beifahrer, aufklappbar, mit Staufach (nicht bei CD-Wechsler) unter der Mittellarmlehne, inklusive zweier Getränkehalter

Mittellarmlehne hinten

in der Rücksitzlehne, klappbar, inklusive zweier Getränkehalter

Sitze/Sitzkomfort**Kopfstützen**

vorn manuell in der Höhe einstellbar, hinten außen klappbar

Sitzheizung vorn

beheizt Sitz- und Lehnenmittelbahn, bei Lederausstattung und Sportsitzen auch Sitzseitenwangen, für Fahrer- und Beifahrerseite individuell in 3 Stufen über Direktwahltaste am Klimabedienteil einstellbar

Sitzheizung vorn und hinten

beheizt Sitz- und Lehnenmittelbahn, bei Lederausstattung und Sportsitzen auch Sitzseitenwangen, für Fahrer- und Beifahrerseite individuell mehrstufig einstellbar, zusätzlich für die äußeren Fondsitze der 2. Sitzreihe, getrennt regelbar

Kindersitzbefestigung ISOFIX und Top Tether

für die äußeren Sitzplätze der 2. Sitzreihe. Normhalterung zur praktischen Befestigung von ISOFIX-Kindersitzen; inklusive zusätzlichem Befestigungspunkt (Top Tether) und separater elektrischer Kindersicherung für die hinteren Türen.

Die empfohlenen Kindersitze erhalten Sie bei Ihrem Audi Partner.

Kindersitzbefestigung ISOFIX für den Beifahrersitz

mit Deaktivierungsschalter für Beifahrerairbag, Normhalterung zur praktischen Befestigung von Kindersitzen nach ISO-Norm. Den passenden Kindersitz erhalten Sie bei Ihrem Audi Partner.

Lenkräder/Wählhebel/Bedienelemente

Multifunktions-Lederlenkrad im 4-Speichen-Design mit Fullsize-Airbag, in Höhe und Abstand einstellbar, inklusive Wählhebelknauf in Leder, farblich auf die gewählte Schalttafeloberseite abgestimmt; zur Bedienung der vorhandenen Infotainment-Umfänge; wahlweise mit Lenkradkranz beheizbar und Schaltwippen zum manuellen Wechseln der Fahrstufen



Multifunktions-Sportlederlenkrad im 3-Speichen-Q-Design mit Schaltwippen mit Fullsize-Airbag, in Höhe und Abstand einstellbar, inklusive Wählhebelknauf in Leder, farblich auf die gewählte Schalttafeloberseite abgestimmt; zur Bedienung der vorhandenen Infotainment-Umfänge; Schaltwippen zum manuellen Wechseln der Fahrstufen

Multifunktions-Sportlederlenkrad im 3-Speichen-Q-Design

Umfänge wie Multifunktions-Sportlederlenkrad im 3-Speichen-Q-Design mit Schaltwippen, jedoch ohne Schaltwippen

Lenkradeinstellung elektrisch

in Höhe und Abstand einstellbar, mit Ein- und Ausstiegsautomatik; bei Vordersitze elektrisch einstellbar zusätzlich mit Memory-Funktion

**Lenkradkranz mit Holzsegment**

erhältlich als Multifunktions-Lederlenkrad mit/ohne Schaltfunktion im 4-Speichen-Design, mit Holzsegment in Holz Nussbaumwurzel natur und Leder schwarz. Ein Angebot der quattro GmbH

Lenkradkranz mit Holzsegment Audi exclusive

für Multifunktions-Lederlenkrad im 4-Speichen-Design wahlweise mit Schaltwippen; individualisiert mit Holz und Leder Audi exclusive; Nähte individuell wählbar in verschiedenen Audi exclusive-Farben mit Audi exclusive-spezifischem Nahtbild. Ein Angebot der quattro GmbH

Lenkradkranz in Leder Audi exclusive

Beledung des Lenkradkranzes in allen Audi exclusive-Farben erhältlich; Nähte individuell wählbar in verschiedenen Audi exclusive-Farben mit Audi exclusive-spezifischem Nahtbild. Ein Angebot der quattro GmbH

Bedienelemente in Leder Audi exclusive

Beledung von Lenkradkranz, Wählhebelknauf und -manschette in allen Audi exclusive-Farben erhältlich; Nähte individuell wählbar in verschiedenen Audi exclusive-Farben; Nähte am Lenkradkranz mit Audi exclusive-spezifischem Nahtbild. Ein Angebot der quattro GmbH

Lenkräder/Wählhebel/Bedienelemente**Wählhebelknauf mit Holzsegment**

in Holz Nussbaumwurzel natur, Holz Olivesche beige oder Holz Tamo dunkelbraun. Ein Angebot der quattro GmbH

Wählhebelknauf mit Holzsegment Audi exclusive

Wählhebelknauf individualisiert mit Audi exclusive-Holz. Wahlweise in Holz Eiche sepia, Myrtenmaser muskatbraun oder Eschenmaser nougat. Ein Angebot der quattro GmbH

Wählhebelknauf in Leder

mit Zierring in Aluminiumoptik

Klimatisierung**Standheizung/-lüftung**

Die Standheizung erwärmt den Innenraum und befreit die Scheiben von Eis ohne Inbetriebnahme des Motors. Die Standlüftung führt Frischluft zu und senkt die Innenraumtemperatur mit Timer und separater Fernbedienung mit Funktionsrückmeldung.

Komfortklimaautomatik

regelt elektronisch die Lufttemperatur, -menge und -verteilung, Temperatureinstellung und Luftverteilung für Fahrer und Beifahrer getrennt einstellbar. Mit sonnenstandsabhängiger Regelung, indirekter Belüftung, Defrosterdüsen für Windschutz- und Seitenscheiben, kombinierter Schadstoff- und Pollenfilter sowie Schlüsselerkennung. Klimatisierung des Fondraums über Luftausströmer in den B-Säulen und der Mittelkonsole hinten

**Komfortklimaautomatik 4-Zonen**

zusätzlich zur Komfortklimaautomatik Temperatureinstellung und Luftverteilung hinten links und rechts getrennt einstellbar, Luftaustrittsdüsen in der C-Säule, Klimabedienteil für den Fond in der Mittelkonsole hinten, Fondfunktionen auch über vorderes Klimabedienteil einstellbar; inklusive eines zusätzlichen Klimageräts

Gepäckversicherungs- und Ablagesysteme**Doppelter Ladeboden**

mit darunterliegender Schmutzwanne bei Fahrzeugen ohne vollwertiges Reserverad; Ablagefach hinter der 2. Sitzreihe bei Fahrzeugen ohne 3. Sitzreihe, praktisch zu reinigen

Ablagefächer

Ablagefach in den Türverkleidungen, in der Mittelkonsole vorn und im Dachmodul, Ablagefach unter dem Beifahrersitz

Handschuhfach

auf der Beifahrerseite, mit Beleuchtung und Klimatisierung, Öffnung über Schalter in der Armaturentafel

Ablagenetze

im Frontbereich der Mittelkonsole auf der Beifahrerseite

Ablagefach

mit Gummimatte in der Mittelkonsole vorn

Ablagepaket

Ablagenetz an der Rückseite der Vordersitzlehnen, Gepäckraumnetz zum Fixieren an den Verzurrösen am Gepäckraumboden, Netz seitlich im Gepäckraum

Schmutzwanne

unter dem Ladeboden, bei gleichzeitiger Bestellung des Reservefaltrads bzw. eines Soundsystems mit Subwoofer in kleinerer Ausführung

Gepäckversicherungs- und Ablagesysteme**Ablagepaket mit Klapptisch**

Klapptisch an der Rückseite der Vordersitzlehnen, Gepäckraumnetz zum Fixieren an den Verzurrösen am Gepäckraumboden, Netz seitlich im Gepäckraum

Getränkehalter

2-fach in der Mittelarmlehne vorn, 2-fach in der Mittelarmlehne hinten sowie 2-fach in der Seitenverkleidung im Bereich der optionalen 3. Sitzreihe – dient bei Nichtgebrauch als Aufnahme für die Gepäckraumabdeckung

Flaschenhalter

zur Unterbringung von Flaschen bis zu einer Größe von 1,5 Litern in den Türverkleidungen vorn und hinten, insgesamt 4 Stück

Kleiderhaken

2-fach, an der B-Säule, links und rechts einfach, zusätzlich im Dachbereich hinten

Trennnetz

karosserieseitig oder an der umgeklappten Rücksitzlehne zu befestigen, sowohl bei hochgestellter oder einseitig umgeklappter als auch bei ganz umgeklappter Rücksitzlehne hilfreich; herausnehmbar

Verzurrösen

4-fach im Gepäckraum, zur Fixierung von Gepäckstücken und Gegenständen, Einhängepunkte für das Gepäckraumnetz

**Schienensystem mit Fixierset**

im Gepäckraum, mit Teleskopstange, Fixiergurt und variablen Verzurrösen zur individuellen Aufteilung des Gepäckraums und zur Fixierung von Gegenständen

Wendematte

für den Gepäckraum, einseitig Velours bzw. gummiert, zur Abdeckung des Gepäckraums auch bei umgeklappter Rücksitzlehne, mit ausfaltbarer Schutzfolie für die Ladekante und den Stoßfänger

Durchladeeinrichtung

ermöglicht einen ebenen Ladeboden zum Transport langer Gegenstände, inklusive Mittelarmlehne hinten mit Getränkehaltern

Entnehmbare Ski-/Snowboardtasche

durch Einhängegurt fixierbar, für den praktischen Transport von langen Gegenständen, z. B. bis zu 4 Paar Ski mit bis zu 200 cm Länge oder 2 Snowboards; inklusive Mittelarmlehne hinten mit Getränkehaltern

Gepäckraum

großvolumig, mit großer Durchladebreite, Gepäckraumentriegelung mit Softtouch-Funktion (Entriegelung mit elektrischer Unterstützung)

Gepäckraumabdeckung

mit Einhandbedienung ausziehbar, herausnehmbar, mit geteilter Abdeckung, adaptierbar an die Lehnenneigung der 2. Sitzreihe

Gepäckraumabdeckung faltbar

ausziehbar, herausnehmbar, in der Mitte zu falten, im doppelten Ladeboden zu verstauen, inklusive Befestigungsadapter und Aufbewahrungstasche, zusätzlich beigelegt

Weitere Innenausstattungen**Kühlbox Audi exclusive**

mit Kompressor-Kühltechnik, 2 mögliche Temperatureinstellungen: -6 °C Gefrieren, +6 °C Kühlen; Volumen für vier 0,5-Liter-Flaschen liegend. Ein Angebot der quattro GmbH

Fußraumauskleidung in Teppich Velours

wahlweise in Teppich Fresko, auf die Interieurfarbe abgestimmt. (Über Designpakete bestellbar)

Fußmatten vorn und hinten

aus Velours oder Fresko (2-farbig im Design Multicolor Schlinge), abgestimmt auf die jeweilige Fußraumauskleidung

Fußmatten Audi exclusive

Die Farben der Fußmatten, des Lederkeders und der Nähte sind aus dem Farbangebot Audi exclusive frei wählbar. Ein Angebot der quattro GmbH

Teppich und Fußmatten Audi exclusive

Die Farben des Teppichs, der Fußmatten, des Lederkeders und der Nähte sind aus dem Farbangebot Audi exclusive frei wählbar. Ein Angebot der quattro GmbH

Fensterheber

vorn und hinten elektrisch, mit Überschusskraftbegrenzung, Tipp-auf- und Tipp-zu-Funktion; Komfortöffnung/-schließung über Funkschlüssel

Türverkleidungen

im inneren Feld mit Stoffbezug, integrierte Armlehnen, farblich abgestimmt auf die Interieurfarbe

Armaturentafel

hinterschäumt, mit schwarz oder beige abgesetzter Abdeckung

Mittelkonsole

mit Klimabedienteil, Aschenbecher, Wählhebel, MMI-Terminal, Zigarettenanzünder, 12-Volt-Steckdose

Zigarettenanzünder und Aschenbecher

in der Mittelkonsole vorn

Haltegriffe

4-fach, klappbar, jeweils im Dachbereich versenkt

Steckdosen 12 Volt

in der Mittelkonsole vorn, hinten rechts im Gepäckraum sowie 2-fach in der Mittelkonsole hinten

MMI® und Navigationssysteme**MMI® Navigation plus**

- mit Navigationsdaten (Festplatte)¹
- hochauflösendes 7-Zoll-Farbdisplay mit hochwertiger Kartendarstellung und Topografie-Karteneinfärbung, Anzeige von vielen Sehenswürdigkeiten und Stadtmodellen in 3D, Wahl aus 3 Alternativrouten, Scrollen entlang der Route, Manövrieren in der Karte mit Joystick im Steuerungsknopf
- Routeninfo in Splitscreendarstellung (Manöverpunkte, Points of Interest an Autobahnen) Kreuzungsdetailkarte und Spurempfehlung
- Sprachdialogsystem mit Ganzwort-Adresseingabe in einem Satz
- dynamische Zielführung mit TMCpro und Vorlesen der Verkehrsmeldungen
- zusätzliche Pfeildarstellung im Fahrerinformationssystem mit Farbdisplay
- Radio mit 3-fach-Tuner und Phasendiversity
- Festplatte als Speicher für Musik (20 GB)
- DVD-Laufwerk (MP3-, WMA-, AAC- und MPEG-4-fähig) auch nutzbar für Musik- und Video-DVDs
- 2 SDHC-Kartenleser (für bis zu 32 GB)
- Audi music interface (Anbindung Apple iPod ab Generation 4, Musikfunktionalität Apple iPhone sowie USB-Speichermedien und MP3-Player)
- Bluetooth-Schnittstelle mit Bluetooth-Audiostreaming
- Audi sound system

In Kombination mit Audi connect inklusive Autotelefon ist die Nutzung der von Audi connect unterstützten Dienste wie z. B. Navigation mit Google Earth™² und Google Street View™², Wetter, Nachrichten, Verkehrsinformationen online möglich.

MMI® und Navigationssysteme**MMI® Radio**

MMI-Bedienkonzept, bestehend aus 6,5-Zoll-Farbdisplay und separatem MMI-Bedienteil, CD-Laufwerk (unterstützt Audio-CDs), Radioanlage mit Phasendiversity

MMI® Radio plus

MMI-Bedienkonzept bestehend aus 6,5-Zoll-Farbdisplay, separatem MMI-Bedienteil und Car-Menü, CD-Laufwerk und 2 SDHC-Speicherkartenleser (bis 32 GB), jeweils MP3, WMA und AAC-fähig, Radioanlage mit Phasendiversity, TP-Memo (automatische Speicherung von Verkehrsnachrichten im Fahrbetrieb), Audi sound system

MMI® Navigation

- mit Navigationsdaten (DVD)¹
- 6,5-Zoll-Farbdisplay mit hochwertiger Kartendarstellung und zahlreichen detaillierten Anzeigemöglichkeiten
- dynamische Zielführung mit TMC (soweit verfügbar)
- Sprachbedienung (Zieleingabe über Buchstabieren)
- zusätzliche Pfeildarstellung im Fahrerinformationssystem mit Farbdisplay
- Radio mit Doppeltuner, Phasendiversity
- DVD-Laufwerk (MP3- und WMA-fähig) für Navigationsdaten (DVD)¹
- 2 SDHC-Kartenleser für bis zu 32 GB
- Audi sound system

Fahrerinformationssystem

mit hochauflösendem 3,5-Zoll-Monochromdisplay; Anzeigehalte: Geschwindigkeit (Digitaltacho), Uhrzeit, Kilometerstand, Außentemperatur, Tankwarnung mit Restreichweite, Schaltempfehlung im manuellen Modus, aktueller Radiosender oder Musiktitel, Radio- und Medienlisten; Telefonmenü und Informationen von Navigation (falls vorhanden). Der Bordcomputer mit Kurz- und Langzeitspeicher liefert unter anderem Informationen zu durchschnittlichem und momentanem Kraftstoffverbrauch, Restreichweite, durchschnittlicher Geschwindigkeit sowie Fahrzeit und Fahrstrecke. Das integrierte Effizienzprogramm unterstützt den Fahrer mit Verbrauchsdatenübersichten und Sparhinweisen für ökonomischeres Fahren.

Fahrerinformationssystem mit Farbdisplay

mit hochauflösendem 3,5-Zoll-Farbdisplay; Anzeigehalte: Geschwindigkeit (Digitaltacho), Uhrzeit, Kilometerstand, Außentemperatur, Tankwarnung mit Restreichweite, Schaltempfehlung im manuellen Modus, aktueller Radiosender oder Musiktitel, Radio- und Medienlisten, Telefonmenü; Informationen von Navigation und Hinweise von Fahrerassistenzsystemen (falls vorhanden). Der Bordcomputer mit Kurz- und Langzeitspeicher liefert unter anderem Informationen zu durchschnittlichem und momentanem Kraftstoffverbrauch, Restreichweite, durchschnittlicher Geschwindigkeit sowie Fahrzeit und Fahrstrecke. Das integrierte Effizienzprogramm unterstützt den Fahrer mit Verbrauchsdatenübersichten und Sparhinweisen für ökonomischeres Fahren.

Radio- und TV-Anlagen**Bang & Olufsen Advanced Sound System**

Surround-Sound-Wiedergabe über 14 Lautsprecher mit jeweils eigener, separater Endstufe und exklusiven Lautsprecherabdeckungen aus Aluminium; Centerspeaker sowie 2 automatisch ausfahrende akustische Linsen auf der Instrumententafel für äußerst detailgetreue akustische Darbietung an jedem Sitzplatz; je 1 Mitteltöner und Tieftöner in den vorderen Türen, je 1 Hochtöner und Tieftöner in den hinteren Türen, 1 Subwoofer in der Reserveradmulde und 2 Surround-Lautsprecher in der D-Säule; dynamische Fahrgeräuschkompensation; 14-Kanal-Verstärker; hocheffiziente ICE-Power-Endstufen mit einer Gesamtleistung von über 1.000 Watt. In Verbindung mit der MMI Navigation plus und dem integrierten DVD-Laufwerk ist die Wiedergabe von 5.1 Surround Sound möglich.

Digitaler Radioempfang

zusätzlich zum analogen Senderangebot Empfang von digital ausgestrahlten Radiosendern nach DAB-Standard, inklusive DAB+ und DMB Audio. Anzeige von programmbegleitenden Informationen (z. B. Interpret und Titel) sowie Zusatzinformationen in Form einer Slideshow (z. B. Cover und Wetter). Ein 2. DAB-Tuner sucht permanent nach alternativen Empfangsfrequenzen des eingestellten Senders, gleichzeitig wird die Senderliste aktualisiert. Bitte beachten: Empfang ist abhängig von lokaler digitaler Netzverfügbarkeit. Inhalt und Umfang der Zusatzinformationen ist abhängig von Bereitstellung durch den jeweiligen Radiosender.

Digitaler TV-Empfang

Empfang von digital (DVB-T) ausgestrahlten unverschlüsselten Fernsehsendern (MPEG-2- oder MPEG-4-Standard), DVB-T-Audio-Sendern, Teletext und Electronic Program Guide (EPG); externer AV-IN-Anschluss über Adapterkabel (über Audi Original Zubehör erhältlich); bitte beachten: TV-Empfang abhängig von digitaler Netzverfügbarkeit; keine Bildausgabe im Fahrbetrieb verfügbar

Audi sound system

11 Lautsprecher inklusive Centerspeaker und Subwoofer, 6-Kanal-Verstärker mit einer Gesamtleistung von 160 Watt

Radio- und TV-Anlagen**Audi music interface**

zur Anbindung von portablen Mediaplayern, wie z. B. Apple iPod, Apple iPhone (Musikfunktionalität) sowie USB-Speichermedien und MP3-Playern. Das Audi music interface ist im Handschuhfach untergebracht, die Bedienung erfolgt über das MMI oder ein Multifunktions-Lederlenkrad. Hinweis: nur in Verbindung mit speziellem Adapterkabel nutzbar (Audi Original Zubehör). Informationen über kompatible Mediaplayer erhalten Sie bei Ihrem Audi Partner und unter www.audi.de/mp3.

Adapterkabelset für Audi music interface

bestehend aus 2 Verbindungskabeln zur Anbindung von iPod/iPhone oder Datenträger/Mediaplayer mit USB-Anschluss (Typ A); weitere Adapterkabel über Audi Original Zubehör erhältlich; Informationen zu Kompatibilitäten unter www.audi.de/mp3

Adapterkabelset plus für Audi music interface

zusätzlich zum Adapterkabelset für Audi music interface Unterstützung der Darstellung von Cover Arts, Video-funktionen usw.; abhängig vom verwendeten iPod; nur nutzbar in Verbindung mit neueren iPod-Generationen; Informationen zu Kompatibilitäten unter www.audi.de/mp3

Bose Surround Sound

Surround-Sound-Wiedergabe mit 14 Lautsprechern inklusive Centerspeaker und Subwoofer, 10-Kanal-Verstärker mit einer Gesamtleistung von 270 Watt, dynamische Fahrgeräuschkompensation. In Verbindung mit der MMI Navigation plus und dem integrierten DVD-Laufwerk ist die Wiedergabe von 5.1 Surround Sound möglich.

Die modellspezifischen Serien- und Sonderausstattungen entnehmen Sie bitte dem Index ab Seite 96.

**Rear Seat Entertainment**

mit 2 Kopfstützenmonitoren mit 6,5-Zoll-LCD-Bildschirm; DVD-Player mit 6-fach-Wechsler, 2 Kopfhörern und Anschlüssen für externe Quellen. Ein Angebot der quattro GmbH

Rear Seat Entertainment plus

Umfänge wie Rear Seat Entertainment, zusätzlicher Anschluss an Bord-Soundsystem und TV-Anschluss. Ein Angebot der quattro GmbH

Vorbereitung für Rear Seat Entertainment

beinhaltet Vorverkabelung sowie Aufnahme für die Halter in der Rückenlehne des Fahrer- und Beifahrersitzes. Das passende Audi Entertainment mobile (9-Zoll-Bildschirm mit integriertem DVD-Player) und der Halter bzw. ein Apple iPad-Adapter sind als Plug-and-play-Lösung über Audi Original Zubehör erhältlich (siehe auch Seite 90).

CD-Wechsler

unter der Mittelarmlehne vorn für 6 CDs (MP3- und WMA-fähig), erschütterungsgesichert, jede CD einzeln lad- bzw. wechselbar. Die Wiedergabe von kopiergeschützten Musikdateien (DRM) ist nicht möglich.

Telefon und Kommunikation**Bluetooth-Schnittstelle**

Bluetooth-fähige Mobiltelefone können über die Schnittstelle mit dem Fahrzeug verbunden werden. Freies Sprechen im Fahrzeug über Mikrofon möglich. Informationen über kompatible Mobiltelefone erhalten Sie bei Ihrem Audi Partner oder unter www.audi.de/bluetooth.

Handyvorbereitung (Bluetooth)

beinhaltet eine Freisprecheinrichtung und Sprachbedienung für die Telefonfunktionen sowie eine Vorbereitung für eine optionale handyspezifische Ladeeinrichtung in der Mittelkonsole vorn, inklusive Anbindung an Fahrzeugantenne, dadurch geringe SAR-Strahlung im Fahrzeuginnenraum sowie verbesserte Empfangsqualität. Die Bedienung erfolgt über die Radio-/Navigationssysteme oder ein Multifunktionslenkrad (soweit vorhanden); Adapter und Informationen über kompatible Mobiltelefone erhalten Sie bei Ihrem Audi Partner oder unter www.audi.de/bluetooth.

Bedienhörer vorn für Autotelefon

schnurloser Bedienhörer mit Farbdisplay und integriertem SIM-Kartenleser, für diskretes Telefonieren; komfortables Schreiben von SMS durch automatische Worterkennung; Unterbringung des Hörers in der Mittelarmlehne vorn

Audi connect inklusive Autotelefon

Nutzung von Audi connect sowie komfortableres Telefonieren durch integriertes Autotelefon; Anbindung des Fahrzeugs an das Internet über ein integriertes Datenmodul. Telefonbucheinträge können übernommen, Ruflisten verwaltet werden.

Folgende von Audi connect unterstützten Dienste sind in Ihrem Modell verfügbar:

Mobilität & Navigation

- Point-of-Interest-Suche (POI) mit Sprachbedienung
- Verkehrsinformationen online
- Navigation mit Google Earth™¹ und Google Street View™¹
- Zieleinspeisung über myAudi oder Google Maps™¹
- Kraftstoffpreise
- Parkplatzinformationen
- Landesinformationen

Kommunikation

- WLAN-Hotspot

Infotainment

- Wetter
- Audi music stream
- Nachrichten online
- City Events
- Reiseinformationen

Die Nutzung der von Audi connect unterstützten Dienste ist nur mit den optionalen Ausstattungen MMI Navigation plus und Audi connect inklusive Autotelefon möglich. Zusätzlich benötigen Sie eine SIM-Karte mit Datenoption – bei Autotelefon eine SIM-Karte mit Telefon- und Datenoption oder ein Bluetooth-fähiges Smartphone² mit remote SIM Access Profile (rSAP). Die Dienste sind nur mit einem bestehenden oder separat abzuschließenden Mobilfunkvertrag und nur innerhalb der Abdeckung des Mobilfunknetzes verfügbar. Durch den Empfang von Datenpaketen aus dem Internet können, abhängig von Ihrem Mobilfunktarif und insbesondere beim Betrieb im Ausland, zusätzliche Kosten entstehen. Aufgrund des hohen Datenvolumens wird die Verwendung einer Daten-Flatrate dringend

empfohlen! Die Audi connect-Dienste werden für mindestens ein Jahr ab Fahrzeugauslieferung zur Verfügung gestellt. Nach 24 Monaten ab Fahrzeugauslieferung des Fahrzeugs zulässt, Bedienung über separaten Lenkstockhebel, dabei wird die gesetzte Geschwindigkeit auch temporär im Display des Kombiinstrumentes angezeigt.

Nähere Informationen zu Audi connect erhalten Sie unter www.audi.de/connect und bei Ihrem Audi Partner, Informationen zu Tarifbedingungen bei Ihrem Mobilfunkanbieter.

Assistenzsysteme**Geschwindigkeitsregelanlage³**

hält die gewünschte Geschwindigkeit ab etwa 30 km/h konstant, sofern es die Motorleistung bzw. die Motorbremswirkung zulässt, Bedienung über separaten Lenkstockhebel, dabei wird die gesetzte Geschwindigkeit auch temporär im Display des Kombiinstrumentes angezeigt.

Einparkhilfe hinten³

unterstützt das rückwärtige Einparken innerhalb der Systemgrenzen durch akustisches Anzeigen des Abstands hinter dem Fahrzeug zu einem erkannten Objekt; Messung durch Ultraschallsensoren, unauffällig in den Stoßfänger integriert; aktiv bei eingelegetem Rückwärtsgang

Einparkhilfe plus³

Diese erweiterte Einparkhilfe bietet eine akustische und zusätzlich eine optische Anzeige des Abstands nach vorn und hinten im MMI-Display. Aktivierung durch Einlegen des Rückwärtsgangs oder über Taste in der Mittelkonsole

Einparkhilfe plus mit Front- und Rückfahrkamera³

akustische und optische Einparkhilfe nach vorn und nach hinten mit Anzeige innerhalb der Systemgrenzen im MMI-Display; Messung durch Ultraschallsensoren, unauffällig in die Stoßfänger integriert; Bildarstellung des Bereichs vor und hinter dem Fahrzeug im MMI-Display, für die Rückfahrkamera mit dynamischen Anzeigeelemente für die berechnete Fahrspur (lenkwinkelabhängig) inklusive Hilfs- und Führungslinien und zur Erkennung der Umlenkpunkte beim Längseinparken, Rückfahrkamera unauffällig in die Griffleiste der Gepäckraumklappe integriert, zusätzliche Anzeigemodi für vorn seitlich links/rechts und hinten seitlich links/rechts für komfortable Ausfahrt aus engen Parklücken, Hofeinfahrten oder in Parkhäusern; Aktivierung durch Einlegen des Rückwärtsgangs oder über Taste in der Mittelkonsole

¹ Google und das Google-Logo sind eingetragene Marken von Google Inc. ² Informationen über Adapter und kompatible Mobiltelefone erhalten Sie bei Ihrem Audi Partner oder unter www.audi.de/bluetooth. ³ Bitte beachten Sie: Die Systeme arbeiten nur innerhalb von Systemgrenzen. Sie unterstützen den Fahrer bei der Fahraufgabe. Die Verantwortlichkeit und notwendige Aufmerksamkeit für die Bewältigung der Fahraufgabe verbleibt beim Fahrer.

Assistenzsysteme

**Rückfahrkamera¹**

Bilddarstellung des Bereichs hinter dem Fahrzeug im MMI-Display, Rückfahrkamera unauffällig in die Griffleiste der Gepäckraumklappe integriert; Aktivierung durch Einlegen des Rückwärtsgangs oder über Taste in der Mittelkonsole

**Audi side assist^{1, 2}**

Spurwechselassistent, überwacht innerhalb von Systemgrenzen ab einer Geschwindigkeit von 30 km/h mittels Radartechnik den Bereich links und rechts neben sowie hinter dem fahrenden Fahrzeug und informiert bzw. warnt den Fahrer mittels einer LED-Anzeige im jeweiligen Außenspiegel, wenn ein anderes Fahrzeug von Audi side assist als kritisch bezüglich eines Spurwechsels eingeschätzt wird. Aktivierung über Taste im Spiegeldreieck

**Audi lane assist^{1, 2}**

Spurhalteassistent, informiert den Fahrer innerhalb von Systemgrenzen über das unbeabsichtigte Verlassen der Fahrspur (Funktionsbereich 60 bis 250 km/h). Ist das System aktiviert und warnbereit und hat der Fahrer keinen Blinker gesetzt, erfolgt kurz vor oder beim Überfahren der von Audi lane assist erkannten Fahrspurbegrenzungslinie ein Hinweis an den Fahrer durch Lenkradvibration. Aktivierung über Taste am Lenkstockhebel des Blinkers. (Entfall des grauen Colorstreifens in der Frontscheibe)



Fahrwerke/Bremsen

adaptive air suspension

elektronisch geregelte Luftfederung mit stufenlos adaptivem Dämpfungssystem an allen 4 Rädern, regelt automatisch Fahrzeughöhe und -dämpfung; 5 Modi (automatic, comfort, dynamic, offroad, lift), über das MMI-System anwählbar; inklusive Niveauregulierung und Beladungsniveau

S line adaptive air suspension

erlaubt eine sportlich-dynamische bis komfortable Fahrwerkeinstellung. Gegenüber der adaptive air suspension bietet die S line-Ausführung im Tiefniveau eine zusätzliche Tieferlegung um 20 mm.

Dynamikfahrwerk

für hervorragende Fahrdynamik bei sehr gutem Fahrkomfort, bestehend aus:

Vorderachse: Einzelradaufhängung, Doppelquerlenkerachse mit hinten liegender Lenkung, Aluminium-Querlenker, Fahrschemel und Stabilisator

Hinterachse: Einzelradaufhängung, Doppelquerlenkerachse mit aufgelöster oberer Lenkerebene und hinten liegender Spurstange, Aluminium-Querlenker, Fahrschemel und Stabilisator

S line-Sportfahrwerk

mit dynamischerer Fahrwerksabstimmung und Tieferlegung um 10 mm

Bremsanlage

2-Kreis-Bremsanlage mit diagonaler Aufteilung, Anti-Blockier-System (ABS) mit elektronischer Bremskraftverteilung (EBV), elektronische Differenzialsperrung (EDS), Antriebs-Schlupf-Regelung (ASR), elektronische Stabilisierungskontrolle (ESC) mit hydraulischem Bremsassistenten, innenbelüftete 18-Zoll-Scheibenbremsen vorn und innenbelüftete 17-Zoll-Scheibenbremsen hinten (3.0 TFSI quattro 245 kW [333 PS] und 4.2 TDI quattro mit innenbelüfteten 18-Zoll-Scheibenbremsen vorn und hinten)

Parkbremse

Feststellbremse mit Fußbetätigung

Keramikbremse³

20-Zoll-Hochleistungsbremsanlage mit kohlefaserverstärkten Keramikbrems scheiben, speziell entwickelte Kühlkanäle in den innenbelüfteten und gelochten Brems scheiben, Bremssättel in Anthrazit, vorn mit Schriftzug „Audi ceramic“

Technik/Sicherheit

**Seitenairbags hinten⁴**

für die äußeren Sitzplätze der 2. Sitzreihe, als Ergänzung für Seitenairbags vorn und Kopfairbagsystem

Seitenairbags vorn

in die Sitzlehne integriert

¹ Bitte beachten Sie: Die Systeme arbeiten nur innerhalb von Systemgrenzen. Sie unterstützen den Fahrer bei der Fahraufgabe. Die Verantwortlichkeit und notwendige Aufmerksamkeit für die Bewältigung der Fahraufgabe verbleibt beim Fahrer. ² Die Abbildung ist eine Illustration, keine reale Darstellung. ³ Bitte beachten Sie die Besonderheiten zur Keramikbremse auf www.audi.de. ⁴ Die Abbildung ist eine Illustration, keine reale Darstellung, und zeigt den technischen Zustand der Airbags als Momentaufnahme.

Technik/Sicherheit**Airbags**

Fullsize-Airbags für Fahrer und Beifahrer; in Verbindung mit Kindersitzbefestigung ISOFIX für den Beifahrersitz inklusive Deaktivierungsschalter für Beifahrerairbag

Seitenairbags vorn und Kopfairbagsystem

Seitenairbags vorn in die Sitzlehnen integriert, mit zusätzlichem Kopfairbagsystem: entfaltet sich vor der seitlichen Fensterfläche im Bereich von der 1. bis zur optionalen 3. Sitzreihe und schützt so Front- und außen sitzende Fondpassagiere bei einem Seitenaufprall

Integrales Kopfstützensystem

Im Fall einer Heckkollision wird durch die Gestaltung des Vordersitzes der Oberkörper besser aufgefangen und der Kopf stärker abgestützt als bei herkömmlichen Systemen; dadurch wird die Schutzwirkung erhöht bzw. die Gefahr eines Schleudertraumas vermindert.

Instrumenteneinsatz

mit regelbarer Beleuchtung; Rundinstrumente für Drehzahlmesser, elektronischen Tachometer, Kühlmitteltemperaturanzeige und Kraftstoffvorratsanzeige; Uhrzeit- und Datumsanzeige, Kilometer- und Tageskilometerzähler, Warn- und Kontrollleuchten, Wartungsintervallanzeige. (In Verbindung mit Fahrerinformationssystem Anzeige von Radiofrequenz, Außentemperatur und Tankreichweite)

Sicherheitslenksäule

ergänzt das Schutzpotenzial von Sicherheitsgurten und Airbags

Sicherheitsgurte

3-Punkt-Automatikgurte für alle Sitzplätze (auch für die optionale 3. Sitzreihe), mit Gurthöhenverstellung und Gurtkraftbegrenzer für die 1. Sitzreihe und die äußeren Sitzplätze der 2. Sitzreihe, Sitzplätze vorn zusätzlich mit pyrotechnischem Gurtstraffer und Gurtanlegekontrolle

Gurthöhenverstellung

für die Vorder- und äußeren Sitze der 2. Sitzreihe, manuell einstellbar

Warn- und Kontrollleuchten

u. a. für: Airbag, ABS, ESC/ASR, aktivierte Parkbremse, Generator, Licht, Fernlicht, Gurtwarnung, Blinkleuchten, Bremsanlage, Motoröl­druck, Motorelektronik, Wegfahr­sperre, Vorglühanlage (TDI)

Warndreieck

mit Halterung an der Innenseite der Gepäckraumklappe

Verbandmaterial

im Ablagefach unter dem Beifahrersitz

**tiptronic**

8-stufiges Automatikgetriebe mit dynamischem Schaltprogramm (DSP), wahlweise manuelle Bedienung über Schaltwippen am Multifunktions-Lederlenkrad (sofern mitbestellt), inklusive zusätzlichem Sportprogramm

servotronic

Zahnstangenhydraulenkung mit variabler Lenkübersetzung, durch die geschwindigkeitsabhängige Regelung hat der Fahrer bei hoher Geschwindigkeit ein präzises Lenkgefühl, beim Einparken die größtmögliche Lenkunterstützung

quattro®

permanenter Allradantrieb mit asymmetrisch-dynamischer Momentenverteilung, selbstsperrendes Mittendifferenzial, elektronische Differenzialsperre (EDS) über Bremseingriff an allen angetriebenen Rädern

Antriebs-Schlupf-Regelung (ASR)

für gute Traktion, verhindert das Durchdrehen der Antriebsräder

Elektronische Differenzialsperre (EDS)

Die Anfahrhilfe bremst automatisch bis zu einer Geschwindigkeit von ca. 100 km/h bei unterschiedlich griffiger Fahrbahn die Antriebsräder auf zu glattem Untergrund ab und sorgt so für kraftvolles Vorwärtskommen.

Elektronische Stabilisierungskontrolle (ESC)

mit hydraulischem Bremsassistenten; die ESC sorgt durch gezieltes Abbremsen einzelner Räder und Eingriff ins Motormanagement für mehr Stabilität in gefährlichen Fahrsituationen; mit erweiterten Onroad- und Offroad-Funktionen, inklusive Offroad-Modus für gute Traktion auch abseits befestigter Straßen, mit Berganfahr- und Bergabfahrassistent und Überroll-Stabilisierung

Rekuperation

Bei den 6- und 8-Zylinder-Modellen wird durch Anhebung der Generatorspannung während einer Schub- oder Bremsphase Bewegungsenergie in nutzbare elektrische Energie umgewandelt. Durch diese (Brems-) Energierückgewinnung wird bei einer nachfolgenden Beschleunigung der Generator entlastet – und so bis zu 3 % Kraftstoff gespart.

Technik/Sicherheit**Start-Stop-System**

hilft den Kraftstoffverbrauch und den CO₂-Ausstoß durch Abschalten des Motors in Standphasen zu senken, z. B. an Ampeln. Für einen komfortablen Wiederstart wird der Startvorgang bereits beim Lösen der Fußbremse eingeleitet. Jederzeit über einen Taster deaktivierbar.

Karosserie verzinkt

vollverzinkt im korrosionsgefährdeten Bereich, selbsttragend, mit der Bodengruppe verschweißt, Front- und Heckbereich mit definierten Knautschzonen. (12 Jahre Gewährleistung gegen Durchrostung)

Seitenaufprallschutz

in den Türen, bestehend aus hochfesten Aluminium-Aufprallträgern, in den B-Säulen hochbelastbare Stahlblechlegierung zum kontrollierten Energieabbau

Kindersicherung

mechanisch für die hinteren Türen und elektrisch für die hinteren Fensterheber

Audi TDI clean diesel

Zusätzlich zur serienmäßigen Ausstattung mit Katalysator und Dieselpartikelfilter weist das Modell mit TDI clean diesel durch ein neuartiges Abgasnachbehandlungssystem niedrige Abgasemissionen auf. Durch den neuartigen Stickoxidkatalysator (DeNOx-Katalysator) am Ende des Abgasstrangs werden die Stickoxide reduziert. Eine Pumpe spritzt in winzigen Mengen das biologisch abbaubare Additiv AdBlue ein. Im heißen Abgasstrom zerfällt diese Lösung dann zu Ammoniak, das die Stickoxide in Stickstoff und Wasser aufspaltet. Diese Spaltung nennt man selektive katalytische Reduktion (Selective Catalytic Reduction). Nachfüllen des separaten AdBlue-Tanks gemäß Hinweisanzeige im Display des Kombiinstruments. Es wird empfohlen, den AdBlue-Tank bei Ihrem Audi Partner nachfüllen zu lassen (ca. alle 15.000 km).

Audi Anschlussgarantie**Audi Anschlussgarantie**

bereits beim Kauf eines Neuwagens mitbestellen: Mit der Audi Anschlussgarantie haben Sie 100 % Audi Herstellergarantie und damit auch nach Ablauf der Zweijahresfrist Risikoabsicherung und Kostenkontrolle. Die Audi Anschlussgarantie bietet Ihnen eine individuelle Laufzeit- und Laufleistungskombination für bis zu 3 Jahre nach Ende der Herstellergarantie bei einer maximalen Laufleistung von 150.000 km.

Audi Original Zubehör: Wer Abenteuer sucht, sollte die richtige Ausstattung dabei haben.

Proviand, Karte und festes Schuhwerk. Damit sind Sie für das nächste Abenteuer gerüstet. Und Ihr Wagen? Ihn können Sie genauso gut ausstatten – mit hochwertigem, bis ins Detail jedem Fahrzeugmodell angepasstem Zubehör. Audi Original Zubehör bietet Ihnen hervorragende technische Qualität mit einem hohen Maß an Gestaltungsfreiheit. Damit Sie Ihren Audi Q7 individuell Ihren persönlichen Ansprüchen anpassen können. Auf den folgenden Seiten finden Sie eine kleine Auswahl an Audi Original Zubehör.



Die Werte für Kraftstoffverbrauch und CO₂-Emissionen sowie die Effizienzklassen finden Sie ab Seite 92.



Audi Zubehörfinder

Eine einfache Suchfunktion zeigt Ihnen, welches Zubehör für Ihren Audi verfügbar ist – ganz gleich, ob Sie Ihr Modell gerade gekauft haben oder es Ihnen schon ein paar Jahre gehört. www.audi.de/zubehoer



Weitere Informationen erhalten Sie im Audi Q7-Zubehörkatalog, unter www.audi.de und bei Ihrem Audi Partner.



1

1 offroad style Paket¹

Mit dem offroad style Paket werden Sie die Blicke der anderen auf sich ziehen. Das markante Design des Audi Q7 erhält durch die ausgewählten Details eine sportlich-robuste Note. Das Gesamtpaket besteht aus Radhausverbreiterungen, Türabdeckleisten, Front- und Heckschürze mit Unterfahrschutz sowie Trittbrettern aus Edelstahl und spezifischen Endrohren. Schließlich verkörpert der Audi Q7 den Offroad-Gedanken wie kein anderer Audi. Entscheiden Sie sich für markante Akzente oder gleich das Gesamtpaket – und setzen Sie die kraftvolle Seite Ihres Audi Q7 stilvoll in Szene. Blicke werden Ihnen sicher sein.

2 Audi Kindersitz

Vorwärts- oder rückwärtsgerichtete Nutzung möglich. Mit verstellbarer Sitzschale, integriertem Hosenträgergurt sowie anpassbarer Kopfstütze. In den Farben Misano-rot/Schwarz und Titangrau/Schwarz erhältlich. Nur in Verbindung mit der ISOFIX-Basis nutzbar. Geeignet für Kinder von 9 bis 18 kg (ca. 12 Monate bis 4 Jahre). Ebenfalls erhältlich: Audi Babyschale für Kinder bis 13 kg (ca. 12 Monate) und der Audi Kindersitz youngster plus für Kinder von 15 bis 36 kg (ca. 4 bis 12 Jahre).

3 Ski- und Gepäckbox (450 l)²

Abschließbar und von beiden Seiten zu öffnen. Geeignet für eine Skilänge von bis zu 2,10 m. (Nur in Verbindung mit dem Grundträger nutzbar.) Ebenfalls im Programm sind die Ski- und Gepäckbox mit 480 l Volumen sowie eine kompakte Gepäckbox mit 370 l Volumen.

4 Audi Entertainment mobile

9-Zoll-Bildschirm mit integriertem DVD-Player zur Anbringung an der Rückenlehne der Vordersitze. Exzellente Bildqualität dank digitalem High-Resolution-Bildschirm, hohe Funktionalität und zahlreiche Anschlussmöglichkeiten, z. B. die separat erhältlichen Bluetooth-Kopfhörer. Durch den neuen Halter für mobile Endgeräte ist es leicht zu befestigen und auch außerhalb des Fahrzeugs nutzbar. Voraussetzung: Vorbereitung für Rear Seat Entertainment im Fahrzeug.

5 Trenngitter

Mit den Trenngittern (längs und quer) lässt sich der Gepäckraum je nach Bedarf vom übrigen Innenraum abtrennen und auch in Längsrichtung unterteilen. Das Trenngitter ist einfach und bequem – also ohne Bohrungen – anzubringen.

6 Aluminium-Gussräder im 5-Arm-Design, 2-teilig

Mit titanverschraubten Druckgussblenden. In der Dimension 9 J x 20 für Reifen der Größe 275/45 R 20 erhältlich. Weitere Räder in dynamischen Designs, auch für den Winter, finden Sie im speziellen Zubehörkatalog.

7 Universelle Handyablage

Für strahlungsarmes Telefonieren und zur sicheren Aufbewahrung des Handys während der Fahrt. Für viele gängige Handymodelle verwendbar. Das Handy wird komfortabel in die Schale gelegt und verbindet sich kabellos mit der Außenantenne des Fahrzeugs. Ein Adapterwechsel bei Handytaschenaustausch entfällt somit. Voraussetzung: Handytaschenaustausch (Bluetooth). Die separat erhältlichen handyspezifischen Ladeadapter ermöglichen eine einfache Aufladung des Mobiltelefons (Akku).



2



3



4



5



6



7

Modell	Audi Q7 3.0 TFSI quattro (200 kW/272 PS)		Audi Q7 3.0 TFSI quattro (245 kW/333 PS)		Audi Q7 3.0 TDI quattro (150 kW/204 PS)		Audi Q7 3.0 TDI quattro (180 kW/245 PS)	
Motorbauart	V6-Zylinder-Ottomotor mit Benzindirekteinspritzung und mechanischem Auflademodul		V6-Zylinder-Ottomotor mit Benzindirekteinspritzung und mechanischem Auflademodul		V6-Zylinder-Dieselmotor mit Common-Rail-Einspritzsystem und Abgasurboaufladung		V6-Zylinder-Dieselmotor mit Common-Rail-Einspritzsystem und Abgasurboaufladung	
Hubraum in cm ³ (Ventile pro Zylinder)	2.995 (4)		2.995 (4)		2.967 (4)		2.967 (4)	
Max. Leistung ¹ in kW (PS) bei min ^{−1}	200 (272)/4.750–6.500		245 (333)/5.500–6.500		150 (204)/3.200–4.400		180 (245)/3.800–4.400	
Max. Drehmoment in Nm bei min ^{−1}	400/2.250–4.750		440/2.900–5.300		450/1.250–2.750		550/1.750–2.750	
Kraftübertragung/Räder								
Antriebsart	Permanenter Allradantrieb quattro®		Permanenter Allradantrieb quattro®		Permanenter Allradantrieb quattro®		Permanenter Allradantrieb quattro®	
Getriebeart	8-stufige tiptronic		8-stufige tiptronic		8-stufige tiptronic		8-stufige tiptronic	
Räder	Aluminium-Schmiederäder, 7,5 J x 18		Aluminium-Gussräder, 8 J x 18		Aluminium-Schmiederäder, 7,5 J x 18		Aluminium-Schmiederäder, 7,5 J x 18	
Reifen	235/60 R 18 ²		255/55 R 18 ²		235/60 R 18 ²		235/60 R 18 ²	
Gewicht/Volumen	5-Sitzer	6-/7-Sitzer	5-Sitzer	6-/7-Sitzer	5-Sitzer	6-/7-Sitzer	5-Sitzer	6-/7-Sitzer
Leergewicht ³ in kg	2.295	2.325	2.315	2.345	2.345	2.375	2.345	2.375
Zul. Gesamtgewicht ⁴ in kg	2.945	3.075	2.965	3.095	2.995	3.125	2.995	3.125
Zul. Dachlast/Stützlast in kg	100/140	100/130	100/140	100/130	100/140	100/130	100/140	100/130
Zul. Anhängelast ⁵ in kg	ungebremst bei 12 % Steigung 3.500 bei 8 % Steigung 3.500	3.200 3.200	750 3.500 3.500	3.200 3.200	750 3.500 3.500	3.200 3.200	750 3.500 3.500	3.200 3.200
Tankinhalt ca. in l	100		100		100		100	
Fahrleistung/Verbrauch ⁶								
Höchstgeschwindigkeit in km/h	222/225 ⁷		243/245 ⁷		202/205 ⁷		215/218 ⁷	
Beschleunigung 0–100 km/h in s	7,9		6,9		9,1		7,8	
Kraftstoffart	Super schwefelfrei ROZ 95 ⁸		Super schwefelfrei ROZ 95 ⁸		Diesel schwefelfrei ⁹		Diesel schwefelfrei ⁹	
Kraftstoffverbrauch ¹⁰ in l/100 km	innerorts außerorts kombiniert	14,4 8,5 10,7	14,4 8,5 10,7	14,4 8,5 10,7	8,2 6,5 7,2	8,2 6,5 7,2	8,6 6,7 7,4	8,6 6,7 7,4
CO ₂ -Emission ¹⁰ in g/km	innerorts außerorts kombiniert	335 199 249	335 199 249	335 199 249	216 172 189	216 172 189	225 178 195	225 178 195
Effizienzklasse	E		E		B		B	
Abgasnorm	EU5		EU5		EU5		EU5	

Erklärungen ¹ bis ¹¹ auf Seite 94.

Modell	Audi Q7 3.0 TDI clean diesel quattro (180 kW/245 PS) mit Stickoxidkatalysator ¹¹		Audi Q7 4.2 TDI quattro (250 kW/340 PS)	
Motorbauart	V6-Zylinder-Dieselmotor mit Common-Rail-Einspritzsystem und Abgasurboaufladung		V8-Zylinder-Dieselmotor mit Common-Rail-Einspritzsystem und Abgasurboaufladung	
Hubraum in cm ³ (Ventile pro Zylinder)	2.967 (4)		4.134 (4)	
Max. Leistung ¹ in kW (PS) bei min ^{−1}	180 (245)/3.800–4.400		250 (340)/4.000	
Max. Drehmoment in Nm bei min ^{−1}	550/1.750–2.750		800/1.750–2.750	
Kraftübertragung/Räder				
Antriebsart	Permanenter Allradantrieb quattro®		Permanenter Allradantrieb quattro®	
Getriebeart	8-stufige tiptronic		8-stufige tiptronic	
Räder	Aluminium-Schmiederäder, 7,5 J x 18		Aluminium-Gussräder, 9 J x 20	
Reifen	235/60 R 18 ²		275/45 R 20 ²	
Gewicht/Volumen	5-Sitzer	6-/7-Sitzer	5-Sitzer	6-/7-Sitzer
Leergewicht ³ in kg	2.395	2.425	2.485	2.515
Zul. Gesamtgewicht ⁴ in kg	3.045	3.175	3.135	3.265
Zul. Dachlast/Stützlast in kg	100/140	100/130	100/140	100/130
Zul. Anhängelast ⁵ in kg	ungebremst bei 12 % Steigung 750 bei 8 % Steigung 3.500	3.200 3.200	750 3.500 3.500	3.200 3.200
Tankinhalt ca. in l	100		100	
Fahrleistung/Verbrauch ⁶				
Höchstgeschwindigkeit in km/h	215/218 ⁷		242 ⁷	
Beschleunigung 0–100 km/h in s	8,0		6,4	
Kraftstoffart	Diesel schwefelfrei ⁹		Diesel schwefelfrei ⁹	
Kraftstoffverbrauch ¹⁰ in l/100 km	innerorts außerorts kombiniert	8,8 6,6 7,4	12,0 7,6 9,2	12,0 7,6 9,2
CO ₂ -Emission ¹⁰ in g/km	innerorts außerorts kombiniert	230 175 195	316 200 242	316 200 242
Effizienzklasse	B		D	
Abgasnorm	EU6		EU5	

Erklärungen

- ¹ Der angegebene Wert wurde nach dem vorgeschriebenen Messverfahren (RL 80/1269/EWG in der gegenwärtig geltenden Fassung) ermittelt.
- ² Angaben zu den technischen Eigenschaften der Reifen finden Sie auf Seite 103.
- ³ Fahrzeugleergewicht mit Fahrer (68 kg), Gepäck (7 kg) und Kraftstoffbehälter zu 90 % gefüllt, ermittelt nach der RL 92/21/EWG in der gegenwärtig geltenden Fassung. Durch Sonderausstattungen können sich das Leergewicht und der Luftwiderstandsbeiwert des Fahrzeugs erhöhen, wodurch die mögliche Nutzlast bzw. Höchstgeschwindigkeit entsprechend verringert wird.
- ⁴ Die Zuladung erhöht sich für 6- und 7-Sitzer um 100 kg.
- ⁵ Mit zunehmender Höhe verringert sich zwangsläufig die Motorleistung. Ab 1.000 m über Meereshöhe und je weitere 1.000 m sind jeweils 10 % vom Gespanngewicht (zul. Anhängelast + zul. Gesamtgewicht des Zugfahrzeugs) abzuziehen. Gültiger Wert Anhängelast bei werksseitig verbauter Anhängervorrichtung. Bei gewerblicher Nutzung des Fahrzeugs mit Anhängervorrichtung benötigen Sie unter bestimmten Voraussetzungen ein EG-Kontrollgerät.
- ⁶ Der Kraftstoffverbrauch und die CO₂-Emissionen eines Fahrzeugs hängen nicht nur von der effizienten Ausnutzung des Kraftstoffs durch das Fahrzeug ab, sondern werden auch vom Fahrverhalten und von anderen nichttechnischen Faktoren beeinflusst. CO₂ ist das für die Erderwärmung hauptsächlich verantwortliche Treibhausgas.
- ⁷ Gültiger Wert bei Luftfederung.
- ⁸ Die Verwendung von unverbleitem Kraftstoff Super schwefelfrei ROZ 95 nach DIN EN 228 wird empfohlen. Wenn nicht verfügbar: unverbleiter Kraftstoff Normal schwefelfrei ROZ 91 nach DIN EN 228 mit geringer Leistungsmin- derung. Kraftstoffqualität bleifrei ROZ 95 mit einem maximalen Ethanolanteil von 10 % (E10) ist grundsätzlich verwendbar. Die Angaben zum Verbrauch beziehen sich auf den Betrieb mit Kraftstoff ROZ 95 nach 692/2008/EG.
- ⁹ Die Verwendung von Diesel schwefelfrei nach DIN EN 590 wird empfohlen. Wenn nicht verfügbar: Diesel nach DIN EN 590.
- ¹⁰ Die angegebenen Werte wurden nach den vorgeschriebenen Messverfahren ermittelt. Die Angaben beziehen sich nicht auf ein einzelnes Fahrzeug und sind nicht Bestandteil des Angebots, sondern dienen allein Vergleichs- zwecken zwischen den verschiedenen Fahrzeugtypen.
- ¹¹ Es wird empfohlen, den separaten AdBlue-Tank gemäß Hinweisanzeige im Display des Kombiinstrumentes bei Ihrem Audi Partner nachfüllen zu lassen (ca. alle 15.000 km).

Wichtiger Hinweis

Altfahrzeugrecycling: Alle Audi Modelle sind demontage- und verwertungsgerecht konstruiert. Gleichzeitig entwickelt die AUDI AG die Rahmenbedingungen zur Verwertung der Altfahrzeuge und ihrer Bestandteile sowie zur Verringerung des zu entsorgenden Abfalls ständig weiter. Nähere Informationen hierzu erhalten Sie im Internet unter www.audi.de unter den Stichwörtern „Altauto“ und „Altfahrzeug“. Informationen über nahe gelegene Rücknahmestellen zur um- weltgerechten Verwertung gemäß Altfahrzeuggesetz erhalten Sie ebenfalls im Internet sowie über unsere kostenlose Hotline 0800 2834737 und bei Ihrem Audi Partner.

Offroad-Eigenschaften

Steigfähigkeit in %	60
Bodenfreiheit in mm	204,8/239,8*
Böschungswinkel in °	vorn hinten
	21,0/max. 23,5* 23,4/max. 25,4*
Rampenwinkel in °	21,1/23,8*
Wasserdurchfahrt in mm	500/535*

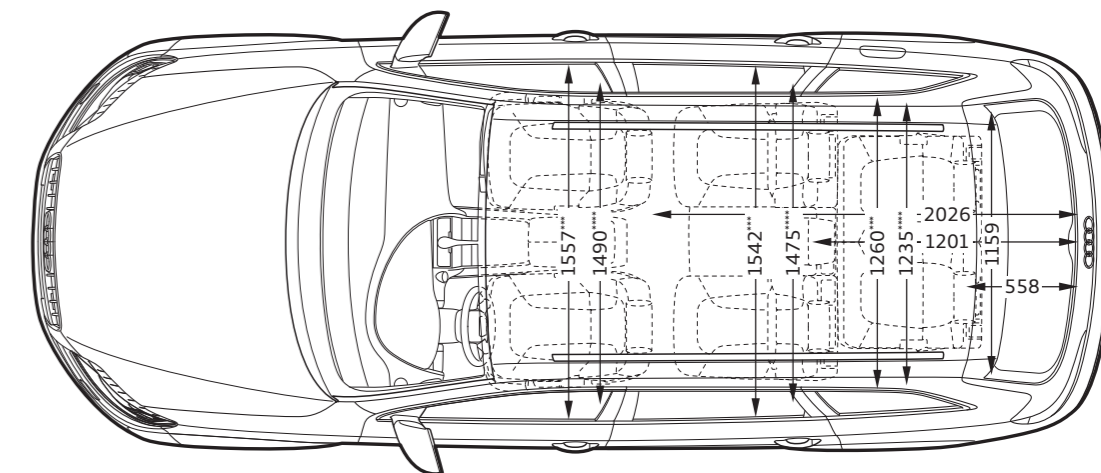
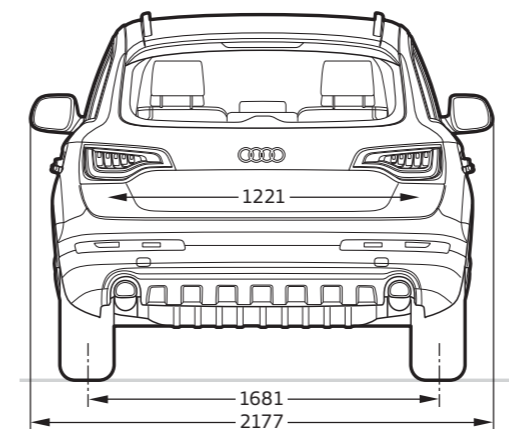
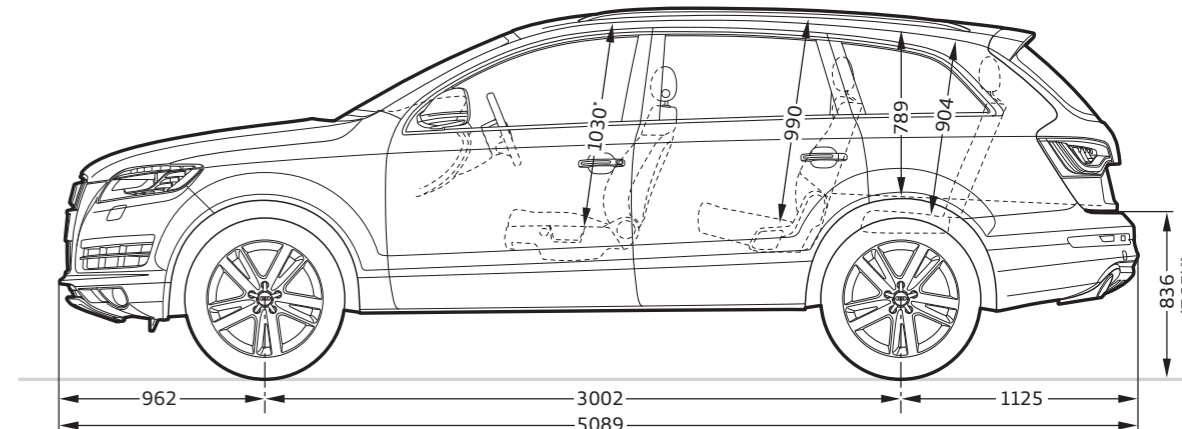
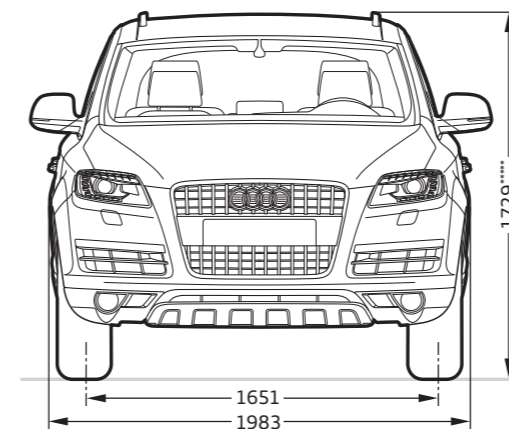
6- und 8-Zylinder-Modelle**Audi Q7 7-Sitzer****Angaben in Millimeter.**

Angabe der Abmessungen bei Fahrzeugleergewicht, Bodenfreiheit bei maximaler Zuladung.

















Gepäckraumvolumen in l: 330/2.035 (Messung nach VDA-Methode mit Quadern von 200 x 100 x 50 mm









Kantenlänge; zweiter Wert: bei umgeklappter Rücksitzlehne und dachhoher Beladung). Wendekreis ca. 12 m.

*Maximaler Kopfraum. **Luftfederung „Beladungsniveau“. ***Breite Ellbogenraum. ****Breite Schulterraum.











*****Mit Dachreling beträgt die Fahrzeughöhe 1.736 mm.

*Gültiger Wert bei Luftfederung.

	Seite	Audi Q7	Audi Q7 (ab 245 kW)
Ausstattungs Pakete	46		
Audi exclusive line		■	■
offroad style Paket in Wagenfarbe		■	■
sport style Paket		■	■
S line Exterieurpaket		■	■
S line Sportpaket		■	■
Unilackierungen	58		
 Tiefschwarz		□	□
 Carraraweiß		□	□
Metalliclackierungen	58		
 Gletscherweiß Metallic		■	■
 Eissilber Metallic		■	■
 Bahia beige Metallic		■	■
 Teakbraun Metallic		■	■
 Scubablau Metallic		■	■
 Atlantisblau Metallic		■	■
 Graphitgrau Metallic		■	■
 Orcaschwarz Metallic		■	■
Perleffektlackierungen	59		
 Granatroth Perleffekt		■	■
 Lavagrau Perleffekt		■	■
 Daytonagrau Perleffekt		■	■
Kontrastlackierungen	59		
 Platinumgrau matt		□	□
 Schwarz matt		□	□
Individuallackierungen	59		
 Individuallackierungen Audi exclusive		■	■



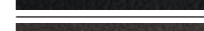
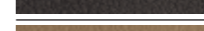
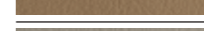











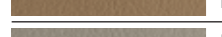

	Seite	Audi Q7	Audi Q7 (ab 245 kW)
Volllackierung	59		
Volllackierung		■	■
Räder/Reifen	60		
 18"-Aluminium-Gussräder im 6-Arm-Design		■	□ ¹
 18"-Aluminium-Schmiederäder im 7-Arm-Design		□	–
 19"-Aluminium-Gussräder im 5-Arm-V-Design		■	■ ¹
 19"-Aluminium-Gussräder im 5-Arm-Struktur-Design		■	■ ¹
 20"-Aluminium-Gussräder im 10-Speichen-V-Design		■	□ ²
 20"-Aluminium-Gussräder Audi Sport im 5-Speichen-Design ³		■	■
 20"-Aluminium-Gussräder Audi Sport im 10-Speichen-Design		■	■
 20"-Aluminium-Gussräder Audi Sport im 20-Speichen-Design		■	■



	Seite	Audi Q7	Audi Q7 (ab 245 kW)
 20"-Aluminium-Gussräder Audi Sport im 20-Speichen-Design in Schwarz glänzend		■	■
 21"-Aluminium Gussräder Audi Sport im 5-Arm-Rotor-Design in Titanoptik matt, glanzgedreht		■	■
 21"-Aluminium-Gussräder Audi Sport im 5-Segmentspeichen-Design ³		■	■
 21"-Aluminium-Gussräder Audi Sport im 5-Segmentspeichen-Design in Schwarz glänzend		■	■
 21"-Aluminium-Schmiederäder Audi Sport im 7-Doppelspeichen-Design, poliert, 2-farbig ⁴		■	■
 18"-Winter-Aluminium-Gussräder im 6-Arm-Design		■	■
 18"-Winter-Aluminium-Schmiederäder im 7-Arm-Design		■	■
 20"-Winter-Aluminium-Gussräder im 10-Speichen-V-Design in Anthrazit, teilpoliert		■	■
 20"-Winter-Aluminium-Gussräder Audi Sport im 10-Speichen-Design		■	■

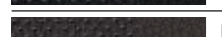

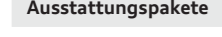

	Seite	Audi Q7	Audi Q7 (ab 245 kW)
Radschrauben diebstahlhemmend		■	■
Reifenreparaturset		□	□
Reserverad		■	■ ¹
Reservefaltrad		■	■
Reifendruck-Kontrollanzeige		□	□
Bordwerkzeug		□	□
Wagenheber		□	□
Sitze	62		
Normalsitze vorn		□	□
Sportsitze vorn		■	■
Klimakomfortsitze vorn		■	■
Sitzbezüge für Normalsitze vorn	62		
 Stoff Cosmo schwarz		□	–
 Stoff Cosmo lichtgrau		□	–
 Leder Cricket schwarz		■	□
 Leder Cricket parabraun		■	□
 Leder Cricket savannahbeige		■	□
 Leder Cricket kardamombeige		■	□
 Leder Cricket lichtgrau		■	□
 Leder Verano schwarz		■	■
 Leder Verano parabraun		■	■
 Leder Verano savannahbeige		■	■
 Leder Verano kardamombeige		■	■
 Leder Verano lichtgrau		■	■
 Lederausstattungen Audi exclusive		■	■

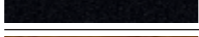
□ Serienausstattung ■ Sonderausstattung □■ Serien-/Sonderausstattung modellabhängig – nicht erhältlich

¹Nicht für 4.2 TDI quattro. ²Serie für 4.2 TDI quattro. ³Wahlweise auch in Titanoptik matt. ⁴Wahlweise auch hochglanzpoliert, einfarbig.

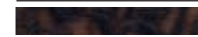
	Seite	Audi Q7	Audi Q7 (ab 245 kW)
Sitzbezüge für Sportsitze vorn	64		
 Alcantara/Leder schwarz		■	■
 Alcantara/Leder lichtgrau		■	■
 Leder Verano schwarz		■	■
 Leder Verano parabraun		■	■
 Leder Verano savannahbeige		■	■
 Leder Verano kardamombeige		■	■
 Leder Verano lichtgrau		■	■
 Leder ausstattungen Audi exclusive		■	■
Sitzbezüge für Klimakomfortsitze vorn	66		
 Leder Cricket perforiert schwarz		■	■
 Leder Cricket perforiert parabraun		■	■
 Leder Cricket perforiert savannahbeige		■	■
 Leder Cricket perforiert kardamombeige		■	■
 Leder Cricket perforiert lichtgrau		■	■
 Leder Verano perforiert schwarz		■	■
 Leder Verano perforiert parabraun		■	■
 Leder Verano perforiert savannahbeige		■	■
 Leder Verano perforiert kardamombeige		■	■
 Leder Verano perforiert lichtgrau		■	■
 Leder ausstattungen Audi exclusive		■	■
Ausstattungs Pakete	68		
Leder ausstattung Feinnappa, Valcona und Alcantara/Leder-Kombination Audi exclusive		■	■
Lederpaket		■	■
Lederpaket Audi exclusive		■	■
Volllederpaket Audi exclusive		■	■
Volllederpaket		■	■

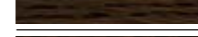
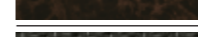
	Seite	Audi Q7	Audi Q7 (ab 245 kW)
Ziernähte Ton in Ton Audi exclusive		■	■
Biese für Sitze Audi exclusive ¹		■	■
Designpakete	69		
Designpaket Sport mit Sportsitzen vorn		■	■
Designpaket Leder mit Normalsitzen		■	□
Designpaket Leder plus mit Normalsitzen		■	■
Designpaket Leder plus mit Sportsitzen vorn		■	■
Designpaket Leder mit Normalsitzen Audi exclusive		■	■
Designpaket Leder mit Sportsitzen Audi exclusive		■	■
Designpaket Leder mit Klimakomfortsitzen Audi exclusive		■	■
Designpaket Alcantara/Leder schwarz mit Sportsitzen Audi exclusive		■	■
Designpaket Leder plus mit Normalsitzen Audi exclusive		■	■
Designpaket Leder plus mit Sportsitzen Audi exclusive		■	■
Designpaket Leder plus mit Klimakomfortsitzen Audi exclusive		■	■
Ausstattungs paket Audi exclusive line		■	■
Dachhimmel	70		
Dachhimmel		□	□
Dachhimmel in Stoff schwarz		■	■
Dachhimmel in Alcantara mit Kontrastnähten		■	■
Dachhimmel in Alcantara schwarz Audi exclusive		■	■
Dachhimmel in Alcantara schwarz Audi exclusive mit Kontrastnähten in Hellgrau		■	■
Dachhimmel in Alcantara schwarz Audi exclusive, Farbe der Kontrastnähte frei wählbar		■	■
Dekoreinlagen	70		
 Aluminium Trigon		■	□
 Seidenmatt schwarz		□	-
 Holz Olivesche beige		■	□
 Holz Nussbaumwurzel natur		■	□

	Seite	Audi Q7	Audi Q7 (ab 245 kW)
 Holz Tamo dunkelbraun		■	□
 Holz Eschenmaser nougat Audi exclusive		■	■
 Holz Eiche sepia Audi exclusive		■	■
 Holz Myrtenmaser muskatbraun Audi exclusive		■	■
 Carbon Audi exclusive		■	■
 Klavierlack schwarz		■	■
Licht	72		
Xenon plus inklusive Scheinwerfer-Reinigungsanlage		■	□ ²
Scheinwerfer		□	□
adaptive light		■	■
Fernlichtassistent inklusive Licht-/Regensensor		■	■
Innenbeleuchtung		□	□
Kardanische Leseleuchten Audi exclusive		■	■
Innen- und Außenlichtpaket		■	■
Türrückstrahler		□	□
LED-Heckleuchten (inklusive Heckkennzeichenleuchte)		□	□
Nebelscheinwerfer		□	□
Scheinwerfer-Reinigungsanlage		□	□ ²
Licht-/Regensensor		□	□
Spiegel	73		
Außenspiegel mit integriertem LED-Blinklicht		□	□
Außenspiegel automatisch abblendend		■	■
Außenspiegel automatisch abblendend und mit Memory-Funktion		■	■
Innenspiegel manuell abblendbar		□	□
Innenspiegel automatisch abblendend		■	■
Dachsystem	73		
Panorama-Glasdach		■	■

	Seite	Audi Q7	Audi Q7 (ab 245 kW)
Schließsysteme	74		
Funkschlüssel		□	□
Komfortschlüssel		■	□ ²
Wegfahrsperrung elektronisch		□	□
Gepäckraumklappe elektrisch öffnend und schließend		□	□
Garagentoröffner (HomeLink)		■	■
Diebstahlwarnanlage		■	■
Vorbereitung für Ortungsassistent		■	■
Zündschloss		□	□
Verglasung	74		
Wärmeschutzverglasung		□	□
Doppel-/Akustikverglasung		■	■
Scheiben abgedunkelt (Privacy-Verglasung)		■	■
Akustikfrontscheibe		□	□
Heckscheibe		□	□
Scheibenwaschanlage		□	□
Sonnenblenden		□	□
Doppelsonnenblende		■	■
Sonnenschutzrollo manuell für die Heckscheibe und für die Türscheiben hinten		■	■
Weitere Außenausstattungen	74		
Glanzpaket		□	□
Anhängevorrichtung		■	■
Anhängevorrichtung elektrisch		■	■
Volllackierung mit Aluminiumoptik Exterieur		■	■
Optikpaket Schwarz Audi exclusive		■	■
Stoßfänger in Kontrastlackierungen		□	□

	Seite	Audi Q7	Audi Q7 (ab 245 kW)
Weitere Außenausstattungen (Fortsetzung)	75		
Audi Singleframe		<input type="checkbox"/>	<input type="checkbox"/>
Dachreling		<input type="checkbox"/>	<input type="checkbox"/>
Abgasendrohre mit Blenden		<input type="checkbox"/>	<input type="checkbox"/>
Modellbezeichnung/Schriftzug		<input type="checkbox"/>	<input type="checkbox"/>
Sitze/Sitzkomfort	75		
2. Sitzreihe (3-sitzig)		<input type="checkbox"/>	<input type="checkbox"/>
3. Sitzreihe (2-sitzig)		<input checked="" type="checkbox"/>	<input checked="" type="checkbox"/>
4-Wege-Lendenwirbelstütze für die Vordersitze		<input checked="" type="checkbox"/>	<input type="checkbox"/> *
Vordersitze elektrisch einstellbar		<input checked="" type="checkbox"/>	<input type="checkbox"/> *
Längseinstellung für die 2. Sitzreihe		<input checked="" type="checkbox"/>	<input checked="" type="checkbox"/>
Komfortsitze in der 2. Sitzreihe, 6 Sitzplätze (in Kombination mit 3. Sitzreihe)		<input checked="" type="checkbox"/>	<input checked="" type="checkbox"/>
Memory-Funktion für den Fahrersitz		<input checked="" type="checkbox"/>	<input checked="" type="checkbox"/>
Memory-Funktion für die Vordersitze		<input checked="" type="checkbox"/>	<input checked="" type="checkbox"/>
Komfortmittellarmlehne vorn		<input checked="" type="checkbox"/>	<input type="checkbox"/>
Mittellarmlehne vorn		<input type="checkbox"/>	–
Mittellarmlehne hinten		<input type="checkbox"/>	<input type="checkbox"/>
Kopfstützen		<input type="checkbox"/>	<input type="checkbox"/>
Sitzheizung vorn		<input checked="" type="checkbox"/>	<input type="checkbox"/>
Sitzheizung vorn und hinten		<input checked="" type="checkbox"/>	<input checked="" type="checkbox"/>
Kindersitzbefestigung ISOFIX und Top Tether		<input type="checkbox"/>	<input type="checkbox"/>
Kindersitzbefestigung ISOFIX für den Beifahrersitz		<input checked="" type="checkbox"/>	<input checked="" type="checkbox"/>
Lenkräder/Wählhebel/Bedienelemente	77		
Multifunktions-Lederlenkrad im 4-Speichen-Design		<input type="checkbox"/>	<input type="checkbox"/>
Multifunktions-Lederlenkrad im 4-Speichen-Design beheizbar		<input checked="" type="checkbox"/>	<input checked="" type="checkbox"/>
Multifunktions-Lederlenkrad im 4-Speichen-Design mit Schaltwippen		<input checked="" type="checkbox"/>	<input checked="" type="checkbox"/>
Multifunktions-Lederlenkrad im 4-Speichen-Design mit Schaltwippen beheizbar		<input checked="" type="checkbox"/>	<input checked="" type="checkbox"/>

	Seite	Audi Q7	Audi Q7 (ab 245 kW)
Multifunktions-Sportlederlenkrad im 3-Speichen-Q-Design mit Schaltwippen		<input checked="" type="checkbox"/>	<input checked="" type="checkbox"/>
Lenkradeinstellung elektrisch		<input checked="" type="checkbox"/>	<input checked="" type="checkbox"/>
Lenkradkranz mit Holzsegment		<input checked="" type="checkbox"/>	<input checked="" type="checkbox"/>
Lenkradkranz mit Holzsegment Audi exclusive		<input checked="" type="checkbox"/>	<input checked="" type="checkbox"/>
Lenkradkranz in Leder Audi exclusive		<input checked="" type="checkbox"/>	<input checked="" type="checkbox"/>
Bedienelemente in Leder Audi exclusive		<input checked="" type="checkbox"/>	<input checked="" type="checkbox"/>
Wählhebelknopf mit Holzsegment		<input checked="" type="checkbox"/>	<input checked="" type="checkbox"/>
Wählhebelknopf mit Holzsegment Audi exclusive		<input checked="" type="checkbox"/>	<input checked="" type="checkbox"/>
Wählhebelknopf in Leder		<input type="checkbox"/>	<input type="checkbox"/>
Klimatisierung	78		
Standheizung/-lüftung		<input checked="" type="checkbox"/>	<input checked="" type="checkbox"/>
Komfortklimaautomatik		<input type="checkbox"/>	<input type="checkbox"/>
Komfortklimaautomatik 4-Zonen		<input checked="" type="checkbox"/>	<input checked="" type="checkbox"/>
Gepäcksicherungs- und Ablagesysteme	78		
Doppelter Ladeboden		<input type="checkbox"/>	<input type="checkbox"/>
Ablagefächer		<input type="checkbox"/>	<input type="checkbox"/>
Handschuhfach		<input type="checkbox"/>	<input type="checkbox"/>
Ablagenetze		<input type="checkbox"/>	<input type="checkbox"/>
Ablagefach		<input type="checkbox"/>	<input type="checkbox"/>
Ablagepaket		<input checked="" type="checkbox"/>	<input checked="" type="checkbox"/>
Ablagepaket mit Klapptisch		<input checked="" type="checkbox"/>	<input checked="" type="checkbox"/>
Schmutzwanne		<input type="checkbox"/>	<input type="checkbox"/>
Getränkehalter		<input type="checkbox"/>	<input type="checkbox"/>
Flaschenhalter		<input type="checkbox"/>	<input type="checkbox"/>
Kleiderhaken		<input type="checkbox"/>	<input type="checkbox"/>
Trennnetz		<input type="checkbox"/>	<input type="checkbox"/>
Verzurrösen		<input type="checkbox"/>	<input type="checkbox"/>

	Seite	Audi Q7	Audi Q7 (ab 245 kW)
Schienensystem mit Fixierset		<input checked="" type="checkbox"/>	<input checked="" type="checkbox"/>
Wendematte		<input checked="" type="checkbox"/>	<input checked="" type="checkbox"/>
Durchladeeinrichtung		<input type="checkbox"/>	<input type="checkbox"/>
Entnehmbare Ski-/Snowboardtasche		<input checked="" type="checkbox"/>	<input checked="" type="checkbox"/>
Gepäckraum		<input type="checkbox"/>	<input type="checkbox"/>
Gepäckraumabdeckung		<input type="checkbox"/>	<input type="checkbox"/>
Gepäckraumabdeckung faltbar		<input checked="" type="checkbox"/>	<input checked="" type="checkbox"/>
Weitere Innenausstattungen	80		
Kühlbox Audi exclusive		<input checked="" type="checkbox"/>	<input checked="" type="checkbox"/>
Fußraumauskleidung in Teppich Fresko		<input checked="" type="checkbox"/>	<input type="checkbox"/>
Fußraumauskleidung in Teppich Velours		<input type="checkbox"/>	<input type="checkbox"/>
Fußmatten vorn und hinten		<input type="checkbox"/>	<input type="checkbox"/>
Fußmatten Audi exclusive		<input checked="" type="checkbox"/>	<input checked="" type="checkbox"/>
Teppich und Fußmatten Audi exclusive		<input checked="" type="checkbox"/>	<input checked="" type="checkbox"/>
Fensterheber		<input type="checkbox"/>	<input type="checkbox"/>
Türverkleidungen		<input type="checkbox"/>	<input type="checkbox"/>
Armaturentafel		<input type="checkbox"/>	<input type="checkbox"/>
Mittelkonsole		<input type="checkbox"/>	<input type="checkbox"/>
Zigarettenanzünder und Aschenbecher		<input type="checkbox"/>	<input type="checkbox"/>
Haltegriffe		<input type="checkbox"/>	<input type="checkbox"/>
Steckdosen 12 Volt		<input type="checkbox"/>	<input type="checkbox"/>
MMI® und Navigationssysteme	80		
MMI® Navigation plus		<input checked="" type="checkbox"/>	<input checked="" type="checkbox"/>
MMI® Radio		<input type="checkbox"/>	<input type="checkbox"/>
MMI® Radio plus		<input checked="" type="checkbox"/>	<input checked="" type="checkbox"/>
MMI® Navigation		<input checked="" type="checkbox"/>	<input checked="" type="checkbox"/>
Fahrerinformationssystem		<input type="checkbox"/>	<input type="checkbox"/>

	Seite	Audi Q7	Audi Q7 (ab 245 kW)
Fahrerinformationssystem mit Farbdisplay		<input checked="" type="checkbox"/>	<input checked="" type="checkbox"/>
Radio- und TV-Anlagen	81		
Bang & Olufsen Advanced Sound System		–	<input checked="" type="checkbox"/>
Digitaler Radioempfang		<input checked="" type="checkbox"/>	<input checked="" type="checkbox"/>
Digitaler TV-Empfang		<input checked="" type="checkbox"/>	<input checked="" type="checkbox"/>
Audi sound system		<input checked="" type="checkbox"/>	<input checked="" type="checkbox"/>
Audi music interface		<input checked="" type="checkbox"/>	<input checked="" type="checkbox"/>
Adapterkabelset plus für Audi music interface		<input checked="" type="checkbox"/>	<input checked="" type="checkbox"/>
Bose Surround Sound		<input checked="" type="checkbox"/>	<input checked="" type="checkbox"/>
Rear Seat Entertainment		<input checked="" type="checkbox"/>	<input checked="" type="checkbox"/>
Rear Seat Entertainment plus		<input checked="" type="checkbox"/>	<input checked="" type="checkbox"/>
Vorbereitung für Rear Seat Entertainment		<input checked="" type="checkbox"/>	<input checked="" type="checkbox"/>
CD-Wechsler		<input checked="" type="checkbox"/>	<input checked="" type="checkbox"/>
Telefon und Kommunikation	83		
Bluetooth-Schnittstelle		<input checked="" type="checkbox"/>	<input checked="" type="checkbox"/>
Handyvorbereitung (Bluetooth)		<input checked="" type="checkbox"/>	<input checked="" type="checkbox"/>
Bedienhörer vorn für Autotelefon		<input checked="" type="checkbox"/>	<input checked="" type="checkbox"/>
Audi connect inklusive Autotelefon		<input checked="" type="checkbox"/>	<input checked="" type="checkbox"/>
Assistenzsysteme	83		
Geschwindigkeitsregelanlage		<input type="checkbox"/>	<input type="checkbox"/>
Einparkhilfe hinten		<input type="checkbox"/>	<input type="checkbox"/>
Einparkhilfe plus		<input checked="" type="checkbox"/>	<input checked="" type="checkbox"/>
Einparkhilfe plus mit Front- und Rückfahrkamera		<input checked="" type="checkbox"/>	<input checked="" type="checkbox"/>
Rückfahrkamera		<input checked="" type="checkbox"/>	<input checked="" type="checkbox"/>
Audi side assist		<input checked="" type="checkbox"/>	<input checked="" type="checkbox"/>
Audi lane assist		<input checked="" type="checkbox"/>	<input checked="" type="checkbox"/>

	Seite	Audi Q7	Audi Q7 (ab 245 kW)
Fahrwerke/Bremsen	85		
adaptive air suspension		■	□ ¹
S line adaptive air suspension		■	■
Dynamikfahrwerk		□	□ ²
S line-Sportfahrwerk		■	■
Bremsanlage		□	□
Parkbremse		□	□
Keramikbremse		–	■
Technik/Sicherheit	85		
Seitenairbags hinten		■	■
Seitenairbags vorn		□	□
Airbags		□	□
Seitenairbags vorn und Kopfairbagsystem		□	□
Integrales Kopfstützensystem		□	□
Instrumenteneinsatz		□	□
Sicherheitslenksäule		□	□
Sicherheitsgurte		□	□
Gurthöhenverstellung		□	□
Warn- und Kontrollleuchten		□	□
Warndreieck		□	□
Verbandmaterial		□	□
tiptronic		□	□
servotronic		□	□
quattro®		□	□
Antriebs-Schlupf-Regelung (ASR)		□	□
Elektronische Differenzialsperre (EDS)		□	□

	Seite	Audi Q7	Audi Q7 (ab 245 kW)
Elektronische Stabilisierungskontrolle (ESC)		□	□
Rekuperation		□	□
Start-Stop-System		□ ³	–
Karosserie verzinkt		□	□
Seitenaufprallschutz		□	□
Kindersicherung		□	□
Audi TDI clean diesel		□ ⁴	–
Audi Anschlussgarantie	87		
Audi Anschlussgarantie		■	■

















Ausstattung des abgebildeten Audi Q7 (S. 4–25):

Lackierung: Eissilber Metallic; Räder: Aluminium-Gussräder im 10-Speichen-V-Design;

Sitzbezüge: Leder Cricket schwarz; Dekoreinlagen: Holz Tamo dunkelbraun

Klassifizierungen von Reifenparametern

In der Tabelle finden Sie die Spannen der Kraftstoffeffizienzklasse, der Nasshaftungsklasse und der Klasse des externen Rollgeräusches zu den unterschiedlichen Reifengrößen des Audi Q7.

	Reifengröße	Kraftstoff-effizienzklasse	Nasshaftungs-klasse	Klasse des externen Rollgeräusches
Sommerreifen	235/60 R 18	E–C	C–B	73–69  – 
	255/55 R 18	E–C	C–B	71–67  – 
	265/50 R 19	E–B	C–A	73–70  – 
	275/45 R 20	E–C	C–A	73–70  – 
	295/40 R 20	E	C–B	76–70  – 
Winterreifen	275/40 R 21	E	C	68 
	295/35 R 21	E	C–A	73–70  – 
	235/60 R 18	C	E	71 
	255/55 R 18	E	E	72–69  – 
	275/45 R 20	E	E	72 

Die Bestellung eines bestimmten Reifens ist nicht möglich.

Lernen Sie Ihren neuen Audi kennen: Ihr Kundenberater begleitet Sie zu Ihrem Wagen und beantwortet Ihnen nach einer ausführlichen Fahrzeugklärung gern Ihre Fragen.



Heben Sie ab! Ob über Ingolstadt oder Neckarsulm – bei einem optional buchbaren Hubschrauberrundflug erleben Sie einen der beiden Produktionsstandorte exklusiv aus der Vogelperspektive.

Einen Audi zu fahren ist ein einzigartiges Erlebnis. Ihn abzuholen auch.



Die Audi Neuwagenabholung in Neckarsulm und Ingolstadt.

Der Kauf eines neuen Autos ist etwas Besonderes. Schließlich haben Sie sich nicht einfach für irgendein Auto entschieden, sondern für eines, das Ihre persönliche Vorstellung von Mobilität und Design widerspiegelt. Daher möchten wir, dass auch die erste Begegnung mit Ihrem neuen Audi etwas ganz Besonderes wird. Wie wäre es, wenn Sie ihn direkt bei uns abholen und einen unvergesslichen Tag verbringen? In Neckarsulm oder in Ingolstadt – ganz wie Sie mögen.

Alle Modelle sind an beiden Standorten abholbar. Ein abwechslungsreiches und spannendes Rahmenprogramm wartet auf Sie mit einer ausführlichen Fahrzeugklärung, einem Blick in die Audi Historie, einem Restaurantbesuch und einer Werkbesichtigung. Erleben Sie bei einer Werkbesichtigung Einblicke in faszinierende Einrichtungen und Prozesse unseres Produktionsstandorts. Wir bieten neben einer Überblicksführung (ca. 2 Std.) auch

eine Schwerpunktführung (ca. 1 Std.) an, die vertiefende Einblicke in die Fertigungswelt zeigt. So wird auch der wiederholte Besuch im Audi Forum zu einem spannenden Erlebnis. Oder genießen Sie eines unserer attraktiven Tourismusangebote, bis es schließlich Zeit für den Höhepunkt ist: die erste Fahrt in Ihrem neuen Audi.

Gern möchten wir mit Ihnen gemeinsam Ihre ganz persönliche Neuwagenabholung planen. Näheres zu unseren Angeboten und Leistungen erfahren Sie bei Ihrem Audi Partner, im Internet unter www.audi.de/neuwagenabholung oder über unsere Hotline unter Telefon 0800 6363666. Informationen über Preise finden Sie in unserer Preisliste oder wenden Sie sich an Ihren Audi Partner oder unsere Hotline.



Atmen Sie Geschichte: Das Audi museum mobile (Ingolstadt) und die Audi Traditionsausstellung (Neckarsulm) nehmen Sie mit auf eine Reise in die Geschichte des Automobils und der Marke Audi.



Entdecken Sie Technik: Bei einer Werkbesichtigung erleben Sie, wie eines der fortschrittlichsten Automobile der Welt gebaut wird.



Lassen Sie sich verwöhnen: Worauf immer Sie Lust haben, in unseren stilvollen Restaurants in den Audi Foren bleibt kein Wunsch offen.

Spüren Sie den Herzschlag der Marke: Die Audi Foren in Neckarsulm und Ingolstadt bieten Ihnen aufregende Einblicke in die Welt des Automobils.

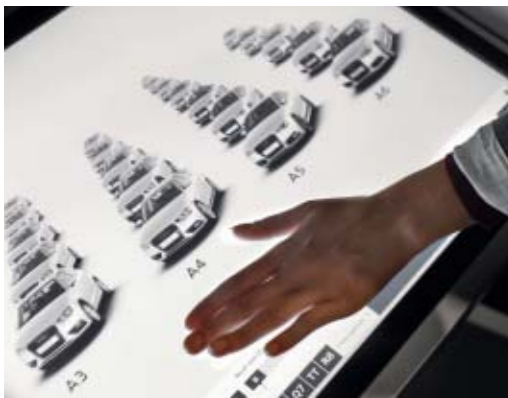

Verantwortung

Verantwortung zu leben, ist als Grundsatz fest in der Audi Strategie verankert. Neben wirtschaftlichem Erfolg und internationaler Wettbewerbsfähigkeit spielen in gleichem Maße die Verantwortung für Mitarbeiter und Gesellschaft sowie die Schonung von Umwelt und Ressourcen eine wichtige Rolle. Im Detail – Kataloge werden auf FSC-zertifiziertem Papier gedruckt – genauso wie generell: Audi entwickelt Automobile, die nicht nur sportlich und emotional sind, sondern eine immer bessere Effizienz aufweisen. Auf lange Sicht will Audi mit seinen

Produkten CO₂-neutrale Mobilität ermöglichen. Zur ganzheitlichen Betrachtung gehört auch, dass Audi seine Werke Schritt für Schritt in Richtung einer CO₂-neutralen Produktion bringt. Audi engagiert sich zudem für die Gesellschaft – vor allem in den Bereichen Bildung, Technik und Soziales. Nachhaltigkeit ist bei Audi eng mit einem Blick in die Zukunft verbunden: Mit der Audi Urban Future Initiative geht Audi zusammen mit internationalen Experten den künftigen urbanen Herausforderungen und Trends rund um das Thema Mobilität auf den Grund.

Entdecken Sie die Welt von Audi.



Wer sich für einen Audi entscheidet, entscheidet sich für eine Marke, die mehr bietet. Mehr Individualität. Mehr Exklusivität. Mehr Faszination.

Erlebnis Audi

Die Faszination Audi lässt sich vielseitig erleben. In der Audi City Berlin haben Sie zum Beispiel einen digitalen Zugang zu allen Modellen in Echtgröße und in Echtzeit. Selbstverständlich lohnt sich auch der Besuch auf einer der großen Automobilmessen. Hier präsentiert Audi stets seine neuen Modelle und lädt gern zu einem Ausblick ein, wie mit „Vorsprung durch Technik“ die Zukunft gestaltet wird. Wer erleben möchte, wie Audi das heute schon umsetzt, findet faszinierende Einblicke im Online-Special „Vorsprung durch Technik“ auf www.audi.de. Aber auch ein Blick zurück kann sich lohnen: Im Audi museum mobile in Ingolstadt gehen Historie und Hightech Hand in Hand. Insgesamt 130 historische Exponate und modernste

Präsentationsformen bilden eine spannungsreiche Symbiose. Außerdem erleben Sie bei Audi driving experience spannende und abwechslungsreiche Fahrerlebnisse mit aktuellen Audi Modellen. Hier wird purer Fahrspaß kombiniert mit wertvollen Lerneffekten. Dafür sorgt ein Team speziell ausgebildeter und hochqualifizierter Instrukturen, die mit praktischen Tipps helfen, Ihr fahrerisches Können zu optimieren. Seit Neuestem auch im Audi driving experience center in Neuburg, nahe Ingolstadt. Zur Verfügung stehen dort ein bis zu 3,4 km langer Rundkurs mit herausfordernden Kurvenkombinationen, eine 30.000 m² große Dynamikfläche und ein Offroad-Parcours für Q-Modelle.



Teamgeist

Motorsport ist eine Triebfeder der Marke. Seit Jahren gehört Audi zu den Siegern bei diversen Rennserien, zum Beispiel bei den 24 Stunden von Le Mans oder der DTM. Die Werte, auf die es in vielen Sportarten ankommt, sind auch für Audi maßgebend: Präzision, Leidenschaft und Technik. Kein Zufall also, dass Audi sich schon seit vielen Jahren auch als Sponsor im Sportbereich engagiert. Im

Wintersport beispielsweise ist Audi seit fast drei Jahrzehnten Hauptsponsor des Deutschen Skiverbands (DSV) und darüber hinaus auch Partner 14 weiterer alpiner Nationalteams. Im Bereich Fußball unterstützen wir nationale und internationale Teams. Außerdem ist Audi Partner des Deutschen Olympischen Sportbundes.

www.audi.de

Informationen zu allen genannten Themen finden Sie auf unserer Website: www.audi.de.

 www.audi.de

 www.audibank.de

 configurator.audi.de

 www.audi.de/driving

 www.audi.de/vorsprung-durch-technik

 www.audi.de/cr



AUDI AG
85045 Ingolstadt
www.audi.de
Gültig ab April 2014

Printed in Germany
433/1130.29.00

Die in diesem Katalog abgebildeten Fahrzeuge sind teilweise mit Sonderausstattungen gegen Mehrpreis ausgerüstet. Die Angaben über Lieferumfang, Aussehen, Leistungen, Maße und Gewichte, Kraftstoffverbrauch und Betriebskosten der Fahrzeuge entsprechen den zum Zeitpunkt der Drucklegung vorhandenen Kenntnissen. Abweichungen in Farbe und Form von den Abbildungen, Irrtümer und Druckfehler bleiben vorbehalten. Alle Angaben zu Ausstattungen und technischen Daten basieren auf den Merkmalen des deutschen Markts. Änderungen sind vorbehalten. Nachdruck, auch auszugsweise, nur mit schriftlicher Genehmigung der AUDI AG.

Das Papier dieses Katalogs wurde aus chlorfrei gebleichtem Zellstoff hergestellt.

