



Q7

Audi Q7

Vorsprung durch Technik **Audi** 



Seite			
Faszination			
4 Audi Q7			
Technik			
30	Audi Innovationen	36	Lichttechnologien
32	Audi connect	38	Assistenzsysteme
34	Simplexität	40	quattro®
Ausstattungen			
48	Styleguides	60	Räder/Reifen
50	Motoren	62	Sitze
52	S line	66	Dekoreinlagen
54	Audi design selection	68	Licht
56	Audi exclusive	69	Design
58	Lackierungen	70	Lenkräder/Bedienelemente
71	Komfort		
74	Infotainment		
77	Audi connect		
81	Assistenzsysteme		
83	Technik/Sicherheit		
85	Audi Anschlussgarantie		
Sonstiges			
86	Audi Original Zubehör	92	Abmessungen
90	Technische Daten	94	Index
102	Neuwagenabholung		
104	Faszination Audi		

Die Ausstattungen der im Faszinationsteil abgebildeten Fahrzeuge finden Sie auf Seite 101.
Die Werte für Kraftstoffverbrauch und CO₂-Emission sowie die Effizienzklassen finden Sie auf Seite 90.



**Wahre Größe
kennt keine
Grenzen.**



Der Inbegriff von quattro® – materialisiert in einer progressiven Form. Kraftvoll und markant.

So wie ein Audi Q7 sein muss:
athletisch, zeitlos, einzigartig.





Die Werte für Kraftstoffverbrauch und CO₂-Emission sowie die Effizienzklassen finden Sie auf Seite 90.

Selbstbewusstsein, das Gestalt annimmt.
Bereit, es mit allem aufzunehmen.



Die Werte für Kraftstoffverbrauch und CO₂-Emission sowie die Effizienzklassen finden Sie auf Seite 90.

Wer es bis ans Limit schafft, ist immer voraus.

Dynamik, die begeistert. Erzeugt von kräftigen und effizienten TFSI- und TDI-Aggregaten. Bis zu 245 kW (333 PS). Und bis zu 600 Nm. Motorleistung und Leistungsentfaltung großzügig ausgelegt. Verbrauch und Emission im Zaum gehalten. Performance auf gehobenem Niveau. Sich auf Ihren persönlichen Fahrstil einstellend. Dank 8-stufiger tiptronic und Audi drive select®. Von effizient im Modus „efficiency“ bis sehr sportlich im Modus „dynamic“. Auf schnellen Strecken mit verbesserter Kurvenlage. Mit optionaler Allradlenkung. Damit Sie Ihren Vorsprung auf jeder Strecke ausbauen können.

Die Werte für Kraftstoffverbrauch und CO₂-Emission sowie die Effizienzklassen finden Sie auf Seite 90.





quattro®. Souverän in jeder Situation.

35 Jahre quattro. Eine Erfolgsgeschichte, die kein Ende nimmt. Und imposant ihren nächsten Glanzpunkt setzt. Im neuen Audi Q7. Mit bewährtem quattro Antrieb. Serienmäßig noch mehr Traktion. Für großartige Fahrdynamik. Permanent. Unterstützt von den neuen Audi drive select-Modi wie zum Beispiel „offroad“. Die Fähigkeiten des Fahrzeugs eindrucksvoll ausnutzend.

Die Werte für Kraftstoffverbrauch und CO₂-Emission sowie die Effizienzklassen finden Sie auf Seite 90.



Wer weiter sieht, kommt auch weiter voran.

Die Zukunft wirft ihr Licht voraus. Mit optionalen Audi Matrix LED-Scheinwerfern. Kristallartiger Schein für eine helle und homogene Fahrbahnausleuchtung. Klarheit auf ganzer Linie. Dank hochpräziser, einzeln angesteuerter Leuchtdioden. Sichtbar Zeichen setzen. Auch mit serienmäßigen LED-Heckleuchten. Und optionalen dynamischen Blinklichtern hinten. Sicherheit und Komfort erstrahlen in neuem Licht.



Wohlfühlen auf hohem Niveau.

Das Innenraumkonzept des neuen Audi Q7: Freiraum für Ihre Vorstellungen. Zum Beispiel bei den Sitzen. Mit einer vielfältigen Auswahl an hochwertigen Materialien, Farben und Funktionen.

Die Werte für Kraftstoffverbrauch und CO₂-Emission sowie die Effizienzklassen finden Sie auf Seite 90.



Premiumqualität, exzellent verarbeitet. Sicht- und fühlbar in der hochwertigen Leder-
ausstattung Valcona. Elegantes Ambiente inklusive. Doppelte Dekoreinlagen für diverse
individuelle Applikationskombinationen. Ganz wie es gefällt. Auch die Klimaautomatik
richtet sich nach Ihnen. Und auf Wunsch nach Ihren Mitfahrern. Optional mit bis zu
vier individuell einstellbaren Klimazonen.



Alle Ziele schon erreicht war gestern.

Die Zukunft der Mobilität vor Augen. Für Sie klar erkennbar vom Fahrersitz aus. Mit dem optionalen Audi virtual cockpit. Das volldigitale Kombiinstrument mit hochauflösendem 12,3-Zoll-Display. Viele fahrerrelevante Informationen im Blick. Gestochen scharf, brillant und kontrastreich. Auf Wunsch mit MMI Navigation plus mit MMI touch®. Zusätzliche 8,3-Zoll-Anzeigefläche über das ausfahrbare MMI®-Display. Intuitive Bedienung inklusive. Dank neuem intelligentem MMI-Bedienkonzept. Weniger Tasten, mehr Funktionen. Fahrzeugeinstellungen, Navigation, Telefon, Audi connect und Media. Ein noch größeres Touchpad für noch komfortablere Nutzung. Damit Sie komplexe Technik kinderleicht im Griff haben. Und sich entspannt neuen Zielen widmen können.



Die Werte für Kraftstoffverbrauch und CO₂-Emission sowie die Effizienzklassen finden Sie auf Seite 90.

Flexibilität schafft neue Räume.

Freiraum neu interpretiert. Oder einfach wörtlich genommen. Umgesetzt durch ein Sitz- und Beladungskonzept, das sich nur auf das Wesentliche konzentriert. Auf Sie. Mit großzügigem Raumgefühl. Und vielen verschiedenen Konfigurationsmöglichkeiten. Für genau so viele Sitzplätze und Laderaum, wie Sie aktuell benötigen. In der zweiten Reihe mit komfortabler Sitzbank. Optional mit separat einstellbaren Sitzen für flexibles Volumen im Kofferraum. Dazu auf Wunsch eine dritte Sitzreihe. Mit zwei Einzelsitzen und elektrisch klapp- und aufstellbaren Lehnen. Leichter Einstieg inklusive. Der neue Audi Q7. Mit zwei, drei, vier, fünf, sechs oder sieben Sitzen. Und bis zu sechs Kindersitzen. Reihenweise gute Ideen für Ihre Flexibilität.



Die Werte für Kraftstoffverbrauch und CO₂-Emission sowie die Effizienzklassen finden Sie auf Seite 90.

Kaum Spuren zu hinterlassen, setzt das größte Zeichen.

Der neue Audi Q7 setzt in vielerlei Hinsicht Zeichen. Richtungsweisendes Design. Begeisternde Performance. Innovative Technologien. Und ein Ausrufezeichen. In puncto Leichtbau. Bis zu 325 kg Gewichtsreduktion im Vergleich zum Vorgängermodell. Erreicht durch progressive Ideen und einen intelligenten Materialmix. Für noch bessere Fahrdynamik, gesteigerte Effizienz und CO₂-Werte, die in dieser Klasse vorbildlich sind.





quattro®

Vorsprung ist souverän.



Audi connect

Vorsprung verbindet.



Vorsprung

durch Technik.

Simplexität

Vorsprung vereinfacht.



Performance

Vorsprung beschleunigt.



Audi ultra

Vorsprung ist nachhaltig.



Lichttechnologien

Vorsprung ist wegweisend.



Assistenzsysteme

Vorsprung gibt Sicherheit.

Audi bringt Sie weiter.

Die Welt verändert sich stetig. Immer rasanter schreitet die technologische Entwicklung voran. Und immer mehr Möglichkeiten bieten sich Ihnen dadurch – gerade bei Ihrer Mobilität. Diese Entwicklung gestalten wir maßgeblich mit. Mit immer neuen Innovationen. Um Ihnen Fahrzeuge mit auf den Weg zu geben, die Ihr Leben bereichern – und die Ihnen in Ihrem mobilen Leben einen Vorsprung verschaffen.



Audi connect | Vorsprung verbindet.

Auch unterwegs mit der Welt in Kontakt stehen.

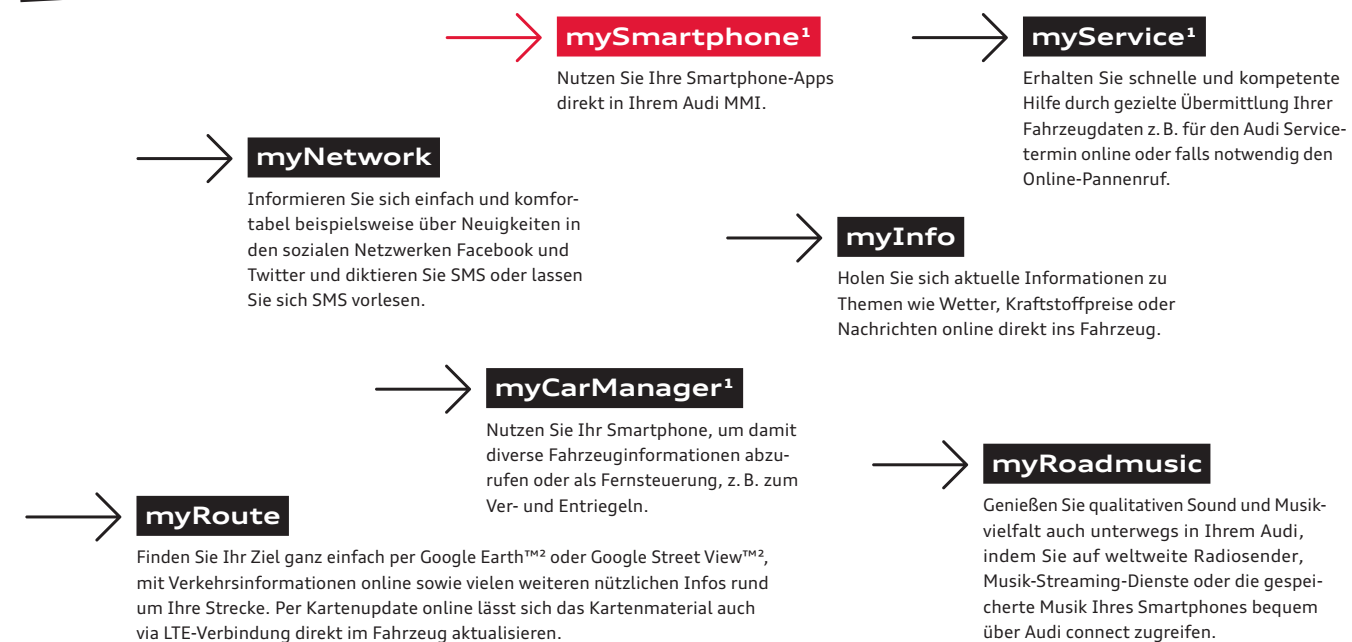

Wir leben in einer Zeit unzähliger Möglichkeiten. Mit dem optionalen Audi connect holen Sie sich zahlreiche dieser Möglichkeiten digital und direkt in Ihren Audi. Auf Knopfdruck. Und mit LTE jetzt bis zu zehnmal schneller als über bisherigen UMTS-Standard. Dank myAudi und der von Audi connect unterstützten Dienste in Ihrem Fahrzeug. Suchen Sie bequem im MMI nach beliebigen Sonderzielen oder rufen Sie aktuelle Nachrichten, Wettervorhersagen oder auch E-Mails ab. Über den WLAN-Hotspot auch über Laptop, Tablet oder andere mobile Endgeräte. An vielen Orten der Welt. Intuitiv, einfach und komfortabel.

Die modellspezifischen Audi connect-Dienste, rechtliche Informationen und Nutzungshinweise finden Sie ab Seite 77.

¹ Über den genauen Einsatztermin informieren Sie sich bitte bei Ihrem Audi Partner. ² Google und das Google-Logo sind eingetragene Marken von Google Inc.

Simplexität | Vorsprung vereinfacht.

In jedem Augenblick den Überblick haben.

Reduziert. Übersichtlich. Logisch. Die Welt des mobilen Infotainments: mit dem Audi Multi Media Interface (MMI) und vielen weiteren Bedienelementen, die es Ihnen erlauben, sich auf Antrieb im Cockpit zurechtzufinden, ohne die Straße aus dem Blick zu verlieren. Telefonieren, navigieren oder über Audi connect das Internet nutzen: hochintuitiv, hochfunktional und hochkomfortabel – nicht zuletzt dank vieler optionaler Ausstattungen wie Sprachdialogsystem, Head-up Display, Audi virtual cockpit oder Audi phone box mit Wireless Charging. Erleben Sie, wie einfach und intuitiv Bedienung sein kann.

Audi tablet*

stellt ein voll integriertes und vernetztes Entertainment-Angebot zur Verfügung und ist auf dem Rücksitz und auch außerhalb des Fahrzeugs verwendbar.

Head-up Display

projiziert Informationen wie beispielsweise die aktuell geltenden Verkehrszeichen oder Warnhinweise, z. B. über das per Nachtsicht-assistent (sofern mitbestellt) erkannte Wildtier, an die Frontscheibe und damit in den direkten Sichtbereich des Fahrers.

Sprachdialogsystem

ermöglicht die Sprachsteuerung in natürlicher Sprechweise von Autotelefon, Radio, CD-Spieler, DVD-Wechsler, TV-Tuner sowie Navigationssystem mit vielen wesentlichen Gerätefunktionen.

Multifunktions-Lederlenkrad

inklusive Schaltwippen. Erlaubt die Bedienung vieler Funktionen, einschließlich des Fahrerinformationssystems, ohne die Hände vom Lenkrad zu nehmen.

Audi MMI®

steigert den Komfort mit intuitivem Bedien- und Anzeigesystem für Infotainment- und Fahrzeugfunktionen, inklusive übergreifender MMI-Suche durch Freitexteingabe.

Audi phone box mit Wireless Charging*

ermöglicht das Telefonieren im Fahrzeug mit verbesserter Empfangsqualität und integrierter Lademöglichkeit durch Einlegen des Mobiltelefons in das Fach in der Mittelkonsole.

Audi virtual cockpit

Steuern Sie viele Funktionen und MMI-Dienste auf Höhe Ihres Fahrersichtfeldes. Dazu haben Sie die Wahl zwischen den 2 Anzeigevarianten klassisch und progressiv, die viele fahrerrelevanten Informationen in brillanter Bildauflösung darstellen.



Lichttechnologien | Vorsprung ist wegweisend.

Besser sehen und gesehen werden.

Dunkelheit ist relativ. Mit den optionalen Audi Matrix LED-Scheinwerfern wird die Nacht fast zum Tag. Moderne und zukunftsweisende Lichttechnologie, die die Straßen exzellent und intelligent ausleuchtet. Für erhöhte Sichtbarkeit. Und um alle Blicke auf sich zu ziehen. Doch Audi Matrix LED-Scheinwerfer begeistern nicht nur nachts. Sie setzen auch bei Tag Akzente.



Audi Matrix LED-Scheinwerfer

werden durch eine Kamera und Software passend zum Straßenverlauf und der Position anderer Verkehrsteilnehmer angesteuert und leuchten situationsbedingt die Szene durch innovativ angeordnete, dimmbare LEDs in tageslichtähnlicher Farbe aus. Für noch mehr Sicherheit im Straßenverkehr.

Assistenzsysteme | Vorsprung gibt Sicherheit.

Sich schon vor der Ankunft entspannen.

Jede Fahrt ist anders. Doch eines ist bei allen Fahrten gleich – das Gefühl, das jeder Audi vermittelt: geschützt zu sein. Viele optionale Fahrerassistenzsysteme in Ihrem neuen Audi Q7 unterstützen Sie bei Ihrer Fahrt und sorgen für noch mehr Komfort unterwegs. Lernen Sie die wichtigsten Fahrerassistenzsysteme kennen.

→ **Parken**
vereinfacht das Einparken und Rangieren über Einparkhilfen, Parkassistenten und Kameras.

→ **Stadt**
erhöht durch miteinander vernetzte Assistenzsysteme Sicherheit und Komfort im Stadtverkehr z. B. beim Spurwechsel, beim Rückwärtsfahren mit Querverkehr oder beim Aussteigen aus dem Fahrzeug und kann dabei in bestimmten Situationen die Unfallgefahr mit anderen Verkehrsteilnehmern vermindern.

→ **Tour**
unterstützt den Fahrer durch sensorisch gesteuerte Assistenzsysteme in puncto Sicherheit, Komfort und Effizienz vor allem auf Autobahnen, Landstraßen und unterstützt damit den Fahrer in puncto Aufmerksamkeit.



quattro®



quattro® | Vorsprung ist souverän.

Alle Bedingungen sind perfekte Bedingungen.



Die Straße fest im Griff haben. Weil die Antriebskraft permanent auf alle vier Räder verteilt wird. Per selbst-sperrendem Mittendifferenzial wird die Hinterachse variabel angesteuert. Immer situationsbedingt, immer selektiv. Mit quattro Fahrstabilität, Dynamik und Agilität neu erleben und dem Über- und Untersteuern entgegenwirken. Für gesteigerte Traktion und verbesserten Vortrieb. Jede Strecke meistern. Und das eigene Ziel stets vor Augen haben. In Kurven. Auf Geraden. Auf nahezu jedem Untergrund. Für Faszination, die haften bleibt. Auf der Straße – und im Gedächtnis.

→ **Radselektive Momentensteuerung**
verbessert die Fahrstabilität bei schnellen Kurvenfahrten.

→ **Mittendifferenzial**
verteilt die Antriebskraft bedarfsgerecht zwischen den Achsen.

ultra

Einen Audi zu bauen ist hochkompliziert. Und dennoch gilt für alle Modelle ein einfaches Prinzip: Sämtliche Fahrzeugkomponenten greifen präzise ineinander, um emissionsverringende Synergien zu erzeugen. Was diesem Grundsatz folgend Ende der Achtzigerjahre mit der Audi Leichtbauweise und dem revolutionären Audi Space Frame (ASF®) anfang, ist heute die sogenannte Umkehr der Gewichtsspirale: Jede Leichtbaukomponente wirkt sich auf weitere Bauteile aus, die dann ebenfalls in ihren Dimensionen verringert werden können. Auf diese Weise werden bestehende Formen und Materialien in Bezug auf ihre

Funktionalität, das geringstmögliche Gewicht und ihren Produktionsprozess ständig aufs Neue verbessert. Um unsere Fahrzeuge noch effizienter und ressourcenschonender zu machen. Zudem werden auch immer mehr Effizienztechnologien in einen Audi eingebaut. Wie zum Beispiel das Rekuperations- und das Start-Stop-System. Oder fortschrittliche, effiziente Hightech-Aggregate. Für erhöhte Fahrdynamik, hohe Verdichtung, effizientere Verbrennung und geringeren CO₂-Ausstoß. All das ist Audi ultra. Heute und in Zukunft – auf dem Weg zu CO₂-reduzierter Mobilität.

Leichtbaukompetenz

Weniger Gewicht. Mehr Ersparnis, Kraft und Ausdauer. Die Audi Leichtbauweise. Ursprünglich aus dem Karosserieleichtbau stammend, kommt sie heute in nahezu allen Bereichen zum Einsatz und kombiniert innovative Werkstoffe wie Aluminium, Carbon und Magnesium, intelligente Konstruktionsprinzipien sowie ressourcenschonende Produktionsprozesse zu einem Gesamtkonzept.

Aerodynamik

Weniger Fahrwiderstände, mehr Effizienz. Durch konsequente aerodynamische Gestaltung der Fahrzeuglinien, des Fahrzeugunterbodens und der Spoilerkanten – um die bestmögliche Form für aerodynamische Effizienz zu schaffen. Aber auch durch rollwiderstandsreduzierte Reifen. All das getestet im Audi Windkanal bei bis zu 300 km/h.

Aggregatekompetenz

Kraftvoll und effizient angetrieben. Von Audi ultra mit den Effizienztechnologien im Motorensektor. Wie zum Beispiel mit dem effizienten Thermomanagement, das für weniger Energieverbrauch des Motors sorgt, oder mit der Audi TDI clean diesel-Technologie, mit der die Emission verringert werden kann.

Audi ultra | Vorsprung ist nachhaltig.

Die Summe unserer effizientesten Ideen.

Rekuperation

Bremsen für noch effizienteres Fahren. Mit der Bremsenergie-rückgewinnung (Rekuperation). Ein Teil der beim Bremsen und in Schubphasen entstehenden Bewegungsenergie wird in der Bordnetz-batterie zwischengespeichert und in Beschleunigungsphasen eingesetzt – wodurch je nach Fahrzyklus bis zu 3% Kraftstoff eingespart werden können.

Getriebekompetenz

Verbesserte Effizienzwerte dank verbesserter Getriebeübersetzung. Ein erhöhtes Drehmomentangebot ermöglicht, das Übersetzungsverhältnis speziell in höheren Gängen länger auszulegen. Für kraftvollen Durchzug in niedrigem Drehzahl-spektrum, was den Verbrauch verringert – sich aber nicht nachteilig auf Fahrleistung und Sportlichkeit auswirkt.





So einzigartig wie Sie. Die Ausstattungsmöglichkeiten.

Sportlichkeit, Komfort, Design, Funktionalität – ganz gleich, welche Anforderungen Sie an Ihren Audi stellen, er bietet Ihnen eine Fülle von Individualisierungsmöglichkeiten. Die Ausstattungsvarianten von Audi sind vielfältig und hochwertig und lassen sich von Ihnen ganz Ihren Bedürfnissen anpassen.

Charakter hat viele Formen. Hier sind zwei davon.

Was macht einen Audi zu Ihrem Audi? Eine ganz auf Ihre Bedürfnisse abgestimmte Ausstattung. Ihnen steht eine Vielzahl von Möglichkeiten zur Verfügung, Ihrem Fahrzeug genau die Note zu verleihen, die Ihnen vorschwebt. Mehr Sportlichkeit? Mehr Eleganz? Lassen Sie sich inspirieren.

Jetzt konfigurieren unter www.audi.de/konfigurator oder mit der Audi Konfigurator-App.

Audi Q7 in Graphitgrau Metallic

LED-Scheinwerfer

Lackierung in Graphitgrau Metallic (Stoßfängerunterteil vorn und hinten sowie Schwellerleisten und Radlaufblenden in Anthrazit genarbt, Türaufsatzleisten mit quattro-Prägung und Unterfahrschutz vorn und hinten in Barcelonetta silber)

Aluminium-Gussräder im 10-Speichen-Stern-Design, kontrastgrau, teilpoliert*

Sportsitze in Alcantara/Leder schwarz

Obere Dekoreinlage in Aluminium gebürstet Sono und untere Dekoreinlage in Holz Eiche grau



Audi Q7 in Argusbraun Metallic

Volllackierung in Argusbraun Metallic

Aluminium-Schmiederäder im 5-Arm-Turbinen-Design kontrastgrau, teilpoliert*

Individualkontursitze in Leder Valcona pistazienbeige

Obere Dekoreinlage in Hochglanz schwarz und untere Dekoreinlage in Holz Nussbaum Beaufort



Die Werte für Kraftstoffverbrauch und CO₂-Emission sowie die Effizienzklassen finden Sie auf Seite 90.

*Bitte beachten Sie die Besonderheiten zu den Rädern auf Seite 91.

Für jede Persönlichkeit der richtige Antrieb.

Ganz gleich, für welchen Audi Motor Sie sich entscheiden: Alle Aggregate verfügen über eine hohe Verdichtung, hocheffiziente Verbrennung und einen hervorragenden Wirkungsgrad. Oder kurz: gesteigerte Leistung bei reduziertem Kraftstoffverbrauch und verringerter Emission.



3.0 TFSI quattro

TFSI®

Die Audi TFSI-Motoren: herausragende Effizienz bei gesteigerter Leistungsfähigkeit – und gleichbleibender Dynamik. Zum Beispiel der 3.0 TFSI quattro mit 245 kW (333 PS) im neuen Audi Q7. Mit einer Beschleunigung von 0 auf 100 km/h in 6,1 Sekunden* und einer Höchstgeschwindigkeit von 250 km/h*.



3.0 TDI quattro

TDI®

Die Audi TDI-Motoren: hohes Drehmoment über den gesamten Drehzahlbereich – mit einer konstanten Kraftentfaltung. Emissionsreduziert und gewohnt sparsam im Verbrauch. Wie der 3.0 TDI quattro: 200 kW (272 PS), eine Höchstgeschwindigkeit von 234 km/h* und eine Beschleunigung von 0 auf 100 km/h in 6,3 Sekunden*.

Der sportlichen Linie treu bleiben: die S line-Pakete.



Die modellspezifischen Serien- und Sonderausstattungen entnehmen Sie bitte dem Index ab Seite 94.

Mit den S line-Paketen unterstreichen Sie den sportlichen Charakter Ihres Audi Q7. Betonen Sie zum Beispiel die dynamische Linienführung, verleihen Sie dem Innenraum noch mehr Ausdruck oder definieren Sie das Fahrwerk für gesteigerte Fahrdynamik noch sportlicher. Und machen Sie aus Ihrem Audi einen echten Athleten.

S line Exterieurpaket

Stoßfänger vorn und hinten, Türaufsatzleisten, seitliche Kühlergitter sowie Diffusoreinsatz
in sportlich-markantem Design

Stoßfängerunterteile vorn und hinten, Türaufsatzleisten sowie Radlaufleisten
in Wagenfarbe lackiert

Diffusoreinsatz
in Platinumgrau, Einsatz mit Wabenstruktur in Schwarz

S line-Dachkantenspoiler

Ladekantenschutz in Edelstahl

Scheinwerfer-Reinigungsanlage

Einstiegsleisten
mit S line-Schriftzug

S line-Emblem
auf den vorderen Kotflügeln



Die Abbildungen zeigen Aluminium-Schmiederäder im 5-Arm-Turbinen-Design, kontrastgrau, teilpoliert.²

S line Sportpaket

Im S line Sportpaket sind folgende Ausstattungsumfänge enthalten:

Aluminium-Gussräder im 5-Parallelspeichen-Design
Größe 9 J x 20 mit Reifen 285/45 R 20¹

adaptive air suspension sport

Einstiegsleisten
mit S line-Schriftzug

S line-Emblem
auf den vorderen Kotflügeln

Innenraum, Armaturentafel und Dachhimmel
in Schwarz; Kontrastnähte auf Sitzbezügen; Sportlederlenkrad, Mittelarmlehne sowie Fußmatten und Türarmauflage beledert (falls mitbestellt)

Sportsitze vorn
elektrisch einstellbar, inklusive elektrisch einstellbarer 4-Wege-Lendenwirbelstütze

S line-Sitzbezüge
in Alcantara gelocht/Leder in Schwarz mit S-Prägung in den Lehnen der Vordersitze

S line-Sportlederlenkrad im 3-Speichen-Design mit Multifunktion plus und Schaltwippen
in Leder schwarz (Lenkradgriffe in perforiertem Leder) und mit S line-Emblem

Wählhebel
in perforiertem Leder schwarz

Obere Dekoreinlage
in Aluminium gebürstet Sono

Untere Dekoreinlage
in Chromlack schiefergrau

Ladekantenschutz
in Edelstahl

Optional erhältlich:

Weitere Räder in 20 Zoll (oder größer)

S line-Sitzbezüge in Leder Valcona in Schwarz oder Rotorgrau
mit S-Prägung in den Lehnen der Vordersitze

Obere Dekoreinlage
in Aluminium gebürstet Sono

Untere Dekoreinlage
Holz Eiche grau

S line-Sportlederlenkrad im 3-Speichen-Design mit Multifunktion plus und Schaltwippen, beheizbar, oder S line-Sportkontur-Lederlenkrad im 3-Speichen-Design, unten abgeflacht, mit Multifunktion plus und Schaltwippen
jeweils in Schwarz mit S line-Emblem, Lenkradgriffe in perforiertem Leder

Lackierung in allen Serien-/Sonderausstattungsfarben, zusätzliche Lackierung in der Sonderfarbe Daytonagrau Perleffekt

Die Werte für Kraftstoffverbrauch und CO₂-Emission sowie die Effizienzklassen finden Sie auf Seite 90.
¹Angaben zu den technischen Eigenschaften der Reifen finden Sie auf Seite 91. ²Bitte beachten Sie die Besonderheiten zu den Rädern auf Seite 91.

So unverwechselbar wie Ihr Anspruch: die Audi design selection.

Die Audi design selection bietet Ihnen eine ästhetische Vorauswahl an besonderen Materialien und Farben im Innenraum. Die edle Lederausstattung in der Farbe Murillo Braun mit attraktiven Kontrastnähten verleiht dem Innenraum ein exklusives Ambiente.



Die Werte für Kraftstoffverbrauch und CO₂-Emission sowie die Effizienzklassen finden Sie auf Seite 90.

Audi design selection murillobraun

In der Audi design selection murillobraun sind folgende Ausstattungsumfänge enthalten:

- Individualkontursitze in Leder Valcona murillobraun mit Kontrastnähten in Granitgrau; mit Sitzheizung vorn und Sitzbelüftung
- Dachhimmel, obere Verkleidung der Säulen und Doppelsonnenblenden in Alcantara monsilber
- Türverkleidungsinnenfeld in Alcantara murillobraun
- Instrumententafeloberseite und Türbrüstungen in Leder granitgrau mit Steppnähten in Murillo Braun
- Instrumententafelunterseite in Leder murillobraun
- Mittelkonsole, Armauflage in der Tür und längsverstellbare Komfortmittellarmlehne vorn in Leder murillobraun mit Steppnähten in Granitgrau
- Lehnenabdeckung der Vordersitze, beledert, in Murillo Braun
- Sportlederlenkrad im 3-Speichen-Design mit Multifunktion plus und Schaltwippen inklusive Lenkradheizung in Leder granitgrau mit Kontrastnähten in Murillo Braun
- Obere Dekoreinlage in Aluminium gebürstet Sono, untere Dekoreinlage in Holz Platane dunkelbraun natur
- Mittelkonsole in Holz Platane dunkelbraun natur und Aluminium gebürstet Sono
- Manuelle Sonnenschutzrollos für die Heckscheibe und für die Türscheiben hinten
- Fußmatten in Luxusvelours in Granitgrau
- Aluminiumplakette „design selection“ in den Türen
- Volllederpaket mit folgenden belederten Ausstattungsumfängen: Armauflage in den Türen, Türverkleidung unten und Türbrüstung, Mittelkonsole, Instrumententafelunterseite inklusive Handschuhfach, Instrumententafeloberseite und Sitzblenden in den Vordersitzen



Sie haben einen exklusiven Charakter. Warum nicht auch Ihr Audi?

Den Anspruch an Exklusivität trägt das Angebot von Audi exclusive schon im Namen. Es verbindet ausgewählte Dekore und farbiges Leder mit einer individuellen Lackierung aus dem großen Farbangebot von Audi exclusive – ganz so, wie Sie es wünschen. So bringen Sie den außergewöhnlichen Charakter Ihres Fahrzeugs noch mehr zur Geltung. Ihr Audi Partner und das Audi exclusive Studio des Audi Forums Neckarsulm erwarten Ihre Wünsche.



Wenn Sie mehr über die Ausstattungsvielfalt und den qualitativen Anspruch von Audi exclusive erfahren möchten, scannen Sie diesen QR-Code mit Ihrem Smartphone. Oder verwenden Sie folgenden Link in Ihrem Browser: www.audi.de/exclusivefilm



Audi Q7 mit Individuallackierung Audi exclusive in Nardograu

Aluminium-Gussräder Audi Sport
im 5-Doppelspeichen-Design*

Lederausstattung in Leder Valcona Audi exclusive mit
Individualkontursitzen in Alabasterweiß mit Kopfstützen,
Sitzseitenwangen und Kontrastnähten in Jetgrau

Bedienelemente in Leder Audi exclusive in Jetgrau mit
Kontrastnähten in Alabasterweiß

Türverkleidungseinsätze in Alcantara, Türzuziehgriffe
inklusive Armauflagen, Mittelarmlehne und Verkleidung
Mittelkonsole sowie Instrumententafelunterseite und
Türverkleidung unten in Leder Valcona alabasterweiß mit
Kontrastnähten in Jetgrau; Instrumententafeloberseite
und Türbrüstung in Leder Valcona jetgrau mit Nähten
in Jetgrau

Obere Dekoreinlage in Aluminium gebürstet Sono und
untere Dekoreinlage in Aluminium/Holz Beaufort schwarz

Teppich und Fußmatten Audi exclusive in Jetgrau mit
Lederkeder und Nähten in Alabasterweiß



Ihr Audi wird nicht einfach lackiert. Sondern vierfach.

Wählen Sie die Lackfarbe, die Ihre Persönlichkeit am besten widerspiegelt. Ganz gleich, für welche Farbe Sie sich entscheiden, Sie können sich darauf verlassen, dass wir beim Lackierprozess auf hervorragende Qualität setzen: Obwohl der Lack auf einem Audi nicht dicker ist als ein menschliches Haar, besteht er aus vier Schichten. Damit Sie darin nicht nur glänzend aussehen, sondern Ihr Audi auch vor Umwelteinflüssen und Abnutzung geschützt ist. Ein Autoleben lang.

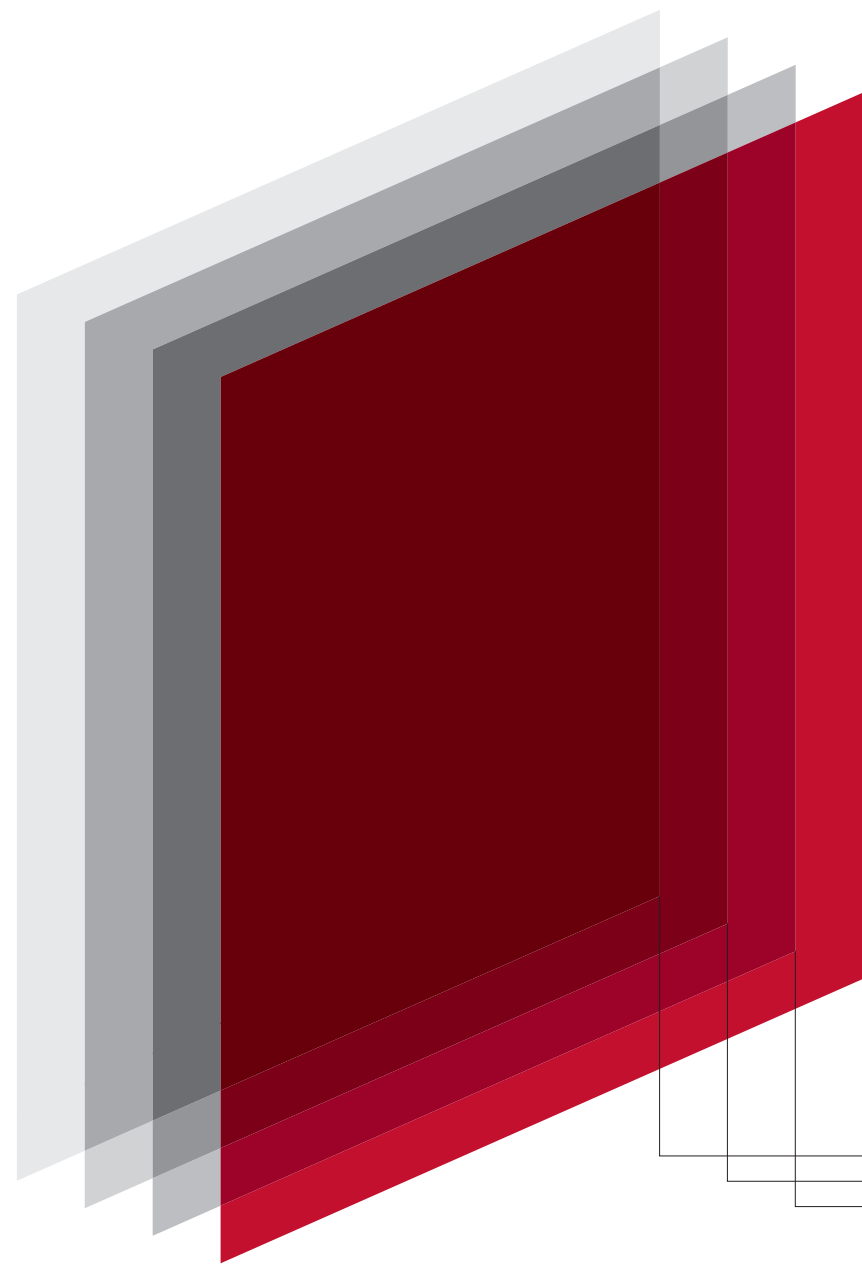

Damit Sie an Ihrer Lieblingsfarbe für Ihren Audi auch nach vielen Tausenden gefahrenen Kilometern noch Freude haben, ist für uns Millimeterarbeit beim Lackierprozess nicht genug. Präzision spielt sich hier im Mikrometerbereich ab und hat schon beim Grundierungslack oberste Priorität. Die erste Schicht schützt die Karosserie vor Rost und weiteren Alterserscheinungen. Die Füllerschicht gleicht selbst kleinste Unebenheiten aus und wirkt elastisch, damit beispielsweise bei einem Steinschlag der Lack nicht abplatzt. Erst die dritte Schicht ist die sichtbare Farbe. Als schützender Klarlack wird die vierte Schicht aufgetragen, die vor UV-Strahlen schützt und der Lackierung Glanz und Farbtiefe verleiht. Und das möglichst so lange, bis Sie sich für eine neue Lieblingsfarbe entscheiden.

- Grundierungslack
- Füllerschicht
- Farblack
- Klarlack

| Unilackierungen



Carraraweiß

| Metalliclackierungen

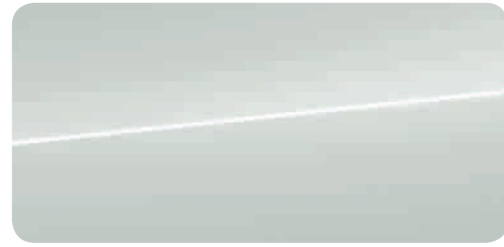

Gletscherweiß Metallic

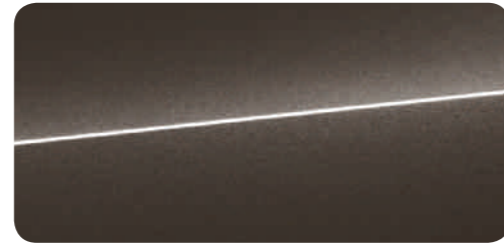

Argusbraun Metallic

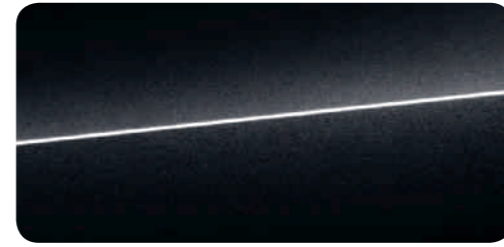

Orcaschwarz Metallic

| Perleffektlackierung

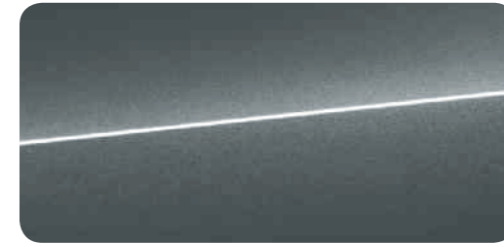

Daytonagrau Perleffekt

| Individuallackierungen

Individuallackierungen Audi exclusive
Ein Angebot der quattro GmbH**Lackierungen Uni/Metallic/Perleffekt**

Stoßfängerunterteil vorn und hinten sowie Schwellerleisten und Radlaufblenden in Anthrazit genarbt, Türaufsatzleisten mit quattro Prägung und Unterfahrschutz vorn und hinten in Barcelonetta silber

Volllackierung

Stoßfängerunterteil vorn und hinten sowie Schwellerleisten und Radlaufblenden in Volllackierung, Türaufsatzleisten mit quattro Prägung und Unterfahrschutz vorn und hinten in Barcelonetta silber

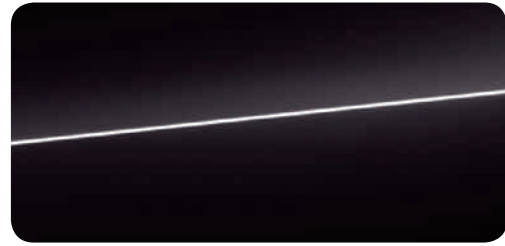

Tiefschwarz

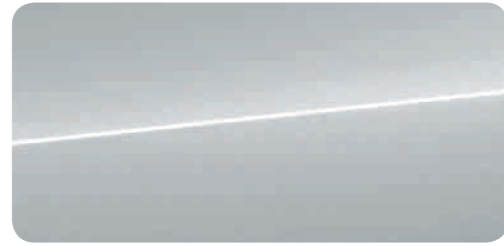

Florettsilber Metallic

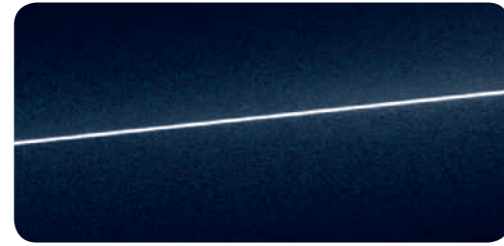

Tintenblau Metallic

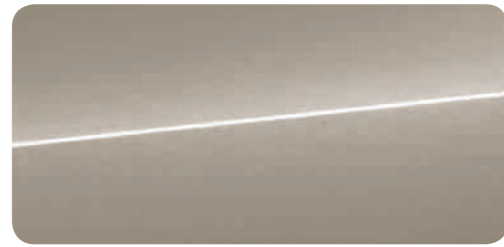

Karatbeige Metallic

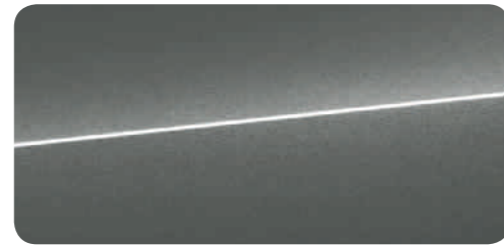

Graphitgrau Metallic



Qualität in Form gebracht. Und glanzvoll vollendet. Die Audi Räder.

Damit Sie auf jedem Meter Ihrer Fahrt ein gutes Gefühl begleitet, stehen Audi Räder besonders auf dem Prüfstand und durchlaufen spezifische Testverfahren. So ermöglichen beispielsweise Härtetests höchste Stabilität. Und eine kupferbeschleunigte Essigsäure-Salz-Sprühnebel-Prüfung – kurz CASS – sorgt für größtmöglichen Korrosionsschutz. Mit diesen und vielen weiteren Maßnahmen sorgen wir bei jedem Audi Rad für maximale Qualität – auch noch nach etlichen Kilometern. Ganz gleich, für welches der zahlreichen Designs Sie sich entscheiden.



Die ideale Verbindung zwischen einem Audi und der Straße.

Vielfältiges Design und hochwertige Verarbeitung – mit unserem umfangreichen Rädersortiment runden Sie Ihren Audi ab. Alle Räder sind auf das jeweilige Audi Modell abgestimmt. Unterstreichen Sie den Charakter Ihres Audi nach Ihren individuellen Vorstellungen. Soll es beispielsweise eine dynamischere Note sein? Dann bietet sich unser spezielles Audi Sport-Räderangebot an. Lassen Sie sich einfach inspirieren. Doch ganz gleich, wie Sie sich entscheiden: Sie allein geben die Richtung vor.

| Sommerräder



**Aluminium-Schmiederäder
im 5-Arm-Design**
Größe 8 J x 18 mit Reifen 255/60 R 18¹



**Aluminium-Gussräder Audi Sport
im 7-Doppelspeichen-Design mit RS-Schriftzug^{3,4}**
Größe 8,5 J x 19 mit Reifen 255/55 R 19¹



**Aluminium-Gussräder Audi Sport
im 10-Y-Speichen-Design^{3,4}**
Größe 9 J x 20 mit Reifen 285/45 R 20¹



**Aluminium-Gussräder Audi Sport
im 5-Doppelspeichen-Design mit RS-Schriftzug³**
Größe 9,5 J x 21 mit Reifen 285/40 R 21¹



**Aluminium-Gussräder
im 5-V-Speichen-Design**
Größe 8,5 J x 19 mit Reifen 255/55 R 19¹



**Aluminium-Gussräder
im 10-Speichen-Stern-Design, kontrastgrau,
teilpoliert²**
Größe 9 J x 20 mit Reifen 285/45 R 20¹



**Aluminium-Gussräder Audi Sport
im 5-Arm-Offroad-Design in Titanoptik matt,
glanzgedreht^{2,3,4}**
Größe 9 J x 20 mit Reifen 285/45 R 20¹



**Aluminium-Gussräder Audi Sport
im 5-Doppelspeichen-Design in Titanoptik matt,
glanzgedreht mit RS-Schriftzug^{2,3,4}**
Größe 9,5 J x 21 mit Reifen 285/40 R 21¹



**Aluminium-Gussräder
im 5-Speichen-Stern-Design**
Größe 8,5 J x 19 mit Reifen 255/55 R 19¹



**Aluminium-Gussräder
im 5-Parallelspeichen-Design (S-Design)**
Größe 9 J x 20 mit Reifen 285/45 R 20¹



**Aluminium-Schmiederäder
im 5-Arm-Turbinen-Design, kontrastgrau,
teilpoliert²**
Größe 9,5 J x 21 mit Reifen 285/40 R 21¹

| Winterräder



**Winter-Aluminium-Schmiederäder
im 5-Arm-Design**
Größe 8 J x 18 mit Reifen 255/60 R 18¹, schneeketten-
tauglich, zulässige Höchstgeschwindigkeit 210 km/h



**Winter-Aluminium-Gussräder
im 5-Parallelspeichen-Design (S-Design)**
Größe 8 J x 20 mit Reifen 255/50 R 20¹, schneeketten-
tauglich, zulässige Höchstgeschwindigkeit 210 km/h

Reifendruck-Kontrollsystem

Sensoren überwachen während der Fahrt den eingestellten Luftdruck der Laufräder, auch bei werksseitig gelieferten Winterrädern. Optische und akustische Warnung bei Druckverlust an einem oder mehreren Rädern, Anzeige im Fahrerinformationssystem und MMI. Luftdrücke und Temperaturen der einzelnen Räder werden während der Fahrt im MMI-System angezeigt.



**Winter-Aluminium-Gussräder
im 5-Speichen-Stern-Design**
Größe 8 J x 19 mit Reifen 255/55 R 19¹, schneeketten-
tauglich, zulässige Höchstgeschwindigkeit 210 km/h



**Winter-Aluminium-Gussräder
im 10-Speichen-Stern-Design**
Größe 9 J x 20 mit Reifen 285/45 R 20¹, nicht schneeketten-
tauglich, zulässige Höchstgeschwindigkeit 240 km/h

¹Angaben zu den technischen Eigenschaften der Reifen finden Sie auf Seite 91. ²Bitte beachten Sie die Besonderheiten zu den Rädern auf Seite 91. ³Ein Angebot der quattro GmbH.

⁴Über den genauen Einsatztermin informieren Sie sich bitte bei Ihrem Audi Partner.

Premiumqualität, auf die Sie setzen können.

In Ihrem Audi nehmen Sie einen besonderen Platz ein. Auf Vorder- und Rücksitzen wird exklusiver Komfort fühlbar: durch hochwertige Materialien und eine erstklassige Verarbeitung. Ob Sie sich für Normalsitze mit Stoff- bzw. Lederbezug entscheiden oder Sportsitze oder Individualkontursitze mit stabilem Seitenhalt bei dynamischer Fahrt bevorzugen: Hier sitzen Sie richtig.



Normalsitze vorn 1

Die Abbildung zeigt Normalsitz vorn in Leder Cricket felsgrau.

Normalsitze vorn mit Sitzbelüftung 2

Die Abbildung zeigt Normalsitz vorn in Leder Cricket felsgrau perforiert mit Sitzbelüftung.

Sportsitze vorn 3

Die Abbildung zeigt Sportsitz vorn in Alcantara/Leder schwarz.

Individualkontursitze 4

Die Abbildung zeigt Individualkontursitz vorn in Leder Valcona felsgrau perforiert.

Die modellspezifischen Serien- und Sonderausstattungen entnehmen Sie bitte dem Index ab Seite 94.

*Bei Stoffsitzen, manuell einstellbar.

| Stoff



Stoff Initial schwarz

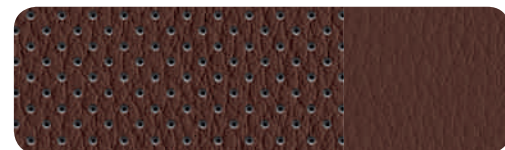

1 Leder/Kunstleder nougatbraun perforiert



2 Alcantara/Leder schwarz



3 Leder Cricket schwarz perforiert



Leder/Kunstleder felsgrau

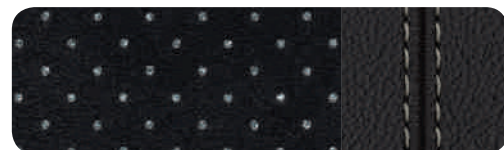

1 Alcantara gelocht/Leder schwarz mit Kontrastnähten



1 Leder Cricket felsgrau

| Leder/Kunstleder



Leder/Kunstleder schwarz

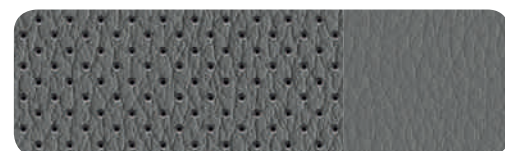

1 Leder/Kunstleder felsgrau perforiert



2 Alcantara/Leder felsgrau

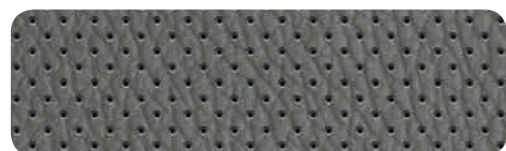

2 Leder Cricket felsgrau perforiert



Leder/Kunstleder schwarz perforiert

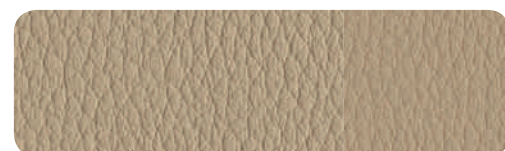

2 Leder/Kunstleder pistazienbeige



1 Leder Cricket pistazienbeige



Leder/Kunstleder nougatbraun

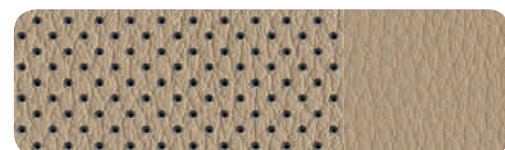

1 Leder/Kunstleder pistazienbeige perforiert



Leder Cricket schwarz



2 Leder Cricket pistazienbeige perforiert

| Alcantara/Leder

| Leder

| Stoff- und Lederausstattungen

Stoffausstattung Initial

Für Normalsitz: Sitzmittelbahn in Stoff Initial sowie Sitzseitenwangen, Kopfstützen, Mittelarmlehne vorn und Türverkleidungseinsätze in Stoff uni

Lederausstattung Cricket

komplett durchgefärbtes Leder, das aufgrund der Lackierung einen ausgezeichneten Oberflächenschutz bietet. Das Leder ist extrem strapazierfähig und langlebig, chromfrei gegerbt und vermittelt durch die geprägte Oberfläche einen hochwertigen Eindruck.

Für Normalsitze: Sitzmittelbahn, Sitzseitenwangen, Kopfstützenmittelbahn, Mittelarmlehne vorn und Mittelarmlehne hinten sowie 3. Sitzreihe (falls mitbestellt) in Leder Cricket sowie Türverkleidungseinsätze in Kunstleder

Für Normalsitze mit Sitzbelüftung vorn: Sitzmittelbahn der Vordersitze und nicht belüftete Sitzmittelbahn der beiden äußeren Fondsitze in Leder Cricket perforiert, Sitzseitenwangen, mittlerer Fondsitzeplatz, Kopfstützenmittelbahn, Mittelarmlehne vorn und Mittelarmlehne hinten sowie 3. Sitzreihe (falls mitbestellt) in Leder Cricket sowie Türverkleidungseinsätze in Kunstleder

Alcantara/Leder-Kombination

exklusive und sportliche Optik für Sportsitze; hoher Sitzkomfort und gutes Sitzklima durch schnellen Temperaturengleich; besonders unempfindlich, pflegeleicht und abnutzungsresistent. Die Sitzmittelbahnen aus Alcantara bieten guten Halt und sind somit für dynamische Fahrten besonders gut geeignet. Sitzseitenwangen aus feinem Leder vollenden den Sitz.

Für Sportsitze vorn: Sitzmittelbahn der Vordersitze, der beiden äußeren Sitze der Fondsitze in der 2. Sitzreihe, Sitze der 3. Sitzreihe (falls mitbestellt) und Türverkleidungseinsätze in Alcantara sowie Sitzseitenwangen, Kopfstützenmittelbahn und Mittelarmlehne vorn bzw. hinten in Leder

Lederausstattung Valcona

hochwertiges Leder, das zur eleganten Ausstrahlung des Innenraums beiträgt. Der geringe Lackauftrag unterstützt die Atmungsaktivität, die ungeprägte Oberfläche unterstreicht den hochwertigen Charakter. Chromfrei gegerbt, durchgefärbt und mit lichtechten Farbpigmenten versehen.

Für Sportsitze: Sitzmittelbahn, Sitzseitenwangen, Kopfstützen, Mittelarmlehne vorn, Mittelarmlehne hinten und 3. Sitzreihe (falls mitbestellt) in Leder Valcona sowie Türverkleidungseinsätze in Alcantara

Für Individualkontursitze mit Sitzbelüftung: Sitzmittelbahn der Vordersitze und nicht belüftete Sitzmittelbahn der beiden äußeren Fondsitze in Leder Valcona perforiert sowie Sitzseitenwangen, mittlerer Fondsitzeplatz, 3. Sitzreihe (falls mitbestellt), Kopfstützen, Mittelarmlehne vorn und Mittelarmlehne hinten in Leder Valcona sowie Türverkleidungseinsätze in Alcantara

Leder/Kunstleder-Kombination

Für Normalsitze: Sitzmittelbahn der Vordersitze und der beiden äußeren Sitzplätze im Fond sowie der beiden Sitze der 3. Sitzreihe (falls mitbestellt) sowie die Sitzseitenwange auf der Fahrerseite im Einstiegsbereich in Leder sowie Sitzseitenwangen, mittlerer Fondsitzeplatz, Kopfstützen, Mittelarmlehne und Türverkleidungseinsätze in Kunstleder.

Für Normalsitze mit Sitzbelüftung: Sitzmittelbahn der Vordersitze, nicht belüftete Sitzmittelbahn der beiden äußeren Fondsitze in Leder perforiert sowie die Einstiegschwinge auf der Fahrerseite in Leder, Sitzmittelbahn der beiden Sitze der 3. Sitzreihe (falls mitbestellt) in Leder sowie Sitzseitenwangen, mittlerer Fondsitzeplatz, Kopfstützen, Mittelarmlehne und Türverkleidungseinsätze in Kunstleder

| Lederpakete

Lederpaket

Türzuziehgriffe, Verkleidung Mittelkonsole vorn, Armauflage in den Türen, Unterseite der Instrumententafel sowie Türverkleidung unten in Leder in Ausstattungsfarbe mit Ziernähten, farbangepasst

Erweitertes Lederpaket

Türzuziehgriffe, Verkleidung Mittelkonsole vorn, Armauflage in den Türen, Oberseite Instrumententafel¹ sowie Türbrüstung in Leder Feinnappa in Ausstattungsfarbe mit Ziernähten, farbangepasst, Sonnenschutzrollo für die Heckscheibe und Türscheiben hinten, Dachhimmel in Alcantara sowie Doppelsonnenblenden in Alcantara

Volllederpaket

Türzuziehgriffe, Verkleidung Mittelkonsole vorn, Armauflage in den Türen, Oberseite Instrumententafel¹, Unterseite Instrumententafel, Türbrüstung sowie Türverkleidung unten in Leder Feinnappa in Ausstattungsfarbe mit Ziernähten, farbangepasst, Sonnenschutzrollo für die Heckscheibe und Türscheiben hinten, Dachhimmel in Alcantara sowie Doppelsonnenblenden in Alcantara

Lederausstattung (Paket 1)

in Leder Valcona Audi exclusive²

Sitze und Mittelarmlehne in Leder Valcona, Türverkleidungseinsätze in Alcantara. Die Farben des Leders, des Alcantaras und der Nähte sind aus dem Farbangebot Audi exclusive frei wählbar.

Lederausstattung (Paket 2)

in Leder Valcona Audi exclusive²

zusätzlich zu Paket 1: Türzuziehgriffe, Verkleidung Mittelkonsole vorn, Armauflage in den Türen, Unterseite der Instrumententafel sowie Türverkleidung unten in Leder Valcona. Die Farben des Leders, des Alcantaras und der Nähte sind aus dem Farbangebot Audi exclusive frei wählbar.

Lederausstattung (Paket 2)

in Alcantara/Leder Valcona Audi exclusive²

Sitze, Mittelarmlehne, Türzuziehgriffe, Verkleidung Mittelkonsole vorn, Armauflage in den Türen, Unterseite der Instrumententafel sowie Türverkleidung unten in Leder Valcona; Sitzmittelbahnen und Türverkleidungseinsätze in Alcantara. Die Farben des Leders, des Alcantaras und der Nähte sind aus dem Farbangebot Audi exclusive frei wählbar.

Lederausstattung (Paket 3)

in Leder Valcona Audi exclusive²

zusätzlich zu Paket 1: Türzuziehgriffe, Verkleidung Mittelkonsole vorn, Armauflage in den Türen, Oberseite Instrumententafel sowie Türverkleidung oben inklusive Türbrüstung in Leder Valcona. Instrumententafel erhältlich in folgenden Audi exclusive-Lederfarben: Havannabraun, Sattelbraun, Maronenbraun, Karmesinrot, Classicrot, Jetgrau, Rauchblau, Nachtblau, Islandgrün. Die Farben des Leders, des Alcantaras und der Nähte sind aus dem Farbangebot Audi exclusive frei wählbar.

Lederausstattung (Paket 4)

in Leder Valcona Audi exclusive²

Umfänge zusätzlich zu Paket 3 sind: Unterseite Instrumententafel, Türverkleidung unten und Sitzblenden in Leder; Oberseite und Abdeckung Instrumententafel erhältlich in folgenden Audi exclusive-Lederfarben: Havannabraun, Sattelbraun, Maronenbraun, Karmesinrot, Classicrot, Jetgrau, Rauchblau, Nachtblau, Islandgrün. Die Farben des Leders, des Alcantaras und der Nähte sind aus dem Farbangebot Audi exclusive frei wählbar.

Lederausstattung (Paket 4)

in Alcantara/Leder Valcona Audi exclusive²

Sitze, Mittelarmlehne, Türzuziehgriffe, Verkleidung Mittelkonsole vorn, Armauflage in den Türen, Unterseite der Instrumententafel sowie Türverkleidung unten, Oberseite der Instrumententafel sowie Türverkleidung oben inklusive Türbrüstung und Sitzblenden in Leder; Sitzmittelbahnen und Türverkleidungseinsätze in Alcantara. Die Farben des Leders, des Alcantaras und der Nähte sind aus dem Farbangebot Audi exclusive frei wählbar.

| Sitzkomfort

Vordersitze, elektrisch einstellbar, inklusive Memory-Funktion für den Fahrersitz mit elektrischer Einstellung von Sitzhöhe, Sitzlängsposition, Sitz- und Lehnenneigung sowie elektrischer 4-Wege-Lendenwirbelstütze; 2 Speicherplätze für den elektrisch einstellbaren Fahrersitz, die Außenspiegel und die Lenkradeinstellung elektrisch (falls mitbestellt)

Vordersitze, elektrisch einstellbar, inklusive Memory-Funktion für beide Vordersitze**Komfortmittellarmlehne vorn**

mit aufklappbarem Staufach, für Fahrer und Beifahrer separat längs verstellbar

Sitzbelüftung vorn

aktive Sitzbelüftung der Sitz- und Lehnenmittelbahn sowie der Oberschenkelauflage von Fahrer- und Beifahrersitz; sorgt durch einen Lüfter beim Normalsitz bzw. durch eingesaugte Luft beim Individualkontursitz für ein angenehmes Sitzklima auch bei hohen Außentemperaturen; in 3 Stufen direkt am Klimabedienteil einstellbar; Unterkühlschutz durch automatisches Zuheizen der Sitzheizung. Bei Sitzbelüftung ist das Leder der belüfteten Vordersitze und nicht belüfteten äußeren Fondsitze perforiert.

Sitzbelüftung und Massagefunktion vorn

Sitzbelüftung plus Massage der Muskulatur mithilfe von 10 pneumatischen Kissen; 5 verschiedene Programme (Welle, Klopfen, Stretch, Rücken, Schulter) in 5 Intensitäten; über Multifunktionsschalter am Individualkontursitz und über MMI einstellbar

Sitzheizung vorn

separate Temperatureinstellung für jeden Sitz, schnelle Aktivierung unabhängig von Motorbetriebstemperatur, besonders entspanntes Reisen in der kalten Jahreszeit; beheizt Sitz- und Lehnenmittelbahn sowie Sitzseitenwangen; für Fahrer- und Beifahrerseite individuell mehrstufig über Direktwahltaste am Klimabedienteil einstellbar, getrennte Regelung von Sitzfläche und Sitzlehne im MMI Car-Menü einstellbar

Sitzheizung vorn und hinten

Ausstattung wie bei Sitzheizung vorn; zusätzlich für die äußeren Fondsitze der 2. Sitzreihe, getrennt regelbar

| Sitze im Fond**Mittelarmlehne hinten**

in der Rücksitzlehne, klappbar, inklusive zweier Getränkehalter

**Rücksitzbank plus**

Sitze der 2. Sitzreihe lassen sich einzeln im Verhältnis 35 : 30 : 35 manuell in der Länge und in der Lehnenneigung einstellen. Die 3 Sitze der Rücksitzbank sind im Verhältnis 35 : 30 : 35 umklappbar (ebener Ladeboden). Die beiden äußeren Sitze zusätzlich inklusive Wickelklappung. Mittelarmlehne hinten mit 2 Getränkehaltern; inklusive Kindersitzbefestigung ISOFIX und Top Tether für alle 3 Sitzplätze

**Rücksitzlehne, geteilt umlegbar**

Rücksitzlehne, teilbar im Verhältnis 35 : 30 : 35 oder vollständig umklappbar, inklusive Lehnenneigungseinstellung im Verhältnis 35 : 30 : 35 sowie Kindersitzbefestigung ISOFIX und Top Tether für alle 3 Sitzplätze, bei Lederausstattung inklusive Mittelarmlehne hinten mit 2 Getränkehaltern

**3. Sitzreihe**

zusätzlich zur Rücksitzbank plus: 2-sitzige 3. Sitzreihe im Fond mit 2 zusätzlichen ISOFIX-Kindersitzbefestigungen mit Top Tether, teilbar und elektrisch flach umklappbar für einen ebenen Ladeboden; mit verbessertem Komforteinstieg (Wickelklappung) für die 2. Sitzreihe; elektrische Klappbarkeit vom Kofferraum aus bzw. im Zustiegsbereich der 2. Sitzreihe bedienbar; inklusive Gurtkraftbegrenzer und somit Kindersitzzulassung der Gruppe III

| Dachhimmel

Dachhimmel in Stoff schwarz und Anbauteile in Schwarz

Dachhimmel in Alcantara

sowie Anbauteile in Alcantara inklusive Doppelsonnenblenden, auf Interieurfarbe abgestimmt

Dachhimmel in Alcantara schwarz

sowie Anbauteile in Alcantara schwarz inklusive Doppelsonnenblenden

| Leder**Leder Valcona schwarz**

3

**Leder Valcona zedernbraun**

3

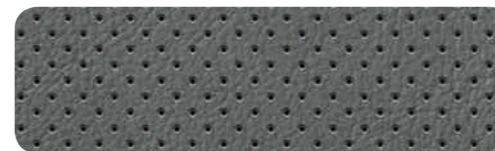
**Leder Valcona felsgrau perforiert**

4

**Leder Valcona murillobraun perforiert mit Kontrastnähten in Granitgrau**

4

**Leder Valcona schwarz perforiert**

4

**Leder Valcona zedernbraun perforiert**

4

**Leder Valcona rotorgrau mit Kontrastnähten**

3

**Leder Valcona schwarz mit Kontrastnähten**

3

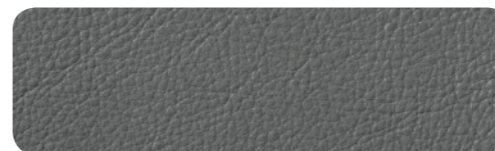
**Leder Valcona felsgrau**

3

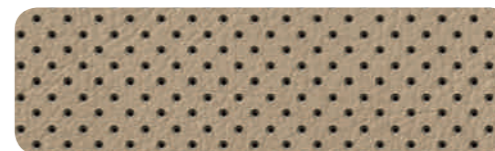
**Leder Valcona pistazienbeige perforiert**

4

**Lederausstattungen Audi exclusive***
Farbe Leder/Nähte frei wählbar

3

4

| Audi exclusive**| Sitzvarianten**

- 1 Normalsitze vorn
- 2 Normalsitze vorn mit Sitzbelüftung
- 3 Sportsitze vorn
- 4 Individualkontursitze vorn

Faszination erleben. Bis ins Detail.

Exklusives Ambiente ist eine Frage des Stils. Ihres Stils. Den Sie bis ins Detail verfeinern können. Setzen Sie fühlbare Akzente mit den hochwertigen Audi Dekoreinlagen. Lassen Sie sich begeistern von glattem Holz, das eine natürliche Wärme ausstrahlt. Erleben Sie die Faszination von offenporigem Holz, das Sie die Exklusivität förmlich spüren lässt. Oder setzen Sie ein persönliches Statement mit Kombinationen aus feinen Hölzern und Aluminiumdekoren – Ihr persönlicher Geschmack bestimmt den Charakter.



Begeistert und berührt.

Nicht jedes Holz darf das Innere Ihres Audi schmücken. Die edlen Furniere für die Dekoreinlagen werden aus Stämmen und sogenannten Wurzelmaserknollen geschält. Ein Teilesatz für ein Fahrzeug stammt in aller Regel von nur einer Knolle bzw. einem Stamm, damit sich die einzelnen Teile nicht voneinander unterscheiden. Für die Fertigung kommen modernste Maschinen zum Einsatz – und das älteste Werkzeug der Welt: die menschliche Hand. Einige Teile werden manuell verarbeitet und geschliffen. Für ein einmaliges haptisches Gefühl.



| Obere Dekoreinlagen



Hochglanz schwarz

| Untere Dekoreinlagen

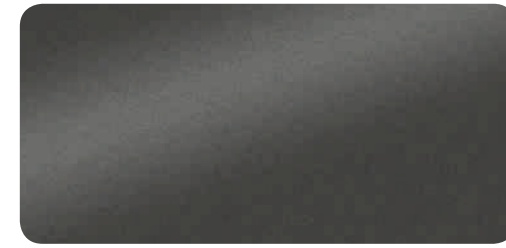

Eloxallack anthrazit

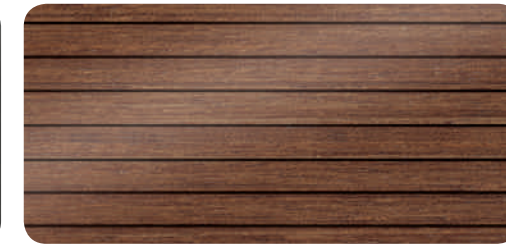

Holz Nussbaum Beaufort



Diamantlack silbergrau



Holz Nussbaumwurzel terrabraun



Holz Platane dunkelbraun naturell



Aluminium gebürstet Sono



Holz Eiche grau

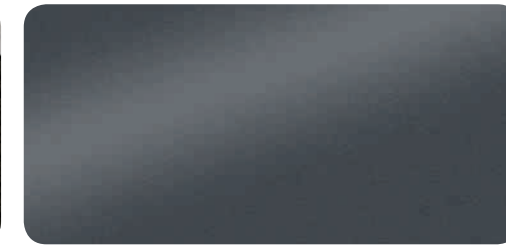

Chromlack schiefergrau

| Untere Dekoreinlagen Audi exclusive

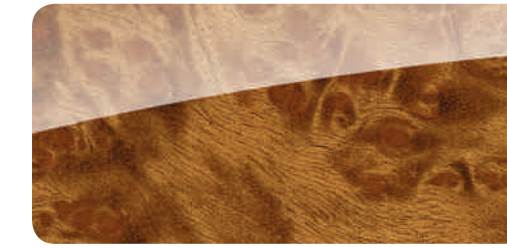

Holz Modrone gold

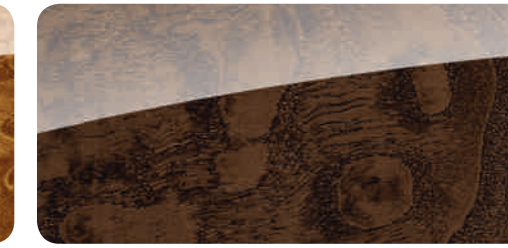

Holz Eschenmaser nougat



Aluminium/Holz Beaufort schwarz



Holz Tamo dunkelbraun naturell



Holz Eiche sepia



Klavierlack schwarz

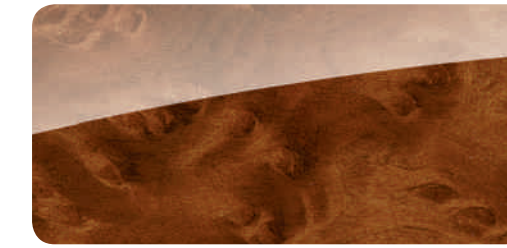

Holz Vavona bronze

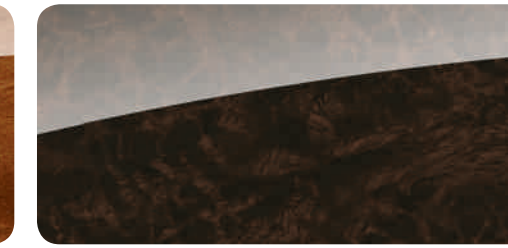

Holz Myrtenmaser muskatbraun

Obere Dekoreinlage
eindrucksvoller Kontrast an Schalttafel, Türverkleidungen und in der Mittelkonsole durch Dekoreinlagen in Diamantlack silbergrau, Hochglanz schwarz und Aluminium gebürstet Sono

Untere Dekoreinlage
exklusive Akzente an Schalttafel, Türverkleidungen und Mittelkonsole durch hochwertige Dekoreinlagen in Lack oder Holz

| Scheinwerfer

**Audi Matrix LED-Scheinwerfer**

Die innovative Technologie kombiniert ein Kamerasystem mit LED-Lichtquellen und präziser Optik für eine hochadaptive Lichtverteilung. Entgegenkommende und vorausfahrende Fahrzeuge werden so ausgeblendet, dass alle anderen Bereiche dazwischen und daneben weiterhin vollständig erhellt werden. Der Fahrer erlebt eine dynamische Anpassung der Frontbeleuchtung und eine deutlich erhöhte Sichtweite. Die Trennung zwischen konventionellem Abblendlicht und Fernlicht wird aufgehoben. Bekannte Komfortfunktionen wie statisches Abbiegelicht, Allwetterlicht, Kreuzungslicht, Reisemodus mit GPS-unterstützter Umschaltung zwischen Rechts- und Linksverkehr sowie Autobahnlichtverteilung sind in LED-Technologie integriert. Die LEDs der Audi Matrix LED-Scheinwerfer übernehmen auch die Funktion des dynamischen Kurvenlichts. Mit navigationsdatenbasierter Fahrzeugunterstützung reagiert es bereits kurz vor dem Lenkradeinschlag. Das Markierungslicht kooperiert mit dem optionalen Nachtsichtassistenten. Zur Markierung erkannter Fußgänger blinken einzelne LEDs 3-mal kurz nacheinander auf und heben den Fußgänger deutlich aus seinem Umfeld hervor. Markant sind die prägnante Leuchtengrafik, das LED-Tagfahrlicht. Inklusive Scheinwerfer-Reinigungsanlage

**LED-Scheinwerfer**

sorgen für tageslichtähnliche und präzise Ausleuchtung der Fahrbahn; kombinieren Abblend-, Fern-, Tagfahr-, Autobahn-, Blink- und statisches Abbiegelicht sowie Allwetterlicht in LED-Technologie; inklusive Scheinwerfer-Reinigungsanlage; Autobahnlicht mit automatisch erhöhter Reichweite ab einer Geschwindigkeit von ca. 110 km/h; Allwetterlicht zur Verringerung der Eigenblendung bei schlechten Sichtverhältnissen; markante Leuchtengrafik im Tag-und-Nacht-Design mit niedrigem Energiebedarf und hoher Lebensdauer, inklusive Fernlichtassistent

**Xenon plus**

intensive Fahrbahnausleuchtung, gute Gleichmäßigkeit und Reichweite durch Scheinwerfer mit langlebiger Gasentladungstechnik für Abblend- und Fernlicht. Die automatische Leuchtweitenregulierung wirkt dem Blenden des Gegenverkehrs entgegen. Das Tagfahrlicht ist in LED-Technologie mit geringer Energieaufnahme ausgeführt.

**LED-Heckleuchten**

Brems-, Schluss-, Nebelschluss-, Blink- und Heckkennzeichenleuchten in LED-Technologie mit geringer Energieaufnahme; mit Rückfahrleuchten, dritte Bremsleuchte im hochgesetzten Dachkantenspoiler; bei geöffneter Gepäckraumklappe Heckleuchten im Leuchtenband des Stoßfängers

LED-Heckleuchten mit dynamischem Blinklicht

Zusätzlich zu den Funktionen der LED-Heckleuchten wird ein dynamischer und gut wahrnehmbarer Blinklichtverlauf erzeugt: Ein Band von LEDs wird segmentweise im Takt von wenigen Millisekunden nacheinander angesteuert und läuft beim Blinken immer zur Außenseite in Abbiegerichtung. In Verbindung mit LED-Scheinwerfern und Audi Matrix LED-Scheinwerfern

Fernlichtassistent

verbessert die Sicht des Fahrers und sorgt für einen Zugewinn an Komfort durch entspannteres Fahren. Je nach Verkehrssituation wird das Fernlicht automatisch ein- oder ausgeschaltet. Erkennt im Rahmen der Systemgrenzen selbstständig Scheinwerfer des Gegenverkehrs, Rückleuchten von anderen Verkehrsteilnehmern und Lichtquellen von Ortschaften. In Verbindung mit dem optionalen Nachtsichtassistenten ermöglichen die vernetzten Fahrzeugfunktionen das Markierungslicht für erkannte Fußgänger für mehr Sicherheit bei Nachtfahrten.

Licht-/Regensensor

zur Steuerung der automatischen Fahrlichtschaltung und der automatischen Scheibenwischerfunktion, inklusive Coming-Home-/Leaving-Home-Funktion: verzögertes Aus-/automatisches Einschalten von Hauptscheinwerfern, Heck- und Kennzeichenleuchten beim Abstellen/Öffnen des Fahrzeugs

| Innenlicht

Innenbeleuchtung in LED-Technologie

vorn und hinten sowie im Bereich der optionalen 3. Sitzreihe, inklusive kapazitiver Leseleuchten vorn, Auflicht auf Mittelkonsole, Make-up-Leuchten, Fußraumbeleuchtung vorn und hinten, Handschuhfachleuchte, Einstiegsleuchten vorn und hinten, Türinnenbetätigung vorn und hinten, aktive Türwarnleuchten, Kofferraumleuchten rechts und links sowie Vorfeldbeleuchtung in der Gepäckraumklappe für komfortables Be- und Entladen

Lichtpaket

zusätzlich zur Innenbeleuchtung Konturbeleuchtung Schalttafel und Türverkleidung vorn und hinten, in Verbindung mit Audi side assist (sofern mitbestellt) zusätzlich mit Ausstiegswarnfunktion; Beleuchtung Türtaschen vorn und hinten, kapazitiv geschaltet (berührungslose Bedienung der Beleuchtung); Ambiente-Türbeleuchtung vorn und hinten; Vorfeldbeleuchtung in Türgriffen

**Ambientebeleuchtung**

zusätzlich zum Lichtpaket

- Ambientebeleuchtung Mittelkonsole
- Konturbeleuchtung Mittelkonsole
- beleuchtete Einstiegsleisten vorn/hinten
- 3 vordefinierte Farbprofile; zusätzliches interaktives und individuelles Farbprofil. Das interaktive Farbprofil wird durch die Audi drive select-Modi gesteuert. Die farblichen Anpassungen erfolgen für Kontur- bzw. Ambientebeleuchtungsumfänge

| Exterieur Design

**Audi Singleframe**

Kühlerschutzgitter in Dunkelgrau strukturiert matt; Zierrahmen einteilig um den Kühlergrill in Aluminium, mit horizontalen Streben in Aluminium; mit Audi Ringen

Karosserie

selbsttragende Leichtbaukarosserie in Multi-material-Bauweise, Front- und Heckbereich mit definierten Knautschzonen

Modellbezeichnung/Schriftzug

Modell-/Technologiebezeichnung auf der Gepäckraumklappe, quattro Schriftzug im Kühlergrill und beifahrerseitig in der Armaturentafel; auf Wunsch auch ohne Modell-/Technologiebezeichnung am Heck

Dachreling

für Transport, stabil und aerodynamisch geformt, in Aluminium eloxiert

Dachreling schwarz**Abgasendrohre**

2-flutig, mit rechteckigen Blenden

Glanzpaket

Fensterschachtleisten in Aluminiumoptik, B- und C-Säulen-Verkleidung außen in Schwarz glänzend

| **Interieur Design****Teppich und Fußmatten Audi exclusive^{1,2}**

Die Farben des Teppichs, der Fußmatten, des Lederkeders und der Nähte sind aus dem Farbangebot Audi exclusive frei wählbar.

Fußmatten Audi exclusive¹

Die Farben der Fußmatten, des Lederkeders und der Nähte sind aus dem Farbangebot Audi exclusive frei wählbar.

| **Lenkräder/Bedienelemente****Lederlenkrad im 4-Speichen-Design mit Multifunktion plus und Schaltwippen**

mit 14 Multifunktionstasten zur komfortablen Bedienung der vorhandenen Infotainment-Umfänge wie z. B. Audio-Skip, Aktivierung Sprachdialogsystem, NAV- oder der frei programmierbaren Taste; in Höhe und Abstand einstellbar, mit Fullsize-Airbag; inklusive Wählhebelknauf in Leder; farblich auf die gewählte Schalttafeloberseite abgestimmt

Lederlenkrad im 4-Speichen-Design mit Multifunktion plus und Schaltwippen inklusive Lenkradheizung

Umfänge wie Lederlenkrad im 4-Speichen-Design mit Multifunktion plus und Schaltwippen

**Sportlederlenkrad im 3-Speichen-Design mit Multifunktion plus und Schaltwippen**

mit 14 Multifunktionstasten zur komfortablen Bedienung der vorhandenen Infotainment-Umfänge wie z. B. Audio-Skip, Aktivierung Sprachdialogsystem, NAV- oder der frei programmierbaren Taste; in Höhe und Abstand einstellbar, mit Fullsize-Airbag; inklusive Wählhebelknauf in Leder; farblich auf die gewählte Schalttafeloberseite abgestimmt

Sportlederlenkrad im 3-Speichen-Design mit Multifunktion plus und Schaltwippen inklusive Lenkradheizung

Umfänge wie Sportlederlenkrad im 3-Speichen-Design mit Multifunktion plus und Schaltwippen

**Sportkontur-Lederlenkrad im 3-Speichen-Design, unten abgeflacht, mit Multifunktion plus und Schaltwippen**

mit stärker konturiertem Lenkradkranz; Umfänge wie Sportlederlenkrad im 3-Speichen-Design mit Multifunktion plus und Schaltwippen

Lenkradeinstellung, elektrisch

in Höhe und Abstand einstellbar, mit Ein- und Ausstiegsautomatik

Wählhebelknauf in Leder

farblich auf die gewählte Interieurfarbe abgestimmt und passend zu der Schalttafeloberseite

Bedienelemente in Leder Audi exclusive¹

Belederung von Lenkradkranz, Schalt-/Wählhebelknauf und -manschette in Leder Audi exclusive. Die Farben des Leders und der Nähte sind aus dem Farbangebot Audi exclusive frei wählbar. Nähte am Lenkradkranz mit Audi exclusive-spezifischem Nahtbild

| **Spiegel**

Außenspiegel mit integriertem LED-Blinklicht elektrisch einstell-, beheiz- und anklappbar, inklusive Bordsteinautomatik für Beifahreraußenspiegel, Spiegelglas asphärisch; Gehäuse in Wagenfarbe

außerdem wahlweise:

mit Memory-Funktion

beidseitig automatisch abblendend

beidseitig automatisch abblendend, mit Memory-Funktion

Durch die Bordsteinautomatik klappt der Beifahrer- außenspiegel bei eingelegetem Rückwärtsgang nach unten und ermöglicht dem Fahrer eine bessere Sicht auf die Bordsteinkante.

Innenspiegel, automatisch abblendend

in Dachhimmelfarbe

| **Dachsystem****Panorama-Glasdach**

2-teilig; elektrische Betätigung zum Ausstellen und Öffnen des vorderen Glaselements; mit getöntem Glaseinsatz und einem elektrisch bedienbaren Sonnenrollo sowie Komfortschliebung/-öffnung über den Fahrzeugschlüssel; sorgt für ein lichtdurchflutetes Innenraumambiente; verbessert das Innenraumklima durch effiziente Entlüftung

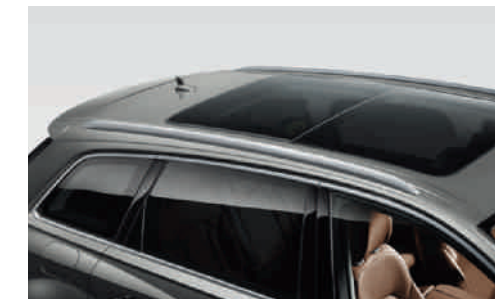
| **Verglasung****Scheiben, abgedunkelt (Privacy-Verglasung)**

Heckscheibe, Tür- und Seitenscheiben hinten, abgedunkelt

Frontscheibe in Dämmglas, beheizbar

beheizbare Frontscheibe in Dämm-/Akustikglas; erleichtert schnelles Eteisen und sorgt für Beschlagfreiheit durch flächige Beheizung der Frontscheibe ohne sichtbeeinträchtigende Heizdrähte; Steuerung der Beheizung über die Komfortklimaautomatik. Zusätzlich vermindert die Reflexionsbeschichtung der Frontscheibe ein Aufheizen des Innenraums. Ohne Sichtfenster für Telepassgeräte

Wärmeschutzverglasung

grün getönt; Frontscheibe und vordere Türscheiben in Akustikverglasung für eine verbesserte Außen- geräuschdämmung; Heckscheibe beheizbar, mit Zeitschaltung

| Verglasung

Dämm-/Akustikglas

Verbesserung von Außengeräuschkämmung durch 2 Scheiben, die durch eine Kunststoffolie miteinander verbunden sind. Zusätzliche Reflexionsbeschichtung vermindert ein Aufheizen des Innenraums. Heckscheibe in Serienverglasung; Frontscheibe mit Sichtfenster für Telepassgeräte

Dämm-/Akustikglas und Scheiben, abgedunkelt (Privacy-Verglasung)

Frontscheibe und vordere Türscheiben in Dämm-/Akustikglas; Heckscheibe, Tür- und Seitenscheiben hinten, abgedunkelt; Frontscheibe mit Sichtfenster für Telepassgeräte

Doppelsonnenblenden

für Fahrer und Beifahrer; gleichzeitiger Sonnenschutz nach vorn und zur Seite möglich, wobei die Lücke zum Türpfosten durch ausziehbare Verlängerung geschlossen werden kann

Sonnenschutzrollo

manuell für die Heckscheibe und die Türscheiben hinten

| Klimatisierung



Komfortklimaautomatik 2-Zonen

regelt elektronisch die Lufttemperatur, -menge und -verteilung, getrennte Temperaturregelung für Fahrer- und Beifahrerseite; mit Belüftung über Defrosterdüsen für Front- und Seitenscheiben; sonnenstandsabhängige Regelung sowie kombinierter Schadstoff-, Pollen- und Feinstaubfilter; mit Schlüsselkennung; persönliche Einstellungen speicherbar



Komfortklimaautomatik 4-Zonen

zusätzlich zur Komfortklimaautomatik: Klimabedienteil vorn mit großem TFT-Display und kapazitiven Kipptasten, zusätzliches Klimabedienteil mit digitaler Anzeige für die Fondklimatisierung mit jeweils für links und rechts getrennt regelbarer Temperatur- und Gebläseeinstellung sowie Luftverteilung (Fondfunktionen auch über das vordere Klimabedienteil einstellbar), Diffusbelüftung über Luftdüsenband auf der Beifahrerseite, Luftdüsenband mit Chromapplikation auf mittlerer Lamelle, zusätzliche Luftausströmer in den B-Säulen, automatische Umluftregelung durch Luftgütesensor, Restwärmenutzung, Fußraumtemperierung vorn, individuell für Fahrer und Beifahrer einstellbar über MMI, persönliche Einstellungen speicherbar



Standheizung/-lüftung

Die Standheizung erwärmt den Innenraum und befreit die Scheiben von Eis ohne Inbetriebnahme des Motors. Die Standlüftung führt Frischluft zu und senkt die Innenraumtemperatur. Beide Funktionen sind mittels Timer und separater Funkfernbedienung mit Funktionsrückmeldung aktivierbar. Eine intelligente Steuerung mit Timer und Abfahrtszeitprogrammierung berechnet zeit- und energieeffizient die Heizdauer. Separate Funkfernbedienung mit beleuchtetem Display; 2 Heizmodi wählbar: „abtauen“ (Abtaumodus nur für die Scheiben), „warm“ (Aufwärmmodus für zusätzliches Vorwärmen des Innenraums)

Ionisator vorn und hinten*

kann dabei helfen, das Wohlbefinden sowie die Aufmerksamkeit zu steigern. Durch Ionisierung werden schädliche Partikel und Keime in der Luft reduziert und somit wird die Luftqualität im Fahrzeuginnenraum verbessert.

| Schließsysteme



Komfortschlüssel mit sensorgesteuerter

Gepäckraumverriegelung inklusive elektrischer Laderaumabdeckung inklusive optischer Differenzierung auf der Schlüsselober- und -unterseite; Zugangsberechtigungssystem: Der Fahrzeugschlüssel muss lediglich mitgeführt werden; Ent- und Verriegelung des Fahrzeugs von außen über Sensoren an allen Türgriffen. Das Öffnen der Gepäckraumklappe ist auch bei verriegeltem Fahrzeug möglich. Ein Sensor im hinteren Stoßfänger löst nach Erkennung der entsprechenden Fußgeste (Kick-Bewegung) eine Komfortschlüsselsuche im Heckbereich aus. Wird der Schlüssel erkannt, öffnet sich die Gepäckraumklappe. Für ein besonders komfortables Beladen des Kofferraums; zusätzlich mit elektrisch öffnender und schließender Laderaumabdeckung, auch manuell bedienbar; inklusive Ladekantenabdeckung in Edelstahl

Gepäckraumklappe, elektrisch öffnend und schließend

Öffnen mit der Taste auf dem Fahrzeugschlüssel oder in der Fahrertür bzw. der Softtouch-Taste in der Griffmulde der Gepäckraumklappe; Schließen über die Taste an der Innenseite der Gepäckraumklappe, die Taste in der Fahrertür oder den optionalen Komfortschlüssel (Dauerdruck). Inklusive Servoschließung und programmierbaren Öffnungswinkels der Gepäckraumklappe

Diebstahlwarnanlage

überwacht Türen, Front- und Gepäckraumklappe; inklusive abschaltbarer Innenraumüberwachung, Abschleppschutz durch Neigungswinkelsensor und bordspannungsunabhängigen Signalhorns; mit Safesicherung: verhindert ein Öffnen der Türen von innen, sobald das Fahrzeug über den Fahrzeugschlüssel verschlossen wurde

Garagentoröffner (HomeLink)

programmierbare Funkfernbedienung zum Öffnen von vielen Garagen- und Außentoren mit Bedientasten im Dachmodul vorn; Steuerung von Sicherheitssystemen und Beleuchtungsanlagen möglich; geführte Code-Erkennung und Einrichtungsassistent durch die optionale MMI Navigation plus. Weitere Informationen erhalten Sie bei Ihrem Audi Partner oder über www.eurohomelink.com.

Servoschließung für die Türen

zieht nicht vollständig eingerastete Türen automatisch ins Schloss

| Ablage/Transport



Anhängevorrichtung inklusive Anhängerassistent

Der Anhängerassistent unterstützt den Fahrer bei der Führung des Gespanns während der Rückwärtsfahrt. Das Gespann muss nicht mehr durch den Fahrer permanent stabilisiert werden. Bei aktivem System wird Kollision zwischen Fahrzeug und Anhänger vermieden. Lenken des Gespanns mittels MMI-Dreh-/Drück-Steller; Feedback im MMI-Display zu Gespann- bzw. Systemzustand; kompatibel mit allen Anhängern mit starrer Deichsel; Anhangervorrichtung mit elektrisch schwenkbarem Kugelkopf; Kugelkopf und -stange aus geschmiedetem Stahl; Bedienung über Tasten im Gepäckraum. Die integrierte schwenkbare Systemsteckdose ermöglicht während der Fahrt den Dauerbetrieb von elektrischen Geräten im Anhänger oder Wohnwagen. Gespannstabilisierung über die elektronische Stabilisierungskontrolle (ESC)

Ablagefächer

Ablagefach in den Türverkleidungen vorn und hinten, z. B. für Flaschen bis zu einem Liter, Ablagenetz an der Rückseite der Vordersitzlehnen, Ablagefach in der Mittelkonsole; Handschuhfach auf der Beifahrerseite, abschließbar, großvolumig, beleuchtet, mit Halterung für Schreibutensilien; 2 Getränkehalter in der Mittelkonsole und eine 12-Volt-Steckdose



Schienensystem mit Fixierset

im Gepäckraum, mit Teleskopstange, Fixiergurt und variablen Verzurrösen zur individuellen Aufteilung des Gepäckraums und zur Fixierung von Gegenständen; inklusive Tasche zur Aufbewahrung von Kleinteilen

Elektrische Laderaumabdeckung

elektrisch öffnende und schließende Laderaumabdeckung; für ein komfortables Beladen des Gepäckraums; zusätzlich manuell bedienbar; inklusive Ladekantenabdeckung in Edelstahl

Trennnetz

herausnehmbar; karoserieseitig oder an der umgeklappten Rücksitzlehne zu befestigen; sowohl bei hochgestellter oder einseitig umgeklappter als auch bei beidseitig umgeklappter Rücksitzlehne hilfreich

Wendematte

zur Abdeckung des Gepäckraums, auch bei umgeklappter Rücksitzlehne; einseitig in Velours bzw. gummiert; mit ausfaltbarer Schutzfolie für die Ladekante und den Stoßfänger

Raucherausführung

Zigarettenanzünder und Aschenbecher in der Mittelkonsole vorn

| Kombiinstrumente/Anzeigeelemente



Audi virtual cockpit¹

innovatives, volldigitales 12,3-Zoll-Kombiinstrument zur flexiblen und bedarfsgerechten Anzeige von auf die Bedürfnisse des Fahrers abgestimmten Informationen wie Geschwindigkeit/Drehzahl, Kartendarstellungen, Radio-/Media-Informationen etc; Bedienung des Audi virtual cockpit erfolgt über das Multifunktionslenkrad. Die VIEW-Taste im Multifunktionslenkrad ermöglicht den Wechsel zwischen 2 unterschiedlich großen Darstellungen der Rundinstrumente. Die Anzeige mit kleinen Instrumenten ermöglicht große, anschauliche Grafiken des Bordcomputers und der MMI-Inhalte. Die Konfiguration von Bordcomputerwerten im Drehzahlmesser ist möglich. In Verbindung mit MMI Navigation plus mit MMI touch Darstellung der Navigationskarte als 3D-Geländemodell auf dem hochauflösenden 12,3-Zoll-Farbdisplay; permanente Anzeige von Navigationsinformationen im Bereich des Tachos bei aktiver Routenführung. Die Pausenempfehlung warnt den Fahrer bei Anhaltspunkten, die auf eine beginnende Unaufmerksamkeit schließen lassen, durch eine Anzeige im Audi virtual cockpit und ein akustisches Signal. Die Pausenempfehlung ist ab etwa 65 km/h und bis 200 km/h aktiv und deaktivierbar.

Fahrerinformationssystem mit Farbdisplay

Anzeige einer Vielzahl nützlicher Informationen auf einem hochauflösenden 7-Zoll-Farbdisplay im Kombiinstrument. Die Pausenempfehlung warnt den Fahrer bei Anhaltspunkten, die auf eine beginnende Unaufmerksamkeit schließen lassen, durch ein akustisches Signal und einen visuellen Hinweis. Integriertes Effizienzprogramm unterstützt mit Verbrauchsdatenübersichten.

| Radio-/Navigationssysteme

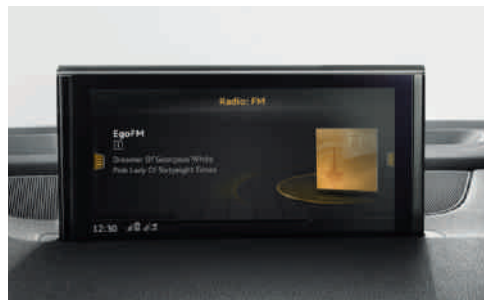

MMI® Radio plus

- Bluetooth-Schnittstelle
- mit hochauflösendem vertikal ausfahrbarem 7-Zoll-Farbdisplay und separatem MMI-Bedienteil, inklusive Car-Menü
- abgesetztes MMI-Bedienteil
- CD-Laufwerk (MP3-, WMA-, ACC-fähig), ein SDXC-Kartenleser, AUX-IN-Anschluss
- Audi music interface (2 USB-Schnittstellen, einmal mit Lade- und Datenfunktion, einmal mit Ladefunktion)
- AM/FM Phasendiversity
- Sprachbedienung
- GALA (geschwindigkeitsabhängige Lautstärkeanpassung)
- Audi sound system



MMI®-Suche

intelligente, übergreifende MMI-Suche durch Freitexteingabe in den Menüs Navigation, Telefon, Radio, Medien und Fahrzeug; Direktzugriff über die Joystick-Funktion des Dreh-/Drück-Stellers (nach oben). Ergebnisliste wird schon während der Eingabe angezeigt. Schnelle Zieleingabe durch Direktsuche; findet Ergebnisse über alle Kategorien wie Adressen, Favoriten, Kontakte und Sonderziele; schnelles Finden von Fahrzeugeinstellungen durch Synonymsuche im Menü Fahrzeug; Hilfefunktion für die Eingabe mit Handschrifterkennung; Tipps für den Gebrauch von Fingergesten (z. B. Leerzeichen oder Löschen). Die Eingabe von nur wenigen Buchstaben der Suchwörter (getrennt durch Leerzeichen) ermöglicht eine sehr schnelle Zieleingabe (z. B. „Traf sqa“ für Trafalgar Square in London). In Verbindung mit MMI Navigation plus mit MMI touch



MMI Navigation plus mit MMI touch®

- Navigationssystem mit hochauflösendem vertikal ausfahrbarem 8,3-Zoll-Farbdisplay
- Kartenupdate²: Download aktueller Navigationsdaten³
- 3D-Kartendarstellung mit Anzeige vieler Sehenswürdigkeiten und Stadtmodelle
- MMI-Suche: Freitextsuche mit intelligenten Zielvorschlägen bereits während der Eingabe
- detaillierte Routeninformationen: Kartenvorschau, Wahl aus Alternativrouten, POIs, Spurempfehlungen, Autobahnausfahrten, Kreuzungsdetaillkarten u. v. m.
- MMI touch: berührungssensitives Eingabefeld zur schnellen, intuitiven Bedienung, z. B. Zieleingabe per Handschrifterkennung sowie freies Bewegen und Zoomen in der Karte
- einfache Bedienung des Infotainments über natürliche Sprache mit Adresseingabe in einem Satz
- Zugriff auf Smartphone-Sprachsteuerung
- zusätzliche Anzeige der Navigationskarte im 7-Zoll-Fahrerinformationssystem oder im optionalen volldigitalen 12,3-Zoll-Audi virtual cockpit
- komfortable Anbindung Ihres Fahrzeugs an das Internet zur Nutzung von Audi connect über ein integriertes Datenmodul mit LTE⁴-/UMTS-Unterstützung. SIM-Kartenleser in der Blende der MMI Navigation plus mit MMI touch.
- WLAN-Hotspot zur Anbindung mobiler Endgeräte an das Internet sowie zur Nutzung der MMI connect App

- 3-monatige kostenfreie Nutzung von Audi connect Diensten wie z. B. Verkehrsinformationen online, Navigation mit Google Earth™⁵ und Google Street View™⁵, Parkplatzinformationen, Kraftstoffpreise und weiteren. Durch die Auswahl der Sonderausstattung Audi connect oder über Audi Original Zubehör erhalten Sie den vollen Nutzungszeitraum der Dienste
- dynamische Zielführung mit TMCpro (in Verbindung mit Audi connect: Verkehrsinformationen online)
- navigationsdatenbasierte Fahrzeugunterstützung und Tempolimitanzeige
- Landesinformationen: Informationen zu geltenden Tempolimits, Vignettenpflicht etc. bei Grenzübertritt
- myAudi-Sonderziele: individuelle Point-of-Interest (POI)-Listen über das myAudi-Portal ins Fahrzeug importieren
- MMI Radio plus
- Audi sound system
- Flashspeicher für Musik (10 GB)
- DVD-Laufwerk (MP3-, WMA-, AAC- und MPEG-4-fähig) für Musik-CDs und Video-DVDs
- 2 SDXC-Kartenleser, AUX-IN-Anschluss
- Audi music interface zur Anbindung von portablen Mediaplayern per USB-Schnittstelle (2 USB-Schnittstellen, einmal mit Lade- und Datenfunktion, einmal mit Ladefunktion) oder WLAN
- Bluetooth-Schnittstelle für Freisprechen und Audiostreaming
- Anzeige von E-Mails und Mitteilungen vom Mobiltelefon in ausgewählten Sprachen inklusive Vorlesefunktion⁶

| Audio-/Videoquellen



Audi tablet inklusive Rear Seat Entertainment^{1,7}

mit entspiegeltem 10,1-Zoll-Touchdisplay, HD-Wiedergabe mit 1.920 x 1.200 Pixeln, Speicher: 32 GB, Unterstützung von Micro-SD; Micro-USB-Anschluss; Konnektivität: Bluetooth 4.0, Near Field Communication (NFC), WiFi 802.11 n MIMO, WiFi Direct; Tonausgabe: über integrierte Lautsprecher, Soundsystem des Fahrzeugs oder Kopfhörer (Anbindung über Kabel, Bluetooth); vordere Kamera: 2 MP Auflösung; Betriebssystem: Android; Prozessor: NVIDIA® Tegra® 4; inklusive Vorbereitung für Rear Seat Entertainment, mit ein oder 2 Geräten bestellbar

Das Audi tablet ist entnehmbar und somit sowohl im als auch außerhalb des Fahrzeugs komfortabel nutzbar.

Anwendungen im Fahrzeug mit MMI Navigation plus mit MMI touch:

- Medien- und Radiostreaming: Die Wiedergabe am Audi tablet lässt sich als Bedienungshilfe auch von vorne steuern; Einstellung des gewünschten Radiosenders am Audi tablet mit bestem FM-Empfang oder optionalem digitalen Radio über Fahrzeugdachantenne; Wiedergabe der MMI-Medien von SD-Karte, Jukebox oder optionalem DVD-Wechsler; in Verbindung mit TV-Tuner TV-Wiedergabe über Audi tablet im Fond möglich
- Darstellung von Fahrzeugdaten

Anwendungen im Fahrzeug mit MMI Navigation plus mit MMI touch und Audi connect-WLAN-Hotspot:

- Navigationsfunktion: Darstellung der aktuellen Navigationsroute mit Zusatzinformationen; Zieleingabe am Audi tablet und Übertragung an die MMI Navigation plus mit MMI touch; hochpräzise GPS-Daten der Fahrzeugdachantenne
- Zugriff auf alle im Google Playstore⁵ verfügbaren Apps

Vorbereitung für Rear Seat Entertainment¹

beinhaltet Vorverkabelung sowie Aufnahme für die Halter in der Rückenlehne des Fahrer- und Beifahrersitzes. Das passende Audi Entertainment mobile bzw. ein iPad-Adapter sind als Plug-and-play-Lösung über Audi Original Zubehör erhältlich.

DVD-Wechsler

für 6 DVDs oder CDs; unterstützt Audio-CDs und Video-DVDs; befindet sich erschütterungsgesichert im Kofferraum

Digitaler Radioempfang

zusätzlich zum analogen Senderangebot Empfang von digital ausgestrahlten Radiosendern⁸ nach DAB-Standard, inklusive DAB+ und DMB Audio; Anzeige von programmbegleitenden Informationen (z. B. Interpret und Titel); abhängig von Bereitstellung durch jeweiligen Radiosender) sowie Zusatzinformationen in Form einer Slideshow (z. B. Cover und Wetter)

Die modellspezifischen Serien- und Sonderausstattungen entnehmen Sie bitte dem Index ab Seite 94.

¹Über den genauen Einsatztermin informieren Sie sich bitte bei Ihrem Audi Partner. ²Navigationsdaten für viele Länder auf Flashspeicher gespeichert. Nähere Informationen erhalten Sie bei Ihrem Audi Partner.

³Die ausgelieferte Kartenversion kann mit den ersten 5 im halbjährlichen Rhythmus erscheinenden Updates aktualisiert werden. Die aktuellen Navigationsdaten werden auf der myAudi-Plattform unter www.audi.de/myaudi zum Download bereitgestellt und können via SD-Karte im Fahrzeug installiert werden. In Verbindung mit Audi connect kann das Update online im Fahrzeug erfolgen. Darüber hinaus ist es möglich, die neuen Navigationsdaten bei einem Audi Partner installieren zu lassen, wobei zusätzliche Kosten entstehen.

⁴Setzt LTE-Kartenvertrag zur vollen Nutzung voraus. Über die Verfügbarkeit und den Einsatz der LTE-Unterstützung informieren Sie sich bitte bei Ihrem Audi Partner. ⁵Google und das Google-Logo sind eingetragene Marken von Google Inc. ⁶Voraussetzung: Mobiltelefon verfügt über Bluetooth-Profil MAP (Message Access Profile). Informationen über kompatible Mobiltelefone erhalten Sie bei Ihrem Audi Partner oder unter www.audi.de/bluetooth. ⁷Die Funktionen des Audi tablet können je nach Region variieren. Es können Mobilfunkgebühren anfallen. Darstellbare Fahrzeugdaten sind fahrzeug- und ausstattungsabhängig. Die Funktionalität Navigation erfordert Audi connect-WLAN-Hotspot und Internetzugriff, länderabhängig ausschließlich Followmode mit Anzeige der aktuellen Fahrzeugposition. Die Funktionalität Google Playstore erfordert Internetzugriff. ⁸Empfang ist abhängig von digitaler Netzverfügbarkeit.

| Audio-/Videoquellen

Digitaler TV-Empfang¹

Empfang von digital ausgestrahlten, unverschlüsselten Fernsehsendern² (im DVB-T- und DVB-T2-Standard mit MPEG-2- oder MPEG-4-Video-Codierung) sowie DVB-T-Audiosendern; Anzeige von programmbegleitenden Informationen wie Teletext, Untertitel und elektronischer Programmzeitschrift (EPG); automatischer Sendersuchlauf; externer AV-IN-Anschluss über Adapterkabel; keine Bildausgabe im Fahrbetrieb verfügbar

| Soundsysteme

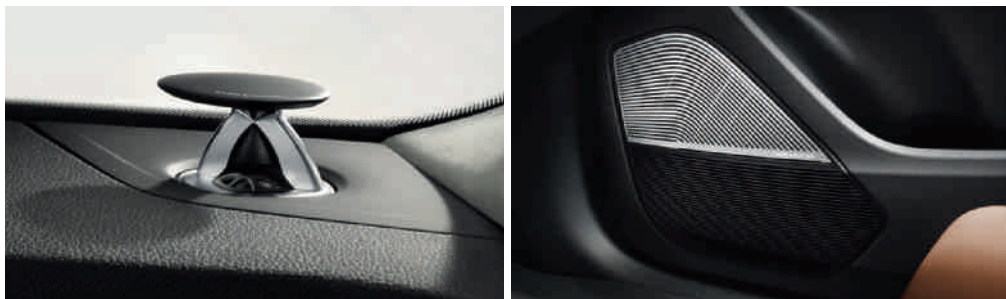

Bang & Olufsen Advanced Sound System mit 3D-Klang

faszinierende Sound-Wiedergabe über 23 Lautsprecher inklusive 3D-Klang-Lautsprecher, Centerspeaker und Subwoofer mit jeweils eigener, separater Endstufe und exklusiven Lautsprecherabdeckungen aus Aluminium; Centerspeaker sowie 2 automatisch ausfahrende akustische Linsen auf der Instrumententafel für äußerst detailgetreue akustische Darbietung an jedem Sitzplatz. Der 23-Kanal-Verstärker mit integrierten hocheffizienten ICE-Power-Endstufen besitzt eine Gesamtleistung von 1.920 Watt. Dynamische Fahrgeräuschkompensation sowie geschwindigkeitsabhängige Lautstärkeanpassung; räumliche Klangwiedergabe durch das neue Soundfeature 3D-Klang für die Vordersitze. Dieser Klang wird durch zusätzliche Lautsprecher in der A-Säule, durch die Mitteltöner und durch die Fraunhofer-Technologie Symphoria erzeugt. Der 3D-Klang kann mit sämtlichen Quellen erzeugt werden. Ein beispiellos authentisches Stereo- und 3D-Surround-Erlebnis wird so im Fahrzeug erzeugt. Symphoria ergänzt diejenigen Dimensionen, welche für ein natürliches Klangbild unverzichtbar sind: Weite, Tiefe und Höhe. Dies bewirkt ein bisher unbekanntes Gefühl von Räumlichkeit im Auto. Gleichzeitig scheinen sich die physikalischen Grenzen der Fahrgastzelle aufzulösen: Der Fahrzeuginnenraum wirkt akustisch größer, Musik kann sich in ihrer ursprünglichsten Form entfalten.



Bose Soundsystem mit 3D-Klang

beeindruckende Soundwiedergabe durch 19 Lautsprecher inklusive 3D-Klang-Lautsprecher, Centerspeaker und Subwoofer, 15-Kanal-Verstärker mit einer Gesamtleistung von 558 Watt; räumliche Klangwiedergabe durch das neue Soundfeature 3D-Klang für die Vordersitze. Dieser wird durch zusätzliche Lautsprecher in der A-Säule, durch die Mitteltöner und die Bose® Advanced Staging Technology erzeugt. Der 3D-Klang kann mit sämtlichen Quellen erzeugt werden. Ein beispiellos authentisches 3D-Surround-Erlebnis wird so im Fahrzeug erzeugt und vermittelt so das Erlebnis in der ersten Reihe eines Konzertsalles zu sitzen. Beleuchtung in den Lautsprecherblenden

Hintergrund 3D-Klang:

Zunächst werden die einzelnen Klangkomponenten innerhalb des Audiosignals mit Hilfe eines semantischen Analyseprozesses in Direktschall, frühe Reflexionen und Nachhall getrennt. Im Anschluss daran verteilt der Algorithmus von der Fraunhofer-Technologie Symphoria die getrennten Audioobjekte intelligent im Fahrzeug, ohne dabei künstlich generierte Anteile dem Musiksignal hinzuzufügen. Es entsteht so eine hochwertige 3D-Surround-Wiedergabe.

Audi sound system

überzeugender Klang durch 6-Kanal-Verstärker mit einer Gesamtleistung von 180 Watt sowie 10 Lautsprechern inklusive Centerspeaker und Subwoofer

| Telefon

Bluetooth-Schnittstelle

ermöglicht freies Sprechen im Fahrzeug über Mikrofon und – abhängig von der Mobiltelefon-Kompatibilität³ – Bluetooth-Audiostreaming. Bluetooth-fähige Mobiltelefone können über die Schnittstelle mit dem Fahrzeug verbunden werden. Bestandteil von Radio plus und MMI Navigation plus mit MMI touch

Audi phone box³

Telefonieren im Fahrzeug mit verbesserter Empfangsqualität durch Einlegen des Mobiltelefons in das Fach in der Mittelkonsole vorn; Lademöglichkeit über USB-Anschluss und über Wireless Charging (Qi-Standard)⁴; Freisprecheinrichtung sowie Sprachbedienung (Telefon); geringe SAR-Strahlung im Innenraum durch Anbindung an Fahrzeugantenne; Bedienung über Radio-/Navigationssysteme oder Multifunktions-Lederlenkrad. In Verbindung mit Audi connect beinhaltet die Audi phone box eine Autotelefonfunktion via SIM-Kartenslot oder rSAP-Profil.

| mySmartphone



Audi smartphone Interface⁴

Das Audi smartphone interface verbindet Ihr Smartphone mit Ihrem Audi. Bringt Ihre Smartphone-Inhalte nahtlos über USB direkt ins MMI-Display. Navigation, Telefonie, Musik und ausgewählte Third-Party Apps lassen sich komfortabel über den MMI-Controller sowie per Sprachbedienung steuern.⁵



Zugriff auf Smartphone-Sprachsteuerung

Mit MMI Navigation plus (inkl. Sprachdialogsystem), Bluetooth-Schnittstelle und Multifunktionslenkrad kann die Sprachsteuerung des über Bluetooth verbundenen Mobiltelefons (wie beispielsweise Siri von Apple iPhone) genutzt werden. Aktivierung der Smartphone-Sprachsteuerung durch langes Drücken der Taste für das Sprachdialogsystem am Multifunktionslenkrad; Nutzung der Mikrofone und Lautsprecher des Fahrzeugs zur optimalen Spracherkennung und Tonausgabe während der Fahrt

| Audi connect

komfortable Anbindung Ihres Fahrzeugs an das Internet zur Nutzung von Audi connect über ein integriertes Datenmodul mit LTE⁶-/UMTS-Unterstützung. Audi connect mit LTE⁶-Datenmodul für stabilere, bis zu 10-mal schnellere Datenverbindung und bessere Abdeckung in ländlichen Gegenden. Für die SIM-Karte befindet sich der Kartenleser der MMI Navigation plus mit MMI touch im Handschuhfach.

Beinhaltet die Unterstützung durch die Audi connect-Dienste aus den Kategorien: myRoute, myNetwork, myInfo, myRoadmusik

Rechtshinweis zu „Audi connect“

Die Nutzung der von Audi connect unterstützten Dienste ist nur mit den optionalen Ausstattungen MMI Navigation plus und Audi connect möglich. Zusätzlich benötigen Sie eine SIM-Karte mit Datenoption und zur Nutzung von LTE auch mit LTE-Option. In Verbindung mit der optionalen Ausstattung Audi phone box wird für die Nutzung der integrierten Autotelefonfunktion eine SIM-Karte mit Telefon- und Datenoption oder ein Bluetooth-fähiges Smartphone mit remote SIM Access Profile (rSAP)³ benötigt. Die Dienste sind nur mit einem bestehenden oder separat abzuschließenden Mobilfunkvertrag und nur innerhalb der Abdeckung des Mobilfunknetzes verfügbar. Durch den Empfang von Datenpaketen aus dem Internet können, abhängig von Ihrem Mobilfunktarif und insbesondere beim Betrieb im Ausland, zusätzliche Kosten entstehen. Aufgrund des hohen Datenvolumens wird die Verwendung einer Daten-Flatrate dringend empfohlen!

Die Audi connect-Dienste werden für mindestens 1 Jahr ab Fahrzeugauslieferung zur Verfügung gestellt. Nach Ablauf von 24 Monaten verlängert sich die Laufzeit der Audi connect-Dienste einmalig kostenfrei um 12 Monate. Falls Sie eine solche kostenfreie Verlängerung nicht wünschen, teilen Sie dies bitte schriftlich an folgende Anschrift mit:

AUDI AG
Kundenbetreuung Deutschland
D-85045 Ingolstadt
E-Mail: kundenbetreuung@audi.de
Tel: 0800-2834 7378423

Die Dienste City Events, Zugauskunft und Flugauskunft sowie eventuell weitere Dienste stehen dem Kunden 12 Monate zur Verfügung. Über anschließende Verlängerungsmöglichkeiten der Audi connect-Dienste informiert Sie Ihr Audi Partner.

Audi connect ermöglicht den Zugriff auf die Dienste Facebook, Google und Twitter. Eine dauerhafte Verfügbarkeit kann nicht gewährleistet werden, sondern obliegt Facebook, Google und Twitter.

Nähere Informationen zu Audi connect erhalten Sie unter www.audi.de/connect und bei Ihrem Audi Partner, Informationen zu Tarifbedingungen bei Ihrem Mobilfunkanbieter.

¹ Bitte beachten: TV-Empfang abhängig von digitaler Netzverfügbarkeit; keine Bildausgabe im Fahrbetrieb verfügbar. Inhalt und Umfang der Zusatzinformationen sind abhängig von Bereitstellung durch den jeweiligen TV-Sender. Die Wiedergabe von verschlüsselten Programmen (z. B. Pay-TV) ist nicht möglich. ² Empfang ist abhängig von digitaler Netzverfügbarkeit. ³ Informationen über kompatible Mobiltelefone erhalten Sie bei Ihrem Audi Partner oder unter www.audi.de/bluetooth. ⁴ Über den genauen Einsatztermin sowie die Länderverfügbarkeit informieren Sie sich bitte bei Ihrem Audi Partner. ⁵ Über die Kompatibilität Ihres Smartphones informieren Sie sich bitte bei Ihrem Mobiltelefonhersteller. ⁶ Setzt LTE-Kartenvertrag zur vollen Nutzung voraus. Über die Verfügbarkeit und den Einsatz der LTE-Unterstützung informieren Sie sich bitte bei Ihrem Audi Partner.

| myAudi

**Ihre persönliche Schaltzentrale**

ermöglicht es Ihnen, unter www.audi.de/myaudi nach einer einmaligen Registrierung passwortgeschützt die von Audi connect unterstützten Dienste nach Ihren Wünschen zusammenzustellen, zu verwalten und bequem von zu Hause aus zu konfigurieren. Viele dieser Dienste können Sie auch über die Audi MMI connect App mit Ihrem Smartphone (Android ab 4.0 oder ab iOS 6) von unterwegs nutzen.

| Audi MMI® connect App

Die für einige Smartphones kostenlos verfügbare Audi MMI connect App unterstützt unter anderem folgende connect-Dienste:

- Online Media Streaming mit AUPEO!¹, Napster und Audi music stream¹
- Point-of-Interest-Suche
- Zieleinspeisung über myAudi oder Google Maps^{TM2}
- Verkehrsinformationen online
- Travel

Zusätzlich wird die Audi MMI connect App benötigt, um die optionalen Dienste der Kategorie myCarManager auszuführen.

| myRoute

**Navigation mit Google Earth^{TM2} und Google Street View^{TM2}**

vereinfacht die Orientierung mittels hochauflösender Luft- und Satellitenbilder. Schon vor der Fahrt ein realitätsgetreues Bild vom Zielort: Straßenansichten können mit Google Street View^{TM2} „virtuell durchlaufen“ und aus jeder Perspektive betrachtet werden.

**Point-of-Interest-Suche (POI) mit Sprachbedienung**

Vernetzte Navigation durch Zugriff auf die gesamte Bandbreite der umfassenden Internet-Datenbank ermöglicht die Suche nach Sonderzielen per Freitexteingabe und liefert dazu passende Informationen wie Fotos, Öffnungszeiten und Besucherbewertungen.

**Travel**

Informationen zu Reisezielen (z. B. Restaurants, Museen, Sehenswürdigkeiten), intelligente Suche und vielfältige Filtermöglichkeiten. Mit der MMI connect App bequem Reiseziele auswählen, Favoriten anlegen und im Fahrzeug als Navigationsziel übernehmen.

**Reiseinformationen**

Reiseinformationen zur aktuellen Umgebung, zu dem Zielort oder zu einem beliebigen Ort – eine Suchmaschine liefert Ihnen professionell aufbereitete Informationen zu Sehenswürdigkeiten, mit direkter Übernahmemöglichkeit als Navigationsziel.

**Zieleinspeisung über myAudi oder Google Maps^{TM2}**

Die Planung Ihrer Navigationsziele erfolgt auf Wunsch bequem am PC oder mit dem Smartphone. myAudi und Google Maps³ bzw. die Audi MMI connect App ermöglichen den Versand von individuellen Navigationszielen an das Fahrzeug. Bei Fahrtantritt können diese bequem als Ziel übernommen werden.

**Verkehrsinformationen online**

Verkehrsflussinformationen werden farblich in der Navigationskarte angezeigt und bei der dynamischen Routenführung berücksichtigt. Eine kontinuierliche Datenaktualisierung liefert schnelle Informationen über Stautestehung und -auflösung. Durch die hohe Abdeckung des Straßennetzes z. B. auch auf Landstraßen und in der Stadt

**Parkplatzinformationen**

Hilfe bei der Suche nach Parkplätzen und -häusern. Auch – sofern vorhanden – Darstellung von Preisen und aktuell noch freien Stellplätzen

**myAudi – Sonderziele⁴**

das Navigationssystem als persönlicher Straßenatlas: individuelle Point-of-Interest(POI)-Listen über das myAudi-Portal ins Fahrzeug importieren

**Kartenupdate online⁴**

ermöglicht es, das Kartenmaterial direkt im Fahrzeug über eine bestehende LTE-Verbindung zu aktualisieren. Die Aktualisierung kann mit den ersten 5 im halbjährlichen Rhythmus erscheinenden Updates erfolgen. Alternativ kann der Download über die myAudi-Plattform unter www.audi.de/myAudi erfolgen und via SD-Karte im Fahrzeug installiert werden. Oder die neuen Navigationsdaten bei einem Audi Partner installieren lassen, wobei zusätzliche Kosten entstehen.

| myNetwork

**WLAN-Hotspot**

verbindet Ihre mobilen Endgeräte drahtlos mit dem Internet

**Zugriff auf Facebook**

integriert Ihr persönliches Netzwerk ins Cockpit. Mit Vorlese- und weiteren komfortablen Textfunktionen

**Mitteilungen**

in Ihr Audi MMI übertragen und Kurznachrichten (SMS) komfortabel vorlesen lassen bzw. über die Diktierfunktion schreiben

**E-Mail^{4,5}**

per Bluetooth vom Mobiltelefon in das Audi MMI übertragen und komfortabel vorlesen lassen

**Zugriff auf Twitter**

integriert den Nachrichtendienst Twitter ins Cockpit; mit Vorlese- und weiteren komfortablen Textfunktionen

| myInfo

**Nachrichten online (individuell)**

Texte und Bilder zum aktuellen Weltgeschehen, mit Vorlesefunktion, individuell über Nachrichtenquellen (RSS Feeds) konfigurierbar

**Kraftstoffpreise**

die günstigsten Tankstellen am Zielort bzw. in Ihrer Nähe, sortiert nach Preisen und Entfernung

**Wetter**

Wettervorhersagen und Unwetterwarnungen werden mit anschaulichen Infografiken und Wetterkarten präsentiert. So kann das Wetter für die nächsten 2 Tage stundengenau vorhergesagt oder mit Hilfe des Regenradars angezeigt werden. Die Wetterinformationen wie Unwetterwarnungen und Umgebungswetter lassen sich auch in die Navigationskarte integrieren.

**Landesinformationen⁴**

Anzeige von landesspezifischen, gesetzlichen Bestimmungen wie z. B. Warnwesten- und Vignettenpflicht sowie geltende Höchstgeschwindigkeiten beim Grenzübertritt

¹ Abhängig von länderspezifischer Verfügbarkeit. Zur Nutzung benötigen Sie in der Regel einen Account bei einem Media-Streaming-Dienst, wodurch zusätzliche Kosten entstehen können. ² Google und das Google-Logo sind eingetragene Marken von Google Inc. ³ Zieleinspeisung über Google Maps benötigt einen Google Account. ⁴ Dienst ist Bestandteil der MMI Navigation plus mit MMI touch. ⁵ Informationen über kompatible Mobiltelefone erhalten Sie bei Ihrem Audi Partner oder unter www.audi.de/bluetooth.

| myRoadmusic



Online Media Streaming mit AUPEO!®, Napster und Audi music stream
der individuelle Musiksender und der passende Song immer dabei – ganz egal, an welchem Ort, ob im Urlaub oder daheim: einfach das eigene Smartphone via WLAN mit der MMI® Navigation plus mit MMI touch verbinden und auf Personal-Radio-Dienste (AUPEO!®), weltweite Radiosender (Audi music stream) sowie Musik-Streaming-Dienste (Napster) zugreifen oder die auf dem Smartphone gespeicherte Musik auswählen

| Audi connect Notruf & Service

beinhaltet die Dienste der Kategorien myCarManager und myService

Rechtshinweis zu „Audi connect Notruf & Service“

Die Erbringung der Dienste erfolgt über eine im Fahrzeug verbaute SIM-Karte. Die Kosten für Gesprächs- und Datenverbindungen sind im Preis für die Dienste enthalten. Die von Audi zur Verfügung gestellten Dienste sind nur innerhalb der Abdeckung des Mobilfunknetzes des von Audi gewählten Mobilfunknetzbetreibers verfügbar. Die Audi connect-Dienste Notruf, Online-Pannruf und Audi Servicetermin online werden für 10 Jahre ab Fahrzeugauslieferung in folgenden Ländern zur Verfügung gestellt: Belgien, Deutschland, Finnland, Frankreich, Großbritannien, Italien, Liechtenstein, Luxemburg, Monaco, Niederlande, Norwegen, Österreich, Portugal, Russland, Schweden, Schweiz, Spanien. Über den Einsatztermin in weiteren europäischen Ländern und die Verfügbarkeit der Sonderausstattung informiert Sie Ihr Audi Partner.

Allgemeiner Rechtshinweis zu den beiden Ausstattungen Audi connect Notruf & Service und Audi connect

Störungen der Dienste können sich aus Gründen höherer Gewalt und behördlicher Anordnungen sowie aufgrund technischer und sonstiger Maßnahmen ergeben, die etwa an den Anlagen der AUDI AG, der Lieferanten oder der Netzbetreiber für einen ordnungsgemäßen Ablauf erforderlich sind (z. B. Wartung, Reparatur, systembedingte Software-Updates, Erweiterungen). Die AUDI AG wird alle zumutbaren Anstrengungen unternehmen, um solche Störungen unverzüglich zu beseitigen oder auf die Beseitigung hinzuwirken.

| myService

**Notruf¹**

löst bei Unfällen automatisch einen Notruf aus; für schnelle und gezielte Hilfe: Übermittlung relevanter Daten wie Unfallort und Unfallschwere an das Audi Notruf-Callcenter; manuelle Notrufauslösung, um z. B. Hilfe für andere Verkehrsteilnehmer zu rufen

**Online-Pannruf¹**

einfaches Auslösen des Online-Pannrufs durch die Service-Call-Taste im Dachmodul; schnelle Hilfe durch übermittelte Fahrzeugdaten

**Audi Servicetermin online¹**

informiert, nach vorheriger Anmeldung und Aktivierung über myAudi, den von Ihnen ausgewählten Audi Servicepartner bei fälligen Serviceterminen. Sie werden proaktiv vom Servicepartner kontaktiert.

| myCarManager²**Fahrzeugsteuerung¹**

Durch die Audi connect-Fahrzeugsteuerungsdienste lässt sich eine Vielzahl von Fahrzeugfunktionen bequem über die MMI connect App von Ihrem Smartphone aus kontrollieren und bedienen. Die Audi connect-Fahrzeugsteuerung umfasst folgende Dienste:

**Fahrzeugstatusreport¹**

Abruf von km-Stand, Verriegelungsstatus Türen/Fenster, Tankfüllung mittels Smartphone

**Fernsteuerung Ver-/Entriegelung¹**

Ent- und Verriegeln des Fahrzeugs mittels Smartphone

**Parkposition¹**

zeigt die letzte Parkposition in einer Karte an

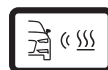
**Fernsteuerung Standheizung¹**

komfortables Starten der Standheizung über Smartphone-App (nur in Verbindung mit der optionalen Ausstattung Standheizung)

| Assistenzsysteme

**Nachtsichtassistent³**

unterstützt den Fahrer bei Nachtfahrten, indem ein Wärmebild der Umgebung angezeigt wird. Erkannte Personen und größere Wildtiere werden im Farbdisplay des Fahrerinformationssystems gelb markiert. Wird aus ihrer Bewegung und Position eine mögliche Gefährdung ermittelt, wechselt die Markierung auf Rot, ein Warndreieck erscheint und ein Warnton ertönt.

In Kombination mit einem der folgenden Lichtsysteme wird eine markierte Person zusätzlich durch einen Scheinwerfer 3-mal kurz nacheinander angeleuchtet (Markierungslicht):

- Xenon plus in Kombination mit Fernlichtassistent
- LED-Scheinwerfer inklusive Fernlichtassistent
- Audi Matrix LED-Scheinwerfer

Zusätzliche Anzeige der Warnhinweise im optionalen Head-up Display; Aktivierung über Taste neben dem Lichtschalter

Anfahrassistent³

hält das Fahrzeug nach dem Anhalten zeitlich unbegrenzt an im Straßenverkehr üblichen Steigungen und in Gefällen. Das System wird per Tastendruck aktiviert und ermöglicht dem Fahrer ein komfortables Anfahren.

**Head-up Display**

projiziert auf Wunsch fahrerrelevante Informationen aus Assistenzsystemen, Navigation oder Warnhinweise an die Frontscheibe in den direkten Sichtbereich des Fahrers. Das in der Höhe einstellbare Head-up Display ermöglicht eine kontraststarke, mehrfarbige Anzeige innerhalb des Fahrerblickfeldes.

Geschwindigkeitsregelanlage³

hält die gewünschte Geschwindigkeit ab etwa 30 bis 250 km/h konstant, soweit es die Motorleistung bzw. die Motorbremswirkung zulässt; Bedienung über separaten Lenkstockhebel; Anzeige der gesetzten Geschwindigkeit im Fahrerinformationssystem. Mit der LIM-Taste kann zwischen Geschwindigkeitsregelanlage und einstellbarem Geschwindigkeitsbegrenzer umgeschaltet werden. Im Geschwindigkeitsbegrenzer-Betrieb wird normal mit Gaspedal gefahren, jedoch auf die eingestellte Geschwindigkeit begrenzt. Temporär kann diese Geschwindigkeitsgrenze mittels Kick-down deaktiviert bzw. überstimmt werden. Die Bedienung und Verstellung der Geschwindigkeitsgrenze erfolgt analog den Funktionen der Geschwindigkeitsregelanlage und der adaptive cruise control. Der einstellbare Geschwindigkeitsbegrenzer kann zwischen 30 und 250 km/h in Einer- und 10er-km/h-Schritten angepasst werden.

| Assistenzsysteme Stadt

**Audi pre sense city³**

kann Fahrzeuge und Fußgänger im Geschwindigkeitsbereich bis ca. 85 km/h erkennen. Wird eine drohende Kollision erkannt, warnt das System den Fahrer und kann bei Bedarf eine Vollverzögerung einleiten, um die Geschwindigkeit zu reduzieren bzw. die Kollision unter Umständen zu vermeiden.

Assistenzpaket Stadt³

- Einparkhilfe plus
- Rückfahrkamera
- Audi side assist
- Audi pre sense rear
- Ausstiegswarnung
- Querverkehrsassistent

Beinhaltet eine Auswahl an Assistenzsystemen speziell für den Stadtverkehr. Der Querverkehrsassistent hinten unterstützt den Fahrer beim Rückwärtsausparken aus Querparklücken. Das System informiert den Fahrer über erkannte herannahende Fahrzeuge durch eine Anzeige im MMI-Display und kann in als besonders kritisch erkannten Situationen zusätzlich durch einen Warnton und gegebenenfalls Bremsruck warnen.

**Audi side assist³**

Warnung bei einer für einen Spurwechsel als kritisch erkannten Situation durch LED-Anzeige am jeweiligen Außenspiegel. 2 Radarsensoren erfassen das sich seitlich von hinten nähernde Fahrzeug und messen den Abstand sowie die Geschwindigkeitsdifferenz. Der Spurwechselassistent unterstützt ab etwa 10 bis 250 km/h. Die Ausstiegswarnung kann bei stehendem Fahrzeug von hinten herannahende Fahrzeuge und Fahrradfahrer erkennen und bei Bedarf die Insassen vor dem Öffnen der Tür warnen. Die Warnung erfolgt durch ein helles Blinken der Warn-LED in der jeweiligen Tür. Einmalige Aktivierung über MMI-CAR-Menü. Enthält Audi pre sense basic und Audi pre sense rear: Das System erkennt durch die zusätzlich verbauten Radarsensoren im Rahmen von Systemgrenzen mögliche Heckkollisionen. Es werden präventiv die vorderen Gurte elektrisch gestrafft und die Sitzpneumatik wird bei verbauten Individualkontursitzen aufgepumpt. Ebenso beginnen sich die Fenster und – falls vorhanden – das Schiebedach zu schließen. Die Warnblinklichter werden hochfrequent angesteuert, um den umgebenden Verkehr zu warnen.

Audi pre sense basic³

leitet automatisch, wenn erforderlich, Maßnahmen zum präventiven Insassenschutz ein; dazu zählen: Straffung der vorderen Sicherheitsgurte, um eine Vorder- oder Seitenverlagerung der Insassen zu minimieren, Aktivierung der Warnblinkanlage und des Schließvorgangs des Panorama-Glasdachs (falls mitbestellt) und der Fenster; kategorisiert Fahrsituationen durch die Vernetzung unterschiedlicher Fahrzeugsysteme

¹ Über den genauen Einsatztermin informieren Sie sich bitte bei Ihrem Audi Partner. ² Diese Funktionen stehen je nach Ladezustand der Fahrzeugbatterie nur in begrenzter Anzahl an Anwendungen zur Verfügung.

³ Bitte beachten Sie: Die Systeme arbeiten nur innerhalb von Systemgrenzen und können den Fahrer unterstützen. Die Verantwortlichkeit und notwendige Aufmerksamkeit im Straßenverkehr verbleiben beim Fahrer.

| Assistenzsysteme Tour

**Kamerabasierte Verkehrszeichenerkennung¹**

kamerabasierte Erkennung und Anzeige von Überholverboten, Geschwindigkeitsbegrenzungen inklusive temporärer Geschwindigkeitsanzeigen (z. B. über Autobahnen). Innerhalb von Systemgrenzen erkennt das System Beginn und Ende von Autobahnen, Kraftfahrstraßen, Ortschaften sowie von verkehrsberuhigten Bereichen und zeigt das dazugehörige Geschwindigkeitslimit an. Zusätzlich erfolgt eine situationsabhängige Bewertung bei Nässe, Nebel, Anhängerbetrieb (bei werksseitig verbauten Anhängervorrichtungen) und bei tageszeitabhängigen Geschwindigkeitsbegrenzungen. Sollte sich ein Verkehrszeichen außerhalb des Sichtbereichs der Kamera befinden, wird es aus den hinterlegten Navigationsdaten der MMI Navigation plus mit MMI touch bereitgestellt. Die Anzeige der Verkehrszeichenerkennung erfolgt automatisch im Display des Kombiinstrumentes bzw. des Audi virtual cockpit und ist über das Multifunktionslenkrad konfigurierbar. Es können bis zu 3 Verkehrszeichen exklusiv oder das zum aktuellen Zeitpunkt relevante Gebot als Zusatzanzeige zu einem weiteren System (z. B.: digitaler Geschwindigkeitsanzeige) dargestellt werden. Das System hat einen rein informativen Charakter. Im MMI gibt es zusätzlich die Möglichkeit, eine verkehrszeichenbasierte Warnung bei Überschreiten des erkannten Geschwindigkeitsgebots auszuwählen.

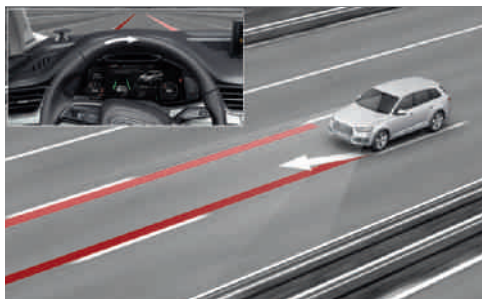
**Audi active lane assist¹**

unterstützt den Fahrer komfortabel bei der Spurhaltung (Funktionsbereich ab ca. 60 bis maximal 250 km/h). Ist das System aktiviert und bereit und hat der Fahrer kein Blinklicht gesetzt, hilft der Audi active lane assist durch sanfte korrigierende Lenkeingriffe das Fahrzeug innerhalb erkannter Fahrbegrenzungslinien zu führen. Dabei kann der Fahrer wählen, ob er kontinuierlich oder erst kurz vor Überfahren der Spurmarkierung unterstützt werden möchte (Lenkzeitpunkte früh/spät wählbar). Zusätzlich Lenkradvibration auf Fahrerwunsch einstellbar; inklusive Fernlichtassistent. In Verbindung mit MMI Navigation plus mit MMI touch ist die kamerabasierte Verkehrszeichenerkennung enthalten.

**Assistenzpaket Tour¹**

- adaptive cruise control
- Stauassistent
- Audi active lane assist
- Verkehrszeichenerkennung
- Fernlichtassistent
- prädiktiver Effizienzassistent²

Die adaptive cruise control (ACC) bietet im Regelbereich von ca. 0 bis 250 km/h eine automatische Distanzregelung. Das System hält durch automatisches Bremsen und Beschleunigen den voreingestellten Abstand weitestgehend konstant. Dazu stehen 5 wählbare Abstandsstufen zur Verfügung. Zusätzlich kann das Beschleunigungs- und Regelverhalten über Audi drive select konfiguriert werden. Die Stop&Go-Funktion ermöglicht eigenständiges Bremsen bis zum Stillstand und automatisiertes Wiederanfahren auf Fahrerwunsch.

Von ca. 0 bis 60 km/h unterstützt der Stauassistent den Fahrer zusätzlich bei der Lenkarbeit: Das System erkennt im Rahmen von Systemgrenzen Fahrspurmarkierungen, Randbebauungen, Fahrzeuge auf Nebenspuren sowie mehrere vorausfahrende Fahrzeuge. Aus diesen Informationen leitet das System einen virtuellen Fahrschlauch ab und führt das Fahrzeug in diesem. Durch die Vielzahl der einbezogenen Parameter bietet der Stauassistent ein möglichst komfortables und natürliches Fahren in Stausituationen. Oberhalb von ca. 60 km/h unterstützt der Audi active lane assist den Fahrer bei der Spurhaltung.

In Verbindung mit MMI Navigation plus mit MMI touch und Head-up Display nutzt die adaptive cruise control zudem die Daten des prädiktiven Effizienzassistenten für eine vorausschauende und adaptive Regelung der Geschwindigkeit auch ohne vorausfahrendes Fahrzeug. Dazu nutzt das System die in den Navigationsdaten hinterlegten Informationen zu Kurvenradien (Kurvenassistent), Ortseingängen und Geschwindigkeitsbegrenzungen (Tempolimitassistent). Unterstützt wird das System durch die Informationen der ebenfalls enthaltenen kamerabasierten Verkehrszeichenerkennung. Der prädiktive Effizienzassistent steuert zudem gezielt Motorschub- und Segelphasen und fördert so eine kraftstoffsparende Fahrweise, auch im adaptive cruise control-Betrieb.

Audi pre sense front ergänzt Audi pre sense city um eine Kollisionswarnung, Teil- und ggfs. Vollverzögerung über den gesamten Geschwindigkeitsbereich bis ca. 250 km/h. Der Ausweichassistent unterstützt den Fahrer zusätzlich während eines kritischen Ausweichvorgangs durch ein unterstützendes Lenkmoment. Dazu wird anhand des Abstandes, der Breite sowie des Querversatzes des vorausfahrenden Fahrzeugs eine Ausweichspur ermittelt. Der Ausweichassistent wird aktiviert, sobald das System eine drohende Kollision erkennt und der Fahrer das Ausweichmanöver initiiert. Der Abbiegeassistent erkennt innerhalb der Systemgrenzen beim Linksabbiegen entgegenkommende Fahrzeuge auf der Gegenfahrbahn. Erkennt das System beim Abbiegevorgang eine kritische Situation, erfolgt ein automatischer Bremsengriff. Das System ist aktiv, sobald der Fahrer das Blinklicht setzt und sich das eigene Fahrzeug im Geschwindigkeitsbereich zwischen ca. 2 und 10 km/h befindet.

Bedienung der adaptive cruise control über separaten Lenkstockhebel. Audi pre sense front ist über das MMI-Car-Menü deaktivierbar.

| Parksysteme

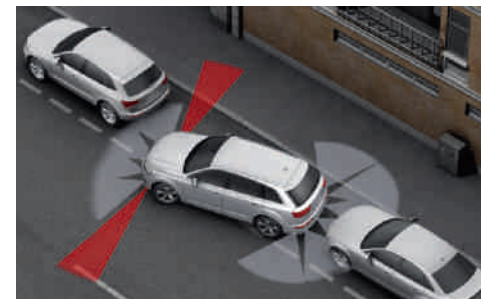
**Parkassistent¹**

sucht mittels Ultraschallsensoren nach geeigneten Parkplätzen entlang der Fahrbahn und unterstützt beim Ein- und Ausparken durch nahezu autonome Lenkmanöver. Für Querparklücken wird der geeignete Einparkweg, für Längsparklücken der geeignete Ein- und Ausparkweg berechnet. Der Fahrer muss Gas geben, bremsen und den Parkvorgang überwachen. Die Umgebungsanzeige kann, abhängig vom Lenkwinkel, vor seitlichen Hindernissen warnen. Parkvorgänge in mehreren Zügen werden unterstützt. Wahlweise zusätzlich mit Rückfahrkamera oder Umgebungskameras erhältlich; Aktivierung über Taste in der Mittelkonsole

Einparkhilfe hinten¹

unterstützt das rückwärtige Einparken durch akustisches Anzeigen des Abstands zu einem erkannten Objekt hinter dem Fahrzeug; Messung durch unauffällig in den Stoßfänger integrierte Ultraschallsensoren; aktiv bei eingelegetem Rückwärtsgang

Einparkhilfe plus¹

Akustische und optische Einparkhilfe vorn und hinten hilft beim Einparken und Rangieren. Anzeige im MMI-Display; Messung durch unauffällig in die Stoßfänger integrierte Ultraschallsensoren; wahlweise zusätzlich mit Rückfahrkamera oder Umgebungskameras erhältlich. Die Aktivierung erfolgt durch Einlegen des Rückwärtsgangs, über Taste in der Mittelkonsole sowie automatisch, sobald der Abstand zu einem erkannten Objekt weniger als ca. 90 cm beträgt.

Rückfahrkamera¹

Bildarstellung des Bereichs hinter dem Fahrzeug im MMI-Display, mit dynamischen Anzeigeelementen für die lenkwinkelabhängig berechnete Fahrspur; Hilfs- und Führungslinien sowie Darstellung der Umlenkpunkte beim Längseinparken; Rückfahrkamera unauffällig in die Griffleiste der Gepäckraumklappe integriert; Aktivierung durch Einlegen des Rückwärtsgangs oder über Taste in der Mittelkonsole. Es können 2 Modi (Querparken und bei werksseitig verbauter Anhängervorrichtung Anhängermodus) ausgewählt werden.

Assistenzpaket Parken¹

- Umgebungskameras
- Parkassistent

Die 4 weitwinkligen Umgebungskameras decken den gesamten Bereich unmittelbar rund um das Fahrzeug ab und ermöglichen eine Vielzahl verschiedener Ansichten für noch komfortableres Rangieren:

- Rückfahrkameraansicht: mit Hilfeelementen zum Querparken sowie Ankuppeln von Anhängern (bei werksseitig verbauten Anhängervorrichtungen)
- Panoramaansicht vorn und hinten: Die nahezu 180°-Ansicht ermöglicht eine komfortablere Ausfahrt aus engen Parklücken, Hofeinfahrten oder unübersichtlichen Kreuzungen
- virtuelle Draufsicht: Die Bilder der 4 Kameras werden zu einer virtuellen Draufsicht (Vogelperspektive) zusammengeführt. Ermöglicht ein exakteres Rangieren und Positionieren des Fahrzeugs

Aktivierung durch Einlegen des Rückwärtsgangs (Umgebungskameras) bzw. über Taste in der Mittelkonsole (Parkassistent)

| Fahrdynamik/Bremsen

**adaptive air suspension**

regelt automatisch Fahrzeugniveau und -dämpfung mittels elektronisch geregelter Luftfederung mit stufenlos adaptivem Dämpfungssystem an allen 4 Rädern; inklusive Niveauregulierung und Heckabsenkung zur Erleichterung der Beladung; Einstellung der 5 verschiedenen Modi (auto, comfort, dynamic, allroad, lift/offroad) über das MMI-System; in Verbindung mit MMI Navigation plus mit MMI touch inklusive Neigungswinkelanzeige

adaptive air suspension sport

elektronisch geregelte Luftfederung mit stufenlos adaptivem Dämpfungssystem an allen 4 Rädern, regelt automatisch Fahrzeugniveau und -dämpfung; 5 Modi (auto, comfort, dynamic, allroad, lift/offroad), über das MMI-System anwählbar; inklusive Niveauregulierung und Heckabsenkung zur Erleichterung der Beladung; in Verbindung mit MMI Navigation plus mit MMI touch inklusive Neigungswinkelanzeige

**Audi drive select®**

Einstellung der Fahrzeugcharakteristik in den verfügbaren Modi auto, comfort, dynamic, efficiency, allroad, offroad bzw. lift/offroad sowie individual durch Anpassung der Lenkunterstützung, Motorcharakteristik bzw. Schaltkennlinien, adaptive air suspension (optional) und Einstellung weiterer optionaler Ausstattungen. Der Modus efficiency versetzt Motor, Getriebe, Klimatisierung sowie die optionale adaptive cruise control und die Geschwindigkeitsregelanlage in eine verbrauchsverbesserte Grundeinstellung.

Dynamikfahrwerk

5-Lenker-Vorderachse mit vorn liegender Lenkung und Einzelradaufhängung; Aluminium-Querlenker sowie Fahrschemel und Stabilisator; 5-Lenker-Hinterachse mit hinten liegender Spurstange und Einzelradaufhängung sowie Fahrschemel und Stabilisator

¹ Bitte beachten Sie: Die Systeme arbeiten nur innerhalb von Systemgrenzen und können den Fahrer unterstützen. Die Verantwortlichkeit und notwendige Aufmerksamkeit im Straßenverkehr verbleiben beim Fahrer.

² Nur in Verbindung mit Head-up Display erhältlich.

| Fahrdynamik/Bremsen

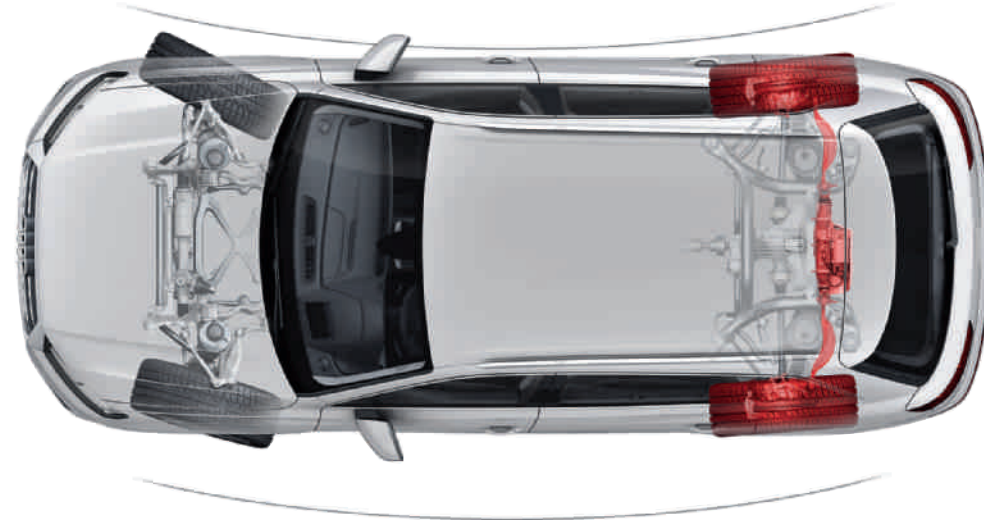
**quattro®**

permanenter Allradantrieb mit asymmetrisch-dynamischer Momentenverteilung durch selbstsperrendes Mittendifferenzial und radselektive Momentensteuerung. Das in der Elektronischen Stabilisierungskontrolle (ESC) integrierte System verteilt die Antriebsmomente auf allen Rädern, abhängig von der Fahrsituation, durch gezielte Bremsengriffe. Bei Kurvenfahrten steuert es aktiv gegen. Dies bedeutet verbesserte Traktion und Dynamik in Kurven und ein präziseres und neutraleres Fahrverhalten (weniger Untersteuern). Zusätzlich wird die Agilität während des Lenkens verbessert.

Allradlenkung

steigert die Fahrdynamik und den Fahrkomfort durch eine zusätzliche Lenkbarkeit der Hinterachse. Im niedrigen Geschwindigkeitsbereich zeichnet sich dies durch eine erhöhte Agilität und Wendigkeit des Fahrzeugs aus. Dabei werden durch einen gegensinnigen Lenkwinkel der Hinterachse zur Vorderachse der Wendekreis und die Fahrschlauchbreite verringert. Im oberen Geschwindigkeitsbereich wird durch gleichsinniges Lenken das Ansprechverhalten verbessert und gleichzeitig die Fahrdynamik und die Fahrzeugstabilität erhöht. Die Allradlenkung unterstützt die Einpark- und Rangiervorgänge des Parkassistenten und des Anhängerassistenten. Insgesamt ermöglicht die Allradlenkung ein leichtes Manövrieren, ein sportliches Fahrverhalten sowie ein souveränes, komfortables Lenkverhalten.

Elektronische Stabilisierungskontrolle (ESC)

Das Bremsregelsystem sorgt durch die Grundfunktionen ABS, EBV, ESC, ASR und EDS für höhere Stabilität und mehr Traktion durch situationsabhängige Eingriffe in die Motorsteuerung und in das Bremssystem des Fahrzeugs. Mittels offroad detection wird durch das adaptive ABS die Bremsperformance in Abhängigkeit vom Untergrund optimiert. „Abseits der Straße“ stellt der ESC-Offroad-Modus eine erhöhte Traktion und optimierte Stabilisierungseingriffe sicher. Die HDC-Funktion unterstützt den Fahrer bei kritischen Bergabfahrten. Das System erkennt automatisch montierte Dachträger und passt die ESC-Funktionen entsprechend an. Die Koordination und Umsetzung von sämtlichen Verzögerungs-, Halte- und Parkanforderungen der Assistenzsysteme erfolgt zentral im Bremsregelsystem.

tiptronic

8-stufiges Automatikgetriebe mit dynamischem Schaltprogramm (DSP) und Sportprogramm; wahlweise manuelle Bedienung über Schaltwippen am Multifunktions-Lederlenkrad oder durch Antippen des Wählhebels

| Technik/Sicherheit

Rekuperation

ermöglicht Kraftstoffersparnis durch Bremsenergie-rückgewinnung; Umwandlung von Bewegungsenergie in nutzbare elektrische Energie durch Anhebung der Generatorspannung während einer Schub- oder Bremsphase und Entlastung des Generators bei einer nachfolgenden Beschleunigung

Start-Stop-System

hilft den Kraftstoffverbrauch und den CO₂-Ausstoß durch automatisches Abschalten des Motors in Standphasen – z. B. an Ampeln – zu senken. Wiederstart wird bereits mit dem Lösen der Fußbremse eingeleitet. Ist jederzeit über einen Taster deaktivierbar

Audi TDI clean diesel

Zusätzlich zur serienmäßigen Ausstattung mit Katalysator und Dieselpartikelfilter weisen die Modelle mit TDI clean diesel durch ein Abgasnachbehandlungssystem eine niedrigere Abgasemission auf. Diese Technologie reduziert die Stickoxide deutlich, indem geringe Mengen des biologisch abbaubaren Additivs AdBlue®* in den Abgasstrom eingespritzt und im Stickoxiddkatalysator (DeNOx-Katalysator) in Stickstoff und Wasser aufgespalten werden. Nachfüllen des separaten AdBlue-Tanks gemäß Hinweisanzeige im Display des Kombi-instruments. Es wird empfohlen, das AdBlue beim Audi Partner nachfüllen zu lassen.

Licht Design Lenkräder/Bedienelemente Komfort Infotainment Assistenzsysteme Technik/Sicherheit Audi Anschlussgarantie

| Audi Anschlussgarantie

Audi Anschlussgarantie

Die Audi Anschlussgarantie bietet gegen eine Vielzahl von Schadensfällen eine nachhaltige Risikoabsicherung und Kostenkontrolle über die ersten 2 Jahre der Herstellergarantie hinaus. Sie ist direkt und ausschließlich beim Neuwagenkauf bestellbar. Es sind 9 Laufzeit-/Gesamtlauflistungskombinationen wählbar. Dazu erhalten Sie nähere Informationen bei Ihrem Audi Partner.

Kindersitzbefestigung ISOFIX und Top Tether

Normhalterung zur praktischen Befestigung von ISOFIX-Kindersitzen; inklusive zusätzlichen Befestigungspunkten auf allen Rücksitzplätzen und elektrischer Kindersicherung für die hinteren Türen

Die empfohlenen Kindersitze erhalten Sie bei Ihrem Audi Partner.

Kindersitzbefestigung ISOFIX für den Beifahrersitz

mit Deaktivierungsschalter für den Beifahrerairbag, inklusive separater elektrischer Kindersicherung für die hinteren Türen



Weitere Informationen erhalten Sie im Audi Q7-Zubehörkatalog, unter www.audi.de und bei Ihrem Audi Partner. Außerdem erleichtert Ihnen der Zubehörfinder auf www.audi.de/zubehoer die Suche nach dem passenden Zubehör für Ihren Audi Q7.

Aluminium-Gussräder im 10-Arm-Talea-Design, mattschwarz¹

Ein Rad in außergewöhnlichem Design. In der Dimension 9,5 J x 21 für Reifen der Größe 285/40 R 21.

Audi Original Zubehör. So individuell wie Ihr Leben.

Dynamisch von A nach B. Und dann begeistert immer weiter. Mit Ihrem Audi Q7 ist das vorprogrammiert. Nicht zuletzt, weil er auf viele individuelle Anforderungen von A bis Z vorbereitet ist. Dank Audi Original Zubehör. Produkte, die Sie immer wieder zu neuen Zielen inspirieren. Und alle unsere Qualitätsversprechen jeden Tag aufs Neue einlösen. Profitieren Sie von passgenauen Lösungen, die durch Design und Funktionalität überzeugen. Denn die Kreativität bei der Entwicklung und die hohen Standards bei der Produktion sind neben der großen Anzahl an Prüfverfahren bei Audi Original Zubehör ebenso entscheidend wie bei jedem Audi. Entdecken Sie, welche maßgeschneiderten Ideen Audi Original Zubehör auch für Ihr Leben bereithält. Ein paar Highlights finden Sie hier – mehr Informationen zum kompletten Sortiment erhalten Sie bei Ihrem Audi Partner.

¹Über den genauen Einsatztermin informieren Sie sich bitte bei Ihrem Audi Partner. ²Als Nachrüstung von Audi Original Zubehör.



Audi Entertainment mobile¹

Das Audi Entertainment mobile der dritten Generation verspricht mit 10-Zoll-Touch-Display beste Unterhaltung in exzellenter Bildqualität – und das im progressiven Audi Design. Es bietet Videos, Fotos, Spielen und Musik eine großartige Bühne. Intuitiv zu bedienende Software, zahlreiche Anschlussmöglichkeiten (SD, USB 2.0, HDMI-IN etc.) und hohe Funktionalität inklusive. Die Verbindung mit einem WLAN-Hotspot ermöglicht den Zugang zum Internet (z. B. über Audi wireless internet access²). Das Gerät kann im Fahrzeug an der Rückenlehne der Vordersitze angebracht oder außerhalb des Fahrzeugs genutzt werden. Voraussetzung: Vorbereitung für Rear Seat Entertainment.

Dachboxentaschen (ohne Abb.)

Robust und trotzdem flexibel. Dazu wasserdichter Boden mit 5 cm hoher wasserdichter Umrandung. Durch diverse Kombinationen der einzelnen Taschen geeignet zur optimalen Ausnutzung der Audi Dachboxen. In 3 Größen erhältlich: S (43 l), M (76 l) und L (82 l).

Grundträger

Grundträger für diverse Dachaufbauten wie Fahrradhalter, Kajakhalter oder Ski- und Gepäckbox. Das Profil besteht aus eloxiertem Aluminium. Der Grundträger ist gut zu montieren und abschließbar. Maximal zulässiges Gesamtgewicht von Träger, Aufbauteilen und Beladung 100 kg.



Ski- und Gepäckboxen

Neues Audi Design mit verbesserter Aerodynamik dank flacher, sportlicher Optik. Platinumgraue Dachbox mit brillantschwarzem Seitenblade und verchromten Audi Ringen; hochwertiger, nietenfreier Look. Abschließbar und beidseitig zu öffnen für bequemes Be- und Entladen. Mit Innengriff zum Zuziehen der Box. Einfaches Schnellbefestigungssystem inklusive Drehmomentbegrenzung. Vorgerückte Position ermöglicht besseren Kofferraumzugang. In drei Größen erhältlich: 300 l, 360 l (Abb. oben) und 405 l.

Textilfußmatten Premium und Gummifußmatten

Auf die Bodenmaße des Audi Q7 zugeschnitten. Die Befestigung der Fußmatten erfolgt vorn immer an dafür vorgesehenen Punkten im Bodenbereich des Fahrzeugs. Mit Q7-Schriftzug.



Gepäckraumwanne

Hochgeschnittener Kunststoffeinsatz, robust gebaut und praktisch zu reinigen. Optimal geeignet für alle Gepäckstücke, die beim Transport häufig Spuren hinterlassen. Breite Rillen vermindern das Verrutschen der Ladung.

**Trenngitter**

Mit den praktischen Trenngittern (längs und quer) lässt sich der Gepäckraum je nach Bedarf vom übrigen Innenraum abtrennen und auch in Längsrichtung unterteilen. Das Trenngitter lässt sich einfach und bequem – also ohne jegliche Bohrungen – anbringen.

Die Werte für Kraftstoffverbrauch und CO₂-Emission sowie die Effizienzklassen finden Sie auf Seite 90.

**Fondbox**

Stabile Verstaumöglichkeit für verschiedene Kleinutensilien. Die hochwertige Fondbox mit einem Volumen von ca. 12 l macht das Reisen noch komfortabler. Sie lässt sich mit dem serienmäßigen 3-Punkt-Gurt durch ein paar Handgriffe auf der Rücksitzbank befestigen. Inklusive Netztasche und Ziehgurten im Innenbereich zur Befestigung der Inhalte.

**Audi Kindersitz**

Vorwärts- oder rückwärtsgerichtete Nutzung möglich. Mit verstellbarer Sitzschale, integriertem Hosenträgergurt sowie anpassbarer Kopfstütze. Abnehmbarer, waschbarer Stoffbezug, atmungsaktiv und hautsympathisch, nach Oeko-Tex® Standard 100 zertifiziert. Nur in Verbindung mit ISOFIX-Basis nutzbar. Geeignet für Kinder von 9 bis 18 kg (ca. 12 Monate bis 4 Jahre). Ebenfalls erhältlich: Audi Kindersitz youngster plus für Kinder von 15 bis 36 kg (ca. 4 bis 12 Jahre) und Audi Babyschale für Kleinkinder bis 13 kg (ca. 12 Monate). Alle Kindersitze sind in den Farben Misanorot/Schwarz und Titangrau/Schwarz erhältlich.

**Rückenlehnschutz (ohne Abb.)**

Praktischer Schutz vor Verschmutzung der Rückenlehne Ihres Fahrzeugsitzes. Leicht abwaschbar. Dient auch als Schutz vor Tritten mitfahrender Kinder und bietet dank 4 kleiner Taschen zusätzlichen Stauraum. Auf das Design der Kindersitze, der Kindersitzunterlage sowie des gesamten Interieurs abgestimmt. Nicht für integrierte Kopfstützen.

Kindersitzunterlage (ohne Abb.)

Auf das Design der Kindersitze sowie auf das Interieur des Fahrzeugs abgestimmt. Fahrzeugsitze werden vor Verschmutzung sowie vor eventuellen Abdrücken der Kindersitze geschont. Mit 2 praktischen Stauraumtaschen. Verbaubar mit allen Audi Kindersitzen, auch bei ISOFIX-Anbindung.

ISOFIX-Basis (ohne Abb.)

Für den besseren Halt der Audi Babyschale und des Audi Kindersitzes. Ermöglicht schnelles Ein- und Ausbauen. Für zusätzliche Stabilität sorgt der regulierbare Stützfuß. Optimierte Schutzwirkung für das Kind. Hinweis: Für die Babyschale ist die ISOFIX-Basis optional, für den Kindersitz unbedingt erforderlich.

Modell	Audi Q7 3.0 TFSI 245 kW (333 PS)		Audi Q7 3.0 TDI 200 kW (272 PS) ⁹	
Motorbauart	V6-Zylinder-Ottomotor mit Benzindirekt-einspritzung und mechanischem Auflademodul		V6-Zylinder-Dieselmotor mit Common-Rail-Einspritzsystem und Abgasturboaufladung	
Hubraum in cm³ (Ventile pro Zylinder)	2.995 (4)		2.967 (4)	
Max. Leistung¹ in kW (PS) bei min ⁻¹	245 (333)/5.500–6.500		200 (272)/3.250–4.250	
Max. Drehmoment in Nm bei min ⁻¹	440/2.900–5.300		600/1.500–3.000	
Kraftübertragung				
Antriebsart	Permanenter Allradantrieb quattro®		Permanenter Allradantrieb quattro®	
Getriebeart	8-stufige tiptronic		8-stufige tiptronic	
Gewicht/Volumen	5-Sitzer	7-Sitzer	5-Sitzer	7-Sitzer
Leergewicht² in kg	2.045	2.105	2.070	2.135
Zul. Gesamtgewicht in kg	2.740	2.910	2.765	2.940
Zul. Dachlast/Stützlast in kg	100/115 (100/140 ⁴)	100/115 (100/140 ⁴)	100/115 (100/140 ⁴)	100/115 (100/140 ⁴)
Zul. Anhängelast³ in kg ungebremst bei 12 % Steigung bei 8 % Steigung	750 2.700 (3.500 ⁴) 2.700 (3.500 ⁴)	750 2.800 (3.500 ⁴) 2.800 (3.500 ⁴)	750 2.700 (3.500 ⁴) 2.700 (3.500 ⁴)	750 2.800 (3.500 ⁴) 2.800 (3.500 ⁴)
Tankinhalt ca. in l	85	85	75	75
Fahrleistung/Verbrauch ⁵				
Höchstgeschwindigkeit in km/h	250	250	234	234
Beschleunigung 0–100 km/h in s	6,1	6,3	6,3	6,5
Kraftstoffart	Super schwefelfrei ROZ 95 ⁶		Diesel schwefelfrei ⁷	
Kraftstoffverbrauch ⁸ in l/100 km innerorts außerhalb kombiniert	9,7–9,4 7,2–6,8 8,1–7,7	10,0–9,6 7,3–6,9 8,3–7,9	6,5–6,2 5,8–5,4 6,1–5,7	6,7–6,4 6,0–5,6 6,2–5,9
CO₂-Emission ⁸ in g/km innerorts außerhalb kombiniert	226–218 167–157 189–179	231–222 170–160 193–183	170–161 153–142 159–149	174–167 157–147 163–153
Effizienzklasse/Abgasnorm	C/EU6	C/EU6	A/EU6	A/EU6

Erklärungen

¹ Der angegebene Wert wurde nach dem vorgeschriebenen Messverfahren (UN-R 85 in der gegenwärtig geltenden Fassung) ermittelt.

² Fahrzeugleergewicht mit Fahrer (75 kg) und Kraftstoffbehälter zu 90 % gefüllt, ermittelt nach der VO (EU) 1230/2012 in der gegenwärtig geltenden Fassung. Durch Sonderausstattungen können sich das Leergewicht und der Luftwiderstandsbeiwert des Fahrzeugs erhöhen, wodurch die mögliche Nutzlast bzw. Höchstgeschwindigkeit entsprechend verringert wird.

³ Mit zunehmender Höhe verringert sich zwangsläufig die Motorleistung. Ab 1.000 m über Meereshöhe und je weitere 1.000 m sind jeweils 10 % vom Gespanngewicht (zul. Anhängelast + zul. Gesamtgewicht des Zugfahrzeugs) abzuziehen. Gültiger Wert Anhängelast bei werkseitig verbauter Anhängavorrichtung. Bei gewerblicher Nutzung des Fahrzeugs mit Anhängavorrichtung benötigen Sie unter bestimmten Voraussetzungen ein EG-Kontrollgerät.

⁴ Angaben beziehen sich auf Fahrzeuge mit optional erhältlichcher adaptive air suspension/ adaptive air suspension sport.

⁵ Angaben zu den Kraftstoffverbräuchen und CO₂-Emissionen bei Spannweiten in Abhängigkeit vom verwendeten Reifen-/Rädersatz.

⁶ Die Verwendung von unverbleitem Kraftstoff Super schwefelfrei ROZ 95 nach DIN EN 228 wird empfohlen. Wenn nicht verfügbar: unverbleiter Kraftstoff Normal schwefelfrei ROZ 91 nach DIN EN 228 mit geringer Leistungsminderung. Kraftstoffqualität bleifrei ROZ 95 mit einem maximalen Ethanolanteil von 10 % (E10) ist grundsätzlich verwendbar. Die Angaben zum Verbrauch beziehen sich auf den Betrieb mit Kraftstoff ROZ 95 nach 692/2008/EG.

⁷ Die Verwendung von Diesel schwefelfrei nach DIN EN 590 wird empfohlen. Wenn nicht verfügbar: Diesel nach DIN EN 590.

⁸ Die angegebenen Werte wurden nach den vorgeschriebenen Messverfahren ermittelt. Die Angaben beziehen sich nicht auf ein einzelnes Fahrzeug und sind nicht Bestandteil des Angebots, sondern dienen allein Vergleichszwecken zwischen den verschiedenen Fahrzeugtypen.

⁹ Nachfüllen des separaten AdBlue®-Tanks gemäß Hinweisanzeige im Display des Kombi-instruments. Es wird empfohlen, den AdBlue-Tank beim Audi Partner nachfüllen zu lassen.

Wichtige Hinweise









Besonderheiten der Räder: Glanzgedrehte, polierte oder teilpolierte Aluminiumräder dürfen nicht bei winterlichen Straßenverhältnissen eingesetzt werden. Die Felgenoberfläche besitzt herstellungsbedingt keinen ausreichenden Korrosionsschutz und kann durch Streusalz oder Ähnliches dauerhaft beschädigt werden.

Altfahrzeugrecycling: Alle Audi Modelle sind demontage- und verwertungsgerecht konstruiert. Gleichzeitig entwickelt die AUDI AG die Rahmenbedingungen zur Verwertung der Altfahrzeuge und ihrer Bestandteile sowie zur Verringerung des zu entsorgenden Abfalls ständig weiter. Nähere Informationen hierzu erhalten Sie im Internet unter www.audi.de unter den Stichwörtern „Altauto“ und „Altfahrzeug“.

Informationen über nahe gelegene Rücknahmestellen zur umweltgerechten Verwertung gemäß Altfahrzeuggesetz erhalten Sie ebenfalls im Internet sowie über unsere kostenlose Hotline 0800 2834737 und bei Ihrem Audi Partner.

Klassifizierungen von Reifenparametern

In der Tabelle finden Sie die Spannen der Kraftstoffeffizienzklasse, der Nasshaftungsklasse und der Klasse des externen Rollgeräusches zu den unterschiedlichen Reifengrößen des Audi Q7.

	Reifengröße	Kraftstoff-effizienzklasse	Nasshaftungs-klasse	Klasse des externen Rollgeräusches	
Sommerreifen	255/60 R 18	E	A	72	
	255/55 R 19	E–C	B	71	
	285/45 R 20	C	B	71	
Winterreifen	285/40 R 21	C	B	71	
	255/60 R 18	C	C	72	
	255/55 R 19	C	C	72	
	285/45 R 20	E	C	70	
	255/50 R 20	E	C	73	

Die Bestellung eines bestimmten Reifens ist nicht möglich.

Offroad-Eigenschaften	6-Zylinder-Modelle
Steigfähigkeit in %	60
Bodenfreiheit in mm	210/245*
Böschungswinkel in ° vorn hinten	23,1/25,4* 14,4/22,1*
Rampenwinkel in °	13,1/20,9*
Wasserdurchfahrt in mm	500/535*

*Angaben beziehen sich auf Fahrzeuge mit optional erhältlichcher adaptive air suspension/adaptive air suspension sport.

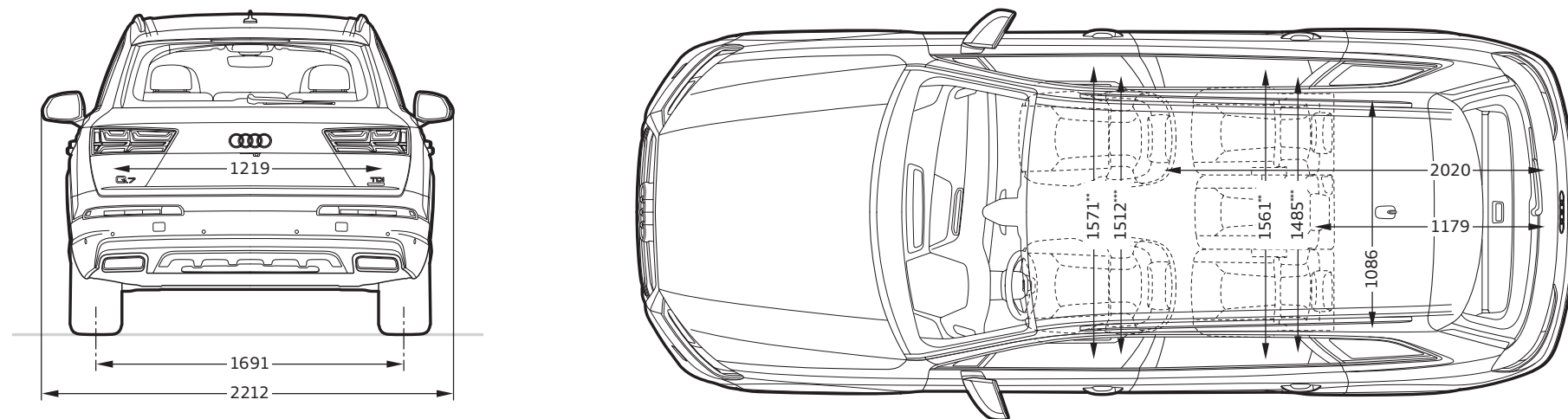
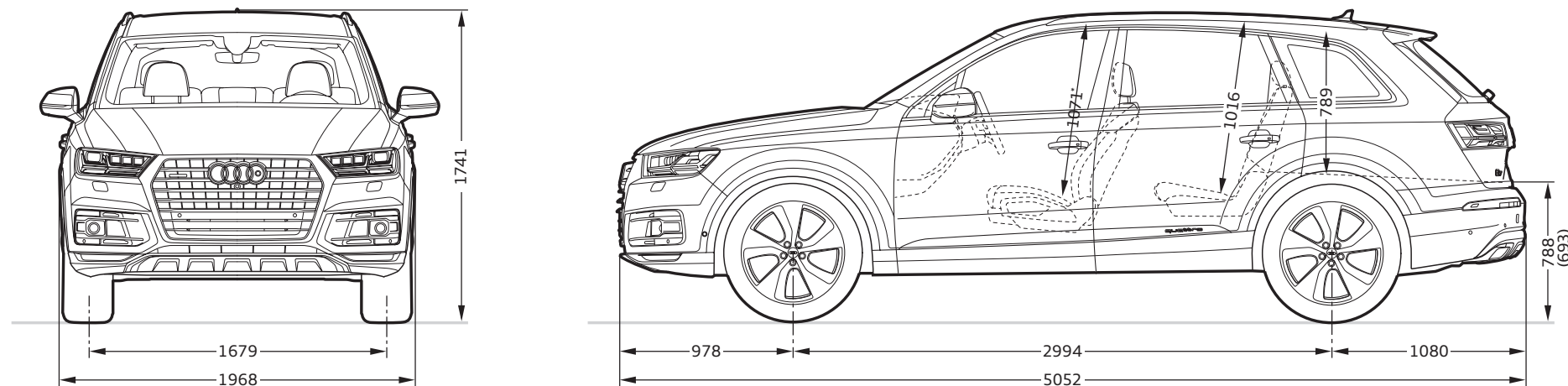
**Angaben in Millimeter.**

Angabe der Abmessungen bei Fahrzeugleergewicht.

Gepäckraumvolumen in l: 890/2.075 (zweiter Wert: bei umgeklappter Rücksitzlehne und dachhoher Beladung).

Wendekreis ca. 12,4 m.

*Maximaler Kopfraum. **Breite Ellbogenraum. ***Breite Schulterraum.

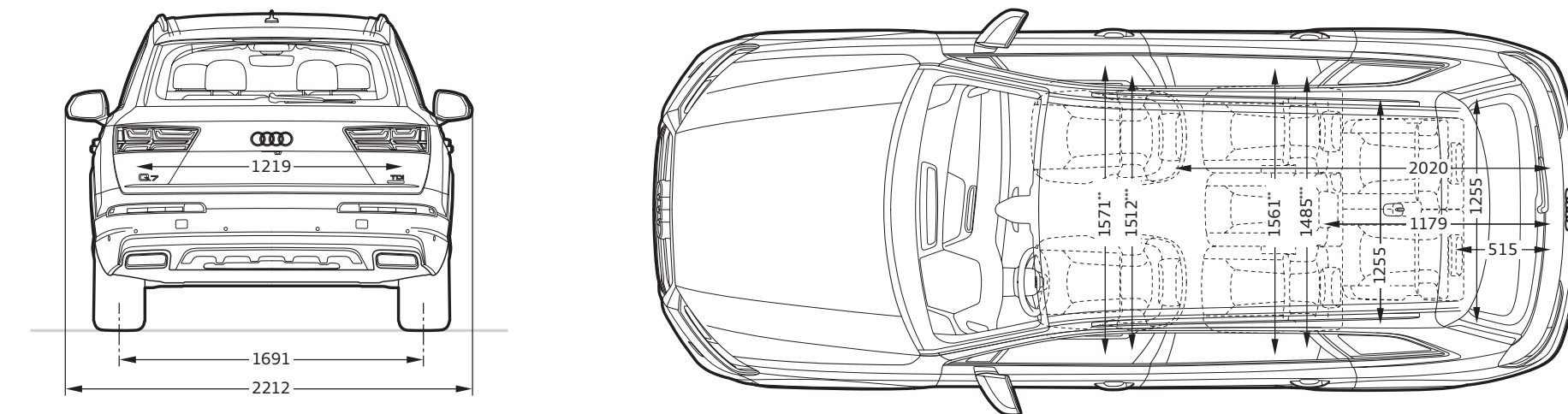
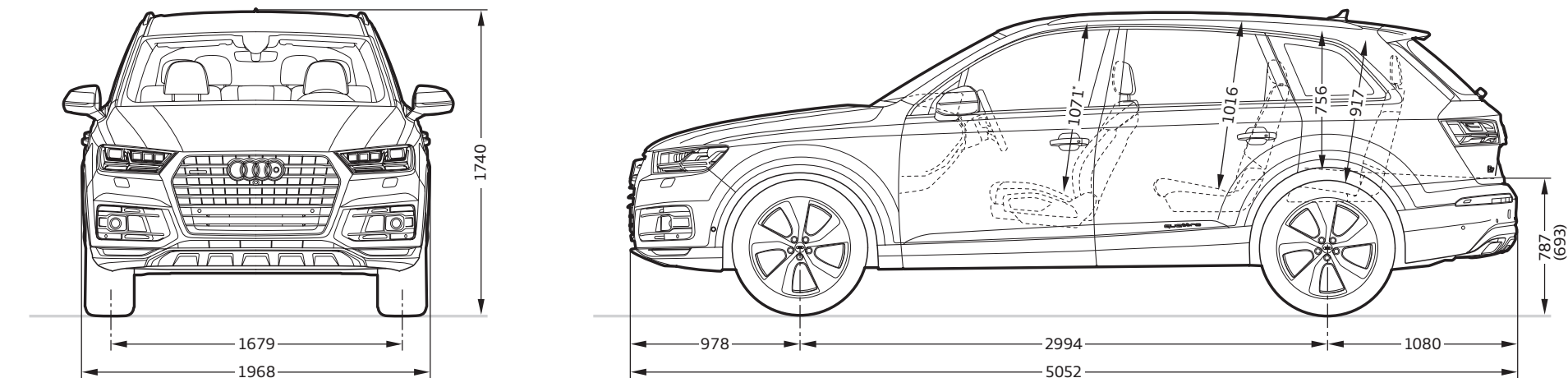
**Angaben in Millimeter.**











Angabe der Abmessungen bei Fahrzeugleergewicht.

Gepäckraumvolumen in l: 295/770/1.955 (zweiter Wert: bei umgeklappter 3. Sitzreihe;









dritter Wert: bei umgeklappter Rücksitzlehne und dachhoher Beladung).



Wendekreis ca. 12,4 m.

*Maximaler Kopfraum. **Breite Ellbogenraum. ***Breite Schulterraum.

	Seite	Q7
Linien und Pakete	52	
S line Exterieurpaket		■
S line Sportpaket		■
Audi design selection murillobraun		■
Unilackierungen	58	
 Carraraweiß		□
 Tiefschwarz		□
Metalliclackierungen	58	
 Gletscherweiß Metallic		■
 Florettsilber Metallic		■
 Karatbeige Metallic		■
 Argusbraun Metallic		■
 Tintenblau Metallic		■
 Graphitgrau Metallic		■
 Orcaschwarz Metallic		■
Perleffektlackierung	59	
 Daytonagrau Perleffekt ¹		■
Individuallackierungen	59	
 Individuallackierungen Audi exclusive		■

	Seite	Q7
Räder/Reifen	60	
 18"-Aluminium-Schmiederäder im 5-Arm-Design		□
 19"-Aluminium-Gussräder im 5-V-Speichen-Design		■
 19"-Aluminium-Gussräder im 5-Speichen-Stern-Design		■
 19"-Aluminium-Gussräder Audi Sport im 7-Doppelspeichen-Design mit RS-Schriftzug ²		■
 20"-Aluminium-Gussräder im 10-Speichen-Stern-Design, kontrastgrau, teilpoliert ³		■
 20"-Aluminium-Gussräder im 5-Parallelspeichen-Design (S-Design) ¹		■
 20"-Aluminium-Gussräder Audi Sport im 10-Y-Speichen-Design ²		■

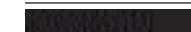
	Seite	Q7
 20"-Aluminium-Gussräder Audi Sport im 5-Arm-Offroad-Design in Titanoptik, glanzgedreht ^{2,3}		■
 21"-Aluminium-Schmiederäder im 5-Arm-Turbinen-Design, kontrastgrau, teilpoliert ³		■
 21"-Aluminium-Gussräder Audi Sport im 5-Doppelspeichen-Design mit RS-Schriftzug		■
 21"-Aluminium-Gussräder Audi Sport im 5-Doppelspeichen-Design in Titanoptik matt, glanzgedreht mit RS-Schriftzug ^{2,3}		■
 18"-Winter-Aluminium-Schmiederäder im 5-Arm-Design		■
 19"-Winter-Aluminium-Gussräder im 5-Speichen-Stern-Design		■
 20"-Winter-Aluminium-Gussräder im 10-Speichen-Stern-Design		■
 20"-Winter-Aluminium-Gussräder im 5-Parallelspeichen-Design (S-Design) ¹		■

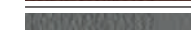
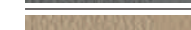
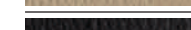
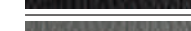
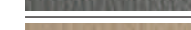











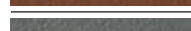
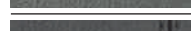

	Seite	Q7
Radschrauben, diebstahlhemmend		■
Reifenreparaturset		□
Reserverad, platzsparend		■
Reifendruck-Kontrollanzeige		□
Reifendruck-Kontrollsystem		■
Bordwerkzeug		□
Wagenheber		□
Sitze	62	
Normalsitze vorn		□
Sportsitze vorn		■
Individuallkontursitze		■
Sitzbezüge für Normalsitze vorn	64	
 Stoff Initial schwarz		□
 Leder/Kunstleder schwarz ⁴		■
 Leder/Kunstleder nougatbraun ⁴		■
 Leder/Kunstleder felsgrau ⁴		■
 Leder/Kunstleder pistazienbeige ⁴		■
 Leder Cricket schwarz ⁴		■
 Leder Cricket felsgrau ⁴		■
 Leder Cricket pistazienbeige ⁴		■

□ Serienausstattung ■ Sonderausstattung









Eine Auswahl der Ausstattungen ist ab Seite 46 näher beschrieben.









¹Nur in Verbindung mit S line Sportpaket erhältlich. ²Über den genauen Einsatztermin informieren Sie sich bitte bei Ihrem Audi Partner. ³Bitte beachten Sie die Besonderheiten zu den Rädern auf Seite 91.

⁴In Verbindung mit Sitzbelüftung vorn ist das Leder der Vorder- und äußeren Fondsitze perforiert.

	Seite	Q7
Sitzbezüge für Sportsitze vorn	65	
 Alcantara/Leder schwarz		<input checked="" type="checkbox"/>
 Alcantara/Leder felsgrau		<input checked="" type="checkbox"/>
 Alcantara gelocht/Leder schwarz mit Kontrastnähten¹		<input checked="" type="checkbox"/>
 Leder Valcona schwarz		<input checked="" type="checkbox"/>
 Leder Valcona schwarz mit Kontrastnähten¹		<input checked="" type="checkbox"/>
 Leder Valcona zedernbraun		<input checked="" type="checkbox"/>
 Leder Valcona felsgrau		<input checked="" type="checkbox"/>
 Leder Valcona rotorgrau mit Kontrastnähten¹		<input checked="" type="checkbox"/>
 Leder ausstattungen Audi exclusive		<input checked="" type="checkbox"/>
Sitzbezüge für Individualkontursitze	65	
 Leder Valcona schwarz perforiert		<input checked="" type="checkbox"/>
 Leder Valcona zedernbraun perforiert		<input checked="" type="checkbox"/>
 Leder Valcona felsgrau perforiert		<input checked="" type="checkbox"/>
 Leder Valcona pistazienbeige perforiert		<input checked="" type="checkbox"/>
 Leder Valcona murillobraun perforiert mit Kontrastnähten in Granitgrau²		<input checked="" type="checkbox"/>
 Leder ausstattungen Audi exclusive		<input checked="" type="checkbox"/>
Stoff- und Lederausstattungen	64	
Stoffausstattung Initial		<input type="checkbox"/>
Lederausstattung Cricket		<input checked="" type="checkbox"/>
Alcantara/Leder-Kombination		<input checked="" type="checkbox"/>
Lederausstattung Valcona		<input checked="" type="checkbox"/>
Leder/Kunstleder-Kombination		<input checked="" type="checkbox"/>

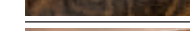
	Seite	Q7
Lederpakete	64	
Lederpaket		<input checked="" type="checkbox"/>
Erweitertes Lederpaket		<input checked="" type="checkbox"/>
Volllederpaket		<input checked="" type="checkbox"/>
Lederausstattung (Paket 1) in Leder Valcona Audi exclusive		<input checked="" type="checkbox"/>
Lederausstattung (Paket 2) in Leder Valcona Audi exclusive		<input checked="" type="checkbox"/>
Lederausstattung (Paket 2) in Alcantara/Leder Valcona Audi exclusive		<input checked="" type="checkbox"/>
Lederausstattung (Paket 3) in Leder Valcona Audi exclusive		<input checked="" type="checkbox"/>
Lederausstattung (Paket 4) in Leder Valcona Audi exclusive		<input checked="" type="checkbox"/>
Lederausstattung (Paket 4) in Alcantara/Leder Valcona Audi exclusive		<input checked="" type="checkbox"/>
Sitzkomfort	64	
Vordersitze, elektrisch einstellbar		<input checked="" type="checkbox"/>
Vordersitze, elektrisch einstellbar, inklusive Memory-Funktion für den Fahrersitz		<input checked="" type="checkbox"/>
Vordersitze, elektrisch einstellbar, inklusive Memory-Funktion für beide Vordersitze		<input checked="" type="checkbox"/>
Sitzheizung vorn		<input checked="" type="checkbox"/>
Sitzheizung vorn und hinten		<input checked="" type="checkbox"/>
Sitzbelüftung vorn		<input checked="" type="checkbox"/>
Massagefunktion vorn		<input checked="" type="checkbox"/>
Mittelarmlehne vorn		<input type="checkbox"/>
Komfortmittelarmlehne vorn		<input checked="" type="checkbox"/>
Kopfstützen vorn		<input type="checkbox"/>
längsverstellbare X-Kopfstützen vorn		<input checked="" type="checkbox"/>

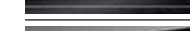
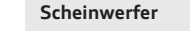
	Seite	Q7
Sitze im Fond	64	
Rücksitzlehne, geteilt umlegbar		<input type="checkbox"/>
Rücksitzbank plus		<input checked="" type="checkbox"/>
3. Sitzreihe		<input checked="" type="checkbox"/>
Mittelarmlehne hinten³		<input checked="" type="checkbox"/>
Dachhimmel	64	
Dachhimmel in Stoff		<input type="checkbox"/>
Dachhimmel in Stoff schwarz		<input checked="" type="checkbox"/>
Dachhimmel in Alcantara		<input checked="" type="checkbox"/>
Dachhimmel in Alcantara schwarz		<input checked="" type="checkbox"/>
Obere/Untere Dekoreinlagen	66	
 Diamantlack silbergrau/Eloxallack anthrazit		<input type="checkbox"/>
 Aluminium gebürstet Sono/Eloxallack anthrazit		<input checked="" type="checkbox"/>
 Aluminium gebürstet Sono/Chromlack schiefergrau¹		<input checked="" type="checkbox"/>
 Diamantlack silbergrau/Holz Nussbaumwurzel terrabraun		<input checked="" type="checkbox"/>
 Diamantlack silbergrau/Holz Eiche grau		<input checked="" type="checkbox"/>
 Hochglanz schwarz/Holz Nussbaumwurzel terrabraun		<input checked="" type="checkbox"/>
 Hochglanz schwarz/Holz Eiche grau		<input checked="" type="checkbox"/>
 Hochglanz schwarz/Holz Nussbaum Beaufort		<input checked="" type="checkbox"/>
 Aluminium gebürstet Sono/Holz Nussbaumwurzel terrabraun		<input checked="" type="checkbox"/>

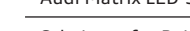
	Seite	Q7
 Aluminium gebürstet Sono/Holz Eiche grau		<input checked="" type="checkbox"/>
 Aluminium gebürstet Sono/Holz Nussbaum Beaufort		<input checked="" type="checkbox"/>
 Aluminium gebürstet Sono/Holz Platane dunkelbraun naturell²		<input checked="" type="checkbox"/>
Untere Dekoreinlagen Audi exclusive	67	
 Holz Modrone gold Audi exclusive⁴		<input checked="" type="checkbox"/>
 Holz Tamo dunkelbraun naturell Audi exclusive⁴		<input checked="" type="checkbox"/>
 Holz Vavona Bronze Audi exclusive⁴		<input checked="" type="checkbox"/>
 Holz Eschenmaser nougat Audi exclusive⁴		<input checked="" type="checkbox"/>
 Holz Eiche sepia Audi exclusive⁴		<input checked="" type="checkbox"/>
 Holz Myrtenmaser muskatbraun Audi exclusive⁴		<input checked="" type="checkbox"/>
 Aluminium/Holz Beaufort schwarz Audi exclusive⁵		<input checked="" type="checkbox"/>
 Klavierlack schwarz Audi exclusive⁴		<input checked="" type="checkbox"/>
Scheinwerfer	68	
Xenon plus		<input type="checkbox"/>
LED-Scheinwerfer		<input checked="" type="checkbox"/>
Audi Matrix LED-Scheinwerfer		<input checked="" type="checkbox"/>
Scheinwerfer-Reinigungsanlage⁶		<input checked="" type="checkbox"/>
Fernlichtassistent		<input checked="" type="checkbox"/>
Licht-/Regensensor		<input type="checkbox"/>
LED-Heckleuchten		<input type="checkbox"/>
LED-Heckleuchten mit dynamischem Blinklicht		<input checked="" type="checkbox"/>

Serienausstattung Sonderausstattung

Eine Auswahl der Ausstattungen ist ab Seite 46 näher beschrieben.

¹Nur in Verbindung mit S line Sportpaket erhältlich. ²Nur in Verbindung mit Audi design selection bestellbar. ³Bestandteil der Lederausstattung. ⁴In Verbindung mit oberen Dekoreinlagen Hochglanz schwarz, Diamantlack silbergrau oder Aluminium gebürstet Sono erhältlich. ⁵In Verbindung mit oberen Dekoreinlagen Hochglanz schwarz oder Aluminium gebürstet Sono erhältlich. ⁶Bestandteil von LED-Scheinwerfern bzw. Audi Matrix LED-Scheinwerfern.

	Seite	Q7
Innenlicht	69	
Innenbeleuchtung in LED-Technologie		<input type="checkbox"/>
Lichtpaket		<input type="checkbox"/>
Ambientebeleuchtung		<input checked="" type="checkbox"/>
Exterieur Design	69	
Modellbezeichnung/Schriftzug		<input type="checkbox"/>
Audi Singleframe		<input type="checkbox"/>
Leichtbaukarosserie, in Multimaterial-Bauweise		<input type="checkbox"/>
Volllackierung		<input checked="" type="checkbox"/>
Stoßfängerunterteil unlackiert/Anbauteile in Kunststoff in Anthrazit genarbt		<input type="checkbox"/>
Dachreling		<input type="checkbox"/>
Dachreling schwarz		<input checked="" type="checkbox"/>
Dachkantenspoiler		<input type="checkbox"/>
Abgasendrohre		<input type="checkbox"/>
Glanzpaket		<input type="checkbox"/>
Interieur Design	70	
Ladekantenschutz in Kunststoff		<input type="checkbox"/>
Ladekantenschutz in Edelstahl		<input checked="" type="checkbox"/>
Einstiegsleisten mit Aluminiumeinlage		<input type="checkbox"/>
Einstiegsleisten mit S line-Schriftzug ¹		<input checked="" type="checkbox"/>
Fußmatten Audi exclusive		<input checked="" type="checkbox"/>
Teppich und Fußmatten Audi exclusive		<input checked="" type="checkbox"/>

	Seite	Q7
Lenkräder/Bedienelemente	70	
Lederlenkrad im 4-Speichen-Design mit Multifunktion plus und Schaltwippen		<input type="checkbox"/>
Lederlenkrad im 4-Speichen-Design mit Multifunktion plus und Schaltwippen inklusive Lenkradheizung		<input checked="" type="checkbox"/>
Sportlederlenkrad im 3-Speichen-Design mit Multifunktion plus und Schaltwippen		<input checked="" type="checkbox"/>
Sportlederlenkrad im 3-Speichen-Design mit Multifunktion plus und Schaltwippen inklusive Lenkradheizung		<input checked="" type="checkbox"/>
Sportkontur-Lederlenkrad im 3-Speichen-Design, unten abgeflacht, mit Multifunktion plus und Schaltwippen ²		<input checked="" type="checkbox"/>
Lenkradeinstellung, elektrisch		<input checked="" type="checkbox"/>
Bedienelemente in Leder Audi exclusive		<input checked="" type="checkbox"/>
Spiegel	71	
Außenspiegel mit integriertem LED-Blinklicht		<input type="checkbox"/>
Außenspiegel, zusätzlich mit Memory-Funktion		<input checked="" type="checkbox"/>
Außenspiegel, zusätzlich beidseitig automatisch abblendend		<input checked="" type="checkbox"/>
Außenspiegel, zusätzlich beidseitig automatisch abblendend, mit Memory-Funktion		<input checked="" type="checkbox"/>
Innenspiegel, automatisch abblendend		<input type="checkbox"/>
Dachsystem	71	
Panorama-Glasdach		<input checked="" type="checkbox"/>
Verglasung	71	
Wärmeschutzverglasung, grün getönt: Frontscheibe und vordere Türscheiben in Akustikverglasung		<input type="checkbox"/>
Frontscheibe in Dämmglas, beheizbar		<input checked="" type="checkbox"/>
Dämm-/Akustikverglasung		<input checked="" type="checkbox"/>

	Seite	Q7
Scheiben, abgedunkelt (Privacy-Verglasung)		<input checked="" type="checkbox"/>
Doppelsonnenblenden		<input checked="" type="checkbox"/>
Sonnenschutzrollo		<input checked="" type="checkbox"/>
Sonnenblenden		<input type="checkbox"/>
Klimatisierung	72	
Komfortklimaautomatik 2-Zonen		<input type="checkbox"/>
Komfortklimaautomatik 4-Zonen		<input checked="" type="checkbox"/>
Standheizung/-lüftung		<input checked="" type="checkbox"/>
Ionisator vorn und hinten ³		<input checked="" type="checkbox"/>
Schließsysteme	73	
Funkschlüssel		<input type="checkbox"/>
Gepäckraumklappe, elektrisch öffnend und schließend		<input type="checkbox"/>
Engine-Start-Stop-Taste		<input type="checkbox"/>
Komfortschlüssel mit sensorgesteuerter Gepäckraumentriegelung inklusive elektrischer Laderaumabdeckung		<input checked="" type="checkbox"/>
Diebstahlwarnanlage		<input checked="" type="checkbox"/>
Garagentoröffner (HomeLink)		<input checked="" type="checkbox"/>
Servoschließung für die Türen		<input checked="" type="checkbox"/>
Ablage/Transport	73	
Ablagefächer inklusive Netze an der Rücksitzlehne der Vordersitze		<input type="checkbox"/>
Getränkehalter vorn		<input type="checkbox"/>
Trennnetz		<input type="checkbox"/>
Elektrische Laderaumabdeckung		<input checked="" type="checkbox"/>
Gepäckraumabdeckung, ausziehbar		<input type="checkbox"/>

	Seite	Q7
Wendematte		<input checked="" type="checkbox"/>
Verzurrösen		<input type="checkbox"/>
Schienensystem mit Fixierset		<input checked="" type="checkbox"/>
Nichtraucherausführung		<input type="checkbox"/>
Raucherausführung		<input checked="" type="checkbox"/>
Anhängevorrichtung inklusive Anhängerassistent		<input checked="" type="checkbox"/>
Kombiinstrumente/Anzeigeelemente	74	
Instrumenteneinsatz		<input type="checkbox"/>
Fahrerinformationssystem mit Farbdisplay		<input type="checkbox"/>
Audi virtual cockpit		<input checked="" type="checkbox"/>
Radio-/Navigationssysteme	74	
MMI® Radio plus		<input type="checkbox"/>
MMI® Navigation plus mit MMI touch		<input checked="" type="checkbox"/>
Audio-/Videoquellen	75	
Audi tablet inklusive Rear Seat Entertainment ³		<input checked="" type="checkbox"/>
Vorbereitung für Rear Seat Entertainment ³		<input checked="" type="checkbox"/>
DVD-Wechsler		<input checked="" type="checkbox"/>
Digitaler Radioempfang		<input checked="" type="checkbox"/>
Digitaler TV-Empfang		<input checked="" type="checkbox"/>
Soundsysteme	76	
Bang & Olufsen Advanced Sound System mit 3D-Klang		<input checked="" type="checkbox"/>
Bose Soundsystem mit 3D-Klang		<input checked="" type="checkbox"/>
Audi sound system		<input type="checkbox"/>

Serienausstattung Sonderausstattung

Eine Auswahl der Ausstattungen ist ab Seite 46 näher beschrieben.

¹Nur in Verbindung mit S line Exterieurpaket oder S line Sportpaket erhältlich. ²Nur in Verbindung mit S line Sportpaket erhältlich. ³Über den genauen Einsatztermin informieren Sie sich bitte bei Ihrem Audi Partner.

	Seite	Q7
Telefon	77	
Bluetooth-Schnittstelle		<input type="checkbox"/>
Audi phone box		<input checked="" type="checkbox"/>
mySmartphone	77	
Audi smartphone Interface		<input checked="" type="checkbox"/>
Zugriff auf Smartphone-Sprachsteuerung		<input checked="" type="checkbox"/>
Audi connect	77	
Audi connect		<input checked="" type="checkbox"/>
Audi connect Notruf & Service		<input checked="" type="checkbox"/>
Assistenzsysteme	81	
Anfahrassistent		<input type="checkbox"/>
Geschwindigkeitsregelanlage		<input type="checkbox"/>
Einstellbarer Geschwindigkeitsbegrenzer		<input type="checkbox"/>
Nachtsichtassistent		<input checked="" type="checkbox"/>
Einparkhilfe hinten		<input type="checkbox"/>
Einparkhilfe plus		<input checked="" type="checkbox"/>
Parkassistent		<input checked="" type="checkbox"/>
Rückfahrkamera		<input checked="" type="checkbox"/>
Assistenzpaket Parken		<input checked="" type="checkbox"/>
Audi pre sense basic		<input type="checkbox"/>
Audi pre sense city		<input type="checkbox"/>
Audi side assist mit Ausstiegswarnung und Audi pre sense rear		<input checked="" type="checkbox"/>
Assistenzpaket Stadt		<input checked="" type="checkbox"/>

	Seite	Q7
Kamerabasierte Verkehrszeichenerkennung		<input checked="" type="checkbox"/>
Audi active lane assist		<input checked="" type="checkbox"/>
Assistenzpaket Tour		<input checked="" type="checkbox"/>
Head-up Display		<input checked="" type="checkbox"/>
Fahrdynamik/Bremsen	83	
Audi drive select		<input type="checkbox"/>
Dynamikfahrwerk		<input type="checkbox"/>
adaptive air suspension		<input checked="" type="checkbox"/>
adaptive air suspension sport		<input checked="" type="checkbox"/>
quattro®		<input type="checkbox"/>
tiptronic		<input type="checkbox"/>
Elektromechanische Servolenkung		<input type="checkbox"/>
Allradlenkung		<input checked="" type="checkbox"/>
Bremsanlage		<input type="checkbox"/>
Elektromechanische Parkbremse		<input type="checkbox"/>
Technik/Sicherheit	85	
Anti-Blockier-System (ABS)		<input type="checkbox"/>
Antriebs-Schlupf-Regelung (ASR)		<input type="checkbox"/>
Elektronische Differenzialsperre (EDS)		<input type="checkbox"/>
Elektronische Stabilisierungskontrolle (ESC)		<input type="checkbox"/>
Kraftstoffbehälter (75 l) mit zusätzlichem 12-l-AdBlue-Tank ¹		<input type="checkbox"/>
Kraftstoffbehälter (85 l) mit zusätzlichem 24-l-AdBlue-Tank ²		<input checked="" type="checkbox"/>
Kraftstoffbehälter (85 l) ³		<input type="checkbox"/>

	Seite	Q7
Rekuperation		<input type="checkbox"/>
Start-Stop-System		<input type="checkbox"/>
Audi TDI clean diesel ¹		<input type="checkbox"/>
Airbags		<input type="checkbox"/>
Seitenairbags vorn und Kopfairbagsystem		<input type="checkbox"/>
Seitenairbags hinten		<input checked="" type="checkbox"/>
Integrales Kopfstützensystem		<input type="checkbox"/>
Sicherheitslenksäule		<input type="checkbox"/>
Gurtanlegekontrolle		<input type="checkbox"/>
Kindersitzbefestigung ISOFIX und Top Tether		<input type="checkbox"/>
Kindersitzbefestigung ISOFIX für den Beifahrersitz		<input type="checkbox"/>
Deaktivierungsschalter für den Beifahrerairbag		<input type="checkbox"/>
Verbandmaterial		<input type="checkbox"/>
Warndreieck		<input type="checkbox"/>
Audi Anschlussgarantie	85	
Audi Anschlussgarantie		<input checked="" type="checkbox"/>

Ausstattung des abgebildeten Audi Q7 (S. 4–29):

Lackierung: Sepangblau Perleffekt (erhältlich als Audi Individuallackierung)

Räder: Aluminium-Schmiederäder im 5-Arm-Turbinen-Design, kontrastgrau, teilpoliert⁴

Sitzbezüge: Leder Valcona zedernbraun

Obere Dekoreinlage: Aluminium gebürstet Sono

Untere Dekoreinlage: Holz Eiche grau

Serienausstattung Sonderausstattung

Eine Auswahl der Ausstattungen ist ab Seite 46 näher beschrieben.

¹Serie für Q7 3.0 TDI 200 kW (272 PS). ²Nur erhältlich für Q7 3.0 TDI 200 kW (272 PS). ³Serie für Q7 3.0 TFSI 245 kW (333 PS). ⁴Bitte beachten Sie die Besonderheiten zu den Rädern auf Seite 91.

Lernen Sie Ihren neuen Audi kennen: Ihr Kundenberater begleitet Sie zu Ihrem Wagen und beantwortet Ihnen nach einer ausführlichen Fahrzeugklärung gern Ihre Fragen.



Heben Sie ab! Ob über Ingolstadt oder Neckarsulm – bei einem optional buchbaren Hubschrauberrundflug erleben Sie einen der beiden Produktionsstandorte exklusiv aus der Vogelperspektive.

Einen Audi zu fahren ist ein einzigartiges Erlebnis. Ihn abzuholen auch.



Die Audi Neuwagenabholung in Neckarsulm und Ingolstadt.

Der Kauf eines neuen Autos ist etwas Besonderes. Schließlich haben Sie sich nicht einfach für irgendein Auto entschieden, sondern für eines, das Ihre persönliche Vorstellung von Mobilität und Design widerspiegelt. Daher möchten wir, dass auch die erste Begegnung mit Ihrem neuen Audi etwas ganz Besonderes wird. Wie wäre es, wenn Sie ihn direkt bei uns abholen und einen unvergesslichen Tag verbringen? In Neckarsulm oder in Ingolstadt – ganz wie Sie mögen.

Alle Modelle sind an beiden Standorten abholbar. Ein abwechslungsreiches und spannendes Rahmenprogramm wartet auf Sie mit einer ausführlichen Fahrzeugklärung, einem Blick in die Audi Historie, einem Restaurantbesuch und einer Werkbesichtigung. Erleben Sie bei einer Werkbesichtigung Einblicke in faszinierende Einrichtungen und Prozesse unseres Produktionsstandorts. Wir bieten neben einer Überblicksführung (ca. 2 Std.) auch

eine Schwerpunktführung (ca. 1 Std.) an, die vertiefende Einblicke in die Fertigungswelt zeigt. So wird auch der wiederholte Besuch im Audi Forum zu einem spannenden Erlebnis. Oder genießen Sie eines unserer attraktiven Tourismusangebote, bis es schließlich Zeit für den Höhepunkt ist: die erste Fahrt in Ihrem neuen Audi.

Gern möchten wir mit Ihnen gemeinsam Ihre ganz persönliche Neuwagenabholung planen. Näheres zu unseren Angeboten und Leistungen erfahren Sie bei Ihrem Audi Partner, im Internet unter www.audi.de/neuwagenabholung oder über unsere Hotline unter Telefon 0800 6363666. Informationen über Preise finden Sie in unserer Preisliste oder wenden Sie sich an Ihren Audi Partner oder unsere Hotline.



Atmen Sie Geschichte: Das Audi museum mobile (Ingolstadt) und die Audi Traditionsausstellung (Neckarsulm) nehmen Sie mit auf eine Reise in die Geschichte des Automobils und der Marke Audi.



Lassen Sie sich verwöhnen: Worauf immer Sie Lust haben, in unseren stilvollen Restaurants in den Audi Foren bleibt kein Wunsch offen.



Spüren Sie den Herzschlag der Marke: Die Audi Foren in Neckarsulm und Ingolstadt bieten Ihnen aufregende Einblicke in die Welt des Automobils.

Entdecken Sie Technik: Bei einer Werkbesichtigung erleben Sie, wie eines der fortschrittlichsten Automobile der Welt gebaut wird.



Verantwortung

Verantwortung zu leben, ist als Grundsatz fest in der Audi Strategie verankert. Neben wirtschaftlichem Erfolg und internationaler Wettbewerbsfähigkeit spielen in gleichem Maße die Verantwortung für Mitarbeiter und Gesellschaft sowie die Schonung von Umwelt und Ressourcen eine wichtige Rolle. Im Detail – Kataloge werden auf FSC-zertifiziertem Papier gedruckt – genauso wie generell: Audi entwickelt Automobile, die nicht nur sportlich und emotional sind, sondern eine immer bessere Effizienz aufweisen. Auf lange Sicht will Audi mit seinen

Produkten CO₂-neutrale Mobilität ermöglichen. Zur ganzheitlichen Betrachtung gehört auch, dass Audi seine Werke Schritt für Schritt in Richtung einer CO₂-neutralen Produktion bringt. Audi engagiert sich zudem für die Gesellschaft – vor allem in den Bereichen Bildung, Technik und Soziales. Nachhaltigkeit ist bei Audi eng mit einem Blick in die Zukunft verbunden: Mit der Audi Urban Future Initiative geht Audi zusammen mit internationalen Experten den künftigen urbanen Herausforderungen und Trends rund um das Thema Mobilität auf den Grund.

Entdecken Sie die Welt von Audi.



Erlebnis Audi

Die Faszination Audi lässt sich vielseitig erleben. Audi City Berlin, Audi City London und Audi City Peking bieten Ihnen zum Beispiel einen digitalen Zugang zu allen Modellen in Echtgröße und in Echtzeit. Selbstverständlich lohnt sich auch der Besuch auf einer der großen Automobilmessen. Hier präsentiert Audi stets seine neuen Modelle und lädt gern zu einem Ausblick ein, wie mit „Vorsprung durch Technik“ die Zukunft gestaltet wird. Wer erleben möchte, wie Audi das heute schon umsetzt, findet faszinierende Einblicke im Online-Special „Vorsprung durch Technik“ auf www.audi.de. Aber auch ein Blick zurück kann sich lohnen: Im Audi museum mobile in Ingolstadt gehen Historie und Hightech Hand in Hand. Insgesamt 130 historische Exponate

und zeitgemäße Präsentationsformen bilden eine spannungsreiche Symbiose. Außerdem erleben Sie bei Audi driving experience spannende und abwechslungsreiche Fahrerlebnisse mit aktuellen Audi Modellen. Hier wird purer Fahrspaß kombiniert mit wertvollen Lerneffekten. Dafür sorgt ein Team speziell ausgebildeter und hochqualifizierter Instruktor, die mit praktischen Tipps helfen, Ihr fahrerisches Können zu optimieren. Seit Neuestem auch im Audi driving experience center in Neuburg, nahe Ingolstadt. Zur Verfügung stehen dort ein bis zu 3,4 km langer Rundkurs mit herausfordernden Kurvenkombinationen, eine 30.000 m² große Dynamikfläche und ein Offroad-Parcours für Q-Modelle.



Teamgeist

Motorsport ist eine Triebfeder der Marke. Seit Jahren gehört Audi zu den Siegern bei diversen Rennserien, zum Beispiel bei den 24 Stunden von Le Mans oder der DTM. Die Werte, auf die es in vielen Sportarten ankommt, sind auch für Audi maßgebend: Präzision, Leidenschaft und Technik. Kein Zufall also, dass Audi sich schon seit vielen Jahren auch als Sponsor im Sportbereich engagiert. Im

Wintersport beispielsweise ist Audi seit fast drei Jahrzehnten Hauptsponsor des Deutschen Skiverbands (DSV) und darüber hinaus auch Partner 16 weiterer alpiner Nationalteams. Im Bereich Fußball unterstützen wir nationale und internationale Teams. Außerdem ist Audi Partner des Deutschen Olympischen Sportbundes.

Wer sich für einen Audi entscheidet, entscheidet sich für eine Marke, die mehr bietet. Mehr Individualität. Mehr Exklusivität. Mehr Faszination.

www.audi.de

Informationen zu allen genannten Themen finden Sie auf unserer Website: www.audi.de.



www.audi.de



configurator.audi.de



www.audi.de/vorsprung-durch-technik



www.audibank.de



www.audi.de/driving



www.audi.de/cr



AUDI AG
85045 Ingolstadt
www.audi.de
Gültig ab März 2015

Printed in Germany
533/1133.29.00

Die in diesem Katalog abgebildeten Fahrzeuge sind teilweise mit Sonderausstattungen gegen Mehrpreis ausgerüstet. Die Angaben über Lieferumfang, Aussehen, Leistungen, Maße und Gewichte, Kraftstoffverbrauch und Betriebskosten der Fahrzeuge entsprechen den zum Zeitpunkt der Drucklegung vorhandenen Kenntnissen. Abweichungen in Farbe und Form von den Abbildungen, Irrtümer und Druckfehler bleiben vorbehalten. Alle Angaben zu Ausstattungen und technischen Daten basieren auf den Merkmalen des deutschen Markts. Änderungen sind vorbehalten. Nachdruck, auch auszugsweise, nur mit schriftlicher Genehmigung der AUDI AG.

Das Papier dieses Katalogs wurde aus chlorfrei gebleichtem Zellstoff hergestellt.

