



**Q7**

e-tron quattro



Verändert

die Welt.

Nicht  
den Alltag.

# Q7 e-tron quattro



## Großes bewegen.

Nachhaltigkeit und großartige Dynamik. Der Audi Q7 e-tron quattro vereint einen Elektromotor mit einem TDI-Verbrennungsmotor und kombiniert die Vorteile beider effizient. Ein Automobil, das vielfach Zeichen setzt.

Der  
Erste  
seiner  
Art.





# 1

Größe hat, wer neue Wege geht. Wie der Audi Q7 e-tron quattro. Der weltweit erste e-tron mit Plug-in-Hybrid, TDI und quattro Antrieb in Serie. Eine Premiere, die sich sehen lassen kann. Dank charakteristischer e-tron LED-Lichtsignatur in den Lufteinlässen schon auf den ersten Blick. Ein Fahrzeug für alle, die Großes vorhaben. Und gern weiter kommen als andere.

**Stärken**  
kombiniert.



## Effiziente Dynamik.

Mit zwei Antriebskonzepten verfügt der Audi Q7 e-tron quattro über außergewöhnliche Fähigkeiten: herausragende Effizienz, emissionsfreies Fahren mit Elektromotor, sportliche Fahrdynamik, große Reichweite und Unabhängigkeit von der Ladeinfrastruktur.

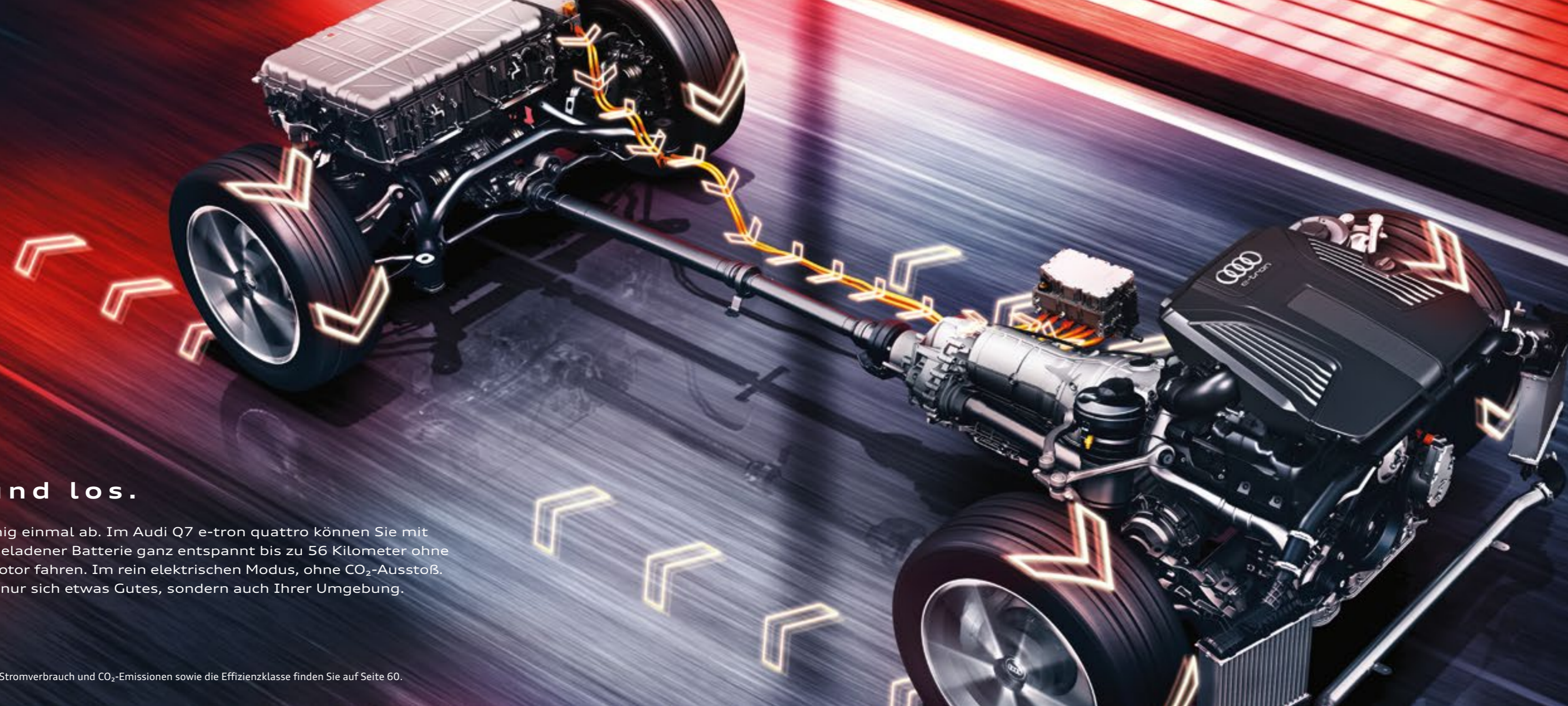

## TDI aus und los.

Schalten Sie ruhig einmal ab. Im Audi Q7 e-tron quattro können Sie mit vollständig aufgeladener Batterie ganz entspannt bis zu 56 Kilometer ohne Verbrennungsmotor fahren. Im rein elektrischen Modus, ohne CO<sub>2</sub>-Ausstoß. So tun Sie nicht nur sich etwas Gutes, sondern auch Ihrer Umgebung.

Die Werte für Kraftstoff-, Stromverbrauch und CO<sub>2</sub>-Emissionen sowie die Effizienzklasse finden Sie auf Seite 60.

# Doppelte Kraft voraus.





Zwei Motoren, eine Mission.

Die Werte für Kraftstoff-, Stromverbrauch und CO<sub>2</sub>-Emissionen sowie die Effizienzklasse finden Sie auf Seite 60.

Sportlichkeit,  
die schnell begeistert.

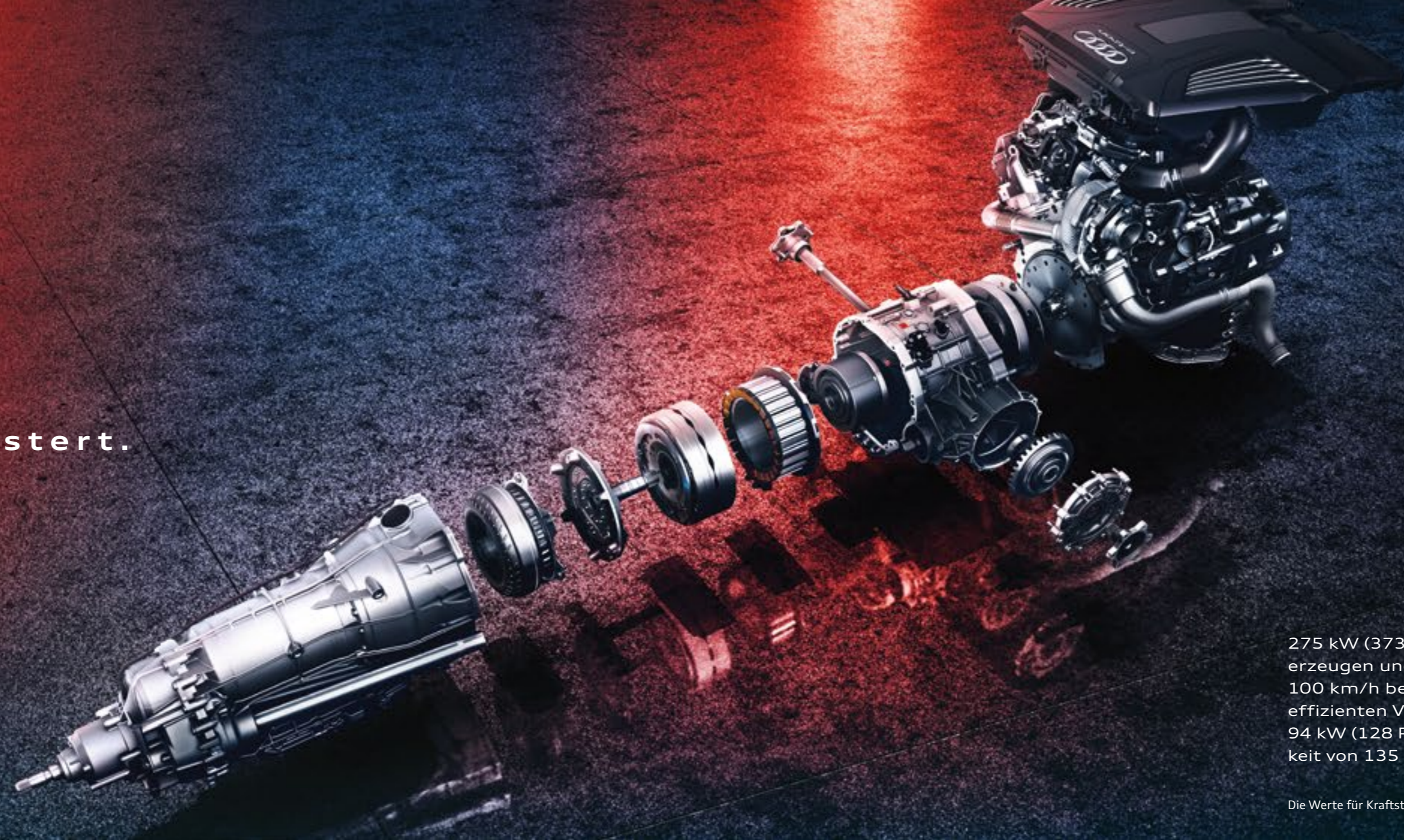

275 kW (373 PS) Systemleistung, die 230 km/h Höchstgeschwindigkeit erzeugen und den Audi Q7 e-tron quattro in 6,2 Sekunden von 0 auf 100 km/h befördern. Ermöglicht durch doppelte Motorisierung: einen effizienten V6 3.0 TDI und einen scheibenförmigen Elektromotor mit 94 kW (128 PS), der im rein elektrischen Betrieb eine Höchstgeschwindigkeit von 135 km/h erlaubt.

Die Werte für Kraftstoff-, Stromverbrauch und CO<sub>2</sub>-Emissionen sowie die Effizienzklasse finden Sie auf Seite 60.



Weniger  
verbrauchten  
wärmstens  
empfohlen.

## Effizient eingeheizt.

Die ins Thermomanagement-System integrierte Wärmepumpe ist in einem Plug-in-Hybrid eine Weltneuheit. Sie macht die Abwärme des elektrischen Antriebsstrangs und der Batterie für die Innenraumheizung nutzbar. Neben einer schnellen und effizienten Arbeitsweise wird vor allem bei niedrigen Außentemperaturen deutlich weniger Energie aus der Batterie für den Betrieb der Heizung verbraucht. Das und viele weitere Effizienzmaßnahmen machen sich für Sie und die Umwelt bezahlt.



# Willkommen im Cockpit.







Das serienmäßige volldigitale Kombiinstrument Audi virtual cockpit präsentiert Ihnen alle fahrerrelevanten Informationen auf einem hochauflösenden 12,3-Zoll-Farbdisplay. Von der Energieflussanzeige über das Powermeter bis hin zur Reichweitendarstellung. Gestochen scharf, brillant und kontrastreich. In klassischer

Ansicht mit großen Rundinstrumenten oder auf beeindruckender Infotainment-Bühne. Zusätzliche Anzeigefläche bietet Ihnen das ausfahrbare 8,3-Zoll-MMI-Display. Nehmen Sie Platz und erleben Sie die Faszination einer neuen Technologie.

O1\_Audi virtual cockpit in klassischer Darstellung mit Drehzahlmesser und Verbrauchsanzeige der letzten Fahrten O2\_Audi virtual cockpit mit Navigationskarte und kleinen Rundinstrumenten

O3\_Audi virtual cockpit mit Powermeter, Drehzahlmesser und Anzeige der Restreichweite elektrisch sowie gesamt



Wechseln Sie ruhig  
mal die Perspektive.

Von null auf voll  
in weniger als  
**2,5**  
Stunden.

Ein Auto, das schnell  
Anschluss findet.



Die Werte für Kraftstoff-, Stromverbrauch und CO<sub>2</sub>-Emissionen sowie die Effizienzklasse finden Sie auf Seite 60. <sup>1</sup>Die Ladedauer bezieht sich auf die Vollladung der Batterie und kann in Abhängigkeit von verschiedenen Faktoren wie z. B. der Umgebungstemperatur, der Verwendung anderer landesspezifischer Stecker und der Nutzung der Vorkonditionierungsfunktion variieren. Bei der Verwendung von Haushaltssteckern ist die Ladeleistung durch das e-tron Ladesystem begrenzt.

**Spannung und  
Entspannung.**



Zur schnellen Aufladung der Batterie empfehlen wir die Nutzung einer Industriesteckdose. Auch wenn Sie diese bisher nicht haben, können Sie entspannt bleiben. Ihr Audi Partner bietet Ihnen auf Wunsch einen kostenpflichtigen Installationsservice, der einen Home Check vor Ort und die Installation der Industriesteckdose beinhaltet. So machen Sie Ihren Stellplatz zu Ihrer privaten Ladestation.

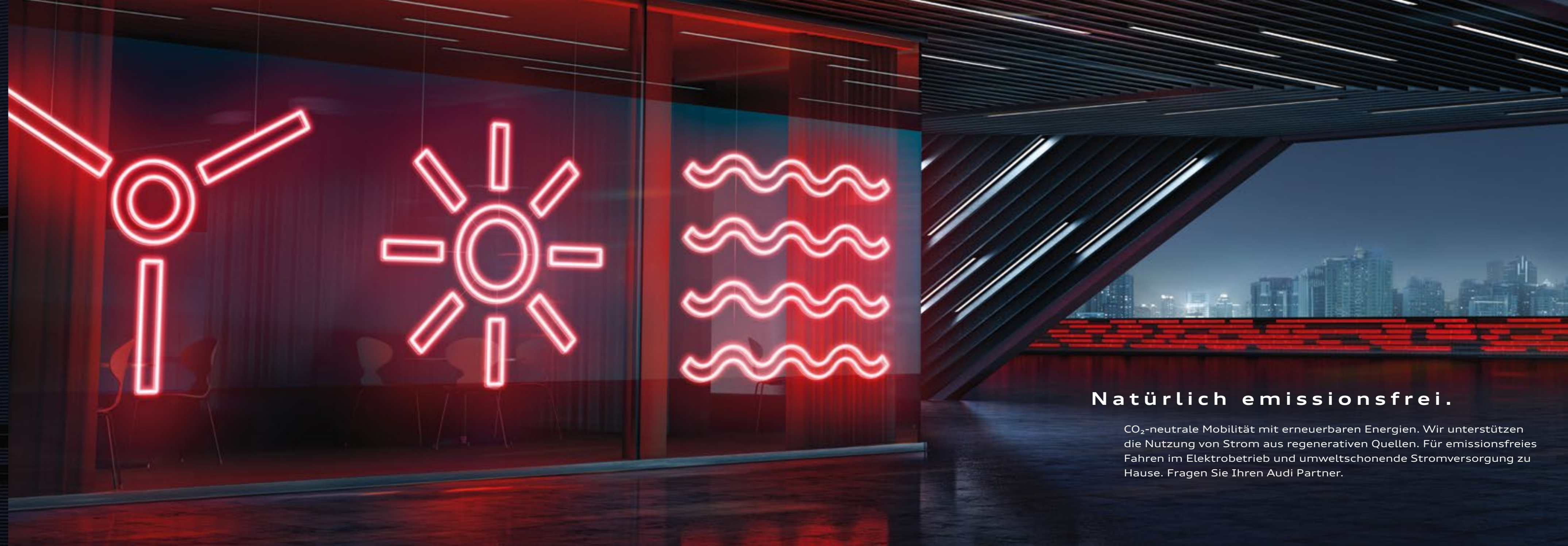

**Natürlich emissionsfrei.**

CO<sub>2</sub>-neutrale Mobilität mit erneuerbaren Energien. Wir unterstützen die Nutzung von Strom aus regenerativen Quellen. Für emissionsfreies Fahren im Elektrobetrieb und umweltschonende Stromversorgung zu Hause. Fragen Sie Ihren Audi Partner.



# Ein Auto, das Zeichen setzt.



Mit den im e-tron Ladesystem enthaltenen Kabeln gelingt die Verbindung vom Auto zum Stromnetz im Handumdrehen. Beim Anschluss an eine Industriesteckdose ist die Batterie in weniger als 2,5 Stunden wieder voll. Aber auch an einer Haushaltssteckdose dauert der Ladevorgang nicht länger als 8 Stunden. Unterwegs können Sie die Batterie an öffentlichen Ladesäulen in unter 2,5 Stunden genauso unkompliziert wieder komplett aufladen. Und selbst während der Fahrt wird die Batterie durch Rekuperation immer wieder partiell geladen.<sup>1</sup>

Die Werte für Kraftstoff-, Stromverbrauch und CO<sub>2</sub>-Emissionen sowie die Effizienzklasse finden Sie auf Seite 60.



01

# Entspannt.

## Mit dem e-tron Lade-Equipment.

Das e-tron Ladesystem besteht aus Fahrzeugkabel, Bedieneinheit sowie aus zwei landesspezifischen Anschlusskabeln. An Industriesteckdosen kann die volle Ladeleistung von 7,2 kW und damit die kürzeste Ladedauer erreicht werden (ca. 2,5 Stunden). An Haushaltssteckdosen beträgt sie ca. 8 Stunden. Der Fahrzeugladeanschluss ist mit einem Lade-Timer ausgestattet. Damit kann eine Zielzeit eingegeben werden, bis wann die Batterie geladen sein soll. Die Programmierung erfolgt über Smartphone (Audi connect e-tron Dienste) und/oder MMI Navigation plus mit MMI touch. Das auf Wunsch erhältliche abschließbare Lade-Dock bietet Komfort beim täglichen Laden zu Hause oder an einem anderen festen Stellplatz. Zum Laden an den meisten öffentlichen Ladesäulen steht ein spezielles Ladekabel zur Verfügung.

**01\_** Fahrzeugladeanschluss, verriegelt den Fahrzeugladestecker automatisch beim Einstecken und startet den Ladevorgang sofort bzw. zu einem späteren Zeitpunkt; mit aktueller Ladestatusanzeige über große LEDs **02\_** Lade-Dock, praktische Wandhalterung für das e-tron Ladesystem, abschließbar und auch im Außenbereich einsetzbar **03\_** e-tron Ladesystem, universell einsetzbar, kann im Fahrzeug mitgeführt werden und bietet damit auch unterwegs Flexibilität **04\_** Ladekabel für öffentliche Ladesäulen, separates Kabel, da öffentliche Ladesäulen in Europa meistens über kein fest montiertes Kabel verfügen

Die modellspezifischen Serien- und Sonderausstattungen entnehmen Sie bitte dem Index ab Seite 62. Die Werte für Kraftstoff-, Stromverbrauch und CO<sub>2</sub>-Emissionen sowie die Effizienzklasse finden Sie auf Seite 60.



02



03



04

# Vielfältig.

## Mit den technischen Highlights.

Die Vorklimatisierung des Innenraums erfolgt durch die elektrische Klimatisierung bereits während des Ladevorgangs. Eine innovative Wärmepumpentechnologie ermöglicht es, die Abwärme des elektrischen Antriebs im Innenraum zu nutzen. MMI Navigation plus mit MMI touch und das Audi virtual cockpit mit Powermeter und Drehzahlmesser verbinden intuitive Bedienung mit brillanter Darstellung. Die Energieflussanzeige, das Powermeter zur Anzeige der Fahrzustände sowie die zusätzliche Anzeigemöglichkeit der Restreichweite visualisieren das e-tron Fahrerlebnis eindrucksvoll. Speziell entwickelte Audi connect e-tron Dienste<sup>1</sup> bieten außerdem hohen Bedienkomfort durch einfache Handhabung beim Laden und Klimatisieren und liefern zudem Informationen zum Fahrzeugstatus.

**01** MMI Navigation plus mit MMI touch, intuitive Bedienung mit e-tron spezifischen Anzeigemöglichkeiten **02** Audi connect e-tron Dienste<sup>1</sup>, Steuerung des Ladevorgangs und der Klimatisierung sowie Abrufen von Ladestand, elektrischer Reichweite, Fahrzeugstandort oder Informationen zu letzten Fahrten über die Audi MMI connect-App und myAudi **03** Audi virtual cockpit, präzise, detailreiche Darstellung von Navigationskarten, Fahrzeuginformationen, Komfort- und Infotainment-Einstellungen in hoher Auflösung auf 12,3-Zoll-Farbdisplay **04** Komfortklimaautomatik 3-Zonen, elektrischer Klimakompressor und elektrische Heizung mit intelligenter Steuerung, inklusive Thermomanagementsystem mit integrierter Wärmepumpe

Die modellspezifischen Serien- und Sonderausstattungen entnehmen Sie bitte dem Index ab Seite 62. Die Werte für Kraftstoff-, Stromverbrauch und CO<sub>2</sub>-Emissionen sowie die Effizienzklasse finden Sie auf Seite 60.  
<sup>1</sup> Rechtliche Informationen und Nutzungshinweise finden Sie auf Seite 66.





01



02

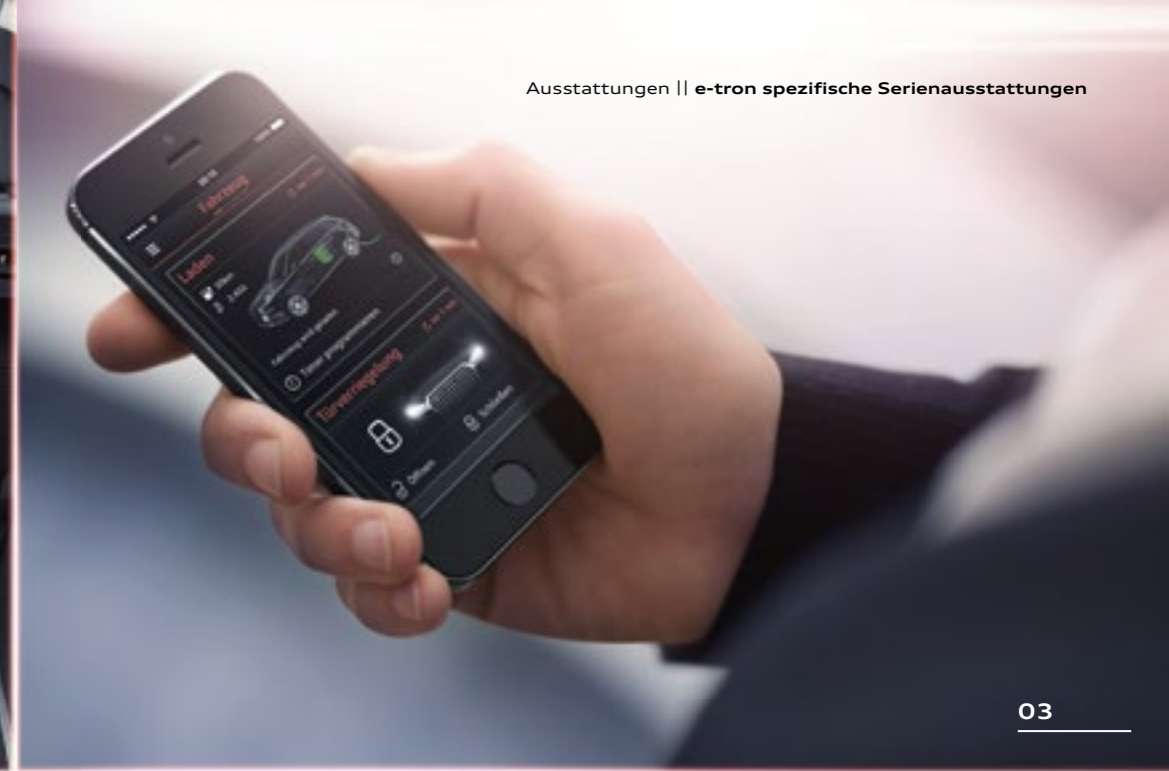

03

# Exklusiver.

## Mit den e-tron spezifischen Serienausstattungen.

Der Audi Q7 e-tron quattro – ein außergewöhnliches Fahrzeug, das mit großer Ausstattungsqualität und -vielfalt überzeugt. Serienmäßig. Das zeigen die vielen Highlights, von der innovativen Wärmepumpe über praktische Audi connect e-tron Dienste<sup>1</sup> bis hin zum futuristischen Audi virtual cockpit.

01\_Audi virtual cockpit || MMI Navigation plus mit MMI touch || Komfortklimaautomatik 3-Zonen || aktives Fahrpedal 02\_Schienensystem mit optionalem Fixierset  
03\_Audi connect e-tron Dienste<sup>1</sup> || Audi connect Notruf & Service<sup>1</sup> || Wärmepumpe || e-tron Ladesystem

Die modellspezifischen Serien- und Sonderausstattungen entnehmen Sie bitte dem Index ab Seite 62. Die Werte für Kraftstoff-, Stromverbrauch und CO<sub>2</sub>-Emissionen sowie die Effizienzklasse finden Sie auf Seite 60.  
<sup>1</sup> Rechtliche Informationen und Nutzungshinweise finden Sie auf Seite 66.



01



02

# Sportlicher.

Mit dem S line Sportpaket.

Zeigen Sie sich mit dem S line Sportpaket von Ihrer sportlichen Seite – auf ganzer Linie. Mit Details, die das Temperament Ihres Audi Q7 e-tron quattro eindrucksvoll unterstreichen und auf den ersten Blick auf starke Performance schließen lassen.

01\_S line-Sportlederlenkrad im 3-Speichen-Design mit Multifunktion plus und Schaltwippen 02\_Aluminium-Gussräder im 5-Parallelspeichen-Design, Größe 9 J x 20 mit Reifen 285/45 R 20<sup>1</sup> || Innenraum, Armaturentafel und Dachhimmel in Schwarz 03\_Sportsitze vorn || S line-Sitzbezüge in Leder Valcona rotorgrau mit S-Prägung in den Lehnen der Vordersitze || obere Dekoreinlage in Aluminium gebürstet Sono, untere Dekoreinlage in Chromlack schiefergrau || Kontrastnähte || weitere Differenzierungen im Interieur. Viele weitere Highlights unter [www.audi.de](http://www.audi.de)

Die modellspezifischen Serien- und Sonderausstattungen entnehmen Sie bitte dem Index ab Seite 62. Die Werte für Kraftstoff-, Stromverbrauch und CO<sub>2</sub>-Emissionen sowie die Effizienzklasse finden Sie auf Seite 60. <sup>1</sup>Angaben zu den technischen Eigenschaften der Reifen finden Sie auf Seite 61.



03



# Starker Anblick.

Wählen Sie die Lackfarbe, die am besten zu Ihrer Persönlichkeit passt. Verlassen Sie sich dabei auf hervorragende Qualität, denn Ihr Fahrzeug wird nicht einfach lackiert, sondern vierfach. Damit Sie darin nicht nur glänzend auftreten, sondern Ihr Audi auch vor Umwelteinflüssen und Abnutzung geschützt ist. Für einen starken Anblick, ein Autoleben lang.

01\_Gletscherweiß Metallic 02\_Graphitgrau Metallic 03\_Daytonagrau Perleffekt 04\_Tintenblau Metallic  
05\_Orcaschwarz Metallic 06\_Individuallackierung Audi exclusive in Classicrot Perleffekt<sup>1</sup>  
Viele weitere Lackierungen unter [www.audi.de](http://www.audi.de)



01

20 Zoll



02

19 Zoll



03

20 Zoll

## Starker Auftritt.

Mit Audi Rädern unterstreichen Sie Ihren individuellen Stil und den Charakter Ihres Audi Q7 e-tron quattro. Gönnen Sie sich einen besonders starken Auftritt mit Ihrem Lieblingsdesign. Für das gute Gefühl unterwegs: Audi Räder durchlaufen spezifische Testverfahren, sind besonders geprüft und von maximaler Qualität.

01\_20-Zoll-Aluminium-Schmiederäder im 5-Arm-Aero-Design, teilpoliert<sup>1</sup> 02\_19-Zoll-Aluminium-Gussräder im 5-Arm-Aero-Design  
03\_20-Zoll-Aluminium-Gussräder im 5-Parallelspeichen-Design  
Viele weitere Räder unter [www.audi.de](http://www.audi.de)



**Individualkontursitze vorn in Leder Valcona murillobraun perforiert**  
Die Abbildung zeigt Audi design selection murillobraun.



# Hochwertiger.

Mit den Stoff- und Lederausstattungen.

In Ihrem Audi nehmen Sie einen besonderen Platz ein. Auf Vorder- und Rücksitzen wird exklusiver Komfort fühlbar: durch hochwertige Materialien und eine erstklassige Verarbeitung. Ganz gleich, für welchen Sitzbezug Sie sich entscheiden: Hier sitzen Sie richtig.

Die modellspezifischen Serien- und Sonderausstattungen entnehmen Sie bitte dem Index ab Seite 62. Die Werte für Kraftstoff-, Stromverbrauch und CO<sub>2</sub>-Emissionen sowie die Effizienzklasse finden Sie auf Seite 60.

**Sportsitze vorn in Leder Valcona rotorgrau**  
Die Abbildung zeigt S line Sportpaket.



Stoff Initial schwarz

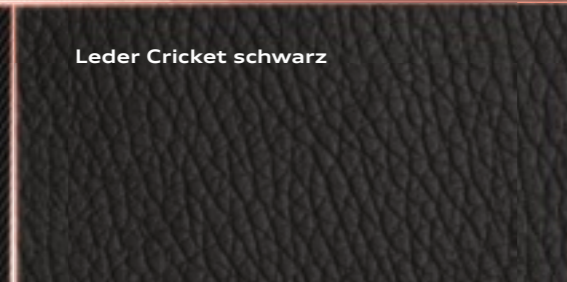

Leder Cricket schwarz



Leder Cricket felsgrau



Leder Valcona rotorgrau mit Kontrastnähten

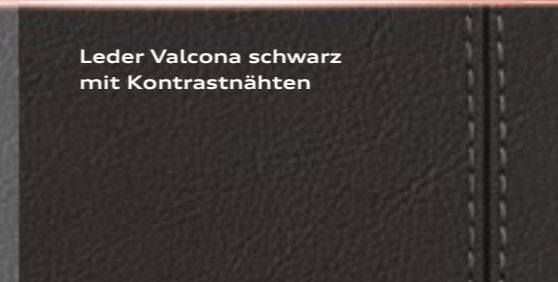

Leder Valcona schwarz mit Kontrastnähten



Leder Valcona schwarz perforiert



Leder Valcona felsgrau perforiert

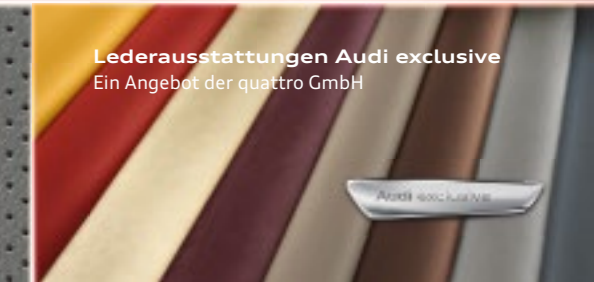

**Lederausstattungen Audi exclusive**  
Ein Angebot der quattro GmbH

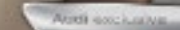



# Ausgewählter.

## Mit den Dekoreinlagen.

Exklusives Ambiente ist eine Frage des Stils. Ihres Stils. Den Sie bis ins Detail verfeinern können. Setzen Sie fühlbare Akzente mit den hochwertigen Audi Dekoreinlagen. Erleben Sie die Faszination ausgewählter Materialien: feine Hölzer, Klavierlack oder Aluminiumdekore – kombinieren Sie individuell nach Ihrem persönlichen Geschmack.

Die modellspezifischen Serien- und Sonderausstattungen entnehmen Sie bitte dem Index ab Seite 62.

Obere Dekoreinlage Aluminium gebürstet Sono,  
untere Dekoreinlage Holz Platane dunkelbraun naturell

### Obere Dekoreinlage

Aluminium gebürstet Sono

Holz Nussbaum Beaufort

### Untere Dekoreinlage

Hochglanz schwarz

Aluminium/Holz Beaufort schwarz Audi exclusive  
Ein Angebot der quattro GmbH

Diamantlack silbergrau

Holz Eiche grau

Dekoreinlagen Audi exclusive  
Ein Angebot der quattro GmbH

# So individuell wie Ihr Leben.

Die Technologie des Audi Q7 e-tron quattro bietet Ihnen ein neues Fahrgefühl. Audi Original Zubehör steigert dieses einzigartige Gefühl und gibt Ihnen zahlreiche Möglichkeiten, Ihren Audi noch individueller zu gestalten. Mit Produkten, die durch Design und Funktionalität überzeugen und unser Qualitätsversprechen jeden Tag aufs Neue einlösen.

- 01\_ **USB-Adapter** – für Musik- und Datentransfer diverser Mobiltelefone und Medienplayer. In verschiedenen Varianten verfügbar
- 02\_ **Ski- und Gepäckboxen** – im exklusiven Audi Design, abschließbar und bequem beidseitig zu öffnen. Erhältlich in den Größen 300 l, 360 l und 405 l
- 03\_ **LED-Heckleuchten** – abgedunkelt, aus klarem Kunststoff. Sichtbare Chromleisten im Inneren der Leuchten sorgen für ein sportliches Design
- 04\_ **Espresso mobil** – echter Espresso-Genuss für unterwegs. Inklusive 18 ESE-Pads (illy), zweier bruchfester Espressotassen, Mikrofasertuch und Etuiertasche
- 05\_ **Audi Entertainment mobile** – verspricht mit 10-Zoll-Touchdisplay beste Unterhaltung in exzellenter Bildqualität
- 06\_ **Textilfußmatten Premium und Gummifußmatten** – sind passgenau und im vorderen Bereich durch Befestigungspunkte mit dem Fahrzeug verbunden
- 07\_ **Fahrradträger** – für die Anhängervorrichtung für 2 Fahrräder bis 60 kg. Dank Abklappmechanismus stets freier Zugang zum Gepäckraum



Q7

Weitere Informationen erhalten Sie im Audi Q7-Zubehörkatalog, unter [www.audi.de](http://www.audi.de) und bei Ihrem Audi Partner. Außerdem erleichtert Ihnen der Zubehörfinder auf [www.audi.de/zubehoer](http://www.audi.de/zubehoer) die Suche nach dem passenden Zubehör für Ihren Audi Q7 e-tron quattro.



04



05

01

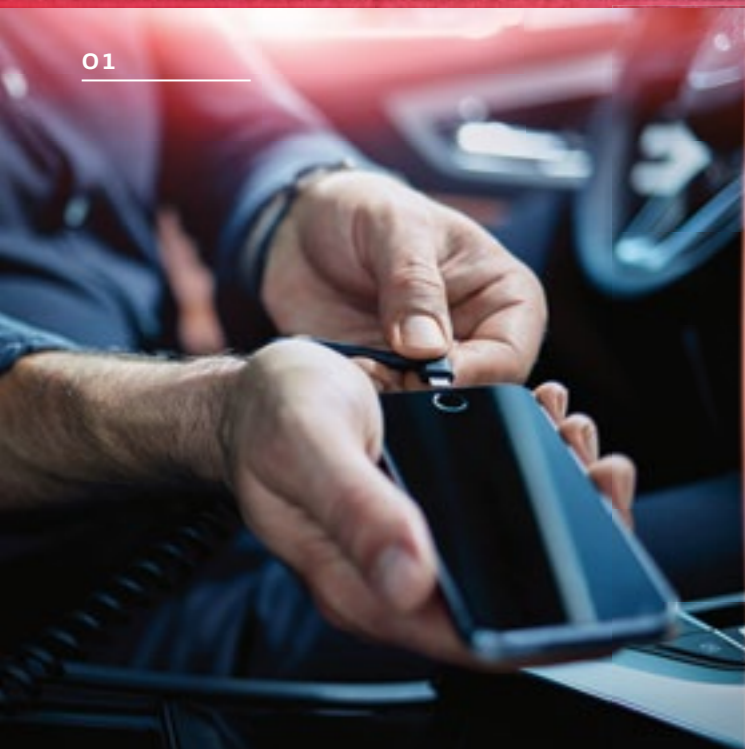

02|03



Die Werte für Kraftstoff-, Stromverbrauch und CO<sub>2</sub>-Emissionen sowie die Effizienzklasse finden Sie auf Seite 60.

06



07



# Faszination Audi Q7 e-tron quattro.

Mehr davon online.

Entdecken Sie die Welt des Audi Q7 e-tron quattro. Mehr Informationen, mehr Individualität und mehr Exklusivität. Jetzt auf [www.audi.de/q7-etron](http://www.audi.de/q7-etron)



Scannen Sie den QR-Code mit einem Smartphone oder Tablet und entdecken Sie die Welt des Audi Q7 e-tron quattro.

## Weiter kommen.

Die angegebene Reichweite kann variieren. In der Praxis ist dieser Wert von verschiedenen Einflussfaktoren abhängig. In der folgenden Tabelle ist dargestellt, wie sich die wichtigsten Faktoren im alltäglichen Fahrbetrieb auf die Reichweite auswirken.



Einflussfaktoren



- Klimaanlage
- Zusatzverbraucher (Sitzheizung, Heckscheibenheizung, Radio)
- Außentemperatur
- Fahrgeschwindigkeit
- Zuladung/Mehrausstattung
- Räder-/Reifengröße
- Topografie
- Fahrstil
- Verkehrssituation

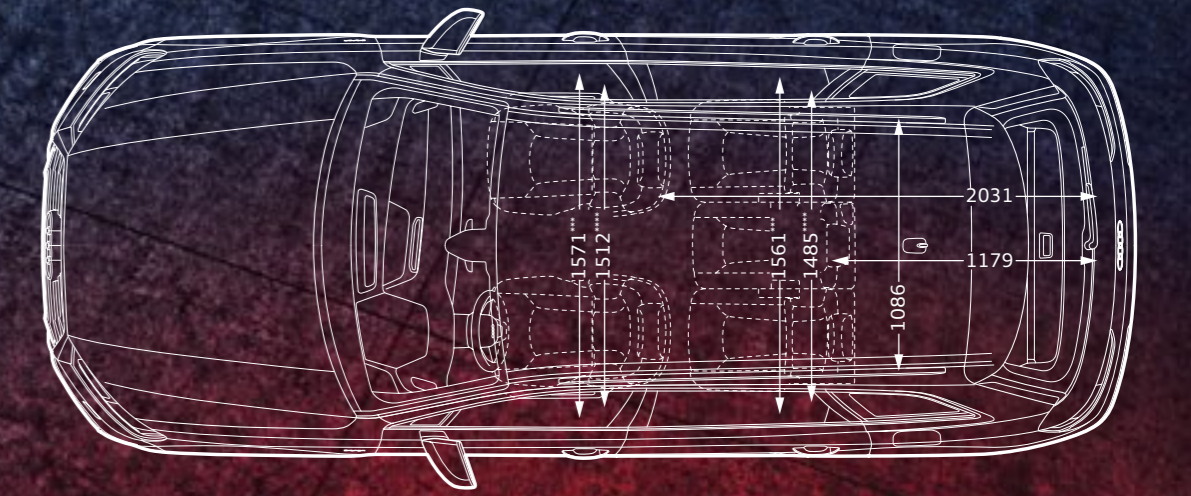
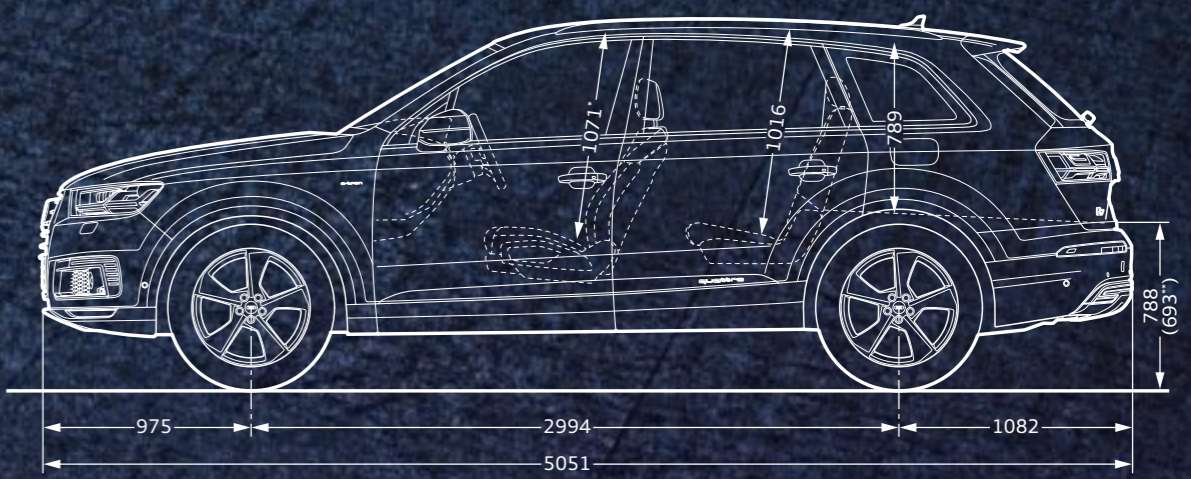
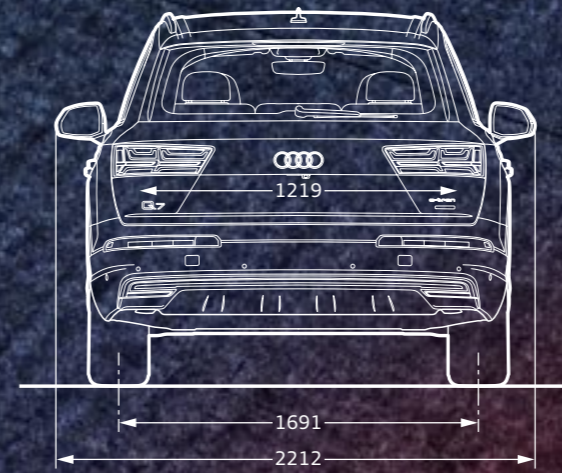
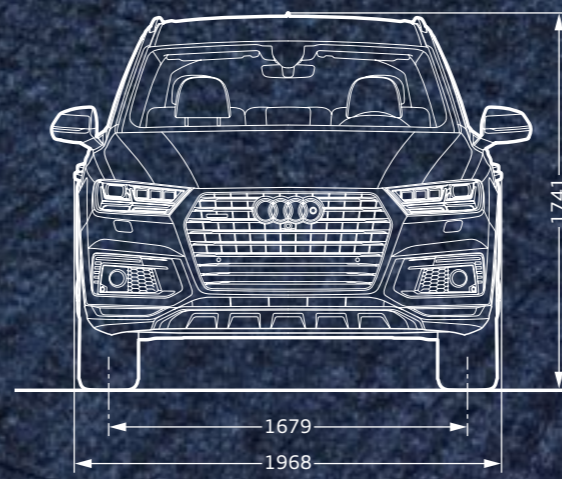

Angaben in Millimeter.

Angabe der Abmessungen bei Fahrzeugleergewicht. Gepäckraumvolumen<sup>1</sup> in l: 650/1.835 (zweiter Wert: bei umgeklappter Rücksitzlehne und dachhoher Beladung). Wendekreis ca. 12,4 m.

\*Maximaler Kopfraum. \*\*Luftfederung „Beladungsniveau“. \*\*\*Breite Ellbogenraum. \*\*\*\*Breite Schulterraum.

<sup>1</sup>Technische Spezifikationen beziehen sich auf ein Basisfahrzeug ohne landesspezifische Setzungen und gewählte Sonderausstattungen.



<b>Linien und Pakete</b>	20"-Aluminium-Schmiederäder im 5-Arm-Aero-Design, teilpoliert <sup>4</sup>	■
S line Sportpaket		■
Audi design selection murillobraun	20"-Aluminium-Gussräder im 10-Speichen-Stern-Design, kontrastgrau, teilpoliert <sup>4</sup>	■
Audi design selection kodiakbraun <sup>1</sup>	20"-Aluminium-Gussräder im 5-Parallelspeichen-Design (S-Design) <sup>2</sup>	■
<b>Unilackierungen</b>	20"-Aluminium-Gussräder Audi Sport im 10-Y-Speichen-Design <sup>3</sup>	■
Carraraweiß		□
Tiefschwarz		□
<b>Metalliclackierungen</b>	20"-Aluminium-Gussräder Audi Sport im 5-Arm-Offroad-Design in Titanoptik matt, glanzgedreht <sup>3,4</sup>	■
Gletscherweiß Metallic	20"-Aluminium-Gussräder Audi Sport im 5-Arm-Turbinen-Design in Magnesiumoptik, glanzgedreht <sup>1,3,4</sup>	■
Florettsilber Metallic	21"-Aluminium-Gussräder Audi Sport im 5-Doppelspeichen-Design <sup>3</sup>	■
Karatbeige Metallic	21"-Aluminium-Gussräder Audi Sport im 5-Doppelspeichen-Design in Titanoptik matt, glanzgedreht <sup>3,4</sup>	■
Argusbraun Metallic		■
Tintenblau Metallic		■
Graphitgrau Metallic		■
Orcaschwarz Metallic		■
<b>Perleffektlackierung</b>	21"-Aluminium-Schmiederäder im 5-Arm-Turbinen-Design, kontrastgrau, teilpoliert <sup>1,4</sup>	■
Daytonagrau Perleffekt <sup>2</sup>		■
<b>Kristalleffektlackierung</b>	21"-Aluminium-Gussräder Audi Sport im 5-Speichen-Blade-Design <sup>1,3</sup>	■
Tofanaweiß Kristalleffekt		■
<b>Individuallackierungen</b>	21"-Aluminium-Gussräder Audi Sport im 5-Speichen-Blade-Design in Schwarz glänzend, glanzgedreht <sup>1,3,4</sup>	■
Individuallackierungen Audi exclusive <sup>3</sup>		■
<b>Räder</b>	19"-Winter-Aluminium-Gussräder im 5-Speichen-Stern-Design	■
19"-Aluminium-Gussräder im 5-Arm-Aero-Design	20"-Winter-Aluminium-Gussräder im 5-Parallelspeichen-Design (S-Design) <sup>2</sup>	■
19"-Aluminium-Gussräder im 5-V-Speichen-Design	20"-Winter-Aluminium-Gussräder im 10-Speichen-Stern-Design	■
19"-Aluminium-Gussräder im 5-Speichen-Stern-Design	20"-Winter-Aluminium-Gussräder Audi Sport im 10-Y-Speichen-Design <sup>3</sup>	■
19"-Aluminium-Gussräder Audi Sport im 7-Doppelspeichen-Design <sup>3</sup>	Radschrauben diebstahlhemmend	■

Reifenreparaturset	□
Reifendruck-Kontrollanzeige	□
Reifendruck-Kontrollsystem	■
Bordwerkzeug	□
Wagenheber	■
<b>Sitze</b>	
Normalsitze vorn	□
Sportsitze vorn	■
Sportsitze plus vorn <sup>1</sup>	■
Individualekotsitze vorn	■
<b>Sitzbezüge für Normalsitze vorn</b>	
Stoff Initial schwarz	□
Leder/Kunstleder schwarz <sup>5</sup>	■
Leder/Kunstleder nougatbraun <sup>5</sup>	■
Leder/Kunstleder felsgrau <sup>5</sup>	■
Leder/Kunstleder pistazienbeige <sup>5</sup>	■
Leder Cricket schwarz <sup>5</sup>	■
Leder Cricket felsgrau <sup>5</sup>	■
Leder Cricket pistazienbeige <sup>5</sup>	■
<b>Sitzbezüge für Sportsitze vorn</b>	
Alcantara/Leder schwarz	■
Alcantara/Leder felsgrau	■
Alcantara gelocht/Leder schwarz mit Kontrastnähten <sup>2</sup>	■
Leder Valcona schwarz	■
Leder Valcona schwarz mit Kontrastnähten <sup>2</sup>	■
Leder Valcona zedernbraun	■
Leder Valcona felsgrau	■
Leder Valcona rotorgrau mit Kontrastnähten <sup>2</sup>	■

Lederausstattungen Audi exclusive <sup>1,3</sup>	■
<b>Sitzbezüge für Sportsitze plus vorn</b>	
Leder Valcona schwarz	■
Leder Valcona schwarz mit Kontrastnähten <sup>2</sup>	■
Leder Valcona zedernbraun	■
Leder Valcona kodiakbraun <sup>1,6</sup>	■
Leder Valcona felsgrau	■
Leder Valcona rotorgrau mit Kontrastnähten <sup>2</sup>	■
Lederausstattungen Audi exclusive <sup>3</sup>	■
<b>Sitzbezüge für Individualkontursitze vorn</b>	
Leder Valcona schwarz perforiert	■
Leder Valcona zedernbraun perforiert	■
Leder Valcona murillobraun perforiert mit Kontrastnähten in Granitgrau <sup>6</sup>	■
Leder Valcona felsgrau perforiert	■
Leder Valcona pistazienbeige perforiert	■
Lederausstattungen Audi exclusive <sup>3</sup>	■
<b>Lederpakete</b>	
Lederpaket	■
Erweitertes Lederpaket	■
Volllederpaket	■
Lederausstattung (Paket 1) in Leder Valcona Audi exclusive <sup>3</sup>	■
Lederausstattung (Paket 2) in Leder Valcona Audi exclusive <sup>3</sup>	■
Lederausstattung (Paket 2) in Alcantara/Leder Valcona Audi exclusive <sup>3</sup>	■
Lederausstattung (Paket 3) in Leder Valcona Audi exclusive <sup>3</sup>	■
Lederausstattung (Paket 4) in Leder Valcona Audi exclusive <sup>3</sup>	■

Lederausstattung (Paket 4) in Alcantara/Leder Valcona Audi exclusive <sup>3</sup>	■
<b>Sitzkomfort</b>	
Vordersitze elektrisch einstellbar	■
Vordersitze elektrisch einstellbar, inklusive Memory-Funktion für den Fahrersitz	■
Vordersitze elektrisch einstellbar, inklusive Memory-Funktion für beide Vordersitze	■
Sitzheizung vorn	■
Sitzheizung vorn und hinten	■
Sitzbelüftung vorn	■
Massagefunktion vorn	■
Mittelarmlehne vorn	□
Komfortmittelarmlehne vorn	■
Kopfstützen	□
Variable Kopfstützen für die Vordersitze	■
<b>Sitze im Fond</b>	
Rücksitzlehne geteilt umlegbar	□
Rücksitzbank plus	■
Mittelarmlehne hinten <sup>7</sup>	■
<b>Dachhimmel</b>	
Dachhimmel in Stoff	□
Dachhimmel in Stoff schwarz	■
Dachhimmel in Alcantara	■
Dachhimmel in Alcantara schwarz	■
<b>Obere/Untere Dekoreinlagen</b>	
Diamantlack silbergrau/Eloxallack anthrazit	□
Aluminium gebürstet Sono/Eloxallack anthrazit	■

Aluminium gebürstet Sono/Chromlack schiefergrau <sup>2</sup>	■
Diamantlack silbergrau/Holz Nussbaumwurzel terrabraun	■
Diamantlack silbergrau/Holz Eiche grau	■
Hochglanz schwarz/Holz Nussbaumwurzel terrabraun	■
Hochglanz schwarz/Holz Eiche grau	■
Hochglanz schwarz/Holz Nussbaum Beaufort	■
Aluminium gebürstet Sono/Holz Nussbaumwurzel terrabraun	■
Aluminium gebürstet Sono/Holz Eiche grau	■
Aluminium gebürstet Sono/Holz Nussbaum Beaufort	■
Aluminium gebürstet Sono/Holz Platane dunkelbraun naturell <sup>6</sup>	■
Aluminium gebürstet Sono/Titanlack anthrazit glänzend <sup>6</sup>	■
<b>Untere Dekoreinlagen Audi exclusive<sup>3</sup></b>	
Holz Modrone gold Audi exclusive <sup>8</sup>	■
Holz Tamo dunkelbraun naturell Audi exclusive <sup>8</sup>	■
Holz Vavona bronze Audi exclusive <sup>8</sup>	■
Holz Eschenmaser nougat Audi exclusive <sup>8</sup>	■
Holz Eiche sepia Audi exclusive <sup>8</sup>	■
Holz Myrtenmaser muskatbraun Audi exclusive <sup>8</sup>	■
Aluminium/Holz Beaufort schwarz Audi exclusive <sup>9</sup>	■
Klavierlack schwarz Audi exclusive <sup>8</sup>	■

<b>Scheinwerfer</b>	
LED-Scheinwerfer	□
Audi Matrix LED-Scheinwerfer	■
Scheinwerfer-Reinigungsanlage	□
Fernlichtassistent	□
Licht-/Regensensor	□
LED-Heckleuchten mit dynamischem Blinklicht	□
<b>Innenlicht</b>	
Innenbeleuchtung in LED-Lichttechnologie	□
Lichtpaket	□
Ambientebeleuchtung	■
<b>Exterieur Design</b>	
Modellbezeichnung/Schriftzug	□
Audi e-tron Singleframe	□
LED-Lichtsignatur	□
e-tron Stoßfänger vorn	□
e-tron Stoßfänger hinten	□
e-tron Motorraumabdeckung	□
Leichtbaukarosserie in Multimaterialbauweise	□
Volllackierung	■
Stoßfängerunterteil unlackiert/Anbauteile in Kunststoff in Anthrazit genarbt	□
Dachreling in Aluminium eloxiert	□
Dachkantenspoiler	□
Abgasendrohre	□
Glanzpaket	□
<b>Interieur Design</b>	
Ladekantenschutz in Kunststoff	□

Ladekantenschutz in Edelstahl	■
Einstiegsleisten mit Aluminiueinlage	□
Einstiegsleisten mit S line-Schriftzug <sup>10</sup>	■
Einstiegsleisten beleuchtet, mit e-tron Schriftzug <sup>11</sup>	■
Fußmatten Audi exclusive <sup>3</sup>	■
Teppich und Fußmatten Audi exclusive <sup>3</sup>	■
<b>Lenkräder/Bedienelemente</b>	
Lederlenkrad im 4-Speichen-Design mit Multifunktion plus und Schaltwippen	□
Lederlenkrad im 4-Speichen-Design mit Multifunktion plus und Schaltwippen inklusive Lenkradheizung	■
Sportlederlenkrad im 3-Speichen-Design mit Multifunktion plus und Schaltwippen	■
Sportlederlenkrad im 3-Speichen-Design mit Multifunktion plus und Schaltwippen inklusive Lenkradheizung	■
Sportkontur-Lederlenkrad im 3-Speichen-Design unten abgeflacht, mit Multifunktion plus und Schaltwippen <sup>2</sup>	■
Lenkradeinstellung elektrisch	■
Bedienelemente in Leder Audi exclusive <sup>3</sup>	■
<b>Spiegel</b>	
Außenspiegel mit integriertem LED-Blinklicht, elektrisch anklappbar	□
Außenspiegel zusätzlich mit Memory-Funktion	■
Außenspiegel zusätzlich beidseitig automatisch abblendend	■
Außenspiegel zusätzlich beidseitig automatisch abblendend, mit Memory-Funktion	■
Innenspiegel automatisch abblendend	□

<b>Dachsystem</b>	
Panorama-Glasdach	■
<b>Verglasung</b>	
Wärmeschutzverglasung grün getönt, Akustikfrontscheibe	□
Klimakomfort-/Akustikfrontscheibe drahtlos, beheizbar	■
Klimakomfort-/Akustikverglasung	■
Privacy-Verglasung (Scheiben abgedunkelt)	■
Doppelsonnenblenden	■
Sonnenschutzrollo	■
Sonnenblenden	□
<b>Klimatisierung</b>	
Komfortklimaautomatik 3-Zonen	□
Klimatisierung elektrisch	□
Innovative Wärmepumpentechnologie	□
Standheizung/-lüftung	■
Ionisator vorn	■
<b>Schließsysteme</b>	
Funkschlüssel	□
Gepäckraumklappe elektrisch öffnend und schließend	□
Engine-Start-Stop-Taste	□
Komfortschlüssel mit sensorgesteuerter Gepäckraumriegelung inklusive elektrischer Laderaumabdeckung	■
Diebstahlwarnanlage	■
Garagentoröffner (HomeLink)	■
Servoschließung für die Türen	■

<b>Ablage/Transport</b>	
Ablagefächer inklusive Netzen an der Rücksitzlehne der Vordersitze	□
Getränkehalter	□
Trennnetz	□
Elektrische Laderaumabdeckung	■
Gepäckraumabdeckung ausziehbar	□
Wendematte	■
Verzurrösen	□
Schienensystem	□
Schienensystem mit Fixierset	■
Nichtraucherausführung	□
Raucherausführung	■
Anhängervorrichtung inklusive Anhängerassistent	■
<b>Kombiinstrument</b>	
Audi virtual cockpit mit Powermeter und Drehzahlmesser	□
<b>MMI/Navigation</b>	
MMI Navigation plus mit MMI touch	□
<b>Audio-/Videoquellen</b>	
Audi tablet inklusive Rear Seat Entertainment mit 1 oder 2 tablets	■
Vorbereitung für Rear Seat Entertainment	■
Digitaler Radioempfang	■
<b>Soundsysteme</b>	
Bang & Olufsen Advanced Sound System mit 3D-Klang	■
Bose Soundsystem mit 3D-Klang	■
Audi sound system	□

<b>Telefon</b>	
Bluetooth-Schnittstelle	□
Audi phone box	■
<b>mySmartphone</b>	
Audi smartphone interface	■
Zugriff auf Smartphone-Sprachsteuerung	□
<b>Audi connect</b>	
Audi connect e-tron Dienste	□
Audi connect Notruf & Service	□
Audi connect-Dienste	■
<b>Assistenzsysteme</b>	
Prädiktiver Effizienzassistent	□
Anfahrassistent	□
Geschwindigkeitsregelanlage	□
Einstellbarer Geschwindigkeitsbegrenzer	□
Nachtsichtassistent	■
Einparkhilfe hinten	□
Einparkhilfe plus	■
Parkassistent	■
Rückfahrkamera	■
Assistenzpaket Parken	■
Audi pre sense basic	□
Audi pre sense city	□
Audi side assist mit Ausstiegswarnung und Audi pre sense rear	■
Assistenzpaket Stadt	■
Kamerabasierte Verkehrszeichenerkennung	■
Audi active lane assist	■

Assistenzpaket Tour	■
Head-up Display	■
<b>Fahrdynamik/Bremsen</b>	
Audi drive select	□
Dynamikfahrwerk	□
adaptive air suspension	■
adaptive air suspension sport	■
quattro	□
8-stufige tiptronic mit integriertem Elektromotor	□
Elektromechanische Servolenkung	□
Bremsanlage	□
Elektromechanische Parkbremse	□
<b>Technik/Sicherheit</b>	
Fahrzeugladeanschluss	□
e-tron Ladesystem	□
Fahrzeugladekabel, 2,5 m	□
Fahrzeugladekabel, 7,5 m	■
Ladekabel für öffentliche Ladesäulen	□
Industriestecker, CEE, 3-phasig, 400 V/16A <sup>12</sup>	□
Lade-Dock	■
Ladeclip <sup>1</sup>	■
MMI-Display	□
EV-Taste	□
Aktives Fahrpedal	□
Anti-Blockier-System (ABS)	□
Antriebs-Schlupf-Regelung (ASR)	□
Elektronische Differenzialsperre (EDS)	□
Elektronische Stabilisierungskontrolle (ESC)	□

Kraftstoffbehälter (75 l) mit zusätzlichem 24-l-AdBlue-Tank	□
Lithium-Ionen-Hochvoltbatterie	□
Rekuperation	□
Wärmepumpe	□
Start-Stop-System	□
Audi TDI clean diesel	□
Airbags	□
Seitenairbags vorn und Kopfairbagsystem	□
Seitenairbags hinten	■
Integrales Kopfstützensystem	□
Sicherheitslenksäule	□
Gurtanlegekontrolle	□
Kindersitzbefestigung ISOFIX und Top Tether	□
Kindersitzbefestigung ISOFIX für den Beifahrersitz	□
Deaktivierungsschalter für den Beifahrerairbag	□
Verbandmaterial	□
Warndreieck	□
<b>Services</b>	
Audi Charge&Fuel Card	■
Audi Energy	■
Installations- und Kundenservices	■
<b>Audi Anschlussgarantie und Service</b>	
Audi Anschlussgarantie	■
ServiceKomfort	■

□ Serienausstattung  
■ Sonderausstattung

Eine Auswahl der Audi Q7 e-tron spezifischen Ausstattungen ist ab Seite 38 näher beschrieben. Nähere Informationen zu den in diesem Index aufgeführten Ausstattungen finden Sie im Katalog zum Audi Q7.

- <sup>1</sup> Über den genauen Einsatztermin informieren Sie sich bitte bei Ihrem Audi Partner.
- <sup>2</sup> Nur in Verbindung mit S line Sportpaket erhältlich.
- <sup>3</sup> Ein Angebot der quattro GmbH.
- <sup>4</sup> Bitte beachten Sie die Besonderheiten zu den Rädern auf Seite 61.
- <sup>5</sup> In Verbindung mit Sitzbelüftung vorn ist das Leder der Vorder- und äußeren Fondsitze perforiert.
- <sup>6</sup> Nur in Verbindung mit Audi design selection erhältlich.
- <sup>7</sup> Bestandteil der Lederausstattung.
- <sup>8</sup> In Verbindung mit oberen Dekoreinlagen Hochglanz schwarz, Diamantlack silbergrau oder Aluminium gebürstet Sono erhältlich.
- <sup>9</sup> In Verbindung mit oberen Dekoreinlagen Hochglanz schwarz oder Aluminium gebürstet Sono erhältlich.
- <sup>10</sup> Nur in Verbindung mit S line Sportpaket und nicht in Verbindung mit Ambientebeleuchtung erhältlich.
- <sup>11</sup> Nur in Verbindung mit Ambientebeleuchtung erhältlich.
- <sup>12</sup> Serienmäßig CEE-Stecker gewinkelt, optional CEE-Stecker in gerader Ausführung erhältlich.

Ausstattung des abgebildeten Audi Q7 e-tron quattro (S. 4–37):  
Lackierung: Florettsilber Metallic  
Räder: Aluminium-Gussräder im 5-Arm-Aero-Design  
Sitze/Sitzbezüge: Normalsitze vorn mit Sitzbelüftung in Leder Cricket felsgrau  
Obere Dekoreinlage: Diamantlack silbergrau  
Untere Dekoreinlage: Holz Nussbaum Beaufort

**Rechtshinweise zu Audi connect**

Die Nutzung der von Audi connect unterstützten Dienste ist nur in Verbindung mit einem Navigationssystem möglich. Die Erbringung der Audi connect-Dienste erfolgt durch die AUDI AG. Die Datenverbindung für die Audi connect-Dienste wird über eine fest im Fahrzeug verbaute SIM-Karte durch einen Mobilfunkanbieter hergestellt. Die Kosten dieser Datenverbindungen sind im Preis für die Audi connect-Dienste enthalten. Die Kosten für den WLAN-Hotspot sind nicht enthalten. Die Datenverbindung für den WLAN-Hotspot kann über einen kostenpflichtigen Datentarif eines ausgewählten Mobilfunkanbieters dazugebucht werden. Informationen zu Tarifen und zur Buchung finden Sie unter [my.audi.com](http://my.audi.com)

Alternativ kann zur Herstellung einer Datenverbindung eine kundeneigene externe SIM-Karte in den Kartenslot gesteckt werden. In Verbindung mit der optionalen Ausstattung Audi phone box kann für die Nutzung der integrierten Autotelefonfunktion auch ein Bluetooth-fähiges Smartphone mit remote SIM Access Profile (rSAP)<sup>1</sup> verbunden werden. Wird eine externe SIM-Karte in den Kartenslot gesteckt oder per rSAP verbunden, so werden alle Datenverbindungen sowohl für die Audi connect-Dienste als auch für den WLAN-Hotspot über diese externe SIM-Karte hergestellt. Die Abrechnung der dabei entstehenden Kosten erfolgt dann ausschließlich über die externe SIM-Karte.

Die Audi connect-Dienste werden für mindestens 1 Jahr ab Fahrzeugauslieferung zur Verfügung gestellt. Nach Ablauf von 24 Monaten ab Fahrzeugauslieferung verlängert sich die Laufzeit der Audi connect-Dienste einmalig kostenfrei um 12 Monate. Falls Sie eine solche Verlängerung nicht wünschen, teilen Sie dies bitte schriftlich an folgende Anschrift mit:

AUDI AG  
Kundenbetreuung Deutschland  
85045 Ingolstadt  
E-Mail: [kundenbetreuung@audi.de](mailto:kundenbetreuung@audi.de)  
Tel.: +49 800 28347378423

Über anschließende Verlängerungsmöglichkeiten der Audi connect-Dienste informiert Sie Ihr Audi Partner. Audi connect ermöglicht je nach Fahrzeugmodell den Zugriff auf die Dienste Google und Twitter. Eine dauerhafte Verfügbarkeit kann nicht gewährleistet werden, sondern obliegt Google und Twitter. Nähere Informationen zu Audi connect erhalten Sie unter [www.audi.de/connect](http://www.audi.de/connect) und bei Ihrem Audi Partner, Informationen zu Tarifbedingungen bei Ihrem Mobilfunkanbieter.

**Rechtshinweis zu Audi connect Notruf & Service**

Die Erbringung der Dienste erfolgt über eine im Fahrzeug verbaute SIM-Karte. Die Kosten für Gesprächs- und Datenverbindungen sind im Preis für die Dienste enthalten. Die von Audi zur Verfügung gestellten Dienste sind nur innerhalb der Abdeckung des Mobilfunknetzes des von Audi gewählten Mobilfunkanbieters verfügbar. Die Audi connect-Dienste Notruf, Online Pannruf und Audi Servicetermin online werden für 10 Jahre ab Fahrzeugauslieferung in folgenden Ländern zur Verfügung gestellt: Belgien, Deutschland, Finnland, Frankreich, Großbritannien, Italien, Liechtenstein, Luxemburg, Monaco, Niederlande, Norwegen, Österreich, Portugal, Schweden, Schweiz, Spanien. Über den Einsatztermin in weiteren europäischen Ländern und die Verfügbarkeit der Sonderausstattung informiert Sie Ihr Audi Partner.

**Rechtshinweis zu Audi connect e-tron Diensten**

Die Erbringung der Dienste erfolgt über eine im Fahrzeug verbaute SIM-Karte. Die Kosten für Datenverbindungen sind enthalten. Die von Audi zur Verfügung gestellten Dienste sind nur innerhalb der Abdeckung des Mobilfunknetzes des von Audi gewählten Mobilfunkanbieters verfügbar. Die Erbringung der Dienste setzt die Funktionsfähigkeit und Betriebsbereitschaft des für die verbaute SIM-Karte erforderlichen Mobilfunknetzes voraus.

Die Audi connect e-tron Dienste werden für 10 Jahre ab Fahrzeugauslieferung in folgenden Ländern zur Verfügung gestellt: Belgien, Bulgarien, Dänemark, Deutschland, Estland, Finnland, Frankreich, Griechenland, Großbritannien, Grönland, Irland, Italien, Kroatien, Lettland, Liechtenstein, Litauen, Luxemburg, Malta, Monaco, Niederlande, Norwegen, Österreich, Portugal, Polen, Rumänien, Schweden, Schweiz, Slowakei, Slowenien, Spanien, Türkei, Tschechien, Ungarn. Weiterer Hinweis: In Ländern ohne Angebot Audi connect Notruf & Service werden ausschließlich die Audi connect e-tron Dienste angeboten.

**Allgemeiner Rechtshinweis zu den Ausstattungen Audi connect e-tron Dienste, Audi connect Notruf & Service und Audi connect**

Störungen der Dienste können sich aus Gründen höherer Gewalt und behördlicher Anordnungen sowie aufgrund technischer und sonstiger Maßnahmen ergeben, die etwa an den Anlagen der AUDI AG, der Lieferanten oder der Netzbetreiber für einen ordnungsgemäßen Ablauf erforderlich sind (z. B. Wartung, Reparatur, systembedingte Software-Updates, Erweiterungen). Die AUDI AG wird alle zumutbaren Anstrengungen unternehmen, um solche Störungen unverzüglich zu beseitigen oder auf die Beseitigung hinzuwirken.

<sup>1</sup> Informationen über kompatible Mobiltelefone erhalten Sie bei Ihrem Audi Partner oder unter [www.audi.de/bluetooth](http://www.audi.de/bluetooth).

**AUDI AG**  
85045 Ingolstadt  
[www.audi.de](http://www.audi.de)  
Gültig ab März 2016

Printed in Germany  
633/1151.79.00

Die in diesem Katalog abgebildeten Fahrzeuge sind teilweise mit Sonderausstattungen gegen Mehrpreis ausgerüstet. Die Angaben über Lieferumfang, Aussehen, Leistungen, Maße und Gewichte, Kraftstoffverbrauch und Betriebskosten der Fahrzeuge entsprechen den zum Zeitpunkt der Drucklegung vorhandenen Kenntnissen. Abweichungen in Farbe und Form von den Abbildungen, Irrtümer und Druckfehler bleiben vorbehalten. Alle Angaben zu Ausstattungen und technischen Daten basieren auf den Merkmalen des deutschen Markts. Änderungen sind vorbehalten. Nachdruck, auch auszugsweise, nur mit schriftlicher Genehmigung der AUDI AG.

Das Papier dieses Katalogs wurde aus chlorfrei gebleichtem Zellstoff hergestellt.

