



SQ7 TDI

D IN SQ 7700





Ikone

durch und durch. Eindrucksvoll, kraftvoll.
Ein technologischer Meilenstein.



Dominanz

in einer neuen Dimension. Imposant und inspirierend.
Ein unvergleichliches Fahrzeug.

Der Audi SQ7 TDI: optisch beeindruckend und in jeder Hinsicht begeisternd. Dank zahlreicher wegweisender Innovationen. Kaum auf der Straße, schon eine Ikone.

Die Werte für Kraftstoffverbrauch und CO₂-Emissionen sowie die Effizienzklasse finden Sie auf Seite 32. Fahrzeug mit Individuallackierung Audi exclusive in Granatrot Perleffekt. Ein Angebot der quattro GmbH. Über Verfügbarkeit und Preis informiert Sie Ihr Audi Partner.

Kraft

aus dem Stand heraus. Der neue elektrisch angetriebene Verdichter setzt Maßstäbe.

Der 4,0-Liter-V8-TDI-Hochleistungsmotor verfügt über eine serienmäßige Weltneuheit – den elektrisch angetriebenen Verdichter. Gespeist von einem vollkommen neuen, leistungsstarken 48-Volt-Teilbordnetz, sorgt er für sofortiges Ansprechverhalten, überlegene Anfahrperformance – und für spürbar mehr Vorsprung durch Technik. Von 0 auf 100 in unter 5 Sekunden. Steigen Sie ein und schnallen Sie sich an.

Die Werte für Kraftstoffverbrauch und CO₂-Emissionen sowie die Effizienzklasse finden Sie auf Seite 32.

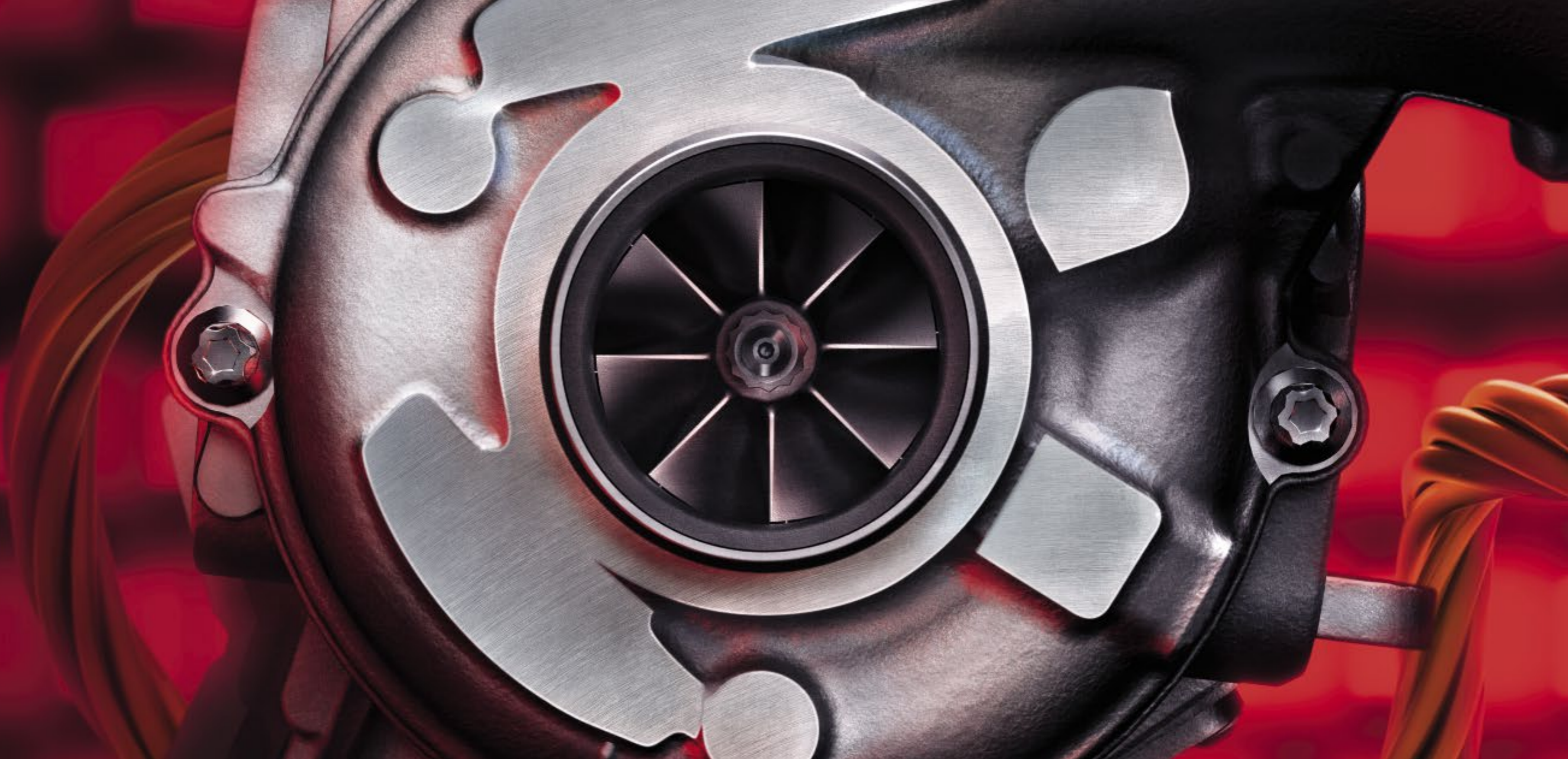



Dynamik

in einer eindrucksvollen Form. Acht Zylinder,
TDI, quattro. Überzeugend kombiniert.

320 kW (435 PS). Der Audi SQ7 TDI begeistert mit großartiger Leistung. Optionale Allradlenkung und quattro – auf Wunsch mit Sportdifferenzial – sorgen für überzeugende Fahrdynamik. Und treiben den Audi SQ7 TDI souverän voran.

Die Werte für Kraftstoffverbrauch und CO₂-Emissionen sowie die Effizienzklasse finden Sie auf Seite 32.

Balance

**in nahezu jeder Lage: mit der aktiven Wankstabilisierung.
Für hervorragenden Fahrkomfort und überlegene Kurvenstabilität.**



Die optionale elektromechanische aktive Wankstabilisierung in Verbindung mit dem Fahrwerkspaket advanced. Erstmals auf Wunsch verfügbar im Audi SQ7 TDI. Für eine deutlich reduzierte Seitenneigung und noch mehr Fahrkomfort in Kurven. Die aktive Wankstabilisierung wird vom 48-Volt-Teilbordnetz mit Energie versorgt und ist über Audi drive select individuell einstellbar. Serienmäßig an Bord: die adaptive air suspension mit S-spezifischer Abstimmung.

Die Werte für Kraftstoffverbrauch und CO₂-Emissionen sowie die Effizienzklasse finden Sie auf Seite 32. Fahrzeug mit Individuallackierung Audi exclusive in Granatrot Perleffekt. Ein Angebot der quattro GmbH. Über Verfügbarkeit und Preis informiert Sie Ihr Audi Partner.



Leichtigkeit

fällt ins Gewicht. Genau das richtige Material, genau an der richtigen Stelle, genau in der richtigen Stärke.

Das Beste aus beiden Welten: Aluminium und Stahl in perfekter Kombination. Die Leichtbaukarosserie in intelligenter Multimaterial-Bauweise spart Gewicht ein. Für gesteigerte Effizienz und Fahrdynamik bei niedrigen CO₂-Werten. Kurz: Das Minus an Masse sorgt für mehr Audi in Ihrem Audi SQ7 TDI.

Die Werte für Kraftstoffverbrauch und CO₂-Emissionen sowie die Effizienzklasse finden Sie auf Seite 32.

Präsenz

in jeder Linie. Ein Äußeres, das Eindruck macht.



Einnehmend ausdrucksstark. Auch aufgrund exklusiver Designmerkmale: beispielsweise die Außenspiegel in Aluminiumoptik, die sportlichen Türschweller, die optionalen 21-Zoll-Aluminiumräder und der Dachkantenspoiler. Auf Wunsch sind auch rot lackierte Bremssättel erhältlich. Aufsehen erregen auf hohem Niveau.

A close-up, black and white photograph of a car's front end. The image focuses on the grille, which features a honeycomb pattern, and two rectangular headlights with chrome surrounds. The lighting is dramatic, highlighting the textures and contours of the car's bodywork.

Charakter

so weit das Fahrzeug reicht.

Größe wird auch durch Details geprägt. Wie durch die verchromten Doppelendrohre, jeweils links und rechts. Oder durch das Gitter in Wabenstruktur mit der breiten Chromstrebe, die Sportabgasanlage mit markantem Sound und dem sportlichen Heckdiffusor. Für einen besonders imposanten Auftritt. Fahren Sie voraus.

Die Werte für Kraftstoffverbrauch und CO₂-Emissionen sowie die Effizienzklasse finden Sie auf Seite 32.

Großzügigkeit

lädt zum Wohlfühlen ein. Auf fünf oder sieben Plätzen.

Der größte Innenraum seiner Klasse: variabel und erstklassig verarbeitet. In jedem Detail. Erlesene Materialien sorgen für ein exklusives Raumgefühl. Freiheit spüren. Hochwertigkeit genießen. Sportlichkeit entspannt erleben.

Die Werte für Kraftstoffverbrauch und CO₂-Emissionen sowie die Effizienzklasse finden Sie auf Seite 32.

Intuition

auf hohem Niveau. Für eine Bedienung, die komfortabler kaum sein kann: das optionale MMI touch.

Fahrzeugeinstellungen, Telefon und Media. Optional auch Navigation und Audi connect¹. All das ist nur einen Fingerzeig entfernt: auf dem innovativen MMI touch. Zur Eingabe eines Reiseziels oder einer Telefonnummer schreiben Sie Buchstaben und Zahlen mit dem Finger direkt auf das Touchpad. Eine Funktionalität, so intuitiv, dass sie nicht von der Hand zu weisen ist. Auf Wunsch stilvoll umrahmt von einer edlen Carbon-Dekoreinlage, die exklusiv für den Audi SQ7 TDI erhältlich ist.

¹ Rechtliche Informationen und Nutzungshinweise finden Sie auf Seite 37.

Die Werte für Kraftstoffverbrauch und CO₂-Emissionen sowie die Effizienzklasse finden Sie auf Seite 32.



Fokus

und Übersicht. Auf jedem Meter.
Mit dem Audi virtual cockpit.



03.03.2016



10:59

+21,0°C



Alle wichtigen Informationen auf einen Blick: mit dem optionalen Audi virtual cockpit. Ein volldigitales Kombiinstrument mit hochauflösendem 12,3-Zoll-Farbdisplay. Gestochen scharf, brillant und kontrastreich. Die Anzeige ist auf Wunsch konfigurierbar. In der S-spezifischen Ansicht dominiert der Tachometer mit integriertem Drehzahlmesser. Übersichtlich. Informativ. Damit Sie die Aufmerksamkeit jederzeit auf das Wesentliche lenken können: das Fahren.



Haltung

bewahren. Bei jeder Fahrt. Mit Assistenzsystemen für nahezu jede Situation.

Ob Stadtverkehr oder lange Touren: Sie sind ideal darauf vorbereitet. Denn Stauassistent, Stop&Go-Funktion und Parkassistent sind nur ein paar der optionalen Fahrerassistenzsysteme, die für mehr Entlastung, Übersicht und Sicherheit sorgen. Und jede Fahrt entspannter gestalten.

Die Werte für Kraftstoffverbrauch und CO₂-Emissionen sowie die Effizienzklasse finden Sie auf Seite 32. Fahrzeug mit Individuallackierung Audi exclusive in Granatrot Perleffekt. Ein Angebot der quattro GmbH. Über Verfügbarkeit und Preis informiert Sie Ihr Audi Partner.

Audi SQ7 TDI

als Ikone geboren.





1



2

Augenblicklich auffallen. Mit den High-light-Ausstattungen des Audi SQ7 TDI. Wie den optionalen 21-Zoll Aluminium-Schmiederädern im 5-Arm-Turbinen-Design, kontrastgrau, teilpoliert^{1,2}. Auf Wunsch mit sichtlich sportlichen Keramikbremsen inklusive hervorragender Verzögerungswerte und langer Lebensdauer (1). Und den doppelten Dekoreinlagen für diverse individuelle Applikationskombinationen. Hier abgebildet ein Beispiel der optional erhältlichen Kombination Aluminium gebürstet Sono oben und Aluminium/Holz Beaufort schwarz³ unten (2). Einen würdigen Abschluss und gleichzeitig eindrucksvollen Empfang beim Einsteigen bilden die Einstiegsleisten mit SQ7-Schriftzug (3). Bereit aufzufallen.

Highlights

einer echten Ikone.

3



¹Bitte beachten Sie die Besonderheiten zu den Rädern auf Seite 32.

²Über den genauen Einsatztermin informieren Sie sich bitte bei Ihrem Audi Partner.

³Ein Angebot der quattro GmbH.

Faszination Audi SQ7 TDI.

Entdecken Sie die Welt des Audi SQ7 TDI. Mehr Informationen, mehr Individualität und mehr Exklusivität. Jetzt auf www.audi.de/sq7.



Scannen Sie den QR-Code mit einem Smartphone oder Tablet und entdecken Sie die Welt des Audi SQ7 TDI.



Modell	Audi SQ7 4.0 TDI quattro 320 kW (435 PS) ¹	
Motorbauart	V8-Zylinder-Biturbo-Dieselmotor mit Common-Rail-Einspritzsystem und elektrisch angetriebenem Verdichter	
Hubraum in cm ³ (Ventile pro Zylinder)	3.956 (4)	
Max. Leistung ² in kW (PS) bei min ⁻¹	320 (435)/3.750–5.000	
Max. Drehmoment in Nm bei min ⁻¹	900/1.000–3.250	
Kraftübertragung		
Antriebsart	Permanenter Allradantrieb quattro	
Getriebeart	8-stufige tiptronic	
Gewicht/Volumen	5-Sitzer	7-Sitzer
Leergewicht ³ in kg	2.345	2.405
Zul. Gesamtgewicht in kg	3.030	3.200
Zul. Dachlast/Stützlast in kg	100/140	100/140
Zul. Anhängelast ⁴ in kg ungebremst bei 12 % Steigung bei 8 % Steigung	750 3.500 3.500	750 3.500 3.500
Tankinhalt ca. in l	85	85
Fahrleistung/Verbrauch ⁵		
Höchstgeschwindigkeit in km/h	250	250
Beschleunigung 0–100 km/h in s	4,8	4,9
Kraftstoffart	Diesel schwefelfrei ⁶	
Kraftstoffverbrauch ^{7,8} in l/100 km innerorts außerorts kombiniert	8,6–8,4 6,9–6,5 7,5–7,2	8,7–8,4 6,9–6,5 7,6–7,2
CO ₂ -Emissionen ^{7,8} in g/km kombiniert	198–189	199–190
Effizienzklasse/Abgasnorm	B/EU6	B/EU6

Erklärungen

- ¹ Nachfüllen des separaten AdBlue®-Tanks gemäß Hinweisanzeige im Display des Kombiinstrumentes. AdBlue ist eine eingetragene Marke des Verbandes der Automobilindustrie e. V. (VDA).
- ² Der angegebene Wert wurde nach dem vorgeschriebenen Messverfahren (UN-R 85 in der gegenwärtig geltenden Fassung) ermittelt.
- ³ Fahrzeugleergewicht mit Fahrer (75 kg) und Kraftstoffbehälter zu 90 % gefüllt, ermittelt nach der VO (EU) 1230/2012 in der gegenwärtig geltenden Fassung. Durch Sonderausstattungen können sich das Leergewicht und der Luftwiderstandsbeiwert des Fahrzeugs erhöhen, wodurch die mögliche Nutzlast bzw. Höchstgeschwindigkeit entsprechend verringert wird.
- ⁴ Mit zunehmender Höhe verringert sich zwangsläufig die Motorleistung. Ab 1.000 m über Meereshöhe und je weitere 1.000 m sind jeweils 10 % vom Gespanngewicht (zul. Anhängelast + zul. Gesamtgewicht des Zugfahrzeugs) abzuziehen. Gültiger Wert Anhängelast bei werksseitig verbauter Anhängervorrichtung. Bei gewerblicher Nutzung des Fahrzeugs mit Anhängervorrichtung benötigen Sie unter bestimmten Voraussetzungen ein EG-Kontrollgerät.
- ⁵ Angaben zu Kraftstoffverbrauch und CO₂-Emissionen bei Spannweiten in Abhängigkeit vom verwendeten Reifen-/Rädersatz.
- ⁶ Die Verwendung von Diesel schwefelfrei nach DIN EN 590 wird empfohlen. Wenn nicht verfügbar: Diesel nach DIN EN 590.
- ⁷ Die angegebenen Werte wurden nach den vorgeschriebenen Messverfahren ermittelt. Die Angaben beziehen sich nicht auf ein einzelnes Fahrzeug und sind nicht Bestandteil des Angebots, sondern dienen allein Vergleichszwecken zwischen den verschiedenen Fahrzeugtypen.
- ⁸ Der Kraftstoffverbrauch und die CO₂-Emissionen eines Fahrzeugs hängen nicht nur von der effizienten Ausnutzung des Kraftstoffs durch das Fahrzeug ab, sondern werden auch vom Fahrverhalten und anderen nichttechnischen Faktoren beeinflusst. CO₂ ist das für die Erderwärmung hauptsächlich verantwortliche Treibhausgas.

Wichtiger Hinweis

Besonderheiten der Räder: Glanzgedrehte, polierte oder teilpolierte Aluminiumräder dürfen nicht bei winterlichen Straßenverhältnissen eingesetzt werden. Die Felgenoberfläche besitzt herstellungsbedingt keinen ausreichenden Korrosionsschutz und kann durch Streusalz oder Ähnliches dauerhaft beschädigt werden.

Altfahrzeugrecycling: Alle Audi Modelle sind demontage- und verwertungsgerecht konstruiert. Gleichzeitig entwickelt die AUDI AG die Rahmenbedingungen zur Verwertung der Altfahrzeuge und ihrer Bestandteile sowie zur Verringerung des zu entsorgenden Abfalls ständig weiter. Nähere Informationen hierzu erhalten Sie im Internet unter www.audi.de unter den Stichwörtern „Altauto“ und „Altfahrzeug“. Informationen über nahe gelegene Rücknahmestellen zur umweltgerechten Verwertung gemäß Altfahrzeuggesetz erhalten Sie ebenfalls im Internet sowie über unsere kostenlose Hotline 0800 2834737 und bei Ihrem Audi Partner.

Audi SQ7 TDI 5-Sitzer

Angaben in mm

Angaben der Abmessungen bei Fahrzeugleergewicht. Gepäckraumvolumen¹ 805/1.990 l (zweiter Wert: bei umgeklappter Rücksitzlehne und dachhoher Beladung). Wendekreis ca. 12,4 m.

*Maximaler Kopfraum. **Breite Ellbogenraum. ***Breite Schulterraum.

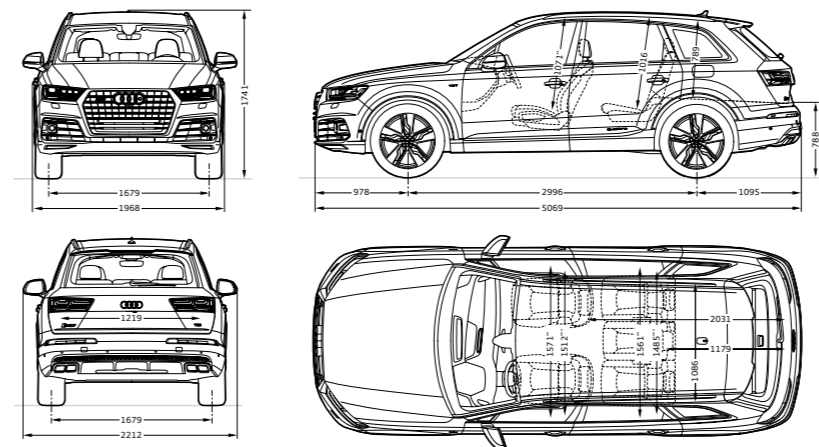

Audi SQ7 TDI 7-Sitzer

Angaben in mm

Angaben der Abmessungen bei Fahrzeugleergewicht. Gepäckraumvolumen¹ 235/705/1.890 l (zweiter Wert: bei umgeklappter 3. Sitzreihe; dritter Wert: bei umgeklappter Rücksitzlehne und dachhoher Beladung). Wendekreis ca. 12,4 m. *Maximaler Kopfraum. **Breite Ellbogenraum. ***Breite Schulterraum.

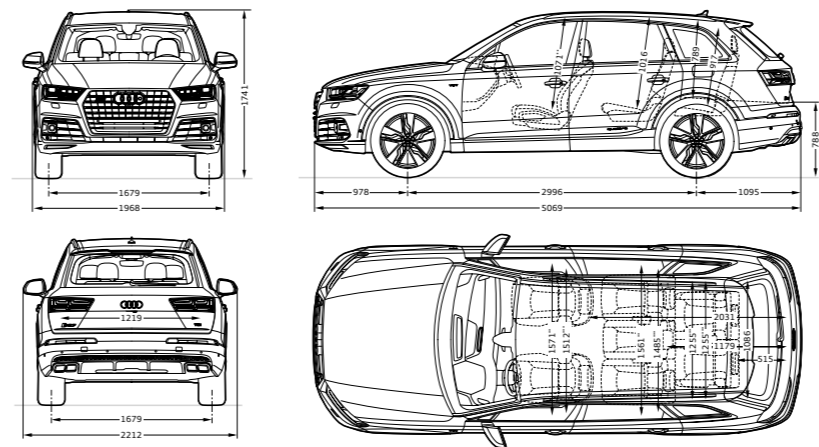

Klassifizierungen von Reifenparametern

In der Tabelle finden Sie die Spannen der Kraftstoffeffizienzklasse, der Nasshaftungsklasse und der Klasse des externen Rollgeräusches zu den unterschiedlichen Reifengrößen des Audi SQ7 TDI.

	Reifengröße	Kraftstoffeffizienzklasse	Nasshaftungsklasse	Klasse des externen Rollgeräusches
Sommerreifen	285/45 R 20	B	A	70
	285/40 R 21	C	A	74
	285/35 R 22	C	C	73
Winterreifen	285/45 R 20	C	C	73
	255/50 R 20	E	C	73

Die Bestellung eines bestimmten Reifens ist nicht möglich.

Offroad-Eigenschaften

Steigfähigkeit in %	60
Bodenfreiheit in mm	245
Böschungswinkel in ° vorn hinten	20,1 19,0
Rampenwinkel in °	14,9
Wasserdurchfahrt in mm	535

¹ Technische Spezifikationen beziehen sich auf ein Basisfahrzeug ohne landesspezifische Setzungen und gewählte Sonderausstattungen.

Ausstattung des abgebildeten Audi SQ7 TDI (S. 4–27):

Lackierung: Orcaschwarz Metallic

Räder: Aluminium-Gussräder im 5-Arm-Tornado-Design (S-Design); Bremssättel rot lackiert

Sitze/Sitzbezüge: Sportsitze plus vorn in Leder Valcona rotorgrau mit Rautensteppung

und S-Prägung in den Lehnen der Vordersitze

Obere Dekoreinlage: Aluminium gebürstet Sono

Untere Dekoreinlage: Carbon Atlas

Ausstattung des abgebildeten Audi SQ7 TDI (S. 4–27):

Lackierung: Individuallackierung Audi exclusive in Granatrot Perleffekt^{1,2}

Räder: Aluminium-Gussräder Audi Sport im 5-V-Speichen-Stern-Design in Titanoptik matt,

glanzgedreht^{1,3}, Keramikbremse⁴

Sitze/Sitzbezüge: Sportsitze plus vorn in Leder Valcona rotorgrau mit Rautensteppung

und S-Prägung in den Lehnen der Vordersitze

Obere Dekoreinlage: Aluminium gebürstet Sono

Untere Dekoreinlage: Carbon Atlas

Bei den aufgeführten Ausstattungen handelt es sich teilweise um Sonderausstattungen gegen Mehrpreis.

Detaillierte Angaben zu Serien- und Sonderausstattungen erhalten Sie unter www.audi.de oder bei Ihrem

Audi Partner.

Rechtshinweise zu Audi connect

Die Nutzung der von Audi connect unterstützten Dienste ist nur in Verbindung mit einem optionalen Navigationssystem möglich. Die Erbringung der Audi connect-Dienste erfolgt durch die AUDI AG. Die Datenverbindung für die Audi connect-Dienste wird über eine fest im Fahrzeug verbaute SIM-Karte durch einen Mobilfunkanbieter hergestellt. Die Kosten dieser Datenverbindungen sind im Preis für die Audi connect-Dienste enthalten. Die Kosten für den WLAN-Hotspot sind nicht enthalten. Die Datenverbindung für den WLAN-Hotspot kann über einen kostenpflichtigen Datentarif eines ausgewählten Mobilfunkanbieters dazugebucht werden. Informationen zu Tarifen und zur Buchung finden Sie unter www.audi.com/myaudi.

Alternativ kann zur Herstellung einer Datenverbindung eine kundeneigene externe SIM-Karte in den Kartenslot gesteckt werden. In Verbindung mit der optionalen Ausstattung Audi phone box kann für die Nutzung der integrierten Autotelefonfunktion auch ein Bluetooth-fähiges Smartphone mit remote SIM Access Profile (rSAP)⁵ verbunden werden. Wird eine externe SIM-Karte in den Kartenslot gesteckt oder per rSAP verbunden, so werden alle Datenverbindungen sowohl für die Audi connect-Dienste als auch für den WLAN-Hotspot über diese externe SIM-Karte hergestellt. Die Abrechnung der dabei entstehenden Kosten erfolgt dann ausschließlich über die externe SIM-Karte.

Die Verfügbarkeit der von Audi connect unterstützten Dienste ist länderabhängig. Die Audi connect-Dienste werden für mindestens 1 Jahr ab Fahrzeugauslieferung zur Verfügung gestellt. Nach 24 Monaten ab Fahrzeugauslieferung verlängert sich die Laufzeit der Audi connect-Dienste kostenfrei einmalig um 12 Monate. Falls Sie eine solche Verlängerung nicht wünschen, teilen Sie dies bitte schriftlich an folgende Anschrift mit:

AUDI AG

Kundenbetreuung Deutschland

85045 Ingolstadt

E-Mail: kundenbetreuung@audi.de

Tel.: +49 800 28347378423

Über anschließende Verlängerungsmöglichkeiten der Audi connect-Dienste informiert Sie Ihr Audi Partner.

Audi connect ermöglicht je nach Fahrzeugmodell den Zugriff auf die Dienste Google und Twitter. Eine dauerhafte Verfügbarkeit kann nicht gewährleistet werden, sondern obliegt Google und Twitter. Nähere Informationen zu Audi connect erhalten Sie unter www.audi.com/connect und bei Ihrem Audi Partner, Informationen zu Tarifbedingungen bei Ihrem Mobilfunkanbieter.

¹ Ein Angebot der quattro GmbH. ² Über den genauen Einsatztermin informieren Sie sich bitte bei Ihrem Audi Partner. ³ Bitte beachten Sie die Besonderheiten zu den Rädern auf Seite 32. ⁴ Bitte beachten Sie die Besonderheiten zur Keramikbremse auf www.audi.de oder fragen Sie Ihren Audi Partner. ⁵ Informationen über kompatible Mobiltelefone erhalten Sie bei Ihrem Audi Partner oder unter www.audi.de/bluetooth.

Audi Vorsprung durch Technik

Die in diesem Katalog abgebildeten Fahrzeuge sind teilweise mit Sonderausstattungen gegen Mehrpreis ausgerüstet. Die Angaben über Lieferumfang, Aussehen, Leistungen, Maße und Gewichte, Kraftstoffverbrauch und Betriebskosten der Fahrzeuge entsprechen den zum Zeitpunkt der Drucklegung vorhandenen Kenntnissen. Abweichungen in Farbe und Form von den Abbildungen, Irrtümer und Druckfehler bleiben vorbehalten. Alle Angaben zu Ausstattungen und technischen Daten basieren auf den Merkmalen des deutschen Markts. Änderungen sind vorbehalten. Nachdruck, auch auszugsweise, nur mit schriftlicher Genehmigung der AUDI AG.

Das Papier dieses Katalogs wurde aus chlorfrei gebleichtem Zellstoff hergestellt.

AUDI AG
85045 Ingolstadt
www.audi.de
Gültig ab Mai 2016

Printed in Germany
633/1152.78.00



Fahrzeug mit Individuallackierung Audi exclusive in Granatrot Perleffekt.
Ein Angebot der quattro GmbH. Über Verfügbarkeit und Preis informiert Sie Ihr Audi Partner.