



R8

Audi R8 Coupé | R8 Spyder

Audi Sport
performance cars



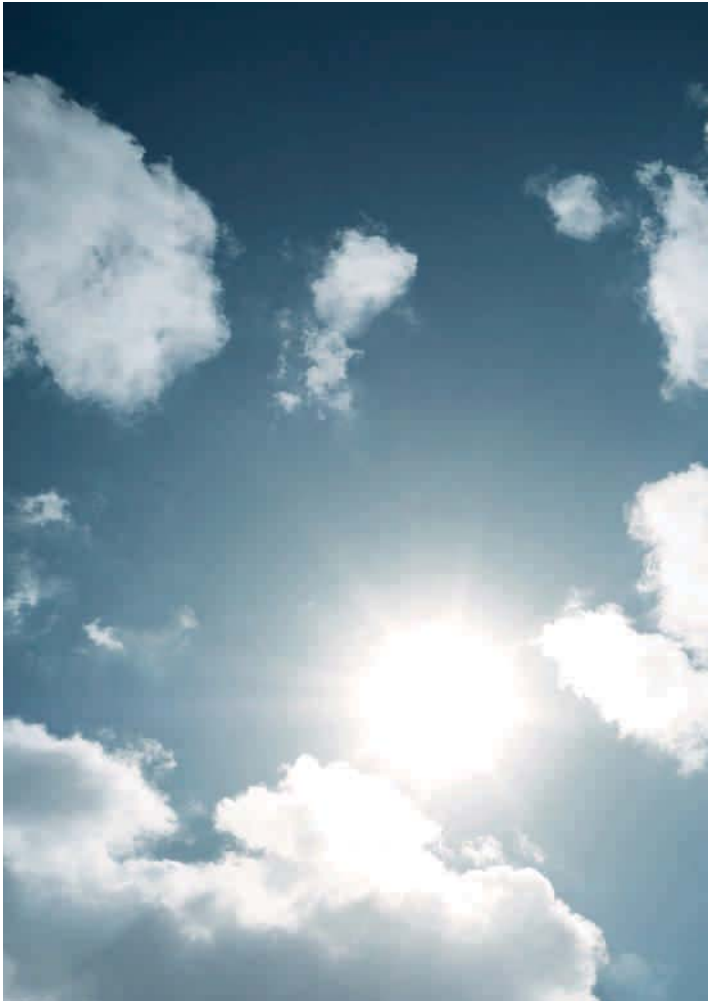

Seite	
Faszination	
4	Historie
6	Manufaktur
8	Erlebnis Audi R8 Coupé
30	Ausblick Audi R8 LMS
32	Erlebnis Audi R8 Spyder
Technik	
54	FSI®
58	quattro®
60	Audi magnetic ride
62	Audi ultra
64	Verdeck, Gurtmikrofon
Ausstattungen	
68	Audi exclusive
70	R8-Koffersets
72	Styleguides Audi R8 Coupé
74	Styleguides Audi R8 Spyder
76	Lackierungen, sideblades, Verdeckfarben
78	Sitze/Sitzbezüge
80	Lederausstattungen, Dach-/Verdeckhimmel
82	Dekoreinlagen
83	Räder/Reifen
84	Licht und Spiegel, Außenausstattungen
86	Innenausstattungen
88	Infotainment
89	Assistenzsysteme, Technik
91	Audi Anschlussgarantie
Sonstiges	
92	Technische Daten
94	Abmessungen
96	Neuwagenabholung
98	Index
102	Faszination Audi

Die Ausstattungen der im Faszinationsteil abgebildeten Fahrzeuge finden Sie auf Seite 101.
Die Werte für Kraftstoffverbrauch und CO₂-Emissionen finden Sie auf Seite 92.

Die Erfahrung aus über 70 Jahren Motorsport.

Die Marke Audi ist seit vielen Jahren eine feste Größe im Rennsport. Von den Erfolgen der Auto Union in den 30er Jahren des vergangenen Jahrhunderts über die Rallye-Markenweltmeisterschaften und Tourenwagen-Siege der 80er und 90er bis heute – unsere Ingenieure haben immer wieder Wege gefunden, neue Maßstäbe im Motorsport zu setzen.

Seit 1999 sind es die Piloten mit den vier Ringen, die bei den legendären 24 Stunden von Le Mans zeigen, dass der Satz „Vorsprung durch Technik“ viel mehr ist als ein Versprechen. Mit fünf Gesamtsiegen beim härtesten Langstreckenrennen der Welt und mehr als 60 Siegen bei internationalen Rennen war der mit Benzindirekteinspritzungstechnologie FSI® ausgestattete Audi R8 Sportprototyp der erfolgreichste Le-Mans-Rennwagen aller Zeiten. Seit 2006 setzt Audi im Rennsport die TDI®-Technologie ein, mit der 2010 der vierte Dreifachtriumph der Marke Audi beim Langstreckenklassiker in Le Mans gefeiert werden konnte.

Bei der Entwicklung des Audi R8 wurden die unter härtesten Bedingungen im Renneinsatz erprobten Technologien und die daraus gewonnenen Erfahrungen konsequent umgesetzt. Dass daraus ein hervorragendes Gesamtkonzept mit besonders sportlichen Talenten entstanden ist, belegt der seit 2009 im Kundensport äußerst erfolgreich eingesetzte Audi R8 LMS.

Der Audi R8. Als Coupé oder als Spyder, in jedem Fall aber mit den Genen eines Siegers: „Gentlemen, start your engines!“





Die Konsequenz, auf Handarbeit zu setzen.

Für die Entstehung eines einzigartigen Automobils benötigt man ein ganz spezielles Werkzeug: die menschliche Hand. Anders als in Großproduktionen mit vollautomatisierten Prozessen ist die Fertigung des Audi R8 eine reine Manufaktur. So werden die 99 Meter Schweißnaht der Rohkarosserie überwiegend manuell gesetzt. Kleine, hochqualifizierte Teams geben dem Supersportwagen in 72 Stunden seine einmalige Form. An 14 aufeinander abgestimmten Stationen montieren die erfahrensten Mitarbeiter den R8 nahezu ausschließlich von Hand. Dabei entsteht aufgrund der zahlreichen Ausstattungsvarianten und Individualisierungsmöglichkeiten kaum eine Kombination zweimal.

Nach der Fertigstellung durchläuft jeder Wagen eine anspruchsvolle Qualitätskontrolle, denn Präzision wird bei Audi großgeschrieben. Vom Aufspüren von Oberflächenunebenheiten über das Prüfen der extrem schmalen Spaltmaße bis hin zur ausführlichen Straßenfahrprüfung – alles dient nur einem Ziel: gemeinsam ein absolut einzigartiges Fahrzeug zu schaffen.

Jeder Audi R8 ist ein Unikat und trägt damit eine ganz persönliche Handschrift.









Gebaut aus unseren stärksten Ideen.

Wer einen Sportwagen für höchste Ansprüche konstruiert, stellt sich einer der größten Herausforderungen im Automobilbau. Hier sind technische Präzision und Leistungsfähigkeit bis an die Grenzen des Machbaren gefragt. Mit dem Audi R8 Coupé haben unsere Entwickler und Designer ein Auto kreiert, das in jeder Hinsicht unser Streben nach automobiler Perfektion und außergewöhnlichem Design verkörpert.

R8

Audi R8 Coupé

Das Design des Audi R8 Coupé ist ein klares Statement: Muskulöse, klar strukturierte Seitenlinien unterstreichen die Faszination seiner Herkunft – des Rennsports. Seine aufregende Formensprache gibt ein Versprechen – kraftvolle, unwiderstehliche Dynamik –, welches der Wagen mühelos einlöst.

Die farblich abgesetzten Sideblades hinter den Türen verdeutlichen die seitliche Luftführung und verleihen dem R8 Coupé eine einzigartige Dynamik. Durch die voluminösen Luftauslässe im Zusammenspiel mit den schmalen Heckleuchten in LED-Technik wirkt das Heck besonders kraftvoll und breit.

Abgerundet wird die beeindruckende Optik des R8 Coupé 4.2 FSI quattro durch die Abgasanlage mit zwei doppelflutigen Endrohren.







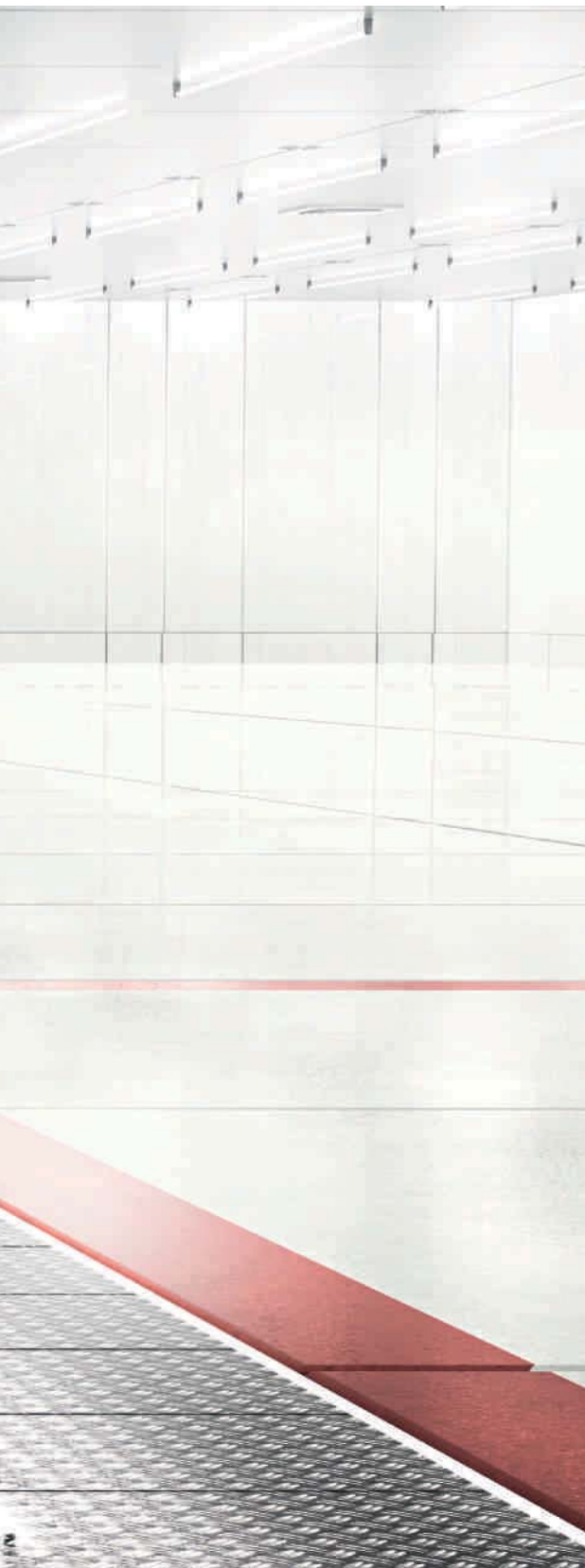

Der Audi R8 trägt die vier Ringe auf der Fronthaube. Gemeinsam mit den breiten Lufteinlässen und dem sportlich schlanken Audi Singleframe lässt seine Optik keinen Zweifel: Vor Ihnen steht ein leistungsorientierter Sportwagen.

Der Heckspoiler wird bei 100 km/h automatisch ausgefahren und fügt sich bei 35 km/h wieder harmonisch in die Fahrzeug-Silhouette ein. Wahlweise kann der Spoiler auch manuell per Tastendruck betätigt werden.

Die Frontscheinwerfer mit LED-Tagfahrlicht verleihen dem R8 Coupé 4.2 FSI quattro einen markanten Auftritt. Die charakteristischen Heckleuchten sind in LED-Technologie realisiert und stehen für höchste technische Kompetenz.

Das Design des Audi R8 Coupé 5.2 FSI quattro ist die Weiterentwicklung des Performance-Gedankens. Seine gesteigerte Kraft offenbart sich bereits auf den ersten Blick. Die Optik des hochglänzend schwarz lackierten Kühlergrills mit markanten Lamellen in Chromoptik strahlt sportliche Dominanz aus. Die Frontscheinwerfer in Voll-LED-Technologie sowie die hochglänzend schwarz lackierte Spoilerkante verstärken diesen Eindruck. Ausgestellte sideblades leiten die Luft direkt zum kraftvollen 5,2-Liter-Hochdrehzahlmotor im Heck. Verbreiterte Schweller und das beidseitige V10-Emblem an der Frontklappe unterstreichen seinen markanten Auftritt.







Ein hochglänzend schwarz lackierter Diffusor, schwarz hinterlegte Heckleuchten und ovale Endrohrblenden der zweiflutigen Abgasanlage verleihen dem Heck eine unverwechselbare Ausstrahlung.

Die Luftauslässe in Aluminiumoptik links und rechts des Heckfensters bilden den idealen Rahmen für das Herzstück des Audi R8 Coupé 5.2 FSI quattro: den V10-Mittelmotor.

Die polierten, zweifarbigen 19-Zoll-Aluminium-Schmiederäder im 10-Speichen-Y-Design runden den exklusiven Auftritt des Audi R8 Coupé 5.2 FSI quattro ab.

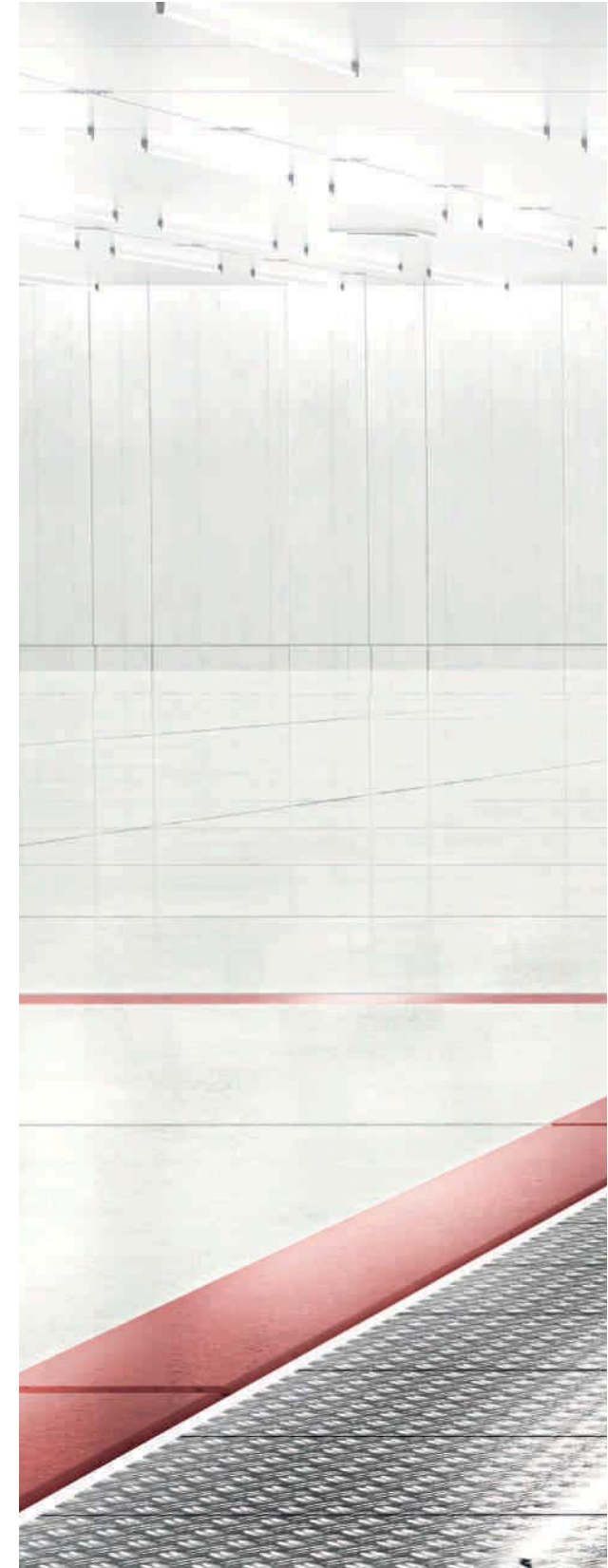



Die Kompetenz, Motorsport-Technologie auf die Straße zu bringen.

Das Cockpit in monoposto-Optik erinnert an die für Rennwagen typische Form des Fahrerplatzes. Klar gegliedert und auf den Fahrer ausgerichtet überzeugt es durch ausgereifte Ergonomie sowie intuitive Bedienbarkeit. Das Multifunktions-Sportlederlenkrad im 3-Speichen-Design mit unten abgeflachtem Lenkradkranz und die serienmäßigen Sportsitze strahlen wie alles andere im R8 pure Sportlichkeit aus und überzeugen selbstverständlich durch erstklassige Verarbeitungsqualität.









Das Kombiinstrument und der Schaltknauf in V10-spezifischem Design signalisieren Ihnen: Sie bewegen einen Hochleistungs-sportwagen. Erleben Sie die präzise Übertragung Ihrer Lenkbefehle. Fordern Sie das Leistungsvermögen des V10-Mittelmotors heraus. Sie werden mit einem Fahrerlebnis belohnt, das sonst nur Rennsport-piloten vorbehalten ist. Damit Sie dennoch jede Kurve genießen können, bieten Ihnen im R8 Coupé 5.2 FSI quattro die Sportsitze in Leder Feinnappa hervorragenden Seitenhalt. Verschiedene Ablage-möglichkeiten, hochwertige Materialien, saubere Verarbeitung und eine große Auswahl an Individualisierungsmöglichkeiten vervoll-ständigen den hochwertigen Innenraum.



Die Werte für Kraftstoffverbrauch und CO₂-Emissionen finden Sie auf Seite 92.



Das Verlangen, Kraft ihren freien Lauf zu lassen.

Seine Gene kommen von der Rennstrecke. Das spürt man auch auf der Straße. Wie kaum ein anderer Sportwagen gibt das Audi R8 Coupé Ihnen das Gefühl unmittelbarer Kontrolle über beinahe unbändige Kraft. So direkt und intensiv, dass Sie denken werden, Sie seien eins mit der Technik.



Der Anspruch, Vorsprung durch Technik erlebbar zu machen.

Sein Design flößt Respekt ein. Seine Technologie ist darauf vorbereitet, jede Herausforderung anzunehmen. Erleben Sie die Überlegenheit Ihres Audi R8 Coupé: Näher werden Sie der Rennstrecke auf der Straße nicht kommen.







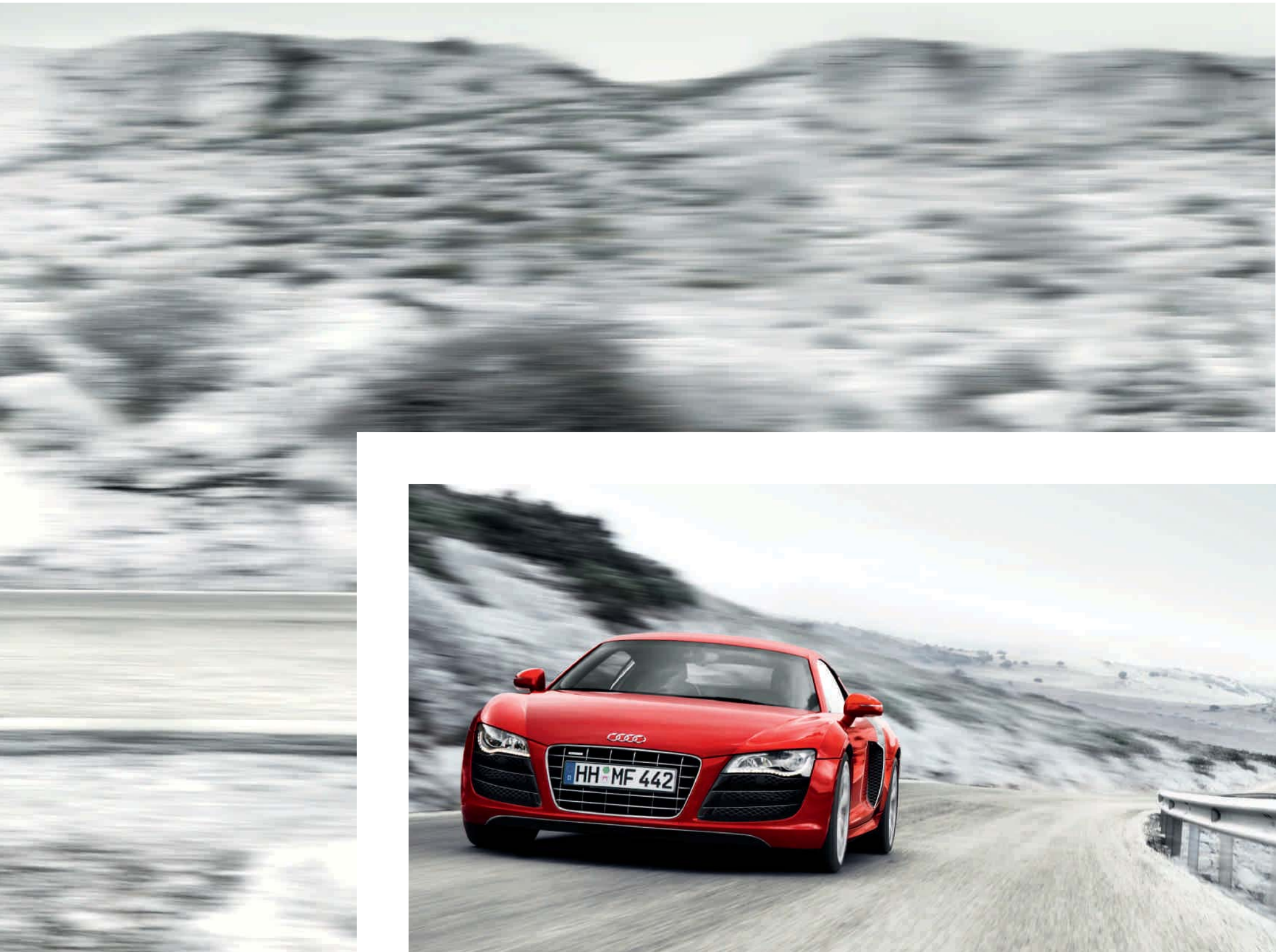

Die Überzeugung,
dass eine Fahrt in einem R8 mehr sagt als tausend Worte.





Der Antrieb, Motorsport und Serie zu verbinden.

Mit dem Audi R8 LMS kehrt der R8 auf die Rennstrecke zurück: 54 % seiner Teile basieren auf dem R8 Coupé 5.2 FSI quattro, darunter der Audi Space Frame® (ASF), das Fahrwerk und nicht zuletzt sein V10-Motor. Nach dem GT3-Reglement der FIA gebaut, bietet der R8 LMS reinrassige Renn-technik, hohe Performance und vor allem eines: die Basis für erfolgreichen Motorsport.

Kein GT3-Rennwagen war in seinen ersten Einsatzjahren erfolgreicher: 163 Podiumsresultate, 64 Siege und 7 Meistertitel belegen die eindrucksvolle Performance des Audi R8 LMS.

Das Programm der Audi race experience ermöglicht Ihnen, Rennatmosphäre mit dem R8 LMS hautnah zu erleben – vom individuellen Training über den Erwerb einer Motorsportlizenz bis hin zur Rennteilnahme mit einem professionellen Team.

Nähere Informationen zu diesem Thema und Ihre persönlichen Ansprechpartner zum Audi R8 LMS finden Sie unter www.audi.de/r8lms und www.audi.de/driving.

R8

Audi R8 LMS





Audi Sport

MICHELIN

Audi quattro GmbH BILSTEIN Cibach





Öffnet auch geschlossen neue Perspektiven.

Ein einzigartiges Auto wie das Audi R8 Coupé kann man nicht verbessern. Aber verändern: für neue Perspektiven und noch mehr Freiheit. Machen Sie sich bereit für die Begegnung mit einem außergewöhnlichen Fahrzeug: dem Audi R8 Spyder, dem offenen High-Performance-Sportwagen. Kraftvoll. Dynamisch. Extrovertiert. Ein Spyder, der die Leistungserwartungen und den hohen Anspruch an die Marke Audi erfüllt: eines der atemberaubendsten Fahrzeuge seiner Klasse zu bauen.

Die Werte für Kraftstoffverbrauch und CO₂-Emissionen finden Sie auf Seite 92.

R8

Audi R8 Spyder



Das lang gezogene Finnenverdeck aus Stoff betont die klar strukturierte Linienführung des Audi R8 Spyder. Mit der Tippfunktion lässt es sich zwischen 6 und 50 km/h komfortabel öffnen – vollautomatisch in nur 19 Sekunden. Nach dem Öffnen verschwindet das gefaltete Verdeck besonders platzsparend in einer flachen Ablage über dem Motorraum. Neben dem Verdeckkastendeckel aus extrem leichter Kohlefaser trägt die Verwendung eines Stoffverdecks zusätzlich zur Minimierung des Fahrzeuggewichts bei.

Die Werte für Kraftstoffverbrauch und CO₂-Emissionen finden Sie auf Seite 92.









Souveräne Leistung steht bei uns an vorderster Stelle. Trotzdem haben wir sie nach hinten verlagert.

Die Front des Audi R8 Spyder besticht durch sportliche Dominanz, das Heck durch seine kraftvolle und muskulöse Form – auch bei geöffnetem Verdeck. Die deutlich herausgearbeiteten Kotflügel und die markante Abrisskante setzen das Heck des R8 Spyder gekonnt in Szene. Der Motorsound unterstreicht eindrucksvoll das Leistungsvermögen des Mittelmotors.







Folgt einer klaren Linie.
Auch in Kurven.









Der charakteristische Audi Singleframe signalisiert unbändigen Vorwärtsdrang. Die großen Luftauslässe in Aluminiumoptik auf dem Verdeckkastendeckel zitieren die Formen klassischer Rennwagen. Die zweiflutige Abgasanlage bildet den passenden Abschluss dieses High-Performance-Fahrzeugs.



Sportliche Höchstleistungen brauchen vor allem eins: die richtige Atemtechnik.

Lang ausgeformte Lufteinlässe betonen die spannungsgeladene Seitenansicht. Muskulöse Schwellerbreiterungen sorgen für einen sportlichen Auftritt.







Erst will man ihn noch länger betrachten.
Dann nicht mehr aussteigen.

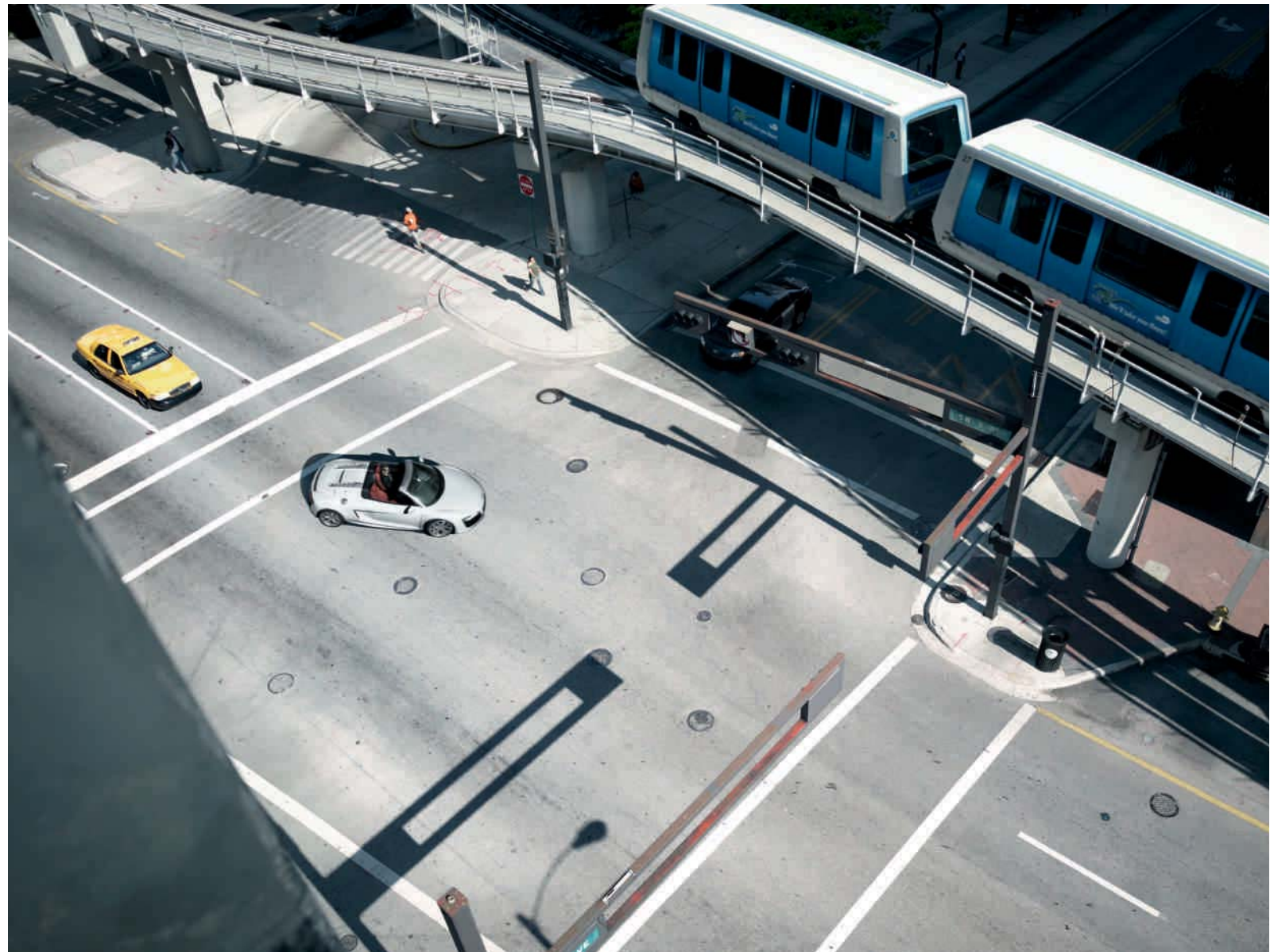



Das Interieur mit der R8-typischen monoposto-Optik sorgt auch im Spyder für klassisches Rennsport-Feeling. Ergonomisch geformte Sportsitze mit hochwertigen Sitzbezügen bieten hervorragenden Seitenhalt, und das optionale R8-Multifunktions-Sportlederlenkrad liegt mit seinem stärker konturierten Kranz insbesondere bei sportlicher Fahrweise angenehm griffig in der Hand. Die beheizbare Heckscheibe ist elektrisch versenkbar und dient bei geöffnetem Verdeck gleichzeitig als Windschott. Das optionale Bang & Olufsen Sound System (Serie bei R8 Spyder 5.2 FSI quattro) liefert stets exzellenten Klang, ganz gleich ob Sie den R8 Spyder offen oder geschlossen genießen.





Das serienmäßige Windschott ist schnell montiert und schützt zusätzlich vor störender Zugluft. Das beleuchtete Ablagefach in der Rückwand bietet Platz für Sonnenbrille, iPod oder den optionalen CD-Wechsler.





Die polierten, zweifarbigen Aluminium-Schmiederäder im 10-Speichen-Y-Design unterstreichen die Extravaganz des Audi R8 Spyder 5.2 FSI quattro. Die Voll-LED-Scheinwerfer (Serie bei R8 Spyder 5.2 FSI quattro) in futuristischem Design erzeugen eine tageslichtähnliche Helligkeit und sind im Sportwagen-segment einzigartig.

Die Werte für Kraftstoffverbrauch und CO₂-Emissionen finden Sie auf Seite 92.



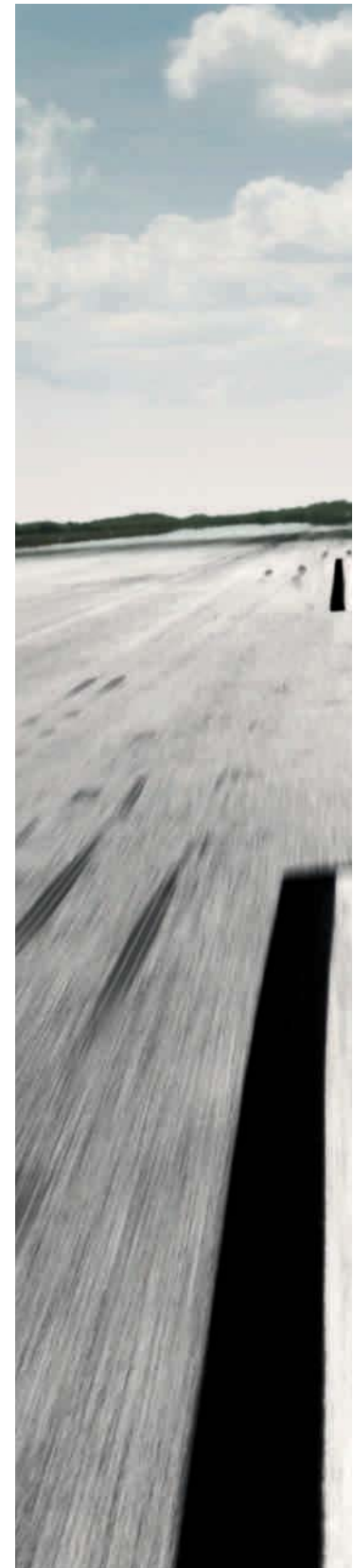

Das erste Mal, dass man sich wünscht, ein Ziel nie zu erreichen.

Pure Ästhetik: Der kraftvoll definierte Wagenkörper und die lang gezogenen seitlichen Lufteinlässe verleihen dem Audi R8 Spyder 4.2 FSI quattro seine besondere Eleganz. Der 4,2-Liter-Mittelmotor verfügt über 316 kW (430 PS) und beschleunigt den Wagen in nur 4,8 Sekunden von 0 auf 100 km/h. Und wenn Sie möchten, fährt er sogar 300 km/h schnell. Den passenden Abschluss für dieses Hochleistungsfahrzeug bildet die zweiflutige Abgasanlage mit doppelten Endrohren. Sie sorgt für einen dynamischen Klang und ein unverwechselbares Erscheinungsbild.





Wie drückt man Performance
am schnellsten aus?

HDZ.



V10-Aggregat mit 5.204 cm³ Hubraum

- maximales Drehmoment von 530 Nm bei 6.500 min⁻¹
- 386 kW (525 PS) Leistungsmaximum bei 8.000 min⁻¹
- spezifische Leistung von 74,2 kW pro Liter Hubraum
- Benzindirekteinspritzung FSI® mit bis zu 120 bar Druck
- hohe Verdichtung von 12,5:1
- rennsportadaptierte Trockensumpfschmierung
- breiter Zylinderwinkel von 90 Grad für niedrigen Schwerpunkt

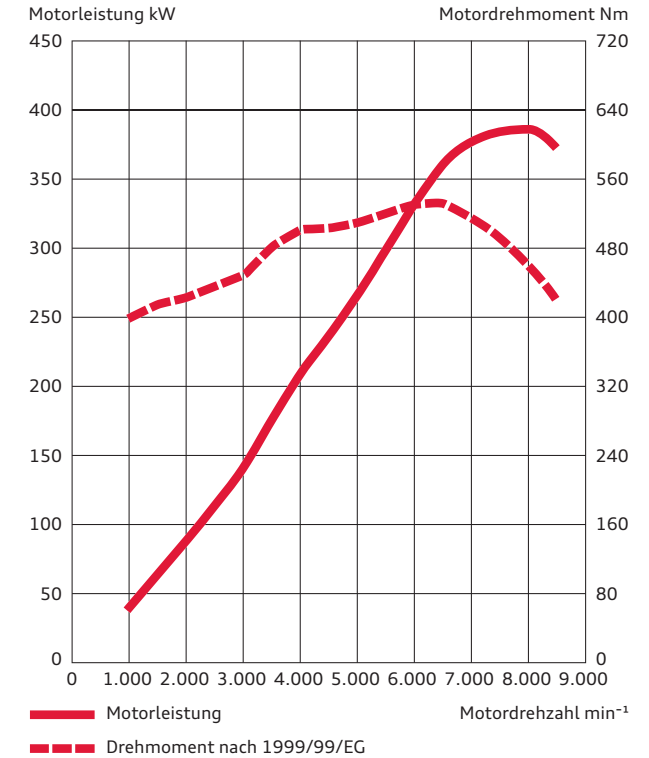

Hochdrehzahlkonzept (HDZ). Hinter diesem technischen Begriff verbirgt sich purer Fahrspaß, der direkt aus dem Motorsport abgeleitet ist. Denn das Hochdrehzahlkonzept der V8- und V10-Mittelmotoren des Audi R8 folgt einem einfachen Prinzip.

Eine höhere Anzahl von Verbrennungsvorgängen in den Zylindern erzeugt mehr Kraft und damit eine höhere Leistungsausbeute. So liegt beispielsweise beim V10-Motor die Höchstdrehzahl bei beeindruckenden 8.700 min⁻¹, und seine maximale Leistung beträgt 386 kW (525 PS). Trotzdem schieben die langhubig ausgelegten Aggregate schon bei niedrigen Drehzahlen kraftvoll an. Der Drehmomentverlauf des V10-Triebwerks erreicht einen Höchstwert von satten 530 Nm. Im R8 Coupé 5.2 quattro sprinten Sie damit in nur 3,9 Sekunden von 0 auf 100 km/h, gerade einmal 8,1* Sekunden später liegen bereits 200 km/h an. Der Vortrieb endet erst bei 316 km/h. Mit 4,1 Sekunden für den Sprint

von 0 auf 100 km/h und einer Höchstgeschwindigkeit von 313 km/h liegt der R8 Spyder mit Zehnzylinder-Motorisierung nahezu gleichauf. Die auftretenden Schwingungs- und Temperaturbelastungen werden dabei durch die kompakte und hochfeste Bauweise der Aluminium-Leichtbaumotoren gebändigt. In Verbindung mit der aus dem Motorsport bekannten Trockensumpfschmierung sind zudem hohe Querbeschleunigungskräfte

möglich. Statt einer konventionellen tiefen Ölwanne stellen eine flache Wanne, ein Ölpumpenmodul und ein separater Öltank eine gleichmäßige Ölversorgung des Aggregats sicher: damit Sie das Drehmoment und die Agilität des Audi R8 jede Sekunde voll genießen können.

*Wert für R8 Coupé 5.2 FSI quattro mit R tronic®. Die Werte für Kraftstoffverbrauch und CO₂-Emissionen finden Sie auf Seite 92.



Das FSI®-Prinzip: da weitermachen,
wo andere aufhören.

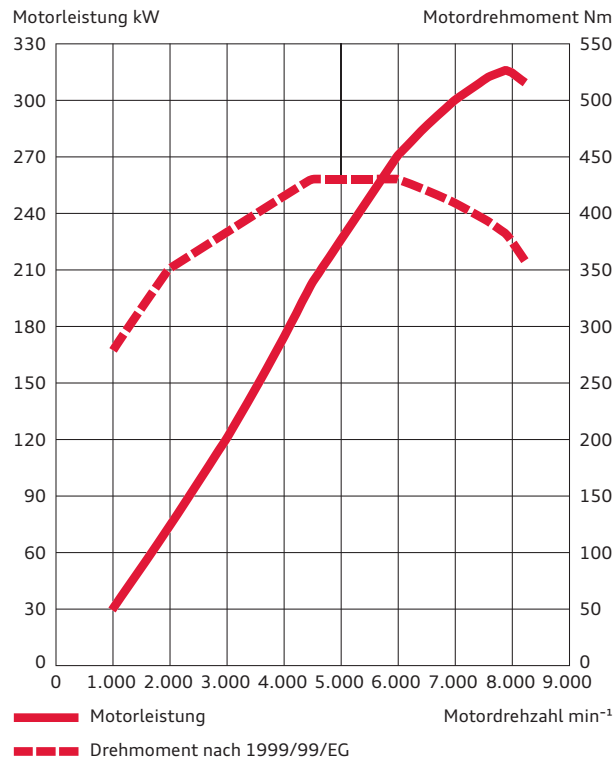

V8-Aggregat mit 4.163 cm³ Hubraum

maximales Drehmoment von 430 Nm bei 4.500–6.000 min^{-1}

316 kW (430 PS) Leistungsmaximum bei 7.900 min^{-1}

spezifische Leistung von 75,9 kW pro Liter Hubraum

Benzindirekteinspritzung FSI® mit bis zu 120 bar Druck

hohe Verdichtung von 12,5:1

rennsportadaptierte Trockensumpfschmierung

breiter Zylinderwinkel von 90 Grad für niedrigen Schwerpunkt



Der zweite Baustein neben dem Hochdrehzahlkonzept für das unwiderstehliche Vorankommen der R8-Modelle: FSI®. In beiden Motorvarianten arbeitet diese Benzindirekteinspritzungstechnologie, die wir ebenfalls von der Rennstrecke auf die Straße gebracht haben.

Bei der FSI-Technologie wird der Kraftstoff direkt in den Brennraum gespritzt und dort hochverdichtet. Dadurch entsteht ein sehr gleichmäßiges Kraftstoff-Luft-Gemisch, das zu einer besonders effizien-

ten Verbrennung und damit zu einer besseren Kraftentfaltung und Leistungsausbeute führt.

Das V8-Triebwerk im Audi R8 erreicht sein maximales Drehmoment von 430 Nm zwischen 4.500 und 6.000 min^{-1} , wobei mindestens 90% der Kraft in einem breiten Drehzahlbereich zwischen 3.500 und 7.500 min^{-1} zur Verfügung stehen. Diese Kraft lässt das R8 Coupé in nur 4,6 Sekunden von 0 auf 100 km/h sprinten, den R8 Spyder in 4,8 Sekunden.

Durch die Auslegung als Mittelmotor-Sportwagen wurde zudem die Masse nahe dem Fahrzeugschwerpunkt konzentriert – für eine sehr gute Achslastverteilung und ein ausgewogenes Fahrverhalten. Die Performance beider Aggregate mit ihrem spontanen Ansprechverhalten, der gleichmäßigen Kraftentfaltung und enormen Drehwilligkeit wird durch eine kraftvolle Soundkulisse untermalt, die über das gesamte Drehzahlband begeistert.

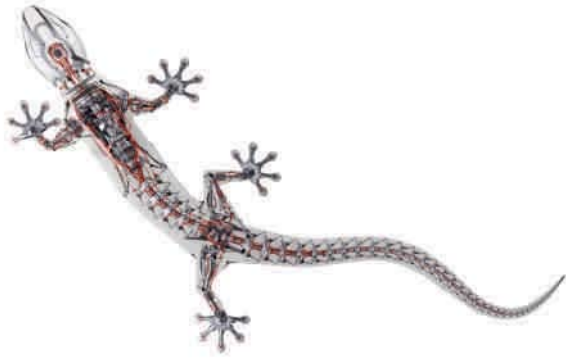

Mit quattro® haben wir eines der besten Allradsysteme der Welt erfunden.

Probieren Sie es aus: im Audi R8.

Wer Audi kennt, kennt quattro®. Und wer einmal mit quattro unterwegs war, möchte nichts anderes mehr fahren. Warum? Weil dieser Antrieb die Motorkraft so überzeugend auf die Straße bringt.

quattro ist ein permanenter Allradantrieb. Um das Durchdrehen der Räder einer Fahrzeugachse zu vermeiden, wird die Antriebskraft auf die andere Achse umgeleitet. Im Audi R8 arbeitet hierfür eine direkt

ansprechende Lamellenkupplung mit optimierter Regelung, die eine variable Aufteilung des Drehmoments zwischen Vorder- und Hinterachse zulässt.

Durch den Mittelmotor ist quattro im R8 stark heckbetont ausgelegt. Das Getriebe ist hinter dem längs montierten Motor platziert und hat einen Nebenantrieb für eine Kardanwelle, die die Kraft zur Vorderachse leitet. Dort verteilt eine Visco-

Kupplung die Momente. In der Grundauslegung des Antriebsstrangs gelangen etwa 15 % der Kräfte an die vorderen und 85 % zu den hinteren Rädern; bei Bedarf fließen binnen kürzester Zeit bis zu 30 % nach vorn. Ein Sperrdifferenzial an der Hinterachse steigert die Dynamik weiter; seine Wirkung beträgt unter Zug 25 % und unter Schub 45 %. Sollte ein Rad einer Achse durchdrehen, bremst es die elektronische Differenzialsperre EDS ab.

Auch im R8 bringt quattro jene überlegenen Fähigkeiten mit, die für Audi längst charakteristisch sind: herausragende Traktion, nahezu schlupffreie Beschleunigung, gesteigerte Fahrdynamik, verbesserter Geradeauslauf – und natürlich ein Plus an Fahrspaß.

Die optionale Keramikbremse unterstreicht die Nähe des Audi R8 zum Motorsport. Ihre Bremsscheiben sind aus kohlefaserverstärkter Keramik gefertigt. Mit Durchmessern von 380 mm vorn und 356 mm hinten gewährleisten sie gute Verzögerung und Dosierbarkeit auch unter hohen thermischen Belastungen – und das bei geringem Eigengewicht. Zudem steigert das enorm harte und abriebfeste Material die Laufleistung der Scheiben.



Im Audi R8 wird ein Mittelmotor mit der bewährten quattro® Technologie kombiniert. Dadurch kann die Motorkraft bedarfsgerecht auf alle 4 Räder verteilt werden. Der permanente Allradantrieb unterstützt so die aktive Sicherheit, die Traktion und die Fahrdynamik. Das sorgt für ein agileres Handling und noch bewegendere Fahrerlebnisse auf nahezu allen Fahrbahnoberflächen.



Das sequenzielle 6-Gang-Schaltgetriebe R tronic® ist direkt aus dem Rennsport abgeleitet und besonders kompakt und leicht gebaut. Seine Shift-by-Wire-Technologie ermöglicht sehr kurze Schaltzeiten. Die R tronic lässt sich wahlweise mit dem Joystick auf der Mittelkonsole oder den sogenannten Paddles am Lenkrad bedienen – alternativ steht Ihnen das Automatikprogramm zur Verfügung. Zudem hält die R tronic einen Sportmodus bereit.



Kern des Dämpfers ist ein Kolben mit einer Magnetspule. Durch den Kolben fließt das Dämpferöl, das durch ein veränderliches Magnetfeld beeinflusst wird. Erhöht man den Durchflusswiderstand, erhöhen sich auch die Dämpfkraft. Das geschieht, indem die im Öl enthaltenen Eisenpartikel entlang der Magnetfeldlinien ausgerichtet werden.

Unseren Fahrzeugen wird oft magnetische Anziehungskraft bescheinigt.

Das nutzen wir gleich für das Fahrwerk.

Das optionale adaptive Dämpfersystem Audi magnetic ride (Serie bei R8 Coupé 5.2 FSI quattro und R8 Spyder 5.2 FSI quattro) ist eine ganz besondere Art, komfortabel und sportlich voranzukommen. Das System passt überaus schnell die Härte der Dämpfer an die Straßenlage an.

Statt eines herkömmlichen Dämpferöls kommt bei Audi magnetic ride eine spezielle Flüssigkeit zum Einsatz, deren Strömungsverhalten sich über ein

elektromagnetisches Feld verändern lässt. Winzige magnetische Partikel, die im Öl enthalten sind, werden entgegen der Bewegungsrichtung des Dämpfers ausgerichtet und erhöhen so die Dämpfkraft, je nachdem wie stark das Magnetfeld ist. Radwegensoren und weitere Systeme wie Lenkung und ESP informieren das Audi magnetic ride-Steuergerät über die jeweilige Fahrsituation und beeinflussen so in Sekundenbruchteilen den Dämpfungsgrad.

Der Fahrer hat die Möglichkeit, zwischen zwei Grundeinstellungen zu wählen. Im Normalmodus ist Audi magnetic ride ein komfortables Sportfahrwerk, das auch auf langen Strecken ein entspanntes Fahren ermöglicht. Im Sportmodus vermittelt das Fahrwerk eine direkte Rückmeldung von der Straße; das Fahrzeug reagiert noch agiler.

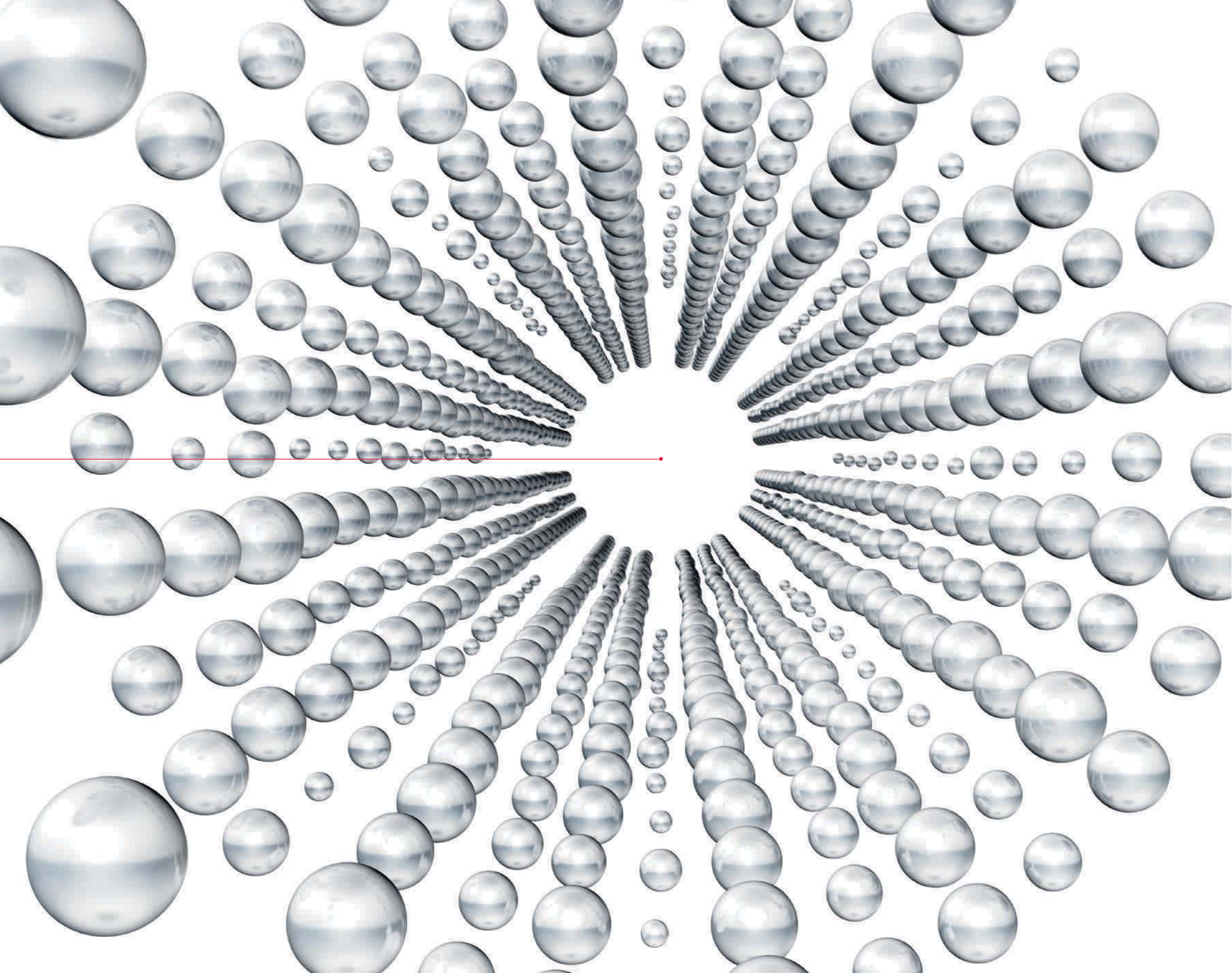

Aluminium-Strangpressprofile: Durch die Variabilität von Wandstärken, Profilquerschnitten und den Einsatz hochfester Legierungen erzielen Strangpressprofile eine extrem hohe Karosseriesteifigkeit. Diese ermöglichen ebenfalls eine sehr gute Energieaufnahme in Deformationsbereichen. Ihr volles Potenzial entfalten sie in der idealen, kraftschlüssigen Einbindung von Gussteilen und sichern so die hohe Performance der ASF®-Struktur.

Aluminiumgussteile: Strukturussteile bieten ein hohes Maß an Gestaltungsfreiheit und Funktionsintegration. Durch variable Wandstärken, flexible Formgebung und kraftflussoptimierte Verrippungen wird Material nur dort eingesetzt, wo es auch benötigt wird. Die Entwicklung hochfester Strukturussteile bildet die Grundlage für eine hervorragende Einbindung von Aluminium-Strangpressprofilen in die ASF®-Struktur.

Aluminiumblechteile ergänzen die von Gussteilen und Profilen gebildete Struktur. Sie erhöhen die Steifigkeit der Gesamtkarosserie durch kraftflussoptimierte Übergänge bei gleichzeitig hoher Einzelteilperformance. Durch neue, warmhärtende Legierungen sind sie eine Kombination aus maximaler Funktion und geringem Gewicht. Eine zentrale Rolle spielt hierbei auch die richtige Wahl der Verbindungstechnik. Erst durch sie wird erreicht, dass die Einzelteile kraftschlüssig eingebunden und somit mittragend in den ASF® integriert werden.

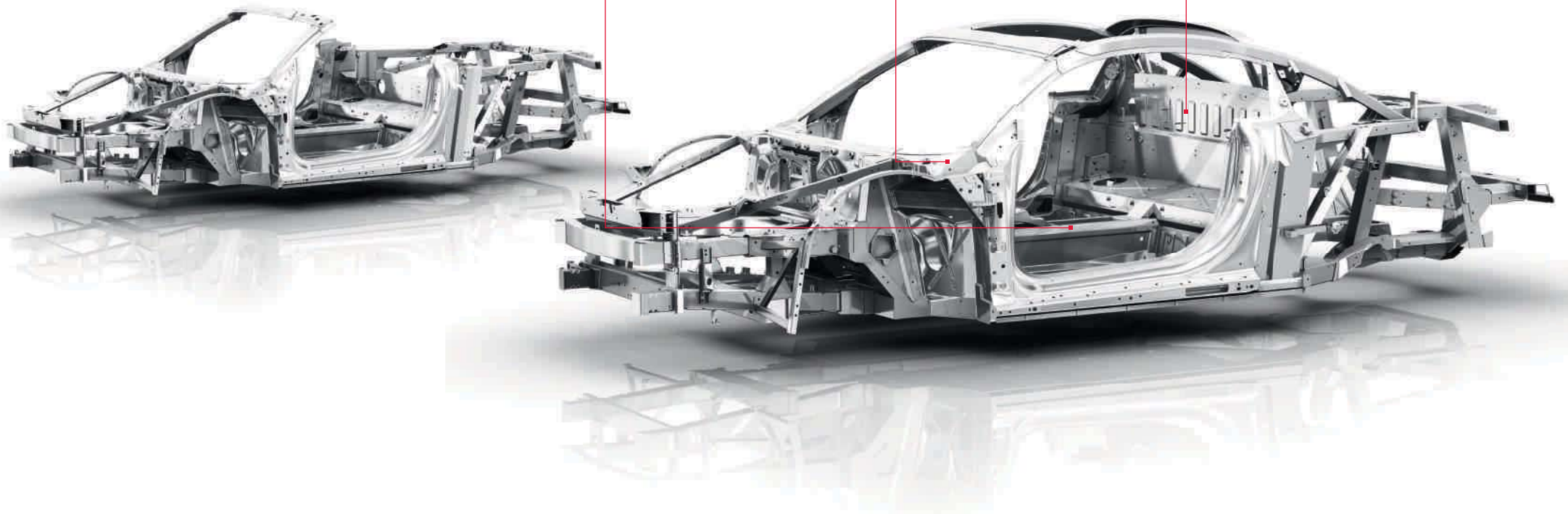

Audi ultra.

Die Zukunft automobilen Leichtbaus.

Audi ultra ist die innovative Leichtbautechnologie von Audi. Ein überzeugendes Beispiel dafür ist der Audi Space Frame® (ASF), eine hochfeste Aluminium-Rahmenstruktur. Das Leichtbaumaterial Aluminium bietet eine größere Gestaltungsfreiheit in Gussteilen und Strangpressprofilen als Stahl, und die daraus gefertigten Bauteile zeichnen sich durch hohe Steifigkeit aus. Eine Herausforderung ist jedoch die Verarbeitung, denn sie stellt höchste Ansprüche.

Deshalb haben wir bereits 1994 das Aluminium-Zentrum (heute Audi Leichtbau Zentrum) in Neckarsulm gegründet, wo die Fachbereiche Entwicklung, Produktionsplanung und Qualitätssicherung eng zusammenarbeiten. Eine dreistellige Zahl von Patenten in diesem Bereich beweist unsere Kompetenz. Das sehen auch andere so: 2008 zeichnete das Europäische Patentamt die Leistungen der ASF-Erfinder als „European Inventor of the Year“ aus.

Die Entwicklung spezieller Schweißmethoden ist nur eine Herausforderung von vielen, die wir erfolgreich gemeistert haben. Deshalb entwickeln wir die Leichtbauweise Audi ultra stets weiter. Im Audi R8 sorgt eine innovative Materialkombination aus Aluminium und Magnesium für ein niedriges Fahrzeuggewicht und eine ausgewogene Gewichtsverteilung. Durch konsequenten Leichtbau im gesamten Fahrzeug ist der R8 ein Maßstab bezüglich Gewicht, Sportlichkeit und Verbrauch.

Im R8 Spyder kommt zusätzlich besonders leichter kohlenstofffaserverstärkter Kunststoff (CFK) zum Einsatz. Sieben gebündelte Kohlefasern haben gerade einmal den Durchmesser eines Menschenhaars. Trotzdem ist das fertige CFK-Bauteil sehr viel stabiler als traditionelle Werkstoffe – und leichter. Deshalb finden Sie CFK im Audi R8 Spyder in den Seitenteilen der Karosserie, im Verdeckkastendeckel und im Interieur. Konkret bedeutet Audi ultra für Sie: hohe Sicherheit, gesteigerte Fahrleistungen und verbessertes Handling.

Interieur: Optionale Kohlefaserelemente setzen im Cockpit hochwertige Akzente und unterstreichen den engen Bezug zum Rennsport.

Verdeckkastendeckel: Die große Gestaltungsfreiheit, die CFK bietet, kommt bei diesem komplexen Element zum Tragen.

Seitenteil: Das fertige CFK-Bauteil besteht aus bis zu 10 Schichten und ist wesentlich leichter als ein vergleichbares Metallbauteil.



Über 800 Einzelteile.
Drei Jahre Entwicklungszeit, unzählige Testdurchläufe ...



... und das alles nur für
einen Knopfdruck.

Das Öffnen des klassischen Stoffverdecks im R8 Spyder soll für Sie so komfortabel wie möglich sein. Deshalb gibt es die zusätzliche Tippfunktion. Bei einer Geschwindigkeit von 6 bis 50 km/h reicht ein Knopfdruck und nach 19 Sekunden fahren Sie offen. Doch bis dahin war es ein weiter Weg. Höchst anspruchsvolle Designvorgaben und der knapp bemessene Ablageraum waren nur einige Herausforderungen, auf die unsere Entwickler eine besonders überzeugende Antwort gefunden haben. Dank aufwändiger Doppel-Z-Faltung verschwinden 1,7 m² Stoff und die längsten Finnen ihrer Klasse vollautomatisch und platzsparend unter

den markanten Luftauslassöffnungen in Aluminiumoptik. Für eine atemberaubende Silhouette, die Sie nach weiteren 19 Sekunden auch wieder geschlossen genießen können.

Bemerkenswert: Durch die präzise Verarbeitung und das exzellente Material entspricht die Innenraumakustik nahezu der eines geschlossenen Coupés. Aber falls Sie trotzdem nicht auf das Gefühl des Offenfahrens verzichten möchten – senken Sie ganz einfach die Heckscheibe ab und genießen Sie den kraftvollen Sound des Mittelmotors.



Wenn Sie mit uns über Innovationen reden wollen: Sprechen Sie mit Ihrem Gurt.

Für die verbesserte Kommunikation via Sprachdialogsystem bzw. Freisprecheinrichtung der optionalen Bluetooth-Schnittstelle oder der optionalen Handyvorbereitung haben wir – zusätzlich zum Mikrofon im Innenlichtmodul – jeweils drei Mikrofone in die Sicherheitsgurte von Fahrer und Beifahrer integriert. Diese neue Position sorgt für einen möglichst geringen Sprechabstand von nur 10–15 cm und damit für eine deutlich höhere Sprachqualität und eine bessere Verständlichkeit für den Gesprächspartner – im R8 Spyder sogar auch bei geöffnetem Verdeck.







Erst seine Ausstattungen machen einen Audi zu Ihrem Audi.



Weil Ihren Geschmack niemand so gut kennt wie Sie selbst: Audi exclusive.



Jedes Jahr verkauft Audi Hunderttausende Fahrzeuge. Doch nur ein einziges Mal Ihres. Wie das möglich ist? Mit einem Service der quattro GmbH, der Ihren Audi unverwechselbar macht: Audi exclusive. Lackierungen nach Ihren Vorstellungen, feines Leder, hochwertiges Alcantara und ausgewählte Dekore – es sind diese Materialien und die präzise Verarbeitung, die Ihrem Audi eine ganz eigene Persönlichkeit verleihen. Ihr Audi Partner und das Individualstudio des Audi Forums Neckarsulm erwarten Ihre Wünsche.



Individualisierungsbeispiel in Leder Feinnappa cognacbraun und schwarz mit Nähten in Karmesinrot

Maßgeschneidert für Maßgeschneidertes – die R8-Koffersets.

Das R8-Kofferset nutzt den Platz im R8 optimal aus und ist maßgeschneidert auf Ihre Bedürfnisse. Dieses Kofferset ist aus feinstem Rindsleder in Deutschland handgefertigt. Es ist in den Farben des R8-Sitzleders erhältlich und mit einer R8-Prägung versehen. Die Griffschalen der Koffer sind aus Echt-Carbon gefertigt. Farbige Kontrastnähte und das dazu passende Innenfutter aus edler Textilfaser machen die Gepäckteile zu wahren Einzelstücken.



Das R8-Kofferset aus feinstem Rindsleder in Cognacbraun mit Kontrastnähten in Karmesinrot. Individuell handgefertigt in jeder Sitzlederfarbe.



Schmiegen sich im Innenraum an die Formen des Audi R8 Coupé: 2 Reisekoffer des Koffersets.



Das Kofferset nutzt den Platz unter der Fronthaube des Audi R8 aus.

R8-Koffersets

Produktbeschreibungen:

Reisekoffer

Ledergriff mit Echt-Carbon-Einlage, umlaufender Metall-Reißverschluss, flache Vortasche mit verdecktem Reißverschlussfach; innen 2 Lederriemen, Innenfutter Nardia; Maße: Höhe 37 cm, Breite 45 cm, Tiefe 17 cm

Aktenkoffer

Ledergriff mit Echt-Carbon-Einlage, umlaufender Metall-Reißverschluss, Vortasche mit verdecktem Reißverschlussfach; Innenfutter Nardia; Innenfächer für Laptop, Handy, PDA, Visitenkarten und Stifte; Maße: Höhe 37 cm, Breite 45 cm, Tiefe 12 cm

Kleidersack

zweifach gefalteter Leder-Kleidersack mit umlaufendem Reißverschluss und Vortasche, Ledergriff und abnehmbarem Umhängegurt; Innenfutter Nardia mit Netzfächern, 2 Reißverschlussfächer, 2 Befestigungsgurte; Halterung für normale Kleiderbügel mit 2 Bügeln; Maße: Höhe 40 cm, Breite 57 cm, Tiefe 9 cm

Kulturbeutel

keilförmige Ledertasche mit doppelter Reißverschlussöffnung, mittige Trennwand mit Reißverschlussfach und seitliche Täschchen mit Gummizug. Maße: Höhe 9 bis 14 cm, Breite 15 cm, Tiefe 33 cm

Bestellbare Kombinationen:

Kofferset für Gepäckraum

1 Reisekoffer, 1 Aktenkoffer, 1 Kleidersack, 2 Kulturbeutel

Kofferset für Innenraum

2 Reisekoffer (R8 Coupé)

Auf Anfrage werden alle Sitzlederfarben und Audi exclusive Farben mit gewünschten Kontrastnähten individuell gefertigt.



R8 Coupé 5.2 FSI quattro in Sepangblau Perleffekt mit sideblades in Carbon Sigma und Aluminium-Schmiederädern im 10-Speichen-Y-Design, poliert, zweifarbig. Ausstattungen: Volllederausstattung Feinnappa in Schwarz mit Nähten in Lichtgrau, Dekoreinlagen Carbon Sigma





R8 Coupé 4.2 FSI quattro in Daytonagrau Perleffekt mit sideblades in Oxygensilber und Aluminium-Schmiederädern im 5-Doppelspeichen-Design, hochglanzpoliert, einfarbig. Ausstattungen: Volllederausstattung Feinnappa in Mustangbraun, Dachhimmel in Alcantara schwarz, Dekoreinlagen Seidenlack matt tiefschwarz, Bang & Olufsen Sound System





R8 Spyder 5.2 FSI quattro in Brillantrot mit schwarzem Verdeck und Aluminium-Schmiederädern im 5-Doppelspeichen-Design, hochglanzpoliert, einfarbig. Ausstattungen: Volllederausstattung Feinnappa in Schwarz mit Nähten in Mondsilber, Dekoreinlagen Carbon Sigma, R8-Multifunktions-Sportlederlenkrad im 3-Speichen-Design





R8 Spyder 4.2 FSI quattro in Teakbraun Metallic mit braunem Verdeck und Aluminium-Schmiederädern im 10-Speichen-Y-Design, poliert, zweifarbig. Ausstattungen: Volllederausstattung Feinnappa in Luxorbeige mit Nähten in Luxorbeige, Dekoreinlagen Carbon Sigma. Ausstattungen Audi exclusive: Mittelkonsole und Radioblende in Leder Feinnappa schwarz mit Nähten in Luxorbeige, Fußmatten in Schwarz mit Keder in Luxorbeige

Lackierungen R8 Coupé



Ibisweiß
sideblades in Eissilber Metallic



Suzukagrau Metallic
sideblades in Eissilber Metallic



Sepangblau Perleffekt
sideblades in Mugelloblau Perleffekt
(R8 Coupé 5.2 FSI quattro)

sideblades R8 Coupé



sideblades in Oxygensilber
Lackierung frei wählbar



Brillantrot
sideblades in Brillantrot



Daytonagrau Perleffekt
sideblades in Quarzgrau Metallic

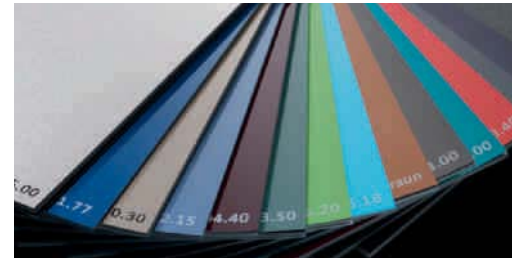

Individuelllackierungen Audi exclusive
Ein Angebot der quattro GmbH



sideblades in Carbon Sigma
Lackierung frei wählbar



Jetblau Metallic
sideblades in Eissilber Metallic



Lavagrau Perleffekt
sideblades in Quarzgrau Metallic

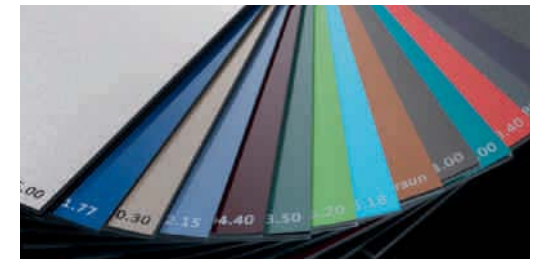

sideblades in Wunschfarbe Audi exclusive
Lackierung frei wählbar.
Ein Angebot der quattro GmbH



Eissilber Metallic
sideblades in Apollosilber Metallic



Phantomschwarz Perleffekt
sideblades in Lavagrau Perleffekt

sideblades
farblich abgestimmt auf die Wagenfarbe
(bei R8 Coupé 5.2 FSI quattro ausgestellt mit
vergrößerten Lufteinlässen)

Lackierungen R8 Spyder

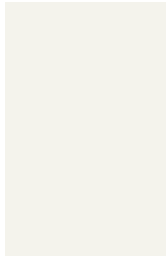

Ibisweiß

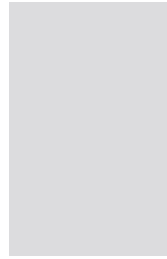

Suzukagrau Metallic



Lavagrau Perleffekt



Verdeck schwarz



Brillantrot



Aurumbeige Metallic



Phantomschwarz Perleffekt



Verdeck rot



Jetblau Metallic



Teakbraun Metallic



Sepangblau Perleffekt
(R8 Spyder 5.2 FSI quattro)

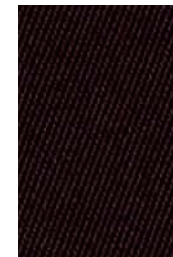

Verdeck braun



Eissilber Metallic



Daytonagrau Perleffekt

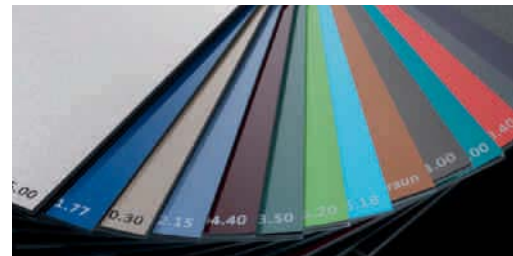

Individuelllackierungen Audi exclusive
Ein Angebot der quattro GmbH



Sportsitze

mit ausgeprägten Seitenwangen für besseren Seitenhalt, manuelle Längs-, Kopfstützen- und Lehnenneigungseinstellung, Einstellung der Sitzhöhe für Fahrer und Beifahrer, Sitzlehnenentriegelung (R8 Coupé)



Schalensitze Audi exclusive

stärker konturierte Sitzform für gesteigerten Seitenhalt, mit integrierten Kopfstützen, manuelle Sitzhöhen-, Sitzlängs- und Lehnenneigungseinstellung, Sitzlehnenentriegelung (R8 Coupé), elektrische 4-Wege-Lendenwirbelstütze sowie Weiteneinstellung der Sitzfläche und Rückenlehne, inklusive Sitzheizung, ohne Seitenairbag; Sitzbezug in Leder Feinnappa mit R8-Prägung in den Sitzlehnen. Ein Angebot der quattro GmbH

Sitzbezüge R8 Coupé



Alcantara/Leder lichtgrau

Sitzbezüge R8 Coupé/R8 Spyder



Alcantara/Leder schwarz



Lederausstattungen Audi exclusive
Ein Angebot der quattro GmbH

Sitzbezüge R8 Spyder



Alcantara/Leder titangrau



Leder Feinnappa lichtgrau*



Leder Feinnappa schwarz



Leder Feinnappa titangrau*



Leder Feinnappa mustangbraun*



Leder Feinnappa rot*



Leder Feinnappa mondsilber*



Naturleder schwarz Audi exclusive für Schalensitze
Ein Angebot der quattro GmbH



Leder Feinnappa luxorbeige*



Leder Feinnappa nougatbraun*

*Türverkleidungen und Türgriff Beifahrerseite in Sitzfarbe.

Volllederausrüstungen R8 Coupé

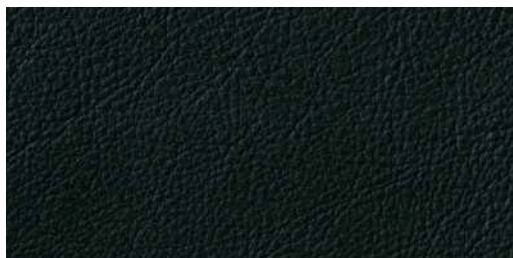

Sitze Leder Feinnappa schwarz und Anbauteile Leder schwarz. Nähte für Sitze und Anbauteile in Schwarz, optional in Lichtgrau oder Mustangbraun

Volllederausrüstungen R8 Coupé/R8 Spyder

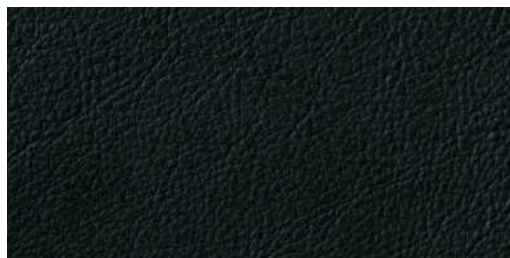

Sitze Leder Feinnappa schwarz und Anbauteile Leder schwarz. Nähte für Sitze und Anbauteile in Schwarz, optional in Rot oder Luxorbeige

Volllederausrüstungen R8 Spyder

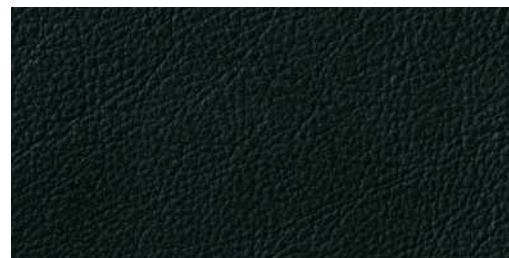

Sitze Leder Feinnappa schwarz und Anbauteile Leder schwarz. Nähte für Sitze und Anbauteile in Schwarz, optional in Titangrau, Mondsilber oder Nougatbraun



Sitze Leder Feinnappa lichtgrau* und Anbauteile Leder schwarz. Nähte für Anbauteile in Schwarz oder optional in Lichtgrau



Sitze Leder Feinnappa rot* und Anbauteile Leder schwarz. Nähte für Anbauteile in Schwarz oder optional in Rot

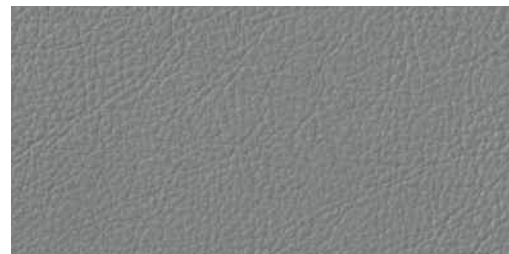

Sitze Leder Feinnappa titangrau* und Anbauteile Leder schwarz. Nähte für Anbauteile in Schwarz oder optional in Titangrau



Sitze Leder Feinnappa mustangbraun* und Anbauteile Leder schwarz. Nähte für Anbauteile in Schwarz oder optional in Mustangbraun



Sitze Leder Feinnappa luxorbeige* und Anbauteile Leder schwarz. Nähte für Anbauteile in Schwarz oder optional in Luxorbeige

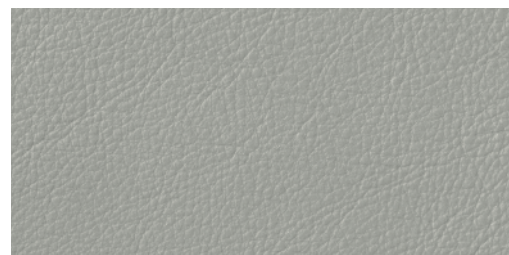

Sitze Leder Feinnappa mond Silber* und Anbauteile Leder schwarz. Nähte für Anbauteile in Schwarz oder optional in Mond Silber



Volllederausrüstungen Audi exclusive
Ein Angebot der quattro GmbH



Sitze Leder Feinnappa nougatbraun* und Anbauteile Leder schwarz. Nähte für Anbauteile in Schwarz oder optional in Nougatbraun

Sitzbezüge, Lederausstattungen R8 Coupé/R8 Spyder

Aufheizschutz

(bei Sonneneinstrahlung), für die Kopfstützen, Sitzseitenwangen und Sitzmittelbahnen; bei Alcantara/Leder-Kombination (ohne Sitzmittelbahnen) und Lederausstattungen. Die spezielle Farbpigmentierung des Leders wirkt einer starken Aufheizung entgegen. Die im Sonnenlicht enthaltene Infrarotstrahlung wird reflektiert. Durch den Aufheizschutz kann die Oberflächentemperatur um bis zu 20 °C gesenkt werden. (R8 Spyder)

Alcantara/Leder-Kombination

Kopfstützen und Sitzseitenwangen in Leder (bei R8 Spyder inklusive Aufheizschutz), Sitzmittelbahnen in Alcantara

Lederausstattung Feinnappa

Sitzbezüge inklusive Kopfstützen (bei R8 Spyder inklusive Aufheizschutz), Türverkleidungen und Türgriff Beifahrerseite in Leder Feinnappa

Volllederausstattung Feinnappa

wie Lederausstattung Feinnappa. Folgende Anbauteile zusätzlich in Leder schwarz: Schalttafel, Türbrüstungen, Seitenwandverkleidungen hinten, Türablagefächer, monoposto, Instrumententafelabdeckung, Abdeckung Ablagefach hinten, Kniepad, Funktionspad. Volllederausstattung Feinnappa optional auch mit Farbnaht erhältlich

Farbnaht für Volllederausstattung Feinnappa

Farbnaht in folgenden Ausstattungsumfängen: Sitzbezüge (bei Sitzfarbe Schwarz), monoposto, Instrumententafelabdeckung, Türverkleidungen, Zuziehgriff Beifahrerseite, Kniepad und Abdeckung Ablagefach hinten

Audi exclusive Paket R8

Sitzbezüge in Leder Feinnappa schwarz, Sitzmittelbahnen mit Optikstruktur wahlweise in Signalorange, Karmesinrot oder Silber (bei R8 Spyder inklusive Aufheizschutz), farbige Nähte an Sitzseitenwangen, Instrumententafelabdeckung und Lenkradkranz entsprechend Sitzmittelbahnen. Ein Angebot der quattro GmbH

Designpaket monoposto in Leder Feinnappa

Audi exclusive

Folgende Umfänge sind beledert: monoposto, Instrumententafelabdeckung, Kniepad, Griffblende Fahrerseite. Ein Angebot der quattro GmbH

Lederausstattung (Paket 1) in Leder Feinnappa

Audi exclusive

Sitzbezüge inklusive Kopfstützen (bei R8 Spyder inklusive Aufheizschutz), Türgriff Beifahrerseite und Türverkleidungen in Leder Feinnappa. Ein Angebot der quattro GmbH

Lederausstattung (Paket 1) in Alcantara/Leder-

Kombination Audi exclusive

Sitzmittelbahnen in Alcantara, Sitzseitenwangen inklusive Kopfstützen (bei R8 Spyder inklusive Aufheizschutz), Türgriff Beifahrerseite und Türverkleidungen in Leder Feinnappa. Ein Angebot der quattro GmbH

Lederausstattung (Paket 1) in Alcantara/Leder-

Kombination Audi exclusive für Schalensitze

Sitzmittelbahnen in Alcantara, Sitzseitenwangen inklusive Kopfstützen, Türverkleidungen und Türgriff Beifahrerseite in Leder Feinnappa. (R8 Coupé). Ein Angebot der quattro GmbH

Lederausstattung (Paket 1) in Naturleder schwarz

Audi exclusive für Schalensitze

Sitzbezüge in Naturleder schwarz, Einsätze der Sitzseitenwangen und der Sitzmittelbahnen im oberen Bereich mit Ziernähten in Rautenoptik, Farbe der Ziernähte frei wählbar. Das Naturleder schwarz Audi exclusive vermittelt durch seine natürliche Anmutung einen luxuriösen Charakter. Das Leder wird ohne nachträglich aufgebrachte Lederfarbe ausschließlich „im Fass“ gefärbt und behält seine natürliche Narbe. Dadurch bietet dieses Leder eine sehr hohe Atmungsaktivität und sorgt für ein einzigartiges Sitzklima. Das naturbelassene Material kann geringfügige Farbabweichungen aufweisen und es bildet sich über die Zeit eine typische Patina. (R8 Coupé). Ein Angebot der quattro GmbH

Lederausstattung (Paket 2) in Leder Feinnappa

Audi exclusive

Sitzbezüge inklusive Kopfstützen (bei R8 Spyder inklusive Aufheizschutz), Türverkleidungen, Türgriff Beifahrerseite, Schalttafel, Türbrüstungen, Seitenwandverkleidungen hinten, Türablagefächer, monoposto, Instrumententafelabdeckung, Abdeckung Ablagefach hinten, Kniepad, Funktionspad in Leder Feinnappa; Schalttafeloberseite in folgenden Lederfarben erhältlich: Maronenbraun, Sattelbraun, Cognacbraun, Havannabraun, Rauchblau, Jetgrau, Classicrot, Karmesinrot und Islandgrün. Ein Angebot der quattro GmbH



Volllederausstattung mit Sitzen in Leder Feinnappa rot und Anbauteilen in Leder schwarz mit Nähten in Rot

Lederausstattung (Paket 2) in Alcantara/Leder-Kombination Audi exclusive

Sitzmittelbahnen in Alcantara, Sitzseitenwangen inklusive Kopfstützen (mit Aufheizschutz), Türverkleidungen, Türgriff Beifahrerseite, Schalttafel, Türbrüstungen, Seitenwandverkleidungen hinten, Türablagefächer, monoposto, Instrumententafelabdeckung, Abdeckung Ablagefach hinten, Kniepad, Funktionspad in Leder Feinnappa; Schalttafeloberseite in folgenden Lederfarben erhältlich: Maronenbraun, Sattelbraun, Cognacbraun, Havannabraun, Rauchblau, Nachtblau, Jetgrau, Classicrot, Karmesinrot und Islandgrün. (R8 Spyder). Ein Angebot der quattro GmbH

Lederausstattung (Paket 2) in Alcantara/Leder-Kombination Audi exclusive für Schalensitze

Sitzmittelbahnen in Alcantara, Sitzseitenwangen inklusive Kopfstützen (mit Aufheizschutz), Türverkleidungen, Türgriff Beifahrerseite, Schalttafel, Türbrüstungen, Seitenwandverkleidungen hinten, Türablagefächer, monoposto, Instrumententafelabdeckung, Abdeckung Ablagefach hinten, Kniepad, Funktionspad in Leder Feinnappa; Schalttafeloberseite in folgenden Lederfarben erhältlich: Maronenbraun, Sattelbraun, Cognacbraun, Havannabraun, Rauchblau, Nachtblau, Jetgrau, Classicrot, Karmesinrot und Islandgrün. (R8 Spyder). Ein Angebot der quattro GmbH

Sitzblenden in Leder Feinnappa Audi exclusive

für Sportsitze (nur in Verbindung mit Lederausstattung [Paket 2] Audi exclusive bestellbar). Ein Angebot der quattro GmbH

Dach-/Verdeckhimmel

Dachhimmel in Stoff

in Schwarz oder Lichtgrau, farblich auf die gewählte Interieurfarbe abgestimmt. (R8 Coupé)

Dachhimmel in Alcantara

in Schwarz, Lichtgrau oder Luxorbeige, farblich auf die gewählte Interieurfarbe abgestimmt. (R8 Coupé)

Dachhimmel in Alcantara Audi exclusive

in verschiedenen Audi exclusive Farben erhältlich. (R8 Coupé). Ein Angebot der quattro GmbH

Dachhimmel und Heckablage

in Alcantara Audi exclusive

in verschiedenen Audi exclusive Farben erhältlich, Ziernähte im Dachhimmel frei wählbar. (R8 Coupé). Ein Angebot der quattro GmbH

Dachhimmel und Rückwand in Leder Audi exclusive

in allen Audi exclusive Farben erhältlich, Ziernähte im Dachhimmel frei wählbar. (R8 Coupé). Ein Angebot der quattro GmbH

Verdeckhimmel

in Schwarz (R8 Spyder)

*Türverkleidungen und Türgriff Beifahrerseite in Sitzfarbe.

Dekoreinlagen



Seidenlack matt tiefschwarz

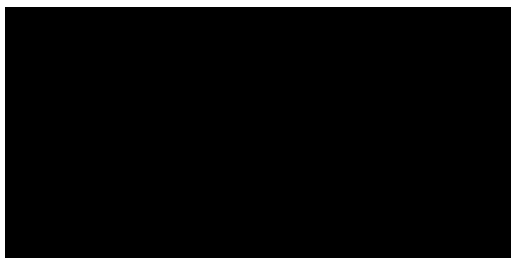

Klavierlackoptik schwarz Audi exclusive
Ein Angebot der quattro GmbH

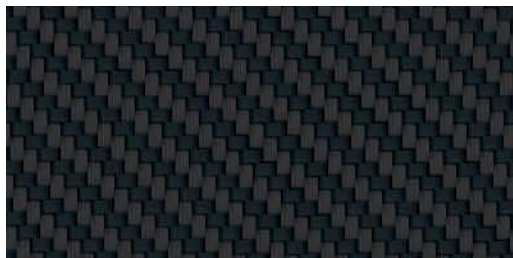

Carbon Sigma



Dekoreinlagen Audi exclusive
wahlweise in Wunschfarbe oder Leder Feinnappa.
Ein Angebot der quattro GmbH

Dekoreinlagen

wahlweise:

in Seidenlack matt tiefschwarz

für Radioblende sowie Dekoreinlagen in Türen und Mittelkonsole

in Carbon Sigma

für monoposto, Türgriffe sowie Dekoreinlagen in Türen und Mittelkonsole

Dekoreinlagen Audi exclusive

Ein Angebot der quattro GmbH
wahlweise:

in Klavierlackoptik schwarz

für Radioblende sowie Dekoreinlagen in Türen und Mittelkonsole

in Leder Feinnappa

für Dekoreinlagen in Türen und Mittelkonsole, in allen Audi exclusive Farben erhältlich, Türgriff Beifahrerseite in Leder mit Ziernaht

in Wunschfarbe

für Radioblende sowie Dekoreinlagen in Türen und Mittelkonsole, Farbe des Lacks frei wählbar

Räder/Reifen



Aluminium-Gussräder im 6-Arm-Design,
Größe 8,5 J×18 vorn, Größe 10,5 J×18 hinten, mit
Reifen 235/40 R 18 vorn und 285/35 R 18 hinten



Aluminium-Schmiederäder im 5-Doppelspeichen-Design,
Größe 8,5 J×19 vorn, Größe 11 J×19 hinten,
mit Reifen 235/35 R 19 vorn und 295/30 R 19 hinten



**Aluminium-Schmiederäder Audi exclusive
im 10-Speichen-Y-Design,**
hochglanzpoliert, einfarbig, Größe 8,5 J×19 vorn,
Größe 11 J×19 hinten, mit Reifen 235/35 R 19 vorn und
305/30 R 19 hinten. Ein Angebot der quattro GmbH



Winter-Aluminium-Gussräder im 6-Arm-Design,
Größe 8,5 J×18 vorn, Größe 10,5 J×18 hinten,
mit Reifen 235/40 R 18 vorn und 285/35 R 18 hinten,
zulässige Höchstgeschwindigkeit 240 km/h, schnee-
kettentauglich



Aluminium-Schmiederäder im 10-Speichen-Y-Design,
poliert, zweifarbig, Größe 8,5 J×19 vorn,
Größe 11 J×19 hinten, mit Reifen 235/35 R 19 vorn
und 295/30 R 19 hinten



**Aluminium-Schmiederäder Audi exclusive
im 5-Doppelspeichen-Design,**
hochglanzpoliert, einfarbig, Größe 8,5 J×19 vorn,
Größe 11 J×19 hinten, mit Reifen 235/35 R 19 vorn und
305/30 R 19 hinten. Ein Angebot der quattro GmbH



**Aluminium-Hohlspeichen-Gussräder Audi exclusive
im 5-Arm-Rotor-Design, in Titanoptik, glanzgedreht,**
Größe 8,5 J×19 vorn, Größe 11 J×19 hinten,
mit Reifen 235/35 R 19 vorn und 305/30 R 19 hinten.
Ein Angebot der quattro GmbH



**Winter-Aluminium-Schmiederäder
im 5-Doppelspeichen-Design,**
Größe 8,5 J×19 vorn, Größe 10,5 J×19 hinten, mit Reifen
235/35 R 19 vorn und 295/30 R 19 hinten, zulässige
Höchstgeschwindigkeit 240 km/h, schneekettentauglich



**Aluminium-Schmiederäder Audi exclusive
im 5-Doppelspeichen-Design, in Titanoptik,**
Größe 8,5 J×19 vorn, Größe 11 J×19 hinten, mit Reifen
235/35 R 19 vorn und 305/30 R 19 hinten. Ein Angebot
der quattro GmbH

Radschrauben diebstahlhemmend
nur durch mitgelieferten Adapter zu lösen

Reifenreparaturset
12-Volt-Kompressor und Reifendichtmittel im Gepäckraum
unter dem Ladeboden, Höchstgeschwindigkeit 80 km/h

Reifendruck-Kontrollanzeige
optische und akustische Warnung bei Druckverlust
an einem oder mehreren Rädern, Anzeige im Fahrer-
informationssystem

Bordwerkzeug
im Gepäckraum unter dem Ladeboden

Wagenheber
im Gepäckraum unter dem Ladeboden

Licht

Xenon plus inklusive Scheinwerfer-Reinigungsanlage
Scheinwerfer mit langlebiger Gasentladungstechnik für Abblend- und Fernlicht ermöglichen eine intensive Fahrbahnausleuchtung, gute Gleichmäßigkeit und Reichweite im Nah- und Fernbereich. Die automatisch-dynamische Leuchtweitenregulierung wirkt dem Blenden des Gegenverkehrs entgegen; LED-Tagfahrlicht mit geringer Energieaufnahme

**LED-Scheinwerfer**

inklusive Scheinwerfer-Reinigungsanlage
Abblendlicht, Fernlicht, Tagfahrlicht und Blinker in Voll-LED-Technologie ermöglichen eine tageslichtähnliche Ausleuchtung der Fahrbahn

Fernlichtassistent

erkennt selbstständig innerhalb von Systemgrenzen Scheinwerfer des Gegenverkehrs, Rückleuchten von anderen Verkehrsteilnehmern sowie Ortschaften. Je nach Verkehrssituation wird das Fernlicht automatisch ein- oder ausgeschaltet. Das System verbessert somit Sicht und Sicherheit des Fahrers und sorgt für einen Zugewinn an Komfort durch entspannteres Fahren. (Nur in Verbindung mit Innenspiegel automatisch abblendend mit Licht-/Regensensor bestellbar)

**LED-Heckleuchten**

Bremsleuchten, dritte Bremsleuchte, Blinker und Kennzeichenbeleuchtung in LED-Technologie. (Heckleuchteneinsatz in Schwarz bei R8 Coupé 5.2 FSI quattro/R8 Spyder 5.2 FSI quattro)

Nebelschlussleuchte

mittig in die Heckschürze integriert

Innenbeleuchtung

mit Abschaltverzögerung und Kontaktschaltern an allen Türen; Einstiegs-, Innenraum-, Gepäckraum- und Handschuhfachbeleuchtung in LED-Technologie, aktive Türrückstrahler

Lichtpaket

Fußraum, Türinnenbetätigungs- und Motorraumbeleuchtung (R8 Coupé) in LED-Technologie, inklusive Innenspiegel automatisch abblendend mit Licht-/Regensensor

Spiegel**Außenspiegel mit integriertem LED-Blinker**

elektrisch einstell- und beheizbar, links asphärisch, rechts konvex, Gehäuse in Wagenfarbe lackiert, Scheibenwaschdüsen beheizbar wahlweise:

anklappbar und automatisch abblendend

(nur in Verbindung mit Innenspiegel automatisch abblendend mit Licht-/Regensensor bestellbar)

Außenspiegelgehäuse in Carbon Audi exclusive

Ein Angebot der quattro GmbH

Innenspiegel

wahlweise:

abblendbar

automatisch abblendend mit Licht-/Regensensor
zur Steuerung der automatischen Fahrlichtschaltung und der Scheibenwischer, inklusive Coming-Home-/Leaving-Home-Funktion: verzögertes Aus-/automatisches Einschalten von Hauptscheinwerfern, Heck- und Kennzeichenleuchten beim Abstellen/Öffnen des Fahrzeugs, auf Wunsch mit digitaler Kompassanzeige, ermöglicht eine digitalisierte Anzeige der aktuellen Himmelsrichtung

Make-up-Spiegel

abdeckbar, in Fahrer- und Beifahrersonnenblende

Dachsysteme (R8 Spyder)**Finnenverdeck vollautomatisch**

aus isoliertem, dreilagigem Stoffgewebe mit optimierter Materialdicke und -anbindung für ein geringeres Geräuschniveau im Innenraum; Verdecköffnung bis 50 km/h mit Tippfunktion

Windschott

Verstaumöglichkeit mit Tasche im Gepäckraum

Schließsysteme**Funkfernbedienung**

für die Zentralverriegelung, in den Fahrzeugschlüssel integriert, öffnet und verriegelt auf Fingerdruck Türen, Fenster und Gepäckraum – mit variablem Wechselcode

Wegfahrsperre elektronisch

integriert in das Motorsteuergerät, automatische Aktivierung durch Fahrzeugschlüssel

**Garagentoröffner (HomeLink)**

programmierbare Funkfernbedienung, Bedientasten in das Innenlichtmodul integriert; kann zum Öffnen und/oder Schließen von Garagen- und Außentoren verwendet werden; Steuerung von Sicherheitssystemen und Beleuchtungsanlagen möglich. Weitere Informationen erhalten Sie bei Ihrem Audi Partner

Diebstahlwarnanlage

inklusive Innenraumüberwachung und Abschleppschutz durch Neigungswinkelsensor, abschaltbar; bordspannungsunabhängiges Signalthorn; Überwachung von Motor- und Gepäckraum, Türen und Innenraum

Vorbereitung für Ortungsassistent

Vorbereitung zur Anbindung eines Ortungsassistenten (erhältlich über Audi Original Zubehör), mit dem das entwendete Fahrzeug lokalisiert werden kann

Verglasung

Wärmeschutzverglasung

grün getönt, Frontscheibe aus Verbundglas mit Sichtfeld für Fahrgestellnummer

Frontscheibenrahmen aus Aluminium

(R8 Spyder)

Heckscheibe

beheizbar, mit Zeitschaltung;
bei R8 Coupé: für Heck- und Trennscheibe, inklusive Scheibenantenne, Luftauslässe neben der Heckscheibe in Schwarz (bei R8 Coupé 5.2 FSI quattro in Aluminiumoptik);
bei R8 Spyder: versenkbar

Scheibenwaschanlage

Zweistufenschaltung, Intervallschaltung vierstufig einstellbar, Tipp-Wisch-Kontakt, Wasch-Wisch-Automatik, automatisches Nachwischen nach dem letzten Wasch-Wisch-Vorgang

Sonnenblenden

links und rechts, klappbar, mit abdeckbarem Make-up-Spiegel

Weitere Außenausstattungen



Heckspoiler

geschwindigkeitsabhängig elektrisch ausfahrbar; automatisches Ausfahren bei 100 km/h, Einfahren bei 35 km/h; zusätzlich manuelle Ansteuerung über Taste in der Mittelkonsole

Stoßfänger

vorn mit Spoilerkante und großflächigen Lufteinlässen in Schwarz, hinten mit Luftauslässen, Lamellen und markantem Diffusoreinsatz in Schwarz; bei R8 Coupé 5.2 FSI quattro/R8 Spyder 5.2 FSI quattro Lufteinlässe und Spoilerkante vorn sowie Luftauslässe, Lamellen, Stoßfänger zwischen den Luftauslässen und vergrößerter Diffusoreinsatz hinten in Schwarz hochglänzend

Audi Singleframe

Kühlergrill in Schwarz hochglänzend; bei R8 Coupé 5.2 FSI quattro/R8 Spyder 5.2 FSI quattro mit horizontalen und vertikalen Chromstreben

Abgasanlage

zweiflutig, mit doppelten, runden Endrohrblenden; bei R8 Coupé 5.2 FSI quattro/R8 Spyder 5.2 FSI quattro mit ovalen Endrohrblenden



Tankdeckel aus Aluminium

mit R8-Prägung und elektrischer Entriegelung

Schwellerverbreiterungen

in Wagenfarbe lackiert (R8 Coupé 5.2 FSI quattro/R8 Spyder 5.2 FSI quattro)

R8-Schriftzug

am Heck, bei R8 Coupé 5.2 FSI quattro/R8 Spyder 5.2 FSI quattro mit V10-Emblemen seitlich an der Frontklappe

Luftauslässe in Aluminiumoptik

auf dem Verdeckkastendeckel (R8 Spyder)

Carbonpaket Audi exclusive

Frontspoiler und Heckdiffusor in Carbon. Ein Angebot der quattro GmbH

Optikpaket Schwarz Audi exclusive

Rahmen des Kühlergrills, Kühlergrill, Kennzeichenträger sowie Endrohrblenden der Abgasanlage in Schwarz hochglänzend; bei R8 Coupé 5.2 FSI quattro zusätzlich Luftauslässe Heckscheibe in Schwarz matt. Bei R8 Spyder Luftauslässe auf dem Verdeckkastendeckel in Schwarz hochglänzend. Ein Angebot der quattro GmbH

Sitze/Sitzkomfort**4-Wege-Lendenwirbelstütze**

elektrisch, für Fahrer- und Beifahrersitz, horizontal und vertikal einstellbar

Vordersitze elektrisch einstellbar

inklusive elektrischer 4-Wege-Lendenwirbelstütze, elektrische Einstellung von Längsposition, Sitzhöhe, Sitz- und Lehnenneigung. (Nicht in Verbindung mit Schalensitzen Audi exclusive bestellbar)

Sitzheizung

in 3 Stufen einstellbar, inklusive Sitzwangenheizung

Kopfstützen

in der Höhe einstellbar, bei Schalensitzen Audi exclusive integriert

Kindersitzbefestigung ISOFIX

für den Beifahrersitz, Halterung zur Befestigung von Kindersitzen nach ISO-Norm, inklusive Deaktivierungsschalter für Beifahrerairbag. (Nicht in Verbindung mit Schalensitzen Audi exclusive)

Lenkräder/Schalthebel/Bedienelemente**Multifunktions-Sportlederlenkrad im 3-Speichen-Design**

unten abgeflacht, mit Fullsize-Airbag, in Höhe und Abstand einstellbar; zur Bedienung aller Audi Radioanlagen, der Bluetooth-Schnittstelle oder der Handyvorbereitung; bei R tronic® mit Schaltwippen hinter dem Lenkrad (bei R8 Coupé 5.2 FSI quattro/R8 Spyder 5.2 FSI quattro Schaltwippen in Aluminiumoptik)

Schalt-/Wählhebelknauf

bei R8 Coupé 5.2 FSI quattro/R8 Spyder 5.2 FSI quattro mit rotem Zierring
wahlweise:

in Aluminium

in Aluminium mit Ledereinlage

**R8-Multifunktions-Sportlederlenkrad im 3-Speichen-Design**

unten abgeflacht, stärker konturierter Lenkradkranz mit ergonomischer Ausformung, mit R8-Emblem und Fullsize-Airbag, Bezug in gelochtem Leder, in Höhe und Abstand einstellbar; zur Bedienung aller Audi Radioanlagen, der Bluetooth-Schnittstelle oder der Handyvorbereitung; bei R tronic® mit Schaltwippen in Aluminiumoptik hinter dem Lenkrad

Bedienelemente in Leder Audi exclusive

Belederung von Lenkradkranz, Schalt-/Wählhebelknauf und Handbremsgriff in allen Audi exclusive Farben erhältlich. Ein Angebot der quattro GmbH

Bedienelemente in „Wildleder“ schwarz Audi exclusive

Belederung von Lenkradkranz, Schalt-/Wählhebelknauf und Handbremsgriff in „Wildleder“ schwarz. Ein Angebot der quattro GmbH

Klimatisierung**Klimaautomatik**

in spezieller R8-Optik, FCKW-frei, mit sonnenstandsabhängiger Regelung; regelt elektronisch die Lufttemperatur, -menge und -verteilung; Stauluftregelung und Umluftbetrieb, Aktivkohlefilter

Gepäcksicherungs- und Ablagesysteme**Ablagefach**

abschließbar, beleuchtet in LED-Technologie, in die Rückwand integriert. (R8 Spyder)

Handschuhfach

auf der Beifahrerseite, abschließbar, mit Beleuchtung und Brillenfach

Ablagepaket

Ablagenetz an den Lehnen der Sitze, Ablagefach unter den Sitzen. Bei R8 Coupé zusätzlich Gepäcknetz für Heckablage. (Nicht in Verbindung mit Schalensitzen Audi exclusive bestellbar)

Getränkhalter

zweifach, integriert in Mittelkonsole

Weitere Innenausstattungen

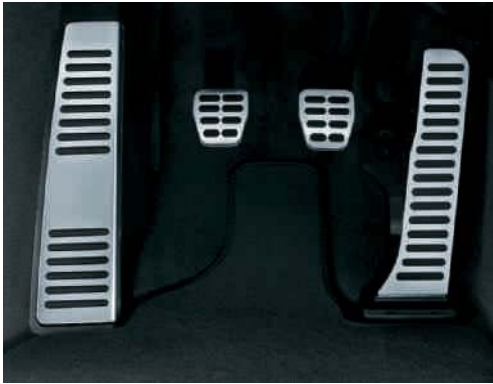

Pedale und Fußstütze
in Aluminiumoptik

Fußraumauskleidung und Fußmatten

in Velours, abgestimmt auf die jeweilige Innenraumfarbe (in Schwarz bei Sitzfarben Rot, Mustangbraun, Mondsilber und Nougatbraun)

Teppichboden und Heckablage/Rückwand **Audi exclusive**

inklusive Fußmatten mit Lederkeder, in verschiedenen Audi exclusive Farben erhältlich. Ein Angebot der quattro GmbH

Fußmatten Audi exclusive

Fußmatten mit Lederkeder, in verschiedenen Audi exclusive Farben erhältlich. Ein Angebot der quattro GmbH

Fußmatten mit R8-Schriftzug Audi exclusive

Ein Angebot der quattro GmbH



Einstiegsleisten mit Aluminiumeinlage
und R8-Schriftzug auf den Türschweller

Einstiegsleisten mit beleuchteter **Aluminiumeinlage Audi exclusive**

Beleuchtet sind die innere Umrandung der Aluminiumeinlage und der R8-Schriftzug. Ein Angebot der quattro GmbH

Einstiegsleisten in Carbon Audi exclusive

mit Aluminiumeinlage und R8-Schriftzug auf den Türschweller. Ein Angebot der quattro GmbH

Einstiegsleisten personalisiert Audi exclusive

Die Aluminiumeinlage der Einstiegsleisten kann mit einem Schriftzug individualisiert werden. Für nähere Informationen wenden Sie sich an Ihren Audi Partner. Ein Angebot der quattro GmbH



Einstiegsleisten in Carbon mit beleuchteter
Aluminiumeinlage Audi exclusive

Beleuchtet sind die innere Umrandung der Aluminiumeinlage und der R8-Schriftzug. Ein Angebot der quattro GmbH

Fensterheber

elektrisch, mit Überschusskraftbegrenzung, Tipp-auf- und Tipp-zu-Funktion; Komfortöffnung/-schließung über Zentralverriegelung

Zigarettenanzünder und Aschenbecher

in der Mittelkonsole

Steckdose 12 Volt

in Mittelkonsole, Handschuhfach und Gepäckraum

Aluminiumoptik im Interieur

für Bedienelemente von Radioanlage und Klimaautomatik, Lichtdrehschalter und Lenkradspeichen

Gepäckraumauskleidung in Alcantara Audi exclusive

in verschiedenen Audi exclusive Farben erhältlich.

Ein Angebot der quattro GmbH

Schwellerverkleidung in Leder Feinnappa **Audi exclusive**

Teppichabschlußleisten und Unterteile der vorderen Pfostenverkleidung sind beledert, in allen Audi exclusive Farben erhältlich. Ein Angebot der quattro GmbH

Ausströmer in Leder Feinnappa Audi exclusive

Einfassungen und Einsätze der Ausströmer in der Instrumententafel sind beledert. Ein Angebot der quattro GmbH

Mittelkonsole und Radioblende in Leder Feinnappa **Audi exclusive**

Mittelkonsole, Aschenbecherabdeckung (R8 Coupé) und Radioblende sind beledert. Ein Angebot der quattro GmbH

Rahmen Frontscheibe in Alcantara Audi exclusive

Innenverkleidung des Frontscheibenrahmens inklusive Sonnenblenden in Alcantara (R8 Spyder). Ein Angebot der quattro GmbH

Rahmen Frontscheibe in Leder Feinnappa **Audi exclusive**

Innenverkleidung des Frontscheibenrahmens inklusive Sonnenblenden ist beledert (R8 Spyder). Ein Angebot der quattro GmbH

MMI® und Navigationssysteme

**Navigationssystem plus mit MMI®-Bedienlogik**

inklusive zweier Navigations-DVDs, 6,5-Zoll-TFT-Farbdisplay (800 × 480 Pixel) mit 3D-Kartendarstellung, dynamische Zielführung (soweit verfügbar), Radioanlage mit Doppel-Tuner, DVD-Laufwerk für Navigations-DVD, Audio- oder MP3-CD (nicht bei gleichzeitiger Navigationssystem-Nutzung), 2 integrierte MMC-/SDHC-Kartenleser für MP3-Dateien (bis zu 32 GB), AUX-IN Anschluss, Pfeilanzeige im Fahrerinformationssystem, Anzeige der optischen Parkinformation (in Verbindung mit Einparkhilfe plus), inklusive Antenne, 7 Lautsprecher und 5-Kanal-Verstärker mit einer Gesamtleistung von 140 Watt, Anbindung Audi music interface möglich

Navigationsdaten (2 DVDs)

enthalten Navigationsdaten für die Länder (soweit digitalisiert): Andorra, Belgien, Dänemark, Deutschland, Estland, Finnland, Frankreich, Griechenland, Großbritannien, Irland, Italien, Kroatien, Lettland, Liechtenstein, Litauen, Luxemburg, Monaco, Niederlande, Norwegen, Österreich, Polen, Portugal, San Marino, Schweden, Schweiz, Slowakei, Slowenien, Spanien (inklusive Kanaren), Tschechische Republik, Ungarn, Vatikanstadt

Fahrerinformationssystem

mit hochauflösender Anzeige in Weiß; mit Display für: Auto-Check-Control, digitale Geschwindigkeitsanzeige, Radiofrequenz, 2 einstellbare Geschwindigkeitswarnschwellen, Außentemperatur, Bordcomputer, Laptimer, Kontrolle für Türen, Motor- und Gepäckraumklappe

Radio- und TV-Anlagen

**Bang & Olufsen Sound System**

Surround-Sound-Wiedergabe über 12 Lautsprecher; Centerspeaker auf der Instrumententafel, in den Türen je 1 Mitteltöner und 1 Tieftöner sowie 1 Hochtöner im Spiegeldreieck, je 1 Tiefmitteltöner und Hochtöner in den Seitenverkleidungen hinten; Subwoofer; dynamische Fahrgeräuschkompensation; 10-Kanal-Verstärker mit einer Gesamtleistung von 465 Watt

Radioanlage concert

mit Single-CD-Laufwerk (MP3-fähig), 6,5-Zoll-TFT-Farbdisplay, Empfangsbereich FM (UKW) und AM (MW, LW), 2 Steckplätze für MMC-/SD-Speicherkarten zum Abspielen von MP3-Dateien, 7 Lautsprecher und 5-Kanal-Verstärker mit einer Gesamtleistung von 140 Watt, inklusive AUX-IN Anschluss in der Mittelkonsole zur Anbindung von Audio-Endgeräten

CD-Wechsler

in der Heckablage (R8 Coupé) bzw. im Ablagefach (R8 Spyder), für 6 CDs, erschütterungsgesichert, leicht zugänglich. Jede CD einzeln lad- bzw. wechselbar

Audi music interface

zur Anbindung von Apple iPod ab Generation 4, Apple iPhone (Musikfunktionalität) sowie USB-Speichermedien und MP3-Playern. Die Bedienung erfolgt über die Radioanlage concert, das Navigationssystem plus oder ein Multifunktions-Sportlederlenkrad. Hinweis: nur mit speziellem Adapterkabel nutzbar (Audi Original Zubehör). Informationen über kompatible MP3-Player erhalten Sie bei Ihrem Audi Partner

Telefon und Kommunikation

Handyvorbereitung (Bluetooth)

inklusive Gurtmikrofon und Sprachdialogsystem, beinhaltet eine Freisprecheinrichtung und Sprachbedienung für die Telefonfunktionen sowie eine Vorbereitung für eine optionale handyspezifische Ladeeinrichtung; die Bedienung erfolgt über die Radioanlage concert, das Navigationssystem plus oder ein Multifunktions-Sportlederlenkrad; Adapter und Informationen über compatible Handys erhalten Sie bei Ihrem Audi Partner

Bluetooth-Schnittstelle

inklusive Gurtmikrofon und Sprachdialogsystem; Bluetooth-fähige Mobiltelefone können über die Schnittstelle mit dem Fahrzeug verbunden werden. Freies Sprechen im Fahrzeug über Mikrofon möglich

Gurtmikrofon

jeweils 3 Mikrofone sind in die Sicherheitsgurte integriert. Die Positionierung ermöglicht einen konstanteren Sprechabstand von 10–15 cm, gute Verständlichkeit für den Gesprächspartner

Assistenzsysteme

Einparkhilfe vorn und hinten

akustisches Anzeigen des vorderen und hinteren Abstands; Messung durch Ultraschallsensoren, unauffällig in die Stoßfänger integriert

Einparkhilfe plus

akustische und optische Einparkhilfe nach vorn und hinten mit Anzeige von Abstandssymbolen im Bildschirm; Messung durch Ultraschallsensoren, unauffällig in die Stoßfänger integriert



Einparkhilfe plus mit Rückfahrkamera

akustische und optische Einparkhilfe nach vorn und hinten, Bilddarstellung des Bereichs hinter dem Fahrzeug im Bildschirm, mit 2 dynamischen Anzeigemodi für die berechnete Fahrspur, lenkwinkelabhängig, inklusive Hilfs- und Führungslinien, Rückfahrkamera unauffällig in den hinteren Stoßfänger integriert

Berganfahrassistent

Nach längerer Betätigung der Fußbremse im Stillstand bleibt der aufgebaute Bremsdruck nach dem Lösen der Fußbremse einen kurzen Moment erhalten; durch diesen automatischen Bremsengriff ermöglicht Ihnen das System ein komfortables Anfahren an Steigungen

Geschwindigkeitsregelanlage

hält die gewünschte Geschwindigkeit ab etwa 30 km/h konstant, soweit es die Motorleistung bzw. die Motorbremswirkung zulässt; Bedienung über separaten Lenkstockhebel

Fahrwerke/Bremsen

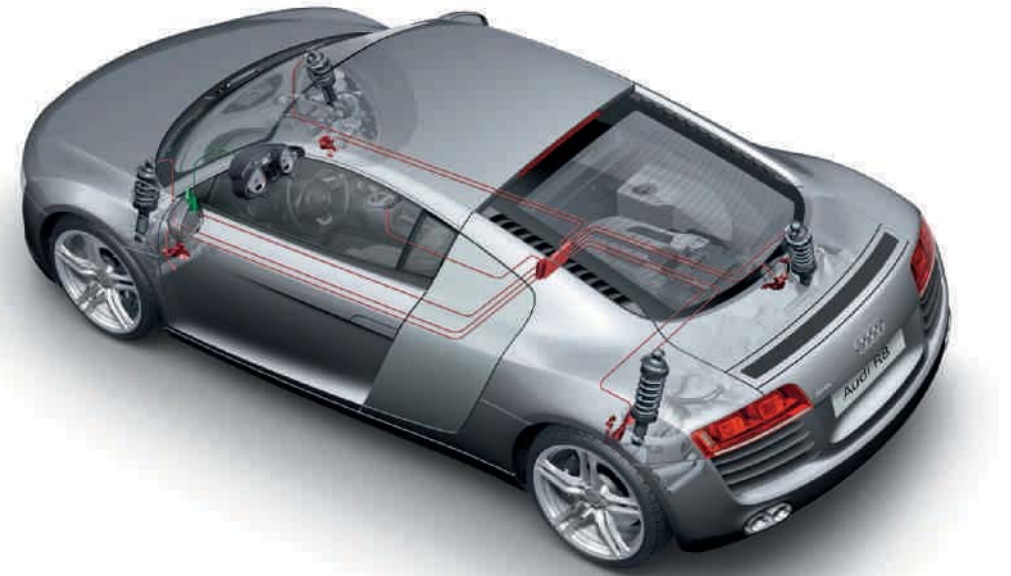

Audi magnetic ride*

adaptives Dämpfersystem mit individueller Auswahl der Fahrwerksabstimmung (Normal/Sport) durch Taste auf der Mittelkonsole; Verbesserung von Fahrkomfort und Fahrdynamik durch Regelung der Dämpfkräfte in Abhängigkeit vom jeweiligen Fahrzustand

Sportfahrwerk

mit dynamisch abgestimmter Feder-Dämpfer-Kombination

Bremsanlage

Achtkolben-Festsattelbremse vorn und Vierkolben-Festsattelbremse hinten, angepasste Kennlinie des Bremskraftverstärkers, Brems scheiben vorn und hinten innenbelüftet, gelocht und schwimmend gelagert

Bremssättel

hochglänzend schwarz lackiert, mit R8-Schriftzug in Silber

Keramikkbremse

Bremsscheiben aus kohlefaserverstärkter Keramik, mit speziell entwickelten Kühlkanälen, innenbelüftet, gelocht und schwimmend gelagert; Sechskolben-Monoblock-Aluminiumbremssättel vorn, hinten Vierkolben-Festsattelbremse; Bremssättel vorn und hinten in Anthrazit mit Schriftzug „Audi ceramic“. Für hohe Bremsleistung und Fadingstabilität, sehr hohe Lebensdauer. (Nur in Verbindung mit 19-Zoll-Rädern bestellbar)

*Die Abbildung zeigt eine Illustration, keine reale Darstellung.

Technik/Sicherheit

**Fullsize-Airbags***

für Fahrer und Beifahrer, zweistufig auslösend

Seitenairbags

in die Sitzlehnen integriert (nicht in Verbindung mit Schalensitzen Audi exclusive)

Karosserie in Audi Space Frame® (ASF)-Bauweise

innovative Materialkombination aus Aluminium und Magnesium, mit hoher Steifigkeit für mehr Fahrdynamik und Fahrstabilität; bei R8 Spyder Verdeckkastendeckel und hintere Seitenteile aus kohlenstofffaserverstärktem Kunststoff CFK, zur weiteren Gewichtoptimierung bei gleichzeitig hoher Steifigkeit

Seitenaufprallschutz

bestehend aus biegesteifen Aluminium-Aufprallträgern in den Türen, mit Aktivierung der Seitenairbags durch Drucksensoren in der B-Säule; Seitenschutzpolster in den Türen

Überrollschutz aktiv

automatisch auslösendes Schutzsystem hinter den Kopfstützen (R8 Spyder)

Integrales Kopfstützensystem

Im Falle einer Heckkollision wird durch die Gestaltung des Sitzes der Oberkörper aufgefangen und der Kopf abgestützt; dadurch wird die Schutzwirkung erhöht bzw. die Gefahr eines Schleudertraumas vermindert

Sicherheitslenksäule

ergänzt das Schutzpotenzial von Sicherheitsgurt und Airbag; Lenkrad mechanisch in Höhe und Abstand einstellbar

Sicherheitsgurte

Dreipunkt-Automatikgurt für Fahrer- und Beifahrersitz, mit Gurtstraffern und Gurtkraftbegrenzern

Gurtanlegekontrolle

für Fahrersitz; ein akustisches und optisches Warnsignal erinnert Sie an das Anlegen des Sicherheitsgurts

**Instrumenteneinsatz**

in Micrometallic grau mit roten Zeigern und R8-Schriftzug im Drehzahlmesser (bei R8 Coupé 5.2 FSI quattro/R8 Spyder 5.2 FSI quattro mit roten Zierringen, weißen Zeigern und V10-Schriftzug im Drehzahlmesser sowie R8-Schriftzug im Tachometer); mit regelbarer Beleuchtung, Kühlmittel- und Außentemperaturanzeige, Drehzahlmesser mit Digitaluhr und Datumsanzeige, Tachometer mit disproportionaler Anzeige, Kilometer-/Tageskilometerzähler, Kraftstoffvorratsanzeige, Warn- und Kontrollleuchten, Wartungsintervallanzeige, Öltemperaturanzeige, Batterieanzeige

Zifferblätter für Instrumenteneinsatz**in Weiß Audi exclusive**

(R8 Coupé 5.2 FSI quattro/R8 Spyder 5.2 FSI quattro). Ein Angebot der quattro GmbH

Warn- und Kontrollleuchten

u. a. für: Airbag, ABS, ESP/ASR, angezogene Handbremse, EDS-Elektronik, Generator, Licht, Fernlicht, Blinkleuchten, Bremsanlage, Motoröl Druck, geschlossene Gepäckraumklappe, Motorelektrik, Heckspoiler

**Motorraumabdeckung in Carbon Sigma**

(bei R8 Coupé nur in Verbindung mit Lichtpaket bestellbar), Schriftplatte in Carbon Sigma (Serie bei R8 Coupé 5.2 FSI quattro)

Warndreieck

im Gepäckraum unter dem Ladeboden

Verbandmaterial

im Gepäckraum unter dem Ladeboden

Kraftstoffbehälter

mit Tankvolumen von 75 l oder erhöhtem Tankvolumen von 90 l (R8 Coupé); R8 Spyder mit Tankvolumen von 80 l

Technik/Sicherheit



Handschaltgetriebe

6-Gang, vollsynchronisiert, mit offener Schaltkulisse

Anti-Blockier-System ABS

mit elektronischer Bremskraftverteilung EBV und hydraulischem Bremsassistenten

Antriebs-Schlupf-Regelung ASR

verringert durch Reduzierung der Motorleistung das Durchdrehen der Antriebsräder und ermöglicht mehr Traktion und Stabilität auf der Fahrbahnoberfläche

Elektronische Differenzialsperre EDS

Die Anfahrhilfe bremst automatisch bei unterschiedlich griffiger Fahrbahn die Antriebsräder auf zu glattem Untergrund ab und sorgt so für kraftvolles Vorwärtkommen

Elektronisches Stabilisierungsprogramm ESP

mit Sportmodus, zweistufig abschaltbar, inklusive elektronischer Differenzialsperre EDS und Antriebs-Schlupf-Regelung ASR



R tronic®

sequenzielles 6-Gang-Schaltgetriebe mit Shift-by-Wire-Technologie und Sportmodus

Servolenkung

hydraulisch unterstützte, wartungsfreie Zahnstangenlenkung

quattro®

permanenter Allradantrieb für erhöhte Traktion und Fahrsicherheit, elektronische Differenzialsperre EDS über Bremseingriff an allen angetriebenen Rädern

Rekuperation

Durch Anhebung der Generatorspannung wird während einer Schub- oder Bremsphase Bewegungsenergie in nutzbare elektrische Energie umgewandelt. Durch diese Energie wird bei einer nachfolgenden Beschleunigung der Generator entlastet – und so bis zu 3% Kraftstoff gespart

Audi Anschlussgarantie

Audi Anschlussgarantie

bereits beim Kauf eines Neuwagens mitbestellen: Mit der Audi Anschlussgarantie haben Sie 100% Audi Herstellergarantie und damit auch nach Ablauf der Zweijahresfrist Risikoabsicherung und Kostenkontrolle. Die Audi Anschlussgarantie bietet Ihnen eine individuelle Laufzeit- und Laufleistungskombination für bis zu 3 Jahre nach Ende der Herstellergarantie bei einer maximalen Laufleistung von 150.000 km

Modell	R8 Coupé 4.2 FSI quattro		R8 Coupé 5.2 FSI quattro		R8 Spyder 4.2 FSI quattro		R8 Spyder 5.2 FSI quattro		
Motorbauart	V8-Zylinder-Ottomotor mit Benzindirekteinspritzung		V10-Zylinder-Ottomotor mit Benzindirekteinspritzung		V8-Zylinder-Ottomotor mit Benzindirekteinspritzung		V10-Zylinder-Ottomotor mit Benzindirekteinspritzung		
Hubraum in cm ³ (Ventile pro Zylinder)	4163 (4)		5204 (4)		4163 (4)		5204 (4)		
Max. Leistung ¹ in kW (PS) bei min ⁻¹	316 (430)/7900		386 (525)/8000		316 (430)/7900		386 (525)/8000		
Max. Drehmoment in Nm bei min ⁻¹	430/4500-6000		530/6500		430/4500-6000		530/6500		
Kraftübertragung/Räder									
Antriebsart	Permanenter Allradantrieb quattro®		Permanenter Allradantrieb quattro®		Permanenter Allradantrieb quattro®		Permanenter Allradantrieb quattro®		
Getriebeart	6-Gang-Handschaltgetriebe [sequenzielles 6-Gang-Schaltgetriebe R tronic®]		6-Gang-Handschaltgetriebe [sequenzielles 6-Gang-Schaltgetriebe R tronic®]		6-Gang-Handschaltgetriebe [sequenzielles 6-Gang-Schaltgetriebe R tronic®]		6-Gang-Handschaltgetriebe [sequenzielles 6-Gang-Schaltgetriebe R tronic®]		
Räder	Aluminium-Gussräder, 8,5 J x 18 vorn, 10,5 J x 18 hinten		Aluminium-Schmiederäder, 8,5 J x 19 vorn, 11 J x 19 hinten		Aluminium-Gussräder, 8,5 J x 18 vorn, 10,5 J x 18 hinten		Aluminium-Schmiederäder, 8,5 J x 19 vorn, 11 J x 19 hinten		
Reifen	235/40 R 18 vorn, 285/35 R 18 hinten		235/35 R 19 vorn, 295/30 R 19 hinten		235/40 R 18 vorn, 285/35 R 18 hinten		235/35 R 19 vorn, 295/30 R 19 hinten		
Gewicht/Volumen									
Leergewicht ² in kg	1635	[1640]	1695	[1700]	1735	[1740]	1795	[1800]	
Zul. Gesamtgewicht in kg	1860	[1865]	1920	[1925]	1960	[1965]	2020	[2025]	
Tankinhalt ca. in l	75		90		80		80		
Fahrleistung/Verbrauch³									
Höchstgeschwindigkeit in km/h	302		316		300		313		
Beschleunigung 0-100 km/h in s	4,6		3,9		4,8		4,1		
Kraftstoffart	SuperPlus schwefelfrei ROZ 98 ⁴		SuperPlus schwefelfrei ROZ 98 ⁴		SuperPlus schwefelfrei ROZ 98 ⁴		SuperPlus schwefelfrei ROZ 98 ⁴		
Kraftstoffverbrauch ⁵ in l/100 km	innerorts	21,3	[20,1]	22,2	[21,1]	21,3	[20,1]	22,2	[21,5]
	außerorts	10,0	[9,4]	10,6	[9,9]	10,3	[9,6]	10,7	[10,2]
	kombiniert	14,2	[13,3]	14,9	[13,9]	14,4	[13,5]	14,9	[14,2]
CO ₂ -Emission ⁵ in g/km	innerorts	496	[467]	515	[493]	499	[470]	518	[499]
	außerorts	234	[219]	246	[232]	241	[225]	251	[237]
	kombiniert	332	[310]	346	[326]	337	[315]	349	[332]
Effizienzklasse	G	[G]	G	[G]	G	[G]	G	[G]	
Abgasnorm	EU5		EU5		EU5		EU5		

Erklärungen

- ¹ Der angegebene Wert wurde nach dem vorgeschriebenen Messverfahren (RL 80/1269/EWG in der gegenwärtig geltenden Fassung) ermittelt.
- ² Fahrzeugleergewicht mit Fahrer (68 kg), Gepäck (7 kg) und Kraftstoffbehälter zu 90 % gefüllt, ermittelt nach der RL 92/21/EWG in der gegenwärtig geltenden Fassung. Durch Sonderausstattungen können sich das Leergewicht und der Luftwiderstandsbeiwert des Fahrzeugs erhöhen, wodurch die mögliche Nutzlast bzw. Höchstgeschwindigkeit entsprechend verringert wird.
- ³ Der Kraftstoffverbrauch und die CO₂-Emissionen eines Fahrzeugs hängen nicht nur von der effizienten Ausnutzung des Kraftstoffs durch das Fahrzeug ab, sondern werden auch vom Fahrverhalten und von anderen nichttechnischen Faktoren beeinflusst. CO₂ ist das für die Erderwärmung hauptsächlich verantwortliche Treibhausgas.
- ⁴ Die Verwendung von unverbleitem Kraftstoff SuperPlus schwefelfrei ROZ 98 nach DIN EN 228 wird empfohlen. Wenn nicht verfügbar: unverbleiter Kraftstoff Super schwefelfrei ROZ 95 nach DIN EN 228 mit geringer Leistungsminderung.
- ⁵ Die angegebenen Werte wurden nach den vorgeschriebenen Messverfahren ermittelt. Die Angaben beziehen sich nicht auf ein einzelnes Fahrzeug und sind nicht Bestandteil des Angebots, sondern dienen allein Vergleichszwecken zwischen den verschiedenen Fahrzeugtypen.

Wichtige Hinweise

LongLife Service: erfolgt nach Serviceanzeige. Der zeitliche Abstand zwischen den Services darf maximal 2 Jahre betragen.

Altfahrzeugrecycling: Alle Audi Modelle sind demontage- und verwertungsgerecht konstruiert. Gleichzeitig entwickelt die AUDI AG die Rahmenbedingungen zur Verwertung der Altfahrzeuge und ihrer Bestandteile sowie zur Verringerung des zu entsorgenden Abfalls ständig weiter. Nähere Informationen hierzu erhalten Sie im Internet unter www.audi.de unter den Stichwörtern „Altauto“ und „Altfahrzeug“.

Informationen über nahe gelegene Rücknahmestellen zur umweltgerechten Verwertung gemäß Altfahrzeuggesetz erhalten Sie ebenfalls im Internet sowie über unsere kostenlose Hotline 0800 2834737 und bei Ihrem Audi Partner.

Audi R8 Coupé 4.2 FSI quattro

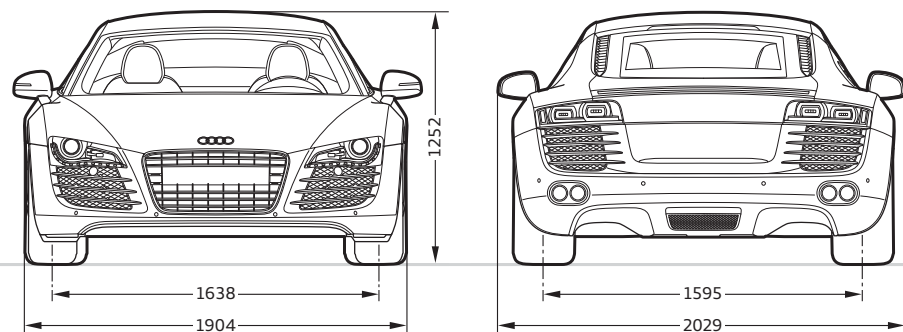
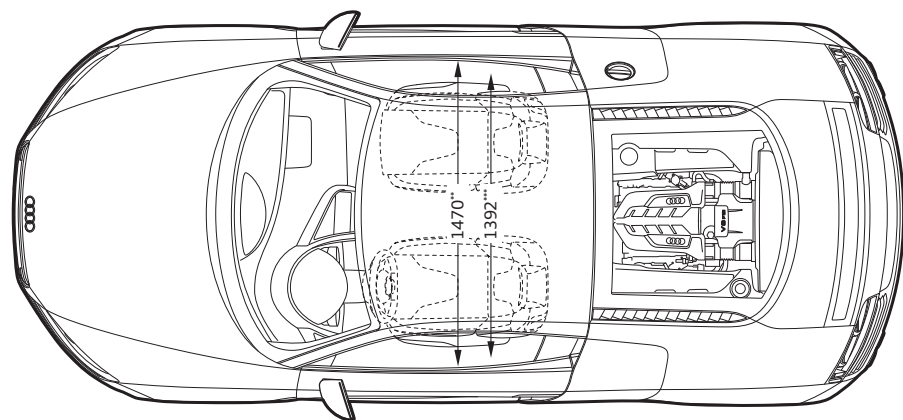
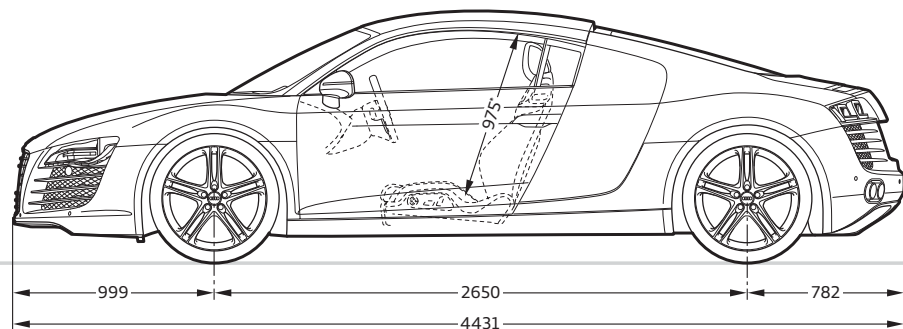

Audi R8 Coupé 5.2 FSI quattro

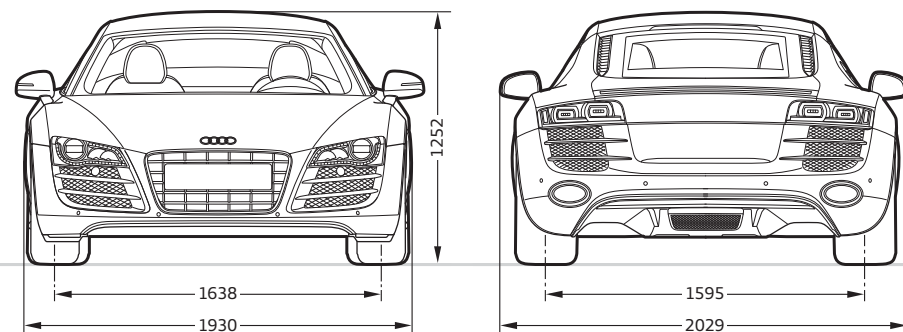
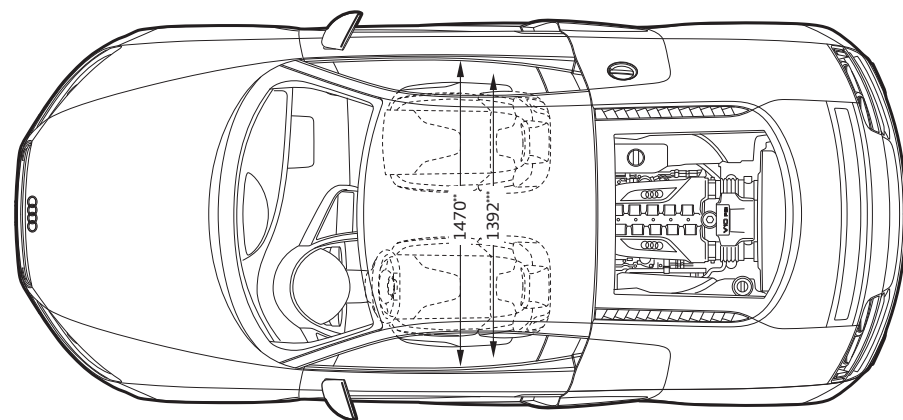
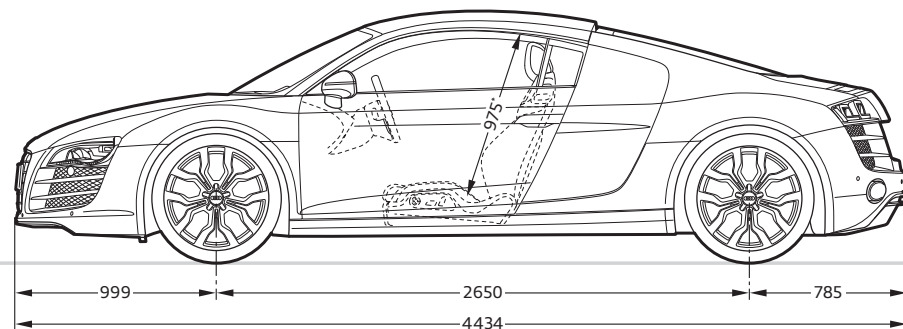

Angaben in Millimeter.

Angabe der Abmessungen bei Fahrzeugleergewicht, Bodenfreiheit bei maximaler Zuladung.
 Gepäckraumvolumen in l: 100 (Messung nach VDA-Methode mit Quadern von 200x100x50 mm Kantenlänge).
 Wendekreis ca. 11,8 m.

*Maximaler Kopfraum. **Breite Ellbogenraum. ***Breite Schulterraum.

Angaben in Millimeter.

Angabe der Abmessungen bei Fahrzeugleergewicht, Bodenfreiheit bei maximaler Zuladung.
 Gepäckraumvolumen in l: 100 (Messung nach VDA-Methode mit Quadern von 200x100x50 mm Kantenlänge).
 Wendekreis ca. 11,8 m.

*Maximaler Kopfraum. **Breite Ellbogenraum. ***Breite Schulterraum.

Audi R8 Spyder 4.2 FSI quattro

Audi R8 Spyder 5.2 FSI quattro

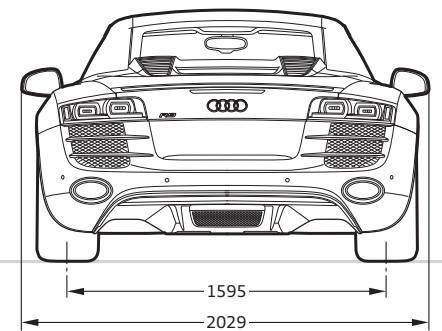
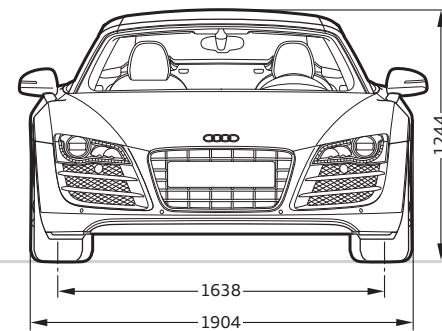
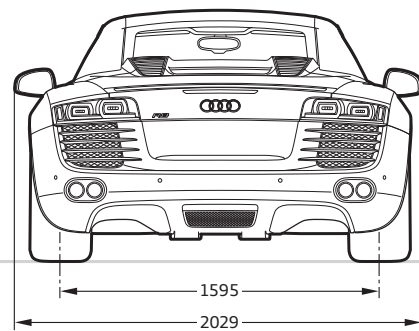
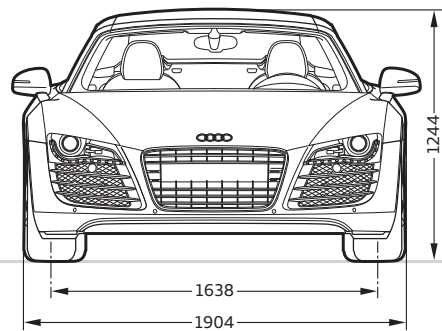
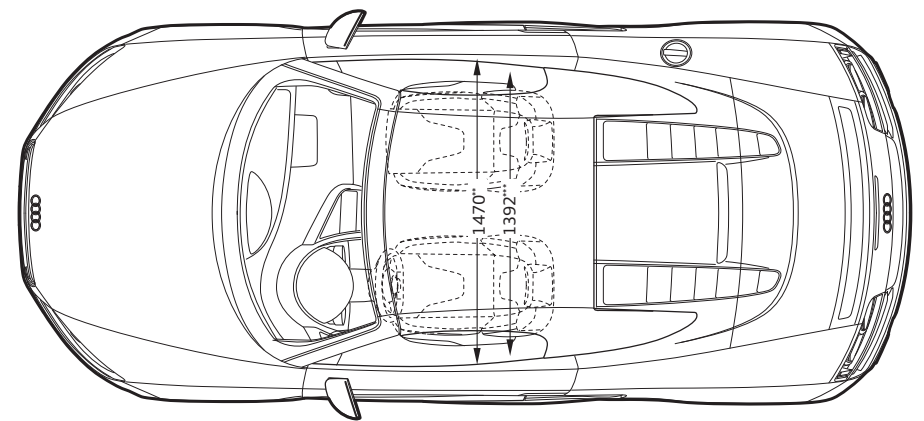
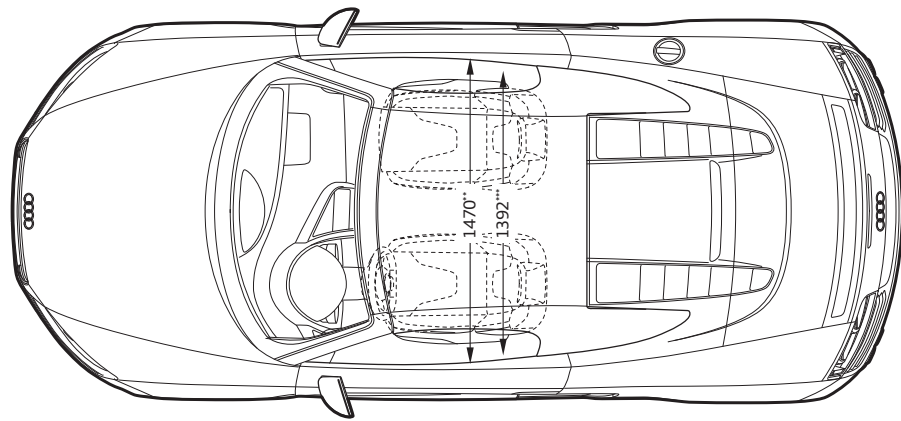
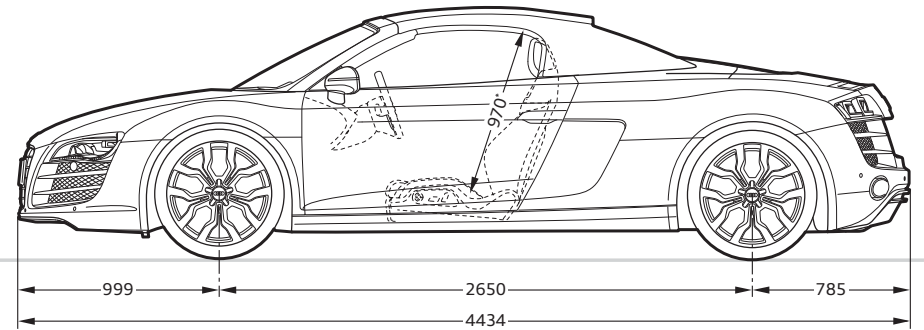
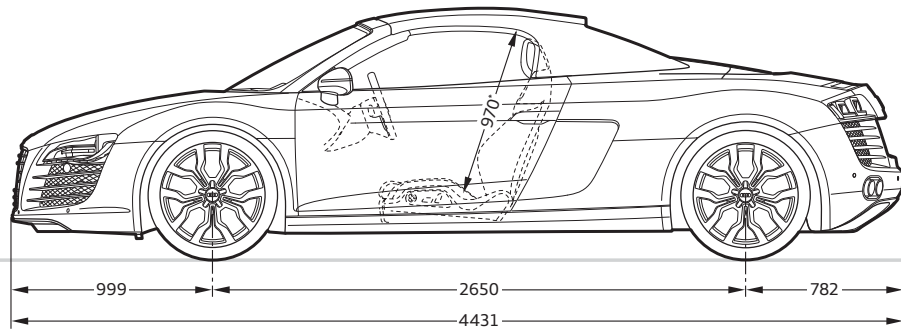

Angaben in Millimeter.

Angabe der Abmessungen bei Fahrzeugleergewicht, Bodenfreiheit bei maximaler Zuladung.
Gepäckraumvolumen in l: 100 (Messung nach VDA-Methode mit Quadern von 200×100×50 mm Kantenlänge).
Wendekreis ca. 11,8 m.

*Maximaler Kopfraum. **Breite Ellbogenraum. ***Breite Schulterraum.

Angaben in Millimeter.

Angabe der Abmessungen bei Fahrzeugleergewicht, Bodenfreiheit bei maximaler Zuladung.
Gepäckraumvolumen in l: 100 (Messung nach VDA-Methode mit Quadern von 200×100×50 mm Kantenlänge).
Wendekreis ca. 11,8 m.

*Maximaler Kopfraum. **Breite Ellbogenraum. ***Breite Schulterraum.

Einen Audi zu fahren ist ein einzigartiges Erlebnis.
Ihn abzuholen auch.



Die Audi Neuwagenabholung in Neckarsulm und Ingolstadt.

Der Kauf eines neuen Autos ist etwas Besonderes. Schließlich haben Sie sich nicht einfach für irgendein Auto entschieden, sondern für eins, das Ihre persönliche Vorstellung von Mobilität und Design widerspiegelt. Daher möchten wir, dass auch die erste Begegnung mit Ihrem neuen Audi etwas ganz Besonderes wird. Wie wäre es, wenn Sie ihn direkt bei uns abholen und einen unvergesslichen Tag verbringen, ganz wie Sie mögen, in Neckarsulm oder in Ingolstadt.

Alle Modelle sind an beiden Standorten abholbar. Ein abwechslungsreiches und spannendes Rahmenprogramm wartet auf Sie – bei der Premiumauslieferung mit der Schlüsselübergabe, einer Werksbesichtigung, einem Blick in die Audi Historie und einem Restaurantbesuch. Entscheiden Sie sich hingegen für unsere exklusive Individualauslieferung, bestimmen Sie persönlich, wie Ihr Tag bei Audi aussehen soll und was Sie unternehmen möchten. So lange, bis es schließlich Zeit für den Höhepunkt ist: die erste Fahrt in Ihrem neuen Audi.

Gern möchten wir mit Ihnen gemeinsam Ihre ganz persönliche Neuwagenabholung planen. Näheres zu unseren Angeboten und Leistungen erfahren Sie bei Ihrem Audi Partner, im Internet unter www.audi.de/neuwagenabholung oder über unsere Hotline unter Telefon 0800 6363666. Informationen über Preise finden Sie in unserer Preisliste oder wenden Sie sich an Ihren Audi Partner oder unsere Hotline.



1 2

Spüren Sie den Herzschlag der Marke: Die Audi Foren in Neckarsulm und Ingolstadt bieten Ihnen aufregende Einblicke in die Welt des Automobils.

3

Atmen Sie Geschichte: Das Audi museum mobile (Ingolstadt) und die Audi Markenausstellung (Neckarsulm) nehmen Sie mit auf eine Reise in die Geschichte des Automobils und der Marke Audi.

4

Lernen Sie Ihren neuen Audi kennen: Ihr Kundenberater begleitet Sie zu Ihrem Wagen, beantwortet gern Ihre Fragen und überreicht Ihnen den Fahrzeugschlüssel.

5

Lassen Sie sich verwöhnen: Worauf immer Sie Lust haben, unsere stilvollen Restaurants freuen sich, in den Audi Foren Ihre Wünsche zu erfüllen.

6

Entdecken Sie Technik: Bei einer Werksbesichtigung erleben Sie, wie eines der fortschrittlichsten Automobile der Welt gebaut wird.



	Seite	R8 Coupé 4.2 FSI quattro	R8 Coupé 5.2 FSI quattro	R8 Spyder 4.2 FSI quattro	R8 Spyder 5.2 FSI quattro
Lackierungen/sideblades (nur bei R8 Coupé)	76				
Unilackierungen		<input type="checkbox"/>	<input type="checkbox"/>	<input type="checkbox"/>	<input type="checkbox"/>
Metallic-/Perleffektlackierungen		<input checked="" type="checkbox"/>	<input checked="" type="checkbox"/>	<input type="checkbox"/>	<input type="checkbox"/>
Sepangblau Perleffekt		–	<input checked="" type="checkbox"/>	–	<input type="checkbox"/>
Individuallackierungen Audi exclusive		<input checked="" type="checkbox"/>	<input checked="" type="checkbox"/>	<input checked="" type="checkbox"/>	<input checked="" type="checkbox"/>
sideblades abgestimmt auf die Wagenfarbe		<input type="checkbox"/>	<input type="checkbox"/>	–	–
sideblades in Oxygensilber		<input checked="" type="checkbox"/>	<input checked="" type="checkbox"/>	–	–
sideblades in Carbon Sigma		<input checked="" type="checkbox"/>	<input checked="" type="checkbox"/>	–	–
sideblades in Wunschfarbe Audi exclusive		<input checked="" type="checkbox"/>	<input checked="" type="checkbox"/>	–	–
Sitze/Sitzbezüge	78				
Sportsitze		<input type="checkbox"/>	<input type="checkbox"/>	<input type="checkbox"/>	<input type="checkbox"/>
Schalensitze Audi exclusive		<input checked="" type="checkbox"/>	<input checked="" type="checkbox"/>	<input checked="" type="checkbox"/>	<input checked="" type="checkbox"/>
Aufheizschutz		–	–	<input type="checkbox"/>	<input type="checkbox"/>
Alcantara/Leder-Kombination		<input type="checkbox"/>	<input checked="" type="checkbox"/>	<input checked="" type="checkbox"/>	<input checked="" type="checkbox"/>
Lederausstattung Feinnappa		<input checked="" type="checkbox"/>	<input type="checkbox"/>	<input type="checkbox"/>	–
Volllederausstattung Feinnappa		<input checked="" type="checkbox"/>	<input checked="" type="checkbox"/>	<input checked="" type="checkbox"/>	<input type="checkbox"/>
Farbnaht für Volllederausstattung Feinnappa		<input checked="" type="checkbox"/>	<input checked="" type="checkbox"/>	<input checked="" type="checkbox"/>	<input checked="" type="checkbox"/>
Volllederausstattungen Audi exclusive		<input checked="" type="checkbox"/>	<input checked="" type="checkbox"/>	<input checked="" type="checkbox"/>	<input checked="" type="checkbox"/>
Audi exclusive Paket R8		<input checked="" type="checkbox"/>	<input checked="" type="checkbox"/>	<input checked="" type="checkbox"/>	–
Designpaket monoposto in Leder Feinnappa Audi exclusive		<input checked="" type="checkbox"/>	<input checked="" type="checkbox"/>	<input checked="" type="checkbox"/>	–
Lederausstattung (Paket 1) in Leder Feinnappa Audi exclusive		<input checked="" type="checkbox"/>	<input checked="" type="checkbox"/>	<input checked="" type="checkbox"/>	–
Lederausstattung (Paket 1) in Alcantara/Leder-Kombination Audi exclusive		<input checked="" type="checkbox"/>	<input checked="" type="checkbox"/>	<input checked="" type="checkbox"/>	–
Lederausstattung (Paket 1) in Alcantara/Leder-Kombination Audi exclusive für Schalensitze		<input checked="" type="checkbox"/>	<input checked="" type="checkbox"/>	–	–
Lederausstattung (Paket 1) in Naturleder schwarz Audi exclusive für Schalensitze		<input checked="" type="checkbox"/>	<input checked="" type="checkbox"/>	–	–
Lederausstattung (Paket 2) in Leder Feinnappa Audi exclusive		<input checked="" type="checkbox"/>	<input checked="" type="checkbox"/>	<input checked="" type="checkbox"/>	<input checked="" type="checkbox"/>
Lederausstattung (Paket 2) in Alcantara/Leder-Kombination Audi exclusive		–	–	<input checked="" type="checkbox"/>	<input checked="" type="checkbox"/>
Lederausstattung (Paket 2) in Alcantara/Leder-Kombination Audi exclusive für Schalensitze		–	–	<input checked="" type="checkbox"/>	<input checked="" type="checkbox"/>
Sitzblenden in Leder Feinnappa Audi exclusive		<input checked="" type="checkbox"/>	<input checked="" type="checkbox"/>	<input checked="" type="checkbox"/>	<input checked="" type="checkbox"/>

	Seite	R8 Coupé 4.2 FSI quattro	R8 Coupé 5.2 FSI quattro	R8 Spyder 4.2 FSI quattro	R8 Spyder 5.2 FSI quattro
Dach-/Verdeckhimmel	81				
Dachhimmel in Stoff		<input type="checkbox"/>	<input type="checkbox"/>	–	–
Dachhimmel in Alcantara		<input checked="" type="checkbox"/>	<input checked="" type="checkbox"/>	–	–
Dachhimmel in Alcantara Audi exclusive		<input checked="" type="checkbox"/>	<input checked="" type="checkbox"/>	–	–
Dachhimmel und Heckablage in Alcantara Audi exclusive		<input checked="" type="checkbox"/>	<input checked="" type="checkbox"/>	–	–
Dachhimmel und Rückwand in Leder Audi exclusive		<input checked="" type="checkbox"/>	<input checked="" type="checkbox"/>	–	–
Verdeckhimmel in Schwarz		–	–	<input type="checkbox"/>	<input type="checkbox"/>
Dekoreinlagen	82				
Seidenlack matt tiefschwarz		<input type="checkbox"/>	<input type="checkbox"/>	<input type="checkbox"/>	<input type="checkbox"/>
Carbon Sigma		<input checked="" type="checkbox"/>	<input checked="" type="checkbox"/>	<input checked="" type="checkbox"/>	<input checked="" type="checkbox"/>
Klavierlackoptik schwarz Audi exclusive		<input checked="" type="checkbox"/>	<input checked="" type="checkbox"/>	<input checked="" type="checkbox"/>	<input checked="" type="checkbox"/>
Leder Feinnappa Audi exclusive		<input checked="" type="checkbox"/>	<input checked="" type="checkbox"/>	<input checked="" type="checkbox"/>	<input checked="" type="checkbox"/>
Wunschfarbe Audi exclusive		<input checked="" type="checkbox"/>	<input checked="" type="checkbox"/>	<input checked="" type="checkbox"/>	<input checked="" type="checkbox"/>
Räder/Reifen	83				
Aluminium-Gussräder im 6-Arm-Design		<input type="checkbox"/>	–	<input type="checkbox"/>	–
Aluminium-Schmiederäder im 10-Speichen-Y-Design		<input checked="" type="checkbox"/>	<input type="checkbox"/>	<input checked="" type="checkbox"/>	<input type="checkbox"/>
Aluminium-Schmiederäder im 5-Doppelspeichen-Design		<input checked="" type="checkbox"/>	<input checked="" type="checkbox"/>	<input checked="" type="checkbox"/>	<input checked="" type="checkbox"/>
Aluminium-Schmiederäder Audi exclusive im 5-Doppelspeichen-Design, hochglanzpoliert, einfarbig		<input checked="" type="checkbox"/>	<input checked="" type="checkbox"/>	<input checked="" type="checkbox"/>	<input checked="" type="checkbox"/>
Aluminium-Schmiederäder Audi exclusive im 5-Doppelspeichen-Design, in Titanoptik		<input checked="" type="checkbox"/>	<input checked="" type="checkbox"/>	<input checked="" type="checkbox"/>	<input checked="" type="checkbox"/>
Aluminium-Schmiederäder Audi exclusive im 10-Speichen-Y-Design, hochglanzpoliert, einfarbig		<input checked="" type="checkbox"/>	<input checked="" type="checkbox"/>	<input checked="" type="checkbox"/>	<input checked="" type="checkbox"/>
Aluminium-Hohlspeichen-Gussräder Audi exclusive im 5-Arm-Rotor-Design, in Titanoptik, glanzgedreht		<input checked="" type="checkbox"/>	<input checked="" type="checkbox"/>	<input checked="" type="checkbox"/>	<input checked="" type="checkbox"/>
Winter-Aluminium-Gussräder im 6-Arm-Design		<input checked="" type="checkbox"/>	<input checked="" type="checkbox"/>	<input checked="" type="checkbox"/>	<input checked="" type="checkbox"/>
Winter-Aluminium-Schmiederäder im 5-Doppelspeichen-Design		<input checked="" type="checkbox"/>	<input checked="" type="checkbox"/>	<input checked="" type="checkbox"/>	<input checked="" type="checkbox"/>
Radschrauben diebstahlhemmend		<input type="checkbox"/>	<input type="checkbox"/>	<input type="checkbox"/>	<input type="checkbox"/>
Reifenreparaturset		<input type="checkbox"/>	<input type="checkbox"/>	<input type="checkbox"/>	<input type="checkbox"/>
Reifendruck-Kontrollanzeige		<input type="checkbox"/>	<input type="checkbox"/>	<input type="checkbox"/>	<input type="checkbox"/>
Bordwerkzeug		<input type="checkbox"/>	<input type="checkbox"/>	<input type="checkbox"/>	<input type="checkbox"/>
Wagenheber		<input checked="" type="checkbox"/>	<input checked="" type="checkbox"/>	<input checked="" type="checkbox"/>	<input checked="" type="checkbox"/>

	Seite	R8 Coupé 4.2 FSI quattro	R8 Coupé 5.2 FSI quattro	R8 Spyder 4.2 FSI quattro	R8 Spyder 5.2 FSI quattro
Licht	84				
Xenon plus inklusive Scheinwerfer-Reinigungsanlage	<input type="checkbox"/>	–	<input type="checkbox"/>	–	
LED-Scheinwerfer inklusive Scheinwerfer-Reinigungsanlage	<input checked="" type="checkbox"/>	<input type="checkbox"/>	<input checked="" type="checkbox"/>	<input type="checkbox"/>	
Fernlichtassistent	<input checked="" type="checkbox"/>	<input checked="" type="checkbox"/>	<input checked="" type="checkbox"/>	<input checked="" type="checkbox"/>	
LED-Heckleuchten	<input type="checkbox"/>	<input type="checkbox"/>	<input type="checkbox"/>	<input type="checkbox"/>	
Nebelschlussleuchte	<input type="checkbox"/>	<input type="checkbox"/>	<input type="checkbox"/>	<input type="checkbox"/>	
Innenbeleuchtung	<input type="checkbox"/>	<input type="checkbox"/>	<input type="checkbox"/>	<input type="checkbox"/>	
Lichtpaket	<input checked="" type="checkbox"/>	<input checked="" type="checkbox"/>	<input checked="" type="checkbox"/>	<input type="checkbox"/>	
Spiegel	84				
Außenspiegel mit integriertem LED-Blinker	<input type="checkbox"/>	–	<input type="checkbox"/>	–	
Außenspiegel mit integriertem LED-Blinker, anklappbar und automatisch abblendend	<input checked="" type="checkbox"/>	<input type="checkbox"/>	<input checked="" type="checkbox"/>	<input type="checkbox"/>	
Außenspiegelgehäuse in Carbon Audi exclusive	<input checked="" type="checkbox"/>	<input checked="" type="checkbox"/>	<input checked="" type="checkbox"/>	<input checked="" type="checkbox"/>	
Innenspiegel abblendbar	<input type="checkbox"/>	–	<input type="checkbox"/>	–	
Innenspiegel automatisch abblendend mit Licht-/Regensensor	<input checked="" type="checkbox"/>	<input type="checkbox"/>	<input checked="" type="checkbox"/>	<input type="checkbox"/>	
Innenspiegel automatisch abblendend mit Licht-/Regensensor und digitaler Kompassanzeige	<input checked="" type="checkbox"/>	<input checked="" type="checkbox"/>	<input checked="" type="checkbox"/>	<input checked="" type="checkbox"/>	
Make-up-Spiegel	<input type="checkbox"/>	<input type="checkbox"/>	<input type="checkbox"/>	<input type="checkbox"/>	
Dachsysteme	84				
Finnenverdeck vollautomatisch	–	–	<input type="checkbox"/>	<input type="checkbox"/>	
Windschott	–	–	<input type="checkbox"/>	<input type="checkbox"/>	
Schließsysteme	84				
Funkfernbedienung	<input type="checkbox"/>	<input type="checkbox"/>	<input type="checkbox"/>	<input type="checkbox"/>	
Wegfahrsperrung elektronisch	<input type="checkbox"/>	<input type="checkbox"/>	<input type="checkbox"/>	<input type="checkbox"/>	
Garagentoröffner (HomeLink)	<input checked="" type="checkbox"/>	<input checked="" type="checkbox"/>	<input checked="" type="checkbox"/>	<input checked="" type="checkbox"/>	
Diebstahlwarnanlage	<input type="checkbox"/>	<input type="checkbox"/>	<input type="checkbox"/>	<input type="checkbox"/>	
Vorbereitung für Ortungsassistent	<input checked="" type="checkbox"/>	<input checked="" type="checkbox"/>	<input checked="" type="checkbox"/>	<input checked="" type="checkbox"/>	

	Seite	R8 Coupé 4.2 FSI quattro	R8 Coupé 5.2 FSI quattro	R8 Spyder 4.2 FSI quattro	R8 Spyder 5.2 FSI quattro
Verglasung	85				
Wärmeschutzverglasung	<input type="checkbox"/>	<input type="checkbox"/>	<input type="checkbox"/>	<input type="checkbox"/>	
Frontscheibenrahmen aus Aluminium	–	–	<input type="checkbox"/>	<input type="checkbox"/>	
Heckscheibe	<input type="checkbox"/>	<input type="checkbox"/>	<input type="checkbox"/>	<input type="checkbox"/>	
Scheibenwaschanlage	<input type="checkbox"/>	<input type="checkbox"/>	<input type="checkbox"/>	<input type="checkbox"/>	
Sonnenblenden	<input type="checkbox"/>	<input type="checkbox"/>	<input type="checkbox"/>	<input type="checkbox"/>	
Weitere Außenausstattungen	85				
Heckspoiler	<input type="checkbox"/>	<input type="checkbox"/>	<input type="checkbox"/>	<input type="checkbox"/>	
Stoßfänger	<input type="checkbox"/>	<input type="checkbox"/>	<input type="checkbox"/>	<input type="checkbox"/>	
Audi Singleframe	<input type="checkbox"/>	<input type="checkbox"/>	<input type="checkbox"/>	<input type="checkbox"/>	
Abgasanlage	<input type="checkbox"/>	<input type="checkbox"/>	<input type="checkbox"/>	<input type="checkbox"/>	
Tankdeckel aus Aluminium	<input type="checkbox"/>	<input type="checkbox"/>	<input type="checkbox"/>	<input type="checkbox"/>	
Schwellererweiterungen	–	<input type="checkbox"/>	–	<input type="checkbox"/>	
R8-Schriftzug	<input type="checkbox"/>	<input type="checkbox"/>	<input type="checkbox"/>	<input type="checkbox"/>	
Luftauslässe in Aluminiumoptik auf dem Verdeckkastendeckel	–	–	<input type="checkbox"/>	<input type="checkbox"/>	
Luftauslässe neben der Heckscheibe in Schwarz (bei R8 Coupé 5.2 FSI quattro in Aluminiumoptik)	<input type="checkbox"/>	<input type="checkbox"/>	–	–	
Carbonpaket Audi exclusive	<input checked="" type="checkbox"/>	<input checked="" type="checkbox"/>	<input checked="" type="checkbox"/>	<input checked="" type="checkbox"/>	
Optikpaket Schwarz Audi exclusive	<input checked="" type="checkbox"/>	<input checked="" type="checkbox"/>	<input checked="" type="checkbox"/>	<input checked="" type="checkbox"/>	
Sitze/Sitzkomfort	86				
4-Wege-Lendenwirbelstütze	<input checked="" type="checkbox"/>	<input type="checkbox"/>	<input checked="" type="checkbox"/>	<input type="checkbox"/>	
Vordersitze elektrisch einstellbar	<input checked="" type="checkbox"/>	<input type="checkbox"/>	<input checked="" type="checkbox"/>	<input type="checkbox"/>	
Sitzheizung	<input checked="" type="checkbox"/>	<input type="checkbox"/>	<input type="checkbox"/>	<input type="checkbox"/>	
Kopfstützen	<input type="checkbox"/>	<input type="checkbox"/>	<input type="checkbox"/>	<input type="checkbox"/>	
Kindersitzbefestigung ISOFIX	<input type="checkbox"/>	<input type="checkbox"/>	<input type="checkbox"/>	<input type="checkbox"/>	

	Seite	R8 Coupé 4.2 FSI quattro	R8 Coupé 5.2 FSI quattro	R8 Spyder 4.2 FSI quattro	R8 Spyder 5.2 FSI quattro
Lenkräder/Schalthebel/Bedienelemente	86				
Multifunktions-Sportlederlenkrad im 3-Speichen-Design		<input type="checkbox"/>	<input type="checkbox"/>	<input type="checkbox"/>	<input type="checkbox"/>
R8-Multifunktions-Sportlederlenkrad im 3-Speichen-Design		<input checked="" type="checkbox"/>	<input checked="" type="checkbox"/>	<input checked="" type="checkbox"/>	<input checked="" type="checkbox"/>
Schalt-/Wählhebelknopf in Aluminium		<input type="checkbox"/>	<input type="checkbox"/>	<input type="checkbox"/>	<input type="checkbox"/>
Schalt-/Wählhebelknopf in Aluminium mit Ledereinlage		<input checked="" type="checkbox"/>	<input checked="" type="checkbox"/>	<input checked="" type="checkbox"/>	<input checked="" type="checkbox"/>
Bedienelemente in Leder Audi exclusive		<input checked="" type="checkbox"/>	<input checked="" type="checkbox"/>	<input checked="" type="checkbox"/>	<input checked="" type="checkbox"/>
Bedienelemente in „Wildleder“ schwarz Audi exclusive		<input checked="" type="checkbox"/>	<input checked="" type="checkbox"/>	<input checked="" type="checkbox"/>	<input checked="" type="checkbox"/>
Klimatisierung	86				
Klimaautomatik		<input type="checkbox"/>	<input type="checkbox"/>	<input type="checkbox"/>	<input type="checkbox"/>
Gepäcksicherungs- und Ablagesysteme	86				
Ablagefach		–	–	<input type="checkbox"/>	<input type="checkbox"/>
Handschuhfach		<input type="checkbox"/>	<input type="checkbox"/>	<input type="checkbox"/>	<input type="checkbox"/>
Ablagepaket		<input checked="" type="checkbox"/>	<input checked="" type="checkbox"/>	<input checked="" type="checkbox"/>	<input checked="" type="checkbox"/>
Getränkhalter		<input type="checkbox"/>	<input type="checkbox"/>	<input type="checkbox"/>	<input type="checkbox"/>
R8-Koffersets	70				
Kofferset für Gepäckraum		<input checked="" type="checkbox"/>	<input checked="" type="checkbox"/>	<input checked="" type="checkbox"/>	<input checked="" type="checkbox"/>
Kofferset für Innenraum		<input checked="" type="checkbox"/>	<input checked="" type="checkbox"/>	–	–
Weitere Innenausstattungen	87				
Pedale und Fußstütze in Aluminiumoptik		<input checked="" type="checkbox"/>	<input type="checkbox"/>	<input checked="" type="checkbox"/>	<input type="checkbox"/>
Fußraumauskleidung und Fußmatten		<input type="checkbox"/>	<input type="checkbox"/>	<input type="checkbox"/>	<input type="checkbox"/>
Teppichboden und Heckablage/Rückwand Audi exclusive		<input checked="" type="checkbox"/>	<input checked="" type="checkbox"/>	<input checked="" type="checkbox"/>	<input checked="" type="checkbox"/>
Fußmatten Audi exclusive		<input checked="" type="checkbox"/>	<input checked="" type="checkbox"/>	<input checked="" type="checkbox"/>	<input checked="" type="checkbox"/>
Fußmatten mit R8-Schriftzug Audi exclusive		<input checked="" type="checkbox"/>	<input checked="" type="checkbox"/>	<input checked="" type="checkbox"/>	<input checked="" type="checkbox"/>
Einstiegsleisten mit Aluminiumeinlage		<input type="checkbox"/>	<input type="checkbox"/>	<input type="checkbox"/>	<input type="checkbox"/>
Einstiegsleisten mit beleuchteter Aluminiumeinlage Audi exclusive		<input checked="" type="checkbox"/>	<input checked="" type="checkbox"/>	<input checked="" type="checkbox"/>	<input checked="" type="checkbox"/>
Einstiegsleisten in Carbon Audi exclusive		<input checked="" type="checkbox"/>	<input checked="" type="checkbox"/>	<input checked="" type="checkbox"/>	<input checked="" type="checkbox"/>
Einstiegsleisten in Carbon mit beleuchteter Aluminiumeinlage Audi exclusive		<input checked="" type="checkbox"/>	<input checked="" type="checkbox"/>	<input checked="" type="checkbox"/>	<input checked="" type="checkbox"/>
Einstiegsleisten personalisiert Audi exclusive		<input checked="" type="checkbox"/>	<input checked="" type="checkbox"/>	<input checked="" type="checkbox"/>	<input checked="" type="checkbox"/>
Fensterheber		<input type="checkbox"/>	<input type="checkbox"/>	<input type="checkbox"/>	<input type="checkbox"/>

Serienausstattung Sonderausstattung – nicht erhältlich

	Seite	R8 Coupé 4.2 FSI quattro	R8 Coupé 5.2 FSI quattro	R8 Spyder 4.2 FSI quattro	R8 Spyder 5.2 FSI quattro
Zigarettenanzünder und Aschenbecher		<input type="checkbox"/>	<input type="checkbox"/>	<input type="checkbox"/>	<input type="checkbox"/>
Steckdose 12 Volt		<input type="checkbox"/>	<input type="checkbox"/>	<input type="checkbox"/>	<input type="checkbox"/>
Aluminiumoptik im Interieur		<input type="checkbox"/>	<input type="checkbox"/>	<input type="checkbox"/>	<input type="checkbox"/>
Gepäckraumauskleidung in Alcantara Audi exclusive		<input checked="" type="checkbox"/>	<input checked="" type="checkbox"/>	<input checked="" type="checkbox"/>	<input checked="" type="checkbox"/>
Schwellerverkleidung in Leder Feinnappa Audi exclusive		<input checked="" type="checkbox"/>	<input checked="" type="checkbox"/>	<input checked="" type="checkbox"/>	<input checked="" type="checkbox"/>
Ausströmer in Leder Feinnappa Audi exclusive		<input checked="" type="checkbox"/>	<input checked="" type="checkbox"/>	<input checked="" type="checkbox"/>	<input checked="" type="checkbox"/>
Mittelkonsole und Radioblende in Leder Feinnappa Audi exclusive		<input checked="" type="checkbox"/>	<input checked="" type="checkbox"/>	<input checked="" type="checkbox"/>	<input checked="" type="checkbox"/>
Rahmen Frontscheibe in Alcantara Audi exclusive		–	–	<input checked="" type="checkbox"/>	<input checked="" type="checkbox"/>
Rahmen Frontscheibe in Leder Feinnappa Audi exclusive		–	–	<input checked="" type="checkbox"/>	<input checked="" type="checkbox"/>
MMI® und Navigationssysteme	88				
Navigationssystem plus mit MMI®-Bedienlogik		<input checked="" type="checkbox"/>	<input type="checkbox"/>	<input checked="" type="checkbox"/>	<input type="checkbox"/>
Navigationsdaten (2 DVDs)		<input checked="" type="checkbox"/>	<input type="checkbox"/>	<input checked="" type="checkbox"/>	<input type="checkbox"/>
Fahrerinformationssystem		<input type="checkbox"/>	<input type="checkbox"/>	<input type="checkbox"/>	<input type="checkbox"/>
Radio- und TV-Anlagen	88				
Radioanlage concert		<input type="checkbox"/>	–	<input type="checkbox"/>	–
Bang & Olufsen Sound System		<input checked="" type="checkbox"/>	<input type="checkbox"/>	<input checked="" type="checkbox"/>	<input type="checkbox"/>
CD-Wechsler		<input checked="" type="checkbox"/>	<input checked="" type="checkbox"/>	<input checked="" type="checkbox"/>	<input checked="" type="checkbox"/>
Audi music interface		<input checked="" type="checkbox"/>	<input checked="" type="checkbox"/>	<input checked="" type="checkbox"/>	<input checked="" type="checkbox"/>
Telefon und Kommunikation	89				
Bluetooth-Schnittstelle		<input checked="" type="checkbox"/>	<input checked="" type="checkbox"/>	<input checked="" type="checkbox"/>	<input checked="" type="checkbox"/>
Handyvorbereitung (Bluetooth)		<input checked="" type="checkbox"/>	<input checked="" type="checkbox"/>	<input checked="" type="checkbox"/>	<input checked="" type="checkbox"/>
Gurtmikrofon		<input checked="" type="checkbox"/>	<input checked="" type="checkbox"/>	<input checked="" type="checkbox"/>	<input checked="" type="checkbox"/>
Assistenzsysteme	89				
Einparkhilfe vorn und hinten		<input checked="" type="checkbox"/>	<input checked="" type="checkbox"/>	<input checked="" type="checkbox"/>	<input checked="" type="checkbox"/>
Einparkhilfe plus		<input checked="" type="checkbox"/>	<input checked="" type="checkbox"/>	<input checked="" type="checkbox"/>	<input checked="" type="checkbox"/>
Einparkhilfe plus mit Rückfahrkamera		<input checked="" type="checkbox"/>	<input checked="" type="checkbox"/>	<input checked="" type="checkbox"/>	<input checked="" type="checkbox"/>
Berganfahrassistent		<input checked="" type="checkbox"/>	<input type="checkbox"/>	<input checked="" type="checkbox"/>	<input type="checkbox"/>
Geschwindigkeitsregelanlage		<input checked="" type="checkbox"/>	<input checked="" type="checkbox"/>	<input checked="" type="checkbox"/>	<input checked="" type="checkbox"/>

	Seite	R8 Coupé 4.2 FSI quattro	R8 Coupé 5.2 FSI quattro	R8 Spyder 4.2 FSI quattro	R8 Spyder 5.2 FSI quattro
Fahrwerke/Bremsen	89				
Sportfahrwerk		<input type="checkbox"/>	<input checked="" type="checkbox"/>	<input type="checkbox"/>	<input checked="" type="checkbox"/>
Audi magnetic ride		<input checked="" type="checkbox"/>	<input type="checkbox"/>	<input checked="" type="checkbox"/>	<input type="checkbox"/>
Bremsanlage		<input type="checkbox"/>	<input type="checkbox"/>	<input type="checkbox"/>	<input type="checkbox"/>
Bremssättel		<input type="checkbox"/>	<input type="checkbox"/>	<input type="checkbox"/>	<input type="checkbox"/>
Keramikbremse		<input checked="" type="checkbox"/>	<input checked="" type="checkbox"/>	<input checked="" type="checkbox"/>	<input checked="" type="checkbox"/>
Technik/Sicherheit	90				
Fullsize-Airbags		<input type="checkbox"/>	<input type="checkbox"/>	<input type="checkbox"/>	<input type="checkbox"/>
Seitenairbags		<input type="checkbox"/>	<input type="checkbox"/>	<input type="checkbox"/>	<input type="checkbox"/>
Karosserie in Audi Space Frame® (ASF)-Bauweise		<input type="checkbox"/>	<input type="checkbox"/>	<input type="checkbox"/>	<input type="checkbox"/>
Seitenaufprallschutz		<input type="checkbox"/>	<input type="checkbox"/>	<input type="checkbox"/>	<input type="checkbox"/>
Überrollschutz aktiv		-	-	<input type="checkbox"/>	<input type="checkbox"/>
Integrales Kopfstützensystem		<input type="checkbox"/>	<input type="checkbox"/>	<input type="checkbox"/>	<input type="checkbox"/>
Sicherheitslenksäule		<input type="checkbox"/>	<input type="checkbox"/>	<input type="checkbox"/>	<input type="checkbox"/>
Sicherheitsgurte		<input type="checkbox"/>	<input type="checkbox"/>	<input type="checkbox"/>	<input type="checkbox"/>
Gurtanlegekontrolle		<input type="checkbox"/>	<input type="checkbox"/>	<input type="checkbox"/>	<input type="checkbox"/>
Instrumenteneinsatz		<input type="checkbox"/>	<input type="checkbox"/>	<input type="checkbox"/>	<input type="checkbox"/>
Zifferblätter für Instrumenteneinsatz in Weiß Audi exclusive		-	<input checked="" type="checkbox"/>	-	<input checked="" type="checkbox"/>
Warn- und Kontrollleuchten		<input type="checkbox"/>	<input type="checkbox"/>	<input type="checkbox"/>	<input type="checkbox"/>
Motorraumabdeckung in Carbon Sigma		<input checked="" type="checkbox"/>	<input checked="" type="checkbox"/>	<input checked="" type="checkbox"/>	<input checked="" type="checkbox"/>
Warndreieck		<input type="checkbox"/>	<input type="checkbox"/>	<input type="checkbox"/>	<input type="checkbox"/>
Verbandmaterial		<input type="checkbox"/>	<input type="checkbox"/>	<input type="checkbox"/>	<input type="checkbox"/>
Kraftstoffbehälter mit Tankvolumen von 75 l		<input type="checkbox"/>	-	-	-
Kraftstoffbehälter mit Tankvolumen von 80 l		-	-	<input type="checkbox"/>	<input type="checkbox"/>
Kraftstoffbehälter mit erhöhtem Tankvolumen von 90 l		<input checked="" type="checkbox"/>	<input type="checkbox"/>	-	-
Handschatgetriebe		<input type="checkbox"/>	<input type="checkbox"/>	<input type="checkbox"/>	<input type="checkbox"/>
R tronic®		<input checked="" type="checkbox"/>	<input checked="" type="checkbox"/>	<input checked="" type="checkbox"/>	<input checked="" type="checkbox"/>
Anti-Blockier-System ABS		<input type="checkbox"/>	<input type="checkbox"/>	<input type="checkbox"/>	<input type="checkbox"/>

	Seite	R8 Coupé 4.2 FSI quattro	R8 Coupé 5.2 FSI quattro	R8 Spyder 4.2 FSI quattro	R8 Spyder 5.2 FSI quattro
Antriebs-Schlupf-Regelung ASR		<input type="checkbox"/>	<input type="checkbox"/>	<input type="checkbox"/>	<input type="checkbox"/>
Elektronische Differenzialsperre EDS		<input type="checkbox"/>	<input type="checkbox"/>	<input type="checkbox"/>	<input type="checkbox"/>
Elektronisches Stabilisierungsprogramm ESP		<input type="checkbox"/>	<input type="checkbox"/>	<input type="checkbox"/>	<input type="checkbox"/>
Servolenkung		<input type="checkbox"/>	<input type="checkbox"/>	<input type="checkbox"/>	<input type="checkbox"/>
quattro®		<input type="checkbox"/>	<input type="checkbox"/>	<input type="checkbox"/>	<input type="checkbox"/>
Rekuperation		<input type="checkbox"/>	<input type="checkbox"/>	<input type="checkbox"/>	<input type="checkbox"/>
Audi Anschlussgarantie	91				
Audi Anschlussgarantie		<input checked="" type="checkbox"/>	<input checked="" type="checkbox"/>	<input checked="" type="checkbox"/>	<input checked="" type="checkbox"/>

Ausstattung des auf den Seiten 8–29 abgebildeten R8 Coupé 4.2 FSI quattro:
Lackierung: Eissilber Metallic mit sideblades in Carbon Sigma; Räder: Aluminium-Schmiederäder im 5-Doppelspeichen-Design; Sitzbezüge: Volllederausstattung Feinnappa in Schwarz; Dekoreinlagen: Carbon Sigma

Ausstattung des auf den Seiten 8–29 abgebildeten R8 Coupé 5.2 FSI quattro:
Lackierung: Brillantrot mit sideblades in Oxygensilber; Räder: Aluminium-Schmiederäder im 10-Speichen-Y-Design, poliert, zweifarbig; Sitzbezüge: Volllederausstattung Feinnappa in Schwarz mit Nähten in Lichtgrau; Dekoreinlagen: Carbon Sigma

Ausstattung des auf den Seiten 52 und 53 abgebildeten R8 Spyder 4.2 FSI quattro:
Lackierung: Teakbraun Metallic mit Verdeck in Braun; Räder: Aluminium-Schmiederäder im 10-Speichen-Y-Design, poliert, zweifarbig; Sitzbezüge: Volllederausstattung Feinnappa in Luxorbeige; Dekoreinlagen: Carbon Sigma

Ausstattung des auf den Seiten 32–56 abgebildeten R8 Spyder 5.2 FSI quattro:
Lackierung: Suzukagrau Metallic mit Verdeck in Schwarz; Räder: Aluminium-Schmiederäder im 10-Speichen-Y-Design, poliert, zweifarbig; Sitzbezüge: Volllederausstattung Feinnappa in Rot mit Nähten in Rot; Dekoreinlagen: Carbon Sigma; Ausstattungen Audi exclusive: Mittelkonsole und Radioblende in Leder Feinnappa schwarz mit Nähten in Rot, Fußmatten in Schwarz mit Keder in Rot

Bei Audi bekommen Sie sehr viel mehr als einen Audi.

Wer sich für einen Audi entscheidet, entscheidet sich für eine Marke, die ihren Kunden mehr bietet. Mehr Individualität. Mehr Exklusivität. Und mehr Faszination.



www.audi.de

Vorsprung durch Technik auch im Internet: Innovative Modellpräsentationen, virtuelle Werksführungen und jede Menge Downloads garantieren einzigartige neue Eindrücke. Erleben Sie die Marke Audi in allen Facetten digital. Lassen Sie sich von unseren Online-Services überraschen!
> www.audi.de

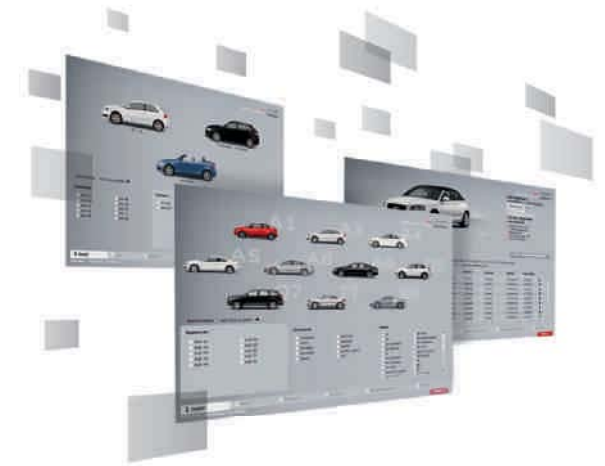

Audi Konfigurator

Stellen Sie mit dem Audi Konfigurator Ihren ganz persönlichen Audi zusammen. Alle aktuellen Modelle, Motoren, Farben und Ausstattungen stehen Ihnen bei der Auswahl zur Verfügung.
> www.audi.de/konfigurator

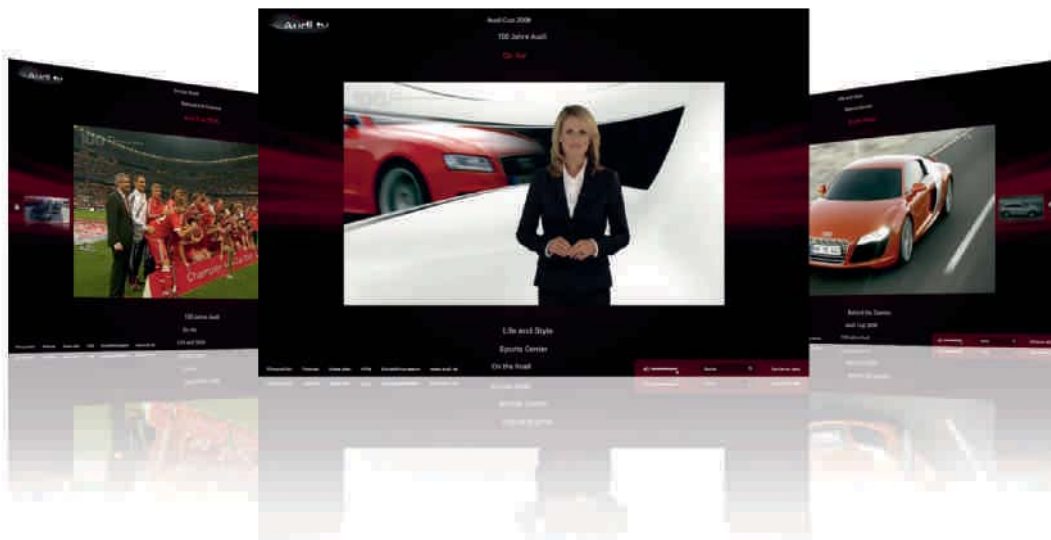

Audi tv

Auf Audi tv entdecken Sie ganz neue Facetten unserer Marke mit den vier Ringen: spannende Reportagen über unsere Modelle, technische Innovationen, faszinierende Events aus den Bereichen Motorsport, Tradition, Kultur und Lifestyle. Werfen Sie einen Blick hinter die Kulissen. Jeden Tag aktuell. Rund um die Uhr.
> www.audi.tv



Audi Bank

Finanzieren. Leasen. Versichern. Für welchen neuen Audi Sie sich auch entscheiden: Jedes Audi Bank-Angebot wird individuell auf Sie zugeschnitten. Zum Beispiel kombinieren unsere Vorteilspakete moderne Finanzierungs- und Leasingformen mit einem umfassenden Versicherungsschutz und bieten Ihnen somit grenzenlose Mobilität.
> www.audibank.de



quattro GmbH
85045 Ingolstadt
www.audi.de
Gültig ab Oktober 2011

Printed in Germany
158/1122.00.00

Die in diesem Katalog abgebildeten Fahrzeuge sind teilweise mit Sonderausstattungen gegen Mehrpreis ausgerüstet. Die Angaben über Lieferumfang, Aussehen, Leistungen, Maße und Gewichte, Kraftstoffverbrauch und Betriebskosten der Fahrzeuge entsprechen den zum Zeitpunkt der Drucklegung vorhandenen Kenntnissen. Abweichungen in Farbe und Form von den Abbildungen, Irrtümer und Druckfehler bleiben vorbehalten. Alle Angaben zu Ausstattungen und technischen Daten basieren auf den Merkmalen des deutschen Markts. Änderungen sind vorbehalten. Nachdruck, auch auszugsweise, nur mit schriftlicher Genehmigung der AUDI AG.

Das Papier dieses Katalogs wurde aus chlorfrei gebleichtem Zellstoff hergestellt.