



R8

▀ Audi R8 Coupé | R8 Spyder

▀ **Audi Sport**
performance cars





Seite	
Faszination	
4	Audi R18 ultra
6	Audi R8 LMS ultra
8	Audi R8 V10 plus Coupé
16	Audi R8 Coupé
31	Audi R8 Spyder
Technik	
46	Audi ultra
54	Audi Effizienz
56	V10 FSI
58	V8 FSI
60	S tronic®
62	quattro®
64	Audi magnetic ride
66	LED-Scheinwerfer
68	Manufaktur
Ausstattungen	
74	Audi exclusive
78	R8-Koffersets
80	Styleguides
86	Lackierungen, sideblades
88	Verdeckfarben
89	Räder/Reifen
90	Sitze/Sitzbezüge, Lederausstattungen
92	Dach-/Verdeckhimmel
93	Dekoreinlagen
94	Licht und Spiegel
94	Außenausstattungen
96	Innenausstattungen
98	Infotainment
99	Assistenzsysteme, Technik
101	Audi Anschlussgarantie
Sonstiges	
102	Technische Daten
104	Abmessungen
106	Index
110	Faszination Audi





Die Fähigkeit, durch Rennsporterfolge Zukunftstechnologie zu entwickeln.

■ Die sechs Stunden von Spa 2012. Der zweite Lauf der FIA-Langstrecken-Weltmeisterschaft WEC. Die eindrucksvolle Rennpremiere des Audi R18 ultra und des R18 e-tron quattro war für Audi ein wichtiger Meilenstein. Auf den in diesem Jahr siegreichen Audi R18 ultra sind wir besonders stolz, denn er verkörpert als hochtechnologisiertes Rennsportfahrzeug die Gene von Audi ultra.

Audi ultra vereint diverse Technologien, die ein Fahrzeug leichter und effizienter machen. So ist die Karosserie des R18 ultra eine Verbundkonstruktion aus Kohlefasern mit Aluminiumwabenkern. Beim Aluminium-Triebwerk – einem kompakten 3,7-l-V6-TDI-Motor – wurden 25 % an Gewicht gespart. Auch Zylinderzahl und Hubraum wurden in den letzten Jahren reduziert – die Leistung gehalten. Das leichtere Triebwerk ist vom Fachmagazin „Race Engine Technology“ zum „Race Engine of the Year 2011“* ausgezeichnet worden. Die Abgasanlage ist auf einen Einrohrauspuff umgestellt – das spart Gewicht und Bauteile, zum Beispiel einen zweiten Dieselpartikelfilter.

Der Audi R18 ultra ist eine Demonstration des technisch Machbaren – ein Vorreiter für die Technologien, die Sie in vielen Audi Serienfahrzeugen wiederfinden. Für bessere Fahrleistungen, geringeren Verbrauch und weniger Emissionen.

*Race Tech Magazine, Ausgabe 59, Dezember 2011/Januar 2012.

Der Antrieb, Motorsport und Serie zu verbinden.

■ Mit dem Audi R8 LMS haben wir den R8 erfolgreich auf die Rennstrecke gebracht: Seit 2009 haben die Teams 13 nationale und internationale Titel sowie 129 Rennen gewonnen. 2012 konnte ein Doppelsieg beim 24-Stunden-Rennen auf dem Nürburgring – der größten Motorsportveranstaltung der Welt – erzielt werden.

Der R8 LMS ultra tritt im selben Jahr die Nachfolge des erfolgreichen GT3-Sportwagens an. Weiterentwickelte Türen aus kohlenstofffaserverstärktem Kunststoff (CFK) in Verbindung mit hoch energieabsorbierenden neuen Crashschäumen helfen nicht nur, das Gewicht des Rennwagens zu reduzieren, sondern auch, die Sicherheit zu erhöhen. Im Fahrwerk kommen unter anderem leichtere Gasdruckstoßdämpfer zum Einsatz. Für aerodynamische Verbesserungen sorgen beispielsweise eine neue Frontplatte sowie ein optimierter Heckflügel.

53 % der Teile des R8 LMS ultra stammen vom R8 V10 Coupé, darunter der Audi Space Frame (ASF®), das Fahrwerk und sein V10-Motor. Nach dem GT3-Reglement der FIA gebaut, bietet der R8 LMS ultra reinrassige Renntechnik, hohe Performance und vor allem eines: die Basis für erfolgreichen Motorsport.

Das Programm der Audi race experience ermöglicht Ihnen, Rennatmosphäre mit dem R8 LMS ultra hautnah zu erleben – vom individuellen Training über den Erwerb einer Motorsportlizenz bis hin zur Rennteilnahme mit einem professionellen Team.

Nähere Informationen zu diesem Thema und Ihre persönlichen Ansprechpartner zum Audi R8 LMS ultra finden Sie unter www.audi.com/r8lms und www.audi.com/driving.







Der Drang, immer wieder besser sein zu wollen.

■ Wie sähe es aus, wenn wir einen Supersportwagen noch sportlicher machen könnten? Stärker? Leichter? Faszinierender? Wir haben die Antwort auf diese Fragen gefunden: mit dem Audi R8 V10 plus Coupé. Aus den rassigen Genen des R8 und den innovativen Technologien von Audi ultra ist ein Fahrzeug entstanden, das im wahrsten Sinne des Wortes atemberaubend geworden ist.

Die Werte für Kraftstoffverbrauch und CO₂-Emissionen finden Sie ab Seite 102.

R8

Audi R8 V10 plus Coupé





/// Das Audi R8 V10 plus Coupé hält, was sein Name verspricht: Durch seinen intelligenten Materialmix und gezielte Materialeinsparungen ist er pure Sportlichkeit – mit Leichtigkeit. Sichtbar wird dieses Prinzip durch die zahlreichen serienmäßigen Carbon-Elemente im Interieur und Exterieur. Das Resultat: der richtige Werkstoff in der richtigen Menge am richtigen Platz. Das werden Sie schon beim ersten Beschleunigen des R8 V10 plus spüren. Mit der gesteigerten Motorleistung von 404 kW erreichen Sie die 100 km/h-Marke aus dem Stand schon nach 3,5 Sekunden*.

Die Werte für Kraftstoffverbrauch und CO₂-Emissionen finden Sie ab Seite 102.

* Wert für R8 V10 plus mit S tronic.

■ Das Äußere des Audi R8 V10 plus Coupé zeigt sich besonders athletisch: Die charakteristischen sideblades und der Heckdiffusor sind aus Carbon gefertigt.

Die Werte für Kraftstoffverbrauch und CO₂-Emissionen finden Sie ab Seite 102.









■ Auch die Front macht sofort klar, welche Kraft im Audi R8 V10 plus Coupé steckt. Der tiefe Frontspoiler ist aus Carbon gefertigt, genau wie die Außen Spiegelgehäuse. Die serienmäßige Keramikbremse¹ spart insgesamt circa 12 Kilogramm Gewicht gegenüber der Bremsanlage mit Stahlscheiben. Und was den R8 V10 plus zusätzlich auszeichnet: das spürbar stärkere Aggregat. Weniger Gewicht in Verbindung mit mehr Leistung bedeutet schließlich vor allem eins: noch mehr Agilität. Das zeigt sich eindrucksvoll beim Leistungsgewicht: 3,95 kg/kW² versprechen atemberaubenden Fahrspaß.

Die Werte für Kraftstoffverbrauch und CO₂-Emissionen finden Sie ab Seite 102.

¹ Bitte beachten Sie die Besonderheiten zur Keramikbremse auf Ihrer nationalen Audi Website oder fragen Sie Ihren Audi Partner.

² Wert für R8 V10 plus mit S tronic.





Die Innovationskraft, aus vielen Ideen ein beeindruckendes Auto zu bauen.

■ Wer einen Sportwagen für besonders hohe Ansprüche konstruiert, stellt sich einer der größten Herausforderungen im Automobilbau. Hier sind technische Präzision und Leistungsfähigkeit bis an die Grenzen des Machbaren gefragt. Mit dem neuen Audi R8 Coupé haben unsere Entwickler und Designer ein Auto kreiert, das unser Streben nach automobilischer Perfektion und außergewöhnlichem Design verkörpert.

Die Werte für Kraftstoffverbrauch und CO₂-Emissionen finden Sie ab Seite 102.

R8

Audi R8 Coupé





Das Verlangen, Kraft ihren freien Lauf zu lassen.

■ Seine Gene kommen von der Rennstrecke. Das spürt man auch auf der Straße. Wie kaum ein anderer Sportwagen gibt das Audi R8 Coupé Ihnen das Gefühl unmittelbarer Kontrolle über beinahe unbändige Kraft. Spüren Sie die unwiderstehliche Beschleunigung: Entscheiden Sie sich zwischen einem 4,2-l-V8-FSI-Motor mit 316 kW oder dem 5,2-l-V10-FSI-Aggregat mit 386 kW. Durch das Mittelmotorkonzept liegt das Gewicht des Aggregats nahe der Hochachse und sorgt so für eine ausgewogene Achslastverteilung. Daraus resultieren das neutrale Fahrverhalten sowie die hervorragende Straßenlage. Die Trockensumpfschmierung ermöglicht eine sichere Ölversorgung bei hohen Querschleunigungen. Zusätzlich trägt die flache Ölwanne zu einer tieferen Einbaulage des Aggregats bei, was zur Absenkung des Fahrzeugschwerpunkts führt.

Die Werte für Kraftstoffverbrauch und CO₂-Emissionen finden Sie ab Seite 102.





■ Unsere Lösung, um Motorkraft auf die Straße zu bringen: quattro. Dieser permanente Allradantrieb ist im Audi R8 stark heckbetont ausgelegt – ganz dem Fahrzeugcharakter entsprechend. Er arbeitet mit einer direkt ansprechenden Lamellenkupplung, die das Drehmoment variabel zwischen Vorder- und Hinterachse aufteilt. Was Sie davon haben? Noch mehr Fahrstabilität und ein agileres Handling bei dynamischer Fahrweise.

Die Werte für Kraftstoffverbrauch und CO₂-Emissionen finden Sie ab Seite 102.

/// Eindrucksvolle Beschleunigung durch blitzschnelle Gangwechsel: Dafür ist im Audi R8 ab jetzt die S tronic zuständig. Das neue 7-Gang-Doppelkupplungsgetriebe schaltet nahezu ohne Zugkraftunterbrechung – das heißt für Sie: unwiderstehliche Dynamik. Der Sprint von 0 auf 100 km/h dauert im R8 V10 Coupé mit S tronic gerade einmal 3,6 Sekunden. Trotzdem trägt dieses Getriebe dank hohem Wirkungsgrad und großer Spreizung auch zur Reduzierung des Kraftstoffverbrauchs bei.

Die Werte für Kraftstoffverbrauch und CO₂-Emissionen finden Sie ab Seite 102.





Der Anspruch, Athletik nicht nur fühlbar, sondern auch sichtbar zu machen.

■ Das Design des Audi R8 Coupé ist ein klares Statement: Muskulöse, klar strukturierte Seitenlinien unterstreichen seine Herkunft – den Rennsport. Seine aufregende Formensprache mit den charakteristischen sideblades gibt ein Versprechen – kraftvolle, unwiderstehliche Dynamik –, das der Wagen überzeugend einlöst.

Mit den breiten Lufteinlässen und dem sportlich schlanken Audi Singleframe lässt seine Optik keinen Zweifel: Vor Ihnen steht ein leistungsorientierter Sportwagen.

Die LED-Frontscheinwerfer mit statischem Abbiegelicht sowie die LED-Heckleuchten verleihen dem R8 Coupé einen markanten Auftritt. Genau wie der Mittelmotor, der sich selbstbewusst unter der Heckscheibe präsentiert. Im Stand kann er durch die optionale Motorraumbeleuchtung eindrucksvoll in Szene gesetzt werden.

Die Werte für Kraftstoffverbrauch und CO₂-Emissionen finden Sie ab Seite 102.







Die Kompetenz, Motorsport-Atmosphäre zum Anfassen zu gestalten.

Das auf Wunsch in Carbon erhältliche monoposto umrahmt das Cockpit und verdeutlicht den Leichtbaugedanken des Audi R8. Klar gegliedert und auf den Fahrer ausgerichtet, überzeugt das Cockpit durch ausgereifte Ergonomie sowie nahezu intuitive Bedienbarkeit. Das optionale R8-Multifunktions-Sportlederlenkrad im 3-Speichen-Design mit unten abgeflachtem Lenkradkranz und Schaltwippen sowie die serienmäßigen Sportsitze strahlen wie alles andere im R8 pure Sportlichkeit aus – und überzeugen selbstverständlich durch erstklassige Verarbeitungsqualität. Neu gesetzte Akzente in hochglänzendem Schwarz sowie Applikationen in Aluminiumoptik betonen zusätzlich die Hochwertigkeit des Innenraums.







■ Sichtbare und vor allem fühlbare Exklusivität verspricht die optionale Vollederausstattung Feinnappa mit Rautensteppung. Sowohl die Sportsitze als auch die Türverkleidungen sind mit einer Rautensteppung in Kontrastfarbe versehen, auf Wunsch auch der Dachhimmel in Alcantara. Verschiedene Ablagemöglichkeiten, präzise Verarbeitung und eine große Auswahl an Individualisierungsmöglichkeiten vervollständigen das exklusive Ambiente des Interieurs.







Der Wunsch, auch geschlossen neue Perspektiven zu öffnen.

■ Noch mehr Freiheit. Machen Sie sich bereit für die Begegnung mit einem außergewöhnlichen Fahrzeug: dem Audi R8 Spyder, dem offenen High-Performance-Sportwagen. Kraftvoll. Dynamisch. Extrovertiert. Ein Spyder, der die Leistungserwartungen und den hohen Anspruch an die Marke Audi erfüllt: eines der atemberaubendsten Fahrzeuge seiner Klasse zu bauen.

Die Werte für Kraftstoffverbrauch und CO₂-Emissionen finden Sie ab Seite 102.

R8

Audi R8 Spyder





Das lang gezogene Finnenverdeck aus Stoff betont die klar strukturierte Linienführung des Audi R8 Spyder. Es lässt sich bis zu einer Geschwindigkeit von 50 km/h komfortabel per Tastendruck öffnen – vollautomatisch in nur 19 Sekunden. Nach dem Öffnen verschwindet das gefaltete Verdeck besonders platzsparend in einer flachen Ablage über dem Motorraum. Neben dem Verdeckkastendeckel und den hinteren Seitenteilen aus besonders leichter Kohlefaser trägt die Verwendung eines Stoffverdecks zusätzlich zur Verringerung des Fahrzeuggewichts bei.

Die Werte für Kraftstoffverbrauch und CO₂-Emissionen finden Sie ab Seite 102.







■ Das Interieur mit der R8-typischen monoposto-Optik sorgt auch im Spyder für klassisches Rennsport-Feeling. Ergonomisch geformte Sportsitze mit hochwertigen Sitzbezügen bieten hervorragenden Seitenhalt.

Die beheizbare Heckscheibe ist elektrisch versenkbar und dient bei geöffnetem Verdeck gleichzeitig als Windschott. Das optionale Bang & Olufsen Sound System liefert stets exzellenten Klang, ganz gleich ob Sie den R8 Spyder offen oder geschlossen genießen.

Die Werte für Kraftstoffverbrauch und CO₂-Emissionen finden Sie ab Seite 102.



▀ Das Cockpit in monoposto-Optik erinnert an die für Rennwagen typische Form des Fahrerplatzes. Das optionale R8-Multifunktions-Sportlederlenkrad mit neu gestalteten Schaltwippen liegt insbesondere bei sportlicher Fahrweise angenehm griffig in der Hand.

Die Werte für Kraftstoffverbrauch und CO₂-Emissionen finden Sie ab Seite 102.



Das Talent, jede Sekunde einzigartig zu machen.

▀ Pure Ästhetik: Der kraftvoll definierte Wagenkörper und die lang gezogenen seitlichen Lufteinlässe verleihen dem Audi R8 Spyder seine besondere Eleganz. Der 5,2-Liter-Mittelmotor verfügt über 386 kW und beschleunigt den Wagen in nur 3,8 Sekunden* von 0 auf 100 km/h. Wenn Sie möchten, fährt er sogar 311 km/h* schnell.

Die Werte für Kraftstoffverbrauch und CO₂-Emissionen finden Sie ab Seite 102.

* Wert für R8 V10 Spyder mit S tronic.









▀ Den passenden Abschluss für dieses Hochleistungsfahrzeug bildet die neu gestaltete Abgasanlage mit runden Endrohrblenden. Sie erzeugt einen markanten Motorsound und macht den R8 Spyder unverwechselbar.

Die Werte für Kraftstoffverbrauch und CO₂-Emissionen finden Sie ab Seite 102.

▀ Das Audi R8 Coupé. Der Audi R8 Spyder. Zwei Charaktere, ein einzigartiges Fahrzeug. Entstanden aus der Fähigkeit, immer wieder zu überraschen. Aus der Kompetenz, aus vielen Materialien und beeindruckender Technologie ein besonderes Fahrerlebnis zu kreieren. Und nicht zuletzt aus dem Wunsch, jede Fahrt zu einem Ereignis werden zu lassen. Erfahren Sie es selbst.

Die Werte für Kraftstoffverbrauch und CO₂-Emissionen finden Sie ab Seite 102.





Audi ultra: Jedes Gramm weniger vergrößert den Vorsprung.

Multimaterial-Bauweise.

Von Anfang an hat Audi darauf geachtet, Fahrzeuge so ressourcenschonend wie möglich zu bauen. Eine Revolution war 1994 der Audi A8, der als erstes Großserienmodell überhaupt eine Karosserie besaß, die vollständig aus Aluminium bestand. Dieses Material leistet uns bis heute gute Dienste, denn es ist deutlich leichter als Stahl.

Doch die Entwicklung des automobilen Leichtbaus ist damit noch längst nicht abgeschlossen. Im Zuge von Audi ultra arbeiten wir zusätzlich mit innovativen Materialien wie zum Beispiel kohlenstofffaserverstärktem Kunststoff (CFK), den wir an verschiedenen Stellen des Fahrzeugs einsetzen. Das zeigt einen weiteren Grundsatz von Audi ultra: Wir konzentrieren uns auf das Gesamtkonzept anstatt auf einzelne Bauteile, und auf diverse Werkstoffe

anstatt auf einen. Dieser flexible Umgang gibt uns die Freiheit, Fahrzeuge zu bauen, die vor allem eins bieten: ein unvergleichliches Fahrgefühl.

Mit jedem Werkstoff entsteht eine neue Entwicklungs- und Produktionskette: Der Einsatz eines neuen Materials erfordert eine andere Verarbeitung, neue Verbindungstechnologien, Service- und Reparaturmöglichkeiten. Aber gleichzeitig bietet es die Chance für Designer und Ingenieure, neue Kompetenzen zu entwickeln.

Dabei gilt ein einfaches Prinzip: Je leichter die Karosserie, desto besser das Leistungsgewicht und damit die Performance des Autos. Zusätzlich nutzt Audi eine innovative Multimaterial-Bauweise, die dieses theoretische Prinzip mit Leben erfüllt.

Mg
magnesium

12

C

carbon

6

Al

aluminium

13

Aluminiumblechteile ergänzen die von Gussteilen und Profilen gebildete Struktur. Sie erhöhen die Steifigkeit der Gesamtkarosserie durch kraftflussoptimierte Übergänge bei gleichzeitig hoher Einzelteilperformance. Durch neue, warmhärtende Legierungen sind sie eine Kombination aus idealer Funktion und geringem Gewicht. Eine zentrale Rolle spielt hierbei auch die richtige Wahl der Verbindungstechnik. Erst durch sie wird erreicht, dass die Einzelteile kraftschlüssig eingebunden und dadurch mittragend in den ASF integriert werden.

Aluminiumgussteile: Strukturussteile bieten ein hohes Maß an Gestaltungsfreiheit und Funktionsintegration. Durch variable Wandstärken, flexible Formgebung und kraftflussoptimierte Verrippungen wird Material nur dort eingesetzt, wo es auch benötigt wird. Die Entwicklung hochfester Strukturussteile bildet die Grundlage für eine hervorragende Einbindung von Aluminium-Strangpressprofilen in die ASF-Struktur.

Aluminium-Strangpressprofile: Durch die Variabilität von Wandstärken, Profilquerschnitten und den Einsatz hochfester Legierungen erzielen Strangpressprofile eine besonders hohe Karosseriesteifigkeit. Diese ermöglichen ebenfalls eine sehr gute Energieaufnahme in Deformationsbereichen. Ihr volles Potenzial entfalten sie in der idealen, kraftschlüssigen Einbindung von Gussteilen und sichern so die hohe Performance der ASF-Struktur.

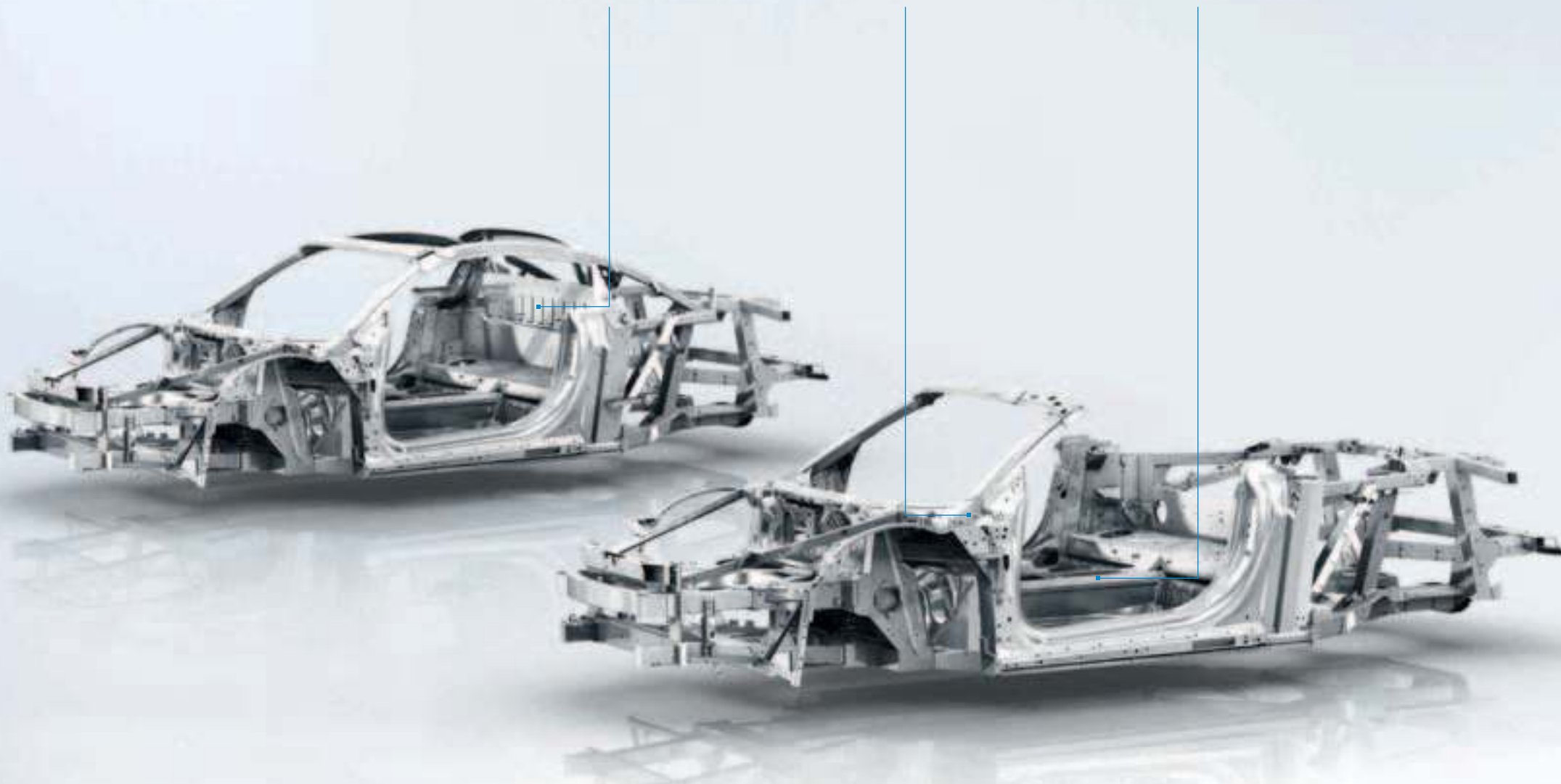

Audi ultra:

Audi Space Frame (ASF®).

Audi ultra ist die innovative Leichtbautechnologie von Audi. Ein überzeugendes Beispiel dafür ist der Audi Space Frame (ASF), eine hochfeste Aluminium-Rahmenstruktur. Die Karosserie des Audi R8 Coupé beispielsweise setzt sich aus verschiedenen Komponenten zusammen. 69% sind Strangpressprofile, 8% Vakuumgussknoten und 23% leichte Aluminiumbleche. Diese Verteilung der Halbzeuge trägt dazu bei, dass die Leichtbaugüte der R8-Karosserie – das Verhältnis von Gewicht zu Größe und Steifigkeit – „Vorsprung durch Technik“ verkörpert.

Das Leichtbaumaterial Aluminium bietet eine größere Gestaltungsfreiheit in Gussteilen und Strangpressprofilen als Stahl, und die daraus gefertigten Bauteile zeichnen sich durch hohe Steifigkeit aus.

Eine Herausforderung ist jedoch die Verarbeitung, denn sie stellt höchste Ansprüche.

Deshalb haben wir bereits 1994 das Aluminium-Zentrum (heute Audi Leichtbauzentrum) in Neckarsulm gegründet, wo die Fachbereiche Entwicklung, Produktionsplanung und Qualitätssicherung eng zusammenarbeiten. Eine 3-stellige Zahl von Patenten in diesem Bereich beweist unsere Kompetenz. Das sehen auch andere so: 2008 zeichnete das Europäische Patentamt die Leistungen der ASF-Erfinder als „European Inventor of the Year“* aus.

Die Entwicklung spezieller Schweißmethoden ist nur eine Herausforderung von vielen, die wir erfolgreich gemeistert haben. Deshalb entwickeln wir

die Leichtbauweise Audi ultra stets weiter. Zusätzlich zum konstruktiven Leichtbau durch gezielte Materialeinsparungen ohne Einbußen bei Komfort und Fahrzeugsicherheit kommt im Audi R8 neben dem Hauptwerkstoff Aluminium auch besonders leichter kohlenstofffaserverstärkter Kunststoff (CFK) zum Einsatz. Sieben gebündelte Kohlefasern haben gerade einmal den Durchmesser eines Menschenhaars. Das fertige CFK-Bauteil ist stabiler als traditionelle Werkstoffe – und leichter. Deshalb sind zum Beispiel im R8 Spyder der Verdeckkastendeckel und die Seitenteile der Karosserie in CFK-Bauweise ausgeführt. Konkret bedeutet das für Sie: hohe Sicherheit, gesteigerte Fahrleistungen und verbessertes Handling.



Interieur: Optionale Kohlefaserelemente setzen im Cockpit hochwertige Akzente.

Verdeckkastendeckel: Die große Gestaltungsfreiheit, die CFK bietet, kommt bei diesem komplexen Element zum Tragen.

Seitenteil: Das fertige CFK-Bauteil besteht aus bis zu 10 Schichten und ist wesentlich leichter als ein vergleichbares Metallbauteil.

*Weitere Informationen zum „European Inventor of the Year“ finden Sie unter www.epo.org/news-issues/european-inventor/finalists/2008/enning.html.

Audi ultra: Gewichtsreduzierung.



Da wir unter Audi ultra den Leichtbau am gesamten Fahrzeug verstehen, schließt er nicht nur die Karosserie und deren Materialien mit ein, sondern betrachtet auch alle anderen Komponenten und Systeme. Natürlich immer unter Beibehaltung der hohen Qualitäts- und Fertigungsstandards, die für Audi typisch sind.

Im Bordnetz des Audi R8 kommt aufgrund des zur Effizienzsteigerung weiterentwickelten Rekuperationssystems nun auch eine leistungsfähigere Batterietechnologie zum Einsatz: die AGM-Batterie (Absorbent Glass Mat). Hierbei wird der leitende Elektrolyt in einem Glasfaser-Vlies gebunden. Gegenüber der zuvor eingesetzten Nassbatterie

kann die AGM-Variante kompakter ausgeführt werden, was zu einer Gewichtseinsparung von circa 7 kg führt.

Ein besonderes Augenmerk gilt den Bremsen. Die serienmäßige Bremsanlage verfügt im Audi R8 über sogenannte Wave-Scheiben. Ihre Gussreibringe haben eine wellenförmige Außenkontur und sind über Stahlstifte mit den Bremsscheibentöpfen aus Aluminium verbunden. Dadurch wird die Summe der ungefederten und rotierenden Massen um circa 2 kg reduziert, was sich fahrdynamiksteigernd auswirkt und das Abrollverhalten verbessert. Hierzu leisten auch die Aluminiumräder des Audi R8 ihren Beitrag. Die 18-Zoll-Gussräder

werden im Flow-Forming-Verfahren hergestellt, alle 19-Zoll-Felgen sind Aluminium-Schmiederäder. Aufgrund der mit beiden Fertigungsverfahren erzielbaren Gefügestruktur können die Wandstärken der Felgen reduziert werden, sodass sich weitere Gewichtseinsparungen ergeben.

Auch im Interieur findet sich Potenzial zur Reduzierung der Fahrzeugmasse. Die R8-Schalensitze bieten gesteigerten Seitenhalt bei dynamischer Fahrweise und lassen sich zudem in der Weite einstellen. Durch ihren konstruktiven Aufbau sind sie jedoch deutlich leichter als die Sportsitze. Im R8 V10 plus gehören R8-Schalensitze daher auch zum Serienumfang.

Die Bremsscheiben der optionalen Keramikbremse* sind aus kohlefaserverstärkter Keramik gefertigt. Mit Durchmessern von 380 mm vorn und 356 mm hinten sorgen sie für gute Verzögerung und Dosierbarkeit auch unter hohen thermischen Belastungen – und das bei geringem Eigengewicht. Zudem steigert das enorm harte und abriebfeste Material die Laufleistung der Scheiben.



*Bitte beachten Sie die Besonderheiten zur Keramikbremse auf Ihrer nationalen Audi Website oder fragen Sie Ihren Audi Partner.

Audi ultra:

Aerodynamik.

Der Energieverbrauch eines Fahrzeugs hängt von vielen Faktoren ab. Ganze 11 % werden von der Aerodynamik beeinflusst. Aus diesem Grund besitzt Audi seit Jahren eines der modernsten Windkanal-Zentren der Welt, in dem jedes Fahrzeugmodell in Bezug auf Luftwiderstand konstant optimiert wird. Eine Turbine mit rund 4 Metern Durchmesser und einer Antriebsleistung von 2,6 Megawatt bläst die Luft mit bis zu 300 km/h durch den Windkanal.

Auch die geschliffenen Formen des Audi R8 mussten sich vielen Tests unterziehen. Bevor das Fahrzeug zur

Serienreife gelangte, wurde es über 1.000 Stunden im Windkanal analysiert und verbessert. Einerseits um einen geringen Luftwiderstand für eine hohe Endgeschwindigkeit und moderate Verbrauchswerte zu erzielen, andererseits zur Erzeugung des erforderlichen Abtriebs für gutes Handling und verbesserte Fahrstabilität bei hohem Tempo. Dafür wurden unter anderem der Frontspoiler, der ausfahrbare Heckspoiler, der Diffusor und der voll verkleidete Unterboden entsprechend gestaltet, um den Anpressdruck zu erhöhen.



Auch Ihr Audi trägt unser Zeichen für besondere Effizienz:

Atemberaubende Sportlichkeit beruht nicht nur auf Kraft, sondern auch auf Effizienz. Deshalb haben wir den Audi R8 mit einer Vielzahl von progressiven Technologien ausgestattet.

Ein Beispiel: der Motor. Durch die Benzindirekteinspritzung FSI® können höhere Zylinderfüllungen und Verdichtungsverhältnisse realisiert werden. Das Ergebnis: mehr Leistung und Drehmoment bei weniger Kraftstoffverbrauch.

Das 7-Gang-Doppelkupplungsgetriebe nutzt die Vorzüge der durchzugsstarken V8- und V10-Aggregate. Neben dem guten Wirkungsgrad erlaubt die große Spreizung sowohl eine sportlich kurze Übersetzung des ersten Gangs als auch eine drehzahlensenkende lange Auslegung des letzten Gangs.

Für noch mehr Effizienz sorgen das serienmäßige Rekuperationssystem, die sparsame LED-Technologie sowie die Bremsanlage mit den innovativen

Wave-Scheiben: Ihre wellenförmige Kontur der Reibringe sowie Bremsstöpfe aus Aluminium führen zu einer weiteren Gewichtsersparnis.

Sie sehen: In den Audi R8-Modellen steckt eine Fülle von Technologien, die Ihre Fahrt nicht nur dynamischer, sondern auch effizienter gestalten. Mehr darüber erfahren Sie auf den folgenden Seiten.





Wie drückt man Performance
am schnellsten aus?

HDZ.



V10-Aggregat mit 5.204 cm³ Hubraum

- maximale Leistung 386 kW bei 8.000 min⁻¹ (R8 V10)/
404 kW bei 8.000 min⁻¹ (R8 V10 plus)
- maximales Drehmoment 530 Nm bei 6.500 min⁻¹ (R8 V10)/
540 Nm bei 6.500 min⁻¹ (R8 V10 plus)
- spezifische Leistung 74,2 kW/l Hubraum (R8 V10)/
77,6 kW/l Hubraum (R8 V10 plus)
- Benzindirekteinspritzung FSI mit bis zu 120 bar
(R8 V10/R8 V10 plus)
- hohe Verdichtung von 12,5:1 (R8 V10/R8 V10 plus)
- Trockensumpfschmierung
- breiter Zylinderwinkel von 90 Grad für niedrigen Schwerpunkt

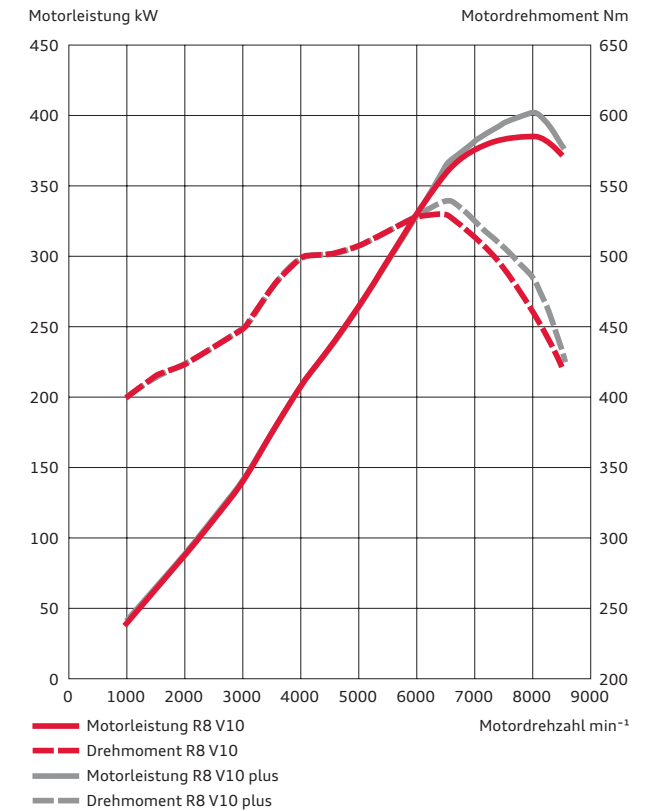

Hochdrehzahlkonzept (HDZ). Hinter diesem technischen Begriff verbirgt sich purer Fahrspaß, der direkt aus dem Motorsport abgeleitet ist. Denn das Hochdrehzahlkonzept der V8- und V10-Mittelmotoren des Audi R8 folgt einem einfachen Prinzip.

Eine höhere Anzahl von Verbrennungsvorgängen in den Zylindern erzeugt mehr Kraft und damit eine höhere Leistungsausbeute. So liegt beispielsweise beim V10-Motor im R8 V10 plus die Höchstdreh-

zahl bei beeindruckenden 8.700 min⁻¹ und seine maximale Leistung beträgt 404 kW. Trotzdem schieben die langhubig ausgelegten Aggregate schon bei niedrigen Drehzahlen kraftvoll an. Der Drehmomentverlauf dieses V10-Triebwerks erreicht einen Höchstwert von satten 540 Nm. Im R8 V10 plus sprinten Sie damit in nur 3,5 Sekunden von 0 auf 100 km/h, gerade einmal 7,8 Sekunden später liegen bereits 200 km/h an. Der Vortrieb endet erst bei 317 km/h. Mit 3,6 Se-

kunden für den Sprint von 0 auf 100 km/h und einer Höchstgeschwindigkeit von 314 km/h erzielt auch das R8 V10 Coupé beeindruckende Werte. Der R8 V10 Spyder braucht für die gleiche Fahrt 3,8 Sekunden.*

Die auftretenden Schwingungs- und Temperaturbelastungen werden dabei durch die kompakte und hochfeste Bauweise der Aluminium-Leichtbaumotoren gebändigt. In Verbindung mit der aus

dem Motorsport bekannten Trockensumpfschmierung sind zudem hohe Querbeschleunigungskräfte möglich. Statt durch eine konventionelle tiefe Ölwanne wird durch eine flache Wanne, ein Ölpumpenmodul und einen separaten Öltank eine gleichmäßige Ölversorgung des Aggregats erreicht: damit Sie das Drehmoment und die Agilität des Audi R8 jede Sekunde voll genießen können.



Das FSI®-Prinzip: da weitermachen,
wo andere aufhören.

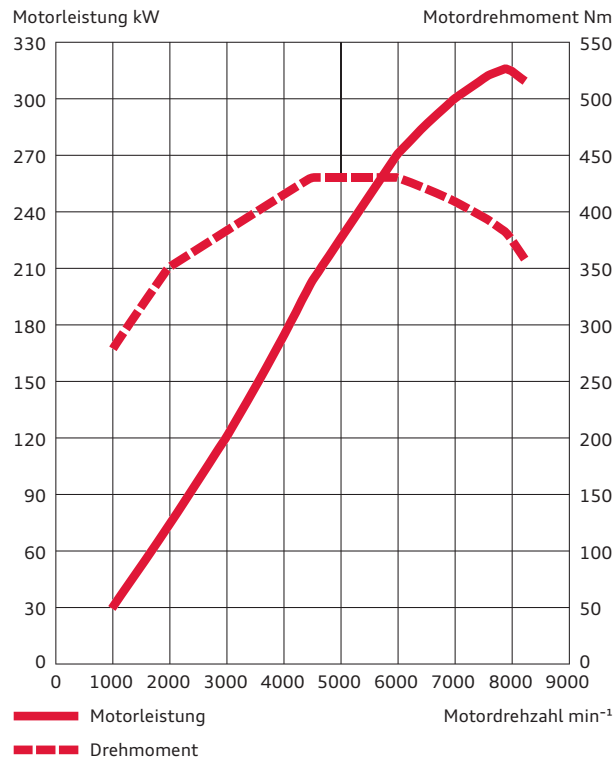

- V8-Aggregat mit 4.163 cm³ Hubraum**
- maximale Leistung 316 kW bei 7.900 min^{-1}
 - maximales Drehmoment von 430 Nm bei 4.500–6.000 min^{-1}
 - spezifische Leistung von 75,9 kW/l Hubraum
 - Benzindirekteinspritzung FSI mit bis zu 120 bar
 - hohe Verdichtung von 12,5:1
 - Trockensumpfschmierung
 - breiter Zylinderwinkel von 90 Grad für niedrigen Schwerpunkt



Neben dem Hochdrehzahlkonzept (HDZ) der zweite Baustein für das unwiderstehliche Vorankommen der R8-Modelle: FSI. In allen Motorvarianten arbeitet diese Benzindirekteinspritzungstechnologie, die wir ebenfalls von der Rennstrecke auf die Straße gebracht haben.

Bei der FSI-Technologie wird der Kraftstoff direkt in den Brennraum gespritzt und dort hochverdichtet. Dadurch entsteht ein sehr gleichmäßiges Kraftstoff-Luft-Gemisch, das zu einer besonders effizien-

ten Verbrennung und damit zu einer besseren Kraftentfaltung und Leistungsausbeute führt.

Das V8-Triebwerk im Audi R8 erreicht sein maximales Drehmoment von 430 Nm zwischen 4.500 und 6.000 min^{-1} , wobei mindestens 90 % der Kraft in einem noch breiteren Drehzahlbereich zwischen 3.500 und 7.500 min^{-1} zur Verfügung stehen. Diese Spontaneität lässt das R8 V8 Coupé in nur 4,3 Sekunden von 0 auf 100 km/h sprinten, den R8 V8 Spyder in 4,5 Sekunden.*

Durch die Auslegung als Mittelmotor-Sportwagen wurde zudem die Masse nahe dem Fahrzeugmittelpunkt konzentriert – das bringt eine sehr gute Achslastverteilung und ein ausgewogenes Fahrverhalten. Die Performance der Aggregate mit ihrem spontanen Ansprechverhalten, der gleichmäßigen Kraftentfaltung und enormen Drehwilligkeit wird durch eine kraftvolle Soundkulisse untermalt, die über das gesamte Drehzahlband begeistert.

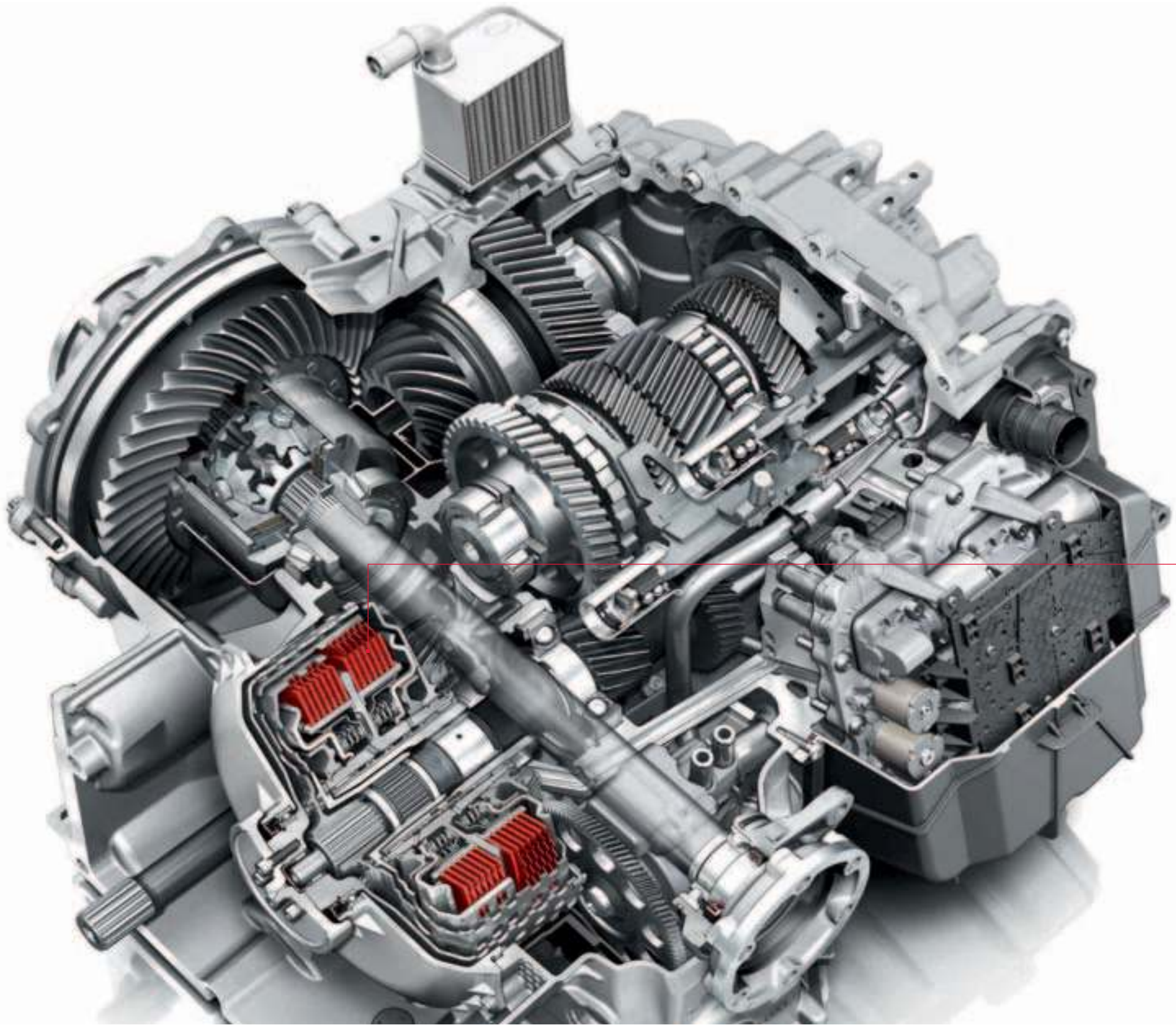

Was bringen zwei Kupplungen?

Doppelte Ersparnis: Zeit und Energie.

Ein Hochleistungsfahrzeug braucht ein adäquates Getriebe. Deswegen wurde speziell für das Fahrzeugkonzept des Audi R8 ein neues Doppelkupplungsgetriebe entwickelt, das sich durch schnelle Gangwechsel und einen hohen Wirkungsgrad auszeichnet.

Die 7-Gang S tronic ist in 2 Teilgetriebe mit je einer nasslaufenden Lamellenkupplung gegliedert. Die Teilgetriebe sind permanent aktiv, aber nur eines ist kraftschlüssig mit dem Motor verbunden. Wenn der Fahrer zum Beispiel im 3. Gang beschleunigt, ist im 2. Teilgetriebe der 4. Gang bereits eingelegt. Der

Schaltvorgang erfolgt durch das Wechseln der kraftübertragenden Kupplung – die eine öffnet, und die andere schließt. Der Gangwechsel dauert nur wenige Hundertstelsekunden und vollzieht sich nahezu ohne Unterbrechung der Zugkraft. So schnell und fließend, dass er kaum wahrgenommen wird.

Dabei können Sie wählen, ob Sie die Gangwechsel im Automatikmodus dem Getriebe überlassen oder im manuellen Modus selbst schalten möchten. Hierfür reicht ein Antippen der Schaltwippen am Lenkrad oder des Wählhebels auf der Mittelkonsole

aus. Darüber hinaus können Sie das Sportprogramm über eine Taste in der Schaltkulisse aktivieren und so in beiden Modi das Fahrerlebnis durch eine spezielle Abstimmung nochmals steigern.

Bei aller Dynamik ist die S tronic aber auch noch effizient. Denn durch ihre 7 Gänge und den hohen Wirkungsgrad trägt sie dazu bei, den Kraftstoffverbrauch und die Schadstoffemissionen zu reduzieren.

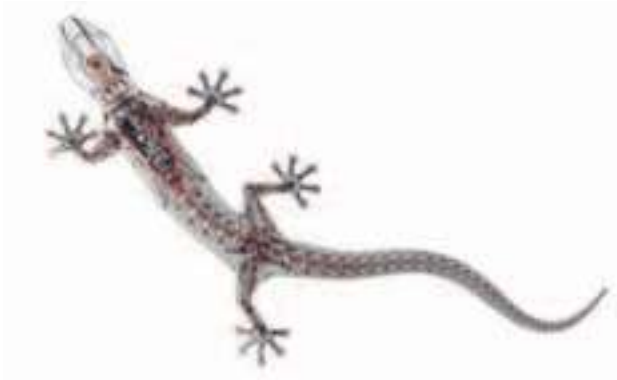

Warum nur zwei Räder nutzen, wenn ein Auto vier hat?

Der permanente Allradantrieb quattro®.

Wer Audi kennt, kennt quattro. Und wer einmal mit quattro unterwegs war, möchte nichts anderes mehr fahren. Warum? Weil dieser Antrieb die Motorkraft so überzeugend auf die Straße bringt.

quattro ist ein permanenter Allradantrieb. Um das Durchdrehen der Räder einer Fahrzeugachse zu vermeiden, wird die Antriebskraft auf die andere Achse

umgeleitet. Im Audi R8 arbeitet hierfür eine direkt ansprechende Lamellenkupplung mit optimierter Regelung, die eine variable Aufteilung des Drehmoments zwischen Vorder- und Hinterachse zulässt.

Durch den Mittelmotor ist quattro im R8 stark heckbetont ausgelegt. Das Getriebe ist hinter dem längs montierten Motor platziert und hat einen

Nebenantrieb für eine Kardanwelle, die die Kraft zur Vorderachse leitet. Dort verteilt eine Visco-Kupplung die Momente. In der Grundauflegung des Antriebsstrangs gelangen etwa 15 % der Kräfte an die vorderen und 85 % zu den hinteren Rädern; bei Bedarf fließen binnen kürzester Zeit bis zu 30 % nach vorn. Ein Sperrdifferenzial an der Hinterachse steigert die Dynamik weiter. Sollte ein Rad einer

Achse durchdrehen, wird es durch die elektronische Differenzialsperre (EDS) abgebremst.

Auch im R8 bringt quattro jene Fähigkeiten mit, die für Audi längst charakteristisch sind: herausragende Traktion, nahezu schlupffreie Beschleunigung, gesteigerte Fahrdynamik, verbesserter Geradeauslauf – und natürlich ein Plus an Fahrspaß.

Im Audi R8 wird ein Mittelmotor mit der bewährten quattro Technologie kombiniert. Dadurch kann die Motorkraft bedarfsgerecht auf alle 4 Räder verteilt werden. Der permanente Allradantrieb unterstützt so die aktive Sicherheit, die Traktion und die Fahrdynamik. Das sorgt für ein agileres Handling und noch bewegendere Fahrerlebnisse auf nahezu allen Fahrbahnoberflächen.

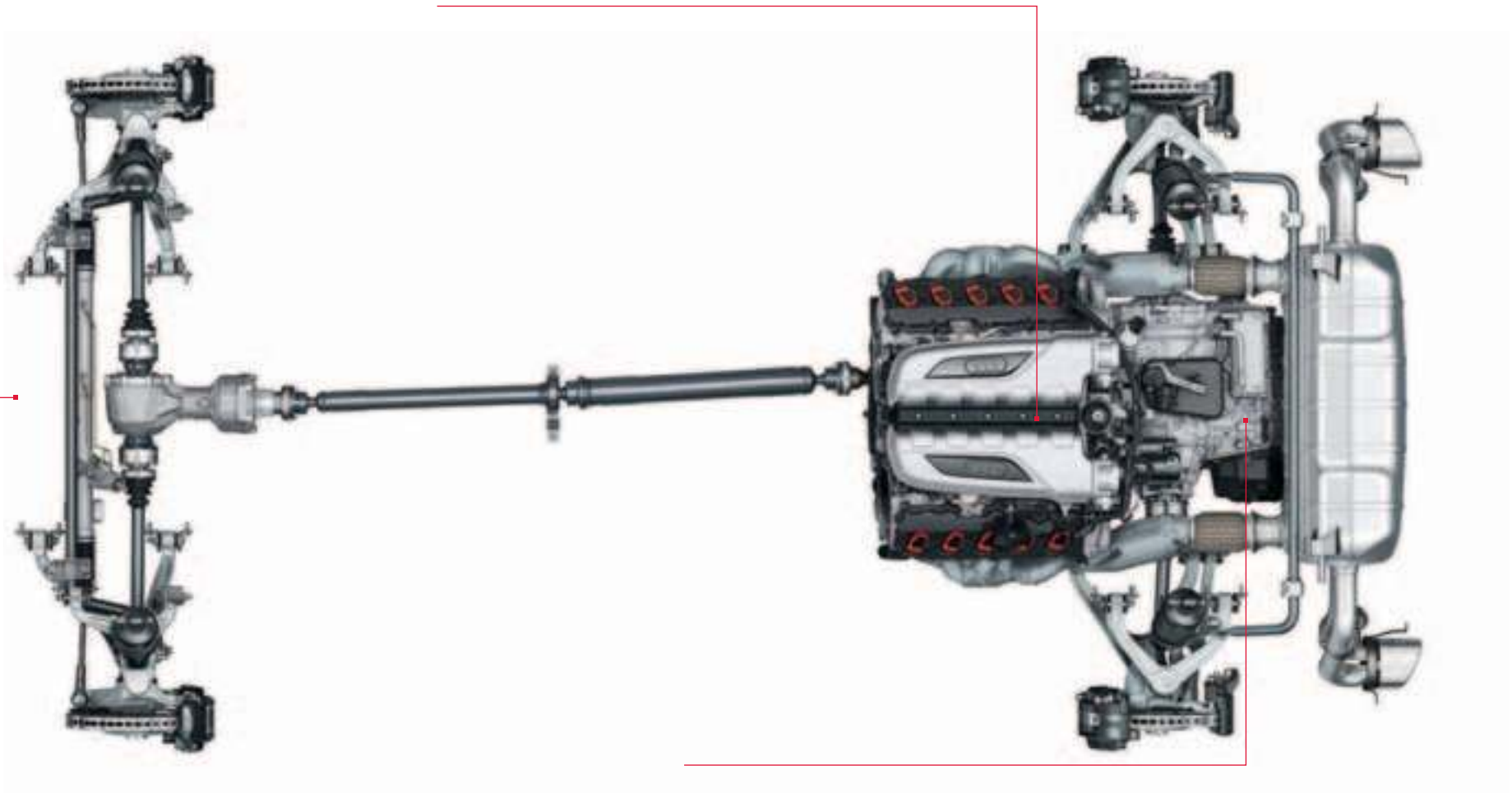

Das 7-Gang-Doppelkupplungsgetriebe S tronic wird mittels Shift-by-Wire-Technologie gesteuert und ermöglicht sehr kurze Schaltzeiten. Die S tronic lässt sich wahlweise mit dem Wählhebel auf der Mittelkonsole oder den Schaltwippen am Lenkrad manuell schalten – alternativ steht Ihnen das Automatikprogramm zur Verfügung. Zudem hält die S tronic einen Sportmodus bereit.



Kern des Dämpfers ist ein Kolben mit einer Magnetspule. Durch den Kolben fließt das Dämpferöl, das durch ein veränderliches Magnetfeld beeinflusst wird. Erhöht man den Durchflusswiderstand, erhöhen sich auch die Dämpfungskräfte. Das geschieht, indem die im Öl enthaltenen Eisenpartikel entlang der Magnetfeldlinien ausgerichtet werden.

Unseren Fahrzeugen wird oft magnetische Anziehungskraft bescheinigt.

Das nutzen wir gleich für das Fahrwerk.

Das optionale adaptive Dämpfersystem Audi magnetic ride ist eine ganz besondere Art, komfortabel und sportlich voranzukommen. Das System passt die Härte der Dämpfer jeweils an die Straßenlage an.

Statt eines herkömmlichen Dämpferöls kommt bei Audi magnetic ride eine spezielle Flüssigkeit zum Einsatz, deren Strömungsverhalten sich über ein elektromagnetisches Feld verändern lässt. Winzige

magnetische Partikel, die im Öl enthalten sind, werden entgegen der Bewegungsrichtung des Dämpfers ausgerichtet und erhöhen so die Dämpfungskraft, je nachdem wie stark das Magnetfeld ist. Radwegensoren und weitere Systeme wie Lenkung und ESC informieren das Audi magnetic ride-Steuergerät über die jeweilige Fahrsituation und beeinflussen so in Sekundenbruchteilen den Dämpfungsgrad.

Der Fahrer hat die Möglichkeit, zwischen 2 Grundeinstellungen zu wählen. Im Normalmodus ist Audi magnetic ride ein komfortables Sportfahrwerk, das auch auf langen Strecken ein entspanntes Fahren ermöglicht. Im Sportmodus vermittelt das Fahrwerk eine direkte Rückmeldung von der Straße; das Fahrzeug reagiert noch agiler.



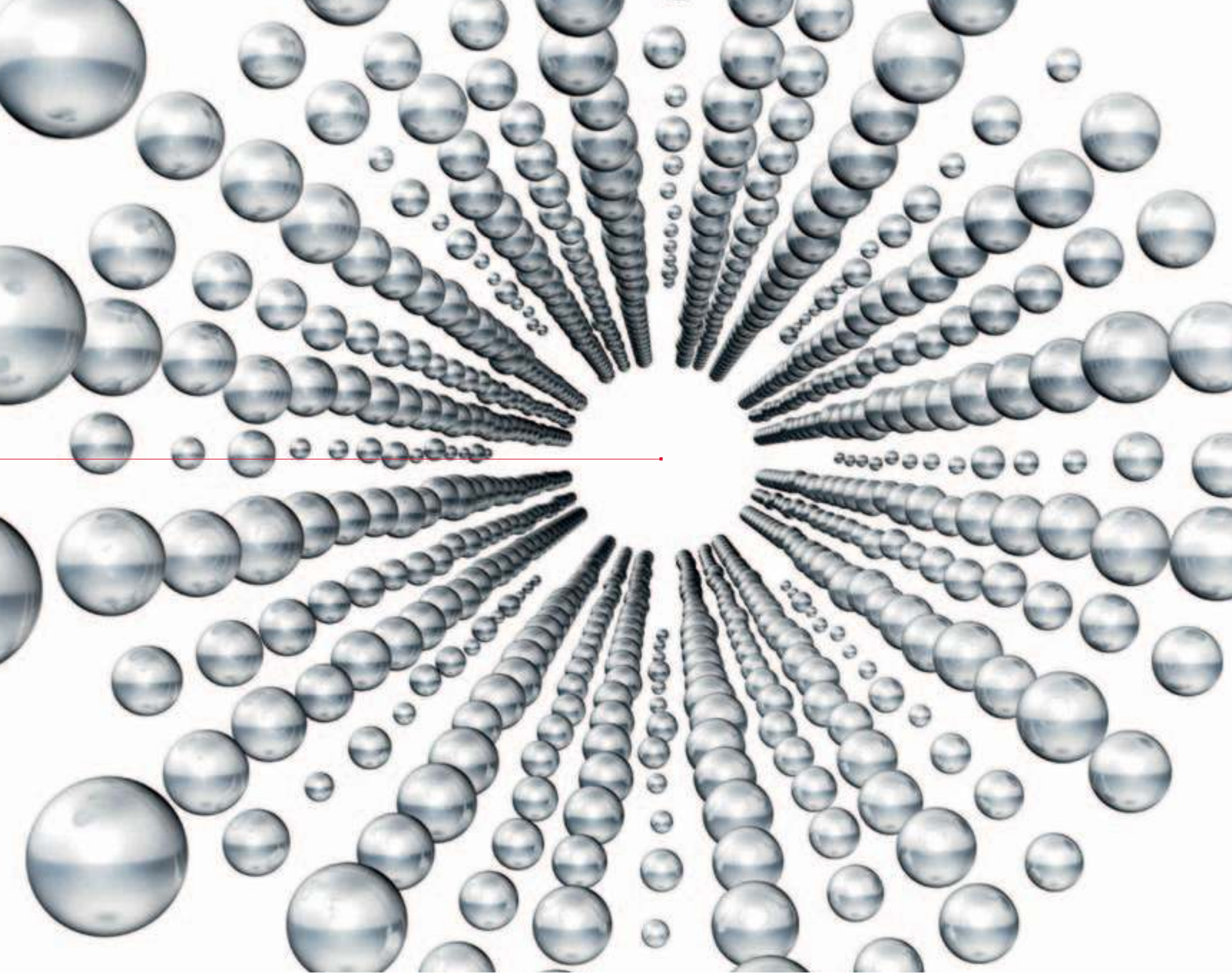

< 300 °C

Konventionelle Glühlampen werden bis zu 300 °C heiß. LED-Leuchten sind durch ihren hohen Technologiegrad etwas empfindlicher und dürfen daher nicht heißer als 150 °C werden. Theoretisch hätten die LED-Scheinwerfer einen zusätzlichen Kühler gebraucht, um funktionsfähig zu sein. Um die gute Energiebilanz der LED-Scheinwerfer nicht zu trüben, wird stattdessen ein Lüfter eingesetzt, der die Wärme von den LED-Chips wegleitet und sogar noch einen Zusatznutzen hat. Gewöhnliche Glühlampen können durch ihre hohe Betriebstemperatur die Scheinwerfer enteisen – das können LEDs nicht. Der Lüfter hingegen führt die warme Luft von den LED-Chips direkt an die Lichtscheibe der Scheinwerfer und dient so gleichzeitig zum Enteisen bzw. verhindert das Beschlagen.

Thema Licht

LED-Scheinwerfer



Tagfahrlicht



Abblendlicht aus 6 LEDs plus Abblendlichtspot



Statisches Abbieglicht



Fernlicht



Blinker

Bei Tag und Nacht unverwechselbar:

der Audi R8 mit LED-Scheinwerfern und statischem Abbieglicht.

Das neue Scheinwerferdesign verleiht dem Audi R8 einen stärkeren Wiedererkennungswert – bei Tag und Nacht. Dafür sorgt in erster Linie die charakteristische Grafik des Tagfahrlichtbandes, das die schwebend eingefasste Abblendlichtlinse betonend umschließt.

Die 6 LED-Arrays in den Reflektorkammern leuchten zusammen mit einem zusätzlichen Spot die Fahrbahn gleichmäßig aus. Dies geschieht mit der für LED-Licht typisch hellen, angenehm empfundenen Lichtfarbe. Der Blinker als klar gezeichnete Linie ist in das obere Tagfahrlicht integriert. Zusätzlich ver-

fügt der Audi R8 nun über ein statisches Abbieglicht, das abhängig vom vorgegebenen Lenkwinkel bis zu einer Geschwindigkeit von ca. 70 km/h bzw. bei eingeschaltetem Blinker bis zu einer Geschwindigkeit von ca. 40 km/h automatisch aktiviert wird, um den Streckenverlauf zusätzlich aufzuhellen.

Neben den Frontscheinwerfern sind auch die Heckleuchten in LED-Technologie ausgeführt. Hier umfasst ein LED-Schlusslichtband das neu gestaltete Innenleben. Darin enthalten sind das Bremslicht aus 24 LEDs und die Rückfahrleuchte, ebenfalls in

LED-Technik. An der Unterkante der Heckleuchten befindet sich der Blinker aus 30 LEDs, der erstmals eine dynamisierte Fahrtrichtungsanzeige ermöglicht. Dabei wird der gewünschte Richtungswechsel durch die LEDs in 7 geschalteten Einheiten dem nachfolgenden Verkehr aufmerksamkeitssteigernd angezeigt.

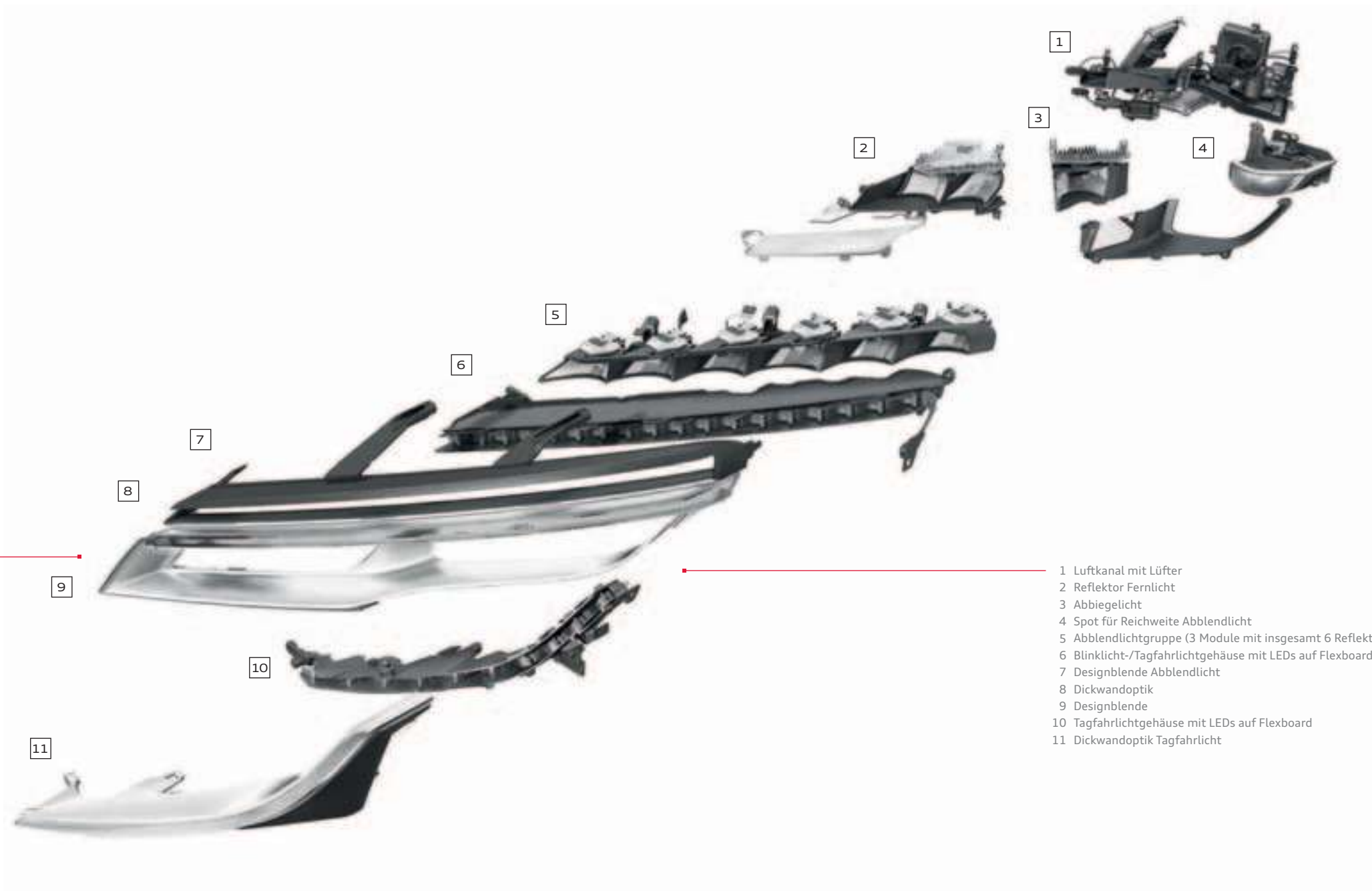

- 1 Luftkanal mit Lüfter
- 2 Reflektor Fernlicht
- 3 Abbiegelicht
- 4 Spot für Reichweite Abblendlicht
- 5 Abblendlichtgruppe (3 Module mit insgesamt 6 Reflektoren)
- 6 Blinklicht-/Tagfahrlichtgehäuse mit LEDs auf Flexboard
- 7 Designblende Abblendlicht
- 8 Dickwandoptik
- 9 Designblende
- 10 Tagfahrlichtgehäuse mit LEDs auf Flexboard
- 11 Dickwandoptik Tagfahrlicht



Die Konsequenz, auf Handarbeit zu setzen.

■ Für die Entstehung eines besonderen Automobils benötigt man ein ganz spezielles Werkzeug: die menschliche Hand. Anders als in Großproduktionen mit vollautomatisierten Prozessen ist die Fertigung des Audi R8 reine Manufaktur. So werden die 99 Meter Schweißnaht der Rohkarosserie überwiegend manuell gesetzt. Kleine, hochqualifizierte Teams geben dem Supersportwagen in 72 Stunden seine einmalige Form – angefangen vom Zusammensetzen der Karosserie bis hin zu feinen Abschlussarbeiten wie dem langsamen Schleifen der Oberfläche, bis diese den strengen Anforderungen von Audi entspricht. Nach dem Rohbau montieren die erfahrensten Mitarbeiter an 22 aufeinander abgestimmten Stationen den R8 nahezu ausschließlich von Hand. Dabei entsteht aufgrund der zahlreichen Ausstattungsvarianten und Individualisierungsmöglichkeiten kaum eine Kombination zweimal.

Jeder Audi R8 ist ein Unikat und trägt damit eine ganz persönliche Handschrift.





■ Nach der Fertigstellung durchläuft jeder Wagen eine anspruchsvolle Qualitätskontrolle, denn Präzision wird bei Audi großgeschrieben. Vom Aufspüren von Oberflächenunebenheiten über das Prüfen der besonders schmalen Spaltmaße bis hin zur ausführlichen Straßenfahrprüfung – alles dient nur einem Ziel: gemeinsam ein absolut außergewöhnliches Fahrzeug zu schaffen.







Erst seine Ausstattungen machen einen Audi zu Ihrem Audi.



Audi exclusive

Exklusivität kennt keine Kompromisse. Aber grenzenlose Vielfalt.

Jedes Jahr verkauft Audi Hunderttausende Fahrzeuge. Doch nur ein einziges Mal Ihres. Wie das möglich ist? Mit einem Service der quattro GmbH, der Ihren Audi unverwechselbar macht: Audi exclusive.

Kombinieren Sie ausgewählte Dekore, farbiges Leder und Ihre Individuallackierung aus dem großen Farbangebot von Audi exclusive ganz nach Ihren persönlichen Vorstellungen. So entsteht Ihr einzigartiges Fahrzeug.

Ihr Audi Partner und das Audi exclusive Studio des Audi Forums Neckarsulm erwarten Ihre Wünsche.





R8 V10 Spyder in Individuallackierung Quarzgrau Metallic Audi exclusive.

Ausstattungen: Lederausstattung (Paket 2) in Leder Feinnappa Audi exclusive in Classicrot und Schwarz mit Nähten in Wolkengrau, Dekoreinlagen in Wagenfarbe lackiert Audi exclusive



R8 V10 Coupé in Individuallackierung Casablanca Audi exclusive mit sideblades in Sattelbraun Perleffekt Audi exclusive und Aluminium-Schmiederädern im 5-Doppelspeichen-Design, hochglanzpoliert



Ausstattungen: Lederausstattung (Paket 2) in Leder Feinnappa Audi exclusive in Alabasterweiß und Maronenbraun mit Nähten in Alabasterweiß, Dekoreinlagen in Leder alabasterweiß Audi exclusive

Maßgeschneidert für Maßgeschneidertes – die R8-Koffersets.

Das R8-Kofferset nutzt den Platz im R8 optimal aus und ist maßgeschneidert auf Ihre Bedürfnisse. Dieses in Deutschland handgefertigte Kofferset ist aus feinstem Rindsleder. Es ist in Schwarz oder frei wählbaren Farbtönen aus dem Audi exclusive-Farbangebot erhältlich und mit einer R8-Prägung versehen. Die Griffschalen der Koffer sind aus Echt-Carbon gefertigt. Farbige Kontrastnähte und das dazu passende Innenfutter aus edler Textilfaser Nardia machen die Gepäckteile zu wahren Einzelstücken.



Das R8-Kofferset aus Rindsleder in Alabasterweiß mit Kontrastnähten in Maronenbraun. Individuell handgefertigt in jeder Sitzlederfarbe



Maßgeschneidert für die Heckablage im R8 Coupé: das 2-teilige Kofferset für den Innenraum



Das Kofferset nutzt den Platz unter der Fronthaube des Audi R8 optimal aus.

R8-Koffersets

Produktbeschreibungen:

Reisekoffer

Ledergriff mit Echt-Carbon-Einlage, umlaufender Metall-Reißverschluss, flache Vortasche mit verdecktem Reißverschlussfach; innen 2 Lederriemen, Innenfutter Nardia; Maße: Höhe 37 cm, Breite 45 cm, Tiefe 17 cm

Aktenkoffer

Ledergriff mit Echt-Carbon-Einlage, umlaufender Metall-Reißverschluss, flache Vortasche mit verdecktem Reißverschlussfach; Innenfächer für Laptop, Handy, PDA, Visitenkarten und Stifte, Innenfutter Nardia; Maße: Höhe 37 cm, Breite 45 cm, Tiefe 17 cm

Kleidersack

2-fach gefalteter Leder-Kleidersack mit umlaufendem Reißverschluss, Vortasche, Ledergriff und abnehmbarem Umhängegurt; innen Netzfächer, 2 Reißverschlussfächer, 2 Befestigungsgurte, Innenfutter Nardia; Halterung für normale Kleiderbügel mit 2 Bügeln; Maße: Höhe 40 cm, Breite 57 cm, Tiefe 9 cm

Kulturbeutel

keilförmige Ledertasche mit doppelter Reißverschlussöffnung, mittige Trennwand mit Reißverschlussfach und seitliche Täschchen mit Gummizug; Maße: Höhe 9-14 cm, Breite 15 cm, Tiefe 33 cm

Bestellbare Kombinationen:

Kofferset R8 in Leder Audi exclusive für den Gepäckraum

bestehend aus 1 Reisekoffer, 1 Aktenkoffer, 1 Kleidersack, 2 Kulturbeuteln

Kofferset R8 in Leder Audi exclusive für den Fahrzeuginnenraum

bestehend aus 2 Reisekoffern

Die Farben des Leders, der Nähte und des Futters sind in allen Serien- und Audi exclusive-Farben wählbar.



R8 V10 Coupé in Pantherschwarz Kristalleffekt mit sideblades in Oxygensilber und Aluminium-Schmiederädern im 10-Speichen-Y-Design, poliert, 2-farbig. Ausstattungen: Vollederausstattung Feinnappa titangrau mit Rautensteppung in Stahlgrau, Dachhimmel in Alcantara titangrau mit Rautensteppung in Stahlgrau, Dekoreinlagen Carbon Sigma





R8 V8 Coupé in Brillantrot mit sideblades in Carbon Sigma und Aluminium-Schmiederädern im 5-Doppelspeichen-Design in Titanoptik.
Ausstattungen: Volllederausstattung Feinnappa schwarz mit Kontrastnähten in Rot, Dekoreinlagen Seidenlack matt tiefschwarz





R8 V10 plus Coupé in Samoaorange Metallic mit sideblades in Carbon Sigma und Aluminium-Schmiederädern im 5-Doppelspeichen-Y-Design in Schwarz glänzend





Ausstattungen: Designpaket in Alcantara schwarz Audi exclusive, Lehnenabdeckungen in Wagenfarbe lackiert Audi exclusive, Dekoreinlagen Carbon Sigma





R8 V8 Spyder in Teakbraun Metallic mit Verdeck in Braun und Aluminium-Schmiederädern im 10-Speichen-Y-Design, hochglanzpoliert.
Ausstattungen: Volllederausstattung Feinnappa luxorbeige mit Nähten in Luxorbeige, Dekoreinlagen Carbon Sigma



R8 V10 Spyder in Estorilblau Kristalleffekt mit Verdeck in Schwarz und Aluminium-Schmiederädern im 5-Doppelspeichen-Design, hochglanzpoliert. Ausstattungen: Volllederausstattung Feinnappa titangrau mit Nähten in Titangrau, Dekoreinlagen Klavierlackoptik schwarz, Einstiegsleisten in Carbon mit beleuchteter Aluminiumeinlage Audi exclusive

Lackierungen R8 V8 Coupé/R8 V10 Coupé



Ibisweiß
sideblades in Eissilber Metallic



Samoorange Metallic
sideblades in Quarzgrau Metallic



Phantomschwarz Perleffekt
sideblades in Lavagrau Perleffekt



Brillantrot
sideblades in Brillantrot



Teakbraun Metallic
sideblades in Sattelbraun Perleffekt



Estorilblau Kristalleffekt
sideblades in Eissilber Metallic



sideblades in Oxygensilber
Lackierung frei wählbar



Eissilber Metallic
sideblades in Apollosilber Metallic



Sepangblau Perleffekt
sideblades in Mugelloblau Perleffekt

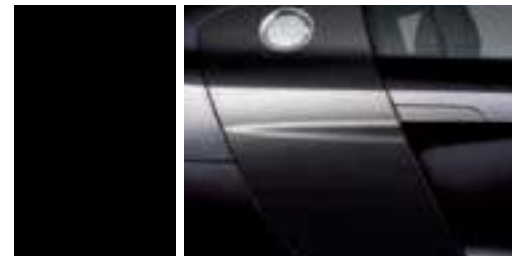

Pantherschwarz Kristalleffekt
sideblades in Lavagrau Perleffekt



sideblades in Carbon Sigma
Lackierung frei wählbar



Suzukagrau Metallic
sideblades in Eissilber Metallic



Daytonagrau Perleffekt
sideblades in Quarzgrau Metallic



Individuallackierungen Audi exclusive



sideblades in Individuallackierung Audi exclusive
Lackierung frei wählbar

sideblades R8 V8 Coupé/R8 V10 Coupé

sideblades

farblich abgestimmt auf die Wagenfarbe;
bei R8 V10 Coupé ausgestellte sideblades mit
vergrößerten Lufteinlässen

wahlweise:

Lackierungen R8 V10 plus Coupé



Ibisweiß
sideblades in Carbon Sigma



Samoaorange Metallic
sideblades in Carbon Sigma



Phantomschwarz Perleffekt
sideblades in Carbon Sigma



Individuallackierungen Audi exclusive

sideblades R8 V10 plus Coupé

sideblades
ausgestellt, mit vergrößerten Lufteinlässen

wahlweise:



Brillantrot
sideblades in Carbon Sigma



Teakbraun Metallic
sideblades in Carbon Sigma



Estorilblau Kristalleffekt
sideblades in Carbon Sigma



Eissilber Metallic
sideblades in Carbon Sigma



Sepangblau Perleffekt
sideblades in Carbon Sigma



Pantherschwarz Kristalleffekt
sideblades in Carbon Sigma



sideblades in Carbon Sigma
Lackierung frei wählbar



Suzukagrau Metallic
sideblades in Carbon Sigma

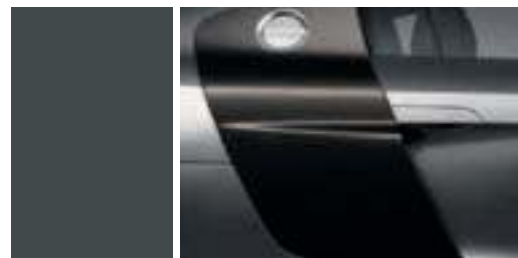

Daytonagrau Perleffekt
sideblades in Carbon Sigma



Sepangblau Matteffekt
sideblades in Carbon Sigma



sideblades in Individuallackierung Audi exclusive
Lackierung frei wählbar

Lackierungen R8 Spyder

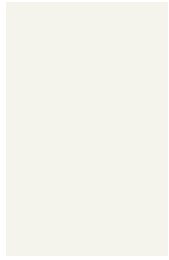

Ibisweiß



Samoaoorange Metallic



Phantomschwarz Perleffekt



Verdeck schwarz



Brillantrot

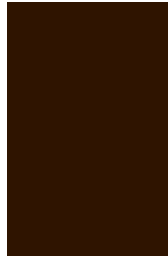

Teakbraun Metallic



Estorilblau Kristalleffekt



Verdeck rot



Eissilber Metallic



Sepangblau Perleffekt



Pantherschwarz Kristalleffekt



Verdeck braun

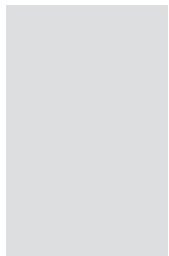

Suzukagrau Metallic

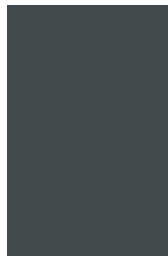

Daytonagrau Perleffekt



Individuallackierungen Audi exclusive

Räder/Reifen



Aluminium-Gussräder im 6-Arm-Design
Größe 8,5 J x 18 vorn und 10,5 J x 18 hinten,
mit Reifen 235/40 R 18 vorn und 285/35 R 18 hinten



**Aluminium-Schmiederäder
im 5-Doppelspeichen-Design, glanzgedreht**
Größe 8,5 J x 19 vorn und 11 J x 19 hinten,
mit Reifen 235/35 R 19 vorn und 295/30 R 19 hinten



**Aluminium-Schmiederäder
im 5-Doppelspeichen-Y-Design**
Größe 8,5 J x 19 vorn und 11 J x 19 hinten,
mit Reifen 235/35 R 19 vorn und 295/30 R 19 hinten



Winter-Aluminium-Gussräder im 6-Arm-Design
Größe 8,5 J x 18 vorn und 10,5 J x 18 hinten, mit Winterreifen
235/40 R 18 vorn und 285/35 R 18 hinten, schneeketten-
tauglich, zulässige Höchstgeschwindigkeit 240 km/h



**Aluminium-Schmiederäder
im 10-Speichen-Y-Design, poliert, 2-farbig**
Größe 8,5 J x 19 vorn und 11 J x 19 hinten,
mit Reifen 235/35 R 19 vorn und 295/30 R 19 hinten



**Aluminium-Schmiederäder
im 5-Doppelspeichen-Design, hochglanzpoliert**
Größe 8,5 J x 19 vorn und 11 J x 19 hinten,
mit Reifen 235/35 R 19 vorn und 305/30 R 19 hinten



**Aluminium-Schmiederäder
im 5-Doppelspeichen-Y-Design in Titanoptik**
Größe 8,5 J x 19 vorn und 11 J x 19 hinten,
mit Reifen 235/35 R 19 vorn und 305/30 R 19 hinten



**Winter-Aluminium-Schmiederäder
im 5-Doppelspeichen-Design, glanzgedreht**
Größe 8,5 J x 19 vorn und 10,5 J x 19 hinten, mit Winterreifen
235/35 R 19 vorn und 295/30 R 19 hinten, schneeketten-
tauglich, zulässige Höchstgeschwindigkeit 240 km/h



**Aluminium-Schmiederäder
im 10-Speichen-Y-Design, hochglanzpoliert**
Größe 8,5 J x 19 vorn und 11 J x 19 hinten,
mit Reifen 235/35 R 19 vorn und 305/30 R 19 hinten



**Aluminium-Schmiederäder
im 5-Doppelspeichen-Design in Titanoptik**
Größe 8,5 J x 19 vorn und 11 J x 19 hinten,
mit Reifen 235/35 R 19 vorn und 305/30 R 19 hinten



**Aluminium-Schmiederäder
im 5-Doppelspeichen-Y-Design in Schwarz glänzend**
Größe 8,5 J x 19 vorn und 11 J x 19 hinten,
mit Reifen 235/35 R 19 vorn und 305/30 R 19 hinten

Radschrauben diebstahlhemmend
nur durch mitgelieferten Adapter zu lösen

Reifenreparaturset
12-Volt-Kompressor und Reifendichtmittel im
Gepäckraum unter dem Ladeboden, zulässige
Höchstgeschwindigkeit 80 km/h

Reifendruck-Kontrollanzeige
optische und akustische Warnung bei Druckverlust
an einem oder mehreren Rädern, Anzeige im Fahrer-
informationssystem

Bordwerkzeug
im Gepäckraum unter dem Ladeboden

Wagenheber
im Gepäckraum unter dem Ladeboden

Sitze

**Sportsitze**

mit ausgeprägten Seitenwangen für besseren Seitenhalt; manuelle Längs-, Kopfstützen- und Lehnenneigungseinstellung, Einstellung der Sitzhöhe für Fahrer- und Beifahrersitz, Sitzlehnenverriegelung (R8 Coupé). (Die Abbildung zeigt Sportsitz in Leder Feinappa schwarz, elektrisch einstellbar.)

**R8-Schalensitze**

stärker konturierte Sitzform für gesteigerten Seitenhalt, mit integrierten Kopfstützen und R8-Prägung in den Lehnen; manuelle Sitzhöhen-, Sitzlängs- und Lehnenneigungseinstellung, Sitzlehnenverriegelung (R8 Coupé); elektrische 4-Wege-Lendenwirbelstütze sowie Weiteneinstellung der Sitzfläche und Rückenlehne; inklusive Sitzheizung, ohne Seitenairbag. (Die Abbildung zeigt R8-Schalensitz in Leder Feinappa schwarz.)

Sitzbezüge, Lederausstattungen



Alcantara/Leder schwarz



Leder Feinnappa schwarz



Leder Feinnappa luxorbeige



Leder Feinnappa schwarz mit Rautensteppung
in Mondsilber



Alcantara/Leder titangrau



Leder Feinnappa titangrau



Leder Feinnappa nougatbraun



Leder Feinnappa titangrau mit Rautensteppung
in Stahlgrau



Leder Feinnappa mondsilber



Leder Feinnappa rot



Lederausstattungen Audi exclusive

Sitzbezüge, Lederausstattungen
<p>Aufheizschutz (bei Sonneneinstrahlung), für die Kopfstützen, Sitzseitenwangen und Sitzmittelbahnen; bei Alcantara/Leder-Kombination (ohne Sitzmittelbahnen) und Lederausstattungen. Die spezielle Farbpigmentierung des Leders wirkt einer starken Aufheizung entgegen. Die im Sonnenlicht enthaltene Infrarotstrahlung wird reflektiert. Durch den Aufheizschutz kann die Oberflächentemperatur um bis zu 20 °C gesenkt werden.</p>
<p>Alcantara/Leder-Kombination Kopfstützen und Sitzseitenwangen in Leder (bei R8 Spyder inklusive Aufheizschutz), Sitzmittelbahnen in Alcantara; Mittelkonsole inklusive Kniepad in Leder Feinnappa</p>
<p>Lederausstattung Feinnappa Sitzbezüge inklusive Kopfstützen (bei R8 Spyder inklusive Aufheizschutz), Radioblende, Mittelkonsole inklusive Kniepad, Türverkleidungen unten sowie Türgriff Beifahrerseite in Leder Feinnappa; Türverkleidungen unten und Türgriff Beifahrerseite in Sitzbezugfarbe</p>
<p>Volllederausstattung Feinnappa wie Lederausstattung Feinnappa. Folgende Umfänge zusätzlich in Leder schwarz: Instrumententafel, monoposto, Instrumententafelabdeckung, Türbrüstungen, Seitenverkleidungen hinten; optional mit Farbnähten erhältlich</p>
<p>Farbnähte für Volllederausstattung Feinnappa Farbnähte in folgenden Ausstattungsumfängen: Sitze, monoposto, Instrumententafelabdeckung, Radioblende, Mittelkonsole, Handbremsgriff und Türverkleidungen; Farbnähte jeweils in Sitzbezugfarbe; bei Sitzbezugfarbe Schwarz Farbnähte zusätzlich in Titangrau, Mondsilber, Luxorbeige, Nougatbraun, Rot oder Madrasorange erhältlich</p>
<p>Volllederausstattung Feinnappa mit Rautensteppung Sitzbezüge inklusive Kopfstützen (bei R8 Spyder inklusive Aufheizschutz), Radioblende, Mittelkonsole inklusive Kniepad, Türverkleidungen unten, Türgriff Beifahrerseite, Instrumententafel, monoposto, Instrumententafelabdeckung, Türbrüstungen und Seitenverkleidungen hinten in Leder Feinnappa; Einsätze der Sitzmittelbahnen und Türverkleidungen unten mit Rautensteppung in Kontrastfarbe; Farbnähte in folgenden Ausstattungsumfängen: Sitze, monoposto, Instrumententafelabdeckung, Radioblende, Mittelkonsole, Handbremsgriff und Türverkleidungen</p>
<p>Designpaket in Alcantara schwarz Audi exclusive für R8-Schalensitze; Sitzseitenwangen inklusive Kopfstützen, Radioblende, Mittelkonsole in Leder Feinnappa schwarz, Sitzmittelbahnen, Bedienelemente sowie Kniepad in Alcantara schwarz</p>
<p>Designpaket monoposto in Leder Feinnappa Audi exclusive Beledung von monoposto, Griffblende Fahrerseite, Instrumententafelabdeckung und Kniepad in folgenden Lederfarben erhältlich: Schwarz, Maronenbraun, Sattelbraun, Cognacbraun, Havannabraun, Rauchblau, Nachtblau, Jetgrau, Wolkengrau, Classicrot, Karmesinrot, Islandgrün, Puderbeige, Sandbeige, Magnoliaweiß, Alabasterweiß</p>
<p>Lederausstattung (Paket 1) in Leder Feinnappa Audi exclusive Sitzbezüge inklusive Kopfstützen (bei R8 Spyder inklusive Aufheizschutz), Türverkleidungen unten sowie Türgriff Beifahrerseite in Leder Feinnappa. Die Sitzanbauteile sind schwarz. Die Farben des Leders und der Nähte sind aus dem Farbangebot Audi exclusive frei wählbar.</p>
<p>Lederausstattung (Paket 2) in Leder Feinnappa Audi exclusive Sitzbezüge inklusive Kopfstützen (bei R8 Spyder inklusive Aufheizschutz), Radioblende, Mittelkonsole inklusive Kniepad, Türverkleidungen unten, Türgriff Beifahrerseite, Instrumententafel, monoposto, Instrumententafelabdeckung, Türbrüstungen und Seitenverkleidungen hinten in Leder Feinnappa. Die Sitzanbauteile der Sportsitze sind gemäß Lederausstattung farbangepasst, bei R8-Schalensitzen in Schwarz. Die Farben des Leders und der Nähte sind aus dem Farbangebot Audi exclusive frei wählbar. Instrumententafeloberseite in folgenden Lederfarben erhältlich: Schwarz, Maronenbraun, Sattelbraun, Cognacbraun, Havannabraun, Rauchblau, Nachtblau, Jetgrau, Classicrot, Karmesinrot und Islandgrün</p>
<p>Lederausstattung (Paket 2) in Leder Feinnappa mit Rautensteppung Audi exclusive Sitzbezüge inklusive Kopfstützen (bei R8 Spyder inklusive Aufheizschutz), Radioblende, Mittelkonsole inklusive Kniepad, Türverkleidungen unten, Türgriff Beifahrerseite, Instrumententafel, monoposto, Instrumententafelabdeckung, Türbrüstungen und Seitenverkleidungen hinten in Leder Feinnappa; Türverkleidungen unten, Einsätze der Sitzmittelbahnen (Sportsitze) bzw. der Sitzseitenwangen (R8-Schalensitze) mit Rautensteppung. Die Farben des Leders und der Nähte sind aus dem Farbangebot Audi exclusive frei wählbar. Instrumententafeloberseite in folgenden Lederfarben erhältlich: Schwarz, Maronenbraun, Sattelbraun, Cognacbraun, Havannabraun, Rauchblau, Nachtblau, Jetgrau, Classicrot, Karmesinrot und Islandgrün</p>
<p>Sitzblenden in Leder Feinnappa Audi exclusive für Sportsitze; die Farben des Leders und der Nähte sind aus dem Farbangebot Audi exclusive frei wählbar.</p>

Dach-/Verdeckhimmel
<p>Dachhimmel in Stoff abhängig von der gewählten Innenausstattungsfarbe in Schwarz oder Titangrau; bei R8 V10 plus Coupé in Schwarz</p>
<p>Dachhimmel in Alcantara abhängig von der gewählten Innenausstattungsfarbe in Schwarz, Titangrau oder Luxorbeige; bei R8 V10 plus Coupé in Schwarz</p>
<p>Dachhimmel in Alcantara mit Rautensteppung abhängig von der gewählten Innenausstattungsfarbe in Schwarz mit Rautensteppung in Mondsilber oder in Titangrau mit Rautensteppung in Stahlgrau; bei R8 V10 plus Coupé in Schwarz mit Rautensteppung in Mondsilber</p>
<p>Dachhimmel in Alcantara Audi exclusive aus dem Farbangebot Audi exclusive frei wählbar</p>
<p>Dachhimmel in Alcantara mit Rautensteppung Audi exclusive Die Farben des Alcantaras und der Rautensteppung sind aus dem Farbangebot Audi exclusive frei wählbar.</p>
<p>Dachhimmel und Rückwand/Heckablage in Alcantara Audi exclusive in allen Audi exclusive-Farben erhältlich; Nähte im Dachhimmel aus dem Farbangebot Audi exclusive frei wählbar</p>
<p>Dachhimmel und Rückwand in Leder Audi exclusive in allen Audi exclusive-Farben erhältlich; Nähte im Dachhimmel aus dem Farbangebot Audi exclusive frei wählbar</p>
<p>Verdeckhimmel in Schwarz</p>
<p>Rückwand in Alcantara Audi exclusive aus dem Farbangebot Audi exclusive frei wählbar</p>

Dekoreinlagen



Seidenlack matt tiefschwarz



Klavierlackoptik schwarz Audi exclusive



Carbon Sigma



Dekoreinlagen in Leder Feinnappa Audi exclusive



Dekoreinlagen in Wagenfarbe lackiert Audi exclusive

Dekoreinlagen

wahlweise:

in Seidenlack matt tiefschwarz

für Radioblende sowie Dekoreinlagen in den Türverkleidungen und an der Mittelkonsole

in Carbon Sigma

für monoposto, Türgriffe sowie Dekoreinlagen in den Türverkleidungen und an der Mittelkonsole

in Klavierlackoptik schwarz Audi exclusive

für Radioblende sowie Dekoreinlagen in den Türverkleidungen und an der Mittelkonsole

in Leder Feinnappa Audi exclusive

für Dekoreinlagen in den Türverkleidungen und an der Mittelkonsole, in allen Audi exclusive-Farben erhältlich; Türgriff auf Beifahrerseite in Leder mit Ziernaht

in Wagenfarbe lackiert Audi exclusive

für Radioblende sowie Dekoreinlagen in den Türverkleidungen und an der Mittelkonsole

Licht**LED-Scheinwerfer**

inklusive Scheinwerfer-Reinigungsanlage mit Abblendlicht, Fernlicht, Tagfahrlicht, Blinklicht und statischem Abbiegelicht in LED-Technologie; ermöglichen eine tageslichtähnliche Ausleuchtung der Fahrbahn; minimaler Energiebedarf, hohe Lebensdauer und besonders gute Wahrnehmung durch andere Verkehrsteilnehmer

Fernlichtassistent

erkennt im Rahmen der Systemgrenzen selbstständig Scheinwerfer des Gegenverkehrs, Rückleuchten von anderen Verkehrsteilnehmern und Ortschaften. Je nach Verkehrssituation wird das Fernlicht automatisch ein- oder ausgeschaltet. Das System verbessert somit die Sicht des Fahrers und sorgt für einen Zugewinn an Komfort durch entspannteres Fahren.

**LED-Heckleuchten**

Brems-, Schluss-, Blink- und Rückfahrleuchten sowie Kennzeichenleuchten in LED-Technologie; Blinklicht mit dynamisierter Anzeige; 3. Bremsleuchte oberhalb der Heckscheibe (R8 Coupé) bzw. in Heckabschlussleuchte integriert (R8 Spyder)

Nebelschlussleuchte

mittig in Stoßfänger hinten integriert

Innenbeleuchtung

mit Abschaltverzögerung und Kontaktschaltern an den Türen; Einstiegs-, Innenraum-, Gepäckraum- und Handschuhfachbeleuchtung in LED-Technologie, aktive Türrückstrahler

Lichtpaket

Fußraum-, Türinnenbetätigungs- und Motorraumbeleuchtung (R8 Coupé) in LED-Technologie, inklusive Innen- und Außenspiegel automatisch abblendend mit Licht-/Regensensor

Spiegel**Außenspiegel mit integriertem LED-Blinker**

elektrisch einstellbar und beheizbar sowie Scheibenwaschdüsen beheizbar; Spiegelglas konvex, plan oder asphärisch, Außenspiegelgehäuse in Wagenfarbe lackiert

außerdem wahlweise:

elektrisch anklappbar und automatisch abblendend

Außenspiegelgehäuse in Carbon Audi exclusive

Innenspiegel

wahlweise:

abblendbar

automatisch abblendend mit Licht-/Regensensor

zur Steuerung der automatischen Fahrlichtschaltung und der Scheibenwischer; inklusive Coming-Home-/Leaving-Home-Funktion: verzögertes Aus-/automatisches Einschalten von Hauptscheinwerfern, Heck- und Kennzeichenleuchten beim Abstellen/Öffnen des Fahrzeugs; auf Wunsch mit **digitaler Kompassanzeige**, ermöglicht eine digitalisierte Anzeige der aktuellen Himmelsrichtung

Make-up-Spiegel

abdeckbar, in Fahrer- und Beifahrersonnenblende

Dachsysteme**Finnenverdeck vollautomatisch**

aus isoliertem, 3-lagigem Stoffgewebe mit optimierter Materialdicke und -anbindung für verbesserte Geräusch- und Wärmeisolierung des Innenraums; Verdecköffnung bis 50 km/h

Windschott

mit Tasche zum Verstauen im Gepäckraum

Schließsysteme**Zentralverriegelung**

mit Autolock-Funktion, in den Fahrzeugschlüssel integrierter Funkfernbedienung und variablem Wechselcode, öffnet und verriegelt auf Fingerdruck die Türen; inklusive Komfortschließung/-öffnung der Fenster und separater Gepäckraumklappenverriegelung über die Funkfernbedienung; zusätzliche Innenbetätigung in der Fahrertür

Wegfahrsperrung elektronisch

integriert in das Motorsteuergerät, automatische Aktivierung durch Fahrzeugschlüssel

**Garagentoröffner (HomeLink)**

programmierbare Funkfernbedienung, Bedientasten in das Innenlichtmodul integriert; kann zum Öffnen und/oder Schließen von Garagen- und Außentoren verwendet werden; Steuerung von Sicherheitssystemen und Beleuchtungsanlagen möglich. Weitere Informationen erhalten Sie bei Ihrem Audi Partner.

Diebstahlwarnanlage

inklusive Innenraumüberwachung und Abschleppschutz durch Neigungswinkelsensor, abschaltbar; bordspannungsunabhängiges Signalhorn; Überwachung von Motor- und Gepäckraum, Türen und Innenraum

Vorbereitung für Ortungsassistent

Vorbereitung zur Anbindung eines Ortungsassistenten (erhältlich über Audi Original Zubehör), mit dem das entworfene Fahrzeug lokalisiert werden kann

Verglasung

Wärmeschutzverglasung

grün getönt, Frontscheibe aus Verbundglas

Frontscheibenrahmen in Aluminium

Heckscheibe

beheizbar, mit Zeitschaltung;

bei R8 Coupé: für Heck- und Trennscheibe, inklusive Scheibenantenne, Luftauslässe neben der Heckscheibe in Schwarz matt, bei R8 V10 Coupé in Aluminiumoptik;

bei R8 Spyder: elektrisch ein- und ausfahrbar

Scheibenwaschanlage

2-Stufen-Schaltung, Intervallschaltung 4-stufig einstellbar, Tipp-Wisch-Kontakt, Wasch-Wisch-Automatik, automatisches Nachwischen nach dem letzten Wasch-Wisch-Vorgang

Weitere Außenausstattungen



Heckspoiler

geschwindigkeitsabhängig elektrisch ausfahrbar; automatisches Ausfahren bei 100 km/h, Einfahren bei 35 km/h; zusätzlich manuelle Ansteuerung über Taste auf der Mittelkonsole

Stoßfänger

bei R8 Coupé und R8 Spyder vorn mit Spoilerkante und großflächigen Lufteinlässen in Schwarz hochglänzend, hinten mit Luftauslässen und Diffusoreinsatz in Schwarz hochglänzend; bei R8 V10 Coupé und R8 V10 Spyder zusätzlich Stoßfänger hinten mit Bereich zwischen den Luftauslässen in Schwarz hochglänzend; bei R8 V10 plus Coupé vorn mit großflächigen Lufteinlässen in Titangrau matt, hinten mit Luftauslässen und Bereich zwischen den Luftauslässen in Titangrau matt

Audi Singleframe

Kühlergrill mit verchromtem Rahmen und Gitter in Schwarz hochglänzend; bei R8 V10 Coupé und R8 V10 Spyder zusätzlich mit horizontalen Chromstreben; bei R8 V10 plus Coupé Kühlergrill mit Rahmen in Titangrau matt und Gitter in Schwarz matt mit horizontalen Streben in Titangrau matt

Abgasanlage

2-flutig, mit runden Endrohrblenden in Aluminiumoptik; bei R8 V10 plus Coupé in Schwarz hochglänzend

Luftauslässe in Aluminiumoptik

auf dem Verdeckkastendeckel

Schwellerverbreiterungen

in Wagenfarbe lackiert



Tankdeckel in Aluminium

mit R8-Prägung und elektrischer Entriegelung

Modellbezeichnung/Schriftzug

Modellbezeichnung R8 am Heck; bei allen R8 V10-Modellen zusätzlich mit V10-Emblemen seitlich an der Frontklappe



Motorraumabdeckung in Carbon Sigma

bestehend aus Luftfilterkasten-Abdeckung; bei R8 Coupé zusätzliche Abdeckung der Stirnwand sowie der Seitenteile links und rechts

Exterieurpaket in Carbon Audi exclusive

Frontspoiler und Heckdiffusor mit markanter Geometrie in Carbon

Optikpaket Schwarz Audi exclusive

Rahmen des Kühlergrills, Kühlergrill und Kennzeichen-träger vorn sowie Endrohrblenden der Abgasanlage in Schwarz hochglänzend; bei R8 V10 Coupé zusätzlich Luftauslässe neben der Heckscheibe in Schwarz matt; bei R8 Spyder Luftauslässe auf dem Verdeckkastendeckel in Schwarz hochglänzend

Sitze/Sitzkomfort**4-Wege-Lendenwirbelstütze**

elektrisch, für Fahrer- und Beifahrersitz, horizontal und vertikal einstellbar

Sitze elektrisch einstellbar

inklusive elektrischer 4-Wege-Lendenwirbelstütze; elektrische Einstellung von Längsposition, Sitzhöhe, Sitz- und Lehnenneigung

Sitzheizung

in 3 Stufen einstellbar, inklusive Sitzwangenheizung

Kopfstützen

in der Höhe einstellbar, bei R8-Schalensitzen integriert

Kindersitzbefestigung ISOFIX für den Beifahrersitz
mit Deaktivierungsschalter für den Beifahrerairbag

Lehnenabdeckungen in Wagenfarbe lackiert Audi exclusive

für R8-Schalensitze

Lenkräder/Schalthebel/Bedienelemente**Multifunktions-Sportlederlenkrad im 3-Speichen-Design**

unten abgeflacht, mit Fullsize-Airbag, in Höhe und Abstand einstellbar; zur Bedienung der Grundfunktionen von Audi Radioanlagen, der Bluetooth-Schnittstelle oder der Handyvorbereitung; bei S tronic mit Schaltwippen in Aluminiumoptik

Sportlederlenkrad im 3-Speichen-Design

unten abgeflacht, mit Fullsize-Airbag, in Höhe und Abstand einstellbar

Schalt-/Wählhebelknopf

bei allen R8 V10-Modellen mit rotem Zierring wahlweise:

in Aluminium

in Aluminium mit Ledereinlage

**R8-Multifunktions-Sportlederlenkrad im 3-Speichen-Design**

unten abgeflacht, mit Fullsize-Airbag, in Höhe und Abstand einstellbar; mit R8-Emblem und stärker konturiertem Lenkradkranz, Griffbereiche links und rechts mit Bezug in perforiertem Leder; zur Bedienung der Grundfunktionen von Audi Radioanlagen, der Bluetooth-Schnittstelle oder der Handyvorbereitung; bei S tronic mit Schaltwippen in Aluminiumoptik

Lenkradkranz in Leder Audi exclusive

Belederung des Lenkradkranzes in allen Audi exclusive-Farben erhältlich; Nähte individuell wählbar in verschiedenen Audi exclusive-Farben mit Audi exclusive-spezifischem Nahtbild

Bedienelemente in Leder Audi exclusive

Belederung von Lenkradkranz, Schalt-/Wählhebelknopf sowie Handbremsgriff in allen Audi exclusive-Farben erhältlich; Nähte individuell wählbar in verschiedenen Audi exclusive-Farben; Nähte am Lenkradkranz mit Audi exclusive-spezifischem Nahtbild

Bedienelemente in „Wildleder“ schwarz Audi exclusive

Belederung von Lenkradkranz, Schalt-/Wählhebelknopf und Handbremsgriff in „Wildleder“ schwarz; Nähte individuell wählbar in verschiedenen Audi exclusive-Farben; Nähte am Lenkradkranz mit Audi exclusive-spezifischem Nahtbild

Klimatisierung**Klimaautomatik**

in spezieller R8-Optik, mit sonnenstandsabhängiger Regelung; regelt elektronisch die Lufttemperatur, -menge und -verteilung; Stalufregelung und Umluftbetrieb, Aktivkohlefilter

Gepäcksicherungs- und Ablagesysteme**Ablagefächer**

in die Rückwand integriert, abschließbar, mit Beleuchtung

Handschuhfach

auf der Beifahrerseite, abschließbar, mit Beleuchtung und Brillenfach

Ablagepaket

Ablagenetz an den Lehnen der Sitze, Ablagefach unter den Sitzen; bei R8 Coupé zusätzlich Gepäcknetz für die Heckablage

Getränkehalter

2-fach, integriert in die Mittelkonsole

Weitere Innenausstattungen

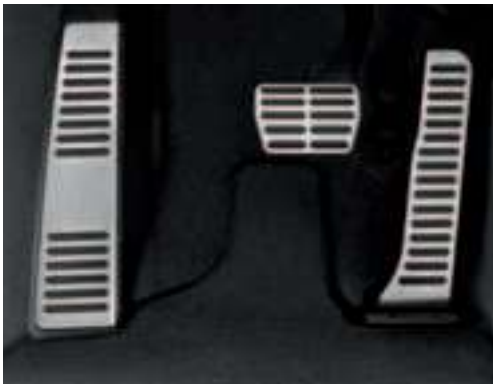

Pedale und Fußstütze in Aluminiumoptik

Fußraumauskleidung und Fußmatten

bei R8 Coupé und R8 Spyder in Velours, abgestimmt auf die jeweilige Innenraumfarbe (in Schwarz bei Sitzbezugfarben Mondsilber, Nougatbraun und Rot); bei R8 V10 plus Coupé in Velours schwarz

Fußmatten Audi exclusive

Die Farben der Fußmatten, des Lederkeders und der Nähte sind aus dem Farbangebot Audi exclusive frei wählbar.

Fußmatten mit R8-Schriftzug Audi exclusive

in Schwarz, mit Bestickung der Fußmatten. Die Farben des Lederkeders und der Nähte sind aus dem Farbangebot Audi exclusive frei wählbar.

Teppichboden und Rückwand/Heckablage Audi exclusive

inklusive Fußmatten mit Lederkeder. Die Farben des Teppichs, der Fußmatten, des Lederkeders und der Nähte sind aus dem Farbangebot Audi exclusive frei wählbar.



Einstiegsleisten mit Aluminiumeinlage und R8-Schriftzug, auf den Türschweller

Einstiegsleisten mit beleuchteter Aluminiumeinlage Audi exclusive

und R8-Schriftzug, auf den Türschweller; beleuchtet sind die innere Umrandung der Aluminiumeinlage und der R8-Schriftzug.

Einstiegsleisten mit beleuchteter Aluminiumeinlage personalisiert Audi exclusive

Die beleuchtete Aluminiumeinlage der Einstiegsleisten kann mit einem Schriftzug individualisiert werden. Nähere Informationen erhalten Sie bei Ihrem Audi Partner.

Einstiegsleisten in Carbon mit Aluminiumeinlage Audi exclusive

und R8-Schriftzug, auf den Türschweller



Einstiegsleisten in Carbon mit beleuchteter Aluminiumeinlage Audi exclusive und R8-Schriftzug, auf den Türschweller; beleuchtet sind die innere Umrandung der Aluminiumeinlage und der R8-Schriftzug.

Einstiegsleisten in Carbon mit beleuchteter Aluminiumeinlage personalisiert Audi exclusive

Die beleuchtete Aluminiumeinlage der Einstiegsleisten kann mit einem Schriftzug individualisiert werden. Nähere Informationen erhalten Sie bei Ihrem Audi Partner.

Fensterheber

elektrisch, mit Überschusskraftbegrenzung, Tipp-auf- und Tipp-zu-Funktion; Komfortöffnung/-schließung über Zentralverriegelung, Fenster hinten feststehend (R8 Coupé)

Zigarettenanzünder und Aschenbecher

in der Mittelkonsole

Steckdose 12 Volt

im Handschuhfach und im Gepäckraum

Aluminiumoptik im Interieur

für Bedienelemente von Radioanlage und Klimaautomatik, Lenkradspeichen, Fensterheber- und Lichtdreheschalter

Ausströmer in Leder Feinnappa Audi exclusive

Die Einfassungen und Einsätze der Ausströmer in der Instrumententafel sind beledert. Die Farben des Leders und der Nähte sind aus dem Farbangebot Audi exclusive frei wählbar.

Mittelkonsole und Radioblende in Leder Feinnappa Audi exclusive

Die Farben des Leders und der Nähte sind aus dem Farbangebot Audi exclusive frei wählbar.

Abdeckung Mittelkonsole in Carbon Sigma Audi exclusive

inklusive Abdeckung Handbremsgriff

Rahmen Frontscheibe in Alcantara Audi exclusive

Innenverkleidung des Frontscheibenrahmens inklusive Sonnenblenden in Alcantara; in allen Audi exclusive-Farben erhältlich

Rahmen Frontscheibe in Leder Feinnappa Audi exclusive

Innenverkleidung des Frontscheibenrahmens inklusive Sonnenblenden in Leder; in allen Audi exclusive-Farben erhältlich

Gepäckraumauskleidung in Alcantara Audi exclusive

in allen Audi exclusive-Farben erhältlich, Nähte aus dem Farbangebot Audi exclusive frei wählbar

Schwellerverkleidung in Leder Feinnappa Audi exclusive

Die Teppichabschlußleisten und Unterteile der vorderen Pfostenverkleidungen sind beledert. Die Farbe des Leders ist aus dem Farbangebot Audi exclusive frei wählbar.

MMI® und Navigationssysteme**Navigationssystem plus mit MMI®-Bedienlogik**

mit Displayrahmen in Schwarz hochglänzend, inklusive zweier Navigations-DVDs, 6,5-Zoll-TFT-Farbdisplay (800 x 480 Pixel) mit 3D-Kartendarstellung, dynamische Zielführung (soweit verfügbar), Radioanlage mit Doppel-Tuner, DVD-Laufwerk für Navigations-DVD, Audio- oder MP3-CD (nicht bei gleichzeitiger Navigationssystem-Nutzung), 2 integrierte MMC-/SDHC-Kartenleser für MP3 (bis zu 32 GB), AUX-IN-Anschluss, Pfeilanzeige im Fahrerinformationssystem, Anzeige der optischen Parkinformation (in Verbindung mit Einparkhilfe plus); 7 Lautsprecher und 5-Kanal-Verstärker, Gesamtleistung 140 Watt; Anbindung Audi music interface möglich

Navigationsdaten (2 DVDs)

enthalten Navigationsdaten für die Länder (soweit digitalisiert): Andorra, Belgien, Dänemark, Deutschland, Estland, Finnland, Frankreich, Griechenland, Großbritannien, Irland, Italien, Kroatien, Lettland, Liechtenstein, Litauen, Luxemburg, Monaco, Niederlande, Norwegen, Österreich, Polen, Portugal, San Marino, Schweden, Schweiz, Slowakei, Slowenien, Spanien (inklusive Kanarischer Inseln), Tschechien, Ungarn, Vatikanstadt

Fahrerinformationssystem

mit hochauflösender Anzeige in Weiß; Display für: Auto-Check-Control, digitale Geschwindigkeitsanzeige, Radiofrequenz, 2 einstellbare Geschwindigkeitswarnschwellen, Außentemperatur, Bordcomputer, Laptimer, Kontrolle für geöffnete Türen, Motor- und Gepäckraumklappe

Radioanlagen**Bang & Olufsen Sound System**

Surround-Sound-Wiedergabe über 12 Lautsprecher; Centerspeaker in der Instrumententafel, in den Türen je 1 Mittel- und 1 Tieftöner sowie 1 Hochtöner im Scheibendreieck, je 1 Tiefmittel- und 1 Hochtöner in den Seitenverkleidungen hinten, 1 Subwoofer im Beifahrerfußraum; dynamische Fahrgeräuschkompensation, 10-Kanal-Verstärker, Gesamtleistung 465 Watt

Radioanlage concert

mit Single-CD-Laufwerk (MP3-fähig), 6,5-Zoll-TFT-Farbdisplay, Empfangsbereich FM (UKW) und AM (MW, LW), 2 Steckplätze für MMC-/SD-Speicherkarten zum Abspielen von MP3-Dateien; 7 Lautsprecher und 5-Kanal-Verstärker, Gesamtleistung 140 Watt, inklusive AUX-IN-Anschluss in der Mittelkonsole zur Anbindung von Audio-Endgeräten

CD-Wechsler

in der Heckablage (R8 Coupé) bzw. der Rückwand (R8 Spyder), für 6 CDs, erschütterungsgesichert, leicht zugänglich; jede CD einzeln lad- bzw. wechselbar

Audi music interface

zur Anbindung von Apple iPod ab Generation 4, Apple iPhone (Musikfunktionalität) sowie USB-Speichermedien und MP3-Playern. Das Audi music interface ist in der Heckablage (R8 Coupé) bzw. der Rückwand (R8 Spyder) untergebracht, die Bedienung erfolgt über das Navigationssystem plus oder ein Multifunktions-Sportlederlenkrad. Informationen über kompatible MP3-Player erhalten Sie bei Ihrem Audi Partner oder unter www.audi.com/mp3. Bei Bestellung des Audi music interface entfällt der separate AUX-IN-Anschluss.

Adapterkabelset für Audi music interface

bestehend aus 2 Verbindungskabeln zur Anbindung von iPod/iPhone oder Datenträgern/Medienplayern mit USB-Anschluss (Typ A); weitere Adapterkabel über Audi Original Zubehör erhältlich. Informationen zu Kompatibilitäten unter www.audi.com/mp3

Telefon und Kommunikation

Bluetooth-Schnittstelle

inklusive Gurtmikrofon und Sprachdialogsystem; Bluetooth-fähige Mobiltelefone können über die Schnittstelle mit dem Fahrzeug verbunden werden. Freies Sprechen im Fahrzeug über Mikrofon möglich. Informationen zu Kompatibilitäten unter www.audi.com/bluetooth

Handyvorbereitung (Bluetooth)

inklusive Gurtmikrofon und Sprachdialogsystem; beinhaltet eine Freisprecheinrichtung und Sprachbedienung für die Telefonfunktionen sowie eine Vorbereitung für eine optionale handyspezifische Ladeeinrichtung; die Bedienung erfolgt über die Radioanlage concert, das Navigationssystem plus oder ein Multifunktions-Sportlederlenkrad. Adapter und Informationen über compatible Handys erhalten Sie bei Ihrem Audi Partner oder unter www.audi.com/bluetooth.

Assistenzsysteme

Einparkhilfe vorn und hinten

unterstützt das Einparken innerhalb der Systemgrenzen durch akustisches Anzeigen des Abstands vor und hinter dem Fahrzeug zu einem erkannten Objekt; Messung durch Ultraschallsensoren, unauffällig in die Stoßfänger integriert

Einparkhilfe plus

unterstützt das Einparken innerhalb der Systemgrenzen durch akustisches und optisches Anzeigen des Abstands vor und hinter dem Fahrzeug zu einem erkannten Objekt; Anzeige von Abstandssymbolen im Bildschirm der Radioanlage concert bzw. des Navigationssystem plus; Messung durch Ultraschallsensoren, unauffällig in die Stoßfänger integriert



Einparkhilfe plus mit Rückfahrkamera

wie Einparkhilfe plus; zusätzliche Bilddarstellung des Bereichs hinter dem Fahrzeug im Bildschirm der Radioanlage concert bzw. des Navigationssystem plus, mit 2 dynamischen Anzeigemodi für die berechnete Fahrspur (lenkwinkelabhängig), inklusive Hilfs- und Führungslinien, Rückfahrkamera unauffällig in das Heckabschlußteil integriert

Berganfahrassistent

Nach längerer Betätigung der Fußbremse im Stillstand bleibt der aufgebaute Bremsdruck nach dem Lösen der Fußbremse einen kurzen Moment erhalten. Durch diesen automatischen Bremsengriff ermöglicht Ihnen das System ein komfortables Anfahren an nahezu allen Steigungen.

Geschwindigkeitsregelanlage

hält die gewünschte Geschwindigkeit ab etwa 30 km/h konstant, soweit es die Motorleistung bzw. die Motorbremswirkung zulässt; Bedienung über separaten Lenkstockhebel

Fahrwerke/Bremsen

Sportfahrwerk

mit dynamisch abgestimmter Feder-Dämpfer-Kombination; bei R8 V10 plus Coupé mit straffer abgestimmter Feder-Dämpfer-Kombination für direkteren Fahrbahnkontakt und sportlicheres Handling

Audi magnetic ride

adaptives Dämpfersystem mit individueller Auswahl der Fahrwerksabstimmung (Normal/Sport) durch Taste auf der Mittelkonsole; Verbesserung von Fahrdynamik und -komfort durch Regelung der Dämpfkräfte in Abhängigkeit vom jeweiligen Fahrzustand

Bremsanlage

8-Kolben-Festsattelbremse vorn, 4-Kolben-Festsattelbremse hinten; Wave-Bremsscheiben vorn und hinten innenbelüftet, gelocht und schwimmend gelagert; Bremssättel hochglänzend schwarz lackiert, mit R8-Schriftzug

Keramikbremse

6-Kolben-Festsattelbremse vorn, 4-Kolben-Festsattelbremse hinten; Bremsscheiben aus kohlefaserverstärkter Keramik mit speziell entwickelten Kühlkanälen, innenbelüftet, gelocht und schwimmend gelagert; Bremssättel vorn und hinten anthrazit hochglänzend lackiert, mit Schriftzug „Audi ceramic“. Bitte beachten Sie die Besonderheiten zur Keramikbremse auf Ihrer nationalen Audi Website oder fragen Sie Ihren Audi Partner.

Technik/Sicherheit

Karosserie in Audi Space Frame (ASF®)-Bauweise
hochfeste Aluminium-Rahmenstruktur mit hoher Steifigkeit für mehr Fahrdynamik und Fahrstabilität; bei R8 Spyder Verdeckkastendeckel und hintere Seitenteile aus kohlenstofffaserverstärktem Kunststoff (CFK), zur weiteren Gewichtsoptimierung bei gleichzeitig hoher Steifigkeit

Airbags

Fullsize-Airbags für Fahrer und Beifahrer, 2-stufig auslösend; Seitenairbags in die Sitzlehnen integriert (nicht bei R8-Schalensitzen)

Seitenaufprallschutz

bestehend aus biegesteifen Aluminiumaufprallträgern in den Türen, mit Aktivierung der Seitenairbags durch Drucksensoren in den B-Säulen; Seitenschutzpolster in den Türen

Integrales Kopfstützensystem

Im Falle einer Heckkollision wird durch die Gestaltung des Sitzes der Oberkörper aufgefangen und der Kopf abgestützt. Dadurch wird die Schutzwirkung erhöht bzw. die Gefahr eines Schleudertraumas vermindert.

Überrollschutz aktiv

automatisch auslösendes Schutzsystem hinter den Kopfstützen

Sicherheitslenksäule

ergänzt das Schutzpotenzial von Sicherheitsgurt und Airbag; mit mechanischer Neigungs- und Axialverstellung

Sicherheitsgurte

3-Punkt-Automatikgurte mit Gurtstraffer und Gurtkraftbegrenzer

Gurtanlegekontrolle

für den Fahrersitz; ein akustisches und optisches Warnsignal erinnert Sie an das Anlegen des Sicherheitsgurts.

**Instrumenteneinsatz**

bei allen R8 V8-Modellen mit grauen Zifferblättern und Zierringen in Aluminiumoptik, roten Zeigern sowie R8-Schriftzug im Drehzahlmesser; bei allen R8 V10-Modellen mit schwarzen Zifferblättern und roten Zierringen, weißen Zeigern sowie R8-Schriftzug im Drehzahlmesser und V10-Schriftzug im Tachometer; dynamischer Zeigerhochlauf; mit regelbarer Beleuchtung, Drehzahlmesser mit Digitaluhr und Datumsanzeige, Tachometer mit disproportionaler Anzeige, Kilometer-/Tageskilometerzähler; Anzeige für Kraftstoffvorrat, Kühlmittel-, Öl- und Außentemperatur, Bordnetzspannung und Wartungsintervalle; Warn- und Kontrollleuchten

Warn- und Kontrollleuchten

u. a. für Airbag, ABS, ESC/ASR, angezogene Handbremse, EDS-Elektronik, Generator, Licht, Fernlicht, Blinkleuchten, Bremsanlage, Motoröldruck, Motorelektrik, Heckspoiler

Warndreieck

im Gepäckraum unter dem Ladeboden

Verbandmaterial

im Gepäckraum unter dem Ladeboden

Kraftstoffbehälter

mit erhöhtem Tankvolumen von 90 l

**Handschaltgetriebe**

6-Gang-Schaltgetriebe, vollsynchronisiert, mit offener Schaltkulisse

Anti-Blockier-System (ABS)

mit elektronischer Bremskraftverteilung (EBV) und hydraulischem Bremsassistenten

Antriebs-Schlupf-Regelung (ASR)

verringert durch Reduzierung der Motorleistung das Durchdrehen der Antriebsräder – und ermöglicht mehr Traktion und Stabilität auf der Fahrbahnoberfläche

Elektronische Differenzialsperre (EDS)

Die Anfahrhilfe bremst automatisch bei unterschiedlich griffiger Fahrbahn die Antriebsräder auf zu glattem Untergrund ab und sorgt so für kraftvolles Vorwärtskommen.

Elektronische Stabilisierungskontrolle (ESC)

mit Sportmodus, 2-stufig abschaltbar; mit hydraulischem Bremsassistenten und Notbremsanzeige; sorgt durch gezieltes Abbremsen einzelner Räder und Eingriff ins Motormanagement für mehr Stabilität in kritischen Fahrsituationen

**S tronic®**

7-Gang-Doppelkupplungsgetriebe mit Shift-by-wire-Technologie, bedienbar über die Schaltwippen hinter dem Lenkrad oder den Wählhebel; Sportmodus über Taste in der Schaltkulisse wählbar

Sporttaste

für S tronic; Drücken der Taste beeinflusst die Getriebe- kennlinien im Automatik- und manuellen Modus für direktere Gangwechsel, die Gaspedal- kennlinie für ein progressiveres Ansprechverhalten des Motors und die Klappensteuerung der Abgasanlage für eine markantere Soundcharakteristik

Servolenkung

hydraulisch unterstützte, wartungsfreie Zahnstangen- lenkung

quattro®

permanenter Allradantrieb mit variabler Momenten- verteilung, elektronische Differenzialsperre (EDS) über Bremsengriff an allen angetriebenen Rädern

Rekuperation

Durch Anhebung der Generatorspannung wird während einer Schub- oder Bremsphase Bewegungsenergie in nutzbare elektrische Energie umgewandelt. Durch diese Energierückgewinnung wird bei einer nachfolgenden Beschleunigung der Generator entlastet – und so bis zu 3% Kraftstoff gespart.

Audi Anschlussgarantie

Audi Anschlussgarantie

direkt und ausschließlich beim Neuwagenkauf bestellbar; setzt die Herstellergarantie konsequent fort und bietet damit über die ersten 2 Jahre hinaus nachhaltig Risikoabsicherung und Kostenkontrolle im Service. 9 Laufzeit-/Gesamtlaufleistungskombinationen sind wählbar:

Zusätzlich 1 Jahr Audi Anschlussgarantie,
maximale Gesamtlaufleistung 30.000 km

Zusätzlich 1 Jahr Audi Anschlussgarantie,
maximale Gesamtlaufleistung 60.000 km

Zusätzlich 1 Jahr Audi Anschlussgarantie,
maximale Gesamtlaufleistung 90.000 km

Zusätzlich 2 Jahre Audi Anschlussgarantie,
maximale Gesamtlaufleistung 40.000 km

Zusätzlich 2 Jahre Audi Anschlussgarantie,
maximale Gesamtlaufleistung 80.000 km

Zusätzlich 2 Jahre Audi Anschlussgarantie,
maximale Gesamtlaufleistung 120.000 km

Zusätzlich 3 Jahre Audi Anschlussgarantie,
maximale Gesamtlaufleistung 50.000 km

Zusätzlich 3 Jahre Audi Anschlussgarantie,
maximale Gesamtlaufleistung 100.000 km

Zusätzlich 3 Jahre Audi Anschlussgarantie,
maximale Gesamtlaufleistung 150.000 km

Modell	R8 V8 Coupé		R8 V10 Coupé		R8 V10 plus Coupé		
Motorbauart	V8-Zylinder-Ottomotor mit Benzindirekteinspritzung		V10-Zylinder-Ottomotor mit Benzindirekteinspritzung		V10-Zylinder-Ottomotor mit Benzindirekteinspritzung		
Hubraum in cm ³ (Ventile pro Zylinder)	4163 (4)		5204 (4)		5204 (4)		
Max. Leistung ¹ in kW bei min ⁻¹	316/7900		386/8000		404/8000		
Max. Drehmoment in Nm bei min ⁻¹	430/4500-6000		530/6500		540/6500		
Kraftübertragung/Räder							
Antriebsart	Permanenter Allradantrieb quattro®		Permanenter Allradantrieb quattro®		Permanenter Allradantrieb quattro®		
Getriebeart	6-Gang-Handschaltgetriebe [7-Gang S tronic]		6-Gang-Handschaltgetriebe [7-Gang S tronic]		6-Gang-Handschaltgetriebe [7-Gang S tronic]		
Räder	Aluminium-Gussräder, 8,5 J x 18 vorn, 10,5 J x 18 hinten		Aluminium-Schmiederäder, 8,5 J x 19 vorn, 11 J x 19 hinten		Aluminium-Schmiederäder, 8,5 J x 19 vorn, 11 J x 19 hinten		
Reifen	235/40 R 18 vorn, 285/35 R 18 hinten		235/35 R 19 vorn, 295/30 R 19 hinten		235/35 R 19 vorn, 295/30 R 19 hinten		
Gewicht/Volumen							
Leergewicht ² in kg	1635	[1660]	1695	[1720]	1645	[1670]	
Zul. Gesamtgewicht in kg	1860	[1885]	1920	[1945]	1870	[1895]	
Tankinhalt ca. in l	75		90		75		
Fahrleistung/Verbrauch³							
Höchstgeschwindigkeit in km/h	302	[300]	316	[314]	319	[317]	
Beschleunigung 0-100 km/h in s	4,6	[4,3]	3,9	[3,6]	3,8	[3,5]	
Kraftstoffart	SuperPlus schwefelfrei ROZ 98 ⁴		SuperPlus schwefelfrei ROZ 98 ⁴		SuperPlus schwefelfrei ROZ 98 ⁴		
Kraftstoffverbrauch ⁵ in l/100 km	innerorts	21,3	[19,3]	22,2	[20,5]	22,2	[19,9]
	außerorts	10,0	[8,4]	10,6	[8,9]	10,6	[8,6]
	kombiniert	14,2	[12,4]	14,9	[13,1]	14,9	[12,9]
CO ₂ -Emission ⁵ in g/km	innerorts	496	[449]	515	[478]	515	[464]
	außerorts	234	[195]	246	[207]	246	[201]
	kombiniert	332	[289]	346	[305]	346	[299]
Abgasnorm	EU5		EU5		EU5		

Modell	R8 V8 Spyder		R8 V10 Spyder		
Motorbauart	V8-Zylinder-Ottomotor mit Benzindirekteinspritzung		V10-Zylinder-Ottomotor mit Benzindirekteinspritzung		
Hubraum in cm ³ (Ventile pro Zylinder)	4163 (4)		5204 (4)		
Max. Leistung ¹ in kW bei min ⁻¹	316/7900		386/8000		
Max. Drehmoment in Nm bei min ⁻¹	430/4500-6000		530/6500		
Kraftübertragung/Räder					
Antriebsart	Permanenter Allradantrieb quattro®		Permanenter Allradantrieb quattro®		
Getriebeart	6-Gang-Handschaltgetriebe [7-Gang S tronic]		6-Gang-Handschaltgetriebe [7-Gang S tronic]		
Räder	Aluminium-Gussräder, 8,5 J x 18 vorn, 10,5 J x 18 hinten		Aluminium-Schmiederäder, 8,5 J x 19 vorn, 11 J x 19 hinten		
Reifen	235/40 R 18 vorn, 285/35 R 18 hinten		235/35 R 19 vorn, 295/30 R 19 hinten		
Gewicht/Volumen					
Leergewicht ² in kg	1735	[1760]	1795	[1820]	
Zul. Gesamtgewicht in kg	1960	[1985]	2020	[2045]	
Tankinhalt ca. in l	80		80		
Fahrleistung/Verbrauch³					
Höchstgeschwindigkeit in km/h	300	[300]	313	[311]	
Beschleunigung 0-100 km/h in s	4,8	[4,5]	4,1	[3,8]	
Kraftstoffart	SuperPlus schwefelfrei ROZ 98 ⁴		SuperPlus schwefelfrei ROZ 98 ⁴		
Kraftstoffverbrauch ⁵ in l/100 km	innerorts	21,3	[19,6]	22,2	[20,5]
	außerorts	10,3	[8,6]	10,7	[9,2]
	kombiniert	14,4	[12,6]	14,9	[13,3]
CO ₂ -Emission ⁵ in g/km	innerorts	499	[456]	518	[478]
	außerorts	241	[201]	251	[214]
	kombiniert	337	[294]	349	[310]
Abgasnorm	EU5		EU5		

Erklärungen

- ¹ Der angegebene Wert wurde nach dem vorgeschriebenen Messverfahren (RL 80/1269/EWG in der gegenwärtig geltenden Fassung) ermittelt.
- ² Fahrzeugleergewicht mit Fahrer (68 kg), Gepäck (7 kg) und Kraftstoffbehälter zu 90% gefüllt, ermittelt nach der RL 92/21/EWG in der gegenwärtig geltenden Fassung. Durch Sonderausstattungen können sich das Leergewicht und der Luftwiderstandsbeiwert des Fahrzeugs erhöhen, wodurch die mögliche Nutzlast bzw. Höchstgeschwindigkeit entsprechend verringert wird.
- ³ Der Kraftstoffverbrauch und die CO₂-Emissionen eines Fahrzeugs hängen nicht nur von der effizienten Ausnutzung des Kraftstoffs durch das Fahrzeug ab, sondern werden auch vom Fahrverhalten und von anderen nichttechnischen Faktoren beeinflusst. CO₂ ist das für die Erderwärmung hauptsächlich verantwortliche Treibhausgas.
- ⁴ Die Verwendung von unverbleitem Kraftstoff SuperPlus schwefelfrei ROZ 98 nach DIN EN 228 wird empfohlen. Wenn nicht verfügbar: unverbleiter Kraftstoff Super schwefelfrei ROZ 95 nach DIN EN 228 mit geringer Leistungsminderung. Kraftstoffqualität bleifrei ROZ 95 mit einem maximalen Ethanolanteil von 10% (E10) ist grundsätzlich verwendbar. Die Angaben zum Verbrauch beziehen sich auf den Betrieb mit Kraftstoff ROZ 95 nach 692/2008/EG.
- ⁵ Die angegebenen Werte wurden nach den vorgeschriebenen Messverfahren ermittelt. Die Angaben beziehen sich nicht auf ein einzelnes Fahrzeug und sind nicht Bestandteil des Angebots, sondern dienen allein Vergleichszwecken zwischen den verschiedenen Fahrzeugtypen.

Wichtiger Hinweis

Die Inspektion erfolgt nach Serviceanzeige.

Audi R8 V8 Coupé

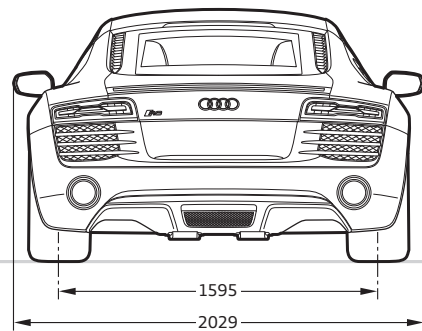
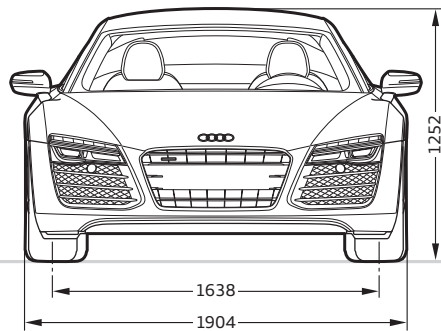
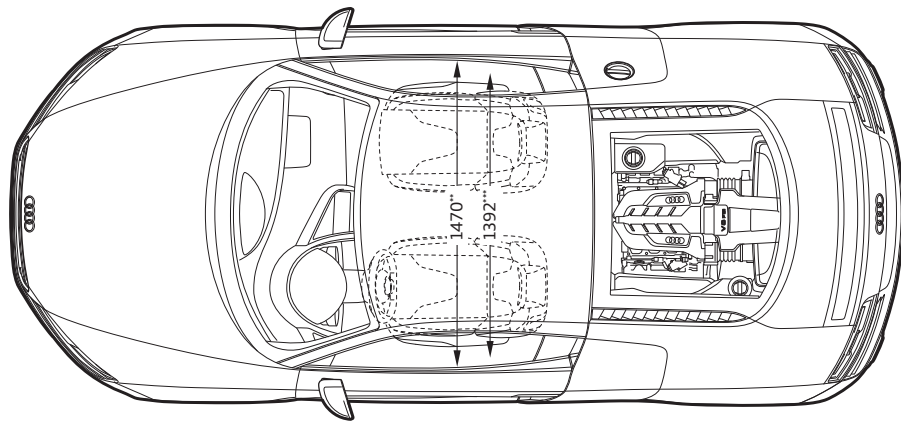
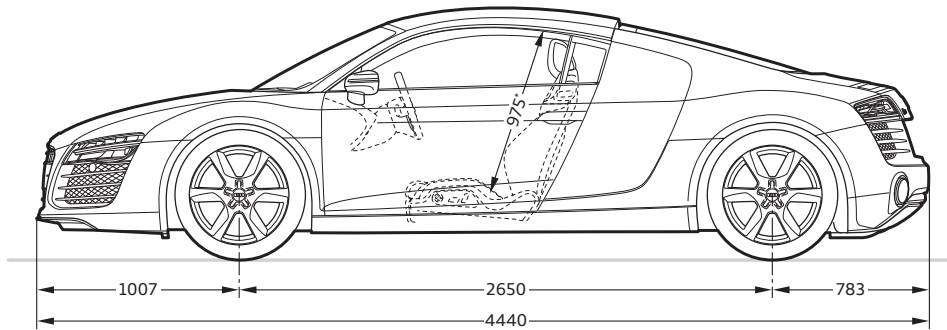

Audi R8 V10 Coupé/R8 V10 plus Coupé

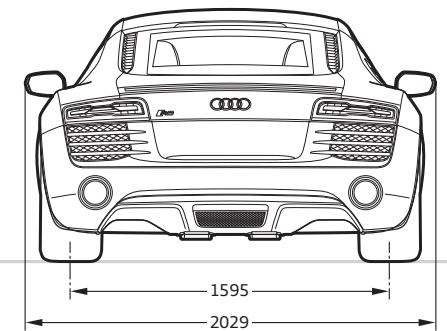
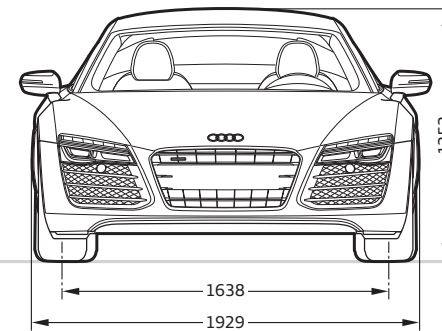
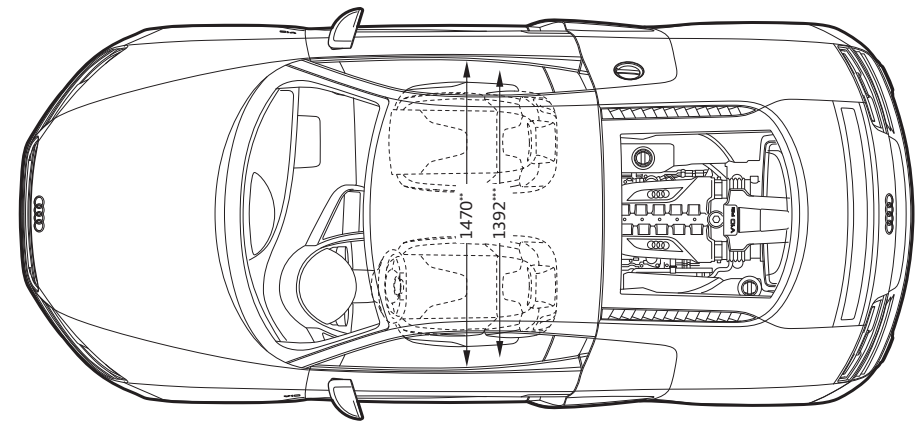
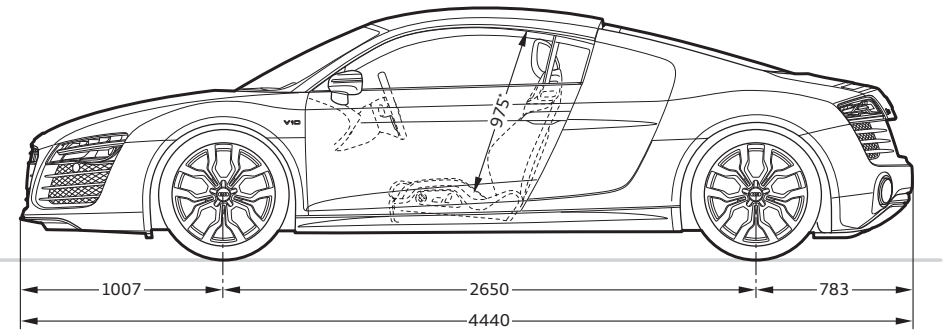

Angaben in Millimeter.

Angabe der Abmessungen bei Fahrzeugleergewicht.

Gepäckraumvolumen in l: 100 (Messung nach VDA-Methode mit Quadern von 200x100x50 mm Kantenlänge).

Wendekreis ca. 11,8 m.

*Maximaler Kopfraum. **Breite Ellbogenraum. ***Breite Schulterraum.

Angaben in Millimeter.

Angabe der Abmessungen bei Fahrzeugleergewicht.

Gepäckraumvolumen in l: 100 (Messung nach VDA-Methode mit Quadern von 200x100x50 mm Kantenlänge).

Wendekreis ca. 11,8 m.

*Maximaler Kopfraum. **Breite Ellbogenraum. ***Breite Schulterraum.

Audi R8 V8 Spyder

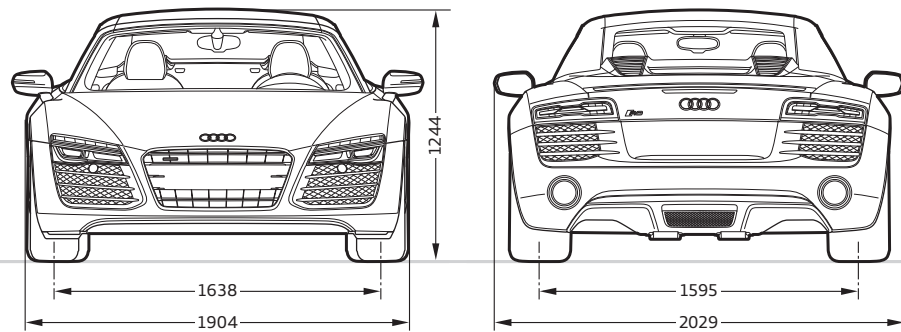
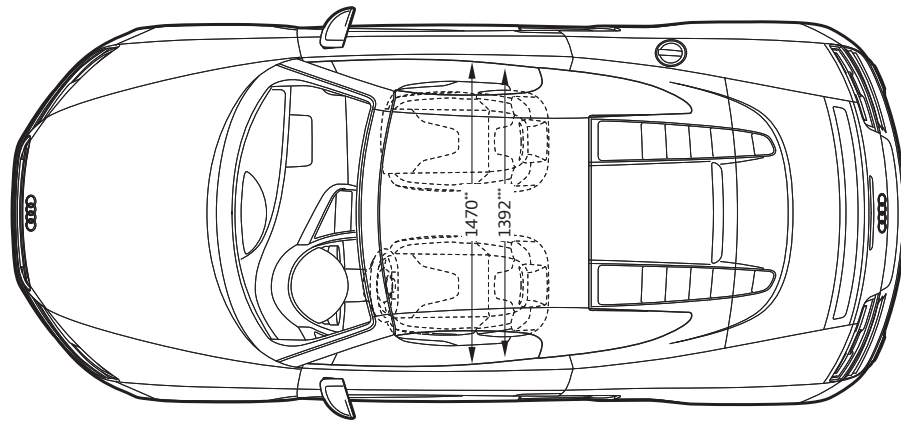
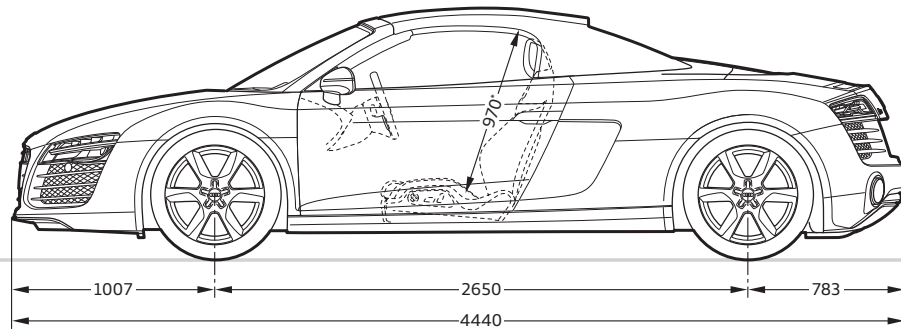

Angaben in Millimeter.

Angabe der Abmessungen bei Fahrzeugleergewicht.

Gepäckraumvolumen in l: 100 (Messung nach VDA-Methode mit Quadern von 200×100×50 mm Kantenlänge).

Wendekreis ca. 11,8 m.

*Maximaler Kopfraum. **Breite Ellbogenraum. ***Breite Schulterraum.

Audi R8 V10 Spyder

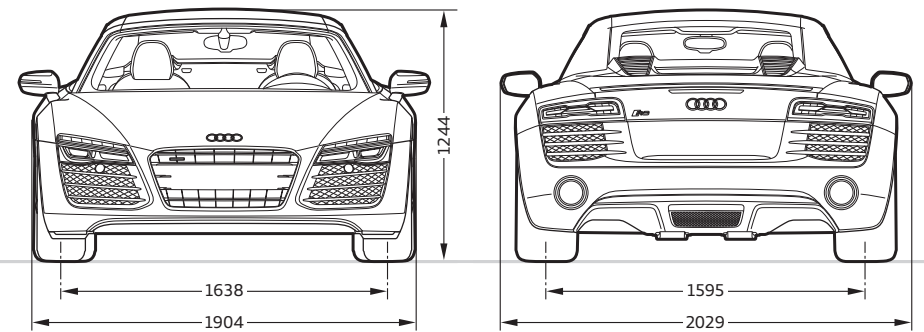
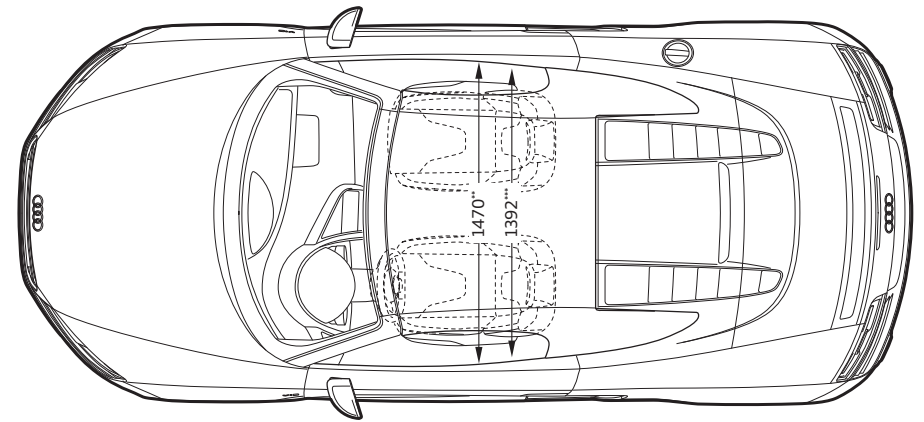
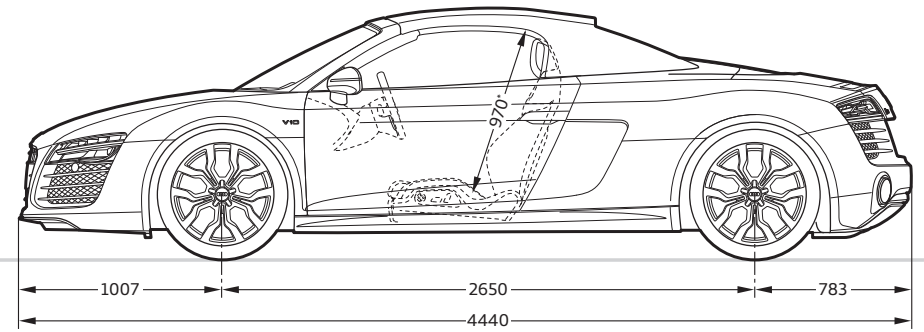

Angaben in Millimeter.

Angabe der Abmessungen bei Fahrzeugleergewicht.

Gepäckraumvolumen in l: 100 (Messung nach VDA-Methode mit Quadern von 200×100×50 mm Kantenlänge).

Wendekreis ca. 11,8 m.













*Maximaler Kopfraum. **Breite Ellbogenraum. ***Breite Schulterraum.

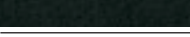
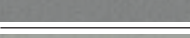



	Seite	R8 V8 Coupé	R8 V10 Coupé	R8 V10 plus Coupé	R8 V8 Spyder	R8 V10 Spyder
Lackierungen	86					
Ibisweiß	<input type="checkbox"/>	<input type="checkbox"/>	<input type="checkbox"/>	<input type="checkbox"/>	<input type="checkbox"/>	<input type="checkbox"/>
Brillantrot	<input type="checkbox"/>	<input type="checkbox"/>	<input type="checkbox"/>	<input type="checkbox"/>	<input type="checkbox"/>	<input type="checkbox"/>
Eissilber Metallic	<input checked="" type="checkbox"/>	<input checked="" type="checkbox"/>	<input checked="" type="checkbox"/>	<input checked="" type="checkbox"/>	<input checked="" type="checkbox"/>	<input checked="" type="checkbox"/>
Suzukagrau Metallic	<input checked="" type="checkbox"/>	<input checked="" type="checkbox"/>	<input checked="" type="checkbox"/>	<input checked="" type="checkbox"/>	<input checked="" type="checkbox"/>	<input checked="" type="checkbox"/>
Samoaorange Metallic	<input checked="" type="checkbox"/>	<input checked="" type="checkbox"/>	<input checked="" type="checkbox"/>	<input checked="" type="checkbox"/>	<input checked="" type="checkbox"/>	<input checked="" type="checkbox"/>
Teakbraun Metallic	<input checked="" type="checkbox"/>	<input checked="" type="checkbox"/>	<input checked="" type="checkbox"/>	<input checked="" type="checkbox"/>	<input checked="" type="checkbox"/>	<input checked="" type="checkbox"/>
Sepangblau Perleffekt	<input type="checkbox"/>	<input checked="" type="checkbox"/>	<input checked="" type="checkbox"/>	<input type="checkbox"/>	<input checked="" type="checkbox"/>	<input type="checkbox"/>
Daytonagrau Perleffekt	<input checked="" type="checkbox"/>	<input checked="" type="checkbox"/>	<input checked="" type="checkbox"/>	<input checked="" type="checkbox"/>	<input checked="" type="checkbox"/>	<input checked="" type="checkbox"/>
Phantomschwarz Perleffekt	<input checked="" type="checkbox"/>	<input checked="" type="checkbox"/>	<input checked="" type="checkbox"/>	<input checked="" type="checkbox"/>	<input checked="" type="checkbox"/>	<input checked="" type="checkbox"/>
Estorilblau Kristalleffekt	<input checked="" type="checkbox"/>	<input checked="" type="checkbox"/>	<input checked="" type="checkbox"/>	<input checked="" type="checkbox"/>	<input checked="" type="checkbox"/>	<input checked="" type="checkbox"/>
Pantherschwarz Kristalleffekt	<input checked="" type="checkbox"/>	<input checked="" type="checkbox"/>	<input checked="" type="checkbox"/>	<input checked="" type="checkbox"/>	<input checked="" type="checkbox"/>	<input checked="" type="checkbox"/>
Sepangblau Matteeffekt	<input type="checkbox"/>	<input type="checkbox"/>	<input checked="" type="checkbox"/>	<input type="checkbox"/>	<input type="checkbox"/>	<input type="checkbox"/>
Individuallackierungen Audi exclusive	<input checked="" type="checkbox"/>	<input checked="" type="checkbox"/>	<input checked="" type="checkbox"/>	<input checked="" type="checkbox"/>	<input checked="" type="checkbox"/>	<input checked="" type="checkbox"/>
sideblades farblich abgestimmt auf die Wagenfarbe	<input type="checkbox"/>	<input type="checkbox"/>	<input type="checkbox"/>	<input type="checkbox"/>	<input type="checkbox"/>	<input type="checkbox"/>
sideblades in Oxygensilber	<input checked="" type="checkbox"/>	<input checked="" type="checkbox"/>	<input type="checkbox"/>	<input type="checkbox"/>	<input type="checkbox"/>	<input type="checkbox"/>
sideblades in Carbon Sigma	<input checked="" type="checkbox"/>	<input checked="" type="checkbox"/>	<input type="checkbox"/>	<input type="checkbox"/>	<input type="checkbox"/>	<input type="checkbox"/>
sideblades in Individuallackierung Audi exclusive	<input checked="" type="checkbox"/>	<input checked="" type="checkbox"/>	<input checked="" type="checkbox"/>	<input type="checkbox"/>	<input type="checkbox"/>	<input type="checkbox"/>
Verdeckfarben	88					
Verdeck schwarz	<input type="checkbox"/>	<input type="checkbox"/>	<input type="checkbox"/>	<input type="checkbox"/>	<input type="checkbox"/>	<input type="checkbox"/>
Verdeck rot	<input type="checkbox"/>	<input type="checkbox"/>	<input type="checkbox"/>	<input type="checkbox"/>	<input type="checkbox"/>	<input type="checkbox"/>
Verdeck braun	<input type="checkbox"/>	<input type="checkbox"/>	<input type="checkbox"/>	<input type="checkbox"/>	<input type="checkbox"/>	<input type="checkbox"/>
Räder/Reifen	89					
18''-Aluminium-Gussräder im 6-Arm-Design	<input type="checkbox"/>	<input type="checkbox"/>	<input type="checkbox"/>	<input type="checkbox"/>	<input type="checkbox"/>	<input type="checkbox"/>
19''-Aluminium-Schmiederäder im 10-Speichen-Y-Design, poliert, 2-farbig	<input checked="" type="checkbox"/>	<input type="checkbox"/>	<input type="checkbox"/>	<input checked="" type="checkbox"/>	<input type="checkbox"/>	<input type="checkbox"/>
19''-Aluminium-Schmiederäder im 10-Speichen-Y-Design, hochglanzpoliert	<input checked="" type="checkbox"/>	<input checked="" type="checkbox"/>	<input type="checkbox"/>	<input checked="" type="checkbox"/>	<input checked="" type="checkbox"/>	<input checked="" type="checkbox"/>
19''-Aluminium-Schmiederäder im 5-Doppelspeichen-Design, glanzgedreht	<input checked="" type="checkbox"/>	<input checked="" type="checkbox"/>	<input checked="" type="checkbox"/>	<input checked="" type="checkbox"/>	<input checked="" type="checkbox"/>	<input checked="" type="checkbox"/>

Serienausstattung Sonderausstattung - nicht erhältlich

Länderspezifische Abweichungen möglich. Welche Ausstattung in Ihrem Land Serie ist und welche Sonderausstattungen erhältlich sind, erfahren Sie bei Ihrem lokalen Audi Partner.

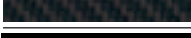
	Seite	R8 V8 Coupé	R8 V10 Coupé	R8 V10 plus Coupé	R8 V8 Spyder	R8 V10 Spyder
19''-Aluminium-Schmiederäder im 5-Doppelspeichen-Design, hochglanzpoliert		<input checked="" type="checkbox"/>	<input checked="" type="checkbox"/>	<input checked="" type="checkbox"/>	<input checked="" type="checkbox"/>	<input checked="" type="checkbox"/>
19''-Aluminium-Schmiederäder im 5-Doppelspeichen-Design in Titanoptik		<input checked="" type="checkbox"/>	<input checked="" type="checkbox"/>	<input checked="" type="checkbox"/>	<input checked="" type="checkbox"/>	<input checked="" type="checkbox"/>
19''-Aluminium-Schmiederäder im 5-Doppelspeichen-Y-Design		<input type="checkbox"/>	<input type="checkbox"/>	<input type="checkbox"/>	<input type="checkbox"/>	<input type="checkbox"/>
19''-Aluminium-Schmiederäder im 5-Doppelspeichen-Y-Design in Titanoptik		<input type="checkbox"/>	<input type="checkbox"/>	<input checked="" type="checkbox"/>	<input type="checkbox"/>	<input type="checkbox"/>
19''-Aluminium-Schmiederäder im 5-Doppelspeichen-Y-Design in Schwarz glänzend		<input type="checkbox"/>	<input type="checkbox"/>	<input checked="" type="checkbox"/>	<input type="checkbox"/>	<input type="checkbox"/>
18''-Winter-Aluminium-Gussräder im 6-Arm-Design		<input checked="" type="checkbox"/>	<input checked="" type="checkbox"/>	<input type="checkbox"/>	<input checked="" type="checkbox"/>	<input checked="" type="checkbox"/>
19''-Winter-Aluminium-Schmiederäder im 5-Doppelspeichen-Design, glanzgedreht		<input checked="" type="checkbox"/>	<input checked="" type="checkbox"/>	<input checked="" type="checkbox"/>	<input checked="" type="checkbox"/>	<input checked="" type="checkbox"/>
Radschrauben diebstahlhemmend		<input type="checkbox"/>	<input type="checkbox"/>	<input type="checkbox"/>	<input type="checkbox"/>	<input type="checkbox"/>
Reifenreparaturset		<input type="checkbox"/>	<input type="checkbox"/>	<input type="checkbox"/>	<input type="checkbox"/>	<input type="checkbox"/>
Reifendruck-Kontrollanzeige		<input checked="" type="checkbox"/>	<input checked="" type="checkbox"/>	<input checked="" type="checkbox"/>	<input checked="" type="checkbox"/>	<input checked="" type="checkbox"/>
Bordwerkzeug		<input type="checkbox"/>	<input type="checkbox"/>	<input type="checkbox"/>	<input type="checkbox"/>	<input type="checkbox"/>
Wagenheber		<input checked="" type="checkbox"/>	<input checked="" type="checkbox"/>	<input checked="" type="checkbox"/>	<input checked="" type="checkbox"/>	<input checked="" type="checkbox"/>
Sitze	90					
Sportsitze		<input type="checkbox"/>	<input type="checkbox"/>	<input checked="" type="checkbox"/>	<input type="checkbox"/>	<input type="checkbox"/>
R8-Schalensitze		<input checked="" type="checkbox"/>	<input checked="" type="checkbox"/>	<input type="checkbox"/>	<input checked="" type="checkbox"/>	<input checked="" type="checkbox"/>
Sitzbezüge	91					
Alcantara/Leder schwarz		<input type="checkbox"/>	<input checked="" type="checkbox"/>	<input type="checkbox"/>	<input type="checkbox"/>	<input checked="" type="checkbox"/>
Alcantara/Leder titangrau		<input type="checkbox"/>	<input checked="" type="checkbox"/>	<input type="checkbox"/>	<input type="checkbox"/>	<input checked="" type="checkbox"/>
Leder Feinnappa schwarz		<input checked="" type="checkbox"/>	<input type="checkbox"/>	<input type="checkbox"/>	<input checked="" type="checkbox"/>	<input type="checkbox"/>
Leder Feinnappa titangrau		<input checked="" type="checkbox"/>	<input type="checkbox"/>	<input type="checkbox"/>	<input checked="" type="checkbox"/>	<input type="checkbox"/>
Leder Feinnappa mondsilber		<input checked="" type="checkbox"/>	<input type="checkbox"/>	<input type="checkbox"/>	<input checked="" type="checkbox"/>	<input type="checkbox"/>

	Seite	R8 V8 Coupé	R8 V10 Coupé	R8 V10 plus Coupé	R8 V8 Spyder	R8 V10 Spyder
 Leder Feinnappa luxorbeige		■	□	–	■	□
 Leder Feinnappa nougatbraun		■	□	–	■	□
 Leder Feinnappa rot		■	□	–	■	□
 Leder Feinnappa Audi exclusive		■	■	■	■	■
Volllederleistungen	91					
 Volllederleistung Feinnappa schwarz		■	■	■	■	■
 Volllederleistung Feinnappa titangrau		■	■	–	■	■
 Volllederleistung Feinnappa mondsilber		■	■	–	■	■
 Volllederleistung Feinnappa luxorbeige		■	■	–	■	■
 Volllederleistung Feinnappa nougatbraun		■	■	–	■	■
 Volllederleistung Feinnappa rot		■	■	–	■	■
 Volllederleistung Feinnappa schwarz mit Rautensteppung in Mondsilber		■	■	■	■	■
 Volllederleistung Feinnappa titangrau mit Rautensteppung in Stahlgrau		■	■	–	■	■
 Volllederleistungen Audi exclusive		■	■	■	■	■
Lederleistungen	91					
Aufheizschutz		–	–	–	□	□
Alcantara/Leder-Kombination		□	■	–	□	■
Lederleistung Feinnappa		■	□	□	■	□
Volllederleistung Feinnappa		■	■	■	■	■
Farbnähte für Volllederleistung Feinnappa		■	■	■	■	■
Volllederleistung Feinnappa mit Rautensteppung		■	■	■	■	■
Designpaket in Alcantara schwarz Audi exclusive		■	■	■	■	■
Designpaket monoposto in Leder Feinnappa Audi exclusive		■	■	■	■	■
Lederleistung (Paket 1) in Leder Feinnappa Audi exclusive		■	■	■	■	■
Lederleistung (Paket 2) in Leder Feinnappa Audi exclusive		■	■	■	■	■
Lederleistung (Paket 2) in Leder Feinnappa mit Rautensteppung Audi exclusive		■	■	■	■	■
Sitzblenden in Leder Feinnappa Audi exclusive		■	■	■	■	■
Dach-/Verdeckhimmel	92					
Dachhimmel in Stoff		□	□	□	–	–
Dachhimmel in Alcantara		■	■	■	–	–
Dachhimmel in Alcantara mit Rautensteppung		■	■	■	–	–
Dachhimmel in Alcantara Audi exclusive		■	■	■	–	–
Dachhimmel in Alcantara mit Rautensteppung Audi exclusive		■	■	■	–	–

	Seite	R8 V8 Coupé	R8 V10 Coupé	R8 V10 plus Coupé	R8 V8 Spyder	R8 V10 Spyder
Dachhimmel und Rückwand/Heckablage in Alcantara Audi exclusive		■	■	■	–	–
Dachhimmel und Rückwand in Leder Audi exclusive		■	■	■	–	–
Verdeckhimmel		–	–	–	□	□
Rückwand in Alcantara Audi exclusive		–	–	–	■	■
Dekoreinlagen	93					
 Seidenlack matt tiefschwarz		□	□	–	□	□
 Carbon Sigma		■	■	□	■	■
 Klavierlackoptik schwarz Audi exclusive		■	■	–	■	■
 Leder Feinnappa Audi exclusive		■	■	■	■	■
 Leder Feinnappa Audi exclusive in Wagenfarbe lackiert Audi exclusive		■	■	■	■	■
Licht	94					
LED-Scheinwerfer inklusive Scheinwerfer-Reinigungsanlage		□	□	□	□	□
Fernlichtassistent		■	■	■	■	■
LED-Heckleuchten		□	□	□	□	□
Nebelschlussleuchte		□	□	□	□	□
Innenbeleuchtung		□	□	□	□	□
Lichtpaket		■	■	□	■	■
Spiegel	94					
Außenspiegel mit integriertem LED-Blinker		□	□	□	□	□
Außenspiegel mit integriertem LED-Blinker, elektrisch anklappbar und automatisch abblendend		■	■	–	■	■
Außenspiegelgehäuse in Carbon Audi exclusive		■	■	□	■	■
Innenspiegel abblendbar		□	□	–	□	□
Innenspiegel automatisch abblendend mit Licht-/Regensensor		■	■	□	■	■
Innenspiegel automatisch abblendend mit Licht-/Regensensor und digitaler Kompassanzeige		■	■	■	■	■
Make-up-Spiegel		□	□	□	□	□
Dachsysteme	94					
Finnenverdeck vollautomatisch		–	–	–	□	□
Windschott		–	–	–	□	□
Schließsysteme	94					
Zentralverriegelung		□	□	□	□	□
Wegfahrsperre elektronisch		□	□	□	□	□
Garagentoröffner (HomeLink)		■	■	■	■	■
Diebstahlwarnanlage		□	□	□	□	□
Vorbereitung für Ortungsassistent		■	■	■	■	■

	Seite	R8 V8 Coupé	R8 V10 Coupé	R8 V10 plus Coupé	R8 V8 Spyder	R8 V10 Spyder
Verglasung	95					
Wärmeschutzverglasung		<input type="checkbox"/>	<input type="checkbox"/>	<input type="checkbox"/>	<input type="checkbox"/>	<input type="checkbox"/>
Frontscheibenrahmen in Aluminium		–	–	–	<input type="checkbox"/>	<input type="checkbox"/>
Heckscheibe		<input type="checkbox"/>	<input type="checkbox"/>	<input type="checkbox"/>	<input type="checkbox"/>	<input type="checkbox"/>
Scheibenwaschanlage		<input type="checkbox"/>	<input type="checkbox"/>	<input type="checkbox"/>	<input type="checkbox"/>	<input type="checkbox"/>
Weitere Außenausstattungen	95					
Heckspoiler		<input type="checkbox"/>	<input type="checkbox"/>	<input type="checkbox"/>	<input type="checkbox"/>	<input type="checkbox"/>
Stoßfänger		<input type="checkbox"/>	<input type="checkbox"/>	<input type="checkbox"/>	<input type="checkbox"/>	<input type="checkbox"/>
Audi Singleframe		<input type="checkbox"/>	<input type="checkbox"/>	<input type="checkbox"/>	<input type="checkbox"/>	<input type="checkbox"/>
Abgasanlage		<input type="checkbox"/>	<input type="checkbox"/>	<input type="checkbox"/>	<input type="checkbox"/>	<input type="checkbox"/>
Luftauslässe in Aluminiumoptik		–	–	–	<input type="checkbox"/>	<input type="checkbox"/>
Tankdeckel in Aluminium		<input type="checkbox"/>	<input type="checkbox"/>	<input type="checkbox"/>	<input type="checkbox"/>	<input type="checkbox"/>
Schwellerverbreiterungen		–	<input type="checkbox"/>	<input type="checkbox"/>	–	<input type="checkbox"/>
Modellbezeichnung/Schriftzug		<input type="checkbox"/>	<input type="checkbox"/>	<input type="checkbox"/>	<input type="checkbox"/>	<input type="checkbox"/>
Motorraumabdeckung in Carbon Sigma		<input checked="" type="checkbox"/>	<input checked="" type="checkbox"/>	<input type="checkbox"/>	<input checked="" type="checkbox"/>	<input checked="" type="checkbox"/>
Exterieurpaket in Carbon Audi exclusive		<input checked="" type="checkbox"/>	<input checked="" type="checkbox"/>	<input type="checkbox"/>	<input checked="" type="checkbox"/>	<input checked="" type="checkbox"/>
Optikpaket Schwarz Audi exclusive		<input checked="" type="checkbox"/>	<input checked="" type="checkbox"/>	–	<input checked="" type="checkbox"/>	<input checked="" type="checkbox"/>
Sitze/Sitzkomfort	96					
4-Wege-Lendenwirbelstütze		<input checked="" type="checkbox"/>	<input checked="" type="checkbox"/>	<input type="checkbox"/>	<input checked="" type="checkbox"/>	<input checked="" type="checkbox"/>
Sitze elektrisch einstellbar		<input checked="" type="checkbox"/>	<input checked="" type="checkbox"/>	<input checked="" type="checkbox"/>	<input checked="" type="checkbox"/>	<input checked="" type="checkbox"/>
Sitzheizung		<input checked="" type="checkbox"/>	<input type="checkbox"/>	<input type="checkbox"/>	<input checked="" type="checkbox"/>	<input type="checkbox"/>
Kopfstützen		<input type="checkbox"/>	<input type="checkbox"/>	<input type="checkbox"/>	<input type="checkbox"/>	<input type="checkbox"/>
Kindersitzbefestigung ISOFIX für den Beifahrersitz		<input checked="" type="checkbox"/>	<input checked="" type="checkbox"/>	<input checked="" type="checkbox"/>	<input checked="" type="checkbox"/>	<input checked="" type="checkbox"/>
Lehnenabdeckungen in Wagenfarbe lackiert Audi exclusive		<input checked="" type="checkbox"/>	<input checked="" type="checkbox"/>	<input checked="" type="checkbox"/>	<input checked="" type="checkbox"/>	<input checked="" type="checkbox"/>
Lenkräder/Schalthebel/Bedienelemente	96					
Sportlederlenkrad im 3-Speichen-Design		<input type="checkbox"/> ¹	<input type="checkbox"/> ¹	<input type="checkbox"/> ¹	<input type="checkbox"/> ¹	<input type="checkbox"/> ¹
Multifunktions-Sportlederlenkrad im 3-Speichen-Design		<input type="checkbox"/> ²	<input type="checkbox"/> ²	<input type="checkbox"/> ²	<input type="checkbox"/> ²	<input type="checkbox"/> ²
R8-Multifunktions-Sportlederlenkrad im 3-Speichen-Design		<input checked="" type="checkbox"/>	<input checked="" type="checkbox"/>	<input checked="" type="checkbox"/>	<input checked="" type="checkbox"/>	<input checked="" type="checkbox"/>
Schalt-/Wählhebelknauf in Aluminium		<input type="checkbox"/>	<input type="checkbox"/>	<input type="checkbox"/>	<input type="checkbox"/>	<input type="checkbox"/>
Schalt-/Wählhebelknauf in Aluminium mit Ledereinlage		<input checked="" type="checkbox"/>	<input checked="" type="checkbox"/>	<input checked="" type="checkbox"/>	<input checked="" type="checkbox"/>	<input checked="" type="checkbox"/>
Lenkradkranz in Leder Audi exclusive		<input checked="" type="checkbox"/>	<input checked="" type="checkbox"/>	<input checked="" type="checkbox"/>	<input checked="" type="checkbox"/>	<input checked="" type="checkbox"/>
Bedienelemente in Leder Audi exclusive		<input checked="" type="checkbox"/>	<input checked="" type="checkbox"/>	<input checked="" type="checkbox"/>	<input checked="" type="checkbox"/>	<input checked="" type="checkbox"/>
Bedienelemente in „Wildleder“ schwarz Audi exclusive		<input checked="" type="checkbox"/>	<input checked="" type="checkbox"/>	<input checked="" type="checkbox"/>	<input checked="" type="checkbox"/>	<input checked="" type="checkbox"/>

	Seite	R8 V8 Coupé	R8 V10 Coupé	R8 V10 plus Coupé	R8 V8 Spyder	R8 V10 Spyder
Klimatisierung	96					
Klimaautomatik		<input type="checkbox"/>	<input type="checkbox"/>	<input type="checkbox"/>	<input type="checkbox"/>	<input type="checkbox"/>
Gepäcksicherungs- und Ablagesysteme	96					
Ablagefächer		–	–	–	<input type="checkbox"/>	<input type="checkbox"/>
Handschuhfach		<input type="checkbox"/>	<input type="checkbox"/>	<input type="checkbox"/>	<input type="checkbox"/>	<input type="checkbox"/>
Ablagepaket		<input checked="" type="checkbox"/>	<input checked="" type="checkbox"/>	<input checked="" type="checkbox"/>	<input checked="" type="checkbox"/>	<input checked="" type="checkbox"/>
Getränkehalter		<input type="checkbox"/>	<input type="checkbox"/>	<input type="checkbox"/>	<input type="checkbox"/>	<input type="checkbox"/>
R8-Koffersets	78					
Kofferset R8 in Leder Audi exclusive für den Gepäckraum		<input checked="" type="checkbox"/>	<input checked="" type="checkbox"/>	<input checked="" type="checkbox"/>	<input checked="" type="checkbox"/>	<input checked="" type="checkbox"/>
Kofferset R8 in Leder Audi exclusive für den Fahrzeuginnenraum		<input checked="" type="checkbox"/>	<input checked="" type="checkbox"/>	<input checked="" type="checkbox"/>	–	–
Weitere Innenausstattungen	97					
Pedale und Fußstütze in Aluminiumoptik		<input checked="" type="checkbox"/>	<input type="checkbox"/>	<input type="checkbox"/>	<input checked="" type="checkbox"/>	<input type="checkbox"/>
Fußraumauskleidung und Fußmatten		<input type="checkbox"/>	<input type="checkbox"/>	<input type="checkbox"/>	<input type="checkbox"/>	<input type="checkbox"/>
Fußmatten Audi exclusive		<input checked="" type="checkbox"/>	<input checked="" type="checkbox"/>	<input checked="" type="checkbox"/>	<input checked="" type="checkbox"/>	<input checked="" type="checkbox"/>
Fußmatten mit R8-Schriftzug Audi exclusive		<input checked="" type="checkbox"/>	<input checked="" type="checkbox"/>	<input checked="" type="checkbox"/>	<input checked="" type="checkbox"/>	<input checked="" type="checkbox"/>
Teppichboden und Rückwand/Heckablage Audi exclusive		<input checked="" type="checkbox"/>	<input checked="" type="checkbox"/>	<input checked="" type="checkbox"/>	<input checked="" type="checkbox"/>	<input checked="" type="checkbox"/>
Einstiegsleisten mit Aluminiumeinlage		<input type="checkbox"/>	<input type="checkbox"/>	<input type="checkbox"/>	<input type="checkbox"/>	<input type="checkbox"/>
Einstiegsleisten mit beleuchteter Aluminiumeinlage Audi exclusive		<input checked="" type="checkbox"/>	<input checked="" type="checkbox"/>	<input checked="" type="checkbox"/>	<input checked="" type="checkbox"/>	<input checked="" type="checkbox"/>
Einstiegsleisten mit beleuchteter Aluminiumeinlage personalisiert Audi exclusive		<input checked="" type="checkbox"/>	<input checked="" type="checkbox"/>	<input checked="" type="checkbox"/>	<input checked="" type="checkbox"/>	<input checked="" type="checkbox"/>
Einstiegsleisten in Carbon mit Aluminiumeinlage Audi exclusive		<input checked="" type="checkbox"/>	<input checked="" type="checkbox"/>	<input checked="" type="checkbox"/>	<input checked="" type="checkbox"/>	<input checked="" type="checkbox"/>
Einstiegsleisten in Carbon mit beleuchteter Aluminiumeinlage Audi exclusive		<input checked="" type="checkbox"/>	<input checked="" type="checkbox"/>	<input checked="" type="checkbox"/>	<input checked="" type="checkbox"/>	<input checked="" type="checkbox"/>
Einstiegsleisten in Carbon mit beleuchteter Aluminiumeinlage personalisiert Audi exclusive		<input checked="" type="checkbox"/>	<input checked="" type="checkbox"/>	<input checked="" type="checkbox"/>	<input checked="" type="checkbox"/>	<input checked="" type="checkbox"/>
Fensterheber		<input type="checkbox"/>	<input type="checkbox"/>	<input type="checkbox"/>	<input type="checkbox"/>	<input type="checkbox"/>
Zigarettenanzünder und Aschenbecher		<input type="checkbox"/>	<input type="checkbox"/>	<input type="checkbox"/>	<input type="checkbox"/>	<input type="checkbox"/>
Steckdose 12 Volt		<input type="checkbox"/>	<input type="checkbox"/>	<input type="checkbox"/>	<input type="checkbox"/>	<input type="checkbox"/>
Aluminiumoptik im Interieur		<input type="checkbox"/>	<input type="checkbox"/>	<input type="checkbox"/>	<input type="checkbox"/>	<input type="checkbox"/>
Ausströmer in Leder Feinnappa Audi exclusive		<input checked="" type="checkbox"/>	<input checked="" type="checkbox"/>	<input checked="" type="checkbox"/>	<input checked="" type="checkbox"/>	<input checked="" type="checkbox"/>
Mittelkonsole und Radioblende in Leder Feinnappa Audi exclusive		<input checked="" type="checkbox"/>	<input checked="" type="checkbox"/>	<input checked="" type="checkbox"/>	<input checked="" type="checkbox"/>	<input checked="" type="checkbox"/>
Abdeckung Mittelkonsole in Carbon Sigma Audi exclusive		<input checked="" type="checkbox"/>	<input checked="" type="checkbox"/>	<input checked="" type="checkbox"/>	<input checked="" type="checkbox"/>	<input checked="" type="checkbox"/>
Rahmen Frontscheibe in Alcantara Audi exclusive		–	–	–	<input checked="" type="checkbox"/>	<input checked="" type="checkbox"/>
Rahmen Frontscheibe in Leder Feinnappa Audi exclusive		–	–	–	<input checked="" type="checkbox"/>	<input checked="" type="checkbox"/>

Serienausstattung Sonderausstattung Serien-/Sonderausstattung modellabhängig – nicht erhältlich

Länderspezifische Abweichungen möglich. Welche Ausstattung in Ihrem Land Serie ist und welche Sonderausstattungen erhältlich sind, erfahren Sie bei Ihrem lokalen Audi Partner.

	Seite	R8 V8 Coupé	R8 V10 Coupé	R8 V10 plus Coupé	R8 V8 Spyder	R8 V10 Spyder
Gepäckraumauskleidung in Alcantara Audi exclusive		■	■	■	■	■
Schwellerverkleidung in Leder Feinnappa Audi exclusive		■	■	■	■	■
MMI® und Navigationssysteme	98					
Navigationssystem plus mit MMI®-Bedienlogik		■	■	■	■	■
Navigationsdaten (2 DVDs)		■	■	■	■	■
Fahrerinformationssystem		□	□	□	□	□
Radioanlagen	98					
Radioanlage concert		□	□	□	□	□
Bang & Olufsen Sound System		■	■	■	■	■
CD-Wechsler		■	■	■	■	■
Audi music interface		■	■	■	■	■
Adapterkabelset für Audi music interface		■	■	■	■	■
Telefon und Kommunikation	99					
Bluetooth-Schnittstelle		■	■	■	■	■
Handyvorbereitung (Bluetooth)		■	■	■	■	■
Assistenzsysteme	99					
Einparkhilfe vorn und hinten		■	■	■	■	■
Einparkhilfe plus		■	■	■	■	■
Einparkhilfe plus mit Rückfahrkamera		■	■	■	■	■
Berganfahrassistent		□	□	□	□	□
Geschwindigkeitsregelanlage		■	■	■	■	■
Fahrwerke/Bremsen	99					
Sportfahrwerk		□	□	□	□	□
Audi magnetic ride		■	■	–	■	■
Bremsanlage		□	□	–	□	□
Keramikbremse		■	■	□	■	■
Technik/Sicherheit	100					
Karosserie in Audi Space Frame (ASF®)-Bauweise		□	□	□	□	□
Airbags		□	□	□	□	□
Seitenaufprallschutz		□	□	□	□	□
Integrales Kopfstützensystem		□	□	□	□	□
Überrollschutz aktiv		–	–	–	□	□
Sicherheitslenksäule		□	□	□	□	□
Sicherheitsgurte		□	□	□	□	□

	Seite	R8 V8 Coupé	R8 V10 Coupé	R8 V10 plus Coupé	R8 V8 Spyder	R8 V10 Spyder
Gurtanlegekontrolle		□	□	□	□	□
Instrumenteneinsatz		□	□	□	□	□
Warn- und Kontrollleuchten		□	□	□	□	□
Warndreieck		□	□	□	□	□
Verbandmaterial		□	□	□	□	□
Kraftstoffbehälter mit erhöhtem Tankvolumen von 90 l		■	□	■	–	–
Handschaltgetriebe		□	□	□	□	□
S tronic®		□	□	□	□	□
Sporttaste		□ ³	□ ³	□ ³	□ ³	□ ³
Anti-Blockier-System (ABS)		□	□	□	□	□
Antriebs-Schlupf-Regelung (ASR)		□	□	□	□	□
Elektronische Differenzialsperre (EDS)		□	□	□	□	□
Elektronische Stabilisierungskontrolle (ESC)		□	□	□	□	□
Servolenkung		□	□	□	□	□
quattro®		□	□	□	□	□
Rekuperation		□	□	□	□	□
Audi Anschlussgarantie	101					
Audi Anschlussgarantie		■	■	■	■	■

Ausstattung des abgebildeten R8 V10 plus Coupé (S. 8–15):

Lackierung: Sepangblau Matteeffekt mit sideblades in Carbon Sigma; Räder: Aluminium-Schmiederäder im 5-Doppelspeichen-Y-Design in Titanoptik; Sitzbezüge: Lederausstattung Feinnappa schwarz; Dekoreinlagen: Carbon Sigma

Ausstattung des abgebildeten R8 V10 Coupé (S. 16, 18, 20, 23–30, 45):

Lackierung: Eissilber Metallic mit sideblades in Carbon Sigma; Räder: Aluminium-Schmiederäder im 10-Speichen-Y-Design, poliert, 2-farbig; Sitzbezüge: Volllederausstattung Feinnappa schwarz mit Rautensteppung in Mondsilber; Dekoreinlagen: Carbon Sigma

Ausstattung des abgebildeten R8 V8 Coupé (S. 17–19, 22, 44):

Lackierung: Eissilber Metallic mit sideblades in Apollosilber Metallic; Räder: Aluminium-Schmiederäder im 5-Doppelspeichen-Design, glanzgedreht; Sitzbezüge: Alcantara/Leder-Kombination titangrau; Dekoreinlagen: Seidenlack matt tief schwarz

Ausstattung des abgebildeten R8 V10 Spyder (S. 31–39, 45):

Lackierung: Daytonagrau Perleffekt mit Verdeck in Schwarz; Räder: Aluminium-Schmiederäder im 5-Doppelspeichen-Design, hochglanzpoliert; Sitzbezüge: Volllederausstattung Feinnappa in Mondsilber mit Nähten in Mondsilber; Dekoreinlagen: Klavierlackoptik schwarz Audi exclusive

Ausstattung des abgebildeten R8 V8 Spyder (S. 40–44):

Lackierung: Daytonagrau Perleffekt mit Verdeck in Rot; Räder: Aluminium-Schmiederäder im 10-Speichen-Y-Design, hochglanzpoliert; Sitzbezüge: Lederausstattung Feinnappa rot; Dekoreinlagen: Carbon Sigma

Bei Audi bekommen Sie sehr viel mehr als einen Audi.

Wer sich für einen Audi entscheidet, entscheidet sich für eine Marke, die ihren Kunden mehr bietet. Mehr Individualität. Mehr Exklusivität. Und mehr Faszination.



www.audi.com

Vorsprung durch Technik und alles, was dahintersteckt: die legendäre Audi Historie, Termine zu unvergesslichen Events und bahnbrechende Innovationen – lassen Sie sich von der Marke Audi faszinieren.
> www.audi.com



Audi Konfigurator

Stellen Sie mit dem Audi Konfigurator Ihren ganz persönlichen Audi zusammen. Alle aktuellen Modelle, Motoren, Farben und Ausstattungen stehen Ihnen bei der Auswahl zur Verfügung.
> www.audi.com



Audi tv

Auf Audi tv entdecken Sie ganz neue Facetten unserer Marke mit den vier Ringen: spannende Reportagen über unsere Modelle, technische Innovationen, faszinierende Events aus den Bereichen Motorsport, Tradition, Kultur und Lifestyle. Werfen Sie einen Blick hinter die Kulissen. Jeden Tag aktuell. Rund um die Uhr.
> www.audi.tv



Audi Bank

Finanzieren. Leasen. Versichern. Für welchen neuen Audi Sie sich auch entscheiden: Jedes Audi Bank-Angebot wird individuell auf Sie zugeschnitten. Zum Beispiel kombinieren unsere Vorteilspakete moderne Finanzierungs- und Leasingformen mit einem umfassenden Versicherungsschutz und bieten Ihnen somit grenzenlose Mobilität.
> www.audi.com

Ausstattungen Audi R8

4-Wege-Lendenwirbelstütze	96	Fahrerinformationssystem	98
Abdeckung Mittelkonsole		Fensterheber	97
in Carbon Sigma Audi exclusive	97	Fernlichtassistent	94
Abgasanlage	95	Finnenverdeck vollautomatisch	94
Ablagefächer	96	Frontscheibenrahmen in Aluminium	95
Ablagepaket	96	Fußmatten	97
Adapterkabelset für Audi music interface	98	Fußraumauskleidung	97
Airbags	100	Garagentoröffner (HomeLink)	94
Aluminiumoptik im Interieur	97	Gepäckraumauskleidung	
Anti-Blockier-System (ABS)	100	in Alcantara Audi exclusive	97
Antriebs-Schlupf-Regelung (ASR)	100	Geschwindigkeitsregelanlage	99
Audi Anschlussgarantie	101	Getränkehalter	96
Audi exclusive	74-79	Gurtanlegekontrolle	100
Audi magnetic ride	99	Handschaltgetriebe	100
Audi music interface	98	Handschuhfach	96
Audi Singleframe	95	Handyvorbereitung (Bluetooth)	99
Aufheizschutz	92	Heckscheibe	95
Außenspiegel	94	Heckspoiler	95
Außenspiegelgehäuse in Carbon Audi exclusive	94	Innenbeleuchtung	94
Ausströmer in Leder Feinnappa Audi exclusive	97	Innenspiegel	94
Bang & Olufsen Sound System	98	Instrumenteneinsatz	100
Bedienelemente in Leder Audi exclusive	96	Integrales Kopfstützensystem	100
in „Wildleder“ schwarz Audi exclusive	96	Karosserie in Audi Space Frame (ASF®)-Bauweise	100
Berganfahrassistent	99	Keramikbremse	99
Bluetooth-Schnittstelle	99	Kindersitzbefestigung ISOFIX	
Bordwerkzeug	89	für den Beifahrersitz	96
Bremsanlage	99	Klimaautomatik	96
CD-Wechsler	98	Kopfstützen	96
Dachhimmel	92	Kraftstoffbehälter	100
Dekoreinlagen	93	Lackierungen	86-88
Diebstahlwarnanlage	94	Lederausstattungen	91,92
Einparkhilfen	99	LED-Heckleuchten	94
Einstiegsleisten	97	LED-Scheinwerfer	
Elektronische Differenzialsperre (EDS)	100	inklusive Scheinwerfer-Reinigungsanlage	94
Elektronische Stabilisierungskontrolle (ESC)	100	Lehnenabdeckungen	
Exterieurpaket in Carbon Audi exclusive	95	in Wagenfarbe lackiert Audi exclusive	96
		Lenkradkranz in Leder Audi exclusive	96

Ausstattungen Audi R8

Lichtpaket	94	Seitenaufprallschutz	100
Luftauslässe in Aluminiumoptik	95	Servolenkung	100
Make-up-Spiegel	94	Sicherheitsgurte	100
Mittelkonsole und Radioblende		Sicherheitslenksäule	100
in Leder Feinnappa Audi exclusive	97	sideblades	86, 87
Modellbezeichnung/Schriftzug	95	Sitzbezüge	91, 92
Motorraumabdeckung in Carbon Sigma	95	Sitze	90, 96
Multifunktions-Sportlederlenkrad		Sitzheizung	96
im 3-Speichen-Design	96	Sportfahrwerk	99
Navigationsdaten (2 DVDs)	98	Sportlederlenkrad im 3-Speichen-Design	96
Navigationsystem plus mit MMI®-Bedienlogik	98	Sportsitze	90
Nebelschlussleuchte	94	Sporttaste	100
Optikpaket Schwarz Audi exclusive	95	Steckdose 12 Volt	97
Pedale und Fußstütze in Aluminiumoptik	97	Stoßfänger	95
quattro®	100	Styleguides	80-85
R8-Koffersets	78, 79	S tronic®	100
R8-Multifunktions-Sportlederlenkrad		Tankdeckel in Aluminium	95
im 3-Speichen-Design	96	Teppichboden	
R8-Schalensitze	90	und Rückwand/Heckablage Audi exclusive	97
Räder/Reifen	89	Überrollschutz aktiv	100
Radioanlage concert	98	Verbandmaterial	100
Radschrauben diebstahlhemmend	89	Verdeckfarben	88
Rahmen Frontscheibe in Alcantara Audi exclusive	97	Verdeckhimmel	92
Rahmen Frontscheibe in Leder Feinnappa		Vorbereitung für Ortungsassistent	94
Audi exclusive	97	Wagenheber	89
Reifendruck-Kontrollanzeige	89	Wärmeschutzverglasung	95
Reifenreparaturset	89	Warndreieck	100
Rekuperation	100	Warn- und Kontrollleuchten	100
Schalt-/Wählhebelknopf	96	Wegfahrsperre elektronisch	94
Scheibenwaschanlage	95	Windschott	94
Schwellerverbreiterungen	95	Zentralverriegelung	94
Schwellerverkleidung in Leder Feinnappa		Zigarettenanzünder und Aschenbecher	97
Audi exclusive	97		



quattro GmbH
85045 Ingolstadt
www.audi.com
Gültig ab Juli 2012

Printed in Germany
258/1122.00.09

Die in diesem Katalog gezeigten und beschriebenen Modellvarianten und Ausstattungen sowie einige der aufgeführten Dienstleistungen sind nicht in allen Ländern erhältlich. Die abgebildeten Fahrzeuge sind teilweise mit Sonderausstattungen gegen Mehrpreis ausgerüstet. Die Angaben über Lieferumfang, Aussehen, Leistungen, Maße und Gewichte, Kraftstoffverbrauch und Betriebskosten des Fahrzeugs entsprechen den zum Zeitpunkt der Drucklegung vorhandenen Kenntnissen. Abweichungen in Farbe und Form von den Abbildungen, Irrtümer und Druckfehler bleiben vorbehalten. Änderungen sind vorbehalten. Nachdruck, auch auszugsweise, nur mit schriftlicher Genehmigung der AUDI AG.

Das Papier dieses Katalogs wurde aus chlorfrei gebleichtem Zellstoff hergestellt.