



R8

 Audi R8 Coupé | R8 Spyder

 **Audi Sport**
Vorsprung durch Technik





Seite

Faszination

4	Audi R18 ultra
6	Audi R8 LMS ultra
8	Audi R8 V10 plus Coupé
16	Audi R8 Coupé
31	Audi R8 Spyder

Technik

46	Audi ultra	60	quattro®
54	V10 FSI	62	Audi magnetic ride
56	V8 FSI	64	LED-Scheinwerfer
58	S tronic®	66	Manufaktur

Ausstattungen

72	Audi exclusive	91	Dach-/Verdeckhimmel
76	R8-Koffersets	91	Dekoreinlagen
78	Styleguides	92	Licht und Spiegel
84	Lackierungen	92	Außenausstattungen
85	sideblades	94	Innenausstattungen
86	Verdeckfarben	96	Infotainment
87	Räder/Reifen	97	Assistenzsysteme, Technik
88	Sitze/Sitzbezüge, Lederausstattungen	98	Audi Anschlussgarantie

Sonstiges

99	Abmessungen	106	Neuwagenabholung
100	Technische Daten	108	Faszination Audi
102	Index		

Die Ausstattungen der im Faszinationsteil abgebildeten Fahrzeuge finden Sie auf Seite 105.

Die Werte für Kraftstoffverbrauch und CO₂-Emissionen sowie die Effizienzklassen finden Sie auf Seite 100.





Die Fähigkeit, durch Rennsporterfolge Zukunftstechnologie zu entwickeln.

■ Die sechs Stunden von Spa 2012. Der zweite Lauf der FIA-Langstrecken-Weltmeisterschaft WEC. Die eindrucksvolle Rennpremiere des Audi R18 ultra und des R18 e-tron quattro war für Audi ein wichtiger Meilenstein. Auf den in diesem Jahr siegreichen Audi R18 ultra sind wir besonders stolz, denn er verkörpert als hochtechnologisiertes Rennsportfahrzeug die Gene von Audi ultra.

Audi ultra vereint diverse Technologien, die ein Fahrzeug leichter und effizienter machen. So ist die Karosserie des R18 ultra eine Verbundkonstruktion aus Kohlefasern mit Aluminiumwabenkern. Beim Aluminium-Triebwerk – einem kompakten 3,7-l-V6-TDI-Motor – wurden 25 % Gewicht gespart. Auch Zylinderzahl und Hubraum wurden in den letzten Jahren reduziert – die Leistung gehalten. Das leichtere Triebwerk ist vom Fachmagazin „Race Engine Technology“ als „Race Engine of the Year 2011“* ausgezeichnet worden. Die Abgasanlage ist auf einen Einrohrauspuff umgestellt – das spart Gewicht und Bauteile, zum Beispiel einen zweiten Dieselpartikelfilter.

Der Audi R18 ultra ist eine Demonstration des technisch Machbaren – ein Vorreiter für die Technologien, die Sie in vielen Audi Serienfahrzeugen wiederfinden. Für bessere Fahrleistungen, geringeren Verbrauch und weniger Emissionen.

*Race Tech Magazine, Ausgabe 59, Dezember 2011/Januar 2012.

Der Antrieb, Motorsport und Serie zu verbinden.

■ Mit dem Audi R8 LMS ultra haben wir den R8 erfolgreich auf die Rennstrecke gebracht: Seit 2009 haben die Teams 18 nationale und internationale Titel sowie 157 Rennen gewonnen. 2012 konnte ein Doppelsieg beim 24-Stunden-Rennen auf dem Nürburgring – der größten Motorsportveranstaltung der Welt – erzielt werden.

Bis zu 560 PS treiben den heckangetriebenen GT3-Rennwagen über die Rennstrecke. Aerodynamische Anbauteile wie Frontspoiler und ein Heckspoiler ähnlich der DTM sorgen für den notwendigen aerodynamischen Anpressdruck. Alle äußeren Anbauteile – mit Ausnahme des Dachs – bestehen aus Carbon. Das Gesamtgewicht des Fahrzeugs beträgt 1.250 kg.

Ca. 50 % der Fahrzeugteile stammen vom R8 V10 Coupé, darunter der Audi Space Frame (ASF®) und der V10-Motor. Der Audi R8 LMS ultra vereint somit Serien- und Renntechnik und zeichnet sich insbesondere durch seine hohe Zuverlässigkeit und Performance aus. Die ideale Basis für erfolgreichen Motorsport.

Das Programm der Audi race experience ermöglicht Ihnen, Rennatmosphäre mit dem R8 LMS ultra hautnah zu erleben – vom individuellen Training über den Erwerb einer Motorsportlizenz bis hin zur Rennteilnahme mit einem professionellen Team.

Nähere Informationen zu diesem Thema und Ihre persönlichen Ansprechpartner zum Audi R8 LMS ultra finden Sie unter www.audi.de/r8lms und www.audi.de/driving.







Der Drang, immer wieder besser sein zu wollen.

■ Wie sähe es aus, wenn wir einen Supersportwagen noch sportlicher machen könnten? Stärker? Leichter? Faszinierender? Wir haben die Antwort auf diese Fragen gefunden: mit dem Audi R8 V10 plus Coupé. Aus den rassigen Genen des R8 und den innovativen Technologien von Audi ultra ist ein Fahrzeug entstanden, das im wahrsten Sinne des Wortes atemberaubend geworden ist.

Die Werte für Kraftstoffverbrauch und CO₂-Emissionen sowie die Effizienzklassen finden Sie auf Seite 100.

R8

Audi R8 V10 plus Coupé





■ Das Audi R8 V10 plus Coupé hält, was sein Name verspricht: Durch seinen intelligenten Materialmix und gezielte Materialeinsparungen ist er pure Sportlichkeit – mit Leichtigkeit. Sichtbar wird dieses Prinzip durch die zahlreichen serienmäßigen Carbon-Elemente im Interieur und Exterieur. Das Resultat: der richtige Werkstoff in der richtigen Menge am richtigen Platz. Das werden Sie schon beim ersten Beschleunigen des R8 V10 plus spüren. Mit der gesteigerten Motorleistung von 404 kW (550 PS) erreichen Sie die 100 km/h-Marke aus dem Stand schon nach 3,5 Sekunden*.

Die Werte für Kraftstoffverbrauch und CO₂-Emissionen sowie die Effizienzklassen finden Sie auf Seite 100.

* Wert für R8 V10 plus mit S tronic.

▀ Das Äußere des Audi R8 V10 plus Coupé zeigt sich besonders athletisch: Die charakteristischen sideblades und der Heckdiffusor sind aus Carbon gefertigt.

Die Werte für Kraftstoffverbrauch und CO₂-Emissionen sowie die Effizienzklassen finden Sie auf Seite 100.









■ Auch die Front macht sofort klar, welche Kraft im Audi R8 V10 plus Coupé steckt. Der tiefe Frontspoiler ist aus Carbon gefertigt, genau wie die Außen Spiegelgehäuse. Die serienmäßige Keramikbremse¹ spart insgesamt circa 12 Kilogramm Gewicht gegenüber der Bremsanlage mit Stahlscheiben. Und was den R8 V10 plus zusätzlich auszeichnet: das spürbar stärkere Aggregat. Weniger Gewicht in Verbindung mit mehr Leistung bedeutet schließlich vor allem eins: noch mehr Agilität. Das zeigt sich eindrucksvoll beim Leistungsgewicht: 2,9 kg/PS² versprechen atemberaubenden Fahrspaß.

Die Werte für Kraftstoffverbrauch und CO₂-Emissionen sowie die Effizienzklassen finden Sie auf Seite 100.

¹ Bitte beachten Sie die Besonderheiten zur Keramikbremse auf www.audi.de oder fragen Sie Ihren Audi Partner.

² Leistungsgewicht für R8 V10 plus mit S tronic ermittelt nach DIN-Norm: Leergewicht in kg/Leistung in PS.



Die Innovationskraft, aus vielen Ideen ein beeindruckendes Auto zu bauen.

■ Wer einen Sportwagen für besonders hohe Ansprüche konstruiert, stellt sich einer der größten Herausforderungen im Automobilbau. Hier sind technische Präzision und Leistungsfähigkeit bis an die Grenzen des Machbaren gefragt. Mit dem Audi R8 Coupé haben unsere Entwickler und Designer ein Auto kreiert, das unser Streben nach automobilischer Perfektion und außergewöhnlichem Design verkörpert.

Die Werte für Kraftstoffverbrauch und CO₂-Emissionen sowie die Effizienzklassen finden Sie auf Seite 100.



R8

Audi R8 Coupé





Das Verlangen, Kraft ihren freien Lauf zu lassen.

■ Seine Gene kommen von der Rennstrecke. Das spürt man auch auf der Straße. Wie kaum ein anderer Sportwagen gibt das Audi R8 Coupé Ihnen das Gefühl unmittelbarer Kontrolle über beinahe unbändige Kraft. Spüren Sie die unwiderstehliche Beschleunigung: Entscheiden Sie sich zwischen einem 4,2-l-V8-FSI-Motor mit 316 kW (430 PS) oder dem 5,2-l-V10-FSI-Aggregat mit 386 kW (525 PS). Durch das Mittelmotorkonzept liegt das Gewicht des Aggregats nahe der Hochachse und sorgt so für eine ausgewogene Achslastverteilung. Daraus resultieren das neutrale Fahrverhalten sowie die hervorragende Straßenlage. Die Trockensumpfschmierung ermöglicht eine sichere Ölversorgung bei hohen Querschleunigungen. Zusätzlich trägt die flache Ölwanne zu einer tieferen Einbaulage des Aggregats bei, was zur Absenkung des Fahrzeugschwerpunkts führt.

Die Werte für Kraftstoffverbrauch und CO₂-Emissionen sowie die Effizienzklassen finden Sie auf Seite 100.





■ Unsere Lösung, um Motorkraft auf die Straße zu bringen: quattro. Dieser permanente Allradantrieb ist im Audi R8 stark heckbetont ausgelegt – ganz dem Fahrzeugcharakter entsprechend. Er arbeitet mit einer direkt ansprechenden Lamellenkupplung, die das Drehmoment variabel zwischen Vorder- und Hinterachse aufteilt. Was Sie davon haben? Noch mehr Fahrstabilität und ein agileres Handling bei dynamischer Fahrweise.

Die Werte für Kraftstoffverbrauch und CO₂-Emissionen sowie die Effizienzklassen finden Sie auf Seite 100.

/// Eindrucksvolle Beschleunigung durch blitzschnelle Gangwechsel: Dafür ist im Audi R8 die S tronic zuständig. Das 7-Gang-Doppelkupplungsgetriebe schaltet nahezu ohne Zugkraftunterbrechung – das heißt für Sie: unwiderstehliche Dynamik. Der Sprint von 0 auf 100 km/h dauert im R8 V10 Coupé mit S tronic gerade einmal 3,6 Sekunden. Trotzdem trägt dieses Getriebe dank hohem Wirkungsgrad und großer Spreizung auch zur Reduzierung des Kraftstoffverbrauchs bei.

Die Werte für Kraftstoffverbrauch und CO₂-Emissionen sowie die Effizienzklassen finden Sie auf Seite 100.





Der Anspruch, Athletik nicht nur fühlbar, sondern auch sichtbar zu machen.

Das Design des Audi R8 Coupé ist ein klares Statement: Muskulöse, klar strukturierte Seitenlinien unterstreichen seine Herkunft – den Rennsport. Seine aufregende Formensprache mit den charakteristischen sideblades gibt ein Versprechen – kraftvolle, unwiderstehliche Dynamik –, das der Wagen überzeugend einlöst.

Mit den breiten Lufteinlässen und dem sportlich schlanken Audi Singleframe lässt seine Optik keinen Zweifel: Vor Ihnen steht ein leistungsorientierter Sportwagen.

Die LED-Frontscheinwerfer mit statischem Abbiegelicht sowie die LED-Heckleuchten verleihen dem R8 Coupé einen markanten Auftritt. Genau wie der Mittelmotor, der sich selbstbewusst unter der Heckscheibe präsentiert. Im Stand kann er durch die im R8 V8 Coupé und R8 V10 Coupé optionale Motorraumbeleuchtung eindrucksvoll in Szene gesetzt werden.

Die Werte für Kraftstoffverbrauch und CO₂-Emissionen sowie die Effizienzklassen finden Sie auf Seite 100.







Die Kompetenz, Motorsport-Atmosphäre zum Anfassen zu gestalten.

Das auf Wunsch in Carbon erhältliche monoposto umrahmt das Cockpit und verdeutlicht den Leichtbaugedanken des Audi R8. Klar gegliedert und auf den Fahrer ausgerichtet, überzeugt das Cockpit durch ausgereifte Ergonomie sowie nahezu intuitive Bedienbarkeit. Das optionale R8-Multifunktions-Sportlederlenkrad im 3-Speichen-Design mit unten abgeflachtem Lenkradkranz und Schaltwippen sowie die serienmäßigen Sportsitze strahlen wie alle andere im R8 pure Sportlichkeit aus – und überzeugen selbstverständlich durch erstklassige Verarbeitungsqualität. Edle Akzente in hochglänzendem Schwarz sowie Applikationen in Aluminiumoptik betonen die Hochwertigkeit des Innenraums.







■ Sichtbare und vor allem fühlbare Exklusivität verspricht die optionale Vollelederausstattung in Leder Feinnappa mit Rautensteppung. Sowohl die Sportsitze als auch die Türverkleidungen sind mit einer Rautensteppung in Kontrastfarbe versehen, auf Wunsch auch der Dachhimmel in Alcantara. Verschiedene Ablagemöglichkeiten, präzise Verarbeitung und eine große Auswahl an Individualisierungsmöglichkeiten vervollständigen das exklusive Ambiente des Interieurs.







Der Wunsch, auch geschlossen neue Perspektiven zu öffnen.

■ Noch mehr Freiheit. Machen Sie sich bereit für die Begegnung mit einem außergewöhnlichen Fahrzeug: dem Audi R8 Spyder, dem offenen High-Performance-Sportwagen. Kraftvoll. Dynamisch. Extrovertiert. Ein Spyder, der die Leistungserwartungen und den hohen Anspruch an die Marke Audi erfüllt: eines der atemberaubendsten Fahrzeuge seiner Klasse zu bauen.

Die Werte für Kraftstoffverbrauch und CO₂-Emissionen sowie die Effizienzklassen finden Sie auf Seite 100.

R8

Audi R8 Spyder





Das lang gezogene Finnenverdeck aus Stoff betont die klar strukturierte Linienführung des Audi R8 Spyder. Es lässt sich bis zu einer Geschwindigkeit von 50 km/h komfortabel per Tastendruck öffnen – vollautomatisch in nur 19 Sekunden. Nach dem Öffnen verschwindet das gefaltete Verdeck besonders platzsparend in einer flachen Ablage über dem Motorraum. Neben dem Verdeckkastendeckel und den hinteren Seitenteilen aus besonders leichter Kohlefaser trägt die Verwendung eines Stoffverdecks zusätzlich zur Verringerung des Fahrzeuggewichts bei.

Die Werte für Kraftstoffverbrauch und CO₂-Emissionen sowie die Effizienzklassen finden Sie auf Seite 100.







■ Das Interieur mit der R8-typischen monoposto-Optik sorgt auch im Spyder für klassisches Rennsport-Feeling. Ergonomisch geformte Sport-sitze mit hochwertigen Sitzbezügen bieten hervorragenden Seitenhalt.

Die beheizbare Heckscheibe ist elektrisch versenkbar und dient bei geöffnetem Verdeck gleichzeitig als Windschott. Das im R8 V8 und im R8 V10 plus optionale Bang & Olufsen Sound System liefert stets exzellenten Klang, ganz gleich ob Sie den R8 offen oder geschlossen genießen.

Die Werte für Kraftstoffverbrauch und CO₂-Emissionen sowie die Effizienz-klassen finden Sie auf Seite 100.



▀ Das Cockpit in monoposto-Optik erinnert an die für Rennwagen typische Form des Fahrerplatzes. Das optionale R8-Multifunktions-Sportlederlenkrad mit vergrößerten Schaltwippen liegt insbesondere bei sportlicher Fahrweise angenehm griffig in der Hand.

Die Werte für Kraftstoffverbrauch und CO₂-Emissionen sowie die Effizienzklassen finden Sie auf Seite 100.



Das Talent, jede Sekunde einzigartig zu machen.

▀ Pure Ästhetik: Der kraftvoll definierte Wagenkörper und die lang gezogenen seitlichen Lufteinlässe verleihen dem Audi R8 Spyder seine besondere Eleganz. Der 5,2-Liter-Mittelmotor verfügt über 386 kW (525 PS) und beschleunigt den Wagen in nur 3,8 Sekunden* von 0 auf 100 km/h. Wenn Sie möchten, fährt er sogar 311 km/h* schnell.

Die Werte für Kraftstoffverbrauch und CO₂-Emissionen sowie die Effizienzklassen finden Sie auf Seite 100.

* Wert für R8 V10 Spyder mit S tronic.









Den passenden Abschluss für dieses Hochleistungsfahrzeug bildet die zweiflutige Abgasanlage mit runden Endrohrblenden. Sie erzeugt einen markanten Motorsound und macht den R8 Spyder unverwechselbar.

Die Werte für Kraftstoffverbrauch und CO₂-Emissionen sowie die Effizienzklassen finden Sie auf Seite 100.

■ Das Audi R8 Coupé. Der Audi R8 Spyder. Zwei Charaktere, ein einzigartiges Fahrzeug. Entstanden aus der Fähigkeit, immer wieder zu überraschen. Aus der Kompetenz, aus vielen Materialien und beeindruckender Technologie ein besonderes Fahrerlebnis zu kreieren. Und nicht zuletzt aus dem Wunsch, jede Fahrt zu einem Ereignis werden zu lassen. Erfahren Sie es selbst.

Die Werte für Kraftstoffverbrauch und CO₂-Emissionen sowie die Effizienzklassen finden Sie auf Seite 100.





Audi ultra: Jedes Gramm weniger vergrößert den Vorsprung.

Multimaterial-Bauweise.

Von Anfang an hat Audi darauf geachtet, Fahrzeuge so ressourcenschonend wie möglich zu bauen. Eine Revolution war 1994 der Audi A8, der als erstes Großserienmodell überhaupt eine Karosserie besaß, die vollständig aus Aluminium bestand. Dieses Material leistet uns bis heute gute Dienste, denn es ist deutlich leichter als Stahl.

Doch die Entwicklung des automobilen Leichtbaus ist damit noch längst nicht abgeschlossen. Im Zuge von Audi ultra arbeiten wir zusätzlich mit innovativen Materialien wie zum Beispiel kohlenstofffaserverstärktem Kunststoff (CFK), den wir an verschiedenen Stellen des Fahrzeugs einsetzen. Das zeigt einen weiteren Grundsatz von Audi ultra: Wir konzentrieren uns auf das Gesamtkonzept anstatt auf einzelne Bauteile, und auf diverse Werkstoffe

anstatt auf einen. Dieser flexible Umgang gibt uns die Freiheit, Fahrzeuge zu bauen, die vor allem eins bieten: ein unvergleichliches Fahrgefühl.

Mit jedem Werkstoff entsteht eine neue Entwicklungs- und Produktionskette: Der Einsatz eines neuen Materials erfordert eine andere Verarbeitung, neue Verbindungstechnologien, Service- und Reparaturmöglichkeiten. Aber gleichzeitig bietet es die Chance für Designer und Ingenieure, neue Kompetenzen zu entwickeln.

Dabei gilt ein einfaches Prinzip: Je leichter die Karosserie, desto besser das Leistungsgewicht und damit die Performance des Autos. Zusätzlich nutzt Audi eine innovative Multimaterial-Bauweise, die dieses theoretische Prinzip mit Leben erfüllt.

Mg
magnesium

12

C

carbon

6

Al

aluminium

13

Aluminium-Strangpressprofile: Durch die Variabilität von Wandstärken, Profilquerschnitten und den Einsatz hochfester Legierungen erzielen Strangpressprofile eine besonders hohe Karosseriesteifigkeit. Diese ermöglichen ebenfalls eine sehr gute Energieaufnahme in Deformationsbereichen. Ihr volles Potenzial entfalten sie in der idealen, kraftschlüssigen Einbindung von Gussteilen und sichern so die hohe Performance der ASF-Struktur.

Aluminiumgussteile: Strukturussteile bieten ein hohes Maß an Gestaltungsfreiheit und Funktionsintegration. Durch variable Wandstärken, flexible Formgebung und kraftflussoptimierte Verrippungen wird Material nur dort eingesetzt, wo es auch benötigt wird. Die Entwicklung hochfester Strukturussteile bildet die Grundlage für eine hervorragende Einbindung von Aluminium-Strangpressprofilen in die ASF-Struktur.

Aluminiumblechteile ergänzen die von Gussteilen und Profilen gebildete Struktur. Sie erhöhen die Steifigkeit der Gesamtkarosserie durch kraftflussoptimierte Übergänge bei gleichzeitig hoher Einzelteilperformance. Durch neue, warmhärtende Legierungen sind sie eine Kombination aus idealer Funktion und geringem Gewicht. Eine zentrale Rolle spielt hierbei auch die richtige Wahl der Verbindungstechnik. Erst durch sie wird erreicht, dass die Einzelteile kraftschlüssig eingebunden und dadurch mittragend in den ASF integriert werden.

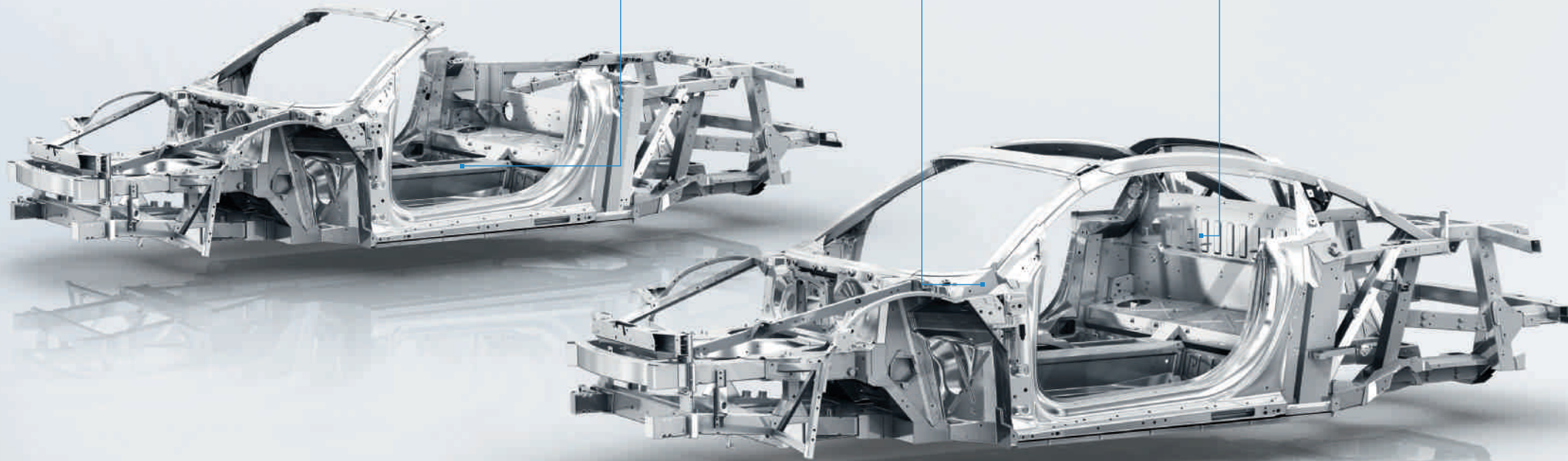

Audi Space Frame scannen
und mehr erfahren.

Audi ultra:

Audi Space Frame (ASF®).

Audi ultra ist die innovative Leichtbautechnologie von Audi. Ein überzeugendes Beispiel dafür ist der Audi Space Frame (ASF), eine hochfeste Aluminium-Rahmenstruktur. Die Karosserie des Audi R8 Coupé beispielsweise setzt sich aus verschiedenen Komponenten zusammen. 69 % sind Strangpressprofile, 8 % Vakuumgussknoten und 23 % leichte Aluminiumbleche. Diese Verteilung der Halbzeuge trägt dazu bei, dass die Leichtbaugüte der R8-Karosserie – das Verhältnis von Gewicht zu Größe und Steifigkeit – „Vorsprung durch Technik“ verkörpert.

Das Leichtbaumaterial Aluminium bietet eine größere Gestaltungsfreiheit in Gussteilen und Strangpressprofilen als Stahl, und die daraus gefertigten Bauteile zeichnen sich durch hohe Steifigkeit aus.

Eine Herausforderung ist jedoch die Verarbeitung, denn sie stellt höchste Ansprüche.

Deshalb haben wir bereits 1994 das Aluminium-Zentrum (heute Audi Leichtbauzentrum) in Neckarsulm gegründet, wo die Fachbereiche Entwicklung, Produktionsplanung und Qualitätssicherung eng zusammenarbeiten. Eine dreistellige Zahl von Patenten in diesem Bereich beweist unsere Kompetenz. Das sehen auch andere so: 2008 zeichnete das Europäische Patentamt die Leistungen der ASF-Erfinder als „European Inventor of the Year“* aus.

Die Entwicklung spezieller Schweißmethoden ist nur eine Herausforderung von vielen, die wir erfolgreich gemeistert haben. Deshalb entwickeln wir

die Leichtbauweise Audi ultra stets weiter. Zusätzlich zum konstruktiven Leichtbau durch gezielte Materialeinsparungen ohne Einbußen bei Komfort und Fahrzeugsicherheit kommt im Audi R8 neben dem Hauptwerkstoff Aluminium auch besonders leichter kohlenstofffaserverstärkter Kunststoff (CFK) zum Einsatz. Sieben gebündelte Kohlefasern haben gerade einmal den Durchmesser eines Menschenhaars. Das fertige CFK-Bauteil ist stabiler als traditionelle Werkstoffe – und leichter. Deshalb sind zum Beispiel im R8 Spyder der Verdeckkastendeckel und die Seitenteile der Karosserie in CFK-Bauweise ausgeführt. Konkret bedeutet das für Sie: hohe Sicherheit, gesteigerte Fahrleistungen und verbessertes Handling.

Interieur: Optionale Kohlefaserelemente setzen im Cockpit hochwertige Akzente.

Verdeckkastendeckel: Die große Gestaltungsfreiheit, die CFK bietet, kommt bei diesem komplexen Element zum Tragen.

Seitenteil: Das fertige CFK-Bauteil besteht aus bis zu 10 Schichten und ist wesentlich leichter als ein vergleichbares Metallbauteil.



*Weitere Informationen zum „European Inventor of the Year“ finden Sie unter www.epo.org/learning-events/european-inventor/finalists/2008/enning.html.

Audi ultra:

Gewichtsreduzierung.



Die Werte für Kraftstoffverbrauch und CO₂-Emissionen sowie die Effizienzklassen finden Sie auf Seite 100.

Da wir unter Audi ultra den Leichtbau am gesamten Fahrzeug verstehen, schließt er nicht nur die Karosserie und deren Materialien mit ein, sondern betrachtet auch alle anderen Komponenten und Systeme. Natürlich immer unter Beibehaltung der hohen Qualitäts- und Fertigungsstandards, die für Audi typisch sind.

Im Bordnetz des Audi R8 kommt aufgrund des zur Effizienzsteigerung weiterentwickelten Rekuperationssystems nun auch eine leistungsfähigere Batterietechnologie zum Einsatz: die AGM-Batterie (Absorbent Glass Mat). Hierbei wird der leitende Elektrolyt in einem Glasfaser-Vlies gebunden. Gegenüber der zuvor eingesetzten Nassbatterie

kann die AGM-Variante kompakter ausgeführt werden, was zu einer Gewichtseinsparung von circa 7 kg führt.

Ein besonderes Augenmerk gilt den Bremsen. Die serienmäßige Bremsanlage verfügt im Audi R8 über sogenannte Wave-Scheiben. Ihre Gussreibringe haben eine wellenförmige Außenkontur und sind über Stahlstifte mit den Bremsscheibentöpfen aus Aluminium verbunden. Dadurch wird die Summe der ungefederten und rotierenden Massen um circa 2 kg reduziert, was sich fahrdynamiksteigernd auswirkt und das Abrollverhalten verbessert. Hierzu leisten auch die Aluminiumräder des Audi R8 ihren Beitrag. Die 18-Zoll-Gussräder

werden im Flow-Forming-Verfahren hergestellt, alle 19-Zoll-Felgen sind Aluminium-Schmiederäder. Aufgrund der mit beiden Fertigungsverfahren erzielbaren Gefügestruktur können die Wandstärken der Felgen reduziert werden, sodass sich weitere Gewichtseinsparungen ergeben – ohne Einbußen bei der Festigkeit.

Auch im Interieur findet sich Potenzial zur Reduzierung der Fahrzeugmasse. Die R8-Schalensitze bieten gesteigerten Seitenhalt bei dynamischer Fahrweise und lassen sich zudem in der Weite einstellen. Durch ihren konstruktiven Aufbau sind sie jedoch deutlich leichter als die Sportsitze. Im R8 V10 plus gehören R8-Schalensitze daher auch zum Serienumfang.

Die Bremsscheiben der im R8 V8 und R8 V10 optionalen Keramikbremse* sind aus kohlefaserverstärkter Keramik gefertigt. Mit Durchmessern von 380 mm vorn und 356 mm hinten sorgen sie für gute Verzögerung und Dosierbarkeit auch unter hohen thermischen Belastungen – und das bei geringem Eigengewicht. Zudem steigert das enorm harte und abriebfeste Material die Laufleistung der Scheiben.



*Bitte beachten Sie die Besonderheiten zur Keramikbremse auf www.audi.de oder fragen Sie Ihren Audi Partner.

Audi ultra:

Aerodynamik.

Der Energieverbrauch eines Fahrzeugs hängt von vielen Faktoren ab. Ganze 11 % werden von der Aerodynamik beeinflusst. Aus diesem Grund besitzt Audi seit Jahren eines der modernsten Windkanal-Zentren der Welt, in dem jedes Fahrzeugmodell in Bezug auf Luftwiderstand konstant optimiert wird. Eine Turbine mit rund 4 Metern Durchmesser und einer Antriebsleistung von 2,6 Megawatt bläst die Luft mit bis zu 300 km/h durch den Windkanal.

Auch die geschliffenen Formen des Audi R8 mussten sich vielen Tests unterziehen. Bevor das Fahrzeug zur

Serienreife gelangte, wurde es über 1.000 Stunden im Windkanal analysiert und verbessert. Einerseits um einen geringen Luftwiderstand für eine hohe Endgeschwindigkeit und moderate Verbrauchswerte zu erzielen, andererseits zur Erzeugung des erforderlichen Abtriebs für gutes Handling und verbesserte Fahrstabilität bei hohem Tempo. Dafür wurden unter anderem der Frontspoiler, der ausfahrbare Heckspoiler, der Diffusor und der voll verkleidete Unterboden entsprechend gestaltet, um den Anpressdruck zu erhöhen.





Vom Motorsport inspiriert.

Das Hochdrehzahlkonzept
von Audi.



V10-Aggregat mit 5.204 cm³ Hubraum

- maximale Leistung 386 kW (525 PS) bei 8.000 min⁻¹ (R8 V10)/ 404 kW (550 PS) bei 8.000 min⁻¹ (R8 V10 plus)
- maximales Drehmoment 530 Nm bei 6.500 min⁻¹ (R8 V10)/ 540 Nm bei 6.500 min⁻¹ (R8 V10 plus)
- spezifische Leistung 74,2 kW/l Hubraum (R8 V10)/ 77,6 kW/l Hubraum (R8 V10 plus)
- Benzindirekteinspritzung FSI mit bis zu 120 bar
- hohe Verdichtung von 12,5:1
- Trockensumpfschmierung
- breiter Zylinderwinkel von 90 Grad für niedrigen Schwerpunkt



V10-/V10 plus-Motor scannen und mehr erfahren.

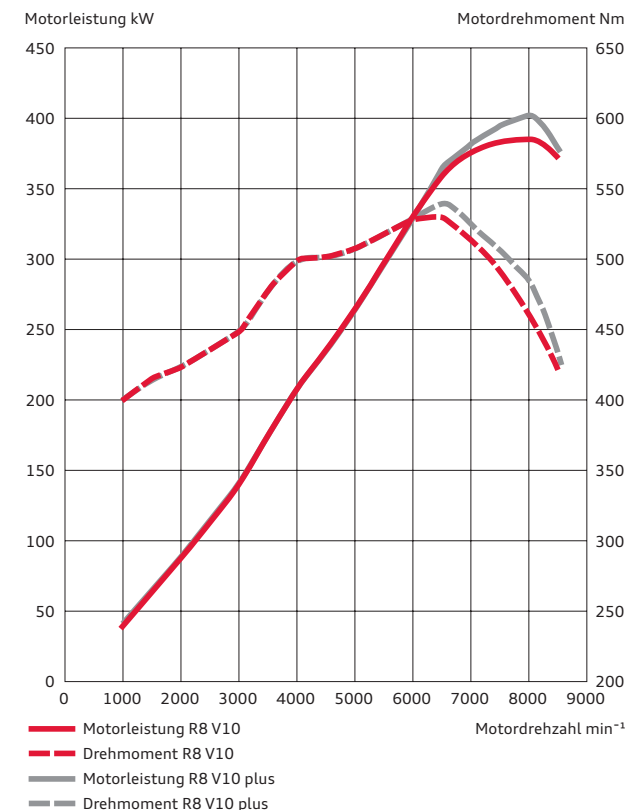

Hochdrehzahlkonzept. Hinter diesem technischen Begriff verbirgt sich purer Fahrspaß, der direkt aus dem Motorsport abgeleitet ist. Denn das Hochdrehzahlkonzept der V8- und V10-Mittelmotoren des Audi R8 folgt einem einfachen Prinzip.

Eine höhere Anzahl von Verbrennungsvorgängen in den Zylindern erzeugt mehr Kraft und damit eine höhere Leistungsausbeute. So liegt beispielsweise beim V10-Motor im R8 V10 plus die Höchstdreh-

zahl bei beeindruckenden 8.700 min⁻¹ und seine maximale Leistung beträgt 404 kW (550 PS). Trotzdem schieben die langhubig ausgelegten Aggregate schon bei niedrigen Drehzahlen kraftvoll an. Der Drehmomentverlauf dieses V10-Triebwerks erreicht einen Höchstwert von satten 540 Nm. Im R8 V10 plus sprinten Sie damit in nur 3,5 Sekunden von 0 auf 100 km/h, gerade einmal 7,8 Sekunden später liegen bereits 200 km/h an. Der Vortrieb endet erst bei 317 km/h. Mit 3,6 Sekunden

für den Sprint von 0 auf 100 km/h und einer Höchstgeschwindigkeit von 314 km/h erzielt auch das R8 V10 Coupé beeindruckende Werte. Der R8 V10 Spyder braucht für die gleiche Fahrt 3,8 Sekunden.*

Die auftretenden Schwingungs- und Temperaturbelastungen werden dabei durch die kompakte und hochfeste Bauweise der Aluminium-Leichtbaumotoren gebändigt. In Verbindung mit der aus dem Motorsport bekannten Trockensumpfschmie-

ung sind zudem hohe Querschleunigungskräfte möglich. Statt durch eine konventionelle tiefe Ölwanne wird durch eine flache Wanne, ein Ölpumpenmodul und einen separaten Öltank eine gleichmäßige Ölversorgung des Aggregats erreicht; damit Sie das Drehmoment und die Agilität des Audi R8 jede Sekunde voll genießen können.



Das FSI®-Prinzip: da weitermachen,
wo andere aufhören.

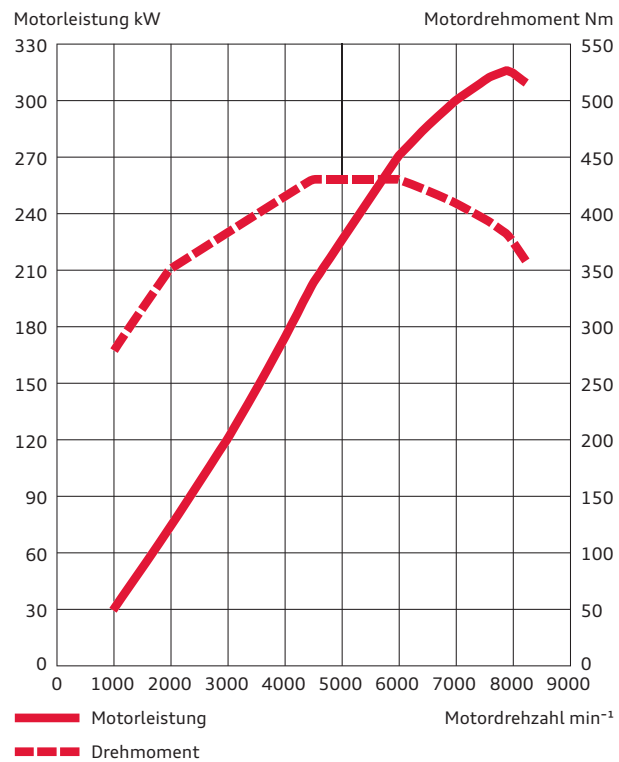

V8-Aggregat mit 4.163 cm³ Hubraum

- maximale Leistung 316 kW (430 PS) bei 7.900 min^{-1}
- maximales Drehmoment von 430 Nm bei 4.500–6.000 min^{-1}
- spezifische Leistung von 75,9 kW/l Hubraum
- Benzindirekteinspritzung FSI mit bis zu 120 bar
- hohe Verdichtung von 12,5:1
- Trockensumpfschmierung
- breiter Zylinderwinkel von 90 Grad für niedrigen Schwerpunkt



Neben dem Hochdrehzahlkonzept der zweite Baustein für das unwiderstehliche Vorankommen der R8-Modelle: FSI. In allen Motorvarianten arbeitet diese Benzindirekteinspritzungstechnologie, die wir ebenfalls von der Rennstrecke auf die Straße gebracht haben.

Bei der FSI-Technologie wird der Kraftstoff direkt in den Brennraum gespritzt und dort hochverdichtet. Dadurch entsteht ein sehr gleichmäßiges Kraftstoff-Luft-Gemisch, das zu einer besonders effizien-

ten Verbrennung und damit zu einer besseren Kraftentfaltung und Leistungsausbeute führt.

Das V8-Triebwerk im Audi R8 erreicht sein maximales Drehmoment von 430 Nm zwischen 4.500 und 6.000 min^{-1} , wobei mindestens 90 % der Kraft in einem noch breiteren Drehzahlbereich zwischen 3.500 und 7.500 min^{-1} zur Verfügung stehen. Diese Spontaneität lässt das R8 V8 Coupé in nur 4,3 Sekunden von 0 auf 100 km/h sprinten, den R8 V8 Spyder in 4,5 Sekunden.*

Durch die Auslegung als Mittelmotor-Sportwagen wurde zudem die Masse nahe dem Fahrzeugmittelpunkt konzentriert – das bringt eine sehr gute Achslastverteilung und ein ausgewogenes Fahrverhalten. Die Performance der Aggregate mit ihrem spontanen Ansprechverhalten, der gleichmäßigen Kraftentfaltung und enormen Drehwilligkeit wird durch eine kraftvolle Soundkulisse untermalt, die über das gesamte Drehzahlband begeistert.

Die Werte für Kraftstoffverbrauch und CO₂-Emissionen sowie die Effizienzklassen finden Sie auf Seite 100.

*Sämtliche Werte wurden in Verbindung mit der S tronic ermittelt.

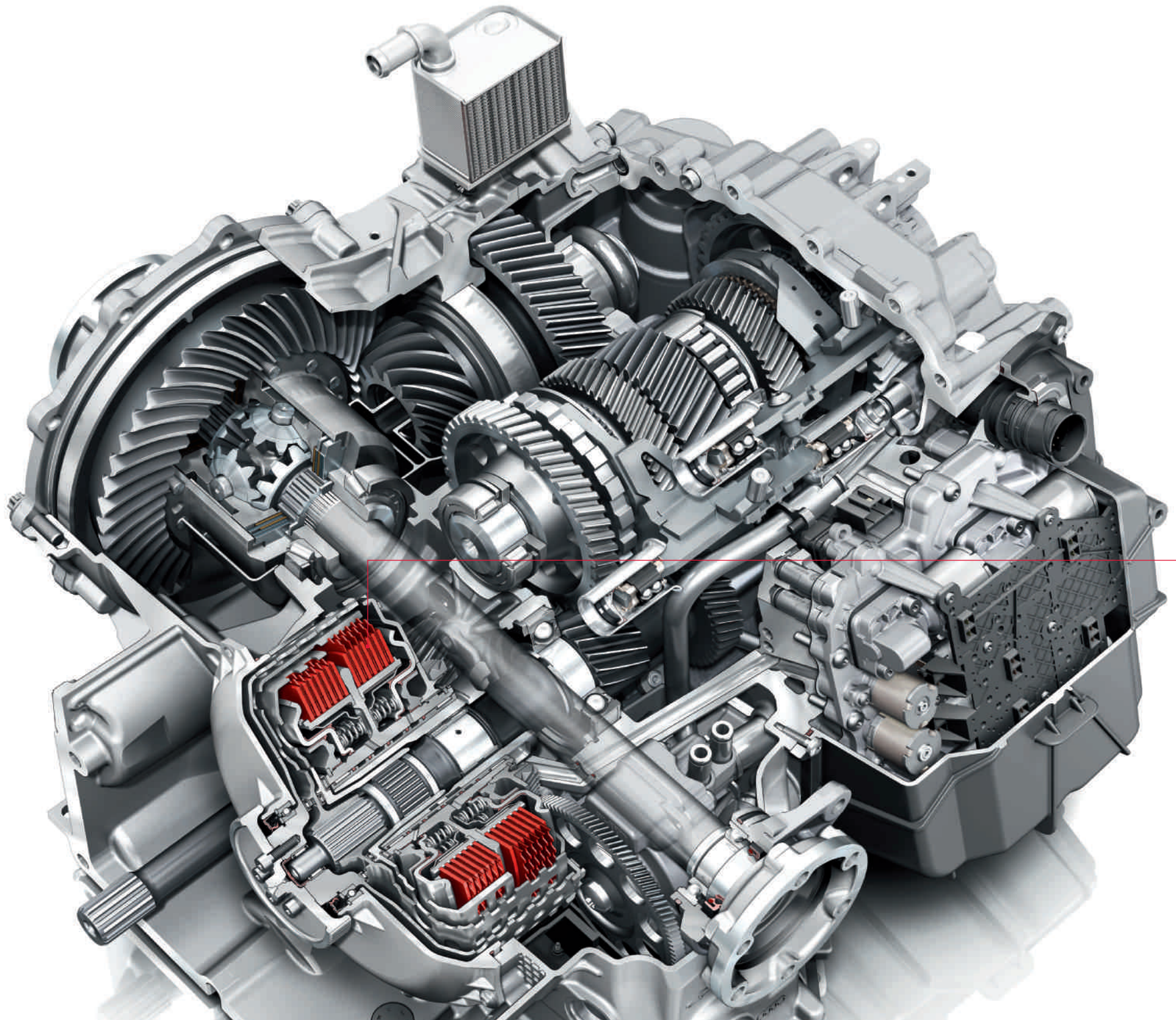

Was bringen zwei Kupplungen?

Doppelte Ersparnis: Zeit und Energie.

Ein Hochleistungsfahrzeug braucht ein adäquates Getriebe. Deswegen wurde speziell für das Fahrzeugkonzept des Audi R8 ein Doppelkupplungsgetriebe entwickelt, das sich durch schnelle Gangwechsel und einen hohen Wirkungsgrad auszeichnet.

Die 7-Gang S tronic ist in zwei Teilgetriebe mit je einer nasslaufenden Lamellenkupplung gegliedert. Die Teilgetriebe sind permanent aktiv, aber nur eines ist kraftschlüssig mit dem Motor verbunden. Wenn der Fahrer zum Beispiel im dritten Gang beschleunigt, ist im zweiten Teilgetriebe der vierte

Gang bereits eingelegt. Der Schaltvorgang erfolgt durch das Wechseln der kraftübertragenden Kupplung – die eine öffnet, und die andere schließt. Der Gangwechsel dauert nur wenige Hundertstelsekunden und vollzieht sich nahezu ohne Unterbrechung der Zugkraft. So schnell und fließend, dass er kaum wahrgenommen wird.

Dabei können Sie wählen, ob Sie die Gangwechsel im Automatikmodus dem Getriebe überlassen oder im manuellen Modus selbst schalten möchten. Hierfür reicht ein Antippen der Schaltwippen am

Lenkrad oder des Wählhebels auf der Mittelkonsole aus. Darüber hinaus können Sie das Sportprogramm über eine Taste in der Schaltkulissee aktivieren und so in beiden Modi das Fahrerlebnis durch eine spezielle Abstimmung nochmals steigern.

Bei aller Dynamik ist die S tronic aber auch noch effizient. Denn durch ihre sieben Gänge und den hohen Wirkungsgrad trägt sie dazu bei, den Kraftstoffverbrauch und die Schadstoffemissionen zu reduzieren.

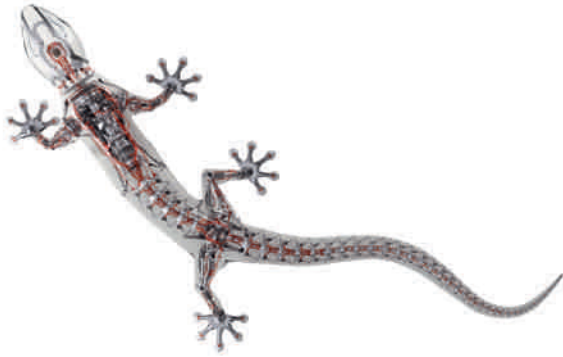

Warum nur zwei Räder nutzen, wenn ein Auto vier hat?

Der permanente Allradantrieb quattro®.

Wer Audi kennt, kennt quattro. Und wer einmal mit quattro unterwegs war, möchte nichts anderes mehr fahren. Warum? Weil dieser Antrieb die Motorkraft so überzeugend auf die Straße bringt.

quattro ist ein permanenter Allradantrieb. Um das Durchdrehen der Räder einer Fahrzeugachse zu vermeiden, wird die Antriebskraft auf die andere Achse

umgeleitet. Im Audi R8 arbeitet hierfür eine direkt ansprechende Lamellenkupplung mit optimierter Regelung, die eine variable Aufteilung des Drehmoments zwischen Vorder- und Hinterachse zulässt.

Durch den Mittelmotor ist quattro im R8 stark heckbetont ausgelegt. Das Getriebe ist hinter dem längs montierten Motor platziert und hat einen

Nebenantrieb für eine Kardanwelle, die die Kraft zur Vorderachse leitet. Dort verteilt eine Visco-Kupplung die Momente. In der Grundauslegung des Antriebsstrangs gelangen etwa 15 % der Kräfte an die vorderen und 85 % zu den hinteren Rädern; bei Bedarf fließen binnen kürzester Zeit bis zu 30 % nach vorn. Ein Sperrdifferenzial an der Hinterachse steigert die Dynamik weiter. Sollte ein Rad einer

Achse durchdrehen, wird es durch die elektronische Differenzialsperre (EDS) abgebremst.

Auch im R8 bringt quattro jene Fähigkeiten mit, die für Audi längst charakteristisch sind: herausragende Traktion, nahezu schlupffreie Beschleunigung, gesteigerte Fahrdynamik, verbesserter Geradeauslauf – und natürlich ein Plus an Fahrspaß.

Die Werte für Kraftstoffverbrauch und CO₂-Emissionen sowie die Effizienzklassen finden Sie auf Seite 100.

* Bitte beachten Sie die Besonderheiten zur Keramikbremse auf www.audi.de oder fragen Sie Ihren Audi Partner.

Im Audi R8 wird ein Mittelmotor mit der bewährten quattro Technologie kombiniert. Dadurch kann die Motorkraft bedarfsgerecht auf alle 4 Räder verteilt werden. Der permanente Allradantrieb unterstützt so die aktive Sicherheit, die Traktion und die Fahrdynamik. Das sorgt für ein agileres Handling und noch bewegendere Fahrerlebnisse auf nahezu allen Fahrbahnoberflächen.

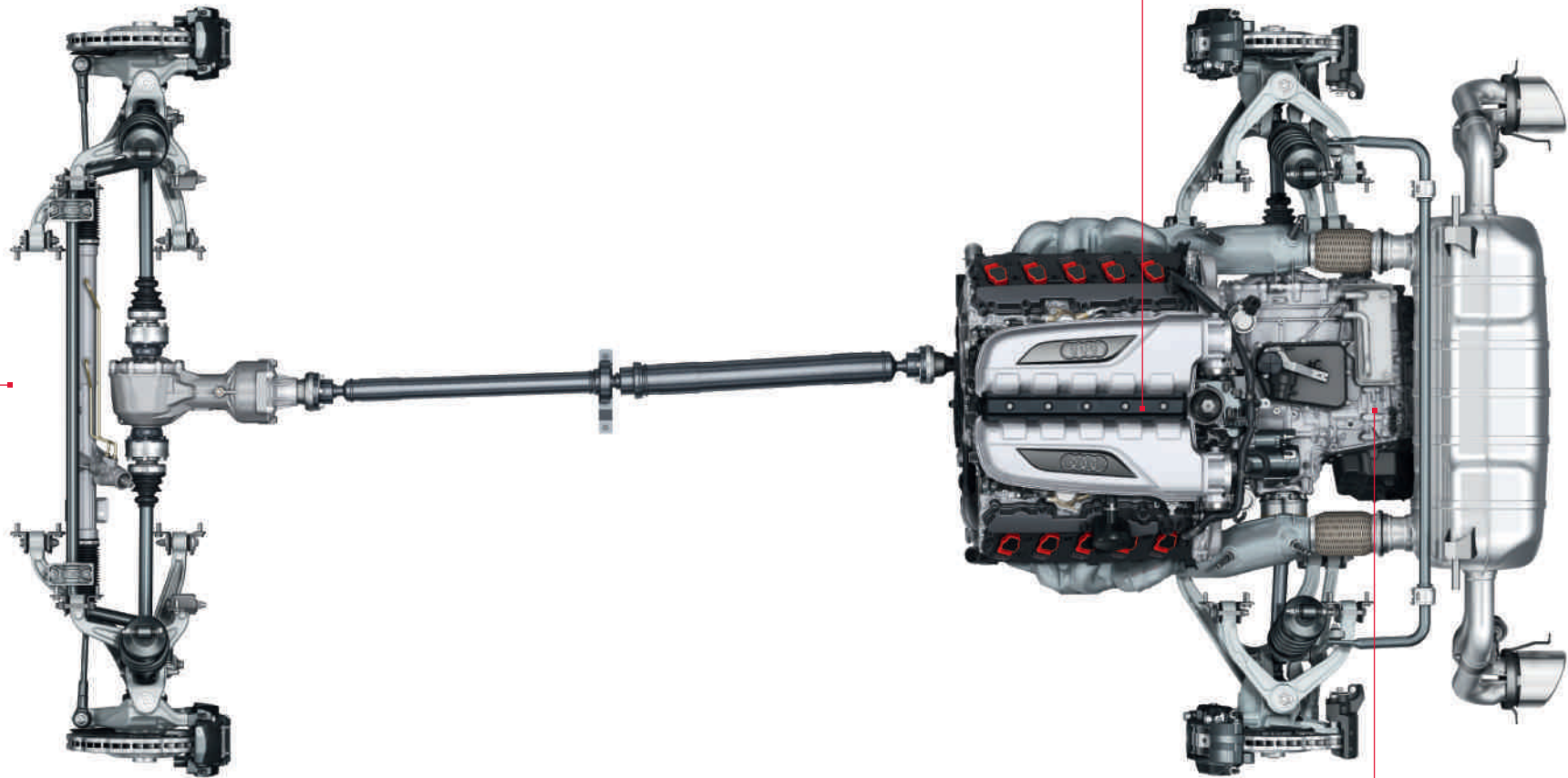

Das 7-Gang-Doppelkupplungsgetriebe S tronic wird mittels Shift-by-Wire-Technologie gesteuert und ermöglicht sehr kurze Schaltzeiten. Die S tronic lässt sich wahlweise mit dem Wählhebel auf der Mittelkonsole oder den Schaltwippen am Lenkrad manuell schalten – alternativ steht Ihnen das Automatikprogramm zur Verfügung. Zudem hält die S tronic einen Sportmodus bereit.



Kern des Dämpfers ist ein Kolben mit einer Magnetspule. Durch den Kolben fließt das Dämpferöl, das durch ein veränderliches Magnetfeld beeinflusst wird. Erhöht man den Durchflusswiderstand, erhöhen sich auch die Dämpfkraft. Das geschieht, indem die im Öl enthaltenen Eisenpartikel entlang der Magnetfeldlinien ausgerichtet werden.

Unseren Fahrzeugen wird oft magnetische Anziehungskraft bescheinigt.

Das nutzen wir gleich für das Fahrwerk.

Das im R8 V10 serienmäßige und im R8 V8 optionale adaptive Dämpfersystem Audi magnetic ride ist eine ganz besondere Art, komfortabel und sportlich voranzukommen. Das System passt die Härte der Dämpfer jeweils an die Straßenlage an.

Statt eines herkömmlichen Dämpferöls kommt bei Audi magnetic ride eine spezielle Flüssigkeit zum Einsatz, deren Strömungsverhalten sich über ein elektromagnetisches Feld verändern lässt. Winzige

magnetische Partikel, die im Öl enthalten sind, werden entgegen der Bewegungsrichtung des Dämpfers ausgerichtet und erhöhen so die Dämpfkraft, je nachdem wie stark das Magnetfeld ist. Radwegensensoren und weitere Systeme wie Lenkung und ESC informieren das Audi magnetic ride-Steuergerät über die jeweilige Fahrsituation und beeinflussen so in Sekundenbruchteilen den Dämpfungsgrad.

Der Fahrer hat die Möglichkeit, zwischen zwei Grundeinstellungen zu wählen. Im Normalmodus ist Audi magnetic ride ein komfortables Sportfahrwerk, das auch auf langen Strecken ein entspanntes Fahren ermöglicht. Im Sportmodus vermittelt das Fahrwerk eine direkte Rückmeldung von der Straße; das Fahrzeug reagiert noch agiler.

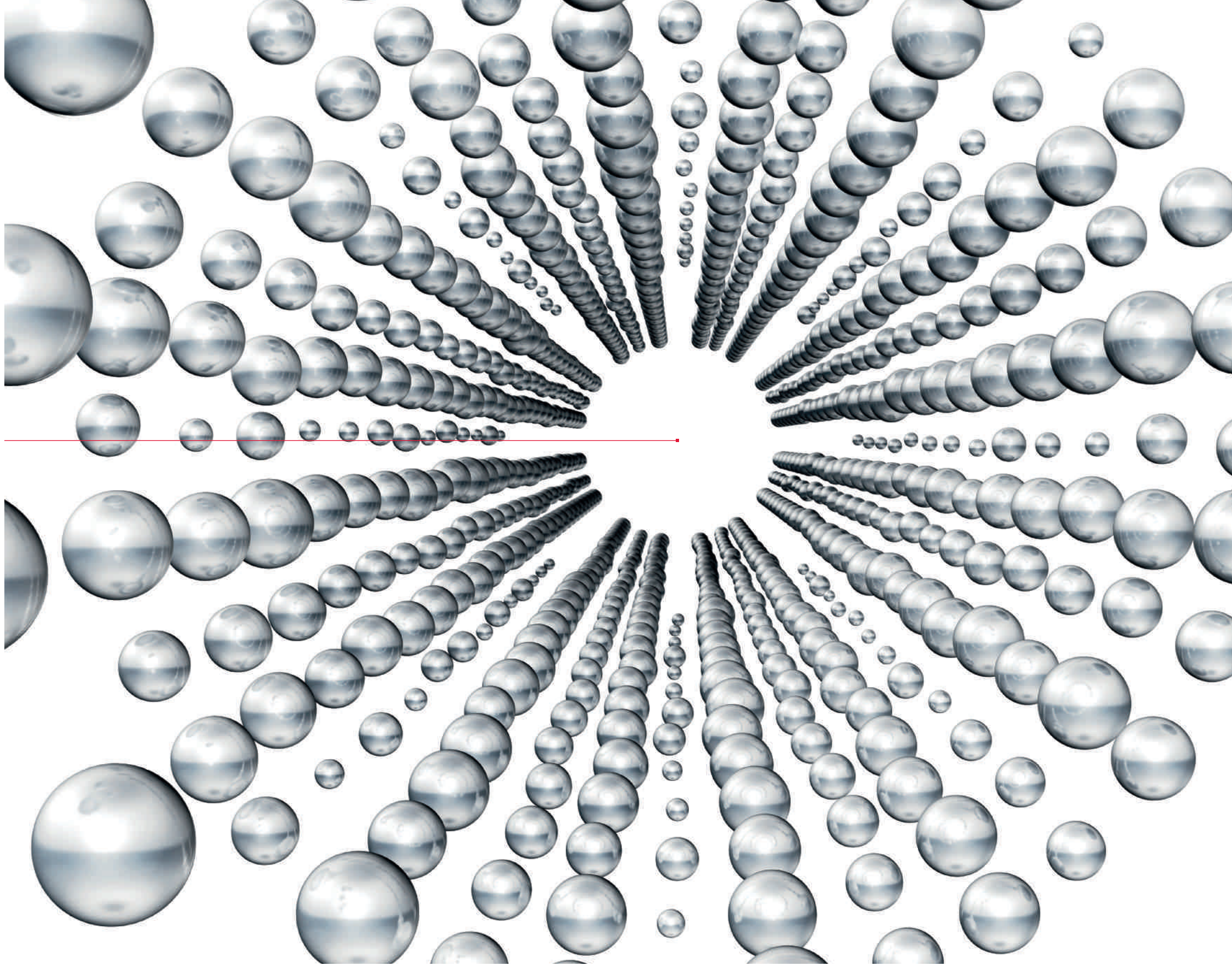



Tagfahrlicht

Abblendlicht aus 6 LEDs
plus Abblendlichtspot

Statisches Abbiegelicht



Fernlicht



Blinklicht



LED-Heckleuchte



Heckleuchte scannen
und mehr erfahren.

Bei Tag und Nacht unverwechselbar:

der Audi R8 mit LED-Scheinwerfern und statischem Abbiegelicht.

Das markante Scheinwerferdesign verleiht dem Audi R8 einen hohen Wiedererkennungswert – bei Tag und Nacht. Dafür sorgt in erster Linie die charakteristische Grafik des Tagfahrlichtbandes, das die schwebend eingefasste Abblendlichtlinse betonend umschließt.

Die sechs LED-Arrays in den Reflektorkammern leuchten zusammen mit einem zusätzlichen Spot die Fahrbahn gleichmäßig aus. Dies geschieht mit der für LED-Licht typisch hellen, angenehm empfundenen Lichtfarbe. Das Blinklicht als klar

gezeichnete Linie ist in das obere Tagfahrlicht integriert. Zusätzlich verfügt der Audi R8 nun über ein statisches Abbiegelicht, das abhängig vom vorgegebenen Lenkwinkel bis zu einer Geschwindigkeit von ca. 70 km/h bzw. bei eingeschaltetem Blinklicht bis zu einer Geschwindigkeit von ca. 40 km/h automatisch aktiviert wird, um den Streckenverlauf zusätzlich aufzuhellen.

Neben den Frontscheinwerfern sind auch die Heckleuchten in LED-Technologie ausgeführt. Hier umfasst ein LED-Schlusslichtband die klar strukturierte

Leuchtengrafik. Darin enthalten sind das Bremslicht aus 24 LEDs und die Rückfahrleuchte, ebenfalls in LED-Technik. An der Unterkante der Heckleuchten befindet sich das Blinklicht aus 30 LEDs, das erstmals eine dynamisierte Fahrtrichtungsanzeige ermöglicht. Dabei wird der gewünschte Richtungswechsel durch die LEDs in sieben geschalteten Einheiten dem nachfolgenden Verkehr aufmerksamkeitssteigernd angezeigt.



Die Konsequenz, auf Handarbeit zu setzen.

■ Für die Entstehung eines besonderen Automobils benötigt man ein ganz spezielles Werkzeug: die menschliche Hand. Anders als in Großproduktionen mit vollautomatisierten Prozessen ist die Fertigung des Audi R8 reine Manufaktur. So werden die 99 Meter Schweißnaht der Rohkarosserie überwiegend manuell gesetzt. Kleine, hochqualifizierte Teams geben dem Supersportwagen in 72 Stunden seine einmalige Form – angefangen vom Zusammensetzen der Karosserie bis hin zu feinen Abschlussarbeiten wie dem langsamen Schleifen der Oberfläche, bis diese den strengen Anforderungen von Audi entspricht. Nach dem Rohbau montieren die erfahrensten Mitarbeiter an 22 aufeinander abgestimmten Stationen den R8 nahezu ausschließlich von Hand. Dabei entsteht aufgrund der zahlreichen Ausstattungsvarianten und Individualisierungsmöglichkeiten kaum eine Kombination zweimal.

Jeder Audi R8 ist ein Unikat und trägt damit eine ganz persönliche Handschrift.





■ Nach der Fertigstellung durchläuft jeder Wagen eine anspruchsvolle Qualitätskontrolle, denn Präzision wird bei Audi großgeschrieben. Vom Aufspüren von Oberflächenunebenheiten über das Prüfen der besonders schmalen Spaltmaße bis hin zur ausführlichen Straßenfahrprüfung – alles dient nur einem Ziel: gemeinsam ein absolut außergewöhnliches Fahrzeug zu schaffen.





Audi
augmented
reality

Cockpit scannen und
mehr erfahren.



Erst seine Ausstattungen machen einen Audi zu Ihrem Audi.



Audi exclusive

Exklusivität kennt keine Kompromisse. Aber grenzenlose Vielfalt.

Jedes Jahr verkauft Audi über eine Million Fahrzeuge. Doch nur ein einziges Mal Ihres. Wie das möglich ist? Mit Audi exclusive. So wird Ihr Audi unverwechselbar.

Kombinieren Sie ausgewählte Dekore, farbiges Leder und eine Individuallackierung aus dem großen Farbangebot von Audi exclusive ganz nach Ihren persönlichen Vorstellungen. So entsteht Ihr einzigartiges Fahrzeug.

Nähere Informationen zu diesem Thema erfahren Sie bei Ihrem Audi Partner und im Audi exclusive Studio in Neckarsulm.

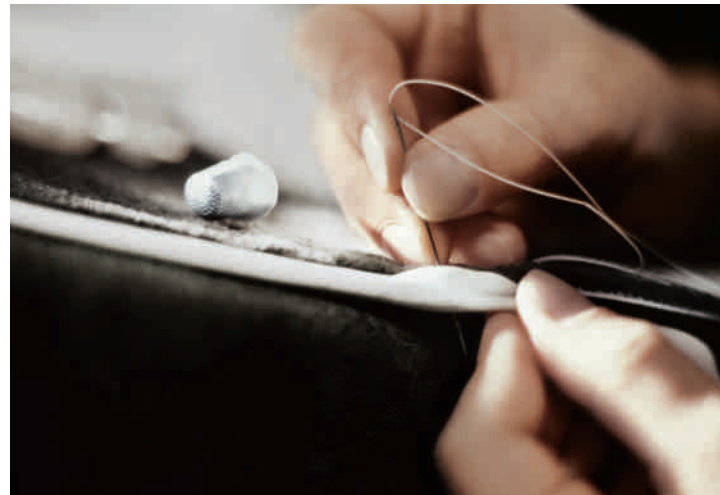



R8 V10 Spyder in Individuellackierung Quarzgrau Metallic Audi exclusive.
Ausstattungen: Lederausstattung in Leder Feinnappa Audi exclusive (Paket 2) in Classicrot und Schwarz mit Nähten in Wolkengrau, Dekoreinlagen in Wagenfarbe lackiert Audi exclusive



R8 V10 Coupé in Individuallackierung Amalfiweiß Audi exclusive mit sideblades in Sattelbraun Perleffekt Audi exclusive und Aluminium-Schmiederädern im 5-Doppelspeichen-Design, hochglanzpoliert



Ausstattungen: Lederausstattung in Leder Feinnappa Audi exclusive (Paket 2) in Alabasterweiß und Maronenbraun mit Nähten in Alabasterweiß, Dekoreinlagen in Leder alabasterweiß Audi exclusive

Maßgeschneidert für Maßgeschneidertes – die R8-Koffersets.

Das R8-Kofferset nutzt den Platz im R8 optimal aus und ist maßgeschneidert auf Ihre Bedürfnisse. Dieses in Deutschland handgefertigte Kofferset ist aus feinstem Rindsleder. Es ist in Schwarz oder frei wählbaren Farbtönen aus dem Audi exclusive-Farbangebot erhältlich und mit einer R8-Prägung versehen. Die Griffschalen der Koffer sind aus Echt-Carbon gefertigt. Farbige Kontrastnähte und das dazu passende Innenfutter aus edler Textilfaser Nardia machen die Gepäckteile zu wahren Einzelstücken.



Das R8-Kofferset aus Rindsleder in Alabasterweiß mit Kontrastnähten in Maronenbraun. Individuell handgefertigt in jeder Sitzlederfarbe



Maßgeschneidert für die Heckablage im R8 Coupé: das 2-teilige Kofferset für den Innenraum



Das Kofferset nutzt den Platz unter der Fronthaube des Audi R8 optimal aus.

R8-Koffersets

Produktbeschreibungen:

Reisekoffer

Ledergriff mit Echt-Carbon-Einlage, umlaufender Metall-Reißverschluss, flache Vortasche mit verdecktem Reißverschlussfach; innen 2 Lederriemen, Innenfutter Nardia; Maße: Höhe 37 cm, Breite 45 cm, Tiefe 17 cm

Aktenkoffer

Ledergriff mit Echt-Carbon-Einlage, umlaufender Metall-Reißverschluss, flache Vortasche mit verdecktem Reißverschlussfach; Innenfächer für Laptop, Handy, PDA, Visitenkarten und Stifte, Innenfutter Nardia; Maße: Höhe 37 cm, Breite 45 cm, Tiefe 17 cm

Kleidersack

2-fach gefalteter Leder-Kleidersack mit umlaufendem Reißverschluss, Vortasche, Ledergriff und abnehmbarem Umhängegurt; innen Netzfächer, 2 Reißverschlussfächer, 2 Befestigungsgurte, Innenfutter Nardia; Halterung für normale Kleiderbügel mit 2 Bügeln; Maße: Höhe 40 cm, Breite 57 cm, Tiefe 9 cm

Kulturbeutel

keilförmige Ledertasche mit doppelter Reißverschlussöffnung, mittige Trennwand mit Reißverschlussfach und seitliche Täschchen mit Gummizug; Maße: Höhe 9–14 cm, Breite 15 cm, Tiefe 33 cm

Bestellbare Kombinationen:

Kofferset R8 in Leder Audi exclusive für den Gepäckraum

bestehend aus 1 Reisekoffer, 1 Aktenkoffer, 1 Kleidersack, 2 Kulturbeuteln

Kofferset R8 in Leder Audi exclusive für den Fahrzeuginnenraum

bestehend aus 2 Reisekoffern

Die Farben des Leders, der Nähte und des Futters sind in allen Serien- und Audi exclusive-Farben wählbar.

Styleguides: viele Kombinationsmöglichkeiten. Hier sind fünf davon.



R8 V10 Coupé in Pantherschwarz Kristalleffekt

sideblades in Oxygensilber

Aluminium-Schmiederäder
im 10-Speichen-Y-Design, poliert, 2-farbig

Volllederausstattung Feinnappa titangrau
mit Rautensteppung in Stahlgrau

Dachhimmel in Alcantara titangrau
mit Rautensteppung in Stahlgrau

Dekoreinlagen Carbon Sigma



Die modellspezifischen Serien- und Sonderausstattungen entnehmen Sie bitte dem Index ab Seite 102.



R8 V8 Coupé in Brillantrot

sideblades in Carbon Sigma

Aluminium-Schmiederäder
im 5-Doppelspeichen-Design in Titanoptik matt

Volllederausstattung Feinnappa schwarz
mit Kontrastnähten in Rot

Dekoreinlagen Seidenlack matt tiefschwarz



Jetzt konfigurieren: unter www.audi.de/konfigurator oder mit der Audi Konfigurator-App



R8 V10 plus Coupé in Samoaorange Metallic

sideblades in Carbon Sigma

Aluminium-Schmiederäder
im 5-Doppelspeichen-Y-Design in Schwarz glänzend

Designpaket in Alcantara schwarz Audi exclusive

Lehnenabdeckungen in Wagenfarbe lackiert
Audi exclusive

Dekoreinlagen Carbon Sigma



Die modellspezifischen Serien- und Sonderausstattungen entnehmen Sie bitte dem Index ab Seite 102.

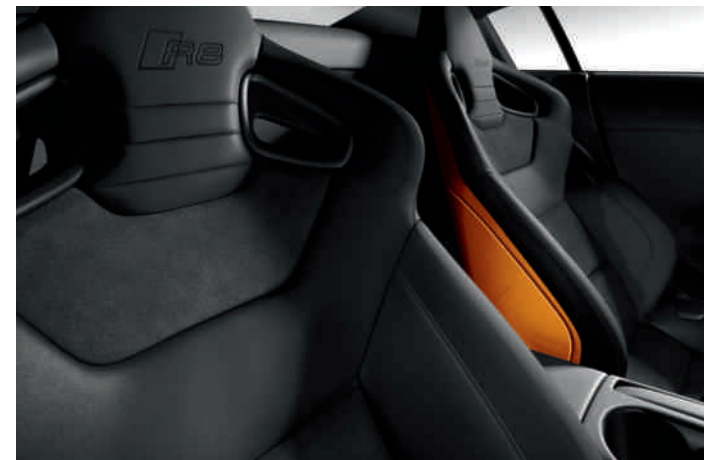

Jetzt konfigurieren: unter www.audi.de/konfigurator oder mit der Audi Konfigurator-App



R8 V8 Spyder in Teakbraun Metallic

Verdeck in Braun

Aluminium-Schmiederäder
im 10-Speichen-Y-Design, hochglanzpoliert

Volllederausstattung Feinnappa luxorbeige
mit Nähten in Luxorbeige

Dekoreinlagen Carbon Sigma



Die modellspezifischen Serien- und Sonderausstattungen entnehmen Sie bitte dem Index ab Seite 102.



R8 V10 Spyder in Estorilblau Kristalleffekt

Verdeck in Schwarz

Aluminium-Schmiederäder
im 5-Doppelspeichen-Design, hochglanzpoliert

Volllederausstattung Feinnappa titangrau
mit Nähten in Titangrau

Dekoreinlagen Klavierlackoptik schwarz

Einstiegsleisten in Carbon mit beleuchteter
Aluminiumeinlage Audi exclusive



Jetzt konfigurieren: unter www.audi.de/konfigurator oder mit der Audi Konfigurator-App

Lackierungen R8 Coupé



Ibisweiß
sideblades in Eissilber Metallic



Samoorange Metallic
sideblades in Quarzgrau Metallic



Phantomschwarz Perleffekt
sideblades in Lavagrau Perleffekt



Individuelllackierungen Audi exclusive



Brillanrot
sideblades in Brillanrot



Teakbraun Metallic
sideblades in Sattelbraun Perleffekt



Estorilblau Kristalleffekt
sideblades in Eissilber Metallic



Eissilber Metallic
sideblades in Apollosilber Metallic



Sepangblau Perleffekt
sideblades in Mugelloblau Perleffekt

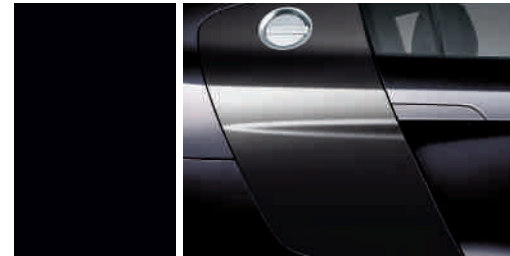

Pantherschwarz Kristalleffekt
sideblades in Lavagrau Perleffekt



Suzukagrau Metallic
sideblades in Eissilber Metallic



Daytonagrau Perleffekt
sideblades in Quarzgrau Metallic



Sepangblau Matteeffekt
sideblades in Carbon Sigma

sideblades R8 Coupé

sideblades

farblich abgestimmt auf die Wagenfarbe;
bei R8 V10 Coupé ausgestellte sideblades mit
vergrößerten Lufteinlässen;
bei R8 V10 plus Coupé ausgestellte sideblades mit
vergrößerten Lufteinlässen in Carbon Sigma

wahlweise:



sideblades in Oxygensilber
Lackierung frei wählbar



sideblades in Carbon Sigma
Lackierung frei wählbar



sideblades in Individuallackierung Audi exclusive
Lackierung frei wählbar



Vorderrad scannen und
mehr erfahren.



Lackierungen R8 Spyder

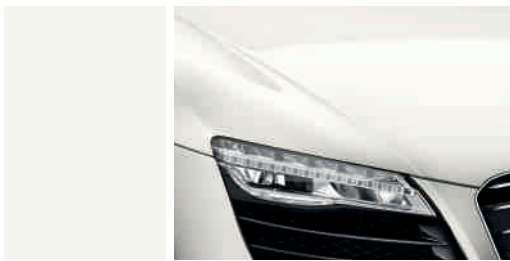

Ibisweiß



Samoorange Metallic



Phantomschwarz Perleffekt



Verdeck schwarz



Brillanrot

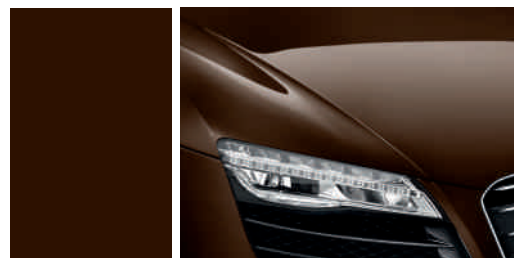

Teakbraun Metallic



Estorilblau Kristalleffekt



Verdeck rot



Eissilber Metallic



Sepangblau Perleffekt

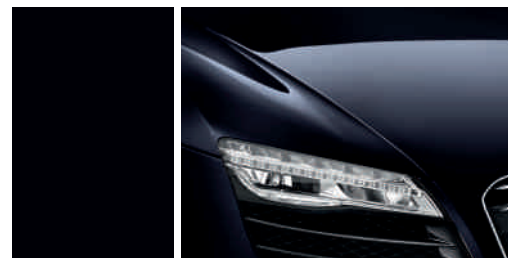

Pantherschwarz Kristalleffekt



Verdeck braun

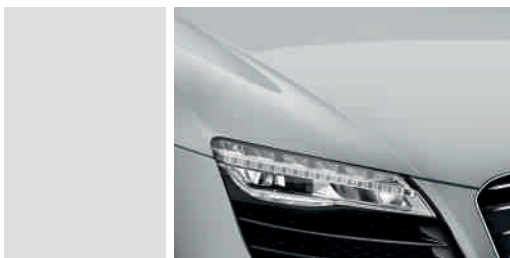

Suzukagrau Metallic

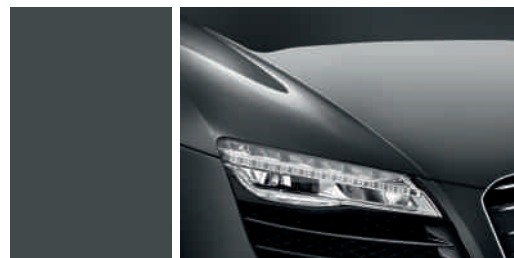

Daytonagrau Perleffekt



Individuelllackierungen Audi exclusive

Räder/Reifen



Aluminium-Gussräder im 6-Arm-Design
Größe 8,5 J x 18 vorn und 10,5 J x 18 hinten,
mit Reifen 235/40 R 18* vorn und 285/35 R 18* hinten



**Aluminium-Schmiederäder
im 5-Doppelspeichen-Design, glanzgedreht**
Größe 8,5 J x 19 vorn und 11 J x 19 hinten,
mit Reifen 235/35 R 19* vorn und 295/30 R 19* hinten



**Aluminium-Schmiederäder
im 5-Doppelspeichen-Y-Design**
Größe 8,5 J x 19 vorn und 11 J x 19 hinten,
mit Reifen 235/35 R 19* vorn und 295/30 R 19* hinten



Winter-Aluminium-Gussräder im 6-Arm-Design
Größe 8,5 J x 18 vorn und 10,5 J x 18 hinten, mit
Winterreifen 235/40 R 18* vorn und 285/35 R 18*
hinten, schneekettentauglich, zulässige Höchst-
geschwindigkeit 240 km/h



**Aluminium-Schmiederäder
im 10-Speichen-Y-Design, poliert, 2-farbig**
Größe 8,5 J x 19 vorn und 11 J x 19 hinten,
mit Reifen 235/35 R 19* vorn und 295/30 R 19* hinten



**Aluminium-Schmiederäder
im 5-Doppelspeichen-Design, hochglanzpoliert**
Größe 8,5 J x 19 vorn und 11 J x 19 hinten,
mit Reifen 235/35 R 19* vorn und 305/30 R 19* hinten



**Aluminium-Schmiederäder
im 5-Doppelspeichen-Y-Design in Titanoptik matt**
Größe 8,5 J x 19 vorn und 11 J x 19 hinten,
mit Reifen 235/35 R 19* vorn und 305/30 R 19* hinten



**Winter-Aluminium-Schmiederäder
im 5-Doppelspeichen-Design**
Größe 8,5 J x 19 vorn und 10,5 J x 19 hinten, mit
Winterreifen 235/35 R 19* vorn und 295/30 R 19*
hinten, schneekettentauglich, zulässige Höchst-
geschwindigkeit 240 km/h



**Aluminium-Schmiederäder
im 10-Speichen-Y-Design, hochglanzpoliert**
Größe 8,5 J x 19 vorn und 11 J x 19 hinten,
mit Reifen 235/35 R 19* vorn und 305/30 R 19* hinten



**Aluminium-Schmiederäder
im 5-Doppelspeichen-Design in Titanoptik matt**
Größe 8,5 J x 19 vorn und 11 J x 19 hinten,
mit Reifen 235/35 R 19* vorn und 305/30 R 19* hinten



**Aluminium-Schmiederäder
im 5-Doppelspeichen-Y-Design in Schwarz glänzend**
Größe 8,5 J x 19 vorn und 11 J x 19 hinten,
mit Reifen 235/35 R 19* vorn und 305/30 R 19* hinten

Radschrauben diebstahlhemmend
nur durch mitgelieferten Adapter zu lösen

Reifenreparaturset
12-Volt-Kompressor und Reifendichtmittel im
Gepäckraum unter dem Ladeboden, zulässige
Höchstgeschwindigkeit 80 km/h

Reifendruck-Kontrollanzeige
optische und akustische Warnung bei Druckverlust
an einem oder mehreren Rädern, Anzeige im Fahrer-
informationssystem

Bordwerkzeug
im Gepäckraum unter dem Ladeboden

Wagenheber
im Gepäckraum unter dem Ladeboden

*Angaben zu den technischen Eigenschaften der Reifen finden Sie auf Seite 101.



Sportsitze

mit ausgeprägten Sitzseitenwangen für besseren Seitenhalt; mit manueller Einstellung von Sitzhöhe, Sitzlängsposition, Lehnenneigung und Kopfstützenhöhe; Sitzlehnenverriegelung (R8 Coupé); inklusive Sitzheizung und Seitenairbag. (Die Abbildung zeigt Sportsitz, elektrisch einstellbar, in Leder Feinnappa schwarz.)



R8-Schalensitze

stärker konturierte Sitzform für gesteigerten Seitenhalt, mit integrierten Kopfstützen und R8-Prägung in den Lehnen; mit manueller Einstellung von Sitzhöhe, Sitzlängsposition und Lehnenneigung; Sitzlehnenverriegelung (R8 Coupé); elektrische 4-Wege-Lendenwirbelstütze sowie Weiteneinstellung der Sitzfläche und Rückenlehne; inklusive Sitzheizung, ohne Seitenairbag. (Die Abbildung zeigt R8-Schalensitz in Leder Feinnappa schwarz.)

Sitzbezüge, Lederausstattungen



Alcantara/Leder schwarz



Leder Feinnappa schwarz



Leder Feinnappa luxorbeige

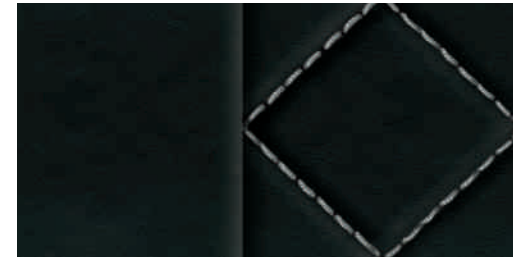

Leder Feinnappa schwarz mit Rautensteppung in Mondsilber



Alcantara/Leder titangrau



Leder Feinnappa titangrau

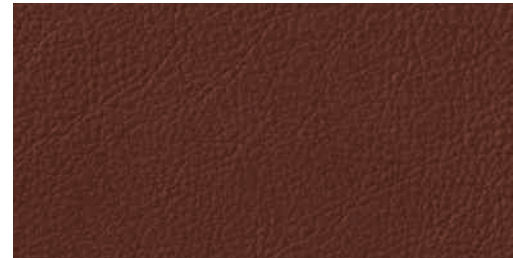

Leder Feinnappa nougatbraun



Leder Feinnappa titangrau mit Rautensteppung in Stahlgrau



Leder Feinnappa mondsilber



Leder Feinnappa rot

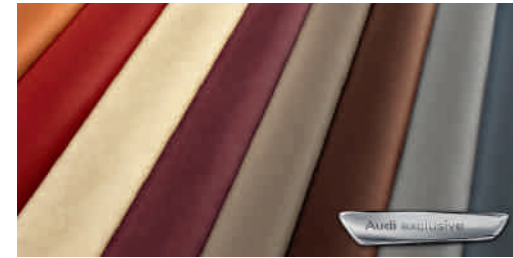

Lederausstattungen Audi exclusive

Sitzbezüge, Lederausstattungen

**Leder Feinnappa schwarz
mit Farbnähten in Titangrau**



**Leder Feinnappa schwarz
mit Farbnähten in Nougatbraun**

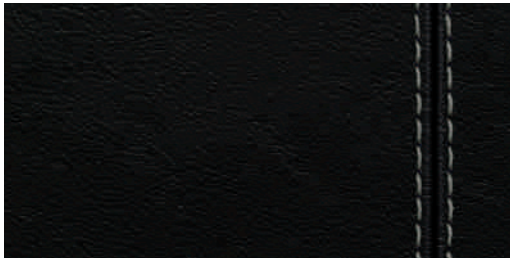

**Leder Feinnappa schwarz
mit Farbnähten in Mondsilber**



**Leder Feinnappa schwarz
mit Farbnähten in Rot**



**Leder Feinnappa schwarz
mit Farbnähten in Luxorbeige**



**Leder Feinnappa schwarz
mit Farbnähten in Madrasorange**

Aufheizschutz

bei Sonneneinstrahlung, für Sitzflächen und Sitzlehnen bei Alcantara/Leder-Kombination (ohne Sitzmittelbahnen) und Lederausstattungen. Die spezielle Farbpigmentierung des Leders wirkt einer starken Aufheizung entgegen. Die im Sonnenlicht enthaltene Infrarotstrahlung wird reflektiert. Durch den Aufheizschutz kann die Oberflächentemperatur um bis zu 20 °C gesenkt werden.

Alcantara/Leder-Kombination

Kopfstützen und Sitzseitenwangen in Leder (bei R8 Spyder inklusive Aufheizschutz), Sitzmittelbahnen in Alcantara; Mittelkonsole inklusive Kniepad in Leder Feinnappa

Lederausstattung Feinnappa

Sitzbezüge inklusive Kopfstützen (bei R8 Spyder inklusive Aufheizschutz), Radioblende, Mittelkonsole inklusive Kniepad, Türverkleidungen unten sowie Türgriff Beifahrerseite in Leder Feinnappa; Türverkleidungen unten und Türgriff Beifahrerseite in Sitzbezugfarbe

Volllederausstattung Feinnappa

wie Lederausstattung Feinnappa. Folgende Umfänge zusätzlich in Leder schwarz: Instrumententafel, monoposto, Instrumententafelabdeckung, Türbrüstungen, Seitenverkleidungen hinten; optional mit Farbnähten erhältlich

Farbnähte für Volllederausstattung Feinnappa

Farbnähte in folgenden Ausstattungsumfängen: Sitze, monoposto, Instrumententafelabdeckung, Radioblende, Mittelkonsole, Handbremsgriff und Türverkleidungen; Farbnähte jeweils in Sitzbezugfarbe; bei Sitzbezugfarbe Schwarz Farbnähte zusätzlich in Titangrau, Mondsilber, Luxorbeige, Nougatbraun, Rot oder Madrasorange erhältlich

Volllederausstattung Feinnappa mit Rautensteppung

Sitzbezüge inklusive Kopfstützen (bei R8 Spyder inklusive Aufheizschutz), Radioblende, Mittelkonsole inklusive Kniepad, Türverkleidungen unten, Türgriff Beifahrerseite, Instrumententafel, monoposto, Instrumententafelabdeckung, Türbrüstungen und Seitenverkleidungen hinten in Leder Feinnappa; Einsätze der Sitzmittelbahnen und Türverkleidungen unten mit Rautensteppung in Kontrastfarbe; Farbnähte in folgenden Ausstattungsumfängen: Sitze, monoposto, Instrumententafelabdeckung, Radioblende, Mittelkonsole, Handbremsgriff und Türverkleidungen

Designpaket in Alcantara schwarz Audi exclusive

für R8-Schalensitze; Sitzseitenwangen inklusive Kopfstützen (bei R8 Spyder inklusive Aufheizschutz), Radioblende, Mittelkonsole in Leder Feinnappa schwarz, Sitzmittelbahnen, Bedienelemente sowie Kniepad in Alcantara schwarz

Lederausstattung in Leder Feinnappa**Audi exclusive (Paket 1)**

Sitzbezüge inklusive Kopfstützen (bei R8 Spyder inklusive Aufheizschutz), Türverkleidungen unten sowie Türgriff Beifahrerseite in Leder Feinnappa. Die Sitzanbauteile sind schwarz. Die Farben des Leders und der Nähte sind aus dem Farbangebot Audi exclusive frei wählbar.

Lederausstattung in Leder Feinnappa**Audi exclusive (Paket 2)**

Sitzbezüge inklusive Kopfstützen (bei R8 Spyder inklusive Aufheizschutz), Radioblende, Mittelkonsole inklusive Kniepad, Türverkleidungen unten, Türgriff Beifahrerseite, Instrumententafel, monoposto, Instrumententafelabdeckung, Türbrüstungen und Seitenverkleidungen hinten in Leder Feinnappa. Die Sitzanbauteile der Sportsitze sind gemäß Lederausstattung farbangepasst, bei R8-Schalensitzen in Schwarz. Die Farben des Leders und der Nähte sind aus dem Farbangebot Audi exclusive frei wählbar. Instrumententafeloberseite in folgenden Lederfarben erhältlich: Schwarz, Maronenbraun, Sattelbraun, Cognacbraun, Havannabraun, Rauchblau, Nachtblau, Jetgrau, Classicrot, Karmesinrot und Islandgrün

Lederausstattung in Leder Feinnappa**mit Rautensteppung Audi exclusive (Paket 2)**

Sitzbezüge inklusive Kopfstützen (bei R8 Spyder inklusive Aufheizschutz), Radioblende, Mittelkonsole inklusive Kniepad, Türverkleidungen unten, Türgriff Beifahrerseite, Instrumententafel, monoposto, Instrumententafelabdeckung, Türbrüstungen und Seitenverkleidungen hinten in Leder Feinnappa; Türverkleidungen unten, Einsätze der Sitzmittelbahnen (bei Sportsitzen) bzw. der Sitzmittelbahnen im oberen Bereich, der Sitzseitenwangen sowie Türverkleidungen unten (bei R8-Schalensitzen) mit Rautensteppung. Die Farben des Leders und der Nähte sind aus dem Farbangebot Audi exclusive frei wählbar. Instrumententafeloberseite in folgenden Lederfarben erhältlich: Schwarz, Maronenbraun, Sattelbraun, Cognacbraun, Havannabraun, Rauchblau, Nachtblau, Jetgrau, Classicrot, Karmesinrot und Islandgrün

Dach-/Verdeckhimmel

Dachhimmel in Stoff

abhängig von der gewählten Innenausstattungsfarbe in Schwarz oder Titangrau; bei R8 V10 plus Coupé in Schwarz

Dachhimmel in Alcantara

abhängig von der gewählten Innenausstattungsfarbe in Schwarz, Titangrau oder Luxorbeige; bei R8 V10 plus Coupé in Schwarz

Dachhimmel in Alcantara mit Rautensteppung

abhängig von der gewählten Innenausstattungsfarbe in Schwarz mit Rautensteppung in Mondsilber oder in Titan-grau mit Rautensteppung in Stahlgrau; bei R8 V10 plus Coupé in Schwarz mit Rautensteppung in Mondsilber

Dachhimmel in Alcantara Audi exclusive

aus dem Farbangebot Audi exclusive frei wählbar

Dachhimmel in Alcantara mit Rautensteppung Audi exclusive

Die Farben des Alcantaras und der Rautensteppung sind aus dem Farbangebot Audi exclusive frei wählbar.

Dachhimmel und Rückwand/Heckablage in Alcantara Audi exclusive

in allen Audi exclusive-Farben erhältlich; Nähte im Dachhimmel aus dem Farbangebot Audi exclusive frei wählbar

Dachhimmel und Rückwand in Leder Audi exclusive

in allen Audi exclusive-Farben erhältlich; Nähte im Dachhimmel aus dem Farbangebot Audi exclusive frei wählbar

Verdeckhimmel

in Schwarz

Rückwand in Alcantara Audi exclusive

aus dem Farbangebot Audi exclusive frei wählbar

Dekoreinlagen



Seidenlack matt tiefschwarz

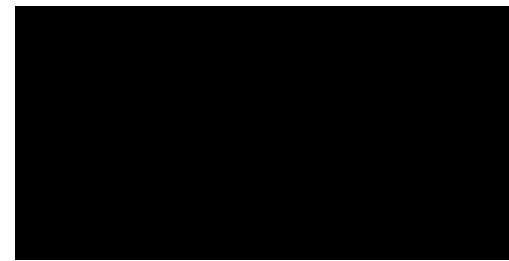

Klavierlackoptik schwarz Audi exclusive

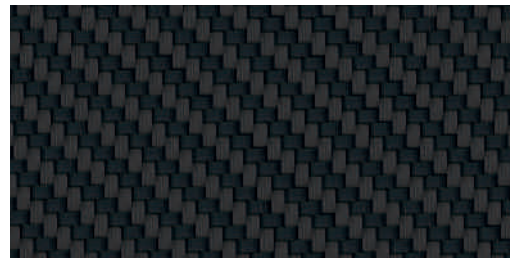

Carbon Sigma

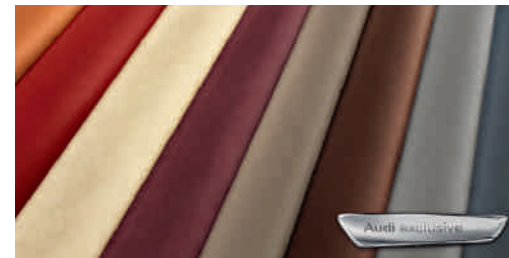

Dekoreinlagen in Leder Feinnappa Audi exclusive



Dekoreinlagen in Wagenfarbe lackiert Audi exclusive

Dekoreinlagen

wahlweise:

in Seidenlack matt tiefschwarz

für Radioblende sowie Dekoreinlagen in den Türverkleidungen und an der Mittelkonsole

in Carbon Sigma

für monoposto, Türgriffe sowie Dekoreinlagen in den Türverkleidungen und an der Mittelkonsole

in Klavierlackoptik schwarz Audi exclusive

für Radioblende sowie Dekoreinlagen in den Türverkleidungen und an der Mittelkonsole

in Leder Feinnappa Audi exclusive

für Dekoreinlagen in den Türverkleidungen und an der Mittelkonsole, in allen Audi exclusive-Farben erhältlich; Türgriff auf Beifahrerseite in Leder mit Ziernaht

in Wagenfarbe lackiert Audi exclusive

für Radioblende sowie Dekoreinlagen in den Türverkleidungen und an der Mittelkonsole

Licht**LED-Scheinwerfer**

mit Abblendlicht, Fernlicht, Tagfahrlicht, Blinklicht und statischem Abbiegelicht in LED-Technologie; ermöglichen eine tageslichtähnliche Ausleuchtung der Fahrbahn; minimaler Energiebedarf, hohe Lebensdauer und besonders gute Wahrnehmung durch andere Verkehrsteilnehmer; inklusive Scheinwerferreinigungsanlage

Fernlichtassistent

erkennt im Rahmen der Systemgrenzen selbstständig Scheinwerfer des Gegenverkehrs, Rückleuchten von anderen Verkehrsteilnehmern und Ortschaften. Je nach Verkehrssituation wird das Fernlicht automatisch ein- oder ausgeschaltet. Das System verbessert somit die Sicht des Fahrers und sorgt für einen Zugewinn an Komfort durch entspannteres Fahren.

**LED-Heckleuchten**

Brems-, Schluss-, Blink- und Rückfahrleuchten sowie Kennzeichenleuchten in LED-Technologie; Blinklicht mit dynamisierter Anzeige; dritte Bremsleuchte oberhalb der Heckscheibe (R8 Coupé) bzw. in Heckabschlussteil integriert (R8 Spyder)

Nebelschlussleuchte

mittig in Stoßfänger hinten integriert

Innenbeleuchtung

mit Abschaltverzögerung und Kontaktschaltern an den Türen; blendfreie Beleuchtung des Fahrzeuginnenraums in energiesparender und langlebiger LED-Technologie, bestehend aus:

- Innenraumleuchten inklusive Leseleuchten vorn
- Handschuhfach- und Gepäckraumbeleuchtung
- Einstiegsbeleuchtung

Lichtpaket

zusätzlich zur Innenbeleuchtung: Fußraum-, Türinnenbetätigungs- und Motorraumbeleuchtung (R8 Coupé) in LED-Technologie, inklusive Innenspiegel automatisch abblendend mit Licht-/Regensensor

Spiegel**Außenspiegel mit integriertem LED-Blinklicht**

elektrisch einstell- und beheizbar sowie Scheibenwaschdüsen beheizbar; Spiegelglas links asphärisch, rechts convex

außerdem wahlweise:

elektrisch anklappbar und automatisch abblendend

Außenspiegelgehäuse

wahlweise:

in Wagenfarbe lackiert

in Carbon Audi exclusive

Innenspiegel

wahlweise:

abblendbar

automatisch abblendend mit Licht-/Regensensor

zur Steuerung der automatischen Fahrlichtschaltung und der Scheibenwischer; inklusive Coming-Home-/Leaving-Home-Funktion: verzögertes Aus-/automatisches Einschalten von Hauptscheinwerfern, Heck- und Kennzeichenleuchten beim Abstellen/Öffnen des Fahrzeugs; auf Wunsch mit **digitaler Kompassanzeige**, ermöglicht eine digitalisierte Anzeige der aktuellen Himmelsrichtung

Make-up-Spiegel

abdeckbar, in der Fahrer- und Beifahrersonnenblende

Dachsysteme**Finnenverdeck vollautomatisch**

aus isoliertem, 3-lagigem Stoffgewebe mit optimierter Materialdicke und -anbindung für verbesserte Geräusch- und Wärmeisolierung des Innenraums; Verdecköffnung bis 50 km/h

Windschott

mit Tasche zum Verstauen im Gepäckraum

Schließsysteme**Funkschlüssel**

ent- und verriegelt Türen, Gepäckraum- und Tankklappe; inklusive Komfortschließung/-öffnung der Fenster

Wegfahrsperre elektronisch

integriert in das Motorsteuergerät, automatische Aktivierung durch Fahrzeugschlüssel

**Garagentoröffner (HomeLink)**

programmierbare Funkfernbedienung, Bedientasten in das Innenlichtmodul integriert; kann zum Öffnen und/oder Schließen von Garagen- und Außentoren verwendet werden; Steuerung von Sicherheitssystemen und Beleuchtungsanlagen möglich. Informationen zu kompatiblen Handsendern erhalten Sie bei Ihrem Audi Partner oder über www.eurohomelink.com.

Diebstahlwarnanlage

inklusive Innenraumüberwachung und Abschleppschutz durch Neigungswinkelsensor, abschaltbar; bordspannungsunabhängiges Signalhorn; zur Überwachung von Türen, Front- und Motorraumklappe

Vorbereitung für Ortungsassistent

Vorbereitung zur Anbindung eines Ortungsassistenten (erhältlich über Audi Original Zubehör), mit dem das verwendete Fahrzeug lokalisiert werden kann

Verglasung

Wärmeschutzverglasung

grün getönt, Frontscheibe aus Verbundglas

Frontscheibenrahmen in Aluminium

Heckscheibe

beheizbar, mit Zeitschaltung;

bei R8 Coupé: für Heck- und Trennscheibe, inklusive Scheibenantenne, Luftauslässe neben der Heckscheibe in Schwarz matt, bei R8 V10 Coupé in Aluminiumoptik;

bei R8 Spyder: elektrisch ein- und ausfahrbar

Scheibenwaschanlage

2-Stufen-Schaltung, Intervallschaltung 4-stufig einstellbar, Tipp-Wisch-Kontakt, Wasch-Wisch-Automatik, automatisches Nachwischen nach dem letzten Wasch-Wisch-Vorgang

Weitere Außenausstattungen

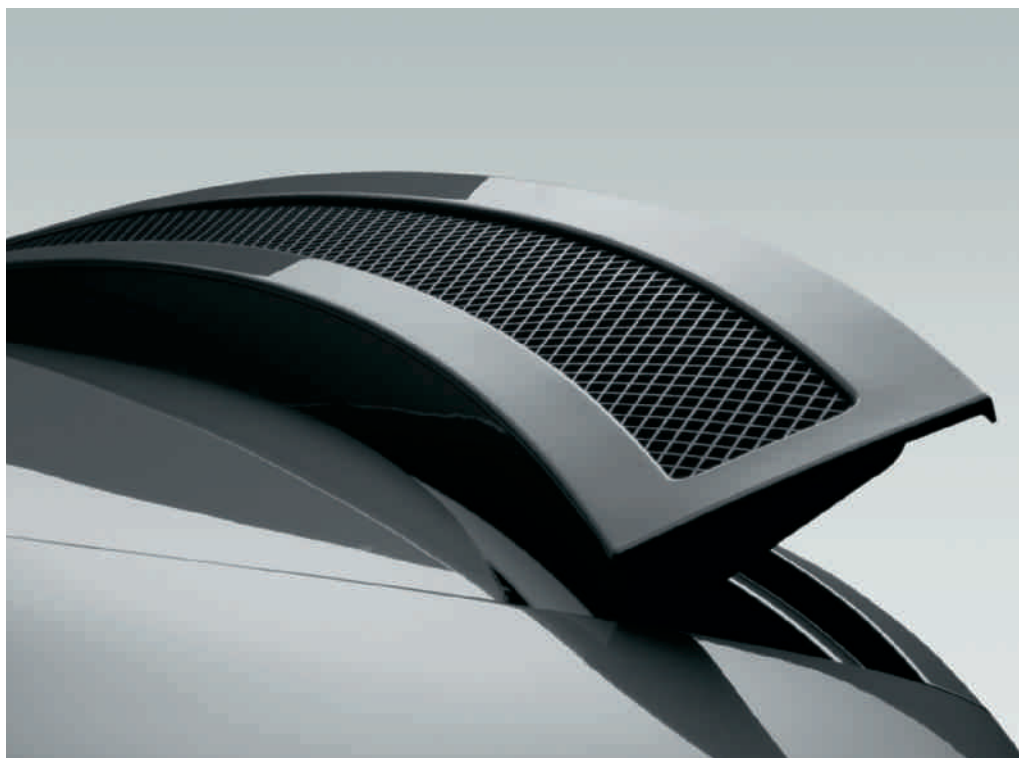

Heckspoiler

geschwindigkeitsabhängig elektrisch ausfahrbar; automatisches Ausfahren bei 100 km/h, Einfahren bei 35 km/h; zusätzlich manuelle Ansteuerung über Taste auf der Mittelkonsole

Stoßfänger

vorn mit Spoilerkante und großflächigen Lufteinlässen in Schwarz hochglänzend, hinten mit Luftauslässen und Diffusoreinsatz in Schwarz hochglänzend; bei R8 V10 Coupé und R8 V10 Spyder zusätzlich Stoßfänger hinten mit Bereich zwischen den Luftauslässen in Schwarz hochglänzend; bei R8 V10 plus Coupé vorn mit großflächigen Lufteinlässen in Titangrau matt, hinten mit Luftauslässen und Bereich zwischen den Luftauslässen in Titangrau matt

Audi Singleframe

Kühlergrill mit verchromtem Rahmen und Gitter in Schwarz hochglänzend; bei R8 V10 Coupé und R8 V10 Spyder zusätzlich mit horizontalen Chromstreben; bei R8 V10 plus Coupé Kühlergrill mit Rahmen in Titangrau matt und Gitter in Schwarz matt mit horizontalen Streben in Titangrau matt

Abgasanlage

2-flutig; mit verchromten runden Endrohrblenden, bei R8 V10 plus Coupé mit schwarz hochglänzenden runden Endrohrblenden

Luftauslässe in Aluminiumoptik

auf dem Verdeckkastendeckel

Schwellerverbreiterungen

in Wagenfarbe lackiert



Tankdeckel in Aluminium

mit R8-Prägung und elektrischer Entriegelung

Modellbezeichnung/Schriftzug

Modellbezeichnung R8 am Heck; bei allen R8 V10-Modellen zusätzlich mit V10-Emblemen seitlich an der Frontklappe



Motorraumabdeckung in Carbon Sigma

bestehend aus Luftfilterkasten-Abdeckung; bei R8 Coupé zusätzliche Abdeckung der Stirnwand sowie der Seitenteile links und rechts

Exterieurpaket in Carbon Audi exclusive

Frontspoiler und Heckdiffusor mit markanter Geometrie in Carbon

Glanzpaket Schwarz Audi exclusive

Rahmen des Kühlergrills, Kühlergrill und Kennzeichenträger vorn sowie Endrohrblenden der Abgasanlage in Schwarz hochglänzend; bei R8 V10 Coupé zusätzlich Luftauslässe neben der Heckscheibe in Schwarz matt; bei R8 Spyder zusätzlich Luftauslässe auf dem Verdeckkastendeckel in Schwarz hochglänzend

Sitze/Sitzkomfort**4-Wege-Lendenwirbelstütze**

elektrisch, horizontal und vertikal einstellbar

Sitze elektrisch einstellbar

mit elektrischer Einstellung von Sitzhöhe, Sitzlängsposition, Sitz- und Lehnenneigung; inklusive elektrischer 4-Wege-Lendenwirbelstütze

Sitzheizung

beheizt Sitz- und Lehnenmittelbahnen sowie Sitzseitenwangen; für Fahrer- und Beifahrerseite individuell mehrstufig einstellbar

Kopfstützen

in der Höhe einstellbar, bei R8-Schalensitzen integriert

Kindersitzbefestigung ISOFIX für den Beifahrersitz

mit Deaktivierungsschalter für den Beifahrerairbag

Lehnenabdeckungen in Wagenfarbe lackiert

Audi exclusive
für R8-Schalensitze

Sitzblenden in Leder Feinnappa Audi exclusive

für Sportsitze; die Farben des Leders und der Nähte sind aus dem Farbangebot Audi exclusive frei wählbar.

Lenkräder/Schalthebel/Bedienelemente**Multifunktions-Sportlederlenkrad im 3-Speichen-Design**

unten abgeflacht, mit Fullsize-Airbag, in Höhe und Abstand einstellbar; mit R8-Emblem; zur Bedienung der vorhandenen Infotainment-Umfänge; bei S tronic mit Schaltwippen in Aluminiumoptik

Schalt-/Wählhebelknopf

bei allen R8 V10-Modellen mit rotem Zierring
wahlweise:

in Aluminium

in Aluminium mit Ledereinlage

**R8-Multifunktions-Sportlederlenkrad im 3-Speichen-Design**

unten abgeflacht, mit Fullsize-Airbag, in Höhe und Abstand einstellbar; mit R8-Emblem und stärker konturiertem Lenkradkranz, Griffbereiche links und rechts mit Bezug in perforiertem Leder; zur Bedienung der vorhandenen Infotainment-Umfänge; bei S tronic mit Schaltwippen in Aluminiumoptik

Lenkradkranz in Leder Audi exclusive

Belederung des Lenkradkranzes in allen Audi exclusive-Farben erhältlich; Nähte individuell wählbar in verschiedenen Audi exclusive-Farben mit Audi exclusive-spezifischem Nahtbild

Bedienelemente in Leder Audi exclusive

Belederung von Lenkradkranz, Schalt-/Wählhebelknopf und Handbremsgriff in allen Audi exclusive-Farben erhältlich; Nähte individuell wählbar in verschiedenen Audi exclusive-Farben; Nähte am Lenkradkranz mit Audi exclusive-spezifischem Nahtbild

Bedienelemente in „Wildleder“ schwarz Audi exclusive

Belederung von Lenkradkranz, Schalt-/Wählhebelknopf und Handbremsgriff in „Wildleder“ schwarz; Nähte individuell wählbar in verschiedenen Audi exclusive-Farben; Nähte am Lenkradkranz mit Audi exclusive-spezifischem Nahtbild

Klimatisierung**Klimaautomatik**

in spezieller R8-Optik, mit sonnenstandsabhängiger Regelung; regelt elektronisch die Lufttemperatur, -menge und -verteilung; Stauluft- und Umluftregelung, Zwangs-entlüftung; Defrosterdüsen für Frontscheibe und Seitenscheiben, Fußraumausströmer; Aktivkohlefilter

Gepäckversicherungs- und Ablagesysteme**Ablagefächer**

in die Rückwand integriert, abschließbar, mit Beleuchtung

Handschuhfach

abschließbar, mit Beleuchtung und Brillenfach

Ablagepaket

Ablagenetz an der Rückseite der Sitzlehnen, Ablagefach unter den Sitzen; bei R8 Coupé zusätzlich Gepäcknetz für die Heckablage

Getränkehalter

2-fach, integriert in die Mittelkonsole

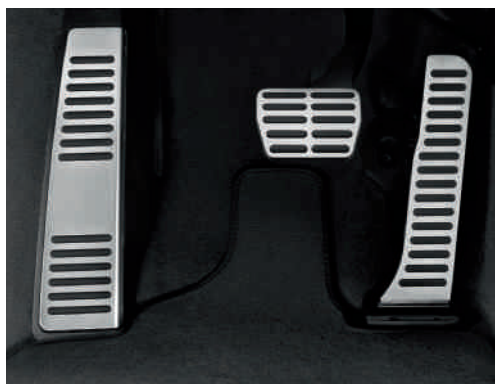

Pedale und Fußstütze in Aluminiumoptik

Fußraumauskleidung und Fußmatten

in Velours, abgestimmt auf die jeweilige Innenraumfarbe (in Schwarz bei Sitzbezugfarben Mondsilber, Nougatbraun und Rot sowie bei R8 V10 plus)

Fußmatten Audi exclusive

Die Farben der Fußmatten, des Lederkeders und der Nähte sind aus dem Farbangebot Audi exclusive frei wählbar.

Fußmatten mit R8-Schriftzug Audi exclusive

in Schwarz, mit Bestickung der Fußmatten. Die Farben des Lederkeders und der Nähte sind aus dem Farbangebot Audi exclusive frei wählbar.

Teppichboden und Rückwand/Heckablage Audi exclusive

inklusive Fußmatten mit Lederkeder. Die Farben des Teppichs, der Fußmatten, des Lederkeders und der Nähte sind aus dem Farbangebot Audi exclusive frei wählbar.



Einstiegsleisten mit Aluminiumeinlage und R8-Schriftzug, auf den Türschweller

Einstiegsleisten mit beleuchteter Aluminiumeinlage Audi exclusive

und R8-Schriftzug, auf den Türschweller; beleuchtet sind die innere Umrandung der Aluminiumeinlage und der R8-Schriftzug.

Einstiegsleisten mit beleuchteter Aluminiumeinlage personalisiert Audi exclusive

Die beleuchtete Aluminiumeinlage der Einstiegsleisten kann mit einem Schriftzug individualisiert werden. Nähere Informationen erhalten Sie bei Ihrem Audi Partner.



Einstiegsleisten in Carbon mit beleuchteter Aluminiumeinlage Audi exclusive

und R8-Schriftzug, auf den Türschweller; beleuchtet sind die innere Umrandung der Aluminiumeinlage und der R8-Schriftzug.

Einstiegsleisten in Carbon mit Aluminiumeinlage Audi exclusive

und R8-Schriftzug, auf den Türschweller

Einstiegsleisten in Carbon mit beleuchteter Aluminiumeinlage personalisiert Audi exclusive

Die beleuchtete Aluminiumeinlage der Einstiegsleisten kann mit einem Schriftzug individualisiert werden. Nähere Informationen erhalten Sie bei Ihrem Audi Partner.

Fensterheber

elektrisch, mit Überschusskraftbegrenzung, Tipp-auf- und Tipp-zu-Funktion; Komfortöffnung/-schließung über den Funkschlüssel, Fenster hinten feststehend (R8 Coupé)

Zigarettenanzünder und Aschenbecher in der Mittelkonsole

Steckdose 12 Volt

im Handschuhfach und im Gepäckraum

Designpaket monoposto in Leder Feinnappa Audi exclusive

Beleuchtung von monoposto, Griffblende Fahrerseite, Instrumententafelabdeckung und Kniepad in folgenden Lederfarben erhältlich: Schwarz, Maronenbraun, Sattelbraun, Cognacbraun, Havannabraun, Rauchblau, Nachtblau, Jetgrau, Wolkengrau, Classicrot, Karmesinrot, Islandgrün, Puderbeige, Sandbeige, Magnoliaweiß, Alabasterweiß

Aluminiumoptik im Interieur

für Bedienelemente von Radioanlage und Klimaautomatik, Lenkradspeichen, Fensterheber- und Lichtdrehschalter

Ausströmer in Leder Feinnappa Audi exclusive

Die Einfassungen und Einsätze der Ausströmer in der Instrumententafel sind beledert. Die Farben des Leders und der Nähte sind aus dem Farbangebot Audi exclusive frei wählbar.

Mittelkonsole und Radioblende in Leder Feinnappa Audi exclusive

Die Farben des Leders und der Nähte sind aus dem Farbangebot Audi exclusive frei wählbar.

Abdeckung Mittelkonsole in Carbon Sigma Audi exclusive inklusive Abdeckung Handbremsgriff

Rahmen Frontscheibe in Alcantara Audi exclusive

Innenverkleidung des Frontscheibenrahmens inklusive Sonnenblenden in Alcantara; in allen Audi exclusive-Farben erhältlich

Rahmen Frontscheibe in Leder Feinnappa Audi exclusive

Innenverkleidung des Frontscheibenrahmens inklusive Sonnenblenden in Leder; in allen Audi exclusive-Farben erhältlich

Gepäckraumauskleidung in Alcantara Audi exclusive in allen Audi exclusive-Farben erhältlich, Nähte aus dem Farbangebot Audi exclusive frei wählbar

Schwellerverkleidung in Leder Feinnappa Audi exclusive

Die Teppichabschlussleisten und Unterteile der vorderen Pfostenverkleidungen sind beledert. Die Farbe des Leders ist aus dem Farbangebot Audi exclusive frei wählbar.

MMI® und Navigationssysteme

**Navigationssystem plus mit MMI®-Bedienlogik**

mit Displayrahmen in Schwarz hochglänzend, inklusive zweier Navigations-DVDs*, 6,5-Zoll-TFT-Farbdisplay (800 x 480 Pixel) mit 3D-Kartendarstellung, dynamische Zielführung (soweit verfügbar), Radioanlage mit Doppeltuner, DVD-Laufwerk für Navigations-DVD, Audio- oder MP3-CD (nicht bei gleichzeitiger Navigationssystem-Nutzung), 2 integrierte MMC-/SDHC-Kartenleser für MP3 (bis zu 32 GB), AUX-IN-Anschluss, Pfeilanzeige im Fahrerinformationssystem, Anzeige der optischen Parkinformation (in Verbindung mit Einparkhilfe plus); 7 Lautsprecher und 5-Kanal-Verstärker, Gesamtleistung 140 Watt; Anbindung Audi music interface möglich

Fahrerinformationssystem

mit hochauflösender Anzeige in Weiß; Display für: Auto-Check-Control, digitale Geschwindigkeitsanzeige, Radiofrequenz, 2 einstellbare Geschwindigkeitswarnschwellen, Außentemperatur, Bordcomputer, Laptimer, Kontrolle für geöffnete Türen, Motor- und Gepäckraumklappe

Radioanlagen

**Bang & Olufsen Sound System**

Surround-Sound-Wiedergabe über 12 Lautsprecher inklusive Centerspeaker in der Instrumententafel und Subwoofer im Beifahrerfußraum; 10-Kanal-Verstärker mit einer Gesamtleistung von 465 Watt; dynamische Fahrgeräuschkompensation

Radioanlage concert

mit Single-CD-Laufwerk (MP3-fähig), 6,5-Zoll-TFT-Farbdisplay, Empfangsbereich FM (UKW) und AM (MW, LW), 2 Steckplätze für MMC-/SD-Speicherkarten zum Abspielen von MP3-Dateien; 7 Lautsprecher und 5-Kanal-Verstärker, Gesamtleistung 140 Watt, inklusive AUX-IN-Anschluss in der Mittelkonsole zur Anbindung von Audio-Endgeräten

CD-Wechsler

in der Heckablage (R8 Coupé) bzw. der Rückwand (R8 Spyder), für 6 CDs, erschütterungsgesichert, leicht zugänglich; jede CD einzeln lad- bzw. wechselbar

Audi music interface

zur Anbindung von portablen Mediaplayern wie zum Beispiel Apple iPod ab Generation 4, Apple iPhone (Musikfunktionalität) sowie USB-Speichermedien und MP3-Playern. Das Audi music interface ist in der Heckablage (R8 Coupé) bzw. der Rückwand (R8 Spyder) untergebracht, die Bedienung erfolgt über das Navigationssystem plus oder ein Multifunktions-Sportlederlenkrad. Informationen zu Kompatibilitäten erhalten Sie bei Ihrem Audi Partner oder unter www.audi.de/mp3. Bei Bestellung des Audi music interface entfällt der separate AUX-IN-Anschluss.

Adapterkabelset für Audi music interface

bestehend aus 2 Verbindungskabeln zur Anbindung von iPod/iPhone oder Datenträgern/Mediaplays mit USB-Anschluss (Typ A); weitere Adapterkabel über Audi Original Zubehör erhältlich; Informationen zu Kompatibilitäten erhalten Sie bei Ihrem Audi Partner oder unter www.audi.de/mp3.

Telefon und Kommunikation

Bluetooth-Schnittstelle

inklusive Gurtmikrofon und Sprachdialogsystem; Bluetooth-fähige Mobiltelefone können über die Schnittstelle mit dem Fahrzeug verbunden werden. Freies Sprechen im Fahrzeug über Mikrofon möglich. Informationen über kompatible Mobiltelefone erhalten Sie bei Ihrem Audi Partner oder unter www.audi.de/bluetooth.

Handyvorbereitung (Bluetooth)

inklusive Gurtmikrofon und Sprachdialogsystem; beinhaltet eine Freisprecheinrichtung und Sprachbedienung für die Telefonfunktionen sowie eine Vorbereitung für eine optionale handyspezifische Ladeeinrichtung; inklusive Anbindung an Fahrzeugantenne, dadurch geringe SAR-Strahlung im Fahrzeuginnenraum sowie verbesserte Empfangsqualität; die Bedienung erfolgt über die Radioanlage concert, das Navigationssystem plus oder ein Multifunktions-Sportlederlenkrad. Adapter und Informationen über kompatible Mobiltelefone erhalten Sie bei Ihrem Audi Partner oder unter www.audi.de/bluetooth.

Assistenzsysteme

Einparkhilfe vorn und hinten

unterstützt das Einparken innerhalb der Systemgrenzen durch akustisches Anzeigen des Abstands vor und hinter dem Fahrzeug zu einem erkannten Objekt; Messung durch Ultraschallsensoren, unauffällig in die Stoßfänger integriert

Einparkhilfe plus

unterstützt das Einparken innerhalb der Systemgrenzen durch akustisches und optisches Anzeigen des Abstands vor und hinter dem Fahrzeug zu einem erkannten Objekt; Anzeige von Abstandssymbolen im Bildschirm der Radioanlage concert bzw. des Navigationssystem plus; Messung durch Ultraschallsensoren, unauffällig in die Stoßfänger integriert



Einparkhilfe plus mit Rückfahrkamera

Funktionen wie Einparkhilfe plus; zusätzliche Bilddarstellung des Bereichs hinter dem Fahrzeug im Bildschirm der Radioanlage concert bzw. des Navigationssystem plus, mit dynamischen Anzeigemodi für die berechnete Fahrspur (lenkwinkelabhängig), inklusive Hilfs- und Führungslinien, Rückfahrkamera unauffällig in das Heckabschlußteil integriert

Berganfahrassistent

Nach längerer Betätigung der Fußbremse im Stillstand bleibt der aufgebaute Bremsdruck nach dem Lösen der Fußbremse einen kurzen Moment erhalten. Durch diesen automatischen Bremseneingriff ermöglicht Ihnen das System ein komfortables Anfahren an nahezu allen Steigungen.

Geschwindigkeitsregelanlage

hält die gewünschte Geschwindigkeit ab etwa 30 km/h konstant, sofern es die Motorleistung bzw. die Motorbremswirkung zulässt; Bedienung über separaten Lenkstockhebel, Anzeige der gesetzten Geschwindigkeit im Fahrerinformationssystem

Fahrwerke/Bremsen

Sportfahrwerk

mit dynamisch abgestimmter Feder-Dämpfer-Kombination; bei R8 V10 plus Coupé mit straffer abgestimmter Feder-Dämpfer-Kombination für direkteren Fahrbahnkontakt und sportlicheres Handling

Audi magnetic ride

adaptives Dämpfersystem mit individueller Auswahl der Fahrwerksabstimmung (Normal/Sport) durch Taste auf der Mittelkonsole; Verbesserung von Fahrdynamik und -komfort durch Regelung der Dämpfkraft in Abhängigkeit vom jeweiligen Fahrzustand

Bremsanlage

8-Kolben-Festsattelbremse vorn, 4-Kolben-Festsattelbremse hinten; Wave-Bremsscheiben vorn und hinten innenbelüftet, gelocht und schwimmend gelagert; Bremssättel hochglänzend schwarz lackiert, mit R8-Schriftzug

Keramikbremse

6-Kolben-Festsattelbremse vorn, 4-Kolben-Festsattelbremse hinten; Bremsscheiben aus kohlefaserverstärkter Keramik mit speziell entwickelten Kühlkanälen, innenbelüftet, gelocht und schwimmend gelagert; Bremssättel vorn und hinten anthrazit hochglänzend lackiert, mit Schriftzug „Audi ceramic“. Bitte beachten Sie die Besonderheiten zur Keramikbremse auf www.audi.de oder fragen Sie Ihren Audi Partner.

Technik/Sicherheit

Karosserie in Audi Space Frame (ASF®)-Bauweise

hochfeste Aluminium-Rahmenstruktur mit hoher Steifigkeit für mehr Fahrdynamik und Fahrstabilität; bei R8 Spyder Verdeckkastendeckel und hintere Seitenteile aus kohlenstofffaserverstärktem Kunststoff (CFK), zur weiteren Gewichtsoptimierung bei gleichzeitig hoher Steifigkeit

Airbags

Fullsize-Airbags für Fahrer und Beifahrer; Seitenairbags in die Sitzlehnen integriert (nicht bei R8-Schalensitzen)

Seitenaufprallschutz

bestehend aus biegesteifen Aluminium-Aufprallträgern in den Türen, mit Aktivierung der Seitenairbags durch Drucksensoren in den B-Säulen; Seitenschutzpolster in den Türen

Integrales Kopfstützensystem

Im Fall einer Heckkollision wird durch die Gestaltung des Sitzes der Oberkörper besser aufgefangen und der Kopf stärker abgestützt als bei herkömmlichen Systemen. Dadurch wird die Schutzwirkung erhöht bzw. die Gefahr eines Schleudertraumas vermindert.

Überrollschutz aktiv

automatisch auslösendes Schutzsystem hinter den Kopfstützen

Sicherheitslenksäule

ergänzt das Schutzpotenzial von Sicherheitsgurt und Airbag; mit mechanischer Neigungs- und Axialverstellung

Sicherheitsgurte

3-Punkt-Automatikgurte mit Gurtstraffer und Gurtkraftbegrenzer

Gurtanlagekontrolle

für den Fahrersitz; ein akustisches und optisches Warnsignal erinnert Sie an das Anlegen des Sicherheitsgurts.

Technik/Sicherheit**Instrumenteneinsatz**

bei allen R8 V8-Modellen mit grauen Zifferblättern und Zierringen in Aluminiumoptik, roten Zeigern sowie R8-Schriftzug im Drehzahlmesser; bei allen R8 V10-Modellen mit schwarzen Zifferblättern und roten Zierringen, weißen Zeigern sowie R8-Schriftzug im Drehzahlmesser und V10-Schriftzug im Tachometer; dynamischer Zeigerhochlauf; regelbare Beleuchtung, Drehzahlmesser mit Digitaluhr und Datumsanzeige, Tachometer mit disproportionaler Anzeige, Kilometer-/Tageskilometerzähler; Anzeige für Kraftstoffvorrat, Kühlmittel-, Öl- und Außentemperatur, Bordnetzspannung und Wartungsintervalle; Warn- und Kontrollleuchten

Warn- und Kontrollleuchten

u. a. für Airbag, ABS, ESC/ASR, angezogene Handbremse, EDS-Elektronik, Generator, Licht, Fernlicht, Blinkleuchten, Bremsanlage, Motoröl Druck, Motorelektrik, Heckspoiler

Warndreieck

im Gepäckraum unter dem Ladeboden

Verbandmaterial

im Gepäckraum unter dem Ladeboden

Kraftstoffbehälter

mit erhöhtem Tankvolumen von 90 l

**Handschaltgetriebe**

6-Gang-Schaltgetriebe, vollsynchronisiert, mit offener Schaltkulisse

Anti-Blockier-System (ABS)

mit elektronischer Bremskraftverteilung (EBV) und hydraulischem Bremsassistenten

Antriebs-Schlupf-Regelung (ASR)

verringert durch Reduzierung der Motorleistung das Durchdrehen der Antriebsräder – und ermöglicht mehr Traktion und Stabilität auf der Fahrbahnoberfläche

Elektronische Differenzialsperre (EDS)

Die Anfahrhilfe bremst automatisch bei unterschiedlich griffiger Fahrbahn die Antriebsräder auf zu glattem Untergrund ab und sorgt so für kraftvolles Vorwärtkommen.

Elektronische Stabilisierungskontrolle (ESC)

mit Sportmodus, 2-stufig abschaltbar; mit hydraulischem Bremsassistenten und Notbremsanzeige; sorgt durch gezieltes Abbremsen einzelner Räder und Eingriff ins Motormanagement für mehr Stabilität in kritischen Fahrsituationen

**S tronic®**

7-Gang-Doppelkupplungsgetriebe mit Shift-by-wire-Technologie, manuell bedienbar über die Schaltwippen hinter dem Lenkrad oder den Wählhebel; Sportmodus über Taste in der Schaltkulisse wählbar; Drücken der Taste beeinflusst die Getriebekennlinien im Automatik- und manuellen Modus für direktere Gangwechsel, die Gaspedalkennlinie für ein progressiveres Ansprechverhalten des Motors und die Klappensteuerung der Abgasanlage für eine markantere Soundcharakteristik

Servolenkung

hydraulisch unterstützte, wartungsfreie Zahnstangenlenkung

quattro®

permanenter Allradantrieb mit variabler Momentenverteilung, Viscokupplung an der Vorderachse und Sperrdifferenzial an der Hinterachse; elektronische Differenzialsperre (EDS) über Bremsengriff an allen angetriebenen Rädern

Rekuperation

Durch Anhebung der Generatorspannung wird während einer Schub- oder Bremsphase Bewegungsenergie in nutzbare elektrische Energie umgewandelt. Durch diese (Brems-)Energierückgewinnung wird bei einer nachfolgenden Beschleunigung der Generator entlastet – und so bis zu 3 % Kraftstoff gespart.

Audi Anschlussgarantie**Audi Anschlussgarantie**

bereits beim Kauf eines Neuwagens mitbestellen: Mit der Audi Anschlussgarantie haben Sie 100 % Audi Herstellergarantie und damit auch nach Ablauf der Zweijahresfrist Risikoabsicherung und Kostenkontrolle. Die Audi Anschlussgarantie bietet Ihnen eine individuelle Laufzeit- und Laufleistungskombination für bis zu 3 Jahre nach Ende der Herstellergarantie bei einer maximalen Laufleistung von 150.000 km.

Audi R8 Coupé

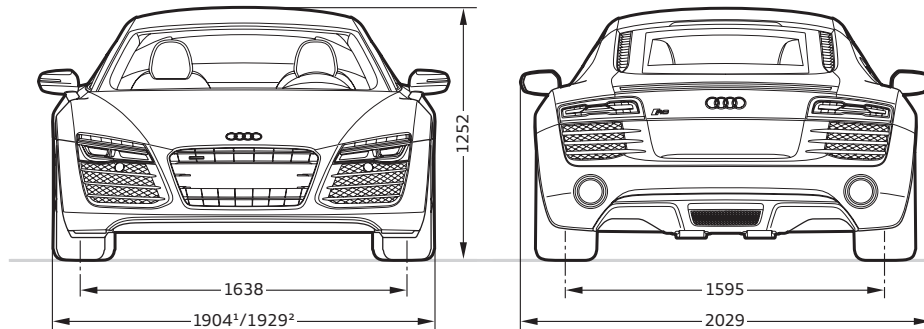
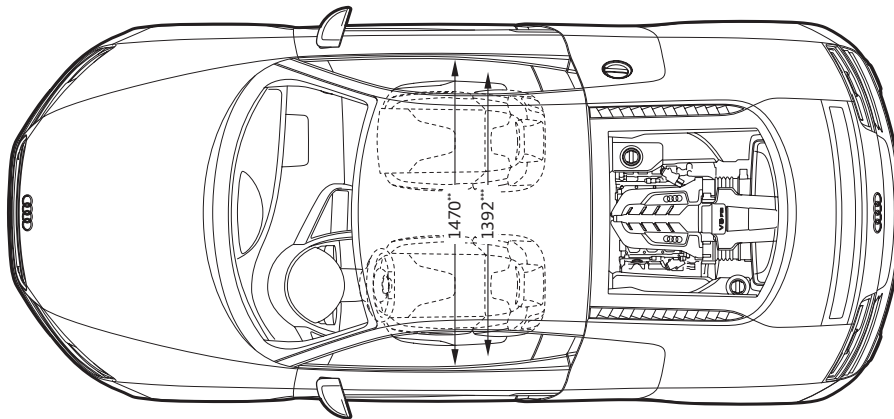
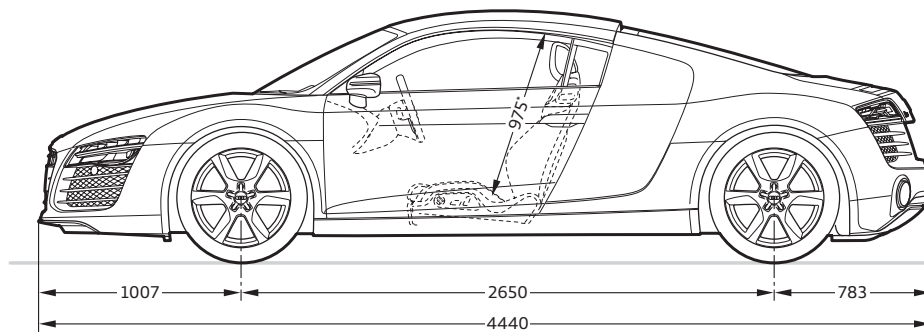

Angaben in Millimeter.

Angabe der Abmessungen bei Fahrzeugleergewicht.

Gepäckraumvolumen in l: 100 (Messung nach VDA-Methode mit Quadern von 200x100x50 mm Kantenlänge).

Wendekreis ca. 11,8 m.

* Maximaler Kopfraum. ** Breite Ellbogenraum. *** Breite Schulterraum.

¹ R8 V8 Coupé. ² R8 V10 Coupé/R8 V10 plus Coupé.

Audi R8 Spyder

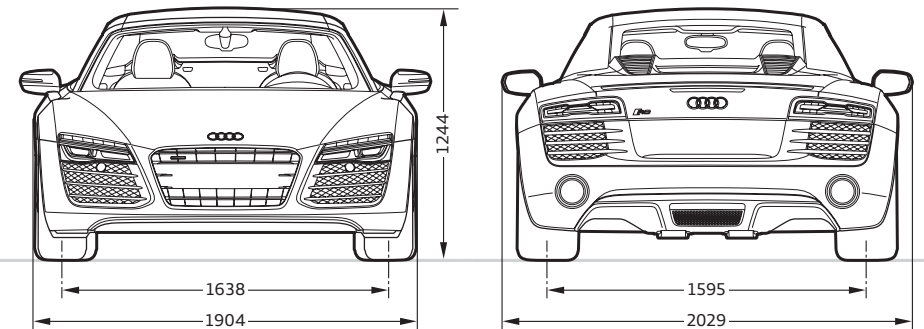
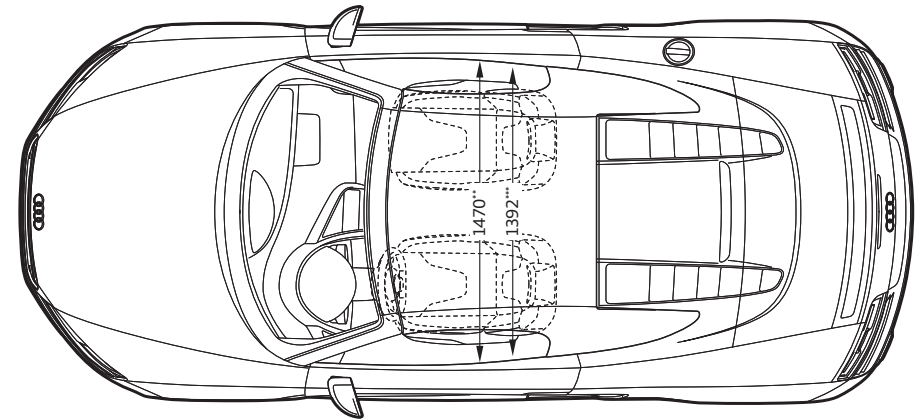
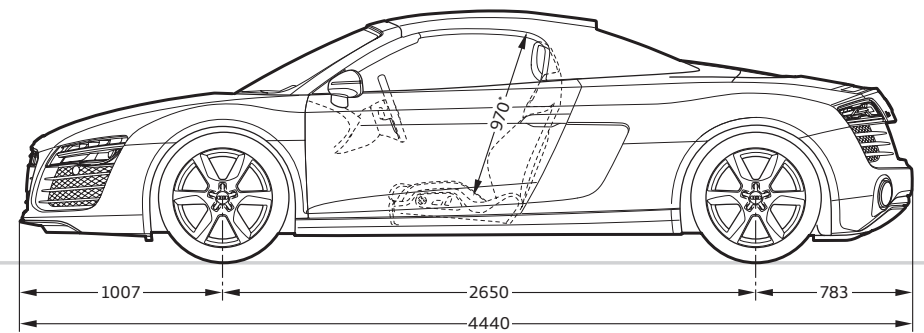

Angaben in Millimeter.

Angabe der Abmessungen bei Fahrzeugleergewicht.

Gepäckraumvolumen in l: 100 (Messung nach VDA-Methode mit Quadern von 200x100x50 mm Kantenlänge).

Wendekreis ca. 11,8 m.

* Maximaler Kopfraum. ** Breite Ellbogenraum. *** Breite Schulterraum.

Modell	R8 V8				R8 V10				R8 V10 plus Coupé			
Motorbauart	V8-Zylinder-Ottomotor mit Benzindirekteinspritzung				V10-Zylinder-Ottomotor mit Benzindirekteinspritzung				V10-Zylinder-Ottomotor mit Benzindirekteinspritzung			
Hubraum in cm ³ (Ventile pro Zylinder)	4163 (4)				5204 (4)				5204 (4)			
Max. Leistung ¹ in kW (PS) bei min ⁻¹	316 (430)/7900				386 (525)/8000				404 (550)/8000			
Max. Drehmoment in Nm bei min ⁻¹	430/4500–6000				530/6500				540/6500			
Kraftübertragung/Räder												
Antriebsart	Permanenter Allradantrieb quattro®				Permanenter Allradantrieb quattro®				Permanenter Allradantrieb quattro®			
Getriebeart	6-Gang-Handschaltgetriebe [7-Gang S tronic]				6-Gang-Handschaltgetriebe [7-Gang S tronic]				6-Gang-Handschaltgetriebe [7-Gang S tronic]			
Räder	Aluminium-Gussräder, 8,5 J x 18 vorn, 10,5 J x 18 hinten				Aluminium-Schmiederäder, 8,5 J x 19 vorn, 11 J x 19 hinten				Aluminium-Schmiederäder, 8,5 J x 19 vorn, 11 J x 19 hinten			
Reifen	235/40 R 18 ² vorn, 285/35 R 18 ² hinten				235/35 R 19 ² vorn, 295/30 R 19 ² hinten				235/35 R 19 ² vorn, 295/30 R 19 ² hinten			
Gewicht/Volumen												
Leergewicht ³ in kg	1635		[1660]		1735		[1760]		1645		[1670]	
Zul. Gesamtgewicht in kg	1860		[1885]		1920		[1945]		1870		[1895]	
Tankinhalt ca. in l	75		80		90		80		75			
Fahrleistung/Verbrauch⁴												
Höchstgeschwindigkeit in km/h	302		[300]		300		[300]		316		[314]	
Beschleunigung 0–100 km/h in s	4,6		[4,3]		4,8		[4,5]		3,9		[3,6]	
Kraftstoffart	SuperPlus schwefelfrei ROZ 98 ⁵				SuperPlus schwefelfrei ROZ 98 ⁵				SuperPlus schwefelfrei ROZ 98 ⁵			
Kraftstoffverbrauch ⁶ in l/100 km	innerorts	21,3		[19,3]		21,3		[19,6]		22,2		[20,5]
	außerorts	10,0		[8,4]		10,3		[8,6]		10,6		[8,6]
	kombiniert	14,2		[12,4]		14,4		[12,6]		14,9		[13,3]
CO ₂ -Emission ⁶ in g/km	innerorts	496		[449]		499		[456]		515		[478]
	außerorts	234		[195]		241		[201]		246		[214]
	kombiniert	332		[289]		337		[294]		346		[310]
Effizienzklasse	G		[G]		G		[G]		G		[G]	
Abgasnorm	EU5				EU5				EU5			

Erklärungen

- ¹ Der angegebene Wert wurde nach dem vorgeschriebenen Messverfahren (RL 80/1269/EWG in der gegenwärtig geltenden Fassung) ermittelt.
- ² Angaben zu den technischen Eigenschaften der Reifen finden Sie in der nebenstehenden Tabelle.
- ³ Fahrzeugleergewicht mit Fahrer (68 kg), Gepäck (7 kg) und Kraftstoffbehälter zu 90 % gefüllt, ermittelt nach der RL 92/21/EWG in der gegenwärtig geltenden Fassung. Durch Sonderausstattungen können sich das Leergewicht und der Luftwiderstandsbeiwert des Fahrzeugs erhöhen, wodurch die mögliche Nutzlast bzw. Höchstgeschwindigkeit entsprechend verringert wird.
- ⁴ Der Kraftstoffverbrauch und die CO₂-Emissionen eines Fahrzeugs hängen nicht nur von der effizienten Ausnutzung des Kraftstoffs durch das Fahrzeug ab, sondern werden auch vom Fahrverhalten und von anderen nichttechnischen Faktoren beeinflusst. CO₂ ist das für die Erderwärmung hauptsächlich verantwortliche Treibhausgas.
- ⁵ Die Verwendung von unverbleitem Kraftstoff SuperPlus schwefelfrei ROZ 98 nach DIN EN 228 wird empfohlen. Wenn nicht verfügbar: unverbleiter Kraftstoff Super schwefelfrei ROZ 95 nach DIN EN 228 mit geringer Leistungsminderung. Kraftstoffqualität bleifrei ROZ 95 mit einem maximalen Ethanolanteil von 10 % (E10) ist grundsätzlich verwendbar. Die Angaben zum Verbrauch beziehen sich auf den Betrieb mit Kraftstoff ROZ 95 nach 692/2008/EG.
- ⁶ Die angegebenen Werte wurden nach den vorgeschriebenen Messverfahren ermittelt. Die Angaben beziehen sich nicht auf ein einzelnes Fahrzeug und sind nicht Bestandteil des Angebots, sondern dienen allein Vergleichszwecken zwischen den verschiedenen Fahrzeugtypen.

Wichtige Hinweise













LongLife Service: erfolgt nach Serviceanzeige. Der zeitliche Abstand zwischen den Services darf maximal 2 Jahre betragen.

Altfahrzeugrecycling: Alle Audi Modelle sind demontage- und verwertungsgerecht konstruiert. Gleichzeitig entwickelt die AUDI AG die Rahmenbedingungen zur Verwertung der Altfahrzeuge und ihrer Bestandteile sowie zur Verringerung des zu entsorgenden Abfalls ständig weiter. Nähere Informationen hierzu erhalten Sie im Internet unter www.audi.de unter den Stichwörtern „Altauto“ und „Altfahrzeug“.



















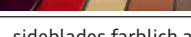

Informationen über nahe gelegene Rücknahmestellen zur umweltgerechten Verwertung gemäß Altfahrzeuggesetz erhalten Sie ebenfalls im Internet sowie über unsere kostenlose Hotline 0800 2834737 und bei Ihrem Audi Partner.

Klassifizierungen von Reifenparametern









In der Tabelle finden Sie die Spannen der Kraftstoffeffizienzklasse, der Nasshaftungsklasse und der Klasse des externen Rollgeräusches zu den unterschiedlichen Reifengrößen des Audi R8 Coupé und R8 Spyder.



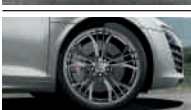



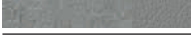
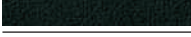



	Reifengröße	Kraftstoffeffizienzklasse	Nasshaftungsklasse	Klasse des externen Rollgeräusches	
Sommerreifen	235/40 R 18	G	B	73	
	285/35 R 18	G	B	76	
	235/35 R 19	G-F	B-A	72-68	 - 
	295/30 R 19	G-F	B-A	75-70	 - 
	305/30 R 19	F	B-A	74-71	 - 
Winterreifen	235/40 R 18	F	E	68	
	285/35 R 18	E	E	72	
	235/35 R 19	E	C	67	
	295/30 R 19	E	E	72	



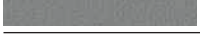
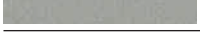
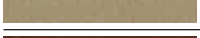

Die Bestellung eines bestimmten Reifens ist nicht möglich.

	Seite	R8 V8 Coupé	R8 V10 Coupé	R8 V10 plus Coupé	R8 V8 Spyder	R8 V10 Spyder
Lackierungen	84					
 Ibisweiß		<input type="checkbox"/>	<input type="checkbox"/>	<input type="checkbox"/>	<input type="checkbox"/>	<input type="checkbox"/>
 Brillantrot		<input type="checkbox"/>	<input type="checkbox"/>	<input type="checkbox"/>	<input type="checkbox"/>	<input type="checkbox"/>
 Eissilber Metallic		<input type="checkbox"/>	<input type="checkbox"/>	<input type="checkbox"/>	<input type="checkbox"/>	<input type="checkbox"/>
 Suzukagrau Metallic		<input type="checkbox"/>	<input type="checkbox"/>	<input type="checkbox"/>	<input type="checkbox"/>	<input type="checkbox"/>
 Samoorange Metallic		<input type="checkbox"/>	<input type="checkbox"/>	<input type="checkbox"/>	<input type="checkbox"/>	<input type="checkbox"/>
 Teakbraun Metallic		<input type="checkbox"/>	<input type="checkbox"/>	<input type="checkbox"/>	<input type="checkbox"/>	<input type="checkbox"/>
 Sepangblau Perleffekt		-	<input type="checkbox"/>	<input type="checkbox"/>	-	<input type="checkbox"/>
 Daytonagrau Perleffekt		<input type="checkbox"/>	<input type="checkbox"/>	<input type="checkbox"/>	<input type="checkbox"/>	<input type="checkbox"/>
 Phantomschwarz Perleffekt		<input type="checkbox"/>	<input type="checkbox"/>	<input type="checkbox"/>	<input type="checkbox"/>	<input type="checkbox"/>
 Estorilblau Kristalleffekt		<input checked="" type="checkbox"/>	<input checked="" type="checkbox"/>	<input checked="" type="checkbox"/>	<input checked="" type="checkbox"/>	<input checked="" type="checkbox"/>
 Pantherschwarz Kristalleffekt		<input checked="" type="checkbox"/>	<input checked="" type="checkbox"/>	<input checked="" type="checkbox"/>	<input checked="" type="checkbox"/>	<input checked="" type="checkbox"/>
 Sepangblau Matteffekt		-	-	<input checked="" type="checkbox"/>	-	-
 Individuallackierungen Audi exclusive		<input checked="" type="checkbox"/>	<input checked="" type="checkbox"/>	<input checked="" type="checkbox"/>	<input checked="" type="checkbox"/>	<input checked="" type="checkbox"/>
sideblades farblich abgestimmt auf die Wagenfarbe		<input type="checkbox"/>	<input type="checkbox"/>	-	-	-
sideblades in Oxygensilber		<input checked="" type="checkbox"/>	<input checked="" type="checkbox"/>	-	-	-
sideblades in Carbon Sigma		<input checked="" type="checkbox"/>	<input checked="" type="checkbox"/>	<input type="checkbox"/>	-	-
sideblades in Individuallackierung Audi exclusive		<input checked="" type="checkbox"/>	<input checked="" type="checkbox"/>	<input checked="" type="checkbox"/>	-	-
Verdeckfarben	86					
 Verdeck schwarz		-	-	-	<input type="checkbox"/>	<input type="checkbox"/>
 Verdeck rot		-	-	-	<input type="checkbox"/>	<input type="checkbox"/>
 Verdeck braun		-	-	-	<input type="checkbox"/>	<input type="checkbox"/>
Räder/Reifen	87					
 18"-Aluminium-Gussräder im 6-Arm-Design		<input type="checkbox"/>	-	-	<input type="checkbox"/>	-
 19"-Aluminium-Schmiederäder im 10-Speichen-Y-Design, poliert, 2-farbig		<input checked="" type="checkbox"/>	<input type="checkbox"/>	-	<input checked="" type="checkbox"/>	<input type="checkbox"/>
 19"-Aluminium-Schmiederäder im 10-Speichen-Y-Design, hochglanzpoliert		<input checked="" type="checkbox"/>	<input checked="" type="checkbox"/>	-	<input checked="" type="checkbox"/>	<input checked="" type="checkbox"/>
 19"-Aluminium-Schmiederäder im 5-Doppelspeichen-Design, glanzgedreht		<input checked="" type="checkbox"/>	<input checked="" type="checkbox"/>	<input checked="" type="checkbox"/>	<input checked="" type="checkbox"/>	<input checked="" type="checkbox"/>

Serienausstattung Sonderausstattung - nicht erhältlich

	Seite	R8 V8 Coupé	R8 V10 Coupé	R8 V10 plus Coupé	R8 V8 Spyder	R8 V10 Spyder
 19"-Aluminium-Schmiederäder im 5-Doppelspeichen-Design, hochglanzpoliert		<input checked="" type="checkbox"/>	<input checked="" type="checkbox"/>	<input checked="" type="checkbox"/>	<input checked="" type="checkbox"/>	<input checked="" type="checkbox"/>
 19"-Aluminium-Schmiederäder im 5-Doppelspeichen-Design in Titanoptik matt		<input checked="" type="checkbox"/>	<input checked="" type="checkbox"/>	<input checked="" type="checkbox"/>	<input checked="" type="checkbox"/>	<input checked="" type="checkbox"/>
 19"-Aluminium-Schmiederäder im 5-Doppelspeichen-Y-Design		-	-	<input type="checkbox"/>	-	-
 19"-Aluminium-Schmiederäder im 5-Doppelspeichen-Y-Design in Titanoptik matt		-	-	<input checked="" type="checkbox"/>	-	-
 19"-Aluminium-Schmiederäder im 5-Doppelspeichen-Y-Design in Schwarz glänzend		-	-	<input checked="" type="checkbox"/>	-	-
 18"-Winter-Aluminium-Gussräder im 6-Arm-Design		<input checked="" type="checkbox"/>	<input checked="" type="checkbox"/>	-	<input checked="" type="checkbox"/>	<input checked="" type="checkbox"/>
 19"-Winter-Aluminium-Schmiederäder im 5-Doppelspeichen-Design		<input checked="" type="checkbox"/>	<input checked="" type="checkbox"/>	<input checked="" type="checkbox"/>	<input checked="" type="checkbox"/>	<input checked="" type="checkbox"/>
Radschrauben diebstahlhemmend		<input type="checkbox"/>	<input type="checkbox"/>	<input type="checkbox"/>	<input type="checkbox"/>	<input type="checkbox"/>
Reifenreparaturset		<input type="checkbox"/>	<input type="checkbox"/>	<input type="checkbox"/>	<input type="checkbox"/>	<input type="checkbox"/>
Reifendruck-Kontrollanzeige		<input type="checkbox"/>	<input type="checkbox"/>	<input type="checkbox"/>	<input type="checkbox"/>	<input type="checkbox"/>
Bordwerkzeug		<input type="checkbox"/>	<input type="checkbox"/>	<input type="checkbox"/>	<input type="checkbox"/>	<input type="checkbox"/>
Wagenheber		<input checked="" type="checkbox"/>	<input checked="" type="checkbox"/>	<input checked="" type="checkbox"/>	<input checked="" type="checkbox"/>	<input checked="" type="checkbox"/>
Sitze	88					
Sportsitze		<input type="checkbox"/>	<input type="checkbox"/>	<input checked="" type="checkbox"/>	<input type="checkbox"/>	<input type="checkbox"/>
R8-Schalensitze		<input checked="" type="checkbox"/>	<input checked="" type="checkbox"/>	<input type="checkbox"/>	<input checked="" type="checkbox"/>	<input checked="" type="checkbox"/>
Sitzbezüge	89					
 Alcantara/Leder schwarz		<input type="checkbox"/>	<input checked="" type="checkbox"/>	-	<input checked="" type="checkbox"/>	<input checked="" type="checkbox"/>
 Alcantara/Leder titangrau		<input type="checkbox"/>	<input checked="" type="checkbox"/>	-	<input checked="" type="checkbox"/>	<input checked="" type="checkbox"/>
 Leder Feinnappa schwarz		<input checked="" type="checkbox"/>	<input type="checkbox"/>	<input type="checkbox"/>	<input type="checkbox"/>	-
 Leder Feinnappa titangrau		<input checked="" type="checkbox"/>	<input type="checkbox"/>	-	<input type="checkbox"/>	-
 Leder Feinnappa mondsilber		<input checked="" type="checkbox"/>	<input type="checkbox"/>	-	<input type="checkbox"/>	-

	Seite	R8 V8 Coupé	R8 V10 Coupé	R8 V10 plus Coupé	R8 V8 Spyder	R8 V10 Spyder
 Leder Feinnappa luxorbeige		■	□	–	□	–
 Leder Feinnappa nougatbraun		■	□	–	□	–
 Leder Feinnappa rot		■	□	–	□	–
 Leder Feinnappa Audi exclusive		■	■	■	■	–
Volllederausstattungen	89					
 Volllederausstattung Feinnappa schwarz		■	■	■	■	□
 Volllederausstattung Feinnappa titangrau		■	■	–	■	□
 Volllederausstattung Feinnappa mondsilber		■	■	–	■	□
 Volllederausstattung Feinnappa luxorbeige		■	■	–	■	□
 Volllederausstattung Feinnappa nougatbraun		■	■	–	■	□
 Volllederausstattung Feinnappa rot		■	■	–	■	□
 Volllederausstattung Feinnappa schwarz mit Rautensteppung in Mondsilber		■	■	■	■	■
 Volllederausstattung Feinnappa titangrau mit Rautensteppung in Stahlgrau		■	■	–	■	■
 Volllederausstattungen Audi exclusive		■	■	■	■	■
Lederausstattungen	90					
Aufheizschutz		–	–	–	□	□
Alcantara/Leder-Kombination		□	■	–	■	■
Lederausstattung Feinnappa		■	□	□	□	–
Volllederausstattung Feinnappa		■	■	■	■	□
Farbnähte für Volllederausstattung Feinnappa		■	■	■	■	■
Volllederausstattung Feinnappa mit Rautensteppung		■	■	■	■	■
Designpaket in Alcantara schwarz Audi exclusive		■	■	■	■	■
Lederausstattung in Leder Feinnappa Audi exclusive (Paket 1)		■	■	■	■	–
Lederausstattung in Leder Feinnappa Audi exclusive (Paket 2)		■	■	■	■	■
Lederausstattung in Leder Feinnappa mit Rautensteppung Audi exclusive (Paket 2)		■	■	■	■	■
Dach-/Verdeckhimmel	91					
Dachhimmel in Stoff		□	□	□	–	–
Dachhimmel in Alcantara		■	■	■	–	–
Dachhimmel in Alcantara mit Rautensteppung		■	■	■	–	–
Dachhimmel in Alcantara Audi exclusive		■	■	■	–	–
Dachhimmel in Alcantara mit Rautensteppung Audi exclusive		■	■	■	–	–
Dachhimmel und Rückwand/Heckablage in Alcantara Audi exclusive		■	■	■	–	–

	Seite	R8 V8 Coupé	R8 V10 Coupé	R8 V10 plus Coupé	R8 V8 Spyder	R8 V10 Spyder
Dachhimmel und Rückwand in Leder Audi exclusive		■	■	■	–	–
Verdeckhimmel		–	–	–	□	□
Rückwand in Alcantara Audi exclusive		–	–	–	■	■
Dekoreinlagen	91					
 Seidenlack matt tiefschwarz		□	□	–	□	□
 Carbon Sigma		■	■	□	■	■
 Klavierlackoptik schwarz Audi exclusive		■	■	–	■	■
 Leder Feinnappa Audi exclusive		■	■	–	■	■
 in Wagenfarbe lackiert Audi exclusive		■	■	■	■	■
Licht	92					
LED-Scheinwerfer		□	□	□	□	□
Fernlichtassistent		■	■	■	■	■
LED-Heckleuchten		□	□	□	□	□
Nebelschlussleuchte		□	□	□	□	□
Innenbeleuchtung		□	□	□	□	□
Lichtpaket		■	■	□	■	□
Spiegel	92					
Außenspiegel mit integriertem LED-Blinklicht		□	–	□	□	–
Außenspiegel mit integriertem LED-Blinklicht, elektrisch anklappbar und automatisch abblendend		■	□	–	■	□
Außenspiegelgehäuse in Wagenfarbe lackiert		□	□	–	□	□
Außenspiegelgehäuse in Carbon Audi exclusive		■	■	□	■	■
Innenspiegel abblendbar		□	–	–	□	–
Innenspiegel automatisch abblendend mit Licht-/Regensensor		■	□	□	■	□
Innenspiegel automatisch abblendend mit Licht-/Regensensor und digitaler Kompassanzeige		■	■	■	■	■
Make-up-Spiegel		□	□	□	□	□
Dachsyste	92					
Finnenverdeck vollautomatisch		–	–	–	□	□
Windschott		–	–	–	□	□
Schließsysteme	92					
Funkschlüssel		□	□	□	□	□
Wegfahrsperre elektronisch		□	□	□	□	□
Garagentoröffner (HomeLink)		■	■	■	■	■
Diebstahlwarnanlage		□	□	□	□	□
Vorbereitung für Ortungsassistent		■	■	■	■	■

	Seite	R8 V8 Coupé	R8 V10 Coupé	R8 V10 plus Coupé	R8 V8 Spyder	R8 V10 Spyder
Verglasung	93					
Wärmeschutzverglasung		<input type="checkbox"/>	<input type="checkbox"/>	<input type="checkbox"/>	<input type="checkbox"/>	<input type="checkbox"/>
Frontscheibenrahmen in Aluminium		–	–	–	<input type="checkbox"/>	<input type="checkbox"/>
Heckscheibe		<input type="checkbox"/>	<input type="checkbox"/>	<input type="checkbox"/>	<input type="checkbox"/>	<input type="checkbox"/>
Scheibenwaschanlage		<input type="checkbox"/>	<input type="checkbox"/>	<input type="checkbox"/>	<input type="checkbox"/>	<input type="checkbox"/>
Weitere Außenausstattungen	93					
Heckspoiler		<input type="checkbox"/>	<input type="checkbox"/>	<input type="checkbox"/>	<input type="checkbox"/>	<input type="checkbox"/>
Stoßfänger		<input type="checkbox"/>	<input type="checkbox"/>	<input type="checkbox"/>	<input type="checkbox"/>	<input type="checkbox"/>
Audi Singleframe		<input type="checkbox"/>	<input type="checkbox"/>	<input type="checkbox"/>	<input type="checkbox"/>	<input type="checkbox"/>
Abgasanlage		<input type="checkbox"/>	<input type="checkbox"/>	<input type="checkbox"/>	<input type="checkbox"/>	<input type="checkbox"/>
Luftauslässe in Aluminiumoptik		–	–	–	<input type="checkbox"/>	<input type="checkbox"/>
Schwellerverbreiterungen		–	<input type="checkbox"/>	<input type="checkbox"/>	–	<input type="checkbox"/>
Tankdeckel in Aluminium		<input type="checkbox"/>	<input type="checkbox"/>	<input type="checkbox"/>	<input type="checkbox"/>	<input type="checkbox"/>
Modellbezeichnung/Schriftzug		<input type="checkbox"/>	<input type="checkbox"/>	<input type="checkbox"/>	<input type="checkbox"/>	<input type="checkbox"/>
Motorraumabdeckung in Carbon Sigma		<input checked="" type="checkbox"/>	<input checked="" type="checkbox"/>	<input type="checkbox"/>	<input checked="" type="checkbox"/>	<input checked="" type="checkbox"/>
Exterieurpaket in Carbon Audi exclusive		<input checked="" type="checkbox"/>	<input checked="" type="checkbox"/>	<input type="checkbox"/>	<input checked="" type="checkbox"/>	<input checked="" type="checkbox"/>
Glanzpaket Schwarz Audi exclusive		<input checked="" type="checkbox"/>	<input checked="" type="checkbox"/>	–	<input checked="" type="checkbox"/>	<input checked="" type="checkbox"/>
Sitze/Sitzkomfort	94					
4-Wege-Lendenwirbelstütze		<input checked="" type="checkbox"/>	<input type="checkbox"/>	<input type="checkbox"/>	<input checked="" type="checkbox"/>	<input type="checkbox"/>
Sitze elektrisch einstellbar		<input checked="" type="checkbox"/>	<input type="checkbox"/>	–	<input checked="" type="checkbox"/>	<input type="checkbox"/>
Sitzheizung		<input type="checkbox"/>	<input type="checkbox"/>	<input type="checkbox"/>	<input type="checkbox"/>	<input type="checkbox"/>
Kopfstützen		<input type="checkbox"/>	<input type="checkbox"/>	<input type="checkbox"/>	<input type="checkbox"/>	<input type="checkbox"/>
Kindersitzbefestigung ISOFIX für den Beifahrersitz		<input type="checkbox"/>	<input type="checkbox"/>	–	<input type="checkbox"/>	<input type="checkbox"/>
Lehnenabdeckungen in Wagenfarbe lackiert Audi exclusive		<input checked="" type="checkbox"/>	<input checked="" type="checkbox"/>	<input checked="" type="checkbox"/>	<input checked="" type="checkbox"/>	<input checked="" type="checkbox"/>
Sitzblenden in Leder Feinnappa Audi exclusive		<input checked="" type="checkbox"/>	<input checked="" type="checkbox"/>	–	<input checked="" type="checkbox"/>	<input checked="" type="checkbox"/>
Lenkräder/Schalthebel/Bedienelemente	94					
Multifunktions-Sportlederlenkrad im 3-Speichen-Design*		<input type="checkbox"/>	<input type="checkbox"/>	<input type="checkbox"/>	<input type="checkbox"/>	<input type="checkbox"/>
R8-Multifunktions-Sportlederlenkrad im 3-Speichen-Design*		<input checked="" type="checkbox"/>	<input checked="" type="checkbox"/>	<input checked="" type="checkbox"/>	<input checked="" type="checkbox"/>	<input checked="" type="checkbox"/>
Schalt-/Wählhebelknopf in Aluminium		<input type="checkbox"/>	<input type="checkbox"/>	<input type="checkbox"/>	<input type="checkbox"/>	<input type="checkbox"/>
Schalt-/Wählhebelknopf in Aluminium mit Ledereinlage		<input checked="" type="checkbox"/>	<input checked="" type="checkbox"/>	<input checked="" type="checkbox"/>	<input checked="" type="checkbox"/>	<input checked="" type="checkbox"/>
Lenkradkranz in Leder Audi exclusive		<input checked="" type="checkbox"/>	<input checked="" type="checkbox"/>	<input checked="" type="checkbox"/>	<input checked="" type="checkbox"/>	<input checked="" type="checkbox"/>
Bedienelemente in Leder Audi exclusive		<input checked="" type="checkbox"/>	<input checked="" type="checkbox"/>	<input checked="" type="checkbox"/>	<input checked="" type="checkbox"/>	<input checked="" type="checkbox"/>
Bedienelemente in „Wildleder“ schwarz Audi exclusive		<input checked="" type="checkbox"/>	<input checked="" type="checkbox"/>	<input checked="" type="checkbox"/>	<input checked="" type="checkbox"/>	<input checked="" type="checkbox"/>

	Seite	R8 V8 Coupé	R8 V10 Coupé	R8 V10 plus Coupé	R8 V8 Spyder	R8 V10 Spyder
Klimatisierung	94					
Klimaautomatik		<input type="checkbox"/>	<input type="checkbox"/>	<input type="checkbox"/>	<input type="checkbox"/>	<input type="checkbox"/>
Gepäcksicherungs- und Ablagesysteme	94					
Ablagefächer		–	–	–	<input type="checkbox"/>	<input type="checkbox"/>
Handschuhfach		<input type="checkbox"/>	<input type="checkbox"/>	<input type="checkbox"/>	<input type="checkbox"/>	<input type="checkbox"/>
Ablagepaket		<input checked="" type="checkbox"/>	<input checked="" type="checkbox"/>	<input checked="" type="checkbox"/>	<input checked="" type="checkbox"/>	<input checked="" type="checkbox"/>
Getränkehalter		<input type="checkbox"/>	<input type="checkbox"/>	<input type="checkbox"/>	<input type="checkbox"/>	<input type="checkbox"/>
R8-Koffersets	76					
Kofferset R8 in Leder Audi exclusive für den Gepäckraum		<input checked="" type="checkbox"/>	<input checked="" type="checkbox"/>	<input checked="" type="checkbox"/>	<input checked="" type="checkbox"/>	<input checked="" type="checkbox"/>
Kofferset R8 in Leder Audi exclusive für den Fahrzeuginnenraum		<input checked="" type="checkbox"/>	<input checked="" type="checkbox"/>	<input checked="" type="checkbox"/>	–	–
Weitere Innenausstattungen	95					
Pedale und Fußstütze in Aluminiumoptik		<input checked="" type="checkbox"/>	<input type="checkbox"/>	<input type="checkbox"/>	<input checked="" type="checkbox"/>	<input type="checkbox"/>
Fußraumauskleidung und Fußmatten		<input type="checkbox"/>	<input type="checkbox"/>	<input type="checkbox"/>	<input type="checkbox"/>	<input type="checkbox"/>
Fußmatten Audi exclusive		<input checked="" type="checkbox"/>	<input checked="" type="checkbox"/>	<input checked="" type="checkbox"/>	<input checked="" type="checkbox"/>	<input checked="" type="checkbox"/>
Fußmatten mit R8-Schriftzug Audi exclusive		<input checked="" type="checkbox"/>	<input checked="" type="checkbox"/>	<input checked="" type="checkbox"/>	<input checked="" type="checkbox"/>	<input checked="" type="checkbox"/>
Teppichboden und Rückwand/Heckablage Audi exclusive		<input checked="" type="checkbox"/>	<input checked="" type="checkbox"/>	<input checked="" type="checkbox"/>	<input checked="" type="checkbox"/>	<input checked="" type="checkbox"/>
Einstiegsleisten mit Aluminiumeinlage		<input type="checkbox"/>	<input type="checkbox"/>	<input type="checkbox"/>	<input type="checkbox"/>	<input type="checkbox"/>
Einstiegsleisten mit beleuchteter Aluminiumeinlage Audi exclusive		<input checked="" type="checkbox"/>	<input checked="" type="checkbox"/>	<input checked="" type="checkbox"/>	<input checked="" type="checkbox"/>	<input checked="" type="checkbox"/>
Einstiegsleisten mit beleuchteter Aluminiumeinlage personalisiert Audi exclusive		<input checked="" type="checkbox"/>	<input checked="" type="checkbox"/>	<input checked="" type="checkbox"/>	<input checked="" type="checkbox"/>	<input checked="" type="checkbox"/>
Einstiegsleisten in Carbon mit Aluminiumeinlage Audi exclusive		<input checked="" type="checkbox"/>	<input checked="" type="checkbox"/>	<input checked="" type="checkbox"/>	<input checked="" type="checkbox"/>	<input checked="" type="checkbox"/>
Einstiegsleisten in Carbon mit beleuchteter Aluminiumeinlage Audi exclusive		<input checked="" type="checkbox"/>	<input checked="" type="checkbox"/>	<input checked="" type="checkbox"/>	<input checked="" type="checkbox"/>	<input checked="" type="checkbox"/>
Einstiegsleisten in Carbon mit beleuchteter Aluminiumeinlage personalisiert Audi exclusive		<input checked="" type="checkbox"/>	<input checked="" type="checkbox"/>	<input checked="" type="checkbox"/>	<input checked="" type="checkbox"/>	<input checked="" type="checkbox"/>
Fensterheber		<input type="checkbox"/>	<input type="checkbox"/>	<input type="checkbox"/>	<input type="checkbox"/>	<input type="checkbox"/>
Zigarettenanzünder und Aschenbecher		<input type="checkbox"/>	<input type="checkbox"/>	<input type="checkbox"/>	<input type="checkbox"/>	<input type="checkbox"/>
Steckdose 12 Volt		<input type="checkbox"/>	<input type="checkbox"/>	<input type="checkbox"/>	<input type="checkbox"/>	<input type="checkbox"/>
Designpaket monoposto in Leder Feinnappa Audi exclusive		<input checked="" type="checkbox"/>	<input checked="" type="checkbox"/>	<input checked="" type="checkbox"/>	<input checked="" type="checkbox"/>	<input checked="" type="checkbox"/>
Aluminiumoptik im Interieur		<input type="checkbox"/>	<input type="checkbox"/>	<input type="checkbox"/>	<input type="checkbox"/>	<input type="checkbox"/>
Ausströmer in Leder Feinnappa Audi exclusive		<input checked="" type="checkbox"/>	<input checked="" type="checkbox"/>	<input checked="" type="checkbox"/>	<input checked="" type="checkbox"/>	<input checked="" type="checkbox"/>
Mittelkonsole und Radioblende in Leder Feinnappa Audi exclusive		<input checked="" type="checkbox"/>	<input checked="" type="checkbox"/>	<input checked="" type="checkbox"/>	<input checked="" type="checkbox"/>	<input checked="" type="checkbox"/>
Abdeckung Mittelkonsole in Carbon Sigma Audi exclusive		<input checked="" type="checkbox"/>	<input checked="" type="checkbox"/>	<input checked="" type="checkbox"/>	<input checked="" type="checkbox"/>	<input checked="" type="checkbox"/>
Rahmen Frontscheibe in Alcantara Audi exclusive		–	–	–	<input checked="" type="checkbox"/>	<input checked="" type="checkbox"/>
Rahmen Frontscheibe in Leder Feinnappa Audi exclusive		–	–	–	<input checked="" type="checkbox"/>	<input checked="" type="checkbox"/>

	Seite	R8 V8 Coupé	R8 V10 Coupé	R8 V10 plus Coupé	R8 V8 Spyder	R8 V10 Spyder
Gepäckraumauskleidung in Alcantara Audi exclusive		■	■	■	■	■
Schwellerverkleidung in Leder Feinnappa Audi exclusive		■	■	■	■	■
MMI® und Navigationssysteme	96					
Navigationssystem plus mit MMI®-Bedienlogik		■	□	□	■	□
Fahrerinformationssystem		□	□	□	□	□
Radioanlagen	96					
Radioanlage concert		□	–	–	□	–
Bang & Olufsen Sound System		■	□	■	■	□
CD-Wechsler		■	■	■	■	■
Audi music interface		■	■	■	■	■
Adapterkabelset für Audi music interface		■	■	■	■	■
Telefon und Kommunikation	97					
Bluetooth-Schnittstelle		■	■	■	■	■
Handyvorbereitung (Bluetooth)		■	■	■	■	■
Assistenzsysteme	97					
Einparkhilfe vorn und hinten		■	■	■	■	■
Einparkhilfe plus		■	■	■	■	■
Einparkhilfe plus mit Rückfahrkamera		■	■	■	■	■
Berganfahrassistent		□	□	□	□	□
Geschwindigkeitsregelanlage		■	■	■	■	■
Fahrwerke/Bremsen	97					
Sportfahrwerk		□	■	□	□	■
Audi magnetic ride		■	□	–	■	□
Bremsanlage		□	□	–	□	□
Keramikbremse		■	■	□	■	■
Technik/Sicherheit	97					
Karosserie in Audi Space Frame (ASF®)-Bauweise		□	□	□	□	□
Airbags		□	□	□	□	□
Seitenaufprallschutz		□	□	□	□	□
Integrales Kopfstützensystem		□	□	□	□	□
Überrollschutz aktiv		–	–	–	□	□
Sicherheitslenksäule		□	□	□	□	□
Sicherheitsgurte		□	□	□	□	□

	Seite	R8 V8 Coupé	R8 V10 Coupé	R8 V10 plus Coupé	R8 V8 Spyder	R8 V10 Spyder
Gurtanlegekontrolle		□	□	□	□	□
Instrumenteneinsatz		□	□	□	□	□
Warn- und Kontrollleuchten		□	□	□	□	□
Warndreieck		□	□	□	□	□
Verbandmaterial		□	□	□	□	□
Kraftstoffbehälter mit erhöhtem Tankvolumen von 90 l		■	□	■	–	–
Handschaltgetriebe		□	■	■	□	■
S tronic®		■	□	□	■	□
Anti-Blockier-System (ABS)		□	□	□	□	□
Antriebs-Schlupf-Regelung (ASR)		□	□	□	□	□
Elektronische Differenzialsperre (EDS)		□	□	□	□	□
Elektronische Stabilisierungskontrolle (ESC)		□	□	□	□	□
Servolenkung		□	□	□	□	□
quattro®		□	□	□	□	□
Rekuperation		□	□	□	□	□
Audi Anschlussgarantie	98					
Audi Anschlussgarantie		■	■	■	■	■

Ausstattung des abgebildeten R8 V10 plus Coupé (S. 8–15):

Lackierung: Sepangblau Matteffekt mit sideblades in Carbon Sigma; Räder: Aluminium-Schmiederäder im 5-Doppelspeichen-Y-Design in Titanoptik matt; Sitzbezüge: Lederausstattung Feinnappa schwarz; Dekoreinlagen: Carbon Sigma

Ausstattung des abgebildeten R8 V10 Coupé (S. 16, 18, 20, 23–30, 45):

Lackierung: Eissilber Metallic mit sideblades in Carbon Sigma; Räder: Aluminium-Schmiederäder im 10-Speichen-Y-Design, poliert, 2-farbig; Sitzbezüge: Volllederausstattung Feinnappa schwarz mit Rautensteppung in Mondsilber; Dekoreinlagen: Carbon Sigma

Ausstattung des abgebildeten R8 V8 Coupé (S. 17–19, 22, 44):

Lackierung: Eissilber Metallic mit sideblades in Apollosilber Metallic; Räder: Aluminium-Schmiederäder im 5-Doppelspeichen-Design, glanzgedreht; Sitzbezüge: Alcantara/Leder-Kombination titangrau; Dekoreinlagen: Seidenlack matt tiefschwarz

Ausstattung des abgebildeten R8 V10 Spyder (S. 31–39, 45):

Lackierung: Daytonagrau Perleffekt mit Verdeck in Schwarz; Räder: Aluminium-Schmiederäder im 5-Doppelspeichen-Design, hochglanzpoliert; Sitzbezüge: Volllederausstattung Feinnappa in Mondsilber mit Nähten in Mondsilber; Dekoreinlagen: Klavierlackoptik schwarz Audi exclusive

Ausstattung des abgebildeten R8 V8 Spyder (S. 40–44):

Lackierung: Daytonagrau Perleffekt mit Verdeck in Rot; Räder: Aluminium-Schmiederäder im 10-Speichen-Y-Design, hochglanzpoliert; Sitzbezüge: Lederausstattung Feinnappa rot; Dekoreinlagen: Carbon Sigma

*Bei S tronic mit Schaltwippen hinter dem Lenkrad.

Einen Audi zu fahren ist ein einzigartiges Erlebnis. Ihn abzuholen auch.

Die Audi Neuwagenabholung in Neckarsulm und Ingolstadt.

Der Kauf eines neuen Autos ist etwas Besonderes. Schließlich haben Sie sich nicht einfach für irgendein Auto entschieden, sondern für eins, das Ihre persönliche Vorstellung von Mobilität und Design widerspiegelt. Daher möchten wir, dass auch die erste Begegnung mit Ihrem neuen Audi etwas ganz Besonderes wird. Wie wäre es, wenn Sie ihn direkt bei uns abholen und einen unvergesslichen Tag verbringen, ganz wie Sie mögen, in Neckarsulm oder in Ingolstadt.

Alle Modelle sind an beiden Standorten abholbar. Ein abwechslungsreiches und spannendes Rahmenprogramm wartet auf Sie – bei der Premiumauslieferung mit der Schlüsselübergabe, einer Werksbesichtigung, einem Blick in die Audi Historie und einem Restaurantbesuch. Entscheiden Sie sich hingegen für unsere exklusive Individualauslieferung, bestimmen Sie persönlich, wie Ihr

Tag bei Audi aussehen soll und was Sie unternehmen möchten. Oder genießen Sie eines unserer Tourismusangebote, die wir eigens für Sie zusammengestellt haben. So lange, bis es schließlich Zeit für den Höhepunkt ist: die erste Fahrt in Ihrem neuen Audi.

Gern möchten wir mit Ihnen gemeinsam Ihre ganz persönliche Neuwagenabholung planen. Näheres zu unseren Angeboten und Leistungen erfahren Sie bei Ihrem Audi Partner, im Internet unter www.audi.de/neuwagenabholung oder über unsere Hotline unter Telefon 0800 6363666. Informationen über Preise finden Sie in unserer Preisliste oder wenden Sie sich an Ihren Audi Partner oder unsere Hotline.



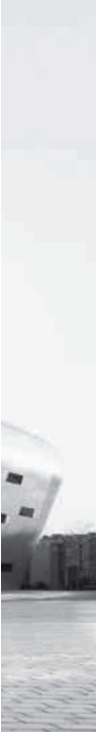

2

3

4

5

6

- 1 2 Spüren Sie den Herzschlag der Marke: Die Audi Foren in Neckarsulm und Ingolstadt bieten Ihnen aufregende Einblicke in die Welt des Automobils.
- 3 Lernen Sie Ihren neuen Audi kennen: Ihr Kundenberater begleitet Sie zu Ihrem Wagen, beantwortet gern Ihre Fragen und überreicht Ihnen den Fahrzeugschlüssel.
- 4 Atmen Sie Geschichte: Das Audi museum mobile (Ingolstadt) und die Audi Traditionsausstellung (Neckarsulm) nehmen Sie mit auf eine Reise in die Geschichte des Automobils und der Marke Audi.
- 5 Lassen Sie sich verwöhnen: Worauf immer Sie Lust haben, in unseren stilvollen Restaurants in den Audi Foren bleibt kein Wunsch offen.
- 6 Entdecken Sie Technik: Bei einer Werksbesichtigung erleben Sie, wie eines der fortschrittlichsten Automobile der Welt gebaut wird.

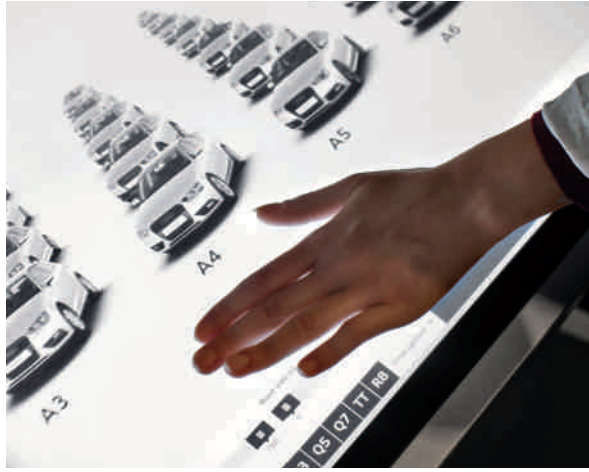
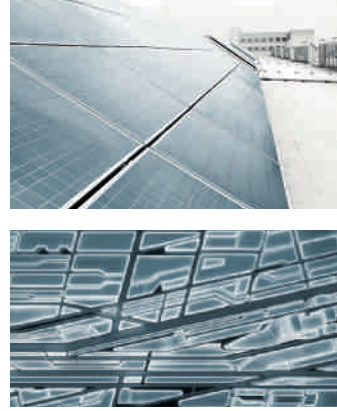
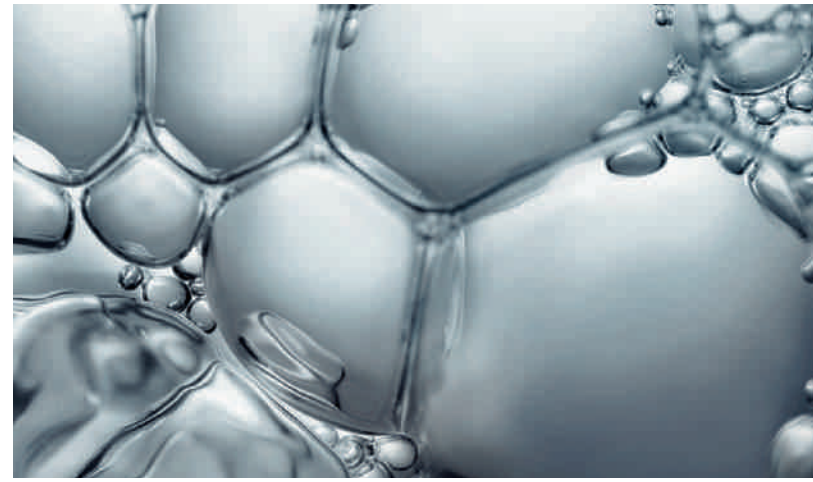

Entdecken



Erlebnis Audi

Die Faszination Audi lässt sich vielseitig erleben. In der Audi City London haben Sie zum Beispiel einen digitalen Zugang zu allen Modellen in Echtgröße und in Echtzeit. Selbstverständlich lohnt sich auch der Besuch auf einer der großen Automobilmessen. Hier präsentiert Audi stets seine neuen Modelle und lädt gern zu einem Ausblick ein, wie mit „Vorsprung durch Technik“ die Zukunft gestaltet wird. Wer erleben möchte, wie Audi das heute schon umsetzt, findet faszinierende Einblicke im Online-Special „Vorsprung durch Technik“ auf www.audi.de. Aber auch ein Blick zurück

kann sich lohnen: Im Audi museum mobile in Ingolstadt gehen Historie und Hightech Hand in Hand. Insgesamt 130 historische Exponate und modernste Präsentationsformen bilden eine spannungsreiche Symbiose. Außerdem erleben Sie bei Audi driving experience spannende und abwechslungsreiche Fahrerlebnisse mit aktuellen Audi Modellen. Hier wird purer Fahrspaß kombiniert mit wertvollen Lerneffekten. Dafür sorgt ein Team speziell ausgebildeter und hochqualifizierter Instruktoren, die mit praktischen Tipps helfen, Ihr fahrerisches Können zu optimieren.

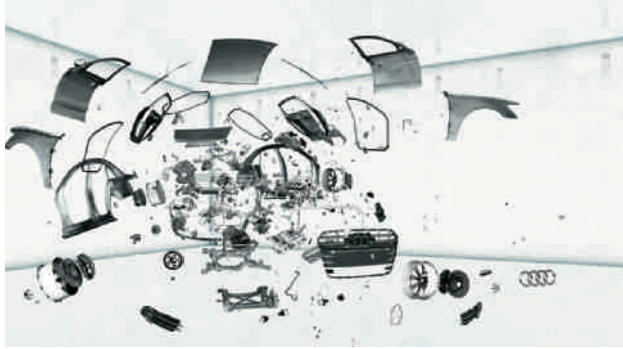

Verantwortung

Verantwortung zu leben, ist als Grundsatz fest in der Audi Strategie verankert. Neben wirtschaftlichem Erfolg und internationaler Wettbewerbsfähigkeit spielen in gleichem Maße die Verantwortung für Mitarbeiter und Gesellschaft sowie die Schonung von Umwelt und Ressourcen eine wichtige Rolle. Im Detail – Kataloge werden auf FSC-zertifiziertem Papier gedruckt – genauso wie generell: Audi entwickelt Automobile, die nicht nur sportlich und emotional sind, sondern eine immer bessere Effizienz aufweisen. Auf lange Sicht will Audi mit seinen

Produkten CO₂-neutrale Mobilität ermöglichen. Zur ganzheitlichen Betrachtung gehört auch, dass Audi seine Werke Schritt für Schritt in Richtung einer CO₂-neutralen Produktion bringt. Audi engagiert sich zudem für die Gesellschaft – vor allem in den Bereichen Bildung, Technik und Soziales. Nachhaltigkeit ist bei Audi eng mit einem Blick in die Zukunft verbunden: Mit der Audi Urban Future Initiative geht Audi zusammen mit internationalen Experten den künftigen urbanen Herausforderungen und Trends rund um das Thema Mobilität auf den Grund.

Sie die Welt von Audi.



Wer sich für einen Audi entscheidet, entscheidet sich für eine Marke, die mehr bietet. Mehr Individualität. Mehr Exklusivität. Mehr Faszination.



Teamgeist

Motorsport ist eine Triebfeder der Marke. Seit Jahren gehört Audi zu den Siegern bei diversen Rennserien, zum Beispiel bei den 24 Stunden von Le Mans oder der DTM. Die Werte, auf die es in vielen Sportarten ankommt, sind auch für Audi maßgebend: Präzision, Leidenschaft und Technik. Kein Zufall also, dass Audi sich schon seit vielen Jahren auch als Sponsor im Sportbereich engagiert. Im

Wintersport beispielsweise ist Audi seit fast drei Jahrzehnten Hauptsponsor des Deutschen Skiverbands (DSV) und darüber hinaus auch Partner 14 weiterer alpiner Nationalteams. Im Bereich Fußball unterstützen wir nationale und internationale Teams. Außerdem ist Audi Partner des Deutschen Olympischen Sportbundes.

www.audi.de

Informationen zu allen genannten Themen sowie zu Audi Bank finden Sie auf unserer Website: www.audi.de.



www.audi.de



www.audibank.de



www.audi.de/konfigurator



www.audi.de/driving



www.audi.de/vorsprung-durch-technik



www.audi.de/cr

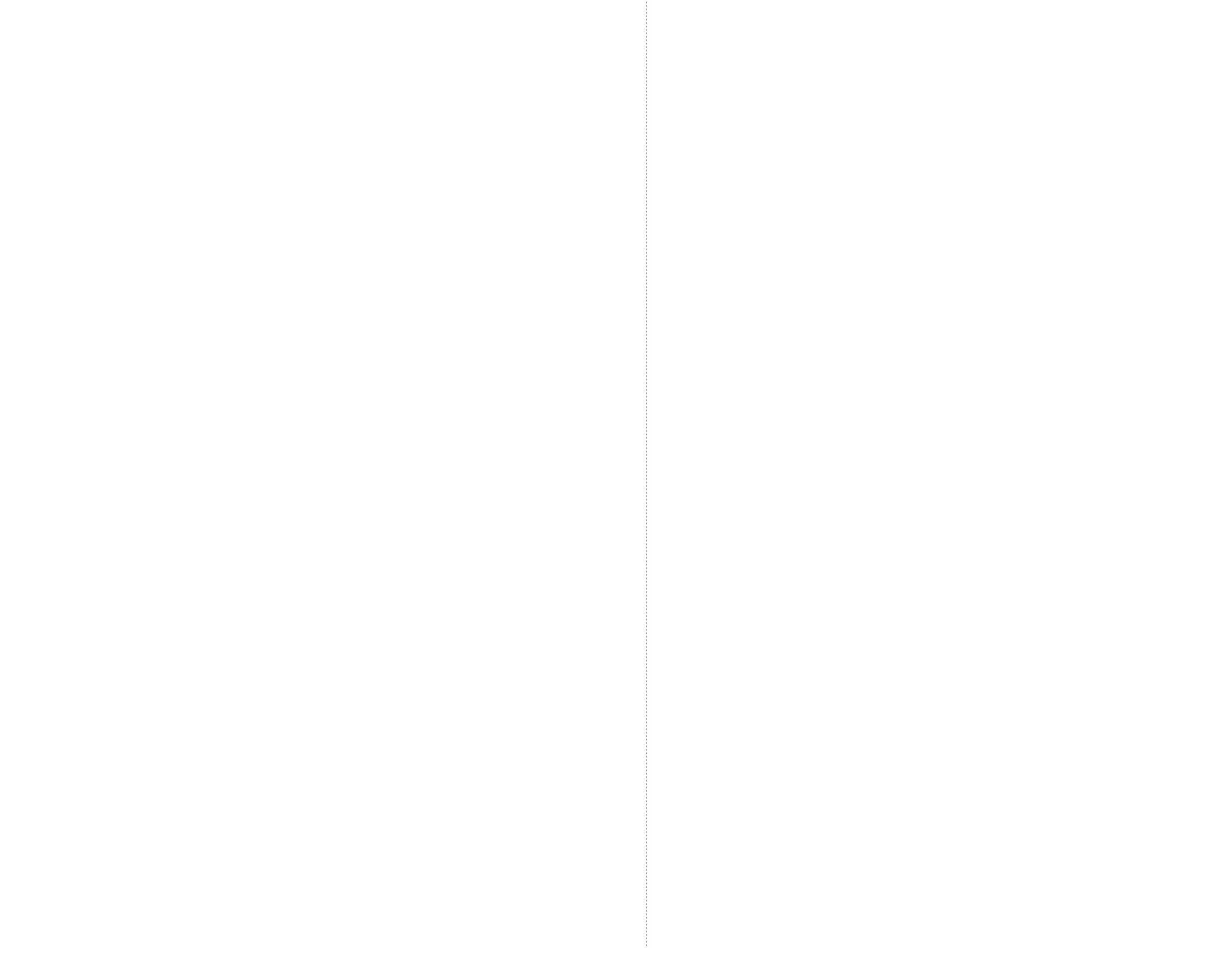



quattro GmbH
85045 Ingolstadt
www.audi.de
Gültig ab April 2013

Printed in Germany
358/1122.00.00

Die in diesem Katalog abgebildeten Fahrzeuge sind teilweise mit Sonderausstattungen gegen Mehrpreis ausgerüstet. Die Angaben über Lieferumfang, Aussehen, Leistungen, Maße und Gewichte, Kraftstoffverbrauch und Betriebskosten der Fahrzeuge entsprechen den zum Zeitpunkt der Drucklegung vorhandenen Kenntnissen. Abweichungen in Farbe und Form von den Abbildungen, Irrtümer und Druckfehler bleiben vorbehalten. Alle Angaben zu Ausstattungen und technischen Daten basieren auf den Merkmalen des deutschen Markts. Änderungen sind vorbehalten. Nachdruck, auch auszugsweise, nur mit schriftlicher Genehmigung der AUDI AG.

Das Papier dieses Katalogs wurde aus chlorfrei gebleichtem Zellstoff hergestellt.

