



R8

▀ Audi R8 Coupé | R8 Spyder

▀ **Audi Sport**
Vorsprung durch Technik



So erleben Sie den Audi R8 in einer neuen Dimension.



junaio kostenlos
im App Store oder
Google Play Store
downloaden.



QR-Code scannen.



Smartphone über
die Seiten mit diesem
Keyvisual halten.



Den Audi R8 in
einer neuen
Dimension erleben.



Diesen QR-Code
zum Öffnen des
Audi R8 Channels
scannen.



	Page	
Fascination		
	4	Audi R18 e-tron quattro
	6	Audi R8 LMS ultra
	8	Audi R8 V10 plus Coupé
	16	Audi R8 Coupé
	31	Audi R8 Spyder
Technology		
	46	Multi-material designs
	48	Audi Space Frame (ASF®)
	50	Weight reduction
	52	Aerodynamics
	54	V10 FSI
	56	V8 FSI
	58	S tronic®
	60	quattro®
	62	Audi magnetic ride
	64	LED headlights
	66	Manufacture
Equipment		
	72	Audi exclusive
	76	R8 luggage sets
	78	Style guides
	84	Paint finishes
	85	Sideblades
	86	Hood colours
	87	Wheels/tyres
	88	Seats/seat upholstery, leather upholstery and trim
	91	Headlinings/hood linings
	91	Inlays
	92	Lights and mirrors
	92	Exterior equipment
	94	Interior equipment
	96	Infotainment
	97	Assistance systems, technology
	98	Audi Extended Warranty
Other		
	99	Dimensions
	100	Technical data
	102	Index
	106	The fascination of Audi

The equipment for the vehicles illustrated in the Fascination section can be found on page 105.
 The fuel consumption and CO₂ emission figures as well as the efficiency classes can be found on page 100.



Die Fähigkeit, durch Rennsport Zukunftstechnologie zu entwickeln.

■ Mit zahlreichen technischen Innovationen hat Audi beim 24-Stunden-Rennen von Le Mans Motorsportgeschichte geschrieben wie kein anderer Automobilhersteller. Insgesamt zwölf Siege hat die Marke mit den vier Ringen beim härtesten Langstreckenrennen der Welt bisher errungen. Hinzu kommt der Distanzrekord aus dem Jahr 2010 mit 5.410,71 zurückgelegten Kilometern in einem Rennen. 2012 und 2013 ging Audi in Le Mans mit dem R18 e-tron quattro und mit einer völlig neuen Technologie – dem Hybrid-Antrieb – an den Start. Und gewann auf Anhieb. Diese Rennwagen sicherten Audi zudem 2012 und 2013 den Weltmeistertitel in der FIA World Endurance Championship. Eine Erfolgsserie wurde konsequent fortgesetzt, die mit dem erstmaligen Einsatz der TFSI®- und TDI®-Technologie im Motorsport begann. Bis heute gehen über 100 Siege in Le Mans und bei den internationalen Langstrecken-Rennserien auf das Konto der Audi Le-Mans-Prototypen (LMP) R8, R10 TDI, R15 TDI, R18 ultra und R18 e-tron quattro.

Die Erfolge auf der Rennstrecke sind aber vor allem eines: Impulsgeber für Innovationen in der Serie. So findet man heute nicht nur TFSI, TDI, quattro und Hybrid-Antrieb ganz selbstverständlich in Audi Serienmodellen wieder. Auch die LED- und Audi Matrix LED-Scheinwerfer wurden auf der Rennstrecke unter härtesten Bedingungen erprobt. Die Audi Leichtbautechnologien bringen die entscheidenden Zehntelsekunden Vorsprung auf der Rennstrecke und auch auf der Straße deutlich mehr Fahrdynamik, bessere Fahrleistungen, geringeren Verbrauch und weniger Emissionen. Die Demonstration des technisch Machbaren ist ein Vorreiter für die Technologien, die Sie in vielen Audi Serienfahrzeugen wiederfinden.

Der Antrieb, Motorsport und Serie zu verbinden.

■ Mit dem Audi R8 LMS ultra haben wir den R8 erfolgreich auf die Rennstrecke gebracht: Seit 2009 haben die Teams 25 nationale und internationale Titel sowie 210 Rennen gewonnen. 2013 konnte ein Doppelsieg beim populären 24-Stunden-Rennen von Daytona erzielt werden.

Bis zu 560 PS treiben den heckangetriebenen GT3-Rennwagen über die Rennstrecke. Aerodynamische Anbauteile wie Frontspoiler und ein Heckspoiler ähnlich wie bei der DTM sorgen für den notwendigen aerodynamischen Anpressdruck. Alle äußeren Anbauteile – mit Ausnahme des Dachs – bestehen aus Carbon. Das Gesamtgewicht des Fahrzeugs beträgt 1.250 kg.

Ca. 50% der Fahrzeugteile stammen vom R8 V10 Coupé, darunter der Audi Space Frame (ASF®) und der V10-Motor. Der Audi R8 LMS ultra vereint somit Serien- und Renntechnik und zeichnet sich insbesondere durch seine hohe Zuverlässigkeit und Performance aus. Die ideale Basis für erfolgreichen Motorsport.

Das Programm der Audi race experience ermöglicht Ihnen, Rennatmosphäre mit dem R8 LMS ultra hautnah zu erleben – vom individuellen Training über den Erwerb einer Motorsportlizenz bis hin zur Rennteilnahme mit einem professionellen Team.

Nähere Informationen zu diesem Thema und Ihre persönlichen Ansprechpartner zum Audi R8 LMS ultra finden Sie unter www.audi.com/r8lms und www.audi.com/driving.





Der Drang, immer wieder besser sein zu wollen.

■ Wie sähe es aus, wenn wir einen Supersportwagen noch sportlicher machen könnten? Stärker? Leichter? Faszinierender? Wir haben die Antwort auf diese Fragen gefunden: mit dem Audi R8 V10 plus Coupé. Aus den rassigen Genen des R8 und den innovativen Leichtbautechnologien von Audi ist ein Fahrzeug entstanden, das im wahrsten Sinne des Wortes atemberaubend geworden ist.

Die Werte für Kraftstoffverbrauch und CO₂-Emissionen sowie die Effizienzklassen finden Sie auf Seite 100.

R8

Audi R8 V10 plus Coupé



Das Audi R8 V10 plus Coupé hält, was sein Name verspricht: Durch seinen intelligenten Materialmix und gezielte Materialeinsparungen ist es pure Sportlichkeit – mit Leichtigkeit. Sichtbar wird dieses Prinzip durch die zahlreichen serienmäßigen Carbon-Elemente im Interieur und Exterieur. Das Resultat: der richtige Werkstoff in der richtigen Menge am richtigen Platz. Das werden Sie schon beim ersten Beschleunigen des R8 V10 plus spüren. Mit der gesteigerten Motorleistung von 404 kW erreichen Sie die 100-km/h-Marke aus dem Stand schon nach 3,5 Sekunden*.

Die Werte für Kraftstoffverbrauch und CO₂-Emissionen sowie die Effizienzklassen finden Sie auf Seite 100.

* Wert für R8 V10 plus mit S tronic.

Das Äußere des Audi R8 V10 plus Coupé zeigt sich besonders athletisch: Die charakteristischen sideblades und der Heckdiffusor sind aus Carbon gefertigt.

Die Werte für Kraftstoffverbrauch und CO₂-Emissionen sowie die Effizienzklassen finden Sie auf Seite 100.





■ Auch die Front macht sofort klar, welche Kraft im Audi R8 V10 plus Coupé steckt. Der tiefe Frontspoiler ist aus Carbon gefertigt, genau wie die Außenspiegelgehäuse. Die serienmäßige Keramikbremse¹ spart insgesamt circa 12 Kilogramm Gewicht gegenüber der Bremsanlage mit Stahlscheiben. Und was den R8 V10 plus zusätzlich auszeichnet: das spürbar stärkere Aggregat. Weniger Gewicht in Verbindung mit mehr Leistung bedeutet schließlich vor allem eines: noch mehr Agilität. Das zeigt sich eindrucksvoll beim Leistungsgewicht: 3,95 kg/kW² versprechen atemberaubenden Fahrspaß.

Die Werte für Kraftstoffverbrauch und CO₂-Emissionen sowie die Effizienzklassen finden Sie auf Seite 100.

¹ Bitte beachten Sie die Besonderheiten zur Keramikbremse auf Ihrer nationalen Audi Website oder fragen Sie Ihren Audi Partner.

² Leistungsgewicht für R8 V10 plus mit S tronic ermittelt nach DIN-Norm: Leergewicht in kg/Leistung in kW.



Die Innovationskraft, aus vielen Ideen ein beeindruckendes Auto zu bauen.

■ Wer einen Sportwagen für besonders hohe Ansprüche konstruiert, stellt sich einer der größten Herausforderungen im Automobilbau. Hier sind technische Präzision und Leistungsfähigkeit bis an die Grenzen des Machbaren gefragt. Mit dem Audi R8 Coupé haben unsere Entwickler und Designer ein Auto kreiert, das unser Streben nach automobilischer Perfektion und außergewöhnlichem Design verkörpert.

Die Werte für Kraftstoffverbrauch und CO₂-Emissionen sowie die Effizienzklassen finden Sie auf Seite 100.

R8

Audi R8 Coupé



Das Verlangen, Kraft ihren freien Lauf zu lassen.

■ Seine Gene kommen von der Rennstrecke. Das spürt man auch auf der Straße. Wie kaum ein anderer Sportwagen gibt das Audi R8 Coupé Ihnen das Gefühl unmittelbarer Kontrolle über beinahe unbändige Kraft. Spüren Sie die unwiderstehliche Beschleunigung: Entscheiden Sie sich zwischen einem 4,2-l-V8-FSI-Motor mit 316 kW oder dem 5,2-l-V10-FSI-Aggregat mit 386 kW. Durch das Mittelmotorkonzept liegt das Gewicht des Aggregats nahe der Hochachse und sorgt so für eine ausgewogene Achslastverteilung. Daraus resultieren das neutrale Fahrverhalten sowie die hervorragende Straßenlage. Die Trockensumpfschmierung ermöglicht eine sichere Ölversorgung bei hohen Querschleunigungen. Zusätzlich trägt die flache Ölwanne zu einer tieferen Einbaulage des Aggregats bei, was zur Absenkung des Fahrzeugschwerpunkts führt.

Die Werte für Kraftstoffverbrauch und CO₂-Emissionen sowie die Effizienzklassen finden Sie auf Seite 100.



■ Unsere Lösung, um Motorkraft auf die Straße zu bringen: quattro. Dieser permanente Allradantrieb ist im Audi R8 stark heckbetont ausgelegt – ganz dem Fahrzeugcharakter entsprechend. Er arbeitet mit einer direkt ansprechenden Lamellenkupplung, die das Drehmoment variabel zwischen Vorder- und Hinterachse aufteilt. Was Sie davon haben? Noch mehr Fahrstabilität und ein agileres Handling bei dynamischer Fahrweise.

Die Werte für Kraftstoffverbrauch und CO₂-Emissionen sowie die Effizienzklassen finden Sie auf Seite 100.

■ Eindrucksvolle Beschleunigung durch blitzschnelle Gangwechsel: Dafür ist im Audi R8 die S tronic zuständig. Das 7-Gang-Doppelkupplungsgetriebe schaltet nahezu ohne Zugkraftunterbrechung – das heißt für Sie: unwiderstehliche Dynamik. Der Sprint von 0 auf 100 km/h dauert im R8 V10 Coupé mit S tronic gerade einmal 3,6 Sekunden. Trotzdem trägt dieses Getriebe dank hohem Wirkungsgrad und großer Spreizung auch zur Reduzierung des Kraftstoffverbrauchs bei.

Die Werte für Kraftstoffverbrauch und CO₂-Emissionen sowie die Effizienzklassen finden Sie auf Seite 100.



Der Anspruch, Athletik nicht nur fühlbar, sondern auch sichtbar zu machen.

Das Design des Audi R8 Coupé ist ein klares Statement: Muskulöse, klar strukturierte Seitenlinien unterstreichen seine Herkunft – den Rennsport. Seine aufregende Formensprache mit den charakteristischen sideblades gibt ein Versprechen – kraftvolle, unwiderstehliche Dynamik –, das der Wagen überzeugend einlöst.

Mit den breiten Lufteinlässen und dem sportlich schlanken Audi Single-frame lässt seine Optik keinen Zweifel: Vor Ihnen steht ein leistungsorientierter Sportwagen.

Die LED-Frontscheinwerfer mit statischem Abbiegelicht sowie die LED-Heckleuchten verleihen dem R8 Coupé einen markanten Auftritt. Genau wie der Mittelmotor, der sich selbstbewusst unter der Heckscheibe präsentiert. Im Stand kann er durch die optionale Motorraumbeleuchtung eindrucksvoll in Szene gesetzt werden.

Die Werte für Kraftstoffverbrauch und CO₂-Emissionen sowie die Effizienzklassen finden Sie auf Seite 100.





Die Kompetenz, Motorsport-Atmosphäre zum Anfassen zu gestalten.

Das auf Wunsch in Carbon erhältliche monoposto umrahmt das Cockpit und verdeutlicht den Leichtbaugedanken des Audi R8. Klar gegliedert und auf den Fahrer ausgerichtet, überzeugt das Cockpit durch ausgereifte Ergonomie sowie nahezu intuitive Bedienbarkeit. Das optionale R8-Multifunktions-Sportlederlenkrad im 3-Speichen-Design mit unten abgeflachtem Lenkradkranz und Schaltwippen sowie die serienmäßigen Sportsitze strahlen wie alles andere im R8 pure Sportlichkeit aus – und überzeugen selbstverständlich durch erstklassige Verarbeitungsqualität. Edle Akzente in hochglänzendem Schwarz sowie Applikationen in Aluminiumoptik betonen die Hochwertigkeit des Innenraums.





▀ Sichtbare und vor allem fühlbare Exklusivität verspricht die optionale Volllederausstattung Feinnappa mit Rautensteppung. Sowohl die Sportsitze als auch die Türverkleidungen sind mit einer Rautensteppung in Kontrastfarbe versehen, auf Wunsch auch der Dachhimmel in Alcantara. Verschiedene Ablagemöglichkeiten, präzise Verarbeitung und eine große Auswahl an Individualisierungsmöglichkeiten vervollständigen das exklusive Ambiente des Interieurs.





Der Wunsch, auch geschlossen neue Perspektiven zu öffnen.

■ Noch mehr Freiheit. Machen Sie sich bereit für die Begegnung mit einem außergewöhnlichen Fahrzeug: dem Audi R8 Spyder, dem offenen High-Performance-Sportwagen. Kraftvoll. Dynamisch. Extrovertiert. Ein Spyder, der die Leistungserwartungen und den hohen Anspruch an die Marke Audi erfüllt: eines der atemberaubendsten Fahrzeuge seiner Klasse zu bauen.

Die Werte für Kraftstoffverbrauch und CO₂-Emissionen sowie die Effizienzklassen finden Sie auf Seite 100.

R8

Audi R8 Spyder



Das lang gezogene Finnenverdeck aus Stoff betont die klar strukturierte Linienführung des Audi R8 Spyder. Es lässt sich bis zu einer Geschwindigkeit von 50 km/h komfortabel per Tastendruck öffnen – vollautomatisch in nur 19 Sekunden. Nach dem Öffnen verschwindet das gefaltete Verdeck besonders platzsparend in einer flachen Ablage über dem Motorraum. Neben dem Verdeckkastendeckel und den hinteren Seitenteilen aus besonders leichter Kohlefaser trägt die Verwendung eines Stoffverdecks zusätzlich zur Verringerung des Fahrzeuggewichts bei.

Die Werte für Kraftstoffverbrauch und CO₂-Emissionen sowie die Effizienzklassen finden Sie auf Seite 100.





Das Interieur mit der R8-typischen monoposto-Optik sorgt auch im Spyder für klassisches Rennsport-Feeling. Ergonomisch geformte Sport-sitze mit hochwertigen Sitzbezügen bieten hervorragenden Seitenhalt.

Die beheizbare Heckscheibe ist elektrisch versenkbar und dient bei geöffnetem Verdeck gleichzeitig als Windschott. Das optionale Bang & Olufsen Sound System liefert stets exzellenten Klang, ganz gleich ob Sie den R8 Spyder offen oder geschlossen genießen.

Die Werte für Kraftstoffverbrauch und CO₂-Emissionen sowie die Effizienz-klassen finden Sie auf Seite 100.



Das Cockpit in monoposto-Optik erinnert an die für Rennwagen typische Form des Fahrerplatzes. Das optionale R8-Multifunktions-Sportlederlenkrad mit vergrößerten Schaltwippen liegt insbesondere bei sportlicher Fahrweise angenehm griffig in der Hand.

Die Werte für Kraftstoffverbrauch und CO₂-Emissionen sowie die Effizienzklassen finden Sie auf Seite 100.

Das Talent, jede Sekunde einzigartig zu machen.

▀ Pure Ästhetik: Der kraftvoll definierte Wagenkörper und die lang gezogenen seitlichen Lufteinlässe verleihen dem Audi R8 Spyder seine besondere Eleganz. Der 5,2-Liter-Mittelmotor verfügt über 386 kW und beschleunigt den Wagen in nur 3,8 Sekunden* von 0 auf 100 km/h. Wenn Sie möchten, fährt er sogar 311 km/h* schnell.

Die Werte für Kraftstoffverbrauch und CO₂-Emissionen sowie die Effizienzklassen finden Sie auf Seite 100.

* Wert für R8 V10 Spyder mit S tronic.





Den passenden Abschluss für dieses Hochleistungsfahrzeug bildet die zweiflutige Abgasanlage mit runden Endrohrblenden. Sie erzeugt einen markanten Motorsound und macht den R8 Spyder unverwechselbar.

Die Werte für Kraftstoffverbrauch und CO₂-Emissionen sowie die Effizienzklassen finden Sie auf Seite 100.

Das Audi R8 Coupé. Der Audi R8 Spyder. Zwei Charaktere, ein einzigartiges Fahrzeug. Entstanden aus der Fähigkeit, immer wieder zu überraschen. Aus der Kompetenz, aus vielen Materialien und beeindruckender Technologie ein besonderes Fahrerlebnis zu kreieren. Und nicht zuletzt aus dem Wunsch, jede Fahrt zu einem Ereignis werden zu lassen. Erfahren Sie es selbst.

Die Werte für Kraftstoffverbrauch und CO₂-Emissionen sowie die Effizienzklassen finden Sie auf Seite 100.



Audi Leichtbautechnologie: Jedes Gramm weniger vergrößert den Vorsprung.

Multimaterial-Bauweise.

Von Anfang an hat Audi darauf geachtet, Fahrzeuge so ressourcenschonend wie möglich zu bauen. Eine Revolution war 1994 der Audi A8, der als erstes Großserienmodell überhaupt eine Karosserie besaß, die vollständig aus Aluminium bestand. Dieses Material leistet uns bis heute gute Dienste, denn es ist deutlich leichter als Stahl.

Doch die Entwicklung des automobilen Leichtbaus ist damit noch längst nicht abgeschlossen. Im Zuge der Audi Leichtbautechnologie arbeiten wir zusätzlich mit innovativen Materialien wie zum Beispiel kohlenstofffaserverstärktem Kunststoff (CFK), den wir an verschiedenen Stellen des Fahrzeugs einsetzen. Das zeigt einen weiteren Grundsatz von Audi: Wir konzentrieren uns auf das Gesamtkonzept anstatt auf einzelne Bauteile, und auf diverse Werkstoffe anstatt auf einen. Dieser

flexible Umgang gibt uns die Freiheit, Fahrzeuge zu bauen, die vor allem eins bieten: ein unvergleichliches Fahrgefühl.

Mit jedem Werkstoff entsteht eine neue Entwicklungs- und Produktionskette: Der Einsatz eines neuen Materials erfordert eine andere Verarbeitung, neue Verbindungstechnologien, Service- und Reparaturmöglichkeiten. Aber gleichzeitig bietet es die Chance für Designer und Ingenieure, neue Kompetenzen zu entwickeln.

Dabei gilt ein einfaches Prinzip: Je leichter die Karosserie, desto besser das Leistungsgewicht und damit die Performance des Autos. Zusätzlich nutzt Audi eine innovative Multimaterial-Bauweise, die dieses theoretische Prinzip mit Leben erfüllt.

Mg
magnesium

12

C

carbon

6

Al

aluminium

13

Aluminium-Strangpressprofile: Durch die Variabilität von Wandstärken, Profilquerschnitten und den Einsatz hochfester Legierungen erzielen Strangpressprofile eine besonders hohe Karosseriesteifigkeit. Diese ermöglichen ebenfalls eine sehr gute Energieaufnahme in Deformationsbereichen. Ihr volles Potenzial entfalten sie in der idealen, kraftschlüssigen Einbindung von Gussteilen und sichern so die hohe Performance der ASF-Struktur.

Aluminiumgussteile: Strukturussteile bieten ein hohes Maß an Gestaltungsfreiheit und Funktionsintegration. Durch variable Wandstärken, flexible Formgebung und kraftflussoptimierte Verrippungen wird Material nur dort eingesetzt, wo es auch benötigt wird. Die Entwicklung hochfester Strukturussteile bildet die Grundlage für eine hervorragende Einbindung von Aluminium-Strangpressprofilen in die ASF-Struktur.

Aluminiumblechteile ergänzen die von Gussteilen und Profilen gebildete Struktur. Sie erhöhen die Steifigkeit der Gesamtkarosserie durch kraftflussoptimierte Übergänge bei gleichzeitig hoher Einzelteilperformance. Durch neue, warmhärtende Legierungen sind sie eine Kombination aus idealer Funktion und geringem Gewicht. Eine zentrale Rolle spielt hierbei auch die richtige Wahl der Verbindungstechnik. Erst durch sie wird erreicht, dass die Einzelteile kraftschlüssig eingebunden und dadurch mittragend in den ASF integriert werden.

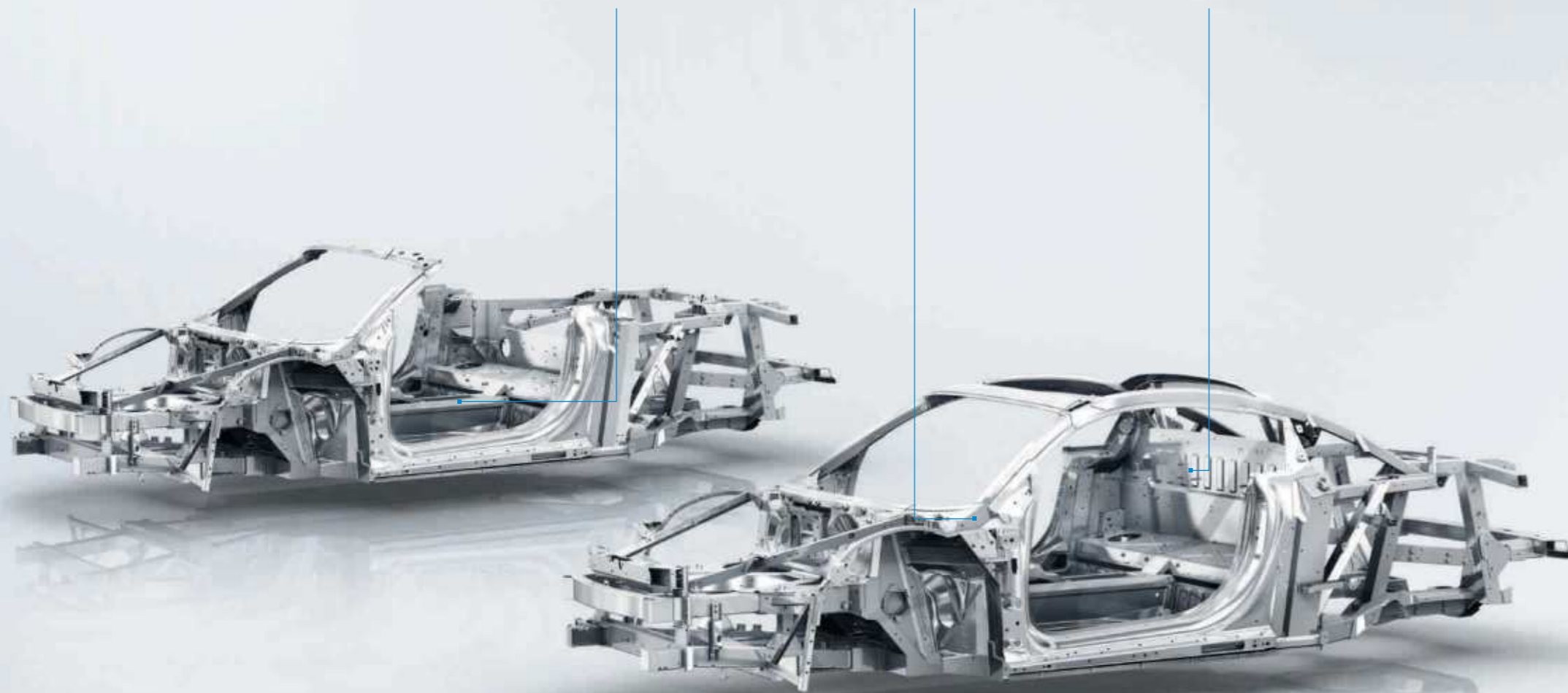

Audi Space Frame scannen und mehr erfahren.

Audi Leichtbautechnologie:

Audi Space Frame (ASF®).

Ein überzeugendes Beispiel für die innovative Audi Leichtbautechnologie ist der Audi Space Frame (ASF), eine hochfeste Aluminium-Rahmenstruktur. Die Karosserie des Audi R8 Coupé beispielsweise setzt sich aus verschiedenen Komponenten zusammen. 69 % sind Strangpressprofile, 8 % Vakuumgussknoten und 23 % leichte Aluminiumbleche. Diese Verteilung der Halbzeuge trägt dazu bei, dass die Leichtbaugüte der R8-Karosserie – das Verhältnis von Gewicht zu Größe und Steifigkeit – „Vorsprung durch Technik“ verkörpert.

Das Leichtbaumaterial Aluminium bietet eine größere Gestaltungsfreiheit in Gussteilen und Strangpressprofilen als Stahl, und die daraus gefertigten Bauteile zeichnen sich durch hohe Steifigkeit aus.

Eine Herausforderung ist jedoch die Verarbeitung, denn sie stellt höchste Ansprüche.

Deshalb haben wir bereits 1994 das Aluminium-Zentrum (heute Audi Leichtbauzentrum) in Neckarsulm gegründet, wo die Fachbereiche Entwicklung, Produktionsplanung und Qualitätssicherung eng zusammenarbeiten. Eine dreistellige Zahl von Patenten in diesem Bereich beweist unsere Kompetenz. Das sehen auch andere so: 2008 zeichnete das Europäische Patentamt die Leistungen der ASF-Erfinder als „European Inventor of the Year“* aus.

Die Entwicklung spezieller Schweißmethoden ist nur eine Herausforderung von vielen, die wir erfolgreich gemeistert haben. Deshalb entwickeln

wir die Audi Leichtbautechnologie stets weiter. Zusätzlich zum konstruktiven Leichtbau durch gezielte Materialeinsparungen ohne Einbußen an Komfort und Fahrzeugsicherheit kommt im Audi R8 neben dem Hauptwerkstoff Aluminium auch besonders leichter kohlenstofffaserverstärkter Kunststoff (CFK) zum Einsatz. Sieben gebündelte Kohlefasern haben gerade einmal den Durchmesser eines Menschenhaars. Das fertige CFK-Bauteil ist stabiler als traditionelle Werkstoffe – und leichter. Deshalb sind zum Beispiel im R8 Spyder der Verdeckkastendeckel und die Seitenteile der Karosserie in CFK-Bauweise ausgeführt. Konkret bedeutet das für Sie: hohe Sicherheit, gesteigerte Fahrleistungen und verbessertes Handling.



Interieur: Optionale Kohlefaserelemente setzen im Cockpit hochwertige Akzente.

Verdeckkastendeckel: Die große Gestaltungsfreiheit, die CFK bietet, kommt bei diesem komplexen Element zum Tragen.

Seitenteil: Das fertige CFK-Bauteil besteht aus bis zu 10 Schichten und ist wesentlich leichter als ein vergleichbares Metallbauteil.

Audi Leichtbautechnologie:

Gewichtsreduzierung.



Die Werte für Kraftstoffverbrauch und CO₂-Emissionen sowie die Effizienzklassen finden Sie auf Seite 100.

Da wir bei Audi den Leichtbau am gesamten Fahrzeug verstehen, schließt er nicht nur die Karosserie und deren Materialien mit ein, sondern betrachtet auch alle anderen Komponenten und Systeme. Natürlich immer unter Beibehaltung der hohen Qualitäts- und Fertigungsstandards, die für Audi typisch sind.

Im Bordnetz des Audi R8 kommt aufgrund des zur Effizienzsteigerung weiterentwickelten Rekuperationssystems eine leistungsfähigere Batterietechnologie zum Einsatz: die AGM-Batterie (Absorbent Glass Mat). Hierbei wird der leitende Elektrolyt in einem Glasfaser-Vlies gebunden. Gegenüber der zuvor eingesetzten Nassbatterie

kann die AGM-Variante kompakter ausgeführt werden, was zu einer Gewichtseinsparung von circa 7 kg führt.

Ein besonderes Augenmerk gilt den Bremsen. Die serienmäßige Bremsanlage verfügt im Audi R8 über sogenannte Wave-Scheiben. Ihre Gussreibringe haben eine wellenförmige Außenkontur und sind über Stahlstifte mit den Bremsscheibentöpfen aus Aluminium verbunden. Dadurch wird die Summe der ungefederten und rotierenden Massen um circa 2 kg reduziert, was sich fahrdynamiksteigernd auswirkt und das Abrollverhalten verbessert. Hierzu leisten auch die Aluminiumräder des Audi R8 ihren Beitrag: Alle 19-Zoll-Felgen

sind Aluminium-Schmiederäder. Aufgrund der mit diesem Fertigungsverfahren erzielbaren Gefügestruktur können die Wandstärken der Felgen reduziert werden, sodass sich weitere Gewichtseinsparungen ergeben – ohne Einbußen bei der Festigkeit.

Auch im Interieur findet sich Potenzial zur Reduzierung der Fahrzeugmasse. Die R8-Schalensitze bieten gesteigerten Seitenhalt bei dynamischer Fahrweise und lassen sich zudem in der Weite einstellen. Durch ihren konstruktiven Aufbau sind sie jedoch deutlich leichter als die Sportsitze. Im R8 V10 plus gehören R8-Schalensitze daher auch zur Serienausstattung.

Die Bremsscheiben der optionalen Keramikbremse* sind aus kohlefaserverstärkter Keramik gefertigt. Mit Durchmessern von 380 mm vorn und 356 mm hinten sorgen sie für gute Verzögerung und Dosierbarkeit auch unter hohen thermischen Belastungen – und das bei geringem Eigengewicht. Zudem steigert das enorm harte und abriebfeste Material die Laufleistung der Scheiben.



*Bitte beachten Sie die Besonderheiten zur Keramikbremse auf Ihrer nationalen Audi Website oder fragen Sie Ihren Audi Partner.

Ausgefeilte Aerodynamik.

Das Erkennungszeichen für Sportlichkeit und Effizienz.

Der Energieverbrauch eines Fahrzeugs hängt von vielen Faktoren ab. Ganze 11 % werden von der Aerodynamik beeinflusst. Aus diesem Grund besitzt Audi seit Jahren eines der modernsten Windkanal-Zentren der Welt, in dem jedes Fahrzeugmodell in Bezug auf Luftwiderstand konstant optimiert wird. Eine Turbine mit rund 4 Metern Durchmesser und einer Antriebsleistung von 2,6 Megawatt bläst die Luft mit bis zu 300 km/h durch den Windkanal.

Auch die geschliffenen Formen des Audi R8 mussten sich vielen Tests unterziehen. Bevor das Fahrzeug zur

Serienreife gelangte, wurde es über 1.000 Stunden im Windkanal analysiert und verbessert. Einerseits um einen geringen Luftwiderstand für eine hohe Endgeschwindigkeit und moderate Verbrauchswerte zu erzielen, andererseits zur Erzeugung des erforderlichen Abtriebs für gutes Handling und verbesserte Fahrstabilität bei hohem Tempo. Dafür wurden unter anderem der Frontspoiler, der ausfahrbare Heckspoiler, der Diffusor und der voll verkleidete Unterboden entsprechend gestaltet, um den Anpressdruck zu erhöhen.





Vom Motorsport inspiriert.

Das Hochdrehzahlkonzept von Audi.



V10-Aggregat mit 5.204 cm³ Hubraum

- maximale Leistung 386 kW bei 8.000 min⁻¹ (R8 V10)/ 404 kW bei 8.000 min⁻¹ (R8 V10 plus)
- maximales Drehmoment 530 Nm bei 6.500 min⁻¹ (R8 V10)/ 540 Nm bei 6.500 min⁻¹ (R8 V10 plus)
- spezifische Leistung 74,2 kW/l Hubraum (R8 V10)/ 77,6 kW/l Hubraum (R8 V10 plus)
- Benzindirekteinspritzung FSI mit bis zu 120 bar
- hohe Verdichtung von 12,5:1
- Trockensumpfschmierung
- breiter Zylinderwinkel von 90 Grad für niedrigen Schwerpunkt



V10-/V10 plus-Motor scannen und mehr erfahren.

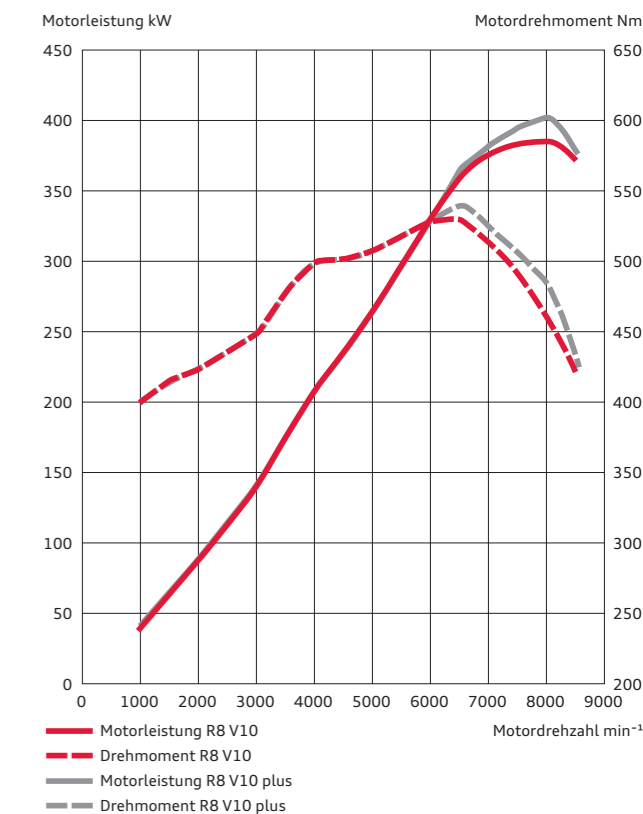

Hochdrehzahlkonzept. Hinter diesem technischen Begriff verbirgt sich purer Fahrspaß, der direkt aus dem Motorsport abgeleitet ist. Denn das Hochdrehzahlkonzept der V8- und V10-Mittelmotoren des Audi R8 folgt einem einfachen Prinzip.

Eine höhere Anzahl von Verbrennungsvorgängen in den Zylindern erzeugt mehr Kraft und damit eine höhere Leistungsausbeute. So liegt beispielsweise beim V10-Motor im R8 V10 plus die Höchstdreh-

zahl bei beeindruckenden 8.700 min⁻¹ und seine maximale Leistung beträgt 404 kW. Trotzdem schieben die langhubig ausgelegten Aggregate schon bei niedrigen Drehzahlen kraftvoll an. Der Drehmomentverlauf dieses V10-Triebwerks erreicht einen Höchstwert von satten 540 Nm. Im R8 V10 plus sprinten Sie damit in nur 3,5 Sekunden von 0 auf 100 km/h, gerade einmal 7,8 Sekunden später liegen bereits 200 km/h an. Der Vortrieb endet erst bei 317 km/h. Mit 3,6 Se-

kunden für den Sprint von 0 auf 100 km/h und einer Höchstgeschwindigkeit von 314 km/h erzielt auch das R8 V10 Coupé beeindruckende Werte. Der R8 V10 Spyder braucht für die gleiche Fahrt 3,8 Sekunden.*

Die auftretenden Schwingungs- und Temperaturbelastungen werden dabei durch die kompakte und hochfeste Bauweise der Aluminium-Leichtbaumotoren gebändigt. In Verbindung mit der aus

dem Motorsport bekannten Trockensumpfschmierung sind zudem hohe Querbeschleunigungskräfte möglich. Statt durch eine konventionelle tiefe Ölwanne wird durch eine flache Wanne, ein Ölpumpenmodul und einen separaten Öltank eine gleichmäßige Ölversorgung des Aggregats erreicht: damit Sie das Drehmoment und die Agilität des Audi R8 jede Sekunde voll genießen können.

Das FSI®-Prinzip: da weitermachen,
wo andere aufhören.

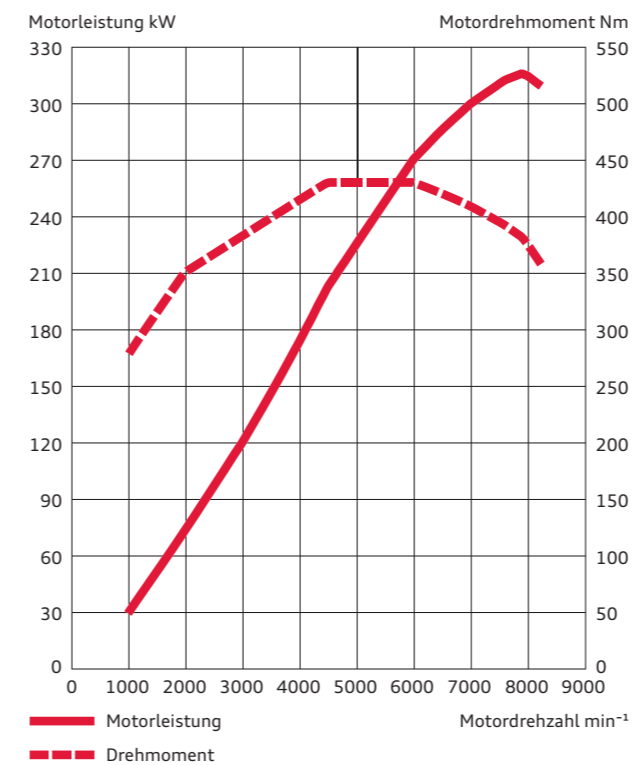

V8-Aggregat mit 4.163 cm³ Hubraum

maximale Leistung 316 kW bei 7.900 min^{-1}

maximales Drehmoment von 430 Nm bei 4.500–6.000 min^{-1}

spezifische Leistung von 75,9 kW/l Hubraum

Benzindirekteinspritzung FSI mit bis zu 120 bar

hohe Verdichtung von 12,5:1

Trockensumpfschmierung

breiter Zylinderwinkel von 90 Grad für niedrigen Schwerpunkt



Neben dem Hochdrehzahlkonzept der zweite Baustein für das unwiderstehliche Vorankommen der R8-Modelle: FSI. In allen Motorvarianten arbeitet diese Benzindirekteinspritzungstechnologie, die wir ebenfalls von der Rennstrecke auf die Straße gebracht haben.

Bei der FSI-Technologie wird der Kraftstoff direkt in den Brennraum gespritzt und dort hochverdichtet. Dadurch entsteht ein sehr gleichmäßiges Kraftstoff-Luft-Gemisch, das zu einer besonders effizien-

ten Verbrennung und damit zu einer besseren Kraftentfaltung und Leistungsausbeute führt.

Das V8-Triebwerk im Audi R8 erreicht sein maximales Drehmoment von 430 Nm zwischen 4.500 und 6.000 min^{-1} , wobei mindestens 90 % der Kraft in einem noch breiteren Drehzahlbereich zwischen 3.500 und 7.500 min^{-1} zur Verfügung stehen. Diese Spontaneität lässt das R8 V8 Coupé in nur 4,3 Sekunden von 0 auf 100 km/h sprinten, den R8 V8 Spyder in 4,5 Sekunden.*

Durch die Auslegung als Mittelmotor-Sportwagen wurde zudem die Masse nahe dem Fahrzeugmittelpunkt konzentriert – das bringt eine sehr gute Achslastverteilung und ein ausgewogenes Fahrverhalten. Die Performance der Aggregate mit ihrem spontanen Ansprechverhalten, der gleichmäßigen Kraftentfaltung und enormen Drehwilligkeit wird durch eine kraftvolle Soundkulisse untermalt, die über das gesamte Drehzahlband begeistert.

Die Werte für Kraftstoffverbrauch und CO₂-Emissionen sowie die Effizienzklassen finden Sie auf Seite 100.

*Sämtliche Werte wurden in Verbindung mit der S tronic ermittelt.

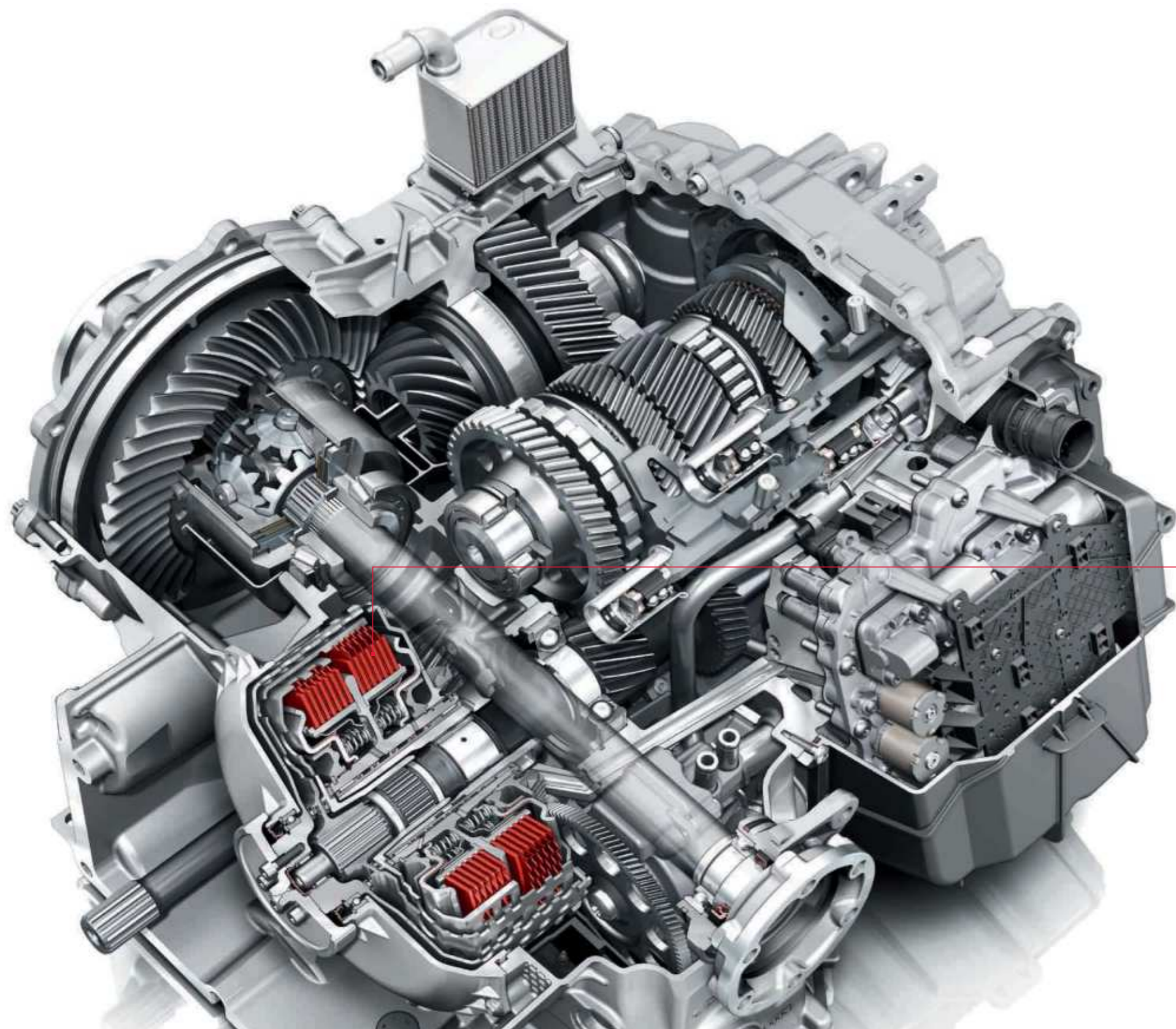

Was bringen zwei Kupplungen?

Doppelte Ersparnis: Zeit und Energie.

Ein Hochleistungsfahrzeug braucht ein adäquates Getriebe. Deswegen wurde speziell für das Fahrzeugkonzept des Audi R8 ein Doppelkupplungsgetriebe entwickelt, das sich durch schnelle Gangwechsel und einen hohen Wirkungsgrad auszeichnet.

Die 7-Gang S tronic ist in zwei Teilgetriebe mit je einer nasslaufenden Lamellenkupplung gegliedert. Die Teilgetriebe sind permanent aktiv, aber nur eines ist kraftschlüssig mit dem Motor verbunden. Wenn der Fahrer zum Beispiel im dritten Gang beschleunigt, ist im zweiten Teilgetriebe der vierte

Gang bereits eingelegt. Der Schaltvorgang erfolgt durch das Wechseln der kraftübertragenden Kupplung – die eine öffnet, und die andere schließt. Der Gangwechsel dauert nur wenige Hundertstels Sekunden und vollzieht sich nahezu ohne Unterbrechung der Zugkraft. So schnell und fließend, dass er kaum wahrgenommen wird.

Dabei können Sie wählen, ob Sie die Gangwechsel im Automatikmodus dem Getriebe überlassen oder im manuellen Modus selbst schalten möchten. Hierfür reicht ein Antippen der Schaltwippen am

Lenkrad oder des Wählhebels auf der Mittelkonsole aus. Darüber hinaus können Sie das Sportprogramm über eine Taste in der Schaltkulissee aktivieren und so in beiden Modi das Fahrerlebnis durch eine spezielle Abstimmung nochmals steigern.

Bei aller Dynamik ist die S tronic aber auch noch effizient. Denn durch ihre sieben Gänge und den hohen Wirkungsgrad trägt sie dazu bei, den Kraftstoffverbrauch und die Schadstoffemissionen zu reduzieren.

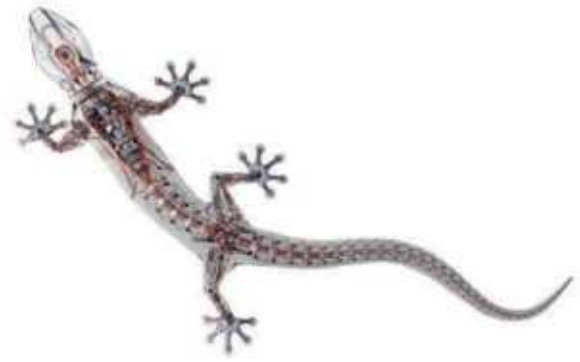

Warum nur zwei Räder nutzen, wenn ein Auto vier hat?

Der permanente Allradantrieb quattro®.

Wer Audi kennt, kennt quattro. Und wer einmal mit quattro unterwegs war, möchte nichts anderes mehr fahren. Warum? Weil dieser Antrieb die Motorkraft so überzeugend auf die Straße bringt.

quattro ist ein permanenter Allradantrieb. Um das Durchdrehen der Räder einer Fahrzeugachse zu vermeiden, wird die Antriebskraft auf die andere Achse

umgeleitet. Im Audi R8 arbeitet hierfür eine direkt ansprechende Lamellenkupplung mit optimierter Regelung, die eine variable Aufteilung des Drehmoments zwischen Vorder- und Hinterachse zulässt.

Durch den Mittelmotor ist quattro im R8 stark heckbetont ausgelegt. Das Getriebe ist hinter dem längs montierten Motor platziert und hat einen

Nebenantrieb für eine Kardanwelle, die die Kraft zur Vorderachse leitet. Dort verteilt eine Viscokupplung die Momente. In der Grundauslegung des Antriebsstrangs gelangen etwa 15 % der Kräfte an die vorderen und 85 % zu den hinteren Rädern; bei Bedarf fließen binnen kürzester Zeit bis zu 30 % nach vorn. Ein Sperrdifferenzial an der Hinterachse steigert die Dynamik weiter. Sollte ein Rad einer

Achse durchdrehen, wird es durch die elektronische Differenzialsperre (EDS) abgebremst.

Auch im R8 bringt quattro jene Fähigkeiten mit, die für Audi längst charakteristisch sind: herausragende Traktion, nahezu schlupffreie Beschleunigung, gesteigerte Fahrdynamik, verbesserter Geradeauslauf – und natürlich ein Plus an Fahrspaß.

Im Audi R8 wird ein Mittelmotor mit der bewährten quattro Technologie kombiniert. Dadurch kann die Motorkraft bedarfsgerecht auf alle 4 Räder verteilt werden. Der permanente Allradantrieb unterstützt so die aktive Sicherheit, die Traktion und die Fahrdynamik. Das sorgt für ein agileres Handling und noch bewegendere Fahrerlebnisse auf nahezu allen Fahrbahnoberflächen.

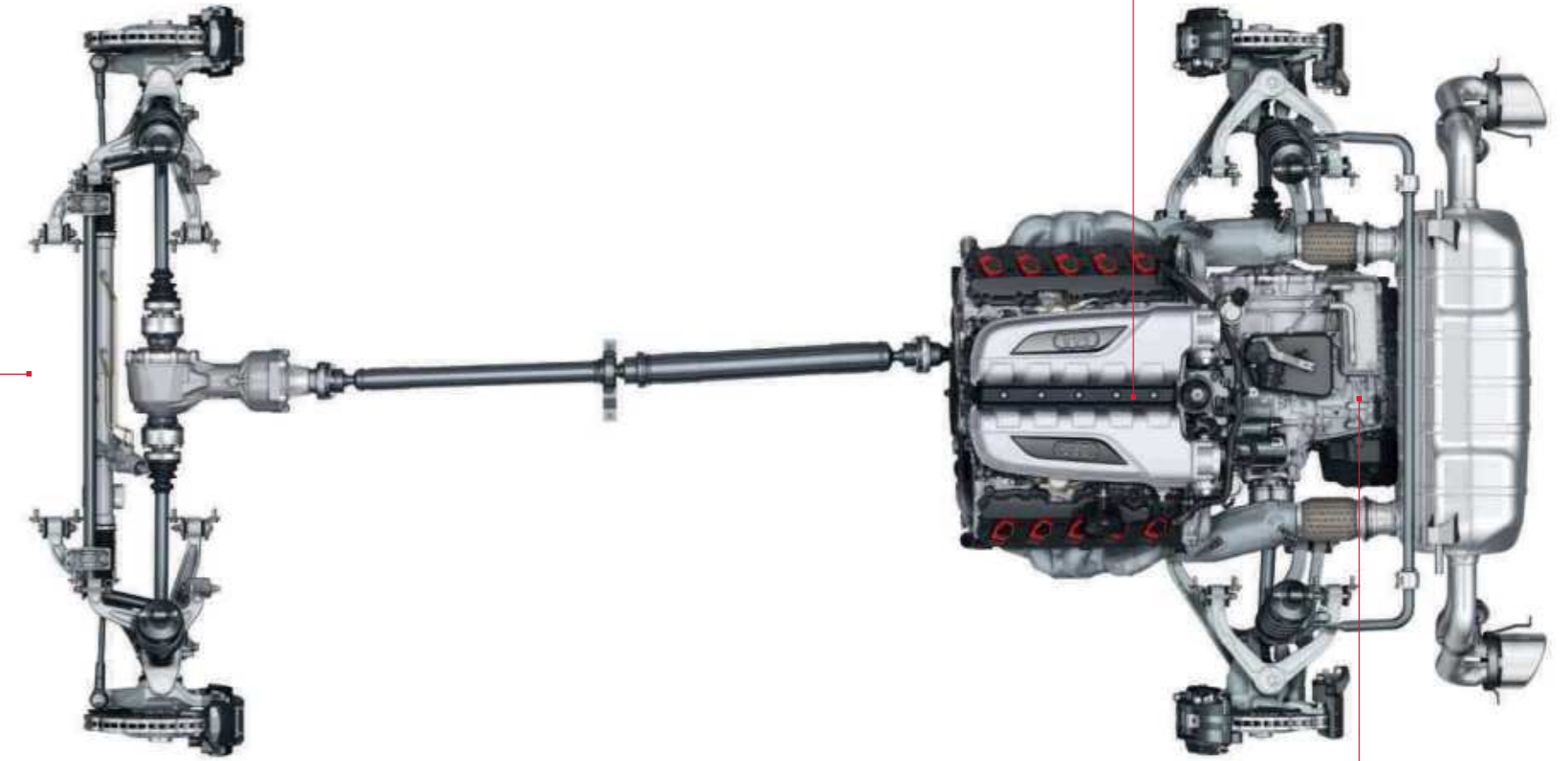

Das 7-Gang-Doppelkupplungsgetriebe S tronic wird mittels Shift-by-Wire-Technologie gesteuert und ermöglicht sehr kurze Schaltzeiten. Die S tronic lässt sich wahlweise mit dem Wählhebel auf der Mittelkonsole oder den Schaltwippen am Lenkrad manuell schalten – alternativ steht Ihnen das Automatikprogramm zur Verfügung. Zudem hält die S tronic einen Sportmodus bereit.



Kern des Dämpfers ist ein Kolben mit einer Magnetspule. Durch den Kolben fließt das Dämpferöl, das durch ein veränderliches Magnetfeld beeinflusst wird. Erhöht man den Durchflusswiderstand, erhöhen sich auch die Dämpfungskräfte. Das geschieht, indem die im Öl enthaltenen Eisenpartikel entlang der Magnetfeldlinien ausgerichtet werden.

Unseren Fahrzeugen wird oft magnetische Anziehungskraft bescheinigt.

Das nutzen wir gleich für das Fahrwerk.

Das optionale adaptive Dämpfersystem Audi magnetic ride ist eine ganz besondere Art, komfortabel und sportlich voranzukommen. Das System passt die Härte der Dämpfer jeweils an die Straßenlage an.

Statt eines herkömmlichen Dämpferöls kommt bei Audi magnetic ride eine spezielle Flüssigkeit zum Einsatz, deren Strömungsverhalten sich über ein

elektromagnetisches Feld verändern lässt. Winzige magnetische Partikel, die im Öl enthalten sind, werden entgegen der Bewegungsrichtung des Dämpfers ausgerichtet und erhöhen so die Dämpfungskraft, je nachdem wie stark das Magnetfeld ist. Radwegensoren und weitere Systeme wie Lenkung und ESC informieren das Audi magnetic ride-Steuergerät über die jeweilige Fahrsituation und beeinflussen so in Sekundenbruchteilen den Dämpfungsgrad.

Der Fahrer hat die Möglichkeit, zwischen zwei Grundeinstellungen zu wählen. Im Normalmodus ist Audi magnetic ride ein komfortables Sportfahrwerk, das auch auf langen Strecken ein entspanntes Fahren ermöglicht. Im Sportmodus vermittelt das Fahrwerk eine direkte Rückmeldung von der Straße; das Fahrzeug reagiert noch agiler.

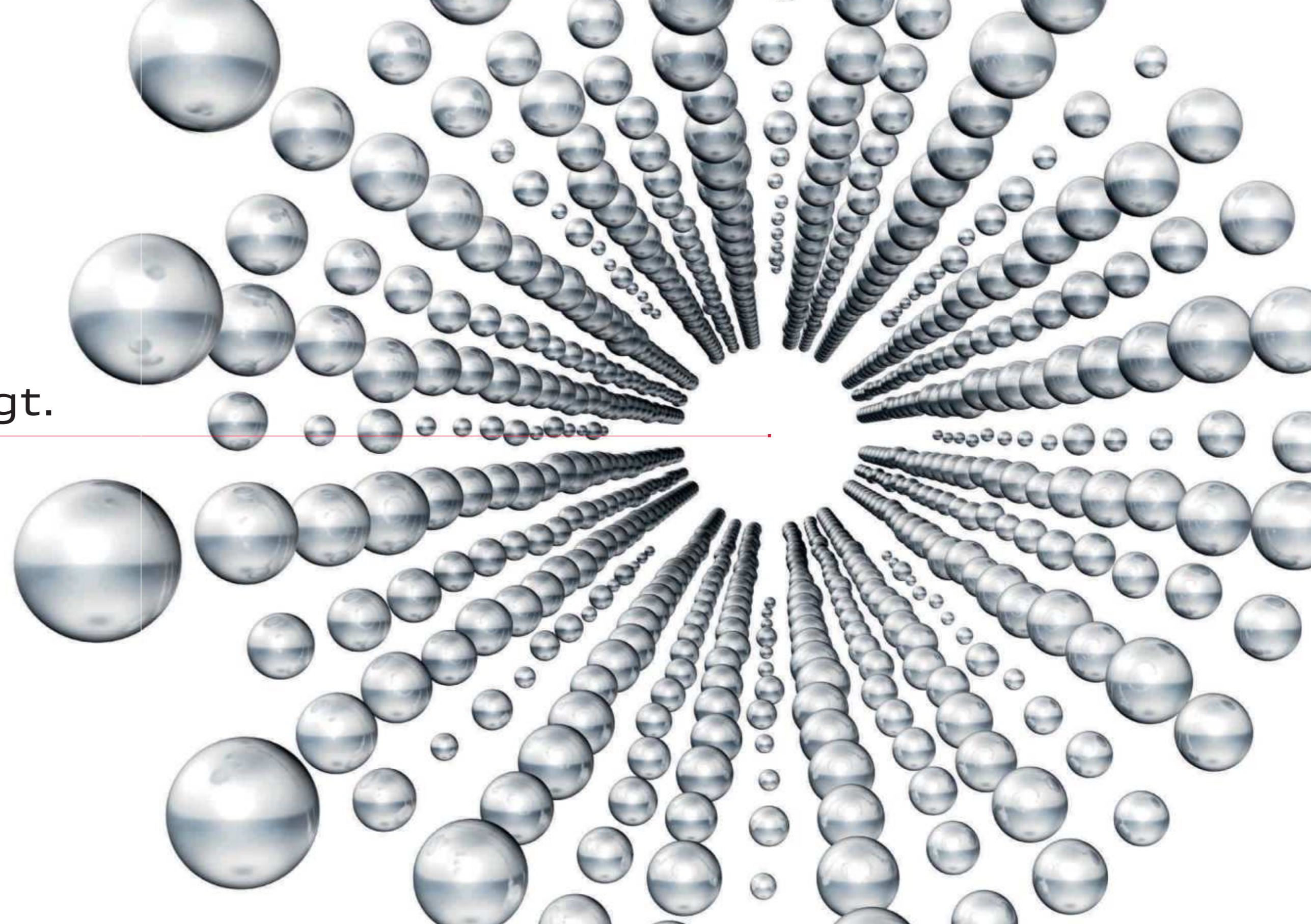



Tagfahrlicht



Abblendlicht aus 6 LEDs plus Abblendlichtspot



Statisches Abbiegelicht



Fernlicht



Blinklicht



LED-Heckleuchte



Heckleuchte scannen
und mehr erfahren.

Bei Tag und Nacht unverwechselbar:

der Audi R8 mit LED-Scheinwerfern und statischem Abbiegelicht.

Das markante Scheinwerferdesign verleiht dem Audi R8 einen hohen Wiedererkennungswert – bei Tag und Nacht. Dafür sorgt in erster Linie die charakteristische Grafik des Tagfahrlichtbandes, das die schwebend eingefasste Abblendlichtlinse betonend umschließt.

Die sechs LED-Arrays in den Reflektorkammern leuchten zusammen mit einem zusätzlichen Spot die Fahrbahn gleichmäßig aus. Dies geschieht mit der für LED-Licht typisch hellen, als angenehm empfundenen Lichtfarbe. Das Blinklicht als klar

gezeichnete Linie ist in das obere Tagfahrlicht integriert. Zusätzlich verfügt der Audi R8 über ein statisches Abbiegelicht, das abhängig vom vorgegebenen Lenkwinkel bis zu einer Geschwindigkeit von ca. 70 km/h bzw. bei eingeschaltetem Blinklicht bis zu einer Geschwindigkeit von ca. 40 km/h automatisch aktiviert wird, um den Streckenverlauf zusätzlich aufzuhellen.

Neben den Frontscheinwerfern sind auch die Heckleuchten in LED-Technologie ausgeführt. Hier umfasst ein LED-Schlusslichtband die klar strukturierte

Leuchtengrafik. Darin enthalten sind das Bremslicht aus 24 LEDs und die Rückfahrleuchte, ebenfalls in LED-Technik. An der Unterkante der Heckleuchten befindet sich das Blinklicht aus 30 LEDs, das eine dynamisierte Fahrtrichtungsanzeige ermöglicht. Dabei wird der gewünschte Richtungswechsel durch die LEDs in sieben geschalteten Einheiten dem nachfolgenden Verkehr aufmerksamkeitssteigernd angezeigt.

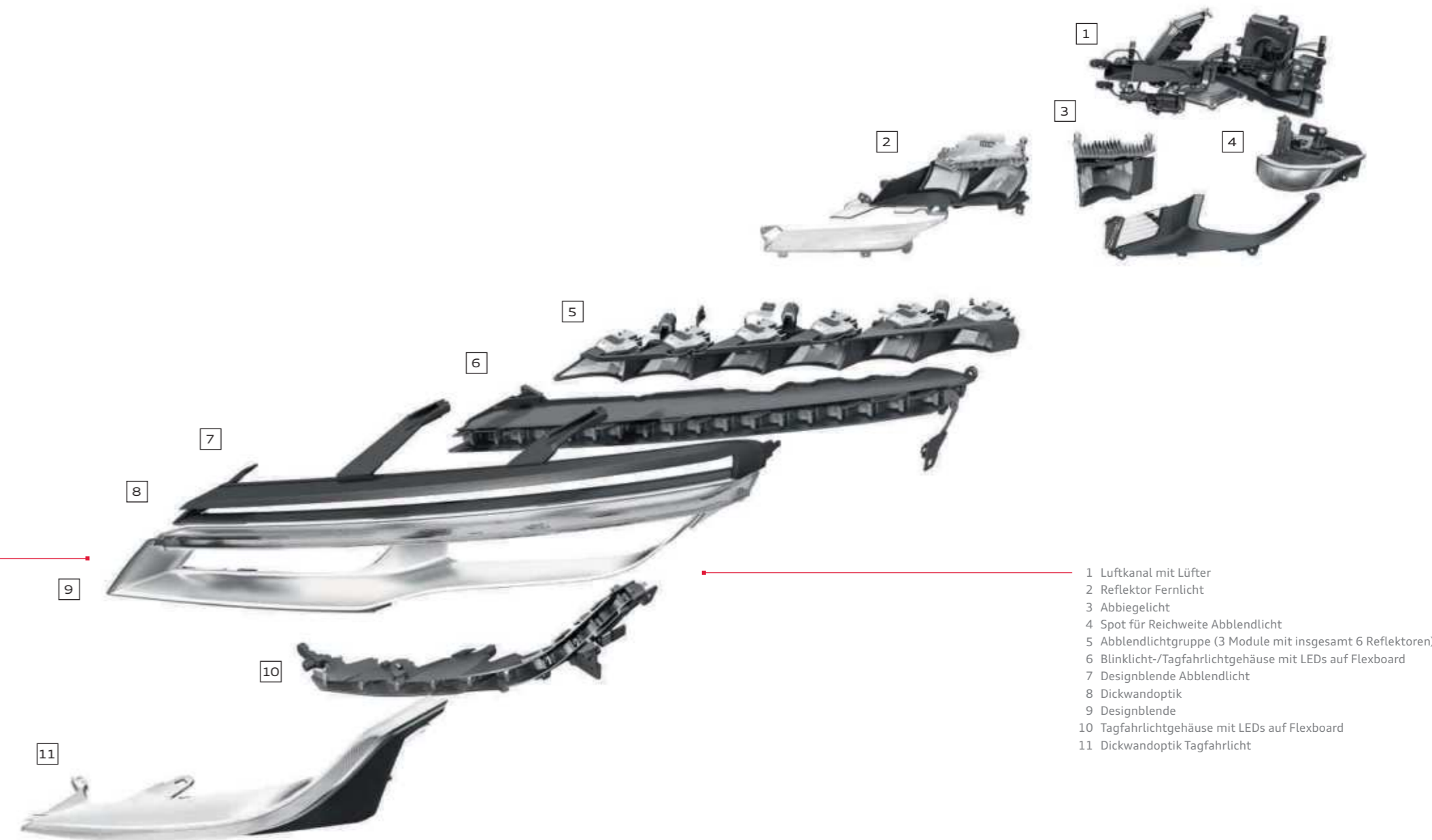

- 1 Luftkanal mit Lüfter
- 2 Reflektor Fernlicht
- 3 Abbiegelicht
- 4 Spot für Reichweite Abblendlicht
- 5 Abblendlichtgruppe (3 Module mit insgesamt 6 Reflektoren)
- 6 Blinklicht-/Tagfahrlichtgehäuse mit LEDs auf Flexboard
- 7 Designblende Abblendlicht
- 8 Dickwandoptik
- 9 Designblende
- 10 Tagfahrlichtgehäuse mit LEDs auf Flexboard
- 11 Dickwandoptik Tagfahrlicht

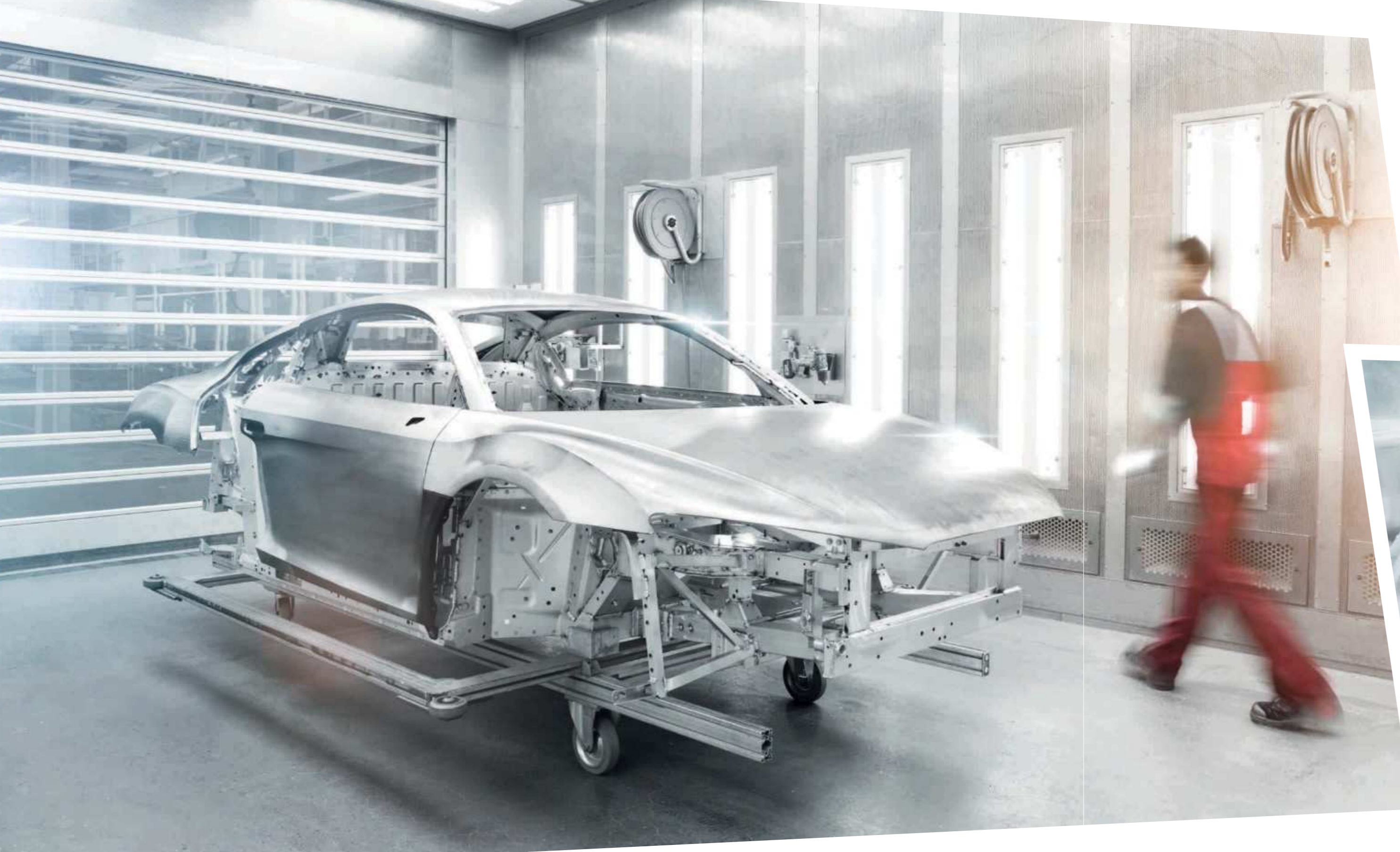

Die Konsequenz, auf Handarbeit zu setzen.

■ Für die Entstehung eines besonderen Automobils benötigt man ein ganz spezielles Werkzeug: die menschliche Hand. Anders als in Großproduktionen mit vollautomatisierten Prozessen ist die Fertigung des Audi R8 reine Manufaktur. So werden die 99 Meter Schweißnaht der Rohkarosserie überwiegend manuell gesetzt. Kleine, hochqualifizierte Teams geben dem Supersportwagen in 72 Stunden seine einmalige Form – angefangen vom Zusammensetzen der Karosserie bis hin zu feinen Abschlussarbeiten wie dem langsamen Schleifen der Oberfläche, bis diese den strengen Anforderungen von Audi entspricht. Nach dem Rohbau montieren die erfahrensten Mitarbeiter an 22 aufeinander abgestimmten Stationen den R8 nahezu ausschließlich von Hand. Dabei entsteht aufgrund der zahlreichen Ausstattungsvarianten und Individualisierungsmöglichkeiten kaum eine Kombination zweimal.

Jeder Audi R8 ist ein Unikat und trägt damit eine ganz persönliche Handschrift.





■ Nach der Fertigstellung durchläuft jeder Wagen eine anspruchsvolle Qualitätskontrolle, denn Präzision wird bei Audi großgeschrieben. Vom Aufspüren von Oberflächenunebenheiten über das Prüfen der besonders schmalen Spaltmaße bis hin zur ausführlichen Straßenfahrprüfung – alles dient nur einem Ziel: gemeinsam ein absolut außergewöhnliches Fahrzeug zu schaffen.



Erst seine Ausstattungen machen einen Audi zu Ihrem Audi.

Audi exclusive

Exklusivität kennt keine Kompromisse. Aber grenzenlose Vielfalt.

Jedes Jahr verkauft Audi über eine Million Fahrzeuge. Doch nur ein einziges Mal Ihres. Wie das möglich ist? Mit Audi exclusive. So wird Ihr Audi unverwechselbar.

Kombinieren Sie ausgewählte Dekore, farbiges Leder und eine Individuallackierung aus dem großen Farbangebot von Audi exclusive ganz nach Ihren persönlichen Vorstellungen. So entsteht Ihr einzigartiges Fahrzeug.

Nähere Informationen zu diesem Thema erfahren Sie bei Ihrem Audi Partner und im Audi exclusive Studio in Neckarsulm.

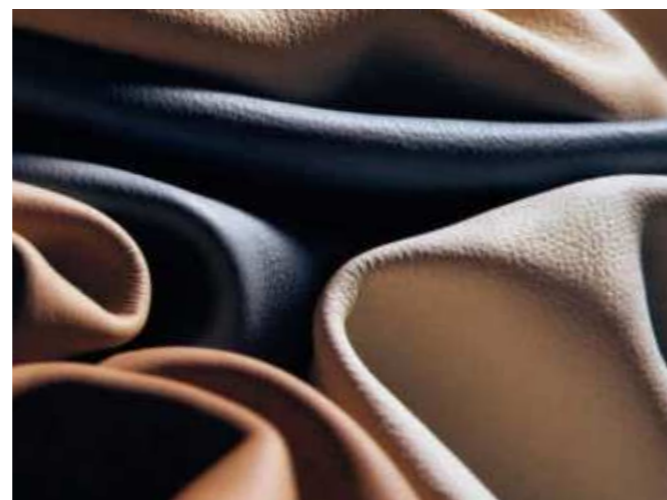

R8 V10 Spyder in Individuallackierung Quarzgrau Metallic Audi exclusive.

Ausstattungen: Lederausstattung (Paket 2) in Leder Feinnappa Audi exclusive in Classicrot und Schwarz mit Nähten in Wolkengrau, Dekoreinlagen lackiert in Quarzgrau Metallic Audi exclusive



R8 V10 Coupé in Individuallackierung Amalfiweiß Audi exclusive mit sideblades in Sattelbraun Perleffekt Audi exclusive und Aluminium-Schmiederädern im 5-Doppelspeichen-Design, hochglanzpoliert*

*Bitte beachten Sie die Besonderheiten zu den Rädern auf Seite 101.



Ausstattungen: Lederausstattung (Paket 2) in Leder Feinnappa Audi exclusive in Alabasterweiß und Maronenbraun mit Nähten in Alabasterweiß, Dekoreinlagen in Leder alabasterweiß Audi exclusive

Maßgeschneidert für Maßgeschneidertes – die R8-Koffersets.

Das R8-Kofferset nutzt den Platz im R8 optimal aus und ist maßgeschneidert auf Ihre Bedürfnisse. Dieses in Deutschland handgefertigte Kofferset ist aus feinstem Rindsleder. Es ist in Schwarz oder frei wählbaren Farbtönen aus dem Audi exclusive-Farbangebot erhältlich und mit einer R8-Prägung versehen. Die Griffschalen der Koffer sind aus Echt-Carbon gefertigt. Farbige Kontrastnähte und das dazu passende Innenfutter aus edler Textilfaser Nardia machen die Gepäckteile zu wahren Einzelstücken.



Das R8-Kofferset aus Rindsleder in Alabasterweiß mit Kontrastnähten in Maronenbraun. Individuell handgefertigt in jeder Sitzlederfarbe



Maßgeschneidert für die Heckablage im R8 Coupé: das 2-teilige Kofferset für den Innenraum



Das Kofferset nutzt den Platz unter der Fronthaube des Audi R8 optimal aus.

R8-Koffersets

Produktbeschreibungen:

Reisekoffer

Ledergriff mit Echt-Carbon-Einlage, umlaufender Metall-Reißverschluss, flache Vortasche mit verdecktem Reißverschlussfach; innen 2 Lederriemen, Innenfutter Nardia; Maße: Höhe 37 cm, Breite 45 cm, Tiefe 17 cm

Aktenkoffer

Ledergriff mit Echt-Carbon-Einlage, umlaufender Metall-Reißverschluss, flache Vortasche mit verdecktem Reißverschlussfach; Innenfächer für Laptop, Handy, PDA, Visitenkarten und Stifte, Innenfutter Nardia; Maße: Höhe 37 cm, Breite 45 cm, Tiefe 17 cm

Kleidersack

2-fach gefalteter Leder-Kleidersack mit umlaufendem Reißverschluss, Vortasche, Ledergriff und abnehmbarem Umhängegurt; innen Netzfächer, 2 Reißverschlussfächer, 2 Befestigungsgurte, Innenfutter Nardia; Halterung für normale Kleiderbügel mit 2 Bügeln; Maße: Höhe 40 cm, Breite 57 cm, Tiefe 9 cm

Kulturbeutel

keilförmige Ledertasche mit doppelter Reißverschlussöffnung; mittige Trennwand mit Reißverschlussfach und seitliche Täschchen mit Gummizug; Maße: Höhe 9–14 cm, Breite 15 cm, Tiefe 33 cm

Bestellbare Kombinationen:

Kofferset R8 in Leder Audi exclusive für den Gepäckraum

bestehend aus 1 Reisekoffer, 1 Aktenkoffer, 1 Kleidersack, 2 Kulturbeuteln

Kofferset R8 in Leder Audi exclusive für den Fahrzeuginnenraum

bestehend aus 2 Reisekoffern

Die Farben des Leders, der Nähte und des Futters sind in allen Serien- und Audi exclusive-Farben wählbar.

Styleguides: viele Kombinationsmöglichkeiten. Hier sind fünf davon.



R8 V10 Coupé in Pantherschwarz Kristalleffekt

sideblades in Oxygensilber

Aluminium-Schmiederäder
im 10-Speichen-Y-Design, poliert*, 2-farbig

Volllederausstattung Feinnappa titangrau
mit Rautensteppung in Stahlgrau

Dachhimmel in Alcantara titangrau
mit Rautensteppung in Stahlgrau

Dekoreinlagen Carbon Sigma



R8 V8 Coupé in Brillantrot

sideblades in Carbon Sigma

Aluminium-Schmiederäder
im 5-Doppelspeichen-Design in Titanoptik matt

Volllederausstattung Feinnappa schwarz
mit Kontrastnähten in Rot

Dekoreinlagen Seidenlack matt tiefschwarz



Die modellspezifischen Serien- und Sonderausstattungen entnehmen Sie bitte dem Index ab Seite 102.

*Bitte beachten Sie die Besonderheiten zu den Rädern auf Seite 101.

Jetzt konfigurieren: unter www.audi.com



R8 V10 plus Coupé in Samoaorange Metallic

sideblades in Carbon Sigma

Aluminium-Schmiederäder
im 5-Doppelspeichen-Y-Design in Schwarz glänzend

Designpaket in Alcantara schwarz Audi exclusive

Sitzlehnenabdeckungen lackiert in Samoaorange Metallic
Audi exclusive

Dekoreinlagen Carbon Sigma





R8 V8 Spyder in Teakbraun Metallic

Verdeck in Braun

Aluminium-Schmiederäder
im 10-Speichen-Y-Design, hochglanzpoliert*

Volllederausstattung Feinnappa luxorbeige
mit Nähten in Luxorbeige

Dekoreinlagen Carbon Sigma



Die modellspezifischen Serien- und Sonderausstattungen entnehmen Sie bitte dem Index ab Seite 102.



R8 V10 Spyder in Sepangblau Perleffekt

Verdeck in Schwarz

Aluminium-Schmiederäder
im 5-Doppelspeichen-Design, hochglanzpoliert*

Volllederausstattung Feinnappa titangrau
mit Nähten in Titangrau

Dekoreinlagen Klavierlackoptik schwarz

Einstiegsleisten in Carbon mit beleuchteter
Aluminiumeinlage Audi exclusive



*Bitte beachten Sie die Besonderheiten zu den Rädern auf Seite 101.

Jetzt konfigurieren: unter www.audi.com

Lackierungen R8 Coupé



Ibisweiß
sideblades in Eissilber Metallic



Samoorange Metallic
sideblades in Quarzgrau Metallic



Daytonagrau Perleffekt
sideblades in Quarzgrau Metallic



Brillantrot
sideblades in Brillantrot



Teakbraun Metallic
sideblades in Sattelbraun Perleffekt



Pantherschwarz Kristalleffekt
sideblades in Lavagrau Perleffekt



Florettsilber Metallic*
sideblades in Eissilber Metallic



Mythossschwarz Metallic*
sideblades in Lavagrau Perleffekt



Sepangblau Matteeffekt
sideblades in Carbon Sigma



Suzukagrau Metallic
sideblades in Eissilber Metallic



Sepangblau Perleffekt
sideblades in Mugelloblau Perleffekt



Individuelllackierungen Audi exclusive

Die modellspezifischen Serien- und Sonderausstattungen entnehmen Sie bitte dem Index ab Seite 102.
* Über den genauen Einsatztermin informieren Sie sich bitte bei Ihrem Audi Partner.

sideblades R8 Coupé

sideblades

farblich abgestimmt auf die Wagenfarbe;
bei R8 V10 Coupé ausgestellte sideblades mit vergrößerten Lufteinlässen;
bei R8 V10 plus Coupé ausgestellte sideblades mit vergrößerten Lufteinlässen in Carbon Sigma

wahlweise:



sideblades in Oxygen Silber
Lackierung frei wählbar



sideblades in Carbon Sigma
Lackierung frei wählbar



sideblades in Individuelllackierung Audi exclusive
Lackierung frei wählbar



Vorderrad scannen und mehr erfahren.



Lackierungen R8 Spyder

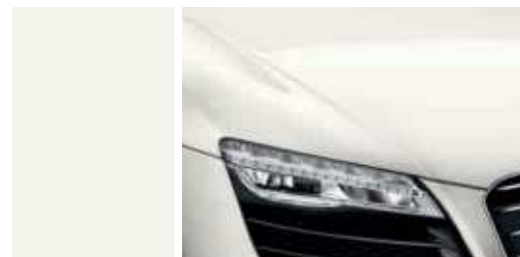

Ibisweiß



Samoaorange Metallic

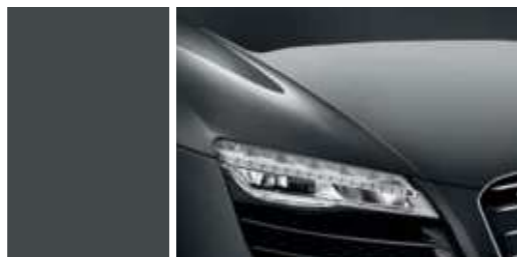

Daytonagrau Perleffekt



Brillanrot



Teakbraun Metallic



Pantherschwarz Kristalleffekt



Florettsilber Metallic¹



Mythosschwarz Metallic¹



Suzukagrau Metallic



Sepangblau Perleffekt

Verdeckfarben R8 Spyder



Verdeck schwarz



Verdeck rot



Verdeck braun

Räder/Reifen



Aluminium-Schmiederäder im 5-Doppelspeichen-Design, glanzgedreht²
Größe 8,5 J x 19 vorn und 11 J x 19 hinten, mit Reifen 235/35 R 19³ vorn und 295/30 R 19³ hinten



Aluminium-Schmiederäder im 10-Speichen-Y-Design, poliert², 2-farbig
Größe 8,5 J x 19 vorn und 11 J x 19 hinten, mit Reifen 235/35 R 19³ vorn und 295/30 R 19³ hinten



Aluminium-Schmiederäder im 5-Doppelspeichen-Y-Design
Größe 8,5 J x 19 vorn und 11 J x 19 hinten, mit Reifen 235/35 R 19³ vorn und 295/30 R 19³ hinten



Winter-Aluminium-Schmiederäder im 5-Doppelspeichen-Design
Größe 8,5 J x 19 vorn und 10,5 J x 19 hinten, mit Winterreifen 235/35 R 19³ vorn und 295/30 R 19³ hinten, schneekettentauglich, zulässige Höchstgeschwindigkeit 240 km/h



Aluminium-Schmiederäder im 5-Doppelspeichen-Design, hochglanzpoliert²
Größe 8,5 J x 19 vorn und 11 J x 19 hinten, mit Reifen 235/35 R 19³ vorn und 305/30 R 19³ hinten



Aluminium-Schmiederäder im 10-Speichen-Y-Design, hochglanzpoliert²
Größe 8,5 J x 19 vorn und 11 J x 19 hinten, mit Reifen 235/35 R 19³ vorn und 305/30 R 19³ hinten



Aluminium-Schmiederäder im 5-Doppelspeichen-Y-Design in Titanoptik matt
Größe 8,5 J x 19 vorn und 11 J x 19 hinten, mit Reifen 235/35 R 19³ vorn und 305/30 R 19³ hinten



Aluminium-Schmiederäder im 5-Doppelspeichen-Design in Titanoptik matt
Größe 8,5 J x 19 vorn und 11 J x 19 hinten, mit Reifen 235/35 R 19³ vorn und 305/30 R 19³ hinten



Aluminium-Schmiederäder im 5-Doppelspeichen-Y-Design in Schwarz glänzend
Größe 8,5 J x 19 vorn und 11 J x 19 hinten, mit Reifen 235/35 R 19³ vorn und 305/30 R 19³ hinten

Radschrauben diebstahlhemmend
nur durch mitgelieferten Adapter zu lösen

Reifenreparaturset
12-Volt-Kompressor und Reifendichtmittel im Gepäckraum unter dem Ladeboden, zulässige Höchstgeschwindigkeit 80 km/h

Reifendruck-Kontrollanzeige
optische und akustische Warnung bei Druckverlust an einem oder mehreren Rädern, Anzeige im Fahrerinformationssystem

Bordwerkzeug
im Gepäckraum unter dem Ladeboden

Wagenheber
im Gepäckraum unter dem Ladeboden

**Sportsitze**

mit ausgeprägten Sitzseitenwangen für besseren Seitenhalt; mit manueller Einstellung von Sitzhöhe, Sitzlängsposition, Lehnenneigung und Kopfstützenhöhe; Sitzlehnenverriegelung (R8 Coupé). (Die Abbildung zeigt Sportsitz, elektrisch einstellbar, in Leder Feinnappa schwarz.)

R8-Schalensitze

stärker konturierte Sitzform für gesteigerten Seitenhalt, mit integrierten Kopfstützen und R8-Prägung in den Lehnen; mit manueller Einstellung von Sitzhöhe, Sitzlängsposition und Lehnenneigung; Sitzlehnenverriegelung (R8 Coupé); elektrische 4-Wege-Lendenwirbelstütze sowie Weiteneinstellung der Sitzfläche und Rückenlehne; inklusive Sitzheizung, ohne Seitenairbag; wahlweise mit Sitzlehnenabdeckungen lackiert Audi exclusive. (Die Abbildung zeigt R8-Schalensitz in Leder Feinnappa schwarz.)

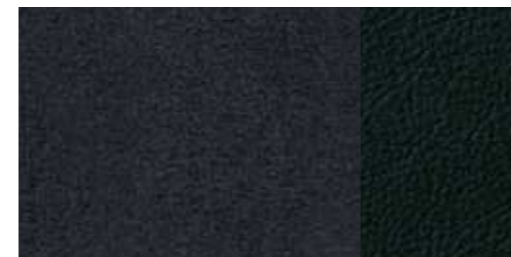
Sitzbezüge, Lederausstattungen

Alcantara/Leder schwarz

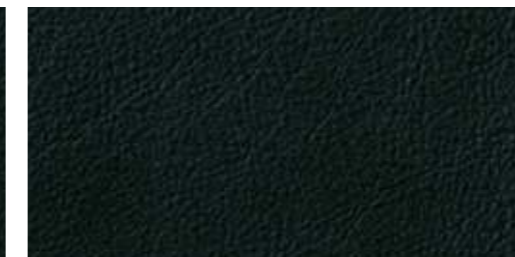

Leder Feinnappa schwarz



Leder Feinnappa luxorbeige

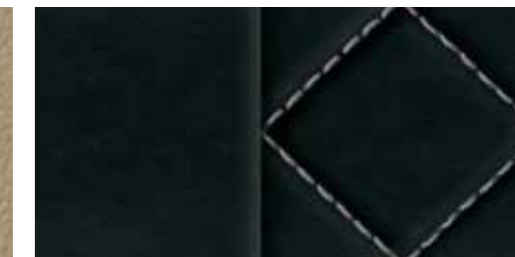

Leder Feinnappa schwarz mit Rautensteppung in Mondsilber



Alcantara/Leder titangrau

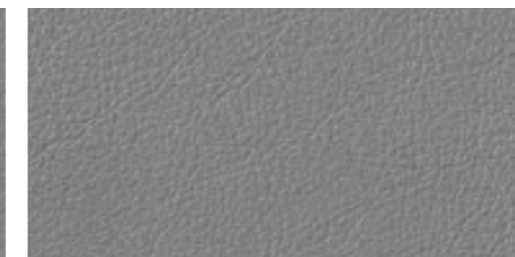

Leder Feinnappa titangrau



Leder Feinnappa nougatbraun



Leder Feinnappa titangrau mit Rautensteppung in Stahlgrau

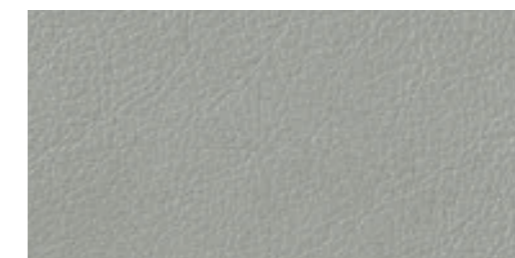

Leder Feinnappa mondsilber



Leder Feinnappa rot



Lederausstattungen Audi exclusive

Sitzbezüge, Lederausstattungen

Leder Feinnappa schwarz mit Farbnähten in Titangrau



Leder Feinnappa schwarz mit Farbnähten in Nougatbraun



Leder Feinnappa schwarz mit Farbnähten in Mondsilber



Leder Feinnappa schwarz mit Farbnähten in Rot



Leder Feinnappa schwarz mit Farbnähten in Luxorbeige



Leder Feinnappa schwarz mit Farbnähten in Madrasorange

Aufheizschutz

bei Sonneneinstrahlung, für die Sitzflächen und Sitzlehnen bei Alcantara/Leder-Kombination (ohne Sitzmittelbahnen) und Lederausstattungen. Die spezielle Farbpigmentierung des Leders wirkt einer starken Aufheizung entgegen. Die im Sonnenlicht enthaltene Infrarotstrahlung wird reflektiert. Durch den Aufheizschutz kann die Oberflächentemperatur um bis zu 20 °C gesenkt werden.

Alcantara/Leder-Kombination

Kopfstützen und Sitzseitenwangen in Leder (bei R8 Spyder inklusive Aufheizschutz), Sitzmittelbahnen in Alcantara; Mittelkonsole inklusive Kniepad in Leder Feinnappa

Lederausstattung Feinnappa

Sitzbezüge inklusive Kopfstützen (bei R8 Spyder inklusive Aufheizschutz), Radioblende, Mittelkonsole inklusive Kniepad, Türverkleidungen unten sowie Türgriff Beifahrerseite in Leder Feinnappa; Türverkleidungen unten und Türgriff Beifahrerseite in Sitzbezugfarbe

Volllederausstattung Feinnappa

wie Lederausstattung Feinnappa. Folgende Umfänge zusätzlich in Leder schwarz: Instrumententafel, monoposto, Instrumententafelabdeckung, Türbrüstungen, Seitenverkleidungen hinten; optional mit Farbnähten erhältlich

Farbnähte für Volllederausstattung Feinnappa

Farbnähte in folgenden Ausstattungsumfängen: Sitze, monoposto, Instrumententafelabdeckung, Radioblende, Mittelkonsole, Handbremsgriff und Türverkleidungen; Farbnähte jeweils in Sitzbezugfarbe; bei Sitzbezugfarbe Schwarz Farbnähte zusätzlich in Titangrau, Mondsilber, Luxorbeige, Nougatbraun, Rot oder Madrasorange erhältlich

Volllederausstattung Feinnappa mit Rautensteppung

Sitzbezüge inklusive Kopfstützen (bei R8 Spyder inklusive Aufheizschutz), Radioblende, Mittelkonsole inklusive Kniepad, Türverkleidungen unten, Türgriff Beifahrerseite, Instrumententafel, monoposto, Instrumententafelabdeckung, Türbrüstungen und Seitenverkleidungen hinten in Leder Feinnappa; Einsätze der Sitzmittelbahnen und Türverkleidungen unten mit Rautensteppung in Kontrastfarbe; Farbnähte in folgenden Ausstattungsumfängen: Sitze, monoposto, Instrumententafelabdeckung, Radioblende, Mittelkonsole, Handbremsgriff und Türverkleidungen

Designpaket in Alcantara schwarz Audi exclusive

für R8-Schalensitze; Sitzseitenwangen inklusive Kopfstützen (bei R8 Spyder inklusive Aufheizschutz), Radioblende, Mittelkonsole in Leder Feinnappa schwarz, Sitzmittelbahnen, Bedienelemente sowie Kniepad in Alcantara schwarz

Designpaket monoposto

in Leder Feinnappa Audi exclusive
Belederung von monoposto, Griffblende Fahrerseite, Instrumententafelabdeckung und Kniepad in folgenden Lederfarben erhältlich: Schwarz, Maronenbraun, Sattelbraun, Cognacbraun, Havannabraun, Rauchblau, Nachtblau, Jetgrau, Wolkengrau, Classicrot, Karmesinrot und Islandgrün

Lederausstattung (Paket 1) in Leder Feinnappa Audi exclusive

Sitzbezüge inklusive Kopfstützen (bei R8 Spyder inklusive Aufheizschutz), Türverkleidungen unten sowie Türgriff Beifahrerseite in Leder Feinnappa. Die Sitzanbauteile sind schwarz. Die Farben des Leders und der Nähte sind aus dem Farbangebot Audi exclusive frei wählbar.

Lederausstattung (Paket 2) in Leder Feinnappa Audi exclusive

Sitzbezüge inklusive Kopfstützen (bei R8 Spyder inklusive Aufheizschutz), Radioblende, Mittelkonsole inklusive Kniepad, Türverkleidungen unten, Türgriff Beifahrerseite, Instrumententafel, monoposto, Instrumententafelabdeckung, Türbrüstungen und Seitenverkleidungen hinten in Leder Feinnappa. Die Sitzanbauteile der Sportsitze sind gemäß Lederausstattung farbangepasst, bei R8-Schalensitzen in Schwarz. Die Farben des Leders und der Nähte sind aus dem Farbangebot Audi exclusive frei wählbar. Instrumententafeloberseite in folgenden Lederfarben erhältlich: Schwarz, Maronenbraun, Sattelbraun, Cognacbraun, Havannabraun, Rauchblau, Nachtblau, Jetgrau, Classicrot, Karmesinrot und Islandgrün

Lederausstattung (Paket 2) in Leder Feinnappa mit Rautensteppung Audi exclusive

Sitzbezüge inklusive Kopfstützen (bei R8 Spyder inklusive Aufheizschutz), Radioblende, Mittelkonsole inklusive Kniepad, Türverkleidungen unten, Türgriff Beifahrerseite, Instrumententafel, monoposto, Instrumententafelabdeckung, Türbrüstungen und Seitenverkleidungen hinten in Leder Feinnappa; Türverkleidungen unten, Einsätze der Sitzmittelbahnen (bei Sportsitzen) bzw. der Sitzmittelbahnen im oberen Bereich sowie der Sitzseitenwangen (bei R8-Schalensitzen) mit Rautensteppung. Die Farben des Leders und der Nähte sind aus dem Farbangebot Audi exclusive frei wählbar. Instrumententafeloberseite in folgenden Lederfarben erhältlich: Schwarz, Maronenbraun, Sattelbraun, Cognacbraun, Havannabraun, Rauchblau, Nachtblau, Jetgrau, Classicrot, Karmesinrot und Islandgrün

Belederte Sitzblenden Audi exclusive

für Sportsitze; die Farben des Leders und der Nähte sind aus dem Farbangebot Audi exclusive frei wählbar.

Dach-/Verdeckhimmel**Dachhimmel in Stoff**

abhängig von der gewählten Innenausstattungsfarbe in Schwarz oder Titangrau; bei R8 V10 plus Coupé in Schwarz

Dachhimmel in Alcantara

abhängig von der gewählten Innenausstattungsfarbe in Schwarz, Titangrau oder Luxorbeige; bei R8 V10 plus Coupé in Schwarz

Dachhimmel in Alcantara mit Rautensteppung

abhängig von der gewählten Innenausstattungsfarbe in Schwarz mit Rautenstärkung in Mondsilber oder in Titangrau mit Rautensteppung in Stahlgrau; bei R8 V10 plus Coupé in Schwarz mit Rautensteppung in Mondsilber

Dachhimmel in Alcantara Audi exclusive

aus dem Farbangebot Audi exclusive frei wählbar

Dachhimmel in Alcantara mit Rautensteppung Audi exclusive

Die Farben des Alcantaras und der Rautensteppung sind aus dem Farbangebot Audi exclusive frei wählbar.

Dachhimmel und Rückwand/Heckablage in Alcantara Audi exclusive

in allen Audi exclusive-Farben erhältlich; Nähte im Dachhimmel aus dem Farbangebot Audi exclusive frei wählbar

Dachhimmel und Rückwand in Leder Audi exclusive

in allen Audi exclusive-Farben erhältlich; Nähte im Dachhimmel aus dem Farbangebot Audi exclusive frei wählbar

Verdeckhimmel

in Schwarz

Rückwand in Alcantara Audi exclusive

aus dem Farbangebot Audi exclusive frei wählbar

Dekoreinlagen

Seidenlack matt tiefschwarz



Klavierlackoptik schwarz Audi exclusive



Carbon Sigma



Dekoreinlagen in Leder Feinnappa Audi exclusive



Dekoreinlagen lackiert Audi exclusive

Dekoreinlagen

wahlweise:

in Seidenlack matt tiefschwarz

für Radioblende sowie Dekoreinlagen in den Türverkleidungen und an der Mittelkonsole

in Carbon Sigma

für monoposto, Türgriffe sowie Dekoreinlagen in den Türverkleidungen und an der Mittelkonsole

in Klavierlackoptik schwarz Audi exclusive

für Radioblende sowie Dekoreinlagen in den Türverkleidungen und an der Mittelkonsole

in Leder Feinnappa Audi exclusive

für Dekoreinlagen in den Türverkleidungen und an der Mittelkonsole, in allen Audi exclusive-Farben erhältlich; Türgriff auf Beifahrerseite in Leder mit Ziernaht

lackiert Audi exclusive

für Radioblende sowie Dekoreinlagen in den Türverkleidungen und an der Mittelkonsole

Sitze/Sitzkomfort
<p>4-Wege-Lendenwirbelstütze elektrisch, horizontal und vertikal einstellbar</p>
<p>Sitze elektrisch einstellbar mit elektrischer Einstellung von Sitzhöhe, Sitzlängsposition, Sitz- und Lehnenneigung; inklusive elektrischer 4-Wege-Lendenwirbelstütze</p>

<p>Sitzheizung beheizt Sitz- und Lehnenmittelbahnen sowie Sitzseitenwangen; für Fahrer- und Beifahrerseite individuell mehrstufig über Direktwahltaste am Klimabedienteil einstellbar</p>
--

<p>Kopfstützen in der Höhe einstellbar, bei R8-Schalensitzen integriert</p>
--

<p>Kindersitzbefestigung ISOFIX für den Beifahrersitz mit Deaktivierungsschalter für den Beifahrerairbag</p>

<p>Sitzlehnenabdeckungen lackiert Audi exclusive für R8-Schalensitze</p>



Multifunktions-Sportlederlenkrad im 3-Speichen-Design
unten abgeflacht, mit Fullsize-Airbag, in Höhe und Abstand einstellbar; mit R8-Emblem; zur Bedienung der vorhandenen Infotainment-Umfänge; bei S tronic mit Schaltwippen in Aluminiumoptik

<p>Sportlederlenkrad im 3-Speichen-Design unten abgeflacht, mit Fullsize-Airbag, in Höhe und Abstand einstellbar; mit R8-Emblem</p>
--

<p>Schalt-/Wählhebelknauf bei allen R8 V10-Modellen mit rotem Zierring wahlweise:</p>
--

<p>in Aluminium</p>

<p>in Aluminium mit Ledereinlage</p>

<p>Lenkräder/Schalthebel/Bedienelemente</p>
<p>R8-Multifunktions-Sportlederlenkrad im 3-Speichen-Design unten abgeflacht, mit Fullsize-Airbag, in Höhe und Abstand einstellbar; mit R8-Emblem und stärker konturiertem Lenkradkranz, Griffbereiche links und rechts mit Bezug in perforiertem Leder; zur Bedienung der vorhandenen Infotainment-Umfänge; bei S tronic mit Schaltwippen in Aluminiumoptik</p>
<p>Lenkradkranz in Leder Audi exclusive Beledung des Lenkradkranzes in allen Audi exclusive-Farben erhältlich; Nähte individuell wählbar in verschiedenen Audi exclusive-Farben mit Audi exclusive-spezifischem Nahtbild</p>
<p>Bedienelemente in Leder Audi exclusive Beledung von Lenkradkranz, Schalt-/Wählhebelknauf sowie Handbremsgriff in allen Audi exclusive-Farben erhältlich; Nähte individuell wählbar in verschiedenen Audi exclusive-Farben; Nähte am Lenkradkranz mit Audi exclusive-spezifischem Nahtbild</p>

<p>Bedienelemente in „Wildleder“ schwarz Audi exclusive Beledung von Lenkradkranz, Schalt-/Wählhebelknauf und Handbremsgriff in „Wildleder“ schwarz; Nähte individuell wählbar in verschiedenen Audi exclusive-Farben; Nähte am Lenkradkranz mit Audi exclusive-spezifischem Nahtbild</p>
--

<p>Klimatisierung</p>
<p>Klimaautomatik in spezieller R8-Optik, mit sonnenstandsabhängiger Regelung; regelt elektronisch die Lufttemperatur, -menge und -verteilung; Stauluft- und Umluftregelung, Zwangs-entlüftung; Defrosterdüsen für Frontscheibe und Seitenscheiben, Fußraumausströmer; Aktivkohlefilter</p>
<p>Gepäcksicherungs- und Ablagesysteme</p>
<p>Ablagefächer in die Rückwand integriert, abschließbar, mit Beleuchtung</p>

<p>Handschuhfach abschließbar, mit Beleuchtung und Brillenfach</p>

<p>Ablagepaket Ablagenetz an der Rückseite der Sitzlehnen, Ablagefach unter den Sitzen; bei R8 Coupé zusätzlich Gepäcknetz für die Heckablage</p>
--

<p>Getränkehalter 2-fach, integriert in die Mittelkonsole</p>
--



<p>Pedalerie und Fußstütze in Edelstahl</p>
--

<p>Fußraumauskleidung und Fußmatten in Velours, abgestimmt auf die jeweilige Innenraumfarbe (in Schwarz bei Sitzbezugfarben Mondsilber, Nougatbraun und Rot); bei R8 V10 plus Coupé in Velours schwarz</p>

<p>Fußmatten Audi exclusive Die Farben der Fußmatten, des Lederkeders und der Nähte sind aus dem Farbangebot Audi exclusive frei wählbar.</p>
--

<p>Fußmatten mit R8-Schriftzug Audi exclusive in Schwarz, mit Bestickung der Fußmatten. Die Farben des Lederkeders und der Nähte sind aus dem Farbangebot Audi exclusive frei wählbar.</p>

<p>Teppich und Rückwand/Heckablage Audi exclusive inklusive Fußmatten mit Lederkeder. Die Farben des Teppichs, der Fußmatten, des Lederkeders und der Nähte sind aus dem Farbangebot Audi exclusive frei wählbar.</p>
--



<p>Einstiegsleisten mit Aluminiumeinlage und R8-Schriftzug, auf den Türschweller</p>

<p>Einstiegsleisten mit beleuchteter Aluminiumeinlage Audi exclusive und R8-Schriftzug, auf den Türschweller; beleuchtet sind die innere Umrandung der Aluminiumeinlage und der R8-Schriftzug.</p>

<p>Einstiegsleisten mit beleuchteter Aluminiumeinlage personalisiert Audi exclusive Die beleuchtete Aluminiumeinlage der Einstiegsleisten kann mit einem Schriftzug individualisiert werden. Nähere Informationen erhalten Sie bei Ihrem Audi Partner.</p>

<p>Einstiegsleisten in Carbon mit Aluminiumeinlage Audi exclusive und R8-Schriftzug, auf den Türschweller</p>
--



<p>Einstiegsleisten in Carbon mit beleuchteter Aluminiumeinlage Audi exclusive und R8-Schriftzug, auf den Türschweller; beleuchtet sind die innere Umrandung der Aluminiumeinlage und der R8-Schriftzug.</p>

<p>Einstiegsleisten in Carbon mit beleuchteter Aluminiumeinlage personalisiert Audi exclusive Die beleuchtete Aluminiumeinlage der Einstiegsleisten kann mit einem Schriftzug individualisiert werden. Nähere Informationen erhalten Sie bei Ihrem Audi Partner.</p>

<p>Zigarettenanzünder und Aschenbecher in der Mittelkonsole</p>
--

<p>Steckdose 12 Volt im Handschuhfach und im Gepäckraum</p>
--

<p>Aluminiumoptik im Interieur für Bedienelemente von Radioanlage und Klimaautomatik, Lenkradspeichen, Fensterheber- und Lichtdrehshalter</p>
--

<p>Ausströmer in Leder Feinnappa Audi exclusive Die Einfassungen und Einsätze der Ausströmer in der Instrumententafel sind beledert. Die Farben des Leders und der Nähte sind aus dem Farbangebot Audi exclusive frei wählbar.</p>

<p>Mittelkonsole und Radioblende in Leder Feinnappa Audi exclusive Die Farben des Leders und der Nähte sind aus dem Farbangebot Audi exclusive frei wählbar.</p>

<p>Abdeckung Mittelkonsole in Carbon Sigma Audi exclusive inklusive Abdeckung Handbremsgriff</p>

<p>Rahmen Frontscheibe in Alcantara Audi exclusive Innenverkleidung des Frontscheibenrahmens inklusive Sonnenblenden in Alcantara; in allen Audi exclusive-Farben erhältlich</p>

<p>Rahmen Frontscheibe in Leder Feinnappa Audi exclusive Innenverkleidung des Frontscheibenrahmens inklusive Sonnenblenden in Leder; in allen Audi exclusive-Farben erhältlich</p>

<p>Gepäckraumauskleidung in Alcantara Audi exclusive in verschiedenen Audi exclusive-Farben erhältlich. Die Farben der Nähte sind aus dem Farbangebot Audi exclusive frei wählbar.</p>

<p>Schwellerverkleidung in Leder Feinnappa Audi exclusive Die Teppichabschlussleisten und Unterteile der vorderen Pfostenverkleidungen sind beledert. Die Farbe des Leders ist aus dem Farbangebot Audi exclusive frei wählbar.</p>
--

MMI® und Navigationssysteme



Navigationssystem plus mit MMI®-Bedienlogik mit Displayrahmen in Schwarz hochglänzend, inklusive zweier Navigations-DVDs¹, 6,5-Zoll-TFT-Farbdisplay (800 x 480 Pixel) mit 3D-Kartendarstellung, dynamische Zielführung (soweit verfügbar), Radioanlage mit Doppel-tuner, DVD-Laufwerk für Navigations-DVD, Audio- oder MP3-CD (nicht bei gleichzeitiger Navigationssystem-Nutzung), 2 integrierte MMC-/SDHC-Kartenleser für MP3 (bis zu 32 GB), AUX-IN-Anschluss, Pfeilanzeige im Fahrerinformationssystem, Anzeige der optischen Parkinformation (in Verbindung mit Einparkhilfe plus); 7 Lautsprecher und 5-Kanal-Verstärker, Gesamtleistung 140 Watt; Anbindung Audi music interface möglich

Fahrerinformationssystem

mit hochauflösender Anzeige in Weiß; Display für: Auto-Check-Control, digitale Geschwindigkeitsanzeige, Radiofrequenz, 2 einstellbare Geschwindigkeitswarnschwellen, Außentemperatur, Bordcomputer, Laptimer, Kontrolle für geöffnete Türen, Motor- und Gepäckraumklappe

Radioanlagen



Bang & Olufsen Sound System Surround-Sound-Wiedergabe über 12 Lautsprecher inklusive Centerspeaker in der Instrumententafel und Subwoofer im Beifahrerfußraum; 10-Kanal-Verstärker mit einer Gesamtleistung von 465 Watt; dynamische Fahrgeräuschkompensation

Radioanlage concert

mit Single-CD-Laufwerk (MP3-fähig), 6,5-Zoll-TFT-Farbdisplay, Empfangsbereich FM (UKW) und AM (MW, LW), 2 Steckplätze für MMC-/SD-Speicherkarten zum Abspielen von MP3-Dateien; 7 Lautsprecher und 5-Kanal-Verstärker, Gesamtleistung 140 Watt, inklusive AUX-IN-Anschluss in der Mittelkonsole zur Anbindung von Audio-Endgeräten

CD-Wechsler

in der Heckablage (R8 Coupé) bzw. der Rückwand (R8 Spyder), für 6 CDs, erschütterungsgesichert, leicht zugänglich; jede CD einzeln lad- bzw. wechselbar

Audi music interface

zur Anbindung von portablen Mediaplayern wie zum Beispiel Apple iPod, Apple iPhone (Musikfunktionalität) sowie USB-Speichermedien und MP3-Playern. Das Audi music interface ist in der Heckablage (R8 Coupé) bzw. der Rückwand (R8 Spyder) untergebracht, die Bedienung erfolgt über das Navigationssystem plus oder ein Multifunktions-Sportlederlenkrad. Hinweis: nur in Verbindung mit speziellem Adapterkabel nutzbar (Audi Original Zubehör). Informationen über kompatible Mediaplayer erhalten Sie bei Ihrem Audi Partner oder unter www.audi.com/mp3. Bei Bestellung Audi music interface entfällt der separate AUX-IN-Anschluss.

Adapterkabelset für Audi music interface

bestehend aus 2 Verbindungskabeln zur Anbindung von iPod/iPhone oder Datenträgern/Mediaplaysern mit USB-Anschluss (Typ A); weitere Adapterkabel über Audi Original Zubehör erhältlich; Informationen zu Kompatibilitäten erhalten Sie bei Ihrem Audi Partner oder unter www.audi.com/mp3.

Telefon und Kommunikation

Bluetooth-Schnittstelle

inklusive Gurtmikrofon und Sprachdialogsystem; Bluetooth-fähige Mobiltelefone können über die Schnittstelle mit dem Fahrzeug verbunden werden. Freies Sprechen im Fahrzeug über Mikrofon möglich. Informationen über kompatible Mobiltelefone erhalten Sie bei Ihrem Audi Partner oder unter www.audi.com/bluetooth.

Handyvorbereitung (Bluetooth)

inklusive Gurtmikrofon und Sprachdialogsystem; beinhaltet eine Freisprecheinrichtung und Sprachbedienung für die Telefonfunktionen sowie eine Vorbereitung für eine optionale handyspezifische Ladeeinrichtung; inklusive Anbindung an Fahrzeugantenne, dadurch geringe SAR-Strahlung im Fahrzeuginnenraum sowie verbesserte Empfangsqualität; die Bedienung erfolgt über die Radioanlage concert, das Navigationssystem plus oder ein Multifunktions-Sportlederlenkrad. Adapter und Informationen über kompatible Mobiltelefone erhalten Sie bei Ihrem Audi Partner oder unter www.audi.com/bluetooth.

Assistenzsysteme

Berganfahrassistent²

Nach längerer Betätigung der Fußbremse im Stillstand bleibt der aufgebaute Bremsdruck nach dem Lösen der Fußbremse einen kurzen Moment erhalten. Durch diesen automatischen Bremsengriff ermöglicht Ihnen das System ein komfortables Anfahren an nahezu allen Steigungen.

Geschwindigkeitsregelanlage²

hält die gewünschte Geschwindigkeit ab etwa 30 km/h konstant, sofern es die Motorleistung bzw. die Motorbremswirkung zulässt; Bedienung über separaten Lenkstockhebel, Anzeige der gesetzten Geschwindigkeit im Fahrerinformationssystem

Assistenzsysteme

Einparkhilfe vorn und hinten²

unterstützt das Einparken innerhalb der Systemgrenzen durch akustisches Anzeigen des Abstands vor und hinter dem Fahrzeug zu einem erkannten Objekt; Messung durch Ultraschallsensoren, unauffällig in die Stoßfänger integriert; Aktivierung durch Einlegen des Rückwärtsgangs oder über Taste in der Mittelkonsole

Einparkhilfe plus²

unterstützt das Einparken innerhalb der Systemgrenzen durch akustisches und optisches Anzeigen des Abstands vor und hinter dem Fahrzeug zu einem erkannten Objekt; Anzeige von Abstandssymbolen im Bildschirm der Radioanlage concert bzw. des Navigationssystems plus; Messung durch Ultraschallsensoren, unauffällig in die Stoßfänger integriert; Aktivierung durch Einlegen des Rückwärtsgangs oder über Taste in der Mittelkonsole



Einparkhilfe plus mit Rückfahrkamera²

Funktionen wie Einparkhilfe plus; zusätzliche Bilddarstellung des Bereichs hinter dem Fahrzeug im Bildschirm der Radioanlage concert bzw. des Navigationssystems plus, mit dynamischen Anzeigemodi für die berechnete Fahrspur (lenkwinkelabhängig), inklusive Hilfs- und Führungslinien, Rückfahrkamera unauffällig in das Heckabschlußteil integriert; Aktivierung durch Einlegen des Rückwärtsgangs oder über Taste in der Mittelkonsole

Fahrwerke/Bremsen

Sportfahrwerk

mit dynamisch abgestimmter Feder-Dämpfer-Kombination; bei R8 V10 plus Coupé mit straffer abgestimmter Feder-Dämpfer-Kombination für direkteren Fahrbahnkontakt und sportlicheres Handling

Audi magnetic ride

adaptives Dämpfersystem mit individueller Auswahl der Fahrwerksabstimmung (Normal/Sport) durch Taste auf der Mittelkonsole; Verbesserung von Fahrdynamik und -komfort durch Regelung der Dämpfungskräfte in Abhängigkeit vom jeweiligen Fahrzustand

Bremsanlage

8-Kolben-Festsattelbremse vorn, 4-Kolben-Festsattelbremse hinten; Wave-Bremsscheiben vorn und hinten innenbelüftet, gelocht und schwimmend gelagert; Bremssättel schwarz hochglänzend lackiert, mit R8-Schriftzug

Bremssättel rot hochglänzend lackiert mit R8-Schriftzug

Keramikbremse

6-Kolben-Festsattelbremse vorn, 4-Kolben-Festsattelbremse hinten; Bremsscheiben aus kohlefaserverstärkter Keramik mit speziell entwickelten Kühlkanälen, innenbelüftet, gelocht und schwimmend gelagert; Bremssättel vorn und hinten anthrazit hochglänzend lackiert, mit Schriftzug „Audi ceramic“. Bitte beachten Sie die Besonderheiten zur Keramikbremse auf Ihrer nationalen Audi Website oder fragen Sie Ihren Audi Partner.

Technik/Sicherheit

Karosserie in Audi Space Frame (ASF®)-Bauweise

hochfeste Aluminium-Rahmenstruktur mit hoher Steifigkeit für mehr Fahrdynamik und Fahrstabilität; bei R8 Spyder Verdeckkastendeckel und hintere Seitenteile aus kohlenstofffaserverstärktem Kunststoff (CFK), zur weiteren Gewichtoptimierung bei gleichzeitig hoher Steifigkeit

Airbags

Fullsize-Airbags für Fahrer und Beifahrer; Seitenairbags in die Sitzlehnen integriert (nicht bei R8-Schalensitzen)

Seitenaufprallschutz

bestehend aus biegesteifen Aluminium-Aufprallträgern in den Türen, mit Aktivierung der Seitenairbags durch Drucksensoren in den B-Säulen; Seitenschutzpolster in den Türen

Integrales Kopfstützensystem

Im Fall einer Heckkollision wird durch die Gestaltung des Sitzes der Oberkörper besser aufgefangen und der Kopf stärker abgestützt als bei herkömmlichen Systemen. Dadurch wird die Schutzwirkung erhöht bzw. die Gefahr eines Schleudertraumas vermindert.

Überrollschutz aktiv

automatisch auslösendes Schutzsystem hinter den Kopfstützen

Sicherheitslenksäule

ergänzt das Schutzpotenzial von Sicherheitsgurt und Airbag; mit mechanischer Neigungs- und Axialverstellung

Sicherheitsgurte

3-Punkt-Automatikgurte mit Gurtstraffer und Gurtkraftbegrenzer

Gurtanlagekontrolle

für den Fahrersitz; ein akustisches und optisches Warnsignal erinnert Sie an das Anlegen des Sicherheitsgurts.

^[1] Navigationsdaten sind nicht für sämtliche Länder und Regionen verfügbar. Nähere Informationen erhalten Sie bei Ihrem lokalen Audi Partner.

^[2]Bitte beachten Sie: Die Systeme arbeiten nur innerhalb von Systemgrenzen. Sie unterstützen den Fahrer bei der Fahraufgabe. Die Verantwortlichkeit und notwendige Aufmerksamkeit für die Bewältigung der Fahraufgabe verbleibt beim Fahrer.

Technik/Sicherheit**Instrumenteneinsatz**

bei allen R8 V8-Modellen mit grauen Zifferblättern und Zierringen in Aluminiumoptik, roten Zeigern sowie R8-Schriftzug im Drehzahlmesser; bei allen R8 V10-Modellen mit schwarzen Zifferblättern und roten Zierringen, weißen Zeigern sowie R8-Schriftzug im Drehzahlmesser und V10-Schriftzug im Tachometer; dynamischer Zeigerhochlauf; regelbare Beleuchtung, Drehzahlmesser mit Digitaluhr und Datumsanzeige, Tachometer mit disproportionaler Anzeige, Kilometer-/Tageskilometerzähler; Anzeige für Kraftstoffvorrat, Kühlmittel-, Öl- und Außentemperatur, Bordnetzspannung und Wartungsintervalle; Warn- und Kontrollleuchten

Warn- und Kontrollleuchten

u. a. für Airbag, ABS, ESC/ASR, angezogene Handbremse, EDS-Elektronik, Generator, Licht, Fernlicht, Blinkleuchten, Bremsanlage, Motoröl Druck, Motorelektrik, Heckspoiler

Warndreieck

im Gepäckraum unter dem Ladeboden

Verbandmaterial

im Gepäckraum unter dem Ladeboden

Kraftstoffbehälter

mit erhöhtem Tankvolumen von 90 l

Servolenkung

hydraulisch unterstützte, wartungsfreie Zahnstangenlenkung

**Handschaltgetriebe**

6-Gang-Schaltgetriebe, vollsynchronisiert, mit offener Schaltkulisse

Anti-Blockier-System (ABS)

mit elektronischer Bremskraftverteilung (EBV) und hydraulischem Bremsassistenten

Antriebs-Schlupf-Regelung (ASR)

verringert durch Reduzierung der Motorleistung das Durchdrehen der Antriebsräder – und ermöglicht mehr Traktion und Stabilität auf der Fahrbahnoberfläche

Elektronische Differenzialsperre (EDS)

Die Anfahrhilfe brems automatisch bei unterschiedlich griffiger Fahrbahn die Antriebsräder auf zu glattem Untergrund ab und sorgt so für kraftvolles Vorwärtskommen.

Elektronische Stabilisierungskontrolle (ESC)

mit Sportmodus, 2-stufig abschaltbar; mit hydraulischem Bremsassistenten und Notbremsanzeige; sorgt durch gezieltes Abbremsen einzelner Räder und Eingriff ins Motormanagement für mehr Stabilität in kritischen Fahrsituationen

Rekuperation

Durch Anhebung der Generatorspannung wird während einer Schub- oder Bremsphase Bewegungsenergie in nutzbare elektrische Energie umgewandelt. Durch diese (Brems-)Energierückgewinnung wird bei einer nachfolgenden Beschleunigung der Generator entlastet – und so bis zu 3 % Kraftstoff gespart.

**S tronic®**

7-Gang-Doppelkupplungsgetriebe mit Shift-by-Wire-Technologie, bedienbar über die Schaltwippen hinter dem Lenkrad oder den Wählhebel; Sportmodus über Taste in der Schaltkulisse wählbar

Sporttaste

für S tronic; Drücken der Taste beeinflusst die Getriebe-kennlinien im Automatik- und manuellen Modus für direktere Gangwechsel, die Gaspedal-kennlinie für ein progressiveres Ansprechverhalten des Motors und die Klappensteuerung der Abgasanlage für eine markantere Soundcharakteristik

quattro®

permanenter Allradantrieb mit variabler Momentenverteilung, Viscokupplung an der Vorderachse und Sperrdifferenzial an der Hinterachse; elektronische Differenzialsperre (EDS) über Bremseingriff an allen angetriebenen Rädern

Abgasanlage

2-flutig; mit verchromten runden Endrohrblenden, bei R8 V10 plus Coupé mit schwarz hochglänzenden runden Endrohrblenden

Sportabgasanlage

2-flutig, mit schwarz hochglänzenden runden Endrohrblenden; für ein gesteigertes Sounderlebnis

Audi Anschlussgarantie**Audi Anschlussgarantie**

direkt und ausschließlich beim Neuwagenkauf bestellbar; setzt die Herstellergarantie konsequent fort und bietet damit über die ersten 2 Jahre hinaus nachhaltig Risikoabsicherung und Kostenkontrolle im Service. 9 Laufzeit-/Gesamtlaufleistungskombinationen sind wählbar:

Zusätzlich 1 Jahr Audi Anschlussgarantie, maximale Gesamtlaufleistung 30.000 km

Zusätzlich 1 Jahr Audi Anschlussgarantie, maximale Gesamtlaufleistung 60.000 km

Zusätzlich 1 Jahr Audi Anschlussgarantie, maximale Gesamtlaufleistung 90.000 km

Zusätzlich 2 Jahre Audi Anschlussgarantie, maximale Gesamtlaufleistung 40.000 km

Zusätzlich 2 Jahre Audi Anschlussgarantie, maximale Gesamtlaufleistung 80.000 km

Zusätzlich 2 Jahre Audi Anschlussgarantie, maximale Gesamtlaufleistung 120.000 km

Zusätzlich 3 Jahre Audi Anschlussgarantie, maximale Gesamtlaufleistung 50.000 km

Zusätzlich 3 Jahre Audi Anschlussgarantie, maximale Gesamtlaufleistung 100.000 km

Zusätzlich 3 Jahre Audi Anschlussgarantie, maximale Gesamtlaufleistung 150.000 km

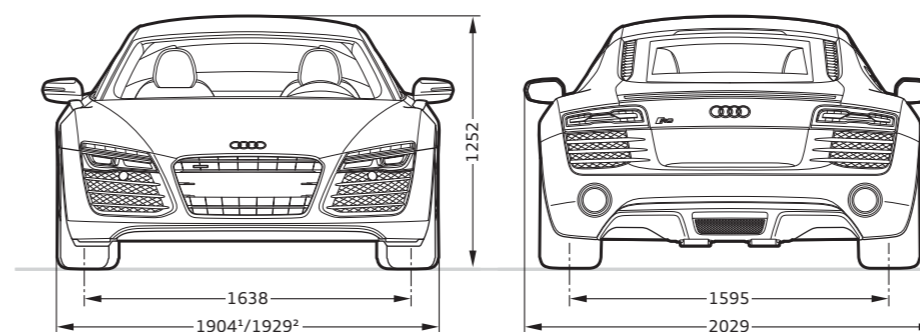
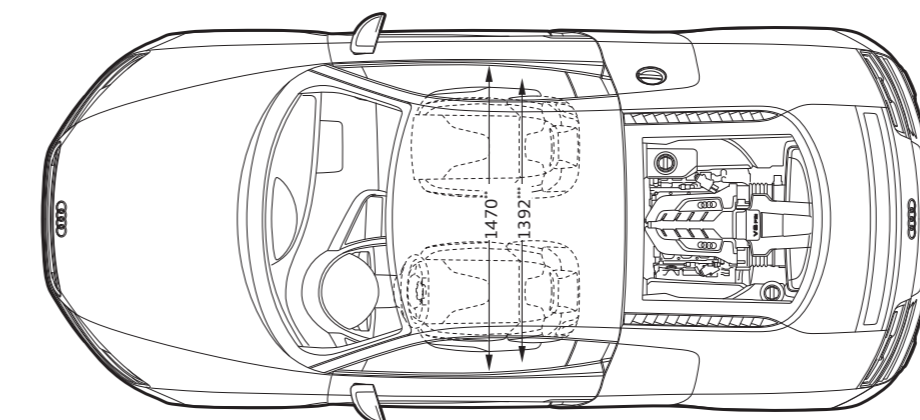
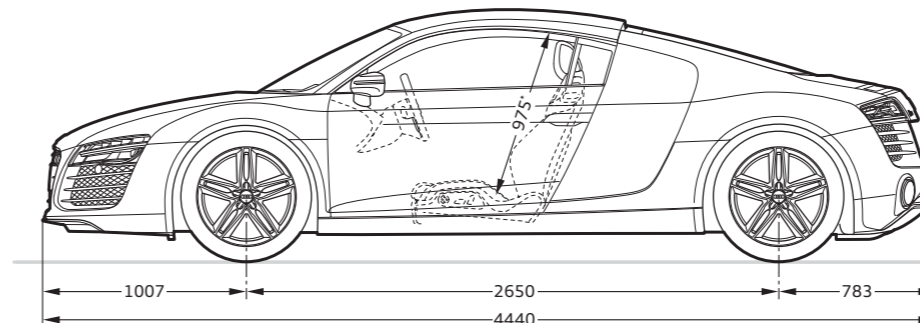
Audi R8 Coupé**Angaben in Millimeter.**

Angabe der Abmessungen bei Fahrzeugleergewicht. Gepäckraumvolumen in l: 100 (Messung nach VDA-Methode mit Quadern von 200 x 100 x 50 mm Kantenlänge). Wendekreis ca. 11,8 m. *Maximaler Kopfraum. **Breite Ellbogenraum. ***Breite Schulterraum. ¹R8 V8 Coupé. ²R8 V10 Coupé/R8 V10 plus Coupé.

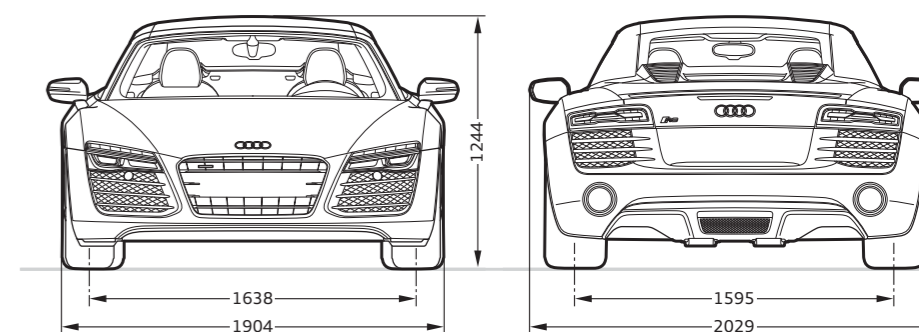
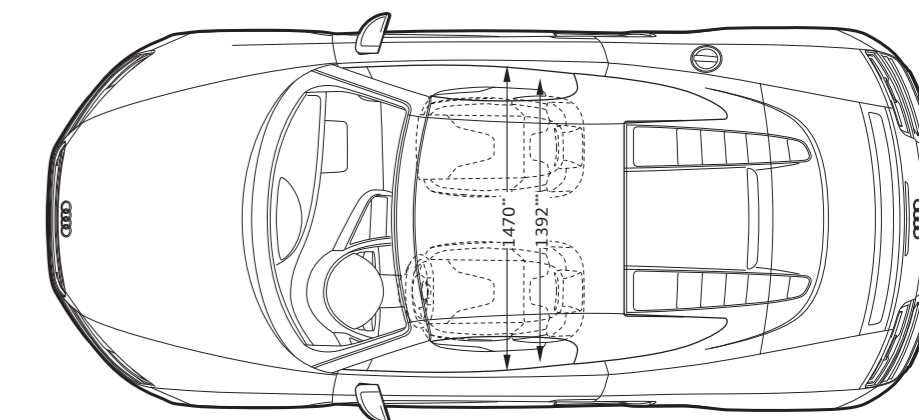
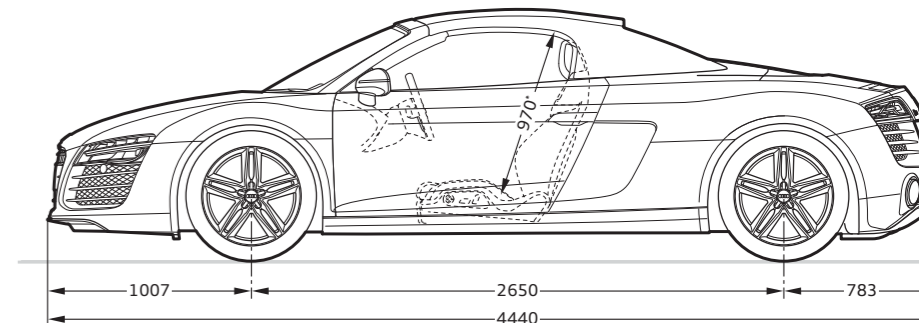
Audi R8 Spyder**Angaben in Millimeter.**

Angabe der Abmessungen bei Fahrzeugleergewicht. Gepäckraumvolumen in l: 100 (Messung nach VDA-Methode mit Quadern von 200 x 100 x 50 mm Kantenlänge). Wendekreis ca. 11,8 m. *Maximaler Kopfraum. **Breite Ellbogenraum. ***Breite Schulterraum.

Modell	R8 V8				R8 V10				R8 V10 plus Coupé		
Motorbauart	V8-Zylinder-Ottomotor mit Benzindirekteinspritzung				V10-Zylinder-Ottomotor mit Benzindirekteinspritzung				V10-Zylinder-Ottomotor mit Benzindirekteinspritzung		
Hubraum in cm³ (Ventile pro Zylinder)	4.163 (4)				5.204 (4)				5.204 (4)		
Max. Leistung¹ in kW bei min ^{−1}	316/7.900				386/8.000				404/8.000		
Max. Drehmoment in Nm bei min ^{−1}	430/4.500–6.000				530/6.500				540/6.500		
Kraftübertragung/Räder											
Antriebsart	Permanenter Allradantrieb quattro®				Permanenter Allradantrieb quattro®				Permanenter Allradantrieb quattro®		
Getriebeart	6-Gang-Handschaltgetriebe [7-Gang S tronic]				6-Gang-Handschaltgetriebe [7-Gang S tronic]				6-Gang-Handschaltgetriebe [7-Gang S tronic]		
Räder	Aluminium-Schmiederäder, 8,5 J x 19 vorn, 11 J x 19 hinten				Aluminium-Schmiederäder, 8,5 J x 19 vorn, 11 J x 19 hinten				Aluminium-Schmiederäder, 8,5 J x 19 vorn, 11 J x 19 hinten		
Reifen	235/35 R 19² vorn, 295/30 R 19² hinten				235/35 R 19² vorn, 295/30 R 19² hinten				235/35 R 19² vorn, 295/30 R 19² hinten		
Gewicht/Volumen	Coupé		Spyder		Coupé		Spyder				
Leergewicht³ in kg	1.635	[1.660]	1.735	[1.760]	1.695	[1.720]	1.795	[1.820]	1.645	[1.670]	
Zul. Gesamtgewicht in kg	1.860	[1.885]	1.960	[1.985]	1.920	[1.945]	2.020	[2.045]	1.870	[1.895]	
Tankinhalt ca. in l	75		80		90		80		75		
Fahrleistung/Verbrauch⁴											
Höchstgeschwindigkeit in km/h	302	[300]	300	[300]	316	[314]	313	[311]	319	[317]	
Beschleunigung 0–100 km/h in s	4,6	[4,3]	4,8	[4,5]	3,9	[3,6]	4,1	[3,8]	3,8	[3,5]	
Kraftstoffart	SuperPlus schwefelfrei ROZ 98 ⁵				SuperPlus schwefelfrei ROZ 98 ⁵				SuperPlus schwefelfrei ROZ 98 ⁵		
Kraftstoffverbrauch ⁶ in l/100 km	innerorts	21,3	[19,3]	21,3	[19,6]	22,2	[20,5]	22,2	[20,5]	22,2	[19,9]
	außerorts	10,0	[8,4]	10,3	[8,6]	10,6	[8,9]	10,7	[9,2]	10,6	[8,6]
	kombiniert	14,2	[12,4]	14,4	[12,6]	14,9	[13,1]	14,9	[13,3]	14,9	[12,9]
CO₂-Emission ⁶ in g/km	innerorts	496	[449]	499	[456]	515	[478]	518	[478]	515	[464]
	außerorts	234	[195]	241	[201]	246	[207]	251	[214]	246	[201]
	kombiniert	332	[289]	337	[294]	346	[305]	349	[310]	346	[299]
Effizienzklassen	G	[G]	G	[G]	G	[G]	G	[G]	G	[G]	
Abgasnorm	EUS				EUS				EUS		

Erklärungen

¹ Der angegebene Wert wurde nach dem vorgeschriebenen Messverfahren (RL 80/1269/EWG in der gegenwärtig geltenden Fassung) ermittelt.

² Angaben zu den technischen Eigenschaften der Reifen finden Sie in der nebenstehenden Tabelle.

³ Fahrzeugleergewicht mit Fahrer (68 kg), Gepäck (7 kg) und Kraftstoffbehälter zu 90 % gefüllt, ermittelt nach der RL 92/21/EWG in der gegenwärtig geltenden Fassung. Durch Sonderausstattungen können sich das Leergewicht und der Luftwiderstandsbeiwert des Fahrzeugs erhöhen, wodurch die mögliche Nutzlast bzw. Höchstgeschwindigkeit entsprechend verringert wird.

⁴ Der Kraftstoffverbrauch und die CO₂-Emissionen eines Fahrzeugs hängen nicht nur von der effizienten Ausnutzung des Kraftstoffs durch das Fahrzeug ab, sondern werden auch vom Fahrverhalten und von anderen nichttechnischen Faktoren beeinflusst. CO₂ ist das für die Erderwärmung hauptsächlich verantwortliche Treibhausgas.

⁵ Die Verwendung von unverbleitem Kraftstoff SuperPlus schwefelfrei ROZ 98 nach DIN EN 228 wird empfohlen. Wenn nicht verfügbar: unverbleiter Kraftstoff Super schwefelfrei ROZ 95 nach DIN EN 228 mit geringer Leistungsminderung. Kraftstoffqualität bleifrei ROZ 95 mit einem maximalen Ethanolanteil von 10 % (E10) ist grundsätzlich verwendbar. Die Angaben zum Verbrauch beziehen sich auf den Betrieb mit Kraftstoff ROZ 95 nach 692/2008/EG.

⁶ Die angegebenen Werte wurden nach den vorgeschriebenen Messverfahren ermittelt. Die Angaben beziehen sich nicht auf ein einzelnes Fahrzeug und sind nicht Bestandteil des Angebots, sondern dienen allein Vergleichszwecken zwischen den verschiedenen Fahrzeugtypen.

Wichtiger Hinweis

Besonderheiten der Räder: Glanzgedrehte, polierte oder teilpolierte Aluminiumräder sollten nicht bei winterlichen Straßenverhältnissen eingesetzt werden. Diese Radoberflächen besitzen herstellungsbedingt hierfür keinen optimierten Korrosionsschutz und können durch Streusalz oder Ähnliches dauerhaft beschädigt werden.

Klassifizierungen von Reifenparametern

In der Tabelle finden Sie die Spannen der Kraftstoffeffizienzklasse, der Nasshaftungsklasse und der Klasse des externen Rollgeräusches zu den unterschiedlichen Reifengrößen des Audi R8 Coupé und R8 Spyder.

	Reifengröße	Kraftstoff-effizienzklasse	Nasshaftungs-klasse	Klasse des externen Rollgeräusches	
Sommerreifen	235/35 R 19	G-F	B–A	72–68	 -
	295/30 R 19	G-F	B–A	75–70	 -
	305/30 R 19	F	B–A	74–71	 -
Winterreifen	235/35 R 19	E	C	67	
	295/30 R 19	E	E	72	

Die Bestellung eines bestimmten Reifens ist nicht möglich. Bezüglich des landesspezifischen Reifenangebotes fragen Sie bitte Ihren Audi Partner.

[[]] Angaben für S tronic.

	Seite	R8 V8 Coupé	R8 V10 Coupé	R8 V10 plus Coupé	R8 V8 Spyder	R8 V10 Spyder
Verglasung	93					
Wärmeschutzverglasung		<input type="checkbox"/>	<input type="checkbox"/>	<input type="checkbox"/>	<input type="checkbox"/>	<input type="checkbox"/>
Frontscheibenrahmen in Aluminium		–	–	–	<input type="checkbox"/>	<input type="checkbox"/>
Heckscheibe		<input type="checkbox"/>	<input type="checkbox"/>	<input type="checkbox"/>	<input type="checkbox"/>	<input type="checkbox"/>
Scheibenwaschanlage		<input type="checkbox"/>	<input type="checkbox"/>	<input type="checkbox"/>	<input type="checkbox"/>	<input type="checkbox"/>
Fensterheber		<input type="checkbox"/>	<input type="checkbox"/>	<input type="checkbox"/>	<input type="checkbox"/>	<input type="checkbox"/>
Weitere Außenausstattungen	93					
Heckspoiler		<input type="checkbox"/>	<input type="checkbox"/>	<input type="checkbox"/>	<input type="checkbox"/>	<input type="checkbox"/>
Stoßfänger		<input type="checkbox"/>	<input type="checkbox"/>	<input type="checkbox"/>	<input type="checkbox"/>	<input type="checkbox"/>
Audi Singleframe		<input type="checkbox"/>	<input type="checkbox"/>	<input type="checkbox"/>	<input type="checkbox"/>	<input type="checkbox"/>
Luftauslässe in Aluminiumoptik		–	–	–	<input type="checkbox"/>	<input type="checkbox"/>
Schwellerverbreiterungen		–	<input type="checkbox"/>	<input type="checkbox"/>	–	<input type="checkbox"/>
Tankdeckel in Aluminium		<input type="checkbox"/>	<input type="checkbox"/>	<input type="checkbox"/>	<input type="checkbox"/>	<input type="checkbox"/>
Modellbezeichnung/Schriftzug		<input type="checkbox"/>	<input type="checkbox"/>	<input type="checkbox"/>	<input type="checkbox"/>	<input type="checkbox"/>
Motorraumabdeckung in Carbon Sigma		<input checked="" type="checkbox"/>	<input checked="" type="checkbox"/>	<input type="checkbox"/>	<input checked="" type="checkbox"/>	<input checked="" type="checkbox"/>
Exterieurpaket in Carbon Audi exclusive		<input checked="" type="checkbox"/>	<input checked="" type="checkbox"/>	<input type="checkbox"/>	<input checked="" type="checkbox"/>	<input checked="" type="checkbox"/>
Glanzpaket Schwarz Audi exclusive		<input checked="" type="checkbox"/>	<input checked="" type="checkbox"/>	–	<input checked="" type="checkbox"/>	<input checked="" type="checkbox"/>
Sitze/Sitzkomfort	94					
4-Wege-Lendenwirbelstütze		<input checked="" type="checkbox"/>	<input checked="" type="checkbox"/>	<input type="checkbox"/>	<input checked="" type="checkbox"/>	<input checked="" type="checkbox"/>
Sitze elektrisch einstellbar		<input checked="" type="checkbox"/>	<input checked="" type="checkbox"/>	<input checked="" type="checkbox"/>	<input checked="" type="checkbox"/>	<input checked="" type="checkbox"/>
Sitzheizung		<input checked="" type="checkbox"/>	<input type="checkbox"/>	<input type="checkbox"/>	<input checked="" type="checkbox"/>	<input type="checkbox"/>
Kopfstützen		<input type="checkbox"/>	<input type="checkbox"/>	<input type="checkbox"/>	<input type="checkbox"/>	<input type="checkbox"/>
Kindersitzbefestigung ISOFIX für den Beifahrersitz		<input checked="" type="checkbox"/>	<input checked="" type="checkbox"/>	<input checked="" type="checkbox"/>	<input checked="" type="checkbox"/>	<input checked="" type="checkbox"/>
Sitzlehnenabdeckungen lackiert Audi exclusive		<input checked="" type="checkbox"/>	<input checked="" type="checkbox"/>	<input checked="" type="checkbox"/>	<input checked="" type="checkbox"/>	<input checked="" type="checkbox"/>
Lenkräder/Schalthebel/Bedienelemente	94					
Sportlederlenkrad im 3-Speichen-Design		<input type="checkbox"/> ¹	<input type="checkbox"/> ¹	<input type="checkbox"/> ¹	<input type="checkbox"/> ¹	<input type="checkbox"/> ¹
Multifunktions-Sportlederlenkrad im 3-Speichen-Design		<input type="checkbox"/> ²	<input checked="" type="checkbox"/> ²	<input checked="" type="checkbox"/> ²	<input checked="" type="checkbox"/> ²	<input checked="" type="checkbox"/> ²
R8-Multifunktions-Sportlederlenkrad im 3-Speichen-Design		<input checked="" type="checkbox"/>	<input checked="" type="checkbox"/>	<input checked="" type="checkbox"/>	<input checked="" type="checkbox"/>	<input checked="" type="checkbox"/>
Schalt-/Wählhebelknopf in Aluminium		<input type="checkbox"/>	<input type="checkbox"/>	<input type="checkbox"/>	<input type="checkbox"/>	<input type="checkbox"/>
Schalt-/Wählhebelknopf in Aluminium mit Ledereinlage		<input checked="" type="checkbox"/>	<input checked="" type="checkbox"/>	<input checked="" type="checkbox"/>	<input checked="" type="checkbox"/>	<input checked="" type="checkbox"/>
Lenkradkranz in Leder Audi exclusive		<input checked="" type="checkbox"/>	<input checked="" type="checkbox"/>	<input checked="" type="checkbox"/>	<input checked="" type="checkbox"/>	<input checked="" type="checkbox"/>
Bedienelemente in Leder Audi exclusive		<input checked="" type="checkbox"/>	<input checked="" type="checkbox"/>	<input checked="" type="checkbox"/>	<input checked="" type="checkbox"/>	<input checked="" type="checkbox"/>
Bedienelemente in „Wildleder“ schwarz Audi exclusive		<input checked="" type="checkbox"/>	<input checked="" type="checkbox"/>	<input checked="" type="checkbox"/>	<input checked="" type="checkbox"/>	<input checked="" type="checkbox"/>

	Seite	R8 V8 Coupé	R8 V10 Coupé	R8 V10 plus Coupé	R8 V8 Spyder	R8 V10 Spyder
Klimatisierung	94					
Klimaautomatik		<input type="checkbox"/>	<input type="checkbox"/>	<input type="checkbox"/>	<input type="checkbox"/>	<input type="checkbox"/>
Gepäcksicherungs- und Ablagesysteme	94					
Ablagefächer		–	–	–	<input type="checkbox"/>	<input type="checkbox"/>
Handschuhfach		<input type="checkbox"/>	<input type="checkbox"/>	<input type="checkbox"/>	<input type="checkbox"/>	<input type="checkbox"/>
Ablagepaket		<input checked="" type="checkbox"/>	<input checked="" type="checkbox"/>	<input checked="" type="checkbox"/>	<input checked="" type="checkbox"/>	<input checked="" type="checkbox"/>
Getränkehalter		<input type="checkbox"/>	<input type="checkbox"/>	<input type="checkbox"/>	<input type="checkbox"/>	<input type="checkbox"/>
R8-Koffersets	76					
Kofferset R8 in Leder Audi exclusive für den Gepäckraum		<input checked="" type="checkbox"/>	<input checked="" type="checkbox"/>	<input checked="" type="checkbox"/>	<input checked="" type="checkbox"/>	<input checked="" type="checkbox"/>
Kofferset R8 in Leder Audi exclusive für den Fahrzeuginnenraum		<input checked="" type="checkbox"/>	<input checked="" type="checkbox"/>	<input checked="" type="checkbox"/>	–	–
Weitere Innenausstattungen	95					
Pedalerie und Fußstütze in Edelstahl		<input checked="" type="checkbox"/>	<input type="checkbox"/>	<input type="checkbox"/>	<input checked="" type="checkbox"/>	<input type="checkbox"/>
Fußraumauskleidung und Fußmatten		<input type="checkbox"/>	<input type="checkbox"/>	<input type="checkbox"/>	<input type="checkbox"/>	<input type="checkbox"/>
Fußmatten Audi exclusive		<input checked="" type="checkbox"/>	<input checked="" type="checkbox"/>	<input checked="" type="checkbox"/>	<input checked="" type="checkbox"/>	<input checked="" type="checkbox"/>
Fußmatten mit R8-Schriftzug Audi exclusive		<input checked="" type="checkbox"/>	<input checked="" type="checkbox"/>	<input checked="" type="checkbox"/>	<input checked="" type="checkbox"/>	<input checked="" type="checkbox"/>
Teppich und Rückwand/Heckablage Audi exclusive		<input checked="" type="checkbox"/>	<input checked="" type="checkbox"/>	<input checked="" type="checkbox"/>	<input checked="" type="checkbox"/>	<input checked="" type="checkbox"/>
Einstiegsleisten mit Aluminiumeinlage		<input type="checkbox"/>	<input type="checkbox"/>	<input type="checkbox"/>	<input type="checkbox"/>	<input type="checkbox"/>
Einstiegsleisten mit beleuchteter Aluminiumeinlage Audi exclusive		<input checked="" type="checkbox"/>	<input checked="" type="checkbox"/>	<input checked="" type="checkbox"/>	<input checked="" type="checkbox"/>	<input checked="" type="checkbox"/>
Einstiegsleisten mit beleuchteter Aluminiumeinlage personalisiert Audi exclusive		<input checked="" type="checkbox"/>	<input checked="" type="checkbox"/>	<input checked="" type="checkbox"/>	<input checked="" type="checkbox"/>	<input checked="" type="checkbox"/>
Einstiegsleisten in Carbon mit Aluminiumeinlage Audi exclusive		<input checked="" type="checkbox"/>	<input checked="" type="checkbox"/>	<input checked="" type="checkbox"/>	<input checked="" type="checkbox"/>	<input checked="" type="checkbox"/>
Einstiegsleisten in Carbon mit beleuchteter Aluminiumeinlage Audi exclusive		<input checked="" type="checkbox"/>	<input checked="" type="checkbox"/>	<input checked="" type="checkbox"/>	<input checked="" type="checkbox"/>	<input checked="" type="checkbox"/>
Einstiegsleisten in Carbon mit beleuchteter Aluminiumeinlage personalisiert Audi exclusive		<input checked="" type="checkbox"/>	<input checked="" type="checkbox"/>	<input checked="" type="checkbox"/>	<input checked="" type="checkbox"/>	<input checked="" type="checkbox"/>
Zigarettenanzünder und Aschenbecher		<input type="checkbox"/>	<input type="checkbox"/>	<input type="checkbox"/>	<input type="checkbox"/>	<input type="checkbox"/>
Steckdose 12 Volt		<input type="checkbox"/>	<input type="checkbox"/>	<input type="checkbox"/>	<input type="checkbox"/>	<input type="checkbox"/>
Aluminiumoptik im Interieur		<input type="checkbox"/>	<input type="checkbox"/>	<input type="checkbox"/>	<input type="checkbox"/>	<input type="checkbox"/>
Ausströmer in Leder Feinnappa Audi exclusive		<input checked="" type="checkbox"/>	<input checked="" type="checkbox"/>	<input checked="" type="checkbox"/>	<input checked="" type="checkbox"/>	<input checked="" type="checkbox"/>
Mittelkonsole und Radioblende in Leder Feinnappa Audi exclusive		<input checked="" type="checkbox"/>	<input checked="" type="checkbox"/>	<input checked="" type="checkbox"/>	<input checked="" type="checkbox"/>	<input checked="" type="checkbox"/>
Abdeckung Mittelkonsole in Carbon Sigma Audi exclusive		<input checked="" type="checkbox"/>	<input checked="" type="checkbox"/>	<input checked="" type="checkbox"/>	<input checked="" type="checkbox"/>	<input checked="" type="checkbox"/>
Rahmen Frontscheibe in Alcantara Audi exclusive		–	–	–	<input checked="" type="checkbox"/>	<input checked="" type="checkbox"/>
Rahmen Frontscheibe in Leder Feinnappa Audi exclusive		–	–	–	<input checked="" type="checkbox"/>	<input checked="" type="checkbox"/>
Gepäckraumauskleidung in Alcantara Audi exclusive		<input checked="" type="checkbox"/>	<input checked="" type="checkbox"/>	<input checked="" type="checkbox"/>	<input checked="" type="checkbox"/>	<input checked="" type="checkbox"/>
Schwellerverkleidung in Leder Feinnappa Audi exclusive		<input checked="" type="checkbox"/>	<input checked="" type="checkbox"/>	<input checked="" type="checkbox"/>	<input checked="" type="checkbox"/>	<input checked="" type="checkbox"/>

	Seite	R8 V8 Coupé	R8 V10 Coupé	R8 V10 plus Coupé	R8 V8 Spyder	R8 V10 Spyder
MMI® und Navigationssysteme	96					
Navigationssystem plus mit MMI®-Bedienlogik		<input checked="" type="checkbox"/>	<input checked="" type="checkbox"/>	<input checked="" type="checkbox"/>	<input checked="" type="checkbox"/>	<input checked="" type="checkbox"/>
Fahrerinformationssystem		<input type="checkbox"/>	<input type="checkbox"/>	<input type="checkbox"/>	<input type="checkbox"/>	<input type="checkbox"/>
Radioanlagen	96					
Radioanlage concert		<input type="checkbox"/>	<input type="checkbox"/>	<input type="checkbox"/>	<input type="checkbox"/>	<input type="checkbox"/>
Bang & Olufsen Sound System		<input checked="" type="checkbox"/>	<input checked="" type="checkbox"/>	<input checked="" type="checkbox"/>	<input checked="" type="checkbox"/>	<input checked="" type="checkbox"/>
CD-Wechsler		<input checked="" type="checkbox"/>	<input checked="" type="checkbox"/>	<input checked="" type="checkbox"/>	<input checked="" type="checkbox"/>	<input checked="" type="checkbox"/>
Audi music interface		<input checked="" type="checkbox"/>	<input checked="" type="checkbox"/>	<input checked="" type="checkbox"/>	<input checked="" type="checkbox"/>	<input checked="" type="checkbox"/>
Adapterkabelset für Audi music interface		<input checked="" type="checkbox"/>	<input checked="" type="checkbox"/>	<input checked="" type="checkbox"/>	<input checked="" type="checkbox"/>	<input checked="" type="checkbox"/>
Telefon und Kommunikation	97					
Bluetooth-Schnittstelle		<input checked="" type="checkbox"/>	<input checked="" type="checkbox"/>	<input checked="" type="checkbox"/>	<input checked="" type="checkbox"/>	<input checked="" type="checkbox"/>
Handyvorbereitung (Bluetooth)		<input checked="" type="checkbox"/>	<input checked="" type="checkbox"/>	<input checked="" type="checkbox"/>	<input checked="" type="checkbox"/>	<input checked="" type="checkbox"/>
Assistenzsysteme	97					
Berganfahrassistent		<input type="checkbox"/>	<input type="checkbox"/>	<input type="checkbox"/>	<input type="checkbox"/>	<input type="checkbox"/>
Geschwindigkeitsregelanlage		<input checked="" type="checkbox"/>	<input checked="" type="checkbox"/>	<input checked="" type="checkbox"/>	<input checked="" type="checkbox"/>	<input checked="" type="checkbox"/>
Einparkhilfe vorn und hinten		<input checked="" type="checkbox"/>	<input checked="" type="checkbox"/>	<input checked="" type="checkbox"/>	<input checked="" type="checkbox"/>	<input checked="" type="checkbox"/>
Einparkhilfe plus		<input checked="" type="checkbox"/>	<input checked="" type="checkbox"/>	<input checked="" type="checkbox"/>	<input checked="" type="checkbox"/>	<input checked="" type="checkbox"/>
Einparkhilfe plus mit Rückfahrkamera		<input checked="" type="checkbox"/>	<input checked="" type="checkbox"/>	<input checked="" type="checkbox"/>	<input checked="" type="checkbox"/>	<input checked="" type="checkbox"/>
Fahrwerke/Bremsen	97					
Sportfahrwerk		<input type="checkbox"/>	<input type="checkbox"/>	<input type="checkbox"/>	<input type="checkbox"/>	<input type="checkbox"/>
Audi magnetic ride		<input checked="" type="checkbox"/>	<input checked="" type="checkbox"/>	–	<input checked="" type="checkbox"/>	<input checked="" type="checkbox"/>
Bremsanlage		<input type="checkbox"/>	<input type="checkbox"/>	–	<input type="checkbox"/>	<input type="checkbox"/>
Bremssättel rot hochglänzend lackiert		<input checked="" type="checkbox"/>	<input checked="" type="checkbox"/>	–	<input checked="" type="checkbox"/>	<input checked="" type="checkbox"/>
Keramikbremse		<input checked="" type="checkbox"/>	<input checked="" type="checkbox"/>	<input type="checkbox"/>	<input checked="" type="checkbox"/>	<input checked="" type="checkbox"/>
Technik/Sicherheit	97					
Karosserie in Audi Space Frame (ASF®)-Bauweise		<input type="checkbox"/>	<input type="checkbox"/>	<input type="checkbox"/>	<input type="checkbox"/>	<input type="checkbox"/>
Airbags		<input type="checkbox"/>	<input type="checkbox"/>	<input type="checkbox"/>	<input type="checkbox"/>	<input type="checkbox"/>
Seitenaufprallschutz		<input type="checkbox"/>	<input type="checkbox"/>	<input type="checkbox"/>	<input type="checkbox"/>	<input type="checkbox"/>
Integrales Kopfstützensystem		<input type="checkbox"/>	<input type="checkbox"/>	<input type="checkbox"/>	<input type="checkbox"/>	<input type="checkbox"/>
Überrollschutz aktiv		–	–	–	<input type="checkbox"/>	<input type="checkbox"/>
Sicherheitslenksäule		<input type="checkbox"/>	<input type="checkbox"/>	<input type="checkbox"/>	<input type="checkbox"/>	<input type="checkbox"/>
Sicherheitsgurte		<input type="checkbox"/>	<input type="checkbox"/>	<input type="checkbox"/>	<input type="checkbox"/>	<input type="checkbox"/>
Gurtanlegekontrolle		<input type="checkbox"/>	<input type="checkbox"/>	<input type="checkbox"/>	<input type="checkbox"/>	<input type="checkbox"/>
Instrumenteneinsatz		<input type="checkbox"/>	<input type="checkbox"/>	<input type="checkbox"/>	<input type="checkbox"/>	<input type="checkbox"/>

	Seite	R8 V8 Coupé	R8 V10 Coupé	R8 V10 plus Coupé	R8 V8 Spyder	R8 V10 Spyder
Warn- und Kontrollleuchten		<input type="checkbox"/>	<input type="checkbox"/>	<input type="checkbox"/>	<input type="checkbox"/>	<input type="checkbox"/>
Warndreieck		<input type="checkbox"/>	<input type="checkbox"/>	<input type="checkbox"/>	<input type="checkbox"/>	<input type="checkbox"/>
Verbandmaterial		<input type="checkbox"/>	<input type="checkbox"/>	<input type="checkbox"/>	<input type="checkbox"/>	<input type="checkbox"/>
Kraftstoffbehälter mit erhöhtem Tankvolumen von 90 l		<input checked="" type="checkbox"/>	<input type="checkbox"/>	<input checked="" type="checkbox"/>	–	–
Servolenkung		<input type="checkbox"/>	<input type="checkbox"/>	<input type="checkbox"/>	<input type="checkbox"/>	<input type="checkbox"/>
Handschaltgetriebe		<input type="checkbox"/>	<input type="checkbox"/>	<input type="checkbox"/>	<input type="checkbox"/>	<input type="checkbox"/>
S tronic®		<input type="checkbox"/>	<input type="checkbox"/>	<input type="checkbox"/>	<input type="checkbox"/>	<input type="checkbox"/>
Sporttaste		<input type="checkbox"/> ³	<input type="checkbox"/> ³	<input type="checkbox"/> ³	<input type="checkbox"/> ³	<input type="checkbox"/> ³
Anti-Blockier-System (ABS)		<input type="checkbox"/>	<input type="checkbox"/>	<input type="checkbox"/>	<input type="checkbox"/>	<input type="checkbox"/>
Antriebs-Schlupf-Regelung (ASR)		<input type="checkbox"/>	<input type="checkbox"/>	<input type="checkbox"/>	<input type="checkbox"/>	<input type="checkbox"/>
Elektronische Differenzialsperre (EDS)		<input type="checkbox"/>	<input type="checkbox"/>	<input type="checkbox"/>	<input type="checkbox"/>	<input type="checkbox"/>
Elektronische Stabilisierungskontrolle (ESC)		<input type="checkbox"/>	<input type="checkbox"/>	<input type="checkbox"/>	<input type="checkbox"/>	<input type="checkbox"/>
Rekuperation		<input type="checkbox"/>	<input type="checkbox"/>	<input type="checkbox"/>	<input type="checkbox"/>	<input type="checkbox"/>
quattro®		<input type="checkbox"/>	<input type="checkbox"/>	<input type="checkbox"/>	<input type="checkbox"/>	<input type="checkbox"/>
Abgasanlage		<input type="checkbox"/>	<input type="checkbox"/>	<input type="checkbox"/>	<input type="checkbox"/>	<input type="checkbox"/>
Sportabgasanlage		–	<input checked="" type="checkbox"/>	<input checked="" type="checkbox"/>	–	<input checked="" type="checkbox"/>
Audi Anschlussgarantie	98					
Audi Anschlussgarantie		<input checked="" type="checkbox"/>	<input checked="" type="checkbox"/>	<input checked="" type="checkbox"/>	<input checked="" type="checkbox"/>	<input checked="" type="checkbox"/>

Ausstattung des abgebildeten R8 V10 plus Coupé (S. 8–15):

Lackierung: Sepangblau Matteffekt mit sideblades in Carbon Sigma; Räder: Aluminium-Schmiederäder im 5-Doppelspeichen-Y-Design in Titanoptik matt; Sitzbezüge: Lederausstattung Feinnappa schwarz; Dekoreinlagen: Carbon Sigma

Ausstattung des abgebildeten R8 V10 Coupé (S. 16, 18, 20, 23–30, 45):

Lackierung: Florettsilber Metallic⁴ mit sideblades in Carbon Sigma; Räder: Aluminium-Schmiederäder im 10-Speichen-Y-Design, poliert⁵, 2-farbig; Sitzbezüge: Volllederausstattung Feinnappa schwarz mit Rautensteppung in Mondsilber; Dekoreinlagen: Carbon Sigma

Ausstattung des abgebildeten R8 V8 Coupé (S. 17–19, 22, 44):

Lackierung: Florettsilber Metallic⁴ mit sideblades in Eissilber Metallic; Räder: Aluminium-Schmiederäder im 5-Doppelspeichen-Design, glanzgedreht⁵; Sitzbezüge: Alcantara/Leder-Kombination titangrau; Dekoreinlagen: Seidenlack matt tiefschwarz

Ausstattung des abgebildeten R8 V10 Spyder (S. 31–39, 45):

Lackierung: Daytonagrau Perleffekt mit Verdeck in Schwarz; Räder: Aluminium-Schmiederäder im 5-Doppelspeichen-Design, hochglanzpoliert⁵; Sitzbezüge: Volllederausstattung Feinnappa in Mondsilber mit Nähten in Mondsilber; Dekoreinlagen: Klavierlackoptik schwarz Audi exclusive

Ausstattung des abgebildeten R8 V8 Spyder (S. 40–44):

Lackierung: Daytonagrau Perleffekt mit Verdeck in Rot; Räder: Aluminium-Schmiederäder im 10-Speichen-Y-Design, hochglanzpoliert⁵; Sitzbezüge: Lederausstattung Feinnappa rot; Dekoreinlagen: Carbon Sigma

Serienausstattung Sonderausstattung Serien-/Sonderausstattung modellabhängig – nicht erhältlich

Länderspezifische Abweichungen möglich. Welche Ausstattungen in Ihrem Land serienmäßig bzw. optional erhältlich sind, erfahren Sie bei Ihrem lokalen Audi Partner.

¹Nur für Handschaltgetriebe. ²Serienausstattung für S tronic, Sonderausstattung für Handschaltgetriebe. ³Nur für S tronic. ⁴Über den genauen Einsatztermin informieren Sie sich bitte bei Ihrem Audi Partner.

⁵Bitte beachten Sie die Besonderheiten zu den Rädern auf Seite 101.

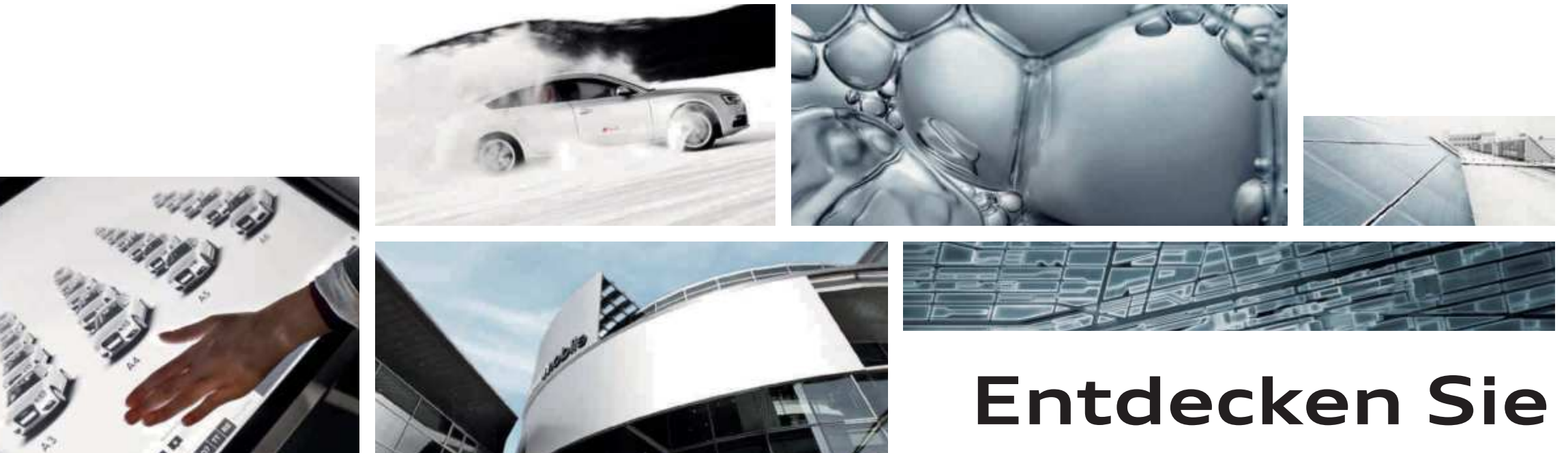

Verantwortung

Verantwortung zu leben, ist als Grundsatz fest in der Audi Strategie verankert. Neben wirtschaftlichem Erfolg und internationaler Wettbewerbsfähigkeit spielen in gleichem Maße die Verantwortung für Mitarbeiter und Gesellschaft sowie die Schonung von Umwelt und Ressourcen eine wichtige Rolle. Im Detail – Kataloge werden auf FSC-zertifiziertem Papier gedruckt – genauso wie generell: Audi entwickelt Automobile, die nicht nur sportlich und emotional sind, sondern eine immer bessere Effizienz aufweisen. Auf lange Sicht will Audi mit seinen

Produkten CO₂-neutrale Mobilität ermöglichen. Zur ganzheitlichen Betrachtung gehört auch, dass Audi seine Werke Schritt für Schritt in Richtung einer CO₂-neutralen Produktion bringt. Audi engagiert sich zudem für die Gesellschaft – vor allem in den Bereichen Bildung, Technik und Soziales. Nachhaltigkeit ist bei Audi eng mit einem Blick in die Zukunft verbunden: Mit der Audi Urban Future Initiative geht Audi zusammen mit internationalen Experten den künftigen urbanen Herausforderungen und Trends rund um das Thema Mobilität auf den Grund.

Entdecken Sie die Welt von Audi.



Erlebnis Audi

Die Faszination Audi lässt sich vielseitig erleben. In der Audi City London haben Sie zum Beispiel einen digitalen Zugang zu allen Modellen in Echtgröße und in Echtzeit. Selbstverständlich lohnt sich auch der Besuch auf einer der großen Automobilmessen. Hier präsentiert Audi stets seine neuen Modelle und lädt gern zu einem Ausblick ein, wie mit „Vorsprung durch Technik“ die Zukunft gestaltet wird. Wer erleben möchte, wie Audi das heute schon umsetzt, findet faszinierende Einblicke im Online-Special „Vorsprung durch Technik“ auf www.audi.com. Aber auch ein Blick zurück kann sich lohnen: Im Audi museum mobile in Ingolstadt gehen Historie und Hightech Hand in Hand. Insgesamt 130 historische Exponate und modernste

Präsentationsformen bilden eine spannungsreiche Symbiose. Außerdem erleben Sie bei Audi driving experience spannende und abwechslungsreiche Fahrerlebnisse mit aktuellen Audi Modellen. Hier wird purer Fahrspaß kombiniert mit wertvollen Lerneffekten. Dafür sorgt ein Team speziell ausgebildeter und hochqualifizierter Instruktoressen, die mit praktischen Tipps helfen, Ihr fahrerisches Können zu optimieren. Seit Neuestem auch im Audi driving experience center in Neuburg, nahe Ingolstadt. Zur Verfügung stehen dort ein bis zu 3,4 km langer Rundkurs mit herausfordernden Kurvenkombinationen, eine 30.000 m² große Dynamikfläche und ein Offroad-Parcours für Q-Modelle.



Teamgeist

Motorsport ist eine Triebfeder der Marke. Seit Jahren gehört Audi zu den Siegern bei diversen Rennerien, zum Beispiel bei den 24 Stunden von Le Mans oder der DTM. Die Werte, auf die es in vielen Sportarten ankommt, sind auch für Audi maßgebend: Präzision, Leidenschaft und Technik. Kein Zufall also, dass Audi sich schon seit vielen Jahren auch als Sponsor im Sportbereich engagiert. Im

Wintersport beispielsweise ist Audi seit fast drei Jahrzehnten Hauptsponsor des Deutschen Skiverbands (DSV) und darüber hinaus auch Partner 14 weiterer alpiner Nationalteams. Im Bereich Fußball unterstützen wir nationale und internationale Teams. Außerdem ist Audi Partner des Deutschen Olympischen Sportbundes.

Wer sich für einen Audi entscheidet, entscheidet sich für eine Marke, die mehr bietet. Mehr Individualität. Mehr Exklusivität. Mehr Faszination.

www.audi.com

Informationen zu allen genannten Themen finden Sie auf unserer Website: www.audi.com.

- www.audi.com
- www.audi.com/driving
- configurator.audi.com
- www.audi.com/cr
- www.audi.com/vorsprung-durch-technik

Ausstattungen Audi R8			
4-Wege-Lendenwirbelstütze	94	Fernlichtassistent	92
Abdeckung Mittelkonsole		Finnenverdeck vollautomatisch	92
in Carbon Sigma Audi exclusive	95	Frontscheibenrahmen in Aluminium	93
Abgasanlage	98	Funkschlüssel	92
Ablagefächer	94	Fußmatten	95
Ablagepaket	94	Fußraumauskleidung	95
Adapterkabelset für Audi music interface	96	Garagentoröffner (HomeLink)	92
Airbags	97	Gepäckraumauskleidung	
Aluminiumoptik im Interieur	95	in Alcantara Audi exclusive	95
Anti-Blockier-System (ABS)	98	Geschwindigkeitsregelanlage	97
Antriebs-Schlupf-Regelung (ASR)	98	Getränkehalter	94
Audi Anschlussgarantie	98	Glanzpaket Schwarz Audi exclusive	93
Audi exclusive	72-77	Gurtanlegekontrolle	97
Audi magnetic ride	97	Handschaltgetriebe	98
Audi music interface	96	Handschuhfach	94
Audi Singleframe	93	Handyvorbereitung (Bluetooth)	97
Aufheizschutz	90	Heckscheibe	93
Außenspiegel	92	Heckspoiler	93
Außenspiegelgehäuse	92	Innenbeleuchtung	92
Ausströmer in Leder Feinnappa Audi exclusive	95	Innen Spiegel	92
Bang & Olufsen Sound System	96	Instrumenteneinsatz	98
Bedienelemente in Leder Audi exclusive	94	Integrales Kopfstützensystem	97
Bedienelemente		Karosserie in Audi Space Frame (ASF®)-Bauweise	97
in „Wildleder“ schwarz Audi exclusive	94	Keramikbremse	97
Berganfahrassistent	97	Kindersitzbefestigung ISOFIX	
Bluetooth-Schnittstelle	97	für den Beifahrersitz	94
Bordwerkzeug	87	Klimaautomatik	94
Bremsanlage	97	Kopfstützen	94
Bremssättel rot hochglänzend lackiert	97	Kraftstoffbehälter	98
CD-Wechsler	96	Lackierungen	84-86
Dachhimmel	91	LederAusstattungen	89,90
Dekoreinlagen	91	LED-Heckleuchten	92
Diebstahlwarnanlage	92	LED-Scheinwerfer	92
Einparkhilfen	97	Lenkradkranz in Leder Audi exclusive	94
Einstiegsleisten	95	Lichtpaket	92
Elektronische Differenzialsperre (EDS)	98	Luftauslässe in Aluminiumoptik	93
Elektronische Stabilisierungskontrolle (ESC)	98	Make-up-Spiegel	92
Exterieurpaket in Carbon Audi exclusive	93	Mittelkonsole und Radioblende	
Fahrerinformationssystem	96	in Leder Feinnappa Audi exclusive	95
Fensterheber	93	Modellbezeichnung/Schriftzug	93

Ausstattungen Audi R8

Motorraumabdeckung in Carbon Sigma	93	sideblades	85
Multifunktions-Sportlederlenkrad im 3-Speichen-Design	94	Sitzbezüge	89, 90
Navigationssystem plus mit MMI®-Bedienlogik	96	Sitze	88, 94
Nebelschlussleuchte	92	Sitzheizung	94
Pedalerie und Fußstütze in Edelstahl	95	Sitzlehnenabdeckungen lackiert Audi exclusive	94
quattro®	98	Sportabgasanlage	98
R8-Koffersets	76, 77	Sportfahrwerk	97
R8-Multifunktions-Sportlederlenkrad im 3-Speichen-Design	94	Sportlederlenkrad im 3-Speichen-Design	94
R8-Schalensitze	88	Sportsitze	88
Räder/Reifen	87	Sporttaste	98
Radioanlage concert	96	Steckdose 12 Volt	95
Radschrauben diebstahlhemmend	87	Stoßfänger	93
Rahmen Frontscheibe in Alcantara Audi exclusive	95	Stoßfänger	93
Rahmen Frontscheibe in Leder Feinnappa	95	Styleguides	78-83
Audi exclusive	95	S tronic®	98
Reifendruck-Kontrollanzeige	87	Tankdeckel in Aluminium	93
Reifenreparaturset	87	Teppich und Rückwand/Heckablage Audi exclusive	95
Rekuperation	98	Überrollschutz aktiv	97
Schalt-/Wählhebelknauf	94	Verbandmaterial	98
Scheibenwaschanlage	93	Verdeckfarben	86
Schwellerverbreiterungen	93	Verdeckhimmel	91
Schwellerverkleidung in Leder Feinnappa Audi exclusive	95	Vorbereitung für Ortungsassistent	92
Seitenaufprallschutz	97	Wagenheber	87
Servolenkung	98	Wärmeschutzverglasung	93
Sicherheitsgurte	97	Warndreieck	98
Sicherheitslenksäule	97	Warn- und Kontrollleuchten	98
		Wegfahrsperrung elektronisch	92
		Windschott	92
		Zigarettenanzünder und Aschenbecher	95



quattro GmbH
85045 Ingolstadt
www.audi.com
Gültig ab April 2014

Printed in Germany
458/1121.00.09

Die in diesem Katalog gezeigten und beschriebenen Modellvarianten und Ausstattungen sowie einige der aufgeführten Dienstleistungen sind nicht in allen Ländern erhältlich. Die abgebildeten Fahrzeuge sind teilweise mit Sonderausstattungen gegen Mehrpreis ausgerüstet. Die Angaben über Lieferumfang, Aussehen, Leistungen, Maße und Gewichte, Kraftstoffverbrauch und Betriebskosten des Fahrzeugs entsprechen den zum Zeitpunkt der Drucklegung vorhandenen Kenntnissen. Abweichungen in Farbe und Form von den Abbildungen, Irrtümer und Druckfehler bleiben vorbehalten. Änderungen sind vorbehalten. Nachdruck, auch auszugsweise, nur mit schriftlicher Genehmigung der AUDI AG.

Das Papier dieses Katalogs wurde aus chlorfrei gebleichtem Zellstoff hergestellt.

