



R8 V10 RWS

Coupé/Spyder

 Audi Sport



BREAK OUT.

*Der Audi R8 –
erstmalig mit
Heckantrieb*

Entkommen Sie dem Bekannten. Mit einem neuen Fahrgefühl, das sich auf das Wesentliche konzentriert: Der Audi R8 V10 Rear Wheel Series überträgt seine volle Kraft aus 10 Zylindern ausschließlich an die Hinterachse. Ein Antrieb, der auf Dynamik ausgelegt ist.

Limitiert auf 999 Exemplare, bleibt dieses Fahrerlebnis so puristisch wie exklusiv. Sie sollten also schnell eine Antwort auf die Frage finden: Sind Sie bereit, aus dem Gewohnten auszubrechen? JOIN THE LEAGUE OF PERFORMANCE.

Die Werte für Kraftstoffverbrauch und CO₂-Emissionen sowie die Effizienzklassen finden Sie auf Seite 16.

Bei den gezeigten bzw. beschriebenen Ausstattungen handelt es sich teilweise um Sonderausstattungen gegen Mehrpreis. Detaillierte Angaben zu Serien- und Sonderausstattungen erhalten Sie unter www.audi.de oder bei Ihrem Audi Partner.

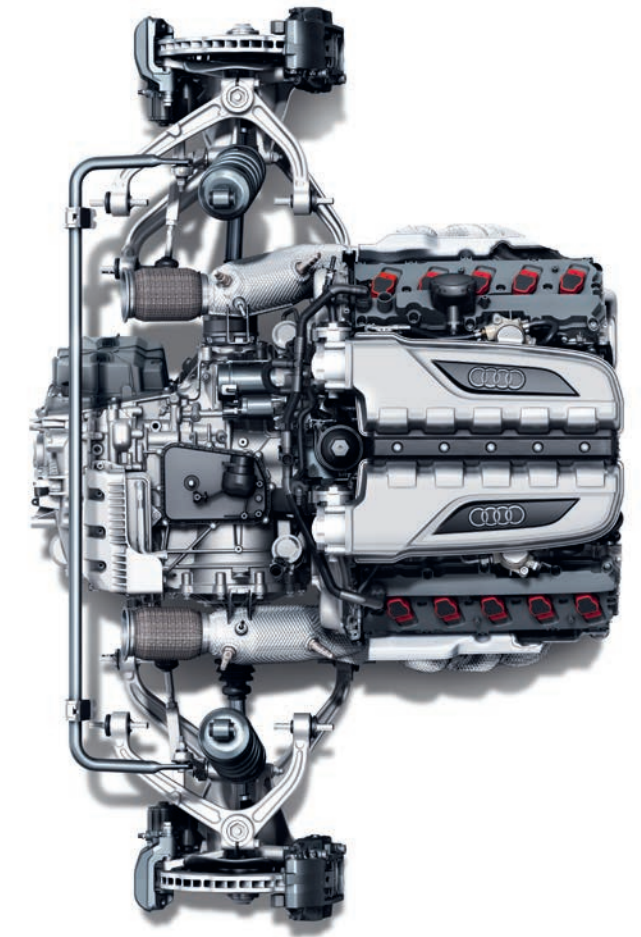

Schaffen Sie sich Ihre eigene Ideallinie. Und erleben Sie atemberaubende Kraft aus einer neuen Perspektive: mit 397 kW (540 PS), die direkt hinter Ihnen 540 Nm Drehmoment mit den Hinterrädern auf den Asphalt bringen. Für ungeahnt dynamische Kurvenfahrten und Sprints von 0 auf 100 km/h in nur 3,7 Sekunden. Das Maximum des 5,2-Liter-V10-FSI-Motors wird erst bei 320 km/h erreicht. Dabei bietet das Mittelmotorkonzept eine ausgewogene Gewichtsverteilung und eine höhere Kurvengeschwindigkeit. Zusätzlich verleihen die tiefe Einbaulage des Motors und der Zylinderwinkel von 90° dem Audi R8 V10 RWS einen niedrigen Schwerpunkt. Neben dem einzigartigen Antrieb sorgt das speziell abgestimmte R8 V10 RWS-Sportfahrwerk für puren Fahrspaß. Egal ob auf einer Geraden, in Kurven oder bei hoher Geschwindigkeit: Sie werden nahezu jede Strecke, die Sie kennen, neu erfahren.

Die Werte für Kraftstoffverbrauch und CO₂-Emissionen sowie die Effizienzklassen finden Sie auf Seite 16.

Bei den gezeigten bzw. beschriebenen Ausstattungen handelt es sich teilweise um Sonderausstattungen gegen Mehrpreis. Detaillierte Angaben zu Serien- und Sonderausstattungen erhalten Sie unter www.audi.de oder bei Ihrem Audi Partner.



Der Audi R8 V10 RWS bricht aus der Audi Antriebstradition aus und bleibt doch gleichzeitig den anderen Audi Traditionen treu. Denn auch er überzeugt mit Leistungsfähigkeit, technischer Präzision und außergewöhnlichem Design. Seine Erkennungsmerkmale: Front- und Hecklufteinlässe in Titanschwarz matt, Sideblades zweifarbig; oberes Sideblade in Mythoschwarz Metallic und unteres Sideblade in Wagenfarbe. Neben Ibisweiß sind auch weitere Lackierungen wie zum Beispiel Tangorot Metallic, Mythoschwarz Metallic oder Arablau Kristalleffekt erhältlich. Darüber hinaus signalisiert die optionale Dekorfolie für das Coupé mit sportlichem RWS-Streifen-Design in Misanorot auf den ersten Blick, dass es sich eindeutig um das Audi High-Performance-Modell mit Heckantrieb handelt.

DER WOLF IM IBIS- WEISSEN SCHAFSPELZ.

Die Werte für Kraftstoffverbrauch und CO₂-Emissionen sowie die Effizienzklassen finden Sie auf Seite 16.

Bei den gezeigten bzw. beschriebenen Ausstattungen handelt es sich teilweise um Sonderausstattungen gegen Mehrpreis. Detaillierte Angaben zu Serien- und Sonderausstattungen erhalten Sie unter www.audi.de oder bei Ihrem Audi Partner.





Die Werte für Kraftstoffverbrauch und CO₂-Emissionen sowie die Effizienzklassen finden Sie auf Seite 16.

Bei den gezeigten bzw. beschriebenen Ausstattungen handelt es sich teilweise um Sonderausstattungen gegen Mehrpreis. Detaillierte Angaben zu Serien- und Sonderausstattungen erhalten Sie unter www.audi.de oder bei Ihrem Audi Partner.

DEN KOPF FREI MACHEN – IN 20 SEKUNDEN.

Die Welt steht Ihnen offen, wenn Sie wollen. Und das mit einem Knopfdruck: im Audi R8 Spyder V10 RWS. Egal ob Sie ihn geschlossen oder offen fahren: Brechen Sie aus gewohnten Bahnen aus, intensivieren Sie Ihre Freiheit und erleben Sie den in limitierter Stückzahl erhältlichen Audi R8 V10 RWS auf Wunsch auch als Spyder. Das vollautomatische Finnenverdeck lässt sich bei einer Geschwindigkeit von bis zu 50 km/h in nur 20 Sekunden komfortabel öffnen.

Den exklusiven Charakter unterstreichen die ausschließlich für den Audi R8 V10 RWS erhältlichen 19-Zoll-Aluminium-Gussräder im 5-V-Speichen-Design in Schwarz glänzend. Eine ideale Kombination, um neue Perspektiven zu finden.



Die Werte für Kraftstoffverbrauch und CO₂-Emissionen sowie die Effizienzklassen finden Sie auf Seite 16.

Bei den gezeigten bzw. beschriebenen Ausstattungen handelt es sich teilweise um Sonderausstattungen gegen Mehrpreis. Detaillierte Angaben zu Serien- und Sonderausstattungen erhalten Sie unter www.audi.de oder bei Ihrem Audi Partner.

KOMPROMISSLOS IN JEDEM DETAIL.

1 OF 999

Fokussiert auf das Wesentliche: Der Innenraum im Monoposto-Design ist gezielt auf die Bedürfnisse des Fahrers ausgerichtet. Einen guten Seitenhalt verleihen die serienmäßigen R8-Sportsitze in Alcantara/Leder schwarz mit ausgeprägten Sitzseitenwangen. Über das 12,3 Zoll große Audi virtual cockpit haben Sie alle relevanten Funktionen immer im Blick. Somit können Sie sich auf das Konzentrieren, was den Audi R8 V10 RWS wirklich ausmacht: die Leidenschaft fürs Fahren.

Das Badge auf der Armaturentafel beweist die Exklusivität und die limitierte Auflage des Fahrzeugs: 1 of 999.

Die Werte für Kraftstoffverbrauch und CO₂-Emissionen sowie die Effizienzklassen finden Sie auf Seite 16.

Bei den gezeigten bzw. beschriebenen Ausstattungen handelt es sich teilweise um Sonderausstattungen gegen Mehrpreis. Detaillierte Angaben zu Serien- und Sonderausstattungen erhalten Sie unter www.audi.de oder bei Ihrem Audi Partner.

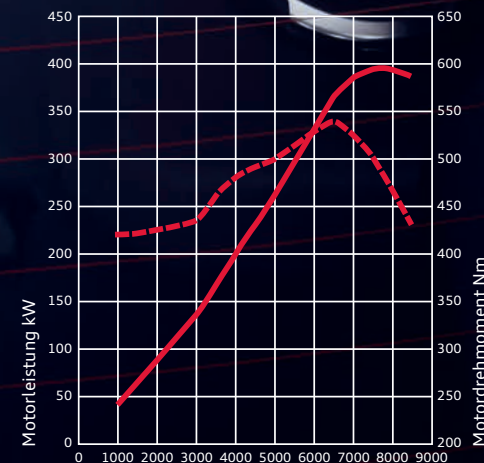

Motordrehzahl min⁻¹
 — Leistung Audi R8 V10 RWS
 - - - Drehmoment Audi R8 V10 RWS

Audi R8 Coupé V10 RWS

Ausstattung des abgebildeten Audi R8 Coupé V10 RWS (Seite 2–7):
 Lackierung: Ibisweiß mit Sideblades 2-farbig, oberes Sideblade in Mythoschwarz Metallic, unteres Sideblade in Wagenfarbe, zusätzliche Dekorfolie im RWS-Streifen-Design in Misanorot
 Räder: 19-Zoll-Aluminium-Gussräder im 5-V-Speichen-Design in Schwarz glänzend
 Sitze/Sitzbezüge: Sportsitze in Alcantara/Leder schwarz
 Dekoreinlagen: Eloxallack anthrazit

Audi R8 Spyder V10 RWS

Ausstattung des abgebildeten Audi R8 Spyder V10 RWS (Seite 10–13):
 Lackierung: Ibisweiß mit Sideblades in Wagenfarbe
 Räder: 19-Zoll-Aluminium-Gussräder im 5-V-Speichen-Design in Schwarz glänzend
 Sitze/Sitzbezüge: Sportsitze in Alcantara/Leder schwarz
 Dekoreinlagen: Eloxallack anthrazit

Wichtige Hinweise

Besonderheiten der Räder: Glanzgedrehte, glanzgefräste, polierte oder teilpolierte Aluminiumräder dürfen nicht bei winterlichen Straßenverhältnissen eingesetzt werden. Die Felgenoberfläche besitzt herstellungsbedingt keinen ausreichenden Korrosionsschutz und kann durch Streusalz oder Ähnliches dauerhaft beschädigt werden.

Sportlicher Fahrbetrieb: Die Modelle der Audi Sport GmbH werden für den Betrieb auf öffentlichen Straßen entwickelt und produziert. Im Vergleich zum Straßeneinsatz treten beim Einsatz auf Rundstrecken oder sonstigen abgesperrten Kursen (z. B. bei Fahrtrainings, Fahrerlehrgängen, Track days) deutlich höhere Fahrzeugbelastungen auf. Insbesondere Motor, Getriebe, Kupplung und Antriebsstrang sowie Fahrwerk, Bremsanlage und Reifen werden besonders stark beansprucht. Dies kann zu höherem Verschleiß führen. Informationen über die Besonderheiten beim Fahrzeugeinsatz auf Rundstrecken oder sonstigen abgesperrten Kursen erhalten Sie in der Bordliteratur oder bei Ihrem Audi Partner.

Altfahrzeugrecycling: Alle Audi Modelle sind demontage- und verwertungsgerecht konstruiert. Gleichzeitig entwickelt die AUDI AG die Rahmenbedingungen zur Verwertung der Altfahrzeuge und ihrer Bestandteile sowie zur Verringerung des zu entsorgenden Abfalls ständig weiter. Nähere Informationen hierzu erhalten Sie im Internet unter www.audi.de unter den Stichwörtern „Altauto“ und „Altfahrzeug“. Informationen über nahe gelegene Rücknahmestellen zur umweltgerechten Verwertung gemäß Altfahrzeuggesetz erhalten Sie ebenfalls im Internet sowie über unsere kostenlose Hotline 0800 2834737 und bei Ihrem Audi Partner.

Klassifizierungen von Reifenparametern

In der Tabelle finden Sie die Spannen der Kraftstoffeffizienzklasse, der Nasshaftungsklasse und der Klasse des externen Rollgeräusches zu den unterschiedlichen Reifengrößen des Audi R8 Coupé V10 RWS/R8 Spyder V10 RWS.

	Reifengröße	Kraftstoff-effizienzklasse	Nasshaftungs-klasse	Klasse des externen Rollgeräusches
Sommerreifen	245/35 R 19 vorn	E	A	72-67
	295/35 R 19 hinten	E-C	A	75-68
	245/30 R 20 vorn	E	A	71
	305/30 R 20 hinten	E	A	72
Winterreifen	245/30 R 20 vorn	E	C	72
	295/30 R 20 hinten	E	C	75

V10
FSI

Modell	R8 Coupé V10 RWS	R8 Spyder V10 RWS
Motorbauart	V10-Zylinder-Ottomotor mit kombinierter Saugrohr- und Benzindirekteinspritzung	V10-Zylinder-Ottomotor mit kombinierter Saugrohr- und Benzindirekteinspritzung
Hubraum in cm ³ (Ventile pro Zylinder)	5.204 (4)	5.204 (4)
Max. Leistung ¹ in kW (PS) bei min ⁻¹	397 (540)/7.800	397 (540)/7.800
Max. Drehmoment in Nm bei min ⁻¹	540/6.500	540/6.500
Kraftübertragung		
Antriebsart	Heckantrieb	Heckantrieb
Getriebeart	7-Gang S tronic	7-Gang S tronic
Gewicht/Volumen		
Leergewicht ² in kg	1.665	1.755
Zul. Gesamtgewicht in kg	1.890	1.980
Tankinhalt ca. in l	83	80
Fahrleistung/Verbrauch³		
Höchstgeschwindigkeit in km/h	320	318
Beschleunigung 0-100 km/h in s	3,7	3,8
Kraftstoffart	SuperPlus schwefelfrei ROZ 98 ⁴	SuperPlus schwefelfrei ROZ 98 ⁴
Kraftstoffverbrauch ⁵ in l/100 km		
innerorts	19,0	19,2
außerorts	8,6	8,7
kombiniert	12,4	12,6
CO ₂ -Emissionen ⁵ in g/km		
kombiniert	283	286
Effizienzklasse/Abgasnorm	G/EU6	G/EU6

Erklärungen

- ¹ Der angegebene Wert wurde nach dem vorgeschriebenen Messverfahren (UN-R 85 in der gegenwärtig geltenden Fassung) ermittelt.
- ² Fahrzeugleergewicht mit Fahrer (75 kg) und Kraftstoffbehälter zu 90% gefüllt, ermittelt nach der VO (EU) 1230/2012 in der gegenwärtig geltenden Fassung. Durch Sonderausstattungen können sich das Leergewicht und der Luftwiderstandsbeiwert des Fahrzeugs erhöhen, wodurch die mögliche Nutzlast bzw. Höchstgeschwindigkeit entsprechend verringert wird.
- ³ Der Kraftstoffverbrauch und die CO₂-Emissionen eines Fahrzeugs hängen nicht nur von der effizienten Ausnutzung des Kraftstoffs durch das Fahrzeug ab, sondern werden auch vom Fahrverhalten und anderen nichttechnischen Faktoren beeinflusst. CO₂ ist das für die Erderwärmung hauptsächlich verantwortliche Treibhausgas.
- ⁴ Die Verwendung von unverbleitem Kraftstoff SuperPlus schwefelfrei ROZ 98 nach DIN EN 228 wird empfohlen. Wenn nicht verfügbar: unverbleiter Kraftstoff Super schwefelfrei ROZ 95 nach DIN EN 228 mit geringer Leistungsminderung. Kraftstoffqualität bleifrei ROZ 95 mit einem maximalen Ethanolanteil von 10% (E10) ist grundsätzlich verwendbar. Die Angaben zum Verbrauch beziehen sich auf den Betrieb mit Kraftstoff ROZ 95 nach 692/2008/EG.
- ⁵ Die angegebenen Werte wurden nach den vorgeschriebenen Messverfahren ermittelt. Die Angaben beziehen sich nicht auf ein einzelnes Fahrzeug und sind nicht Bestandteil des Angebots, sondern dienen allein Vergleichszwecken zwischen den verschiedenen Fahrzeugtypen. Weitere Informationen zum offiziellen Kraftstoffverbrauch und den offiziellen spezifischen CO₂-Emissionen neuer Personenkraftwagen können dem „Leitfaden über den Kraftstoffverbrauch, die CO₂-Emissionen und den Stromverbrauch neuer Personenkraftwagen“ entnommen werden, der an allen Verkaufsstellen und bei der DAT Deutsche Automobil Treuhand GmbH, Hellmuth-Hirth-Str. 1, 73760 Ostfildern-Schornhausen (www.dat.de) unentgeltlich erhältlich ist.

Audi R8 Coupé V10 RWS

Angaben in mm

Angaben der Abmessungen bei Fahrzeugleergewicht.
 Gepäckraumvolumen¹ 112 l (zusätzlicher Gepäckraum hinter Fahrer- und Beifahrersitz 226 l). Wendekreis ca. 11,2 m.
 *Maximaler Kopfraum. **Breite Ellbogenraum. ***Breite Schulterraum.

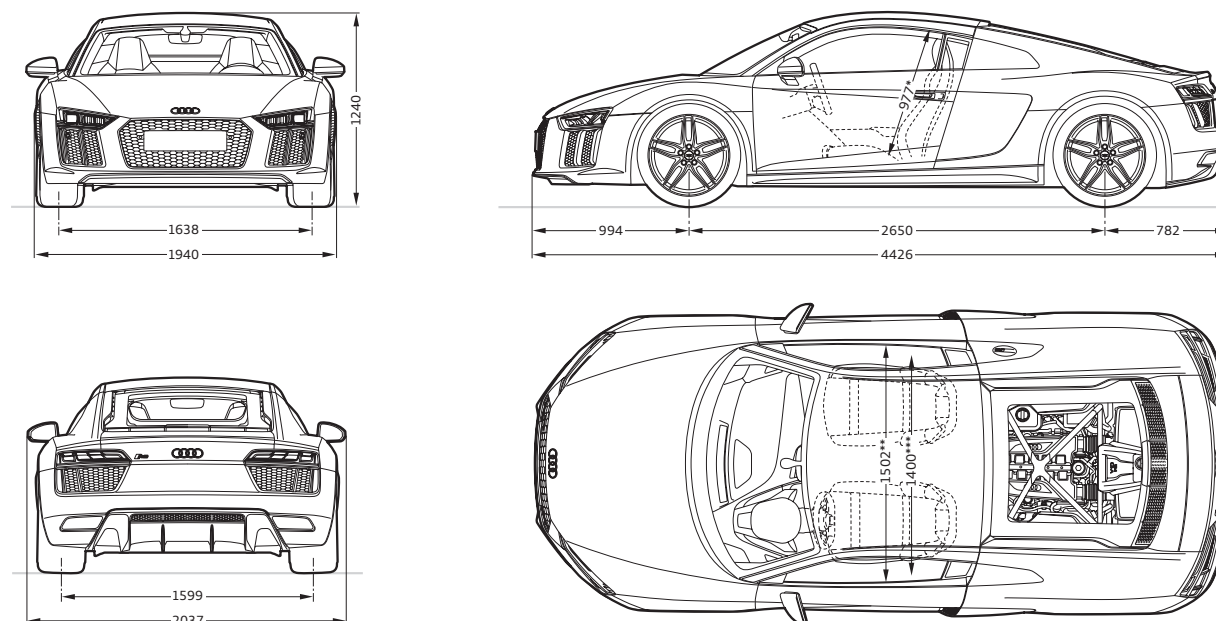

Audi R8 Spyder V10 RWS

Angaben in mm

Angaben der Abmessungen bei Fahrzeugleergewicht.
 Gepäckraumvolumen¹ 112 l. Wendekreis ca. 11,2 m.
 *Maximaler Kopfraum. **Breite Ellbogenraum. ***Breite Schulterraum.

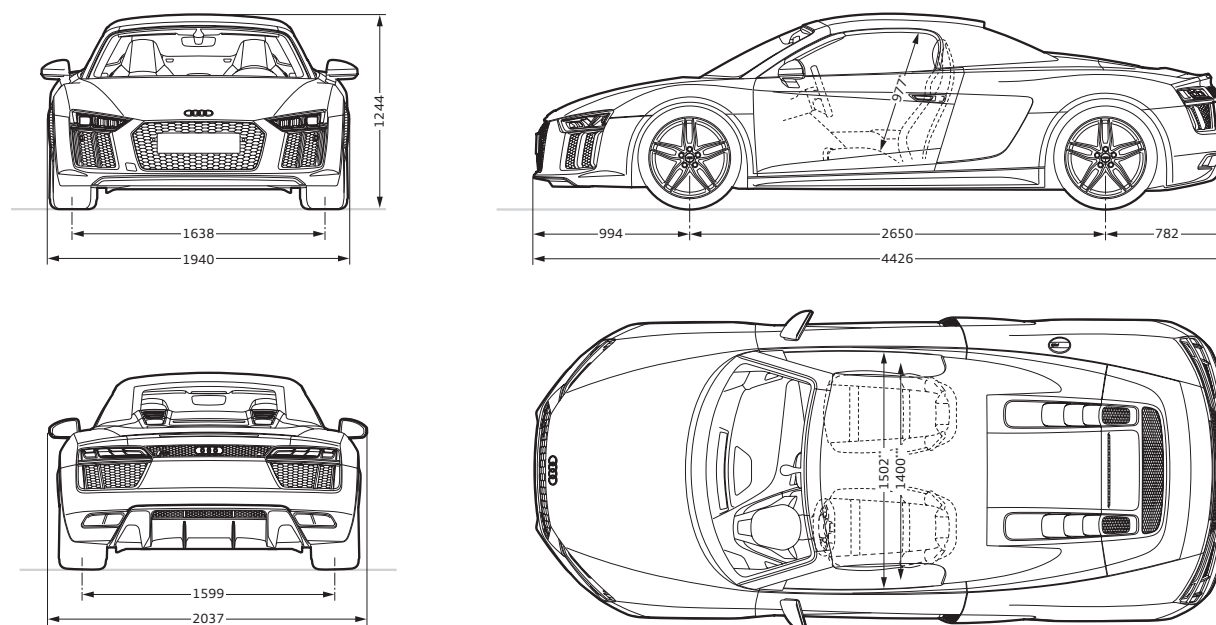

Die Werte für Kraftstoffverbrauch und CO₂-Emissionen sowie die Effizienzklassen finden Sie auf Seite 16.

¹ Technische Spezifikationen beziehen sich auf ein Basisfahrzeug ohne landesspezifische Setzungen und gewählte Sonderausstattungen.

Die in diesem Produktflyer abgebildeten Fahrzeuge sind teilweise mit Sonderausstattungen gegen Mehrpreis ausgerüstet. Die Angaben über Lieferumfang, Aussehen, Leistungen, Maße und Gewichte, Kraftstoffverbrauch und Betriebskosten der Fahrzeuge entsprechen den zum Zeitpunkt der Drucklegung vorhandenen Kenntnissen. Abweichungen in Farbe und Form von den Abbildungen, Irrtümer und Druckfehler bleiben vorbehalten. Alle Angaben zu Ausstattungen und technischen Daten basieren auf den Merkmalen des deutschen Markts. Änderungen sind vorbehalten. Nachdruck, auch auszugsweise, nur mit schriftlicher Genehmigung der AUDI AG.

Audi Sport GmbH

NSU-Straße 24-32

74172 Neckarsulm

www.audi.de

Stand: September 2017

Printed in Germany

758/1122.00.00