

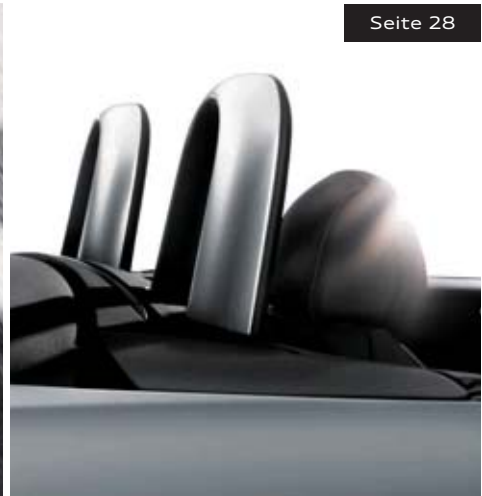

TT

Audi TT Coupé/TT Roadster

Vorsprung durch Technik 



Seite

Faszination

4 Erlebnis Audi TT

Technik

30 Audi Space Frame (ASF)

32 TFSI®

34 TDI

36 S tronic

38 quattro®

40 Audi magnetic ride

42 Audi TTS und TT RS

Ausstattungen

44 Audi exclusive

46 Audi exclusive line

48 S line

52 Styleguides

56 Lackierungen

57 Verdeckfarben

58 Sitze/Sitzbezüge

60 Dachhimmel

61 Dekoreinlagen

62 Räder/Reifen

64 Licht und Spiegel

65 Außenausstattungen

67 Innenausstattungen

69 Infotainment

71 Assistenz-Systeme

72 Technik

74 Audi Service®

75 Audi Original Zubehör

78 Technische Daten

82 Abmessungen

84 Audi Effizienz

85 Audi Konfigurator, Audi tv

Ein **Kreis** schließt sich. Ein sehr schneller, zugegeben.

Unsere Inspiration für den Audi TT – der Kreis. Unendliche Schönheit, unendliche Faszination. Er findet sich in vielen Details des TT wieder und überzeugt nicht nur Menschen, die sich von Design begeistern lassen, sondern vor allem Menschen, die rassige Sportwagen lieben.

Das jetzige Modell setzt diese Tradition der Faszination fort. Gleichzeitig passt er sich durch seine Effizienz der Zeit an – und ist ihr sogar voraus: Die Kombination des sparsamen TDI-Motors mit dem Allradantrieb quattro® ist einzigartig. Genießen Sie einen der progressivsten Sportwagen, den Sie je gefahren sind.





Form und Funktion aus einem Guss.

Jede Linie des TT ist pure Konsequenz. Jedes Detail
ist pure Qualität. Jede Fahrt ist pure Emotion.





Kurze Überhänge an Front und Heck, eine breite Spur. Dazu ausgestellte Radläufe und deutlich sichtbare Endrohre. Von der athletischen Seitenlinie bis zu seinem muskulösen Heck strahlt der Audi TT pures Selbstbewusstsein aus.

Wir haben das **Charakteristische** am TT
noch charakteristischer gemacht.





D IN RO 103



Purismus in seiner schönsten Form. Funktionales Design trifft auf zeitlose Ästhetik. Die Front wird definiert durch den Audi Singleframe mit Designelementen in hochglänzend Schwarz und die neu gestalteten Nebelscheinwerfer. In Verbindung mit den optionalen Xenon plus Scheinwerfern verfügt der Audi TT über Tagfahrlicht in LED-Technologie. Der sportlich-markante Diffusor betont die Fahrzeugbreite am Heck.





Überzeugende Optik, überzeugende Straßenlage. Ein Sportwagen, dessen Design fasziniert. Ein Design, das Sportlichkeit fassbar macht.



Nie war es leichter,
sportlicher zu sein.

Die Karosserie in Audi Space Frame (ASF)-Bauweise mit ihrer innovativen Materialkombination aus Aluminium und Stahl steht für mehr Fahrdynamik, mehr Fahrstabilität und eine bessere Beschleunigung. Fahrspaß pur.





Ein neues Aggregat: mehr Leistung, mehr Schub, weniger Verbrauch. Turboaufladung, TFSI®-Technologie und das innovative Audi valvelift system bringen den 2,0-Liter-Vierzylinder* mit 155 kW im TT Coupé quattro S tronic in nur 5,6 Sekunden von 0 auf 100 km/h.

* Die Werte für Kraftstoffverbrauch und CO₂-Emissionen finden Sie ab Seite 78.



Das Akustikverdeck des TT Roadster öffnet sich
in nur **zwölf Sekunden.**
Schneller kriegt man den Kopf kaum frei.

Der Audi TT Roadster steht für nach oben offenen Fahrspaß. Das optionale vollautomatische Akustikverdeck fährt komplett ein, eine Persenning ist nicht erforderlich. Ebenfalls auf Wunsch erhältlich: ein elektrisch ausfahrbares Windschott.













Enge Kurven, lange Geraden, Bodenwellen – Straßenverhältnisse verändern sich im Sekundentakt. Das optionale Audi magnetic ride reagiert darauf blitzschnell: Nur wenige Millisekunden, und das adaptive Dämpfersystem stellt das Fahrwerk des Audi TT auf die jeweilige Fahrsituation ein.







Der Heckspoiler des Audi TT fährt bei 120 km/h automatisch aus und verbessert die Fahrstabilität. Bei 80 km/h fügt er sich wieder harmonisch in die Linie des Hecks ein. Oder Sie bedienen den Spoiler einfach per Knopfdruck.







Optional: die **Sporttaste.**

Serienmäßig: der Wunsch, sofort loszufahren.

Noch mehr Sport für den Sportwagen. Mit einem Druck auf die optionale Sporttaste wird die elektromechanische Servolenkung dynamischer und die Gasannahme noch spontaner. Sie werden es sofort spüren: durch mehr Agilität und einen noch kernigeren Motorsound. Außerdem neu: der Bordcomputer mit vergrößerter Schaltempfehlungsanzeige und Effizienzprogramm. Das System blendet Hinweise zur Verbrauchsreduzierung ein. Es weist Sie darauf hin, welche Systeme im Auto gerade Energie verbrauchen – zum Beispiel die Heckscheibenheizung – und überlässt es Ihnen, vielleicht auf einige der optionalen Energienutzer zu verzichten.







Fließender Übergang von außen nach innen. Das Zitat der TT Schulterlinie, die runden Luftausströmer, das unten abgeflachte Sportlederlenkrad. Übersichtliche Instrumente. Dekoreinlagen in Aluminium gebürstet grau setzen auf Wunsch sportliche Akzente. Ergonomisch geformte Sportsitze mit integrierten Kopfstützen. Sportive Eleganz pur. Innen wie außen.



Aluminiumgussteile Struktur Gussteile bieten ein hohes Maß an Gestaltungsfreiheit und Funktionsintegration. Durch variable Wandstärken, flexible Formgebung und kraftflussoptimierte Verrippungen wird Material nur dort eingesetzt, wo es auch benötigt wird. Die Entwicklung hochfester Struktur Gussteile bildet die Grundlage für eine hervorragende Einbindung von Aluminium-Strangpressprofilen in die ASF-Struktur.

Aluminium-Strangpressprofile Durch die Variabilität von Wandstärken, Profilquerschnitten und den Einsatz hochfester Legierungen erzielen Strangpressprofile eine sehr hohe Karosseriesteifigkeit. Diese ermöglichen ebenfalls sehr gute Energieaufnahme in Deformationsbereichen. Ihr volles Potenzial entfalten sie in der idealen, kraftschlüssigen Einbindung von Gussteilen und ermöglichen so die hohe Performance der ASF-Struktur.

Aluminiumblechteile Sie ergänzen die von Gussteilen und Profilen gebildete Struktur und erhöhen die Steifigkeit der Gesamtkarosserie durch kraftflussoptimierte Übergänge bei gleichzeitig hoher Einzelteilperformance. Durch neue warmhärtende Legierungen sind sie eine Kombination aus bestmöglicher Funktion bei geringem Gewicht. Eine zentrale Rolle spielt hierbei auch die richtige Wahl der Verbindungstechnik. Erst durch sie wird erreicht, dass die Einzelteile kraftschlüssig eingebunden und somit mittragend in den ASF integriert werden.

Stahl Für eine ausgewogene Achslastverteilung kommt im Heck Stahl zum Einsatz. Erstmals wurden Aluminium und Stahlschalen kombiniert, um sowohl das Fahrzeuggewicht gering zu halten als auch das sportwagentypische Fahrgefühl zu erhalten.

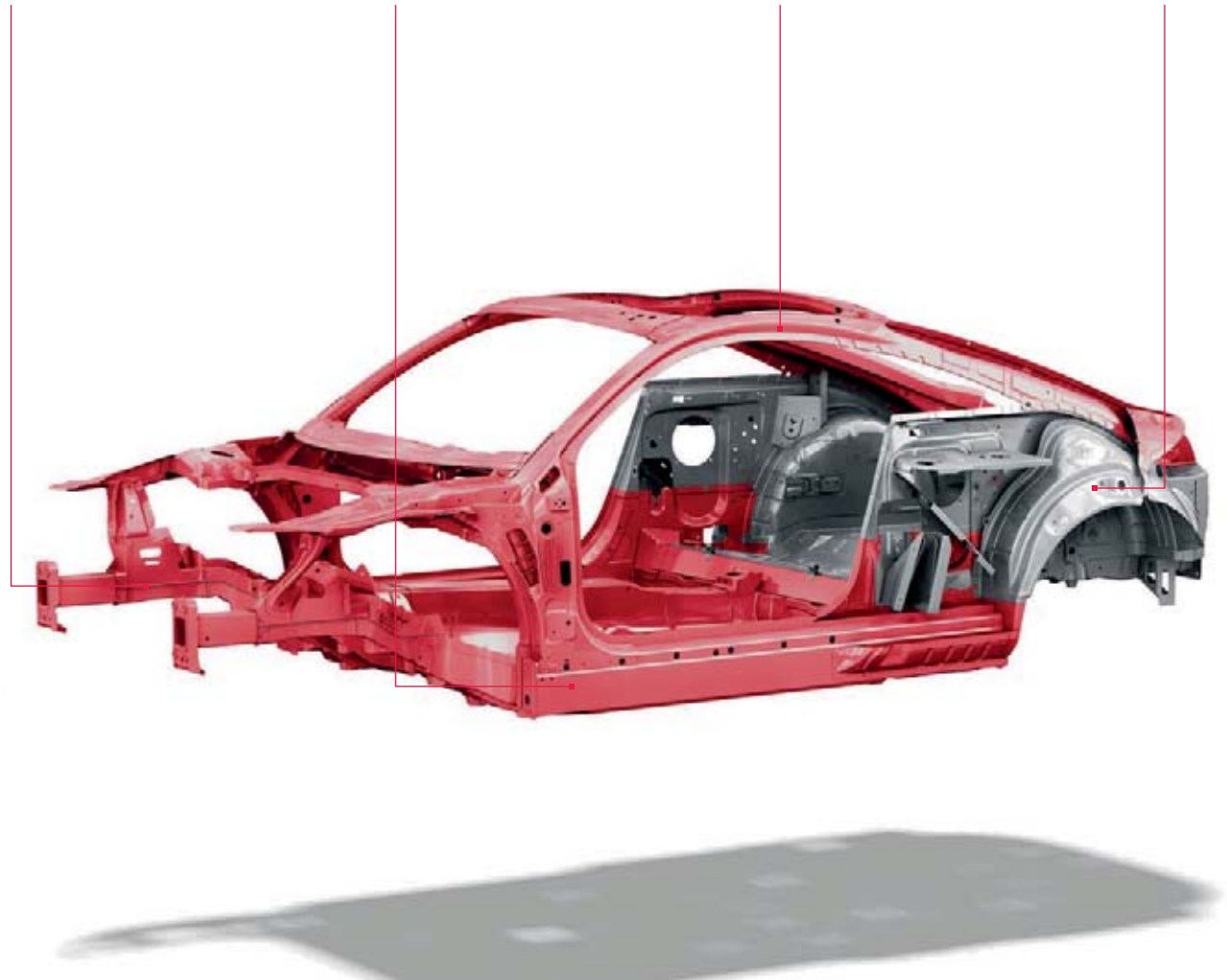

Warum eine Karosserie aus Aluminium?

Weil die Leichtbauweise schwerwiegende Vorteile hat.

Thema Effizienz	<p data-bbox="197 1050 224 1362">Die selbstfurchende Schraube</p>  <p data-bbox="421 917 831 1362">Neue Materialien erfordern neue Arbeitsschritte. Oder sogar eine Neuinterpretation eines ganz alten Werkstückes. Wir haben insbesondere über Schrauben nachgedacht bzw. über neue Möglichkeiten, Werkstoffe zu verbinden. Im Automobilbau haben wir das Stanznieten eingeführt, das verschiedene Materialien gut zusammenfügt. Und schließlich haben wir eine ganz besondere Verbindung entwickelt: die selbstfurchenden Schrauben. Diese Schrauben kommen hauptsächlich an Stellen zum Einsatz, die nur einseitig verbunden werden können. Ihre Besonderheit: Sie benötigen kein vorgestanztes Loch mehr. Roboter bringen sie mit bis zu 5.000 Umdrehungen pro Minute vollautomatisch ein; durch Reibung schmilzt die Oberfläche des Bauteils auf, worauf die Schrauben vollständig und kraftschlüssig in den Werkstoff eindringen und für eine feste Verbindung sorgen.</p>
-----------------	--

Das Aluminium im Audi Space Frame (ASF) ist leicht, bietet eine größere Gestaltungsfreiheit in Gussteilen und Strangpressprofilen als Stahl, und die daraus gefertigten Bauteile zeichnen sich durch hohe Steifigkeit aus. Eine Herausforderung ist jedoch die Verarbeitung, denn sie stellt höchste Ansprüche.

Deshalb haben wir bereits 1994 das Aluminium-Zentrum (heute Audi Leichtbau Zentrum) in Neckarsulm gegründet, wo die Fachbereiche Entwicklung, Produktionsplanung und Qualitätssicherung eng zusammenarbeiten. Eine dreistellige Zahl von Patenten in diesem Bereich beweist unsere Kompetenz. Das sehen auch andere so: 2008 zeichnete das Europäische Patentamt die Leistungen der ASF-Erfinder als „European Inventor of the Year“ aus.

Die Entwicklung spezieller Schweißmethoden ist nur eine Herausforderung von vielen, die wir erfolgreich gemeistert haben. Deshalb entwickeln wir die Leichtbauweise stets weiter. Im Audi TT sorgt eine innovative Materialkombination aus Aluminium und Stahl für eine ausgewogene Gewichtsverteilung. Die Karosserie besteht zu knapp 70% aus Aluminium, um das Fahrzeuggewicht und damit den Kraftstoffverbrauch zu verringern. Durch konsequenten Leichtbau im gesamten Fahrzeug ist der TT ein Maßstab bezüglich Gewicht, Sportlichkeit und Verbrauch.



Viele Stunden Entwicklungszeit.
Tausende Testkilometer.
Und warum das alles?

pneumatisch angesteuerte Ladungsbewegungsklappen

Steuertriebketten

Audi valvelift system

Drucksensor

Generator mit LIN-Anbindung



Audi valvelift system Diese variable Ventilhubsteuerung steuert die Auslassventile so exakt, dass der Brennraum in nahezu jeder Situation ideal gefüllt wird. Für den Fahrer bedeutet das eine signifikante Verbesserung des Drehmoments sowie des Drehmomentaufbaus. Zusätzlich ermöglicht diese Technologie eine längere Getriebeübersetzung und damit eine Verringerung des Kraftstoffverbrauchs.



Nach wenigen Sekunden werden Sie es verstehen.

Das 2.0 TFSI-Aggregat wurde speziell für die Anforderungen des TT weiterentwickelt. Um die 155 kW Leistung zu erzeugen, wurden unter anderem der Kurbeltrieb, der Zylinderkopf und die Einlassventile modifiziert. Das neue Audi valvelift system, eine verbesserte Luftansaugung und Abgasanlage sowie ein leistungsoptimierter Turbolader lassen den TT das volle Potenzial der TFSI®-Technologie erschließen. Der Treibstoff wird exakt dosiert in den Brennraum gespritzt. Dort verdampft er, wodurch der angesaugten Frischluft Wärme entzogen wird. So ist es möglich,

die Verdichtung und damit auch den Wirkungsgrad zu erhöhen. Das macht den TFSI-Motor zu einem kompakten Kraftwerk und sorgt für seine außergewöhnliche Leistungsentfaltung. Der dreifreudige Vierzylinder verfügt über hohe Leistungsreserven, die er dynamisch und gleichzeitig harmonisch über den gesamten Drehzahlbereich abrufen. Durch die Turboaufladung entsteht ein beeindruckendes Drehmoment von 350 Nm über einen breiten Drehzahlbereich von 1.600 bis 4.200 min⁻¹. Das Aggregat zeichnet sich durch ein hervorragendes Anfahrverhalten aus, zu dem

neben der Benzindirekteinspritzung auch die Turboaufladung, die Ladeluftkühlung und das Audi valvelift system beitragen.

So viel zur Theorie. In der Praxis beschleunigen Sie mit der optionalen S tronic im TT Coupé 2.0 TFSI quattro in nur 5,6 Sekunden, im TT Roadster 2.0 TFSI quattro in 5,8 Sekunden von 0 auf 100 km/h – und weiter bis zur Höchstgeschwindigkeit von bis zu 243 km/h.

Die Werte für Kraftstoffverbrauch und CO₂-Emissionen finden Sie ab Seite 78.



TDI: Eine Revolution beginnen.
Und sie ständig wiederholen.

Abgasturbolader mit optimierter
verstellbarer Turbinengeometrie

Hochdruckeinspritzsystem 1.800 bar

reibungsreduziertes Aggregat

Ausgleichswellenmodul

druckgeregelte Ölpumpe



Jeder zweite Audi, der heute verkauft wird, ist ein Diesel. Was so selbstverständlich klingt, sorgte vor 20 Jahren für größte Aufregung: Audi revolutionierte den Markt mit dem ersten 2,5-l-TDI-Motor. Durch Entwicklungen wie die Common Rail Technologie ist TDI inzwischen noch effizienter. So sind die Motoren seit dem ersten TDI um durchschnittlich rund 30 % sparsamer geworden, während sich die spezifische Leistung gesteigert hat. Da war es nur

konsequent, den Dieselantrieb in den Rennsport zu schicken. Mit Erfolg: 2006 konnte der Audi R10 TDI als erster dieseltreibender Rennwagen die 24 h von Le Mans gewinnen – und diesen Sieg mehrmals wiederholen.

Im Audi TT 2.0 TDI quattro erwartet Sie also eine Technologie mit Siegergenen. Sie werden den kraftvollen Antrieb* spüren, sobald Sie Gas geben: Dafür sorgt die Common Rail Technologie, die

den Kraftstoff mit bis zu 1.800 bar direkt in den Brennraum einspritzt. 125 kW und ein maximales Drehmoment von 350 Nm bringen das Coupé in 7,5 Sekunden, den Roadster in 7,7 Sekunden von 0 auf 100 km/h.

* Die Werte für Kraftstoffverbrauch und CO₂-Emissionen finden Sie ab Seite 78.



S tronic: Zwei Lamellenkupplungen sorgen für eine sportliche Dynamik und einen hohen Wirkungsgrad

Was bringen zwei Kupplungen?

Doppelte Ersparnis: Zeit und Energie.

Das optionale 6-Gang-Doppelkupplungsgetriebe, das in Kombination mit diversen Motoren erhältlich ist, ermöglicht schnelles Schalten nahezu ohne spürbare Zugkraftunterbrechung und ist deshalb besonders effizient.

Bereits 1985 testete Audi diese Technik im Sport quattro S1 – und zeigte sich enthusiastisch. Begeisterung, die Audi Fahrer nachvollziehen können. Denn die moderne S tronic wechselt die Gänge in unter 0,2 Sekunden. Dafür integriert sie zwei Lamellenkupplungen, die unterschiedliche Gänge

bedienen. Eine große Kupplung überträgt das Drehmoment mittels einer Vollwelle auf die Zahnräder der ungeraden Gänge. Eine kompakte zweite Kupplung versorgt über eine Hollowelle die geraden Gänge. Die beiden Teilgetriebe sind permanent aktiv, allerdings ist immer nur eines kraftschlüssig mit dem Motor verbunden. Beschleunigt das Fahrzeug beispielsweise im dritten Gang, überträgt nur das erste Teilgetriebe die Kraft. Im zweiten Teilgetriebe ist der vierte Gang jedoch bereits eingelegt. Beim Schaltvorgang wechselt dann nicht nur der Gang, sondern gleich

die Kupplung – und das in wenigen Hundertstel-sekunden. So schnell und fließend, dass ihn der Fahrer kaum wahrnimmt.

Egal ob der Fahrer den vollautomatischen Modus mit den Programmen D (Drive) und S (Sport) wählt oder die Gänge per Hand mittels der Schaltwippen wechselt – das Schaltgefühl ist präzise und extrem sportlich. Bei aller Dynamik ist die S tronic aber auch noch sehr effizient. Denn durch ihren hohen Wirkungsgrad wird der Kraftstoffverbrauch gesenkt und die Schadstoffemissionen reduziert.

Einfach zu gut.

Verbote sind die schönsten Komplimente. 1990 steigt Audi in die Deutsche Tourenwagenmeisterschaft (DTM) ein: mit einem Audi V8 quattro. Der Allradantrieb ist ein Novum in der DTM, und schon das erste Rennen deutet die Stärke des Fahrzeugs an: Hans-Joachim Stuck fährt von Startposition 14 auf den dritten Platz – und holt sich am Saisonende den DTM-Fahrtitel. Die Wettbewerber sind erst geschockt. Dann frustriert. In der nachfolgenden Saison drohen sie mit Ausstieg, sollten die Boliden von Audi nicht eingebremst werden. Die Oberste Nationale Sportkommission beugt sich dem Druck und verfügt Zusatzgewichte für den Audi. Ohne Erfolg – auch 1991 kann Audi die Meisterschaft für sich entscheiden. Woraufhin die Wettbewerber nochmals Änderungen fordern. Die Folge: In der 1992er-Saison wird quattro wegen Überlegenheit nicht mehr zugelassen.

Warum nur zwei Räder nutzen, wenn ein Auto vier hat?

Der permanente Allradantrieb quattro®.

Wer Audi kennt, kennt quattro. Und wer einmal mit quattro unterwegs war, möchte nichts anderes mehr fahren. Warum? Weil dieser Antrieb die Motorkraft so überzeugend auf die Straße bringt.

quattro ist ein permanenter Allradantrieb. Verlieren die Räder einer Fahrzeugachse die Straßenhaftung und drohen durchzudrehen, so wird die Antriebskraft auf die andere Achse umgeleitet. Im TT arbeitet eine direkt ansprechende Lamellenkupplung mit optimierter Regelung, die eine

beliebige Aufteilung des Drehmoments zwischen Vorder- und Hinterachse zulässt. Diese Generation von quattro überzeugt mit schnellem Ansprechverhalten und sehr kurzen Reaktionszeiten.

Doch was quattro einzigartig macht, ist wohl das Gefühl. „Als würde man auf der Straße kleben“, sagen unsere Kunden. Wir formulieren es so: quattro® bringt einfach mehr Fahrspaß.

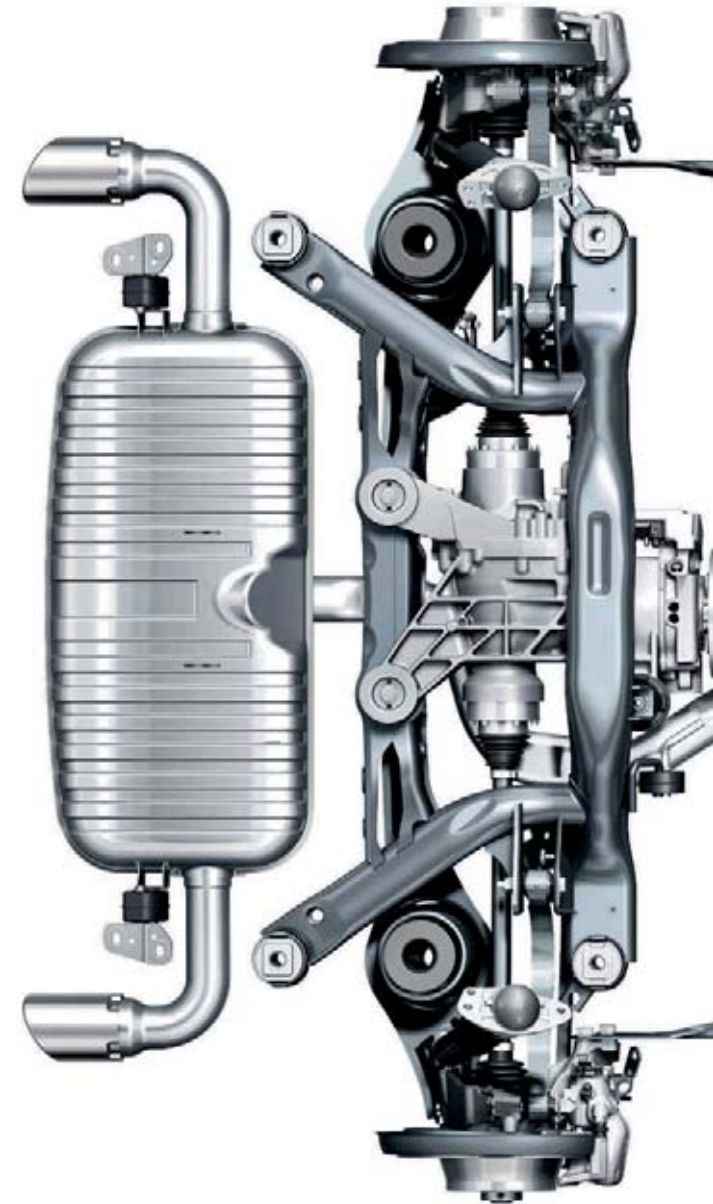

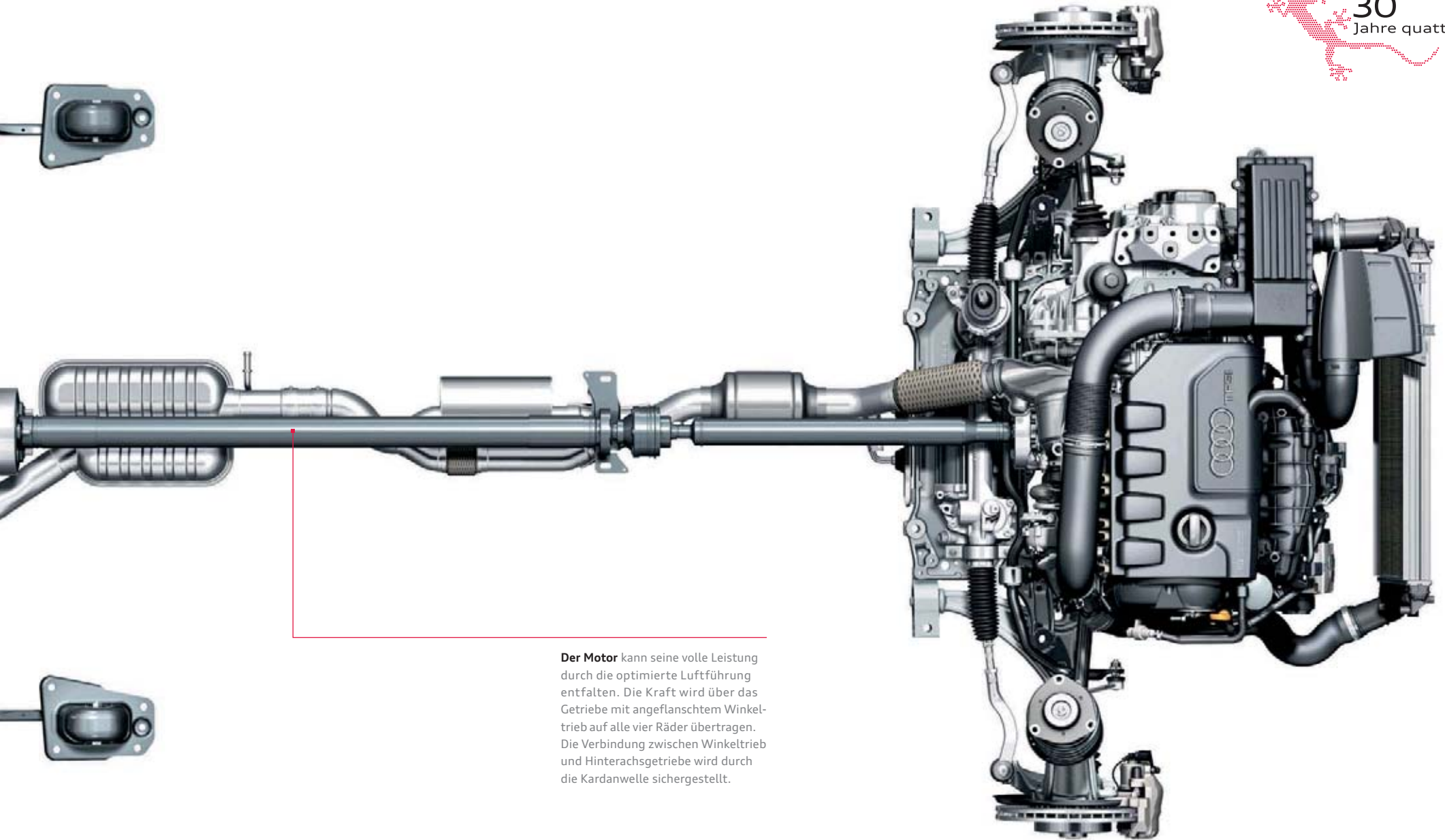

Der Motor kann seine volle Leistung durch die optimierte Luftführung entfalten. Die Kraft wird über das Getriebe mit angeflanschem Winkeltrieb auf alle vier Räder übertragen. Die Verbindung zwischen Winkeltrieb und Hinterachsgetriebe wird durch die Kardanwelle sichergestellt.



Kern des Dämpfers ist ein Kolben mit einer Magnetspule. Durch den Kolben fließt das Dämpferöl, das durch ein veränderliches Magnetfeld beeinflusst wird. Erhöht man den Durchflusswiderstand, erhöhen sich auch die Dämpfkraft. Das geschieht, indem die im Öl enthaltenen Eisenpartikel entlang der Magnetfeldlinien ausgerichtet werden.

Unseren Fahrzeugen wird oft magnetische Anziehungskraft bescheinigt.

Das nutzen wir gleich für das Fahrwerk.

Das optionale adaptive Dämpfungssystem Audi magnetic ride ist eine ganz besondere Art, komfortabel und sportlich voranzukommen. Das System passt überaus schnell die Härte der Dämpfer an die Straßenlage an.

Statt eines herkömmlichen Dämpferöls kommt bei Audi magnetic ride eine spezielle Flüssigkeit zum Einsatz, deren Strömungsverhalten sich über ein elektromagnetisches Feld verändern lässt.

Winzige magnetische Partikel, die im Öl enthalten sind, werden entgegen der Bewegungsrichtung des Dämpfers ausgerichtet und erhöhen so die Dämpfkraft, je nachdem wie stark das Magnetfeld ist. Radwegensoren und weitere Systeme wie Lenkung und ESP informieren das Audi magnetic ride Steuergerät über die jeweilige Fahrsituation und beeinflussen so in Sekundenbruchteilen den Dämpfungsgrad. Der Fahrer hat die Möglichkeit, zwischen zwei Grundeinstellungen zu

wählen. Im Komfortmodus ist Audi magnetic ride ein komfortables Sportfahrwerk, das auch auf langen Strecken ein entspanntes Fahren ermöglicht. Im Sportmodus vermittelt das Fahrwerk eine direkte Rückmeldung von der Straße; das Fahrzeug reagiert noch agiler.

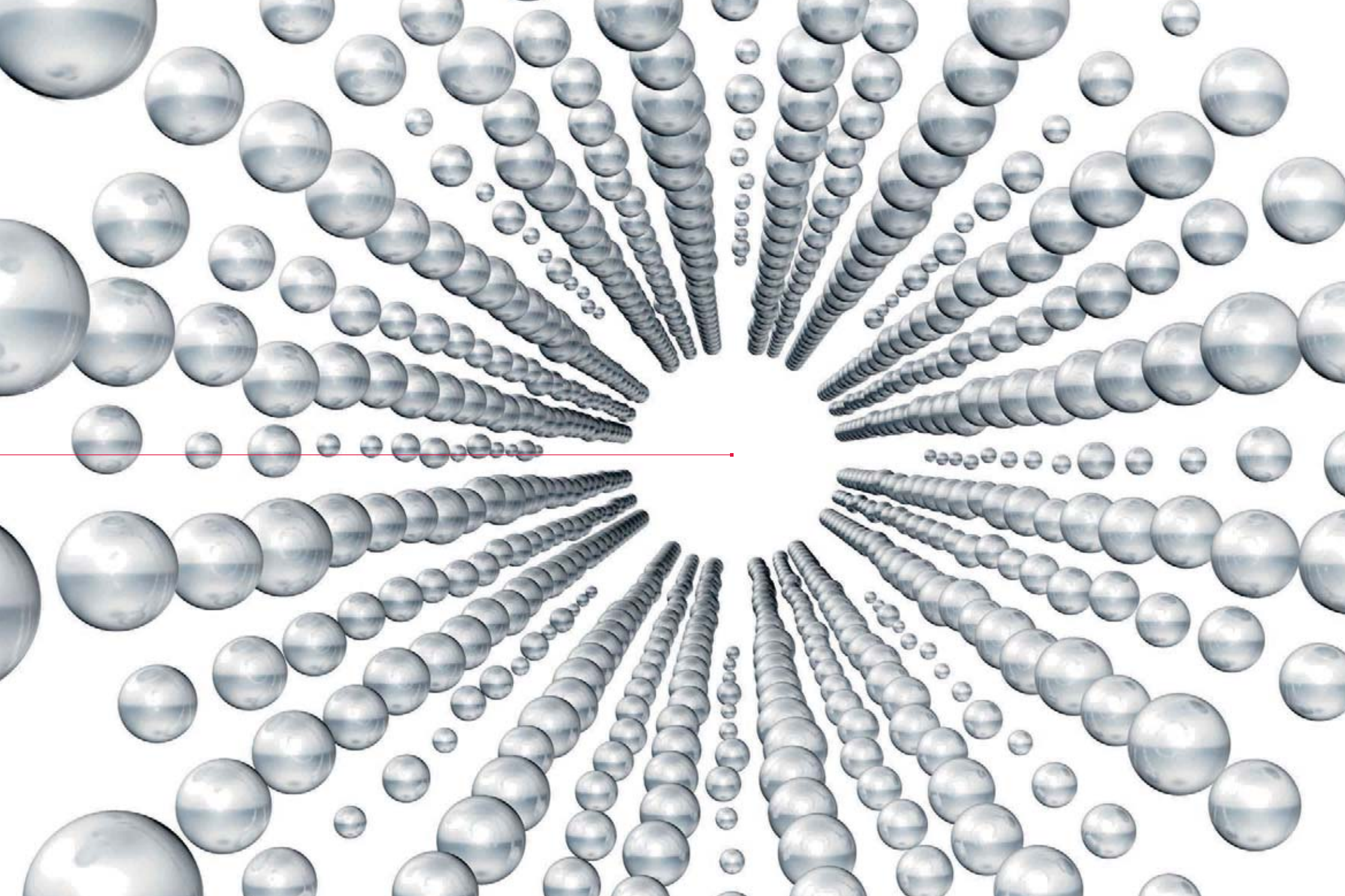



Faszinierend sportlich: S Modell.



Spüren Sie die Dynamik der Marke Audi noch intensiver – am Steuer eines S Modells. Der permanente Allradantrieb quattro® sorgt für hervorragende Traktion und Beschleunigung. Das S Sportfahrwerk verleiht Souveränität. Technische Highlights vervollständigen das Gesamterlebnis. Das S Emblem: Symbol für eine einzigartige Verbindung aus sportlicher Tradition, Leistungsstärke und Effizienz.



TT RS

Herausfordernd dynamisch: RS Modell.



Exklusiv von der quattro GmbH entwickelt, bilden die RS Modelle bei Audi die Spitze des technisch Machbaren. Leistungsstarke FSI®-Motoren, RS Sportfahrwerke und Hochleistungsbremsen – Technologien, die aus dem Motorsport abgeleitet sind und Überlegenheit und Dynamik auf höchstem Niveau versprechen. Gleichermaßen wie ihr markantes, RS spezifisches Design.

Die Ausstattungen sowie die Werte für Kraftstoffverbrauch und CO₂-Emissionen finden Sie im TTS und TT RS Katalog.

Weil Ihren Geschmack niemand so gut kennt wie Sie selbst: Audi exclusive.



Jedes Jahr verkauft Audi Hunderttausende Fahrzeuge. Doch nur ein einziges Mal Ihres. Wie das möglich ist? Mit einem Service der quattro GmbH, der Ihren Audi unverwechselbar macht: Audi exclusive. Lackierungen nach Ihren Vorstellungen, feines Leder, hochwertiges Alcantara und ausgewählte Hölzer und Dekore – es sind diese Materialien und die präzise Verarbeitung, die Ihrem Audi eine ganz eigene Persönlichkeit verleihen. Ihr Audi Partner und das Individualstudio des Audi Forums Neckarsulm erwarten Ihre Wünsche.



Lederausstattung Audi exclusive in Leder Feinnappa in schwarz kombiniert mit karmesinrot und Kontrastnähten in karmesinrot.



Sportsitze mit Sitzbezug bicolor signalorange/schwarz in Leder Feinnappa.



Multifunktions-Sportlederlenkrad im 3-Speichen-Design.



Schalthebelmanschette mit farbiger Naht.

Sitzbezüge bicolor

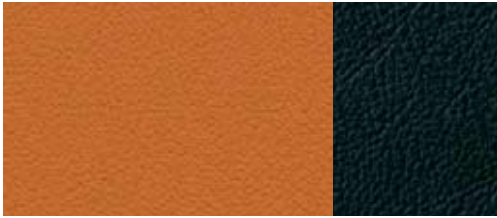

■ Leder Feinnappa signalorange/schwarz

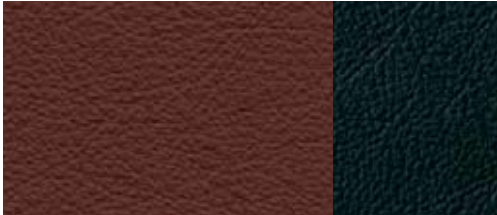

■ Leder Feinnappa sattelbraun/schwarz



■ Leder Feinnappa silber/schwarz

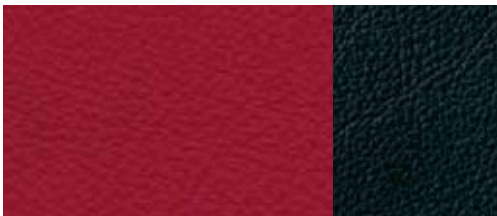

■ Leder Feinnappa karmesinrot/schwarz

Audi exclusive line

■ Sitzbezug bicolor

Sitzseitenwangen schwarz/Optikstruktur wahlweise in silber, karmesinrot, sattelbraun und signalorange in Leder Feinnappa inklusive Aufheizschutz (bei Sonneneinstrahlung)

■ Sitzseitenwangen, Kopfstützen, Lenkradkranz und Schalthebelmanschette

mit farbiger Naht (entsprechend Optikstruktur)

■ Türverkleidungseinsätze vorn in Leder

(entsprechend Optikstruktur)

■ Sportlederlenkrad im 3-Speichen-Design

mit farbigen Nähten; optional: Multifunktions-Sportlederlenkrad im 3-Speichen-Design mit oder ohne Schaltfunktion, mit farbigen Nähten

■ Schwarzer Innenraum

inklusive schwarzer Anbauteile

■ Fußmatten

mit farbigem Keder (entsprechend Optikstruktur)

■ Einstiegleisten Audi exclusive

■ Dachhimmel

in Stoff schwarz. (Nur für TT Coupé)

Sportlich, souverän, stilsicher: S line.

Einen Audi TT zu fahren ist ein eindeutiges Bekenntnis zu automobilber Sportlichkeit. Mit den S line Paketen haben Sie die Möglichkeit, den athletischen Auftritt Ihres Audi TT weiter zu verstärken: mit Ausstattungsumfängen, die seine dynamische Linienführung unterstreichen, seinem Innenraum spürbar sportliche Identität verleihen und sein Fahrverhalten weiter verbessern. Entscheiden Sie sich für ein Plus an Sportlichkeit – die S line Pakete der quattro GmbH.



S line Exterieurpaket

■ Stoßfänger vorn inklusive, seitliche Kühlergitter, Seitenschweller sowie Diffusoreinsatz in sportlich-markantem Design

■ Diffusoreinsatz in Platinumgrau lackiert

■ Einstiegsleisten mit S line Schriftzug

■ S line Schriftzüge auf den vorderen Kotflügeln

■ Einfassungen der Nebelscheinwerfer in Chromoptik

■ Verchromte Auspuffrohrblenden

Carbonumfänge für das S line Exterieurpaket

■ Frontspoilerkante und eigenständiger Diffusoreinsatz in Carbon



Sportlich-differenzierter Stoßfänger vorn und Frontspoilerkante in optionalen Carbon.



Sportlich-differenzierter Stoßfänger hinten und optionaler Diffusoreinsatz in Carbon.



Sichtbar ergonomisch: Sportsitze, Sitzbezüge mit Sitzseitenwangen in Leder schwarz und Sitzmittelbahn in Stoff Sprint schwarz mit jetgrauen Nähten sowie S line Prägung in den Lehnen der Vordersitze.



S line Multifunktions-Sportlederlenkrad im 3-Speichen-Design (optional), in Leder schwarz mit jetgrauen Nähten und S line Emblem.



Einstiegsleisten mit S line Schriftzug.



Aluminium-Gussräder im 5-Speichen-Design.

Sitzbezüge



■ Stoff Sprint/Leder schwarz

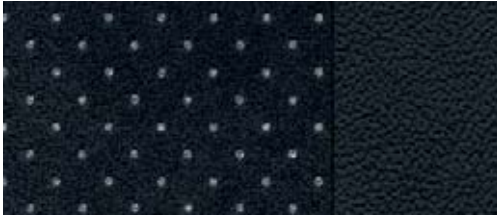

■ Alcantara gelocht/Leder schwarz



■ Leder Feinnappa schwarz

S line Sportpaket

■ **Aluminium-Gussräder im 5-Speichen-Design**
Größe 9 J x 18 mit Reifen 245/40 R 18, optional auch im 10-Speichen-Design; ebenso optional: Aluminium-Gussräder im 20-Speichen-Design, zweiteilig, im 7-Doppelspeichen-Design, im 7-Doppelspeichen-Design in Titanoptik oder im 5-Segment-speichen-Design, Größe 9 J x 19 mit Reifen 255/35 R 19

■ **S line Sportfahrwerk**
der quattro GmbH mit dynamischerer Fahrwerksabstimmung und Tieferlegung um 10 mm

■ **S line Schriftzüge**
auf den vorderen Kotflügeln

■ **Einstiegsleisten**
mit S line Schriftzug

■ **Innenraum, Armaturentafel und Dachhimmel**
in schwarz; bei Stoff/Leder- bzw. Alcantara gelocht/Leder-Sitzbezügen mit jetgrauen Nähten auf Sitzbezug, Sportlederlenkrad und Schalthebelmanschette sowie Fußmatten mit jetgrauem Keder

■ **Erweiterte Aluminiumoptik im Interieur**
für Ausströmer, Bedienelemente Radioanlage und Klimabedienteil, Lichtdreheschalter und Lenkradspeichen, Türzuziehgriff, Pedalerie und Fußstütze, bei TT Roadster zusätzlich Überrollbügel mit Aluminiumverkleidung an der Rückseite. Dekoreinlagen in Mittelkonsole und an Handschuhfach in Aluminium matt gebürstet

■ **Sportsitze**

■ **S line Sportlederlenkrad im 3-Speichen-Design**
in Leder schwarz mit S line Emblem (bei S tronic mit Schaltwippen); optional: Multifunktions-Sportlederlenkrad im 3-Speichen-Design oder Multifunktions-Sportlederlenkrad im 3-Speichen-Design mit Schaltwippen – jeweils in Leder schwarz mit S line Emblem

■ **Schalthebelknopf**
in gelochtem Leder schwarz

■ **Schaltwegverkürzung bei Handschaltgetriebe**

Für Sitzbezüge und Lackierungen bestehen folgende Wahlmöglichkeiten:

■ **Sitzbezüge in Stoff Sprint/Leder, Alcantara gelocht/Leder oder Leder Feinnappa**
jeweils in schwarz und mit S line Prägung in den Lehnen der Vordersitze

■ **Lackierung**
in allen Serienfarben, als zusätzliche Farboptionen in den Sonderfarben Misanorot Perleffekt und Daytonagrau Perleffekt erhältlich

zusätzliche Außenfarboptionen



■ Misanorot Perleffekt



■ Daytonagrau Perleffekt



Audi TT Coupé in Scubablau Metallic mit Aluminium-Gussrädern im 10-Speichen-Design.
Sportsitze in Leder Feinnappa titangrau, erweitertes Lederpaket farbig, erweiterte Aluminiumoptik im Interieur.





Audi TT Coupé in Eissilber Metallic mit Aluminium-Gussrädern im 10-Speichen-Design.
Sportsitze in Alcantara-Leder-Kombination schwarz, erweitertes Lederpaket, erweiterte Aluminiumoptik im Interieur.





Audi TT Roadster in Eissilber Metallic mit Aluminium-Gussrädern im 5-Speichen-V-Design.
Sportsitze in Lederausstattung Impuls madrasbraun, erweitertes Lederpaket farbig, erweiterte Aluminiumoptik im Interieur.





Audi TT Roadster in Eissilber Metallic und Verdeck Schwarz mit Aluminium-Gussrädern im 5-Speichen-V-Design. Sportsitze in Leder Feinnappa magmarot, erweitertes Lederpaket farbig, erweiterte Aluminiumoptik im Interieur.





■ Brillantschwarz

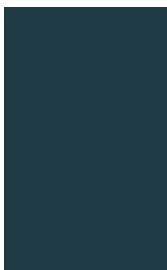

■ Oolongrau Metallic

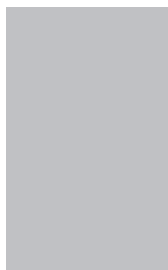

■ Eissilber Metallic



■ Phantomschwarz Perleffekt

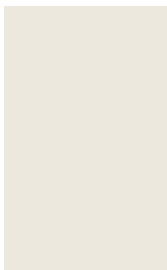

■ Ibisweiß



■ Dakotagrau Metallic



■ Scubablau Metallic

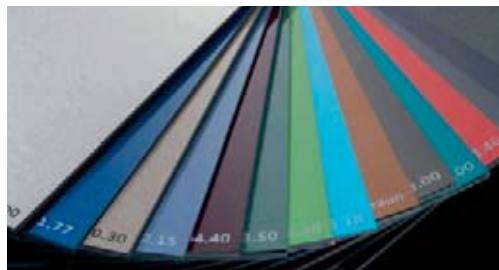

■ Individuallackierungen Audi exclusive.
Ein Angebot der quattro GmbH

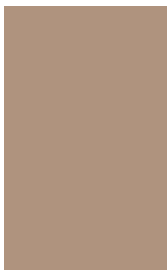

■ Saharasilber Metallic



■ Vulkanrot Metallic

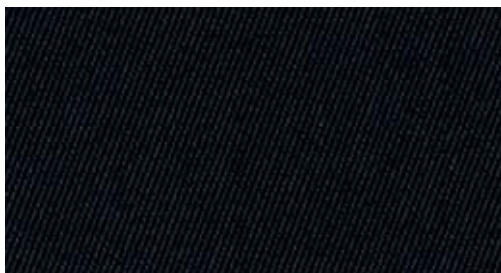

■ **Verdeck Schwarz**
(nur für TT Roadster)

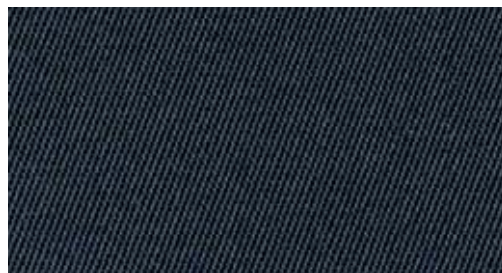

■ **Verdeck Dunkelgrau**
(nur für TT Roadster)

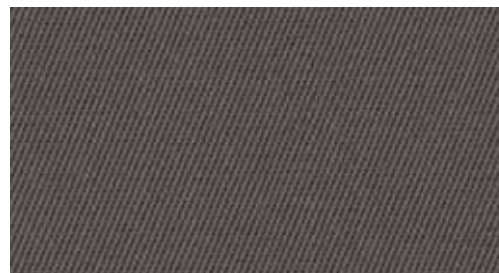

■ **Verdeck Beige**
(nur für TT Roadster)



Sportsitz vorn mit ausgeprägten Sitzwangen für besseren Seitenhalt



■ Stoff Tetris schwarz



■ Alcantara/Leder schwarz



■ Alcantara/Leder titangrau

■ **Sportsitze vorn**

mit ausgeprägten Seitenwangen für besseren Seitenhalt in Kurven; mit manueller Längs-, Kopfstützen- und Lehnenneigungseinstellung; Einstellung von Sitzhöhe für Fahrer- und Beifahrersitz

■ **Schalensitz vorn Audi exclusive**

in Leder Feinnappa schwarz, mit manuell einstellbarer Längspositionierung, Sitzhöhe und Lehnenneigung, ohne Seitenairbag und ohne Kindersitzbefestigung ISOFIX. Ein Angebot der quattro GmbH



■ Leder Valetta schwarz



■ Leder Feinnappa schwarz



■ Leder Feinnappa magmarot



■ Leder Impuls schwarz



■ Leder Feinnappa titangrau



■ Leder Feinnappa luxorbeige



■ Leder Impuls madrasbraun



■ Leder Feinnappa nougatbraun



■ Leder Feinnappa granatrot



■ Leder ausstattungen Audi exclusive.
Ein Angebot der quattro GmbH

Sitzbezüge

Stoff Tetrís

mit TT spezifischem Nahtbild

Alcantara-Leder-Kombination

Kopfstützen, Sitz- und Seitenwangen in Leder inklusive Aufheizschutz (bei Sonneneinstrahlung); Sitzmittelbahn und Türverkleidung in Alcantara

Lederausstattung Valetta

Kopfstützen, Sitz- und Seitenwangen, Sitzmittelbahn in Leder Valetta inklusive Aufheizschutz (bei Sonneneinstrahlung); Türverkleidung in Leder farbig (entsprechend Sitzbezug)

Lederausstattung Feinnappa

Kopfstützen, Sitz- und Seitenwangen, Sitzmittelbahn in Leder Feinnappa inklusive Aufheizschutz (bei Sonneneinstrahlung); Türverkleidung in Leder farbig (entsprechend Sitzbezug)

Lederausstattung Impuls schwarz mit spezifischem Nahtbild

Sitz- und Seitenwangen, Kopfstützen, Türverkleidung in Leder Feinnappa schwarz mit Kontrastnähten inklusive Aufheizschutz (bei Sonneneinstrahlung); Lederziernaht am Sitz; Lenkradkranz, Schalthebelknauf mit Schalthebelmanschette in Leder schwarz mit Kontrastnähten; beinhaltet zusätzlich die Umfänge des Lederpakets in folgender Ausführung: Handbremsgriff und zusätzliche Armauflage Mittelkonsole in Leder Feinnappa schwarz mit Kontrastnähten, Türzuziehgriffe in Leder Feinnappa schwarz; Fußmatten mit farbigem Keder; bei Bestellung des erweiterten Lederpakets sind darüber hinaus folgende Umfänge wie folgt ausgeführt: Verkleidung Mittelkonsole, Instrumententafelabdeckung und Armauflage in der Tür in Leder Feinnappa schwarz mit Kontrastnähten in silber



Lederausstattung Impuls madrasbraun mit spezifischem Nahtbild

Sitz- und Seitenwangen, Kopfstützen, Türverkleidung in Leder Feinnappa madrasbraun mit Kontrastnähten inklusive Aufheizschutz (bei Sonneneinstrahlung); Lederziernaht am Sitz; Lenkradkranz, Schalthebelknauf mit Schalthebelmanschette in Leder schwarz mit farbigen Nähten; beinhaltet zusätzlich die Umfänge des Lederpakets in folgender Ausführung: Handbremsgriff und zusätzliche Armauflage Mittelkonsole in Leder Feinnappa schwarz mit farbigen Nähten, Türzuziehgriffe in Leder Feinnappa schwarz; Fußmatten mit farbigem Keder; bei Bestellung des erweiterten Lederpakets farbig sind darüber hinaus folgende Umfänge wie folgt ausgeführt: Verkleidung Mittelkonsole in Leder Feinnappa madrasbraun, Instrumententafelabdeckung und Armauflage in der Tür in Leder Feinnappa schwarz mit farbigen Nähten

Aufheizschutz

(bei Sonneneinstrahlung) für die Kopfstützen, Sitz- und Seitenwangen und Sitzmittelbahn; bei Leder Feinnappa und Alcantara-Leder-Kombination (ohne Sitzmittelbahn). Die spezielle Farbpigmentierung des Leders wirkt einer starken Aufheizung entgegen. Die im Sonnenlicht enthaltene Infrarotstrahlung wird reflektiert. Durch den Aufheizschutz kann die Oberflächentemperatur um bis zu 20 °C gesenkt werden



Lederausstattung Audi exclusive in Leder Feinnappa

Sitzbezüge, Kopfstützen und Türverkleidungseinsätze in Leder Feinnappa inklusive Aufheizschutz (bei Sonneneinstrahlung), Fußmatten mit Lederkeder. Optional: farbige Nähte auf Sitzseitenwangen und Kopfstützen. Ein Angebot der quattro GmbH

Lederausstattung Audi exclusive in Leder Feinnappa inklusive erweiterter Umfänge

Sitzbezüge, Kopfstützen, Türverkleidungseinsätze, Armauflage in den Türen, Türzuziehgriffe, Verkleidung Mittelkonsole, Armauflage Mittelkonsole, Handbremsgriff, Schalt-/Wählhebelknauf, Schaltmanschette und Instrumententafelabdeckung in Leder Feinnappa inklusive Aufheizschutz (bei Sonneneinstrahlung), optional mit farbigen Nähten; Fußmatten mit Lederkeder. Ein Angebot der quattro GmbH

Lederausstattung Audi exclusive in Alcantara/Leder Feinnappa

Sitzmittelbahn und Türverkleidungseinsätze in Alcantara, Sitzseitenwangen und Kopfstützen in Leder Feinnappa inklusive Aufheizschutz (bei Sonneneinstrahlung); optional: farbige Nähte auf Sitzseitenwangen und Kopfstützen. Fußmatten mit Lederkeder. Ein Angebot der quattro GmbH

Lederpaket

Handbremsgriff, zusätzliche Armauflage Mittelkonsole, Türzuziehgriffe in Leder schwarz. (Nur in Verbindung mit Leder oder Alcantara/Leder bestellbar)



Erweitertes Lederpaket farbig

Handbremsgriff, zusätzliche Armauflage Mittelkonsole, Türzuziehgriff und Instrumententafelabdeckung in Leder Feinnappa schwarz (Instrumententafelabdeckung bei nougatbraun und granatrof farbig); Verkleidung Mittelkonsole in Leder farbig entsprechend Sitzbezugsfarbe; Armauflage in der Tür in Leder Feinnappa farbig bzw. bei Innenausstattungsfarben magmarot, granatrof und nougatbraun in schwarz. (Nur in Verbindung mit Leder bzw. Alcantara/Leder bestellbar.) Die Ausführung des erweiterten Lederpakets farbig weicht in Verbindung mit der Lederausstattung Impuls von dieser Darstellung ab. Die Darstellung der entsprechenden Umfänge finden Sie in der Beschreibung der Lederausstattung Impuls

Erweitertes Lederpaket

Handbremsgriff, zusätzliche Armauflage Mittelkonsole, Instrumententafelabdeckung, Verkleidung Mittelkonsole, Armauflage in der Tür und Türzuziehgriffe in Leder Feinnappa schwarz. (Nur in Verbindung mit Leder oder Alcantara/Leder bestellbar)

Dachhimmel Audi exclusive in Alcantara

Dachhimmel individuell wählbar in verschiedenen Audi exclusive Farben. (Nur für TT Coupé.) Ein Angebot der quattro GmbH

Dachhimmel

in Stoff. (Nur für TT Coupé)

Verdeckhimmel

in Stoff schwarz. (Nur für TT Roadster)



■ Dekoreinlagen
in der Mittelkonsole und am Handschuhfach



■ Aluminium gebürstet grau



■ Micrometallic grau

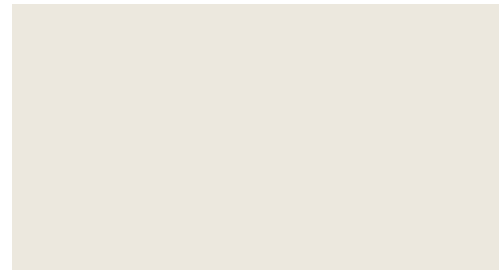

■ Ibisweiß Audi exclusive
Ein Angebot der quattro GmbH



■ Phantomschwarz Audi exclusive
Ein Angebot der quattro GmbH



■ Aluminium-Gussräder im 10-Speichen-Design, Größe 9 J x 18 mit Reifen 245/40 R 18



■ Aluminium-Gussräder im 5-Arm-Dynamik-Design, Größe 9 J x 18 mit Reifen 245/40 R 18, wahlweise mit Reifen mit Notlaufeigenschaften



■ Aluminium-Gussräder im 10-Speichen-Stern-Design, Größe 7,5 J x 16 mit Reifen 225/55 R 16



■ Aluminium-Gussräder im 5-Speichen-V-Design, Größe 8,5 J x 17 mit Reifen 245/45 R 17, wahlweise mit Reifen mit Notlaufeigenschaften



■ Aluminium-Schmiedeleichtbauräder im 7-Speichen-Y-Design, Größe 8,5 J x 17 mit Reifen 245/45 R 17, wahlweise mit Reifen mit Notlaufeigenschaften



■ Aluminium-Gussräder im 7-Arm-Dynamik-Design, Größe 9 J x 18 mit Reifen 245/40 R 18, nur mit Reifen mit Notlaufeigenschaften

Welche Ausstattung in Ihrem Land Serie ist und welche Sonderausstattungen erhältlich sind, erfahren Sie bei Ihrem lokalen Audi Partner.



■ Aluminium-Gussräder Audi exclusive im **5-Speichen-Design**, Größe 9 J x 18 mit Reifen 245/40 R 18. Ein Angebot der quattro GmbH



■ Aluminium-Gussräder Audi exclusive im **7-Doppelspeichen-Design**, Größe 9 J x 19 mit Reifen 255/35 R 19. Ein Angebot der quattro GmbH



■ Winter-Aluminium-Gussräder im **10-Speichen-Stern-Design**, Größe 7 J x 16 mit Reifen 225/55 R 16, schneekettentauglich, zulässige Höchstgeschwindigkeit 210 km/h

■ **Reifen mit Notlaufeigenschaften**
eine Weiterfahrt bis 80 km/h ohne Reifenwechsel ist im drucklosen Zustand bis zu einer Notlaufreichweite von 50 km möglich

■ **Radschrauben diebstahlhemmend**
nur durch mitgelieferten Adapter zu lösen

■ **Reifenreparaturset**
12-Volt-Kompressor und Reifendichtmittel im Gepäckraum unter dem Ladeboden, Höchstgeschwindigkeit 80 km/h. (Nicht in Verbindung mit Rädern mit Notlaufeigenschaften erhältlich)



■ Aluminium-Gussräder Audi exclusive im **10-Speichen-Design**, Größe 9 J x 18 mit Reifen 245/40 R 18. Ein Angebot der quattro GmbH



■ Aluminium-Gussräder Audi exclusive im **7-Doppelspeichen-Design, in Titanoptik**, Größe 9 J x 19 mit Reifen 255/35 R 19. Ein Angebot der quattro GmbH



■ Winter-Aluminium-Schmiedeleichtbauräder im **7-Speichen-Y-Design**, Größe 7 J x 17 mit Reifen 225/50 R 17, schneekettentauglich, zulässige Höchstgeschwindigkeit 210 km/h, wahlweise mit Reifen mit Notlaufeigenschaften

■ **Reifendruck-Kontrollanzeige**
überwacht während der Fahrt den vom Fahrer eingestellten und dem System per Bedienung übergebenen Luftdruck der verbauten Laufräder; verlieren ein oder mehrere Reifen Luft, errechnet die Reifendruck-Kontrollanzeige anhand des Drehzahlunterschieds und der Eigenfrequenz der Räder den Luftverlust und warnt den Fahrer optisch sowie akustisch; Bedienung über das Fahrerinformationssystem. Das System befreit nicht von der regelmäßigen Kontrolle des Luftdrucks

■ **Bordwerkzeug**
im Gepäckraum unter dem Ladeboden

■ **Wagenheber**
im Gepäckraum unter dem Ladeboden



■ Aluminium-Gussräder Audi exclusive im **20-Speichen-Design, zweiteilig**, Größe 9 J x 19 mit Reifen 255/35 R 19. Ein Angebot der quattro GmbH



■ Aluminium-Gussräder Audi exclusive im **5-Segmentspeichen-Design**, Größe 9 J x 19 mit Reifen 255/35 R 19. Ein Angebot der quattro GmbH



■ Winter-Aluminium-Gussräder im **10-Speichen-Design**, Größe 9 J x 18 mit Reifen 245/40 R 18, nicht schneekettentauglich, zulässige Höchstgeschwindigkeit 240 km/h, wahlweise mit Reifen mit Notlaufeigenschaften

Licht

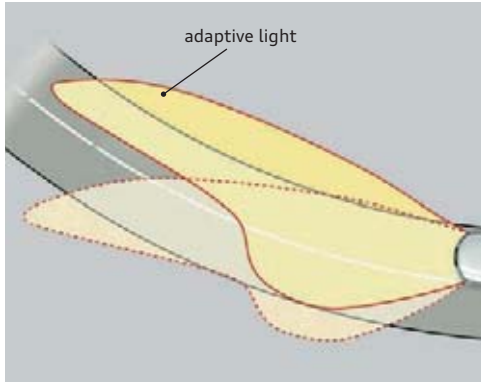

■ adaptive light

dynamisches Kurvenlicht durch schwenkbare Scheinwerfer zur besseren Ausleuchtung von Kurvenverläufen. (Nur in Verbindung mit Xenon plus bestellbar)

■ Xenon plus

Scheinwerfer mit langlebiger Gasentladungstechnik für Abblend- und Fernlicht ermöglichen eine intensive Fahrbahnausleuchtung, gute Gleichmäßigkeit und Reichweite im Nah- und Fernbereich. Die automatisch-dynamische Leuchtweitenregulierung wirkt dem Blenden des Gegenverkehrs entgegen; LED-Tagfahrlicht mit geringer Energieaufnahme (inklusive Scheinwerfer-Reinigungsanlage)

■ Scheinwerfer

Ellipsoid-Hauptscheinwerfer in Klarglasoptik, in dreidimensionalem Design, mit elektrischer Leuchtweitenregulierung und Parklichtschaltung

■ Fernlichtassistent

erkennt selbstständig Scheinwerfer des Gegenverkehrs, Rückleuchten von anderen Verkehrsteilnehmern sowie Ortschaften. Je nach Verkehrssituation wird das Fernlicht automatisch ein- oder ausgeschaltet. Das System verbessert somit Sicht und Sicherheit des Fahrers und sorgt für einen Zugewinn an Komfort durch entspannteres Fahren. (Nur in Verbindung mit Innenspiegel automatisch abblendend bestellbar)

■ Innenbeleuchtung

mit Abschaltverzögerung und Kontaktschaltern an allen Türen; Fahrer-, Beifahrer- und Gepäckraumbeleuchtung, mit Leseleuchten vorn

■ Lichtpaket

in LED-Technologie, Innenraumleuchte, Ambientebeleuchtung, Fußraumleuchten vorn, Beleuchtung der Türinnenbetätigung, Make-up-Spiegel-Beleuchtung (nur für TT Coupé), Einstiegsbeleuchtung und Türrückstrahler aktiv

■ Türrückstrahler

passiv, bei geöffneter Tür rückwärtige Absicherung gegen nachfolgende Fahrzeuge

■ Heckleuchten

in Klarglasoptik in Rot mit Rückfahrleuchte in Weiß, in dreidimensionalem Design; dritte Bremsleuchte in LED-Technologie

■ Nebelscheinwerfer

in Klarglasoptik und Halogentechnik, in die Frontschürze integriert, zur besseren Ausleuchtung der Fahrbahn bei schlechten Sichtverhältnissen



■ Optikpaket Leuchten

Scheinwerferdesignblenden vorn in Chromoptik, Heckleuchteneinsatz in Schwarz. (Serie in Verbindung mit Xenon plus)

■ Nebelschlussleuchte

mittig in Stoßfänger hinten integriert

■ Scheinwerfer-Reinigungsanlage

arbeitet mit Wasser und Hochdruck, für gute Leuchtkraft und bessere Sicht. (Serie in Verbindung mit Xenon plus)

Spiegel



■ **Außenspiegel mit integriertem LED-Blinker**
elektrisch einstellbar, Spiegelglas konvex, plan oder asphärisch; Gehäuse in Wagenfarbe lackiert

Außenspiegel
wahlweise:

- **beheizbar**
inklusive beheizbarer Scheibenwaschdüsen
- **beheizbar und elektrisch anklappbar**
- **beheizbar, elektrisch anklappbar und automatisch abblendend**
(Nur in Verbindung mit Innenspiegel automatisch abblendend bestellbar)

■ **Außenspiegelgehäuse in Carbon Audi exclusive**
Ein Angebot der quattro GmbH

■ **Innenspiegel**
abblendbar

■ **Innenspiegel automatisch abblendend mit Licht-/Regensensor**
zur Steuerung der automatischen Fahrlichtschaltung und der Scheibenwischer, inklusive coming home/ leaving home-Funktion: verzögertes Aus-/automatisches Einschalten von Hauptscheinwerfern, Heck- und Kennzeichenleuchten beim Abstellen/Öffnen des Fahrzeugs; auf Wunsch mit digitaler Kompassanzeige, ermöglicht eine digitalisierte Anzeige der aktuellen Himmelsrichtung; die 8 Himmelsrichtungen (N, NE, E, SE, S, SW, W, NW) werden in englischer Sprache angezeigt

■ **Make-up-Spiegel**
in Fahrer- und Beifahrersonnenblende (bei TT Coupé beleuchtet)

Dachsysteme



■ **Akustikverdeck**
vollautomatisch, aus dreilagigem Stoffgewebe mit verbesserter Geräusch- und Wärmeisolierung im Innenraum; inklusive integrierter vollautomatischer Abdeckklappen, Verdeckhimmel in schwarz; Verdecköffnung in 12 Sekunden. (Nur für TT Roadster)



■ **Verdeck**
manuell, aus isoliertem, dreilagigem Stoffgewebe, inklusive integrierter, manuell bedienbarer Abdeckklappen. (Nur für TT Roadster)



■ **Windschott**
elektrisch aus- und einfahrbar. (Nur für TT Roadster)

Schließsysteme**■ Funkfernbedienung**

für die Zentralverriegelung, in den Fahrzeugschlüssel integriert, öffnet und verriegelt auf Fingerdruck Türen, Fenster und Gepäckraum – mit variablem Wechselcode

■ Wegfahrsperrung elektronisch

automatische Aktivierung durch Fahrzeugschlüssel

■ Garagentoröffner (HomeLink)

programmierbare Funkfernbedienung, Bedientasten in das Innenlichtmodul integriert; kann zum Öffnen und/oder Schließen von Garagen- und Außentoren verwendet werden; Steuerung von Sicherheitssystemen und Beleuchtungsanlagen möglich. Weitere Informationen erhalten Sie bei Ihrem Audi Partner

■ Diebstahlwarnanlage

inklusive Innenraumüberwachung und Abschleppschutz durch Neigungswinkelsensor, abschaltbar; bordspannungsunabhängiges Signalhorn; Überwachung von Motor- und Gepäckraum, Türen und Innenraum

■ Vorbereitung für Ortungsassistent

Vorbereitung zur Anbindung eines Ortungsassistenten, mit dem das entwendete Fahrzeug lokalisiert werden kann

■ Gasdruckfeder

für Motorraum- und Gepäckraumklappe

Verglasung**■ Wärmeschutzverglasung**

grün getönt, Frontscheibe aus Verbundglas

■ Scheiben abgedunkelt (Privacy Verglasung)

Abgedunkelt sind: hintere Seitenscheiben und Heckscheibe. Ein Angebot der quattro GmbH

■ Frontscheibe

mit grauem Colorstreifen am oberen Rand

■ Heckscheibe

beheizbar, mit Zeitschaltung und integrierter Scheibenantenne (für TT Coupé); bei TT Roadster Stabantenne auf Seitenteil hinten links

■ Scheibenwaschanlage

Zweistufenschaltung, Intervallschaltung vierstufig einstellbar, Tipp-Wisch-Kontakt, Wasch-Wisch-Automatik, automatisches Nachwischen nach dem letzten Wasch-Wisch-Vorgang

Weitere Außenausstattungen**■ Heckspoiler**

geschwindigkeitsabhängig elektrisch ausfahrbar; automatisches Ausfahren bei 120 km/h, Einfahren bei 80 km/h; zusätzlich manuelle Ansteuerung über Taster in der Mittelkonsole

■ Stoßfänger

kunststoffummantelt, in Wagenfarbe

■ Audi Singleframe

Kühlergrill hochglänzend Schwarz lackiert

■ Auspuffendrohre

doppeltes Endrohr links (1.8 TFSI und 2.0 TDI quattro) zweiflutig, links und rechts (2.0 TFSI)

■ TT Schriftzug

am Heck und im Drehzahlmesser

■ Doppeltonfanfare

Betätigungsmechanismus am Lenkradinnekranz

**■ Tankdeckel aus Aluminium**

mit TT Prägung

**■ Carbonpaket Audi exclusive**

mittig integrierter Steg an der Unterkante des vorderen Stoßfängers in Carbon, Diffusoreinsatz in Carbon. Ein Angebot der quattro GmbH

■ Optikpaket Schwarz Audi exclusive

Rahmen des Kühlergrills in Schwarz hochglänzend, Kühlergrill, Kennzeichenträger und Applikation Nebelscheinwerfergitter in Mattschwarz. Ein Angebot der quattro GmbH

Sitze/Sitzkomfort

■ Rücksitzeanlage

2 Sitzplätze im Fond, zugelassen für Personen bis 1,50 m Körpergröße bzw. Kinder bis zu 12 Jahren und 1,25 m Körpergröße im Kindersitz. (Nur für TT Coupé)

■ 4-Wege-Lendenwirbelstütze

mit elektrischer Vertikal- und Horizontaleinstellung für die Vordersitze

■ Vordersitze elektrisch einstellbar

inklusive Lendenwirbelstütze; elektrische Einstellung von Längsposition, Sitzhöhe, Sitz- und Lehnenneigung

■ Sitzheizung vorn

in 3 Stufen einstellbar, inklusive Sitzwangenheizung

■ Kopfstützen

vorn, in der Höhe einstellbar



■ Rücksitzlehne

teilbar und im Verhältnis 50:50 umklappbar. (Nur für TT Coupé)

■ Kindersitzbefestigung ISOFIX

für Beifahrersitz, Halterung zur Befestigung von Kindersitzen nach ISO-Norm

■ Kindersitzbefestigung ISOFIX und Rücksitzbank mit Zulassung als Kindersitz Gruppe III

Kindersitzbefestigung ISOFIX für die beiden Fondsitze und den Beifahrersitz, Halterung zur Befestigung von Kindersitzen nach ISO-Norm; Rücksitzbank mit Zulassung als Kindersitz der Gruppe III (nach ECE-R44). (Nur für TT Coupé)

Lenkräder/Schalthebel/Bedienelemente



■ Multifunktions-Sportlederlenkrad im 3-Speichen-Design

unten abgeflacht, mit Fullsize-Airbag, in Höhe und Abstand einstellbar; zur Bedienung aller Audi Radioanlagen, von Sprachdialogsystem oder Handy; bei S tronic mit Schaltwippen hinter dem Lenkrad

■ Sportlederlenkrad im 3-Speichen-Design

unten abgeflacht, mit Fullsize-Airbag, in Höhe und Abstand einstellbar; bei S tronic mit Schaltwippen hinter dem Lenkrad

■ Lenkradkranz individualisiert mit Audi exclusive Leder

in allen Audi exclusive Farben erhältlich; Naht individuell wählbar in verschiedenen Audi exclusive Farben. Ein Angebot der quattro GmbH

■ Schalt-/Wählhebelknopf

in TT spezifischem Design, mit Schalthebelmanschette in Leder und Zierring in Aluminiumoptik

■ Schalthebelknopf in Aluminium Audi exclusive

Ein Angebot der quattro GmbH

■ Bedienelemente individualisiert mit Audi exclusive Leder

Lenkradkranz, Schalthebel und Schalthebelmanschette beledert; in allen Audi exclusive Farben erhältlich; Naht individuell wählbar in verschiedenen Audi exclusive Farben. Ein Angebot der quattro GmbH

Klimatisierung



■ Klimaautomatik

in spezieller TT Optik, FCKW-frei, mit sonnenstandsabhängiger Regelung; regelt elektronisch die Lufttemperatur, -menge und -verteilung; Stauluftregelung und Umluftbetrieb, Aktivkohlefilter. (Serie bei TT Coupé)

■ Belüftungssystem und Heizung

stufenloses Gebläse, Defrosterdüsen für Frontscheibe und Seitenscheiben, Staub- und Pollenfilter, Fußraumausströmer, Zwangsentlüftung, Umluftschaltung. (Serie bei TT Roadster)

Gepäckversicherungs- und Ablagesysteme



■ Durchladeeinrichtung mit entnehmbarem Skisack

für den praktischen Transport von langen Gegenständen, z. B. bis zu 2 Paar Ski mit bis zu 190 cm Länge. (Nur für TT Roadster)

■ Ablagepaket

Ablagenetz im Beifahrerfußraum und an den Lehnen der Vordersitze, Ablagefach unter den Vordersitzen sowie Gepäcknetz im Kofferraum (nur für TT Coupé) bzw. 2 zusätzliche Staufächer in der Rückwand hinter den Sitzen; inklusive Lehnenentriegelung für die Sitze (nur für TT Roadster)

■ Getränkehalter

zweifach, integriert in die Mittelkonsole

■ Verzurrösen

im Gepäckraum, vierfach, zur Sicherung von Ladegut

■ Gepäckraumabdeckung

herausnehmbar. (Nur für TT Coupé)

■ Handschuhfach

auf der Beifahrerseite, abschließbar, mit Beleuchtung

Weitere Innenausstattungen

■ Fußraumauskleidung und Fußmatten

vorn, abgestimmt auf die jeweilige Innenraumfarbe (Teppich)

■ Einstiegsleisten mit Aluminiumeinlage

auf den Türschwelleren

■ Fensterheber

elektrisch mit Überschusskraftbeschränkung, Tipp-Auf- und Tipp-Zu-Funktion; Komfortöffnung/-schließung über Zentralverriegelung

■ Armaturentafel

hinterschäumt, mit schwarzer Instrumententafelabdeckung

■ Zigarettenanzünder und Aschenbecher

in der Mittelkonsole vorn

Weitere Innenausstattungen



■ Erweiterte Aluminiumoptik im Interieur

zusätzlich zur Aluminiumoptik im Interieur Dekoreinlagen in der Mittelkonsole und am Handschuhfach, Blende Türzuziehgriff, Pedalerie und Fußstütze

■ Aluminiumoptik im Interieur

für Ausströmer, Bedienelemente Radioanlage, Lichtdreheschalter und Lenkradspeichen

MMI und Navigationssysteme



■ Navigationssystem plus mit MMI-Bedienlogik

mit Displayrahmen in hochglänzend schwarz, inklusive zweier Navigations-DVDs, 6,5-Zoll-TFT-Farbdisplay (800 x 480 Pixel) mit 3D-Kartendarstellung, dynamische Zielführung (soweit verfügbar), Radioanlage mit Doppel-Tuner, DVD-Laufwerk für Navigations-DVD, Audio- oder MP3-CD (nicht bei gleichzeitiger Navigationssystem-Nutzung), 2 integrierte MMC-/SDHC-Kartenleser für MP3 (bis zu 32 GB), AUX-IN Anschluss, Pfeilanzeige im Fahrerinformationssystem, inklusive Antenne und 9 Aktivlautsprechern, Anbindung Audi music interface möglich

■ Navigationssystem mit MMI-Bedienlogik

6-Zoll-Monochrom-Display in der Mittelkonsole für Zieleingabe und Wegbeschreibung, dynamische Zielführung (soweit verfügbar), Radioanlage mit Doppel-Tuner, CD-Laufwerk für Navigations-CD, Audio- oder MP3-CD, Antennendiversity, AUX-IN Anschluss, Pfeilanzeige im Fahrerinformationssystem, inklusive Antenne und 9 Aktivlautsprechern; Länder-Navigations-CD inklusive Hauptverkehrsverbindungen für Europa (soweit digitalisiert)

■ Navigationsdaten (DVD)

enthalten Navigationsdaten für die Länder (soweit digitalisiert): Andorra, Belgien, Dänemark, Deutschland, Estland, Finnland, Frankreich, Griechenland, Großbritannien, Irland, Italien, Kroatien, Lettland, Liechtenstein, Litauen, Luxemburg, Monaco, Niederlande, Norwegen, Österreich, Polen, Portugal, San Marino, Schweden, Schweiz, Slowakei, Slowenien, Spanien, Tschechische Republik, Ungarn, Vatikanstadt

■ Fahrerinformationssystem

versorgt Sie auf einem Monochromdisplay mit Informationen von Bordcomputer, Auto-Check-System, Anzeigebereichen des MMI-Systems sowie digitaler Geschwindigkeitsanzeige. Das integrierte Effizienzprogramm unterstützt Sie mit Verbrauchsdatenübersichten, der Anzeige von Zusatzverbrauchern, einer vergrößerten Schaltanzeige und Sparhinweisen für ökonomischeres Fahren

Radio- und TV-Anlagen



Radioanlage chorus

mit Single-CD-Laufwerk, 12 Stationsspeicher, Empfangsbereich FM (UKW) und AM (MW), Softkey-Bedienkonzept und dreizeiliges Grafikdisplay, CAN-Bus-Vernetzung, geschwindigkeitsabhängige Lautstärkeregelung, Phasendiversity, 4 Passivlautsprecher, Gesamtleistung 40 Watt



Radioanlage concert

wie Radioanlage chorus, jedoch zusätzlich MP3-fähig, inklusive 5-Kanal-Verstärker und 9 Aktivlautsprechern, Gesamtleistung 140 Watt, AUX-IN Anschluss



Radioanlage symphony

wie Radioanlage concert, jedoch zusätzlich TP-Memo-Funktion, mit integriertem Sechsfach-CD-Wechsler, MP3-fähig (statt internem Single-CD-Laufwerk)

TV-Empfang

Empfang von analog und digital (DVB-T) ausgestrahlten unverschlüsselten Fernsehsendern (MPEG-2-Standard), Unterstützung von Teletext und Electronic Program Guide (EPG). Anschlussmöglichkeit von 2 externen AV-Quellen über optionales Adapterkabel. TV-Empfang abhängig von lokaler analoger und digitaler Netzverfügbarkeit. Keine AV- oder TV-Video-Ausgabe im Fahrbetrieb (Audio-Ausgabe auch im Fahrbetrieb verfügbar)

BOSE Surround Sound

das System ist auf die Akustik des Innenraums abgestimmt; dynamische Fahrgeräuschkompensation, 8-Kanal-Verstärker mit einer Gesamtleistung von 255 Watt, 12 Hochleistungslautsprecher inklusive Centerspeaker und Subwoofer – für ein herausragendes Klangerlebnis

CD-Wechsler

im Handschuhfach, für 6 CDs, erschütterungsgesichert, leicht zugänglich; jede CD einzeln lad- bzw. wechselbar

Audi music interface

zur Anbindung von Apple iPod ab Generation 4, Apple iPhone (Musikfunktionalität) sowie USB-Speichermedien und MP3-Playern. Das Audi music interface ist im Handschuhfach untergebracht, die Bedienung erfolgt über das Navigationssystem plus oder das Multifunktions-Sportlederlenkrad. Hinweis: Nur in Verbindung mit Navigationssystem plus bestellbar und nur mit speziellem Adapterkabel nutzbar (Audi Original Zubehör). Informationen über kompatible MP3-Player erhalten Sie bei Ihrem Audi Partner

Stabantenne

auf Seitenteil hinten links. (Nur für TT Roadster)

iPod-Vorbereitung Audi exclusive

Konsole im Handschuhfach; iPod eingeschränkt bedienbar über Radioanlage bzw. Multifunktions-Sportlederlenkrad; bei Betrieb wird der iPod in der Konsole geladen, Informationen über kompatible iPod-Varianten erhalten Sie bei Ihrem Audi Partner. Nicht in Verbindung mit Navigationssystem plus bestellbar. Ein Angebot der quattro GmbH

USB-Vorbereitung Audi exclusive

Konsole im Handschuhfach für USB-Sticks bzw. MP3-Player mit USB-Verlängerungskabel; eingeschränkt bedienbar über Radioanlage bzw. Multifunktions-Sportlederlenkrad. Nicht in Verbindung mit Navigationssystem plus bestellbar. Ein Angebot der quattro GmbH

Telefon und Kommunikation



■ Handyvorbereitung (Bluetooth)

beinhaltet eine Freisprecheinrichtung sowie eine Vorbereitung für eine optionale handyspezifische Ladeeinrichtung; die Bedienung erfolgt über das Multifunktions-Sportlederlenkrad; Adapter und Informationen über kompatible Handys erhalten Sie bei Ihrem Audi Partner. (Nur in Verbindung mit Multifunktions-Sportlederlenkrad bestellbar)

■ Bluetooth-Schnittstelle

Bluetooth-fähige Mobiltelefone können über die Schnittstelle mit dem Fahrzeug verbunden werden. Freies Sprechen im Fahrzeug über Mikrofon möglich. (Nur in Verbindung mit Multifunktions-Sportlederlenkrad bestellbar)

■ Sprachdialogsystem für Navigationssystem plus

die Grundfunktionen von Navigation, Radioanlage, CD sowie Handyvorbereitung und CD-Wechsler können sprachgesteuert bedient werden. (Nur für TT Coupé) (Nur in Verbindung mit Multifunktions-Sportlederlenkrad bestellbar)

Assistenz-Systeme

■ Berganfahrassistent

Nach längerer Betätigung der Fußbremse im Stillstand bleibt der aufgebaute Bremsdruck nach dem Lösen der Fußbremse einen kurzen Moment erhalten; durch diesen automatischen Bremsengriff ermöglicht Ihnen das System ein komfortables Anfahren an Steigungen

■ Einparkhilfe hinten

unterstützt das rückwärtige Einparken durch akustisches Anzeigen des Abstands; Messung durch Ultraschallsensoren, unauffällig in den Stoßfänger integriert

■ Geschwindigkeitsregelanlage

hält jede Geschwindigkeit ab etwa 30 km/h konstant, soweit es die Motorleistung bzw. die Motorbremswirkung zulässt; Bedienung über separaten Lenkstockhebel

Fahrwerke/Bremsen



■ Audi magnetic ride

adaptives Dämpfersystem mit individueller Auswahl der Fahrwerksabstimmung (Normal/Sport) durch Taster auf der Mittelkonsole vorn; Verbesserung von Fahrkomfort und Fahrdynamik durch Regelung der Dämpfkräfte in Abhängigkeit vom jeweiligen Fahrzustand

■ Sporttaste

auf der Mittelkonsole vorn: Drücken der Taste beeinflusst die Gasannahme und den Sound des Motors, die Lenkkennlinie für ein sportlicheres Ansprechverhalten der Servolenkung sowie die Dämpferkennlinie des Audi magnetic ride für eine dynamischere Fahrwerksabstimmung. (Nur in Verbindung mit Audi magnetic ride bestellbar)

■ Sportfahrwerk

mit dynamisch abgestimmter Dämpfung

■ S line Sportfahrwerk der quattro GmbH

mit dynamischerer Fahrwerksabstimmung und Tieferlegung um 10 mm

Fahrwerke/Bremsen



■ **Bremssättel**
Dunkelgrau lackiert

■ **Bremsanlage**

Zweikreisbremsanlage mit diagonaler Aufteilung, Anti-Blockier-System ABS mit elektronischer Bremskraftverteilung EBV, hydraulischer Bremsassistent, angepasste Kennlinie des Bremskraftverstärkers, Scheibenbremsen vorn und hinten, vorn innenbelüftet

Technik/Sicherheit

TT Coupé



TT Roadster



■ Aluminium
■ Stahl

■ **Karosserie Audi Space Frame (ASF)-Bauweise**

innovative Materialkombination aus Aluminium und Stahl, mit hoher Steifigkeit für mehr Fahrdynamik, Fahrstabilität sowie mehr Sicherheit

■ **Seitenaufprallschutz**

bestehend aus biegesteifen Aluminiumaufprallträgern in den Türen, mit Aktivierung der Seitenairbags durch Drucksensoren in den Türen; Seitenschutzpolster in den Türen

■ **Anti-Blockier-System ABS**

mit elektronischer Bremskraftverteilung und hydraulischem Bremsassistenten

■ **Antriebs-Schlupf-Regelung ASR**

verringert durch Reduzierung der Motorleistung das Durchdrehen der Antriebsräder – und ermöglicht mehr Traktion und Stabilität auf der Fahrbahnoberfläche

■ **Elektronische Differenzialsperre EDS**

die Anfahrhilfe bremst automatisch bei unterschiedlich griffiger Fahrbahn die Antriebsräder auf zu glattem Untergrund ab und sorgt so für kraftvolles Vorwärtkommen

■ **Elektronisches Stabilisierungsprogramm ESP**

mit Sportmodus, hydraulischem Bremsassistenten und Notbremsanzeige; sorgt durch gezieltes Abbremsen einzelner Räder und Eingriff ins Motormanagement für mehr Stabilität in kritischen Fahrsituationen

■ **Fullsize-Airbags¹**

für Fahrer und Beifahrer, zweistufig auslösend, mit Deaktivierungsschalter für Beifahrerairbag

■ **Seitenairbags vorn¹**

in die Sitzlehnen integriert

■ **Warn- und Kontrollleuchten**

u. a. für: Airbag, ABS, ESP/ASR, angezogene Handbremse, EDS-Elektronik, Generator, Licht, Fernlicht, Blinkleuchten, Bremsanlage, Motoröldruck, geschlossene Gepäckraumklappe, Motorelektrik, Wischwasser, Heckspoiler

■ **Verbandmaterial**

TT Roadster: Das Verbandmaterial ist in der Ablage zwischen den Sitzlehnen untergebracht
TT Coupé: Das Verbandmaterial ist in der rechten Ablage der Rücksitzbank untergebracht



■ **Aluminiumverkleidung**
für Überrollbügel. (Nur für TT Roadster)

■ **Überrollbügel**
für erhöhte Sicherheit von Fahrer und Beifahrer.
(Nur für TT Roadster)

■ **Belederte Überrollbügel Audi exclusive**
Beledung gemäß Sitzbezug, alle Audi exclusive
und Serienfarben sind erhältlich. (Nur für TT Roadster.)
Ein Angebot der quattro GmbH

■ **Integrales Kopfstützensystem**
im Falle einer Heckkollision wird durch die Gestaltung des Sitzes der Oberkörper aufgefangen und der Kopf abgestützt; dadurch wird die Schutzwirkung erhöht bzw. die Gefahr eines Schleudertraumas vermindert

■ **Gurtanlegekontrolle**
für Fahrersitz; ein akustisches und optisches Warnsignal erinnert Sie an das Anlegen des Sicherheitsgurts

■ **Sicherheitslenksäule**
ergänzt das Schutzpotenzial von Sicherheitsgurt und Airbag

■ **Sicherheitsgurte**
Dreipunkt-Automatik für alle Plätze, vorn mit Gurtstraffer und Gurtkraftbegrenzer

■ **Sicherheitsgurte Audi exclusive**
verfügbar in verschiedenen Audi exclusive Farben, angepasst an das Farbangebot Leder Audi exclusive. Ein Angebot der quattro GmbH



■ **Instrumenteneinsatz**
TT spezifisch, mit regelbarer Beleuchtung; Kühlmittel- und Außentemperaturanzeige, Drehzahlmesser mit Digitaluhr und Datumsanzeige, Tachometer mit disproportionaler Anzeige, Kilometer-/Tageskilometerzähler, Kraftstoffvorratsanzeige, Warn- und Kontrollleuchten, Wartungsintervallanzeige

■ **Servolenkung**
elektromechanisch, geschwindigkeitsabhängige Lenkunterstützung, mit aktiver Rückstellunterstützung, automatischer Geradeauslaufkorrektur z. B. bei Seitenwind oder quer geneigter Fahrbahn; Energie sparende Funktionsweise, Dämpfung von fahrbahnbedingten Störkräften

■ **Schaltwegverkürzung**
Reduzierung der Schaltwege; sportlich kurzer Schalthebel. (Nur für Handschaltgetriebe)

■ **Rekuperation**
durch Anhebung der Generatorspannung wird während einer Schub- oder Bremsphase Bewegungsenergie in nutzbare elektrische Energie umgewandelt. Durch diese Energie wird bei einer nachfolgenden Beschleunigung der Generator entlastet – und so bis zu 3 % Kraftstoff gespart



■ **S tronic**
6-Gang-Doppelkupplungsgetriebe mit elektrohydraulischer Betätigung

■ **Handschaltgetriebe**
6-Gang, vollsynchronisiert

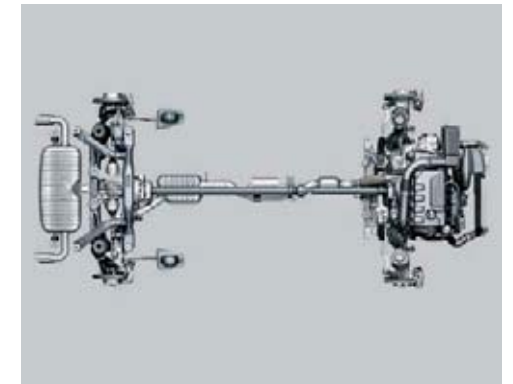

■ **quattro®**
permanent Allradantrieb mit variabler Momentenverteilung, elektronische Differenzialsperre EDS über Bremseingriff an allen angetriebenen Rädern. (Serie bei 2.0 TDI)

¹ Die Abbildung ist eine Illustration, keine reale Darstellung, und zeigt den technischen Zustand der Airbags als Momentaufnahme.

Audi Top Service®.



Mobilitätsgarantie¹

Sie bekommen kostenlos und schnellstmöglich Hilfe, wenn Sie eine Panne oder einen Unfall mit Ihrem Audi haben. Die Mobilitätsgarantie gilt zunächst für 2 Jahre und erneuert sich mit jeder bei einem Audi Partner durchgeführten Inspektion bzw. bei einem vorgeschriebenen Serviceereignis laut Serviceintervallanzeige im Kombiinstrument. Nähere Informationen erhalten Sie bei Ihrem Audi Partner.

Hol- und Bringservice

Hol- und Bringservice für Werkstatttermine. Ihr Fahrzeug wird von Ihrem Audi Partner abgeholt und zurückgebracht. Die Preise und Konditionen variieren je nach Entfernung zum Autohaus. Nähere Informationen erhalten Sie bei Ihrem Audi Partner.

Hilfe rund um die Uhr

Im Falle eines Falles können Sie uns erreichen.² Nähere Informationen und die Telefonnummer für Ihr Land erhalten Sie bei Ihrem Audi Partner.

Audi Anschlussgarantie³

Einfach beim Kauf eines Neuwagens mitbestellt, erhalten Sie 100% Audi Herstellergarantie. So sind Sie auch nach Ablauf der Zweijahresfrist gegen viele unvorhersehbare Reparaturen und Kosten abgesichert. Die Audi Anschlussgarantie bietet Ihnen eine individuelle Laufzeit- und Laufleistungskombination für bis zu 3 Jahre nach Ende der Herstellergarantie bei einer maximalen Laufleistung von 150.000 km.

Audi CarLife Plus³

Falls beim Kauf eines Neuwagens die Audi Anschlussgarantie nicht mitbestellt wurde, ist Audi CarLife Plus die Nachrüstlösung für die Zeit nach Ablauf der Herstellergarantie. Audi CarLife Plus bietet Ihnen Schadensabsicherung für viele mechanische und elektrische Bauteile – mit Prämienvorteilen für Früheinsteiger und auf Wunsch ein Autoleben lang.

Audi Original Teile®

Audi Original Teile sind passgenau auf jedes Modell abgestimmt. Durch die seriennahe Entwicklung und aufwändige Testverfahren erfüllen sie nicht nur ihre Funktion, sondern auch hohe Ansprüche an Langlebigkeit und Qualität.

Im Motorsport zählen ein eingespieltes Team, Know-how und Präzision. Vom Audi Service können Sie das Gleiche erwarten: ob bei Wartung, Inspektion oder bei fachgerechten Reparaturen von Unfallschäden. Und anders als bei einem Boxenstopp stehen wir Ihnen nicht nur für wenige Sekunden, sondern 24 h zur Verfügung.

Darüber hinaus bietet Ihnen Ihr Audi Partner das Angebot der Audi Anschlussgarantie beim Neuwagenkauf oder Audi CarLife Plus als Nachrüstlösung an.

¹ Bitte informieren Sie sich bei Ihrem Audi Partner, ob die Mobilitätsgarantie in Ihrem Land gewährt wird.

² Bitte informieren Sie sich bei Ihrem Audi Partner, ob die eingerichtete Hotline in Ihrem Land kostenfrei zu erreichen ist.

³ Bitte informieren Sie sich bei Ihrem Audi Partner, ob die Audi Anschlussgarantie und Audi CarLife Plus in Ihrem Land verfügbar sind.

Welcher Service in Ihrem Land kostenfrei und welcher kostenpflichtig ist, erfahren Sie bei Ihrem lokalen Audi Partner.

Der Audi TT: Klare Kanten, dynamische Linien. Aber den Schlusspunkt setzen Sie.



Der Audi TT ist etwas ganz Besonderes. Seine Fahrer auch. Mit Audi Original Zubehör haben Sie die Gelegenheit, aus einem Sportwagen Ihren Sportwagen zu machen. Hochwertige Ausstattungen lassen die Dynamik des Audi TT noch besser zur Geltung kommen. Und Ihre natürlich auch. Auf den folgenden Seiten finden Sie eine kleine Auswahl aus dem umfangreichen Angebot von Audi Original Zubehör.

Weitere Informationen erhalten Sie im Audi TT Zubehörcatalog, unter www.audi.com und bei Ihrem Audi Partner.



Audi
Original Zubehör



**1 Aluminium-Gussräder
im 10-Speichen-Design, Royalsilber**

Hochwertig und ausdrucksstark. In der Dimension 9J x 19 für Reifen der Größe 255/35 R 19. Weitere Räder, auch für den Winter, finden Sie im speziellen TT Zubehörcatalog.

2 Ski- und Snowboardhalter

Für den bequemen Transport von bis zu 6 Paar Ski oder 4 Snowboards. Abschließbar. (Nur in Verbindung mit einem Grundträger nutzbar. Grundträger und weitere Dachaufbauten über Audi Original Zubehör erhältlich.)

3 Handyadapter für die optionale Handylvorbereitung

Der Handyadapter nutzt die optional eingebaute Handylvorbereitung und ermöglicht das Telefonieren per Freisprecheinrichtung. Kein Bluetooth erforderlich. Für viele gängige Handymodelle. Ausführliche Informationen erhalten Sie bei Ihrem Audi Partner.

4 Audi Babyschale

Lässt sich mit dem Dreipunkt-Gurt fixieren. Der integrierte Hosenträger-Gurt sorgt für einen besseren Halt, das aufgesetzte Verdeck dient als Sonnenschutz. Geeignet für Kleinkinder bis 13 kg (ca. 15 Monate). Ebenfalls erhältlich: Audi Kindersitz mit ISOFIX für Kinder von 9 bis 18 kg und der Audi Kindersitz youngster für Kinder von 15 bis 36 kg.

5 Ablagetasche

Praktische Allzwecktasche für vielseitigen Stauraum und Ordnung im Fahrzeug. Befestigung erfolgt an der Rückenlehne. Kann mit wenigen Handgriffen zusammengeklappt und mitgenommen werden.





Modell		TT Coupé 1.8 TFSI	TT Coupé 2.0 TFSI	TT Coupé 2.0 TFSI	TT Coupé 2.0 TFSI quattro
Motorbauart		Reihen-4-Zylinder-Ottomotor mit Benzindirekteinspritzung und Abgasturboaufladung	Reihen-4-Zylinder-Ottomotor mit Benzindirekteinspritzung, Abgasturboaufladung und Audi valvelift system	Reihen-4-Zylinder-Ottomotor mit Benzindirekteinspritzung, Abgasturboaufladung und Audi valvelift system	Reihen-4-Zylinder-Ottomotor mit Benzindirekteinspritzung, Abgasturboaufladung und Audi valvelift system
Hubraum in cm ³ (Ventile pro Zylinder)		1798 (4)	1984 (4)	1984 (4)	1984 (4)
Max. Leistung ¹ in kW bei min ⁻¹		118/4500–6200	155/4300–6000	155/4300–6000	155/4300–6000
Max. Drehmoment in Nm bei min ⁻¹		250/1500–4500	350/1600–4200	350/1600–4200	350/1600–4200
Kraftübertragung/Räder					
Antriebsart		Vorderradantrieb	Vorderradantrieb	Vorderradantrieb	Permanenter Allradantrieb quattro®
Getriebeart		6-Gang-Handschaltgetriebe	6-Gang-Handschaltgetriebe	6-Gang S tronic	6-Gang S tronic
Räder		Aluminium-Gussräder, 7,5 J x 16	Aluminium-Gussräder, 7,5 J x 16	Aluminium-Gussräder, 7,5 J x 16	Aluminium-Gussräder, 7,5 J x 16
Reifen		225/55 R 16	225/55 R 16	225/55 R 16	225/55 R 16
Gewicht/Volumen					
Leergewicht ² in kg		1315	1335	1355	1435
Zul. Gesamtgewicht in kg		1640	1660	1680	1760
Zul. Dachlast in kg		75	75	75	75
Tankinhalt ca. in l		55	55	55	60
Fahrleistung/Verbrauch³					
Höchstgeschwindigkeit in km/h		226	245	245	243
Beschleunigung 0–100 km/h in s		7,2	6,1	6,0	5,6
Kraftstoffart		Super schwefelfrei ROZ 95/91 ⁴	Super schwefelfrei ROZ 95 ⁴	Super schwefelfrei ROZ 95 ⁴	Super schwefelfrei ROZ 95 ⁴
Kraftstoffverbrauch ⁶ in l/100 km	innerorts	8,5	8,9	9,9	9,9
	außerorts	5,2	5,2	5,4	5,7
	kombiniert	6,4	6,6	7,1	7,2
CO ₂ -Emission ⁶ in g/km	innerorts	198	208	229	232
	außerorts	120	122	126	132
	kombiniert	149	154	164	169
Abgasnorm		EU5	EU5	EU5	EU5

Modell		TT Coupé 2.0 TDI quattro
Motorbauart		Reihen-4-Zylinder-Dieselmotor mit TDI-Direkteinspritzung
Hubraum in cm ³ (Ventile pro Zylinder)		1968 (4)
Max. Leistung ¹ in kW bei min ⁻¹		125/4200
Max. Drehmoment in Nm bei min ⁻¹		350/1750–2500
Kraftübertragung/Räder		
Antriebsart		Permanenter Allradantrieb quattro®
Getriebeart		6-Gang-Handschaltgetriebe
Räder		Aluminium-Gussräder, 7,5J x 16
Reifen		225/55 R 16
Gewicht/Volumen		
Leergewicht ² in kg		1445
Zul. Gesamtgewicht in kg		1770
Zul. Dachlast in kg		75
Tankinhalt ca. in l		60
Fahrleistung/Verbrauch³		
Höchstgeschwindigkeit in km/h		226
Beschleunigung 0–100 km/h in s		7,5
Kraftstoffart		Diesel schwefelfrei nach EN 590 ⁵
Kraftstoffverbrauch ⁶ in l/100 km	innerorts	7,0
	außerorts	4,3
	kombiniert	5,3
CO ₂ -Emission ⁶ in g/km	innerorts	183
	außerorts	113
	kombiniert	139
Abgasnorm		EU5

Modell	TT Roadster 1.8 TFSI	TT Roadster 2.0 TFSI	TT Roadster 2.0 TFSI	TT Roadster 2.0 TFSI quattro
Motorbauart	Reihen-4-Zylinder-Ottomotor mit Benzindirekteinspritzung und Abgasturboaufladung	Reihen-4-Zylinder-Ottomotor mit Benzindirekteinspritzung, Abgasturboaufladung und Audi valvelift system	Reihen-4-Zylinder-Ottomotor mit Benzindirekteinspritzung, Abgasturboaufladung und Audi valvelift system	Reihen-4-Zylinder-Ottomotor mit Benzindirekteinspritzung, Abgasturboaufladung und Audi valvelift system
Hubraum in cm ³ (Ventile pro Zylinder)	1798 (4)	1984 (4)	1984 (4)	1984 (4)
Max. Leistung ¹ in kW bei min ⁻¹	118/4500–6200	155/4300–6000	155/4300–6000	155/4300–6000
Max. Drehmoment in Nm bei min ⁻¹	250/1500–4500	350/1600–4200	350/1600–4200	350/1600–4200
Kraftübertragung/Räder				
Antriebsart	Vorderradantrieb	Vorderradantrieb	Vorderradantrieb	Permanenter Allradantrieb quattro®
Getriebeart	6-Gang-Handschaltgetriebe	6-Gang-Handschaltgetriebe	6-Gang S tronic	6-Gang S tronic
Räder	Aluminium-Gussräder, 7,5 J x 16	Aluminium-Gussräder, 7,5 J x 16	Aluminium-Gussräder, 7,5 J x 16	Aluminium-Gussräder, 7,5 J x 16
Reifen	225/55 R 16	225/55 R 16	225/55 R 16	225/55 R 16
Gewicht/Volumen				
Leergewicht ² in kg	1360	1370	1390	1480
Zul. Gesamtgewicht in kg	1605	1615	1635	1725
Tankinhalt ca. in l	55	55	55	60
Fahrleistung/Verbrauch³				
Höchstgeschwindigkeit in km/h	223	242	242	240
Beschleunigung 0–100 km/h in s	7,4	6,2	6,1	5,8
Kraftstoffart	Super schwefelfrei ROZ 95/91 ⁴	Super schwefelfrei ROZ 95 ⁴	Super schwefelfrei ROZ 95 ⁴	Super schwefelfrei ROZ 95 ⁴
Kraftstoffverbrauch ⁶ in l/100 km	innerorts	8,6	9,0	10,2
	außerorts	5,3	5,4	5,7
	kombiniert	6,5	6,7	7,4
CO ₂ -Emission ⁶ in g/km	innerorts	199	208	238
	außerorts	123	125	133
	kombiniert	152	156	172
Abgasnorm	EU5	EU 5	EU 5	EU5

Modell	TT Roadster 2.0 TDI quattro	
Motorbauart	Reihen-4-Zylinder-Dieselmotor mit TDI-Direkteinspritzung	
Hubraum in cm ³ (Ventile pro Zylinder)	1968 (4)	
Max. Leistung ¹ in kW bei min ⁻¹	125/4200	
Max. Drehmoment in Nm bei min ⁻¹	350/1750–2500	
Kraftübertragung/Räder		
Antriebsart	Permanenter Allradantrieb quattro®	
Getriebeart	6-Gang-Handschaltgetriebe	
Räder	Aluminium-Gussräder, 7,5 J x 16	
Reifen	225/55 R 16	
Gewicht/Volumen		
Leergewicht ² in kg	1490	
Zul. Gesamtgewicht in kg	1735	
Tankinhalt ca. in l	60	
Fahrleistung/Verbrauch³		
Höchstgeschwindigkeit in km/h	223	
Beschleunigung 0–100 km/h in s	7,7	
Kraftstoffart	Diesel schwefelfrei nach EN 590 ⁵	
Kraftstoffverbrauch ⁶ in l/100 km	innerorts	7,2
	außerorts	4,5
	kombiniert	5,5
CO ₂ -Emission ⁶ in g/km	innerorts	189
	außerorts	118
	kombiniert	144
Abgasnorm	EU5	

Erklärungen

- ¹ Der angegebene Wert wurde nach dem vorgeschriebenen Messverfahren (RL 80/1269/EWG in der gegenwärtig geltenden Fassung) ermittelt.
- ² Fahrzeugleergewicht mit Fahrer (68 kg), Gepäck (7 kg) und Kraftstoffbehälter zu 90 % gefüllt, ermittelt nach der RL 92/21/EWG in der gegenwärtig geltenden Fassung. Durch Sonderausstattungen können sich das Leergewicht und der Luftwiderstandsbeiwert des Fahrzeugs erhöhen, wodurch die mögliche Nutzlast bzw. Höchstgeschwindigkeit entsprechend verringert wird.
- ³ Der Kraftstoffverbrauch und die CO₂-Emissionen eines Fahrzeugs hängen nicht nur von der effizienten Ausnutzung des Kraftstoffs durch das Fahrzeug ab, sondern werden auch vom Fahrverhalten und von anderen nichttechnischen Faktoren beeinflusst. CO₂ ist das für die Erderwärmung hauptsächlich verantwortliche Treibhausgas.
- ⁴ Die Verwendung von unverbleitem Kraftstoff Super schwefelfrei ROZ 95 nach DIN EN 228 wird empfohlen. Wenn nicht verfügbar: Unverbleiter Kraftstoff Normal schwefelfrei ROZ 91 nach DIN EN 228 mit geringer Leistungsminderung.
- ⁵ Die Verwendung von Diesel schwefelfrei nach DIN EN 590 wird empfohlen. Wenn nicht verfügbar: Diesel nach DIN EN 590.
- ⁶ Die angegebenen Werte wurden nach den vorgeschriebenen Messverfahren ermittelt. Die Angaben beziehen sich nicht auf ein einzelnes Fahrzeug und sind nicht Bestandteil des Angebots, sondern dienen allein Vergleichszwecken zwischen den verschiedenen Fahrzeugtypen.

Wichtiger Hinweis

Die Inspektion erfolgt nach Serviceanzeige.

Audi TT Coupé

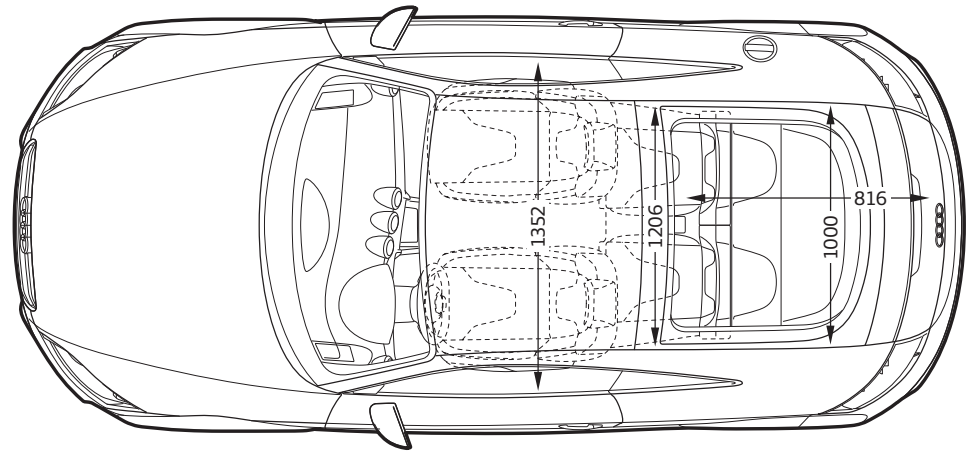
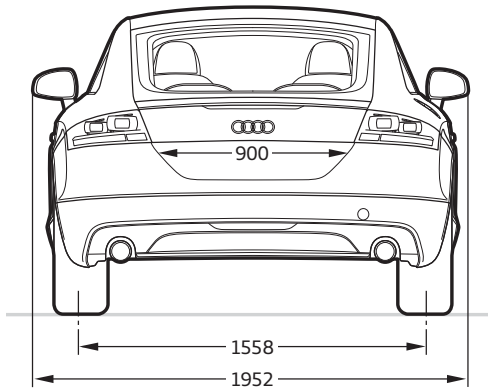
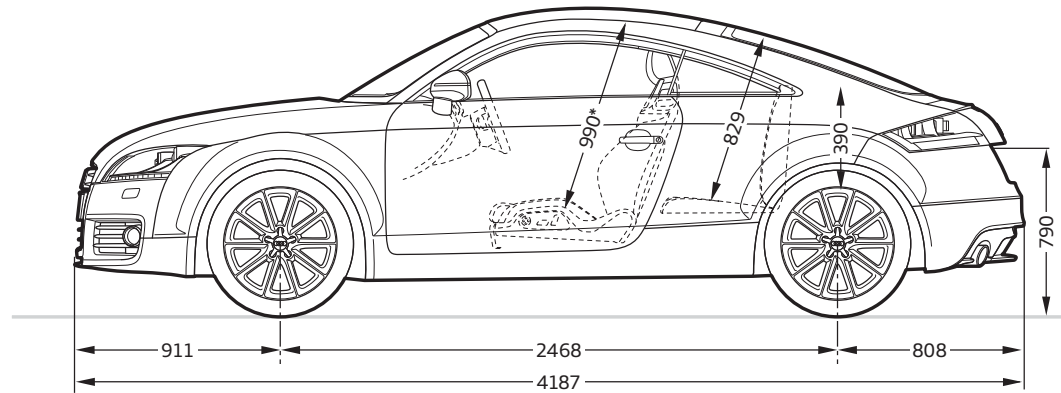
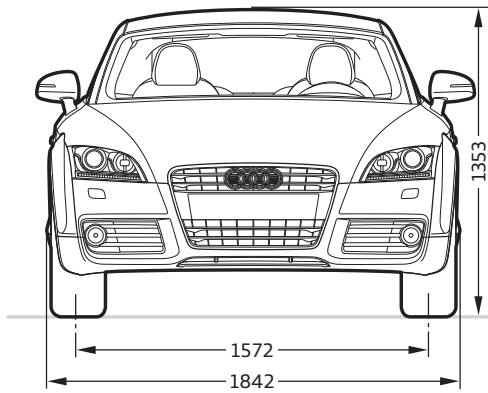
**Angaben in Millimeter.**

Angaben der Abmessungen bei Fahrzeugleergewicht.

Gepäckraumvolumen 292/700 l (Messung nach VDA-Methode mit Quadern von 200 x 100 x 50 mm Kantenlänge; zweiter Wert: bei umgeklappter Rücksitzlehne und dachhoher Beladung). Wendekreis ca. 10,9 m.

*Maximaler Kopfraum.

Audi TT Roadster

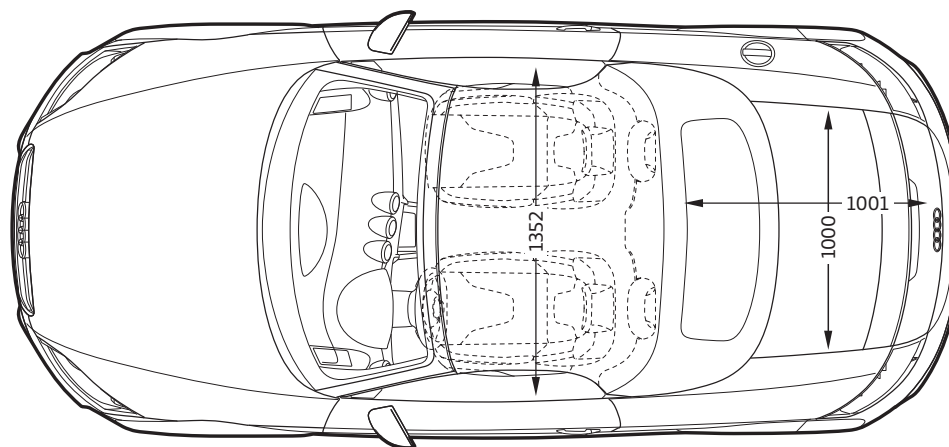
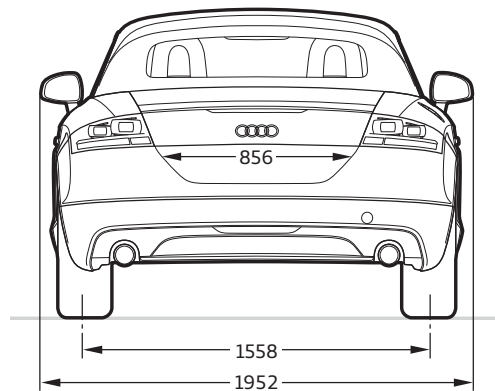
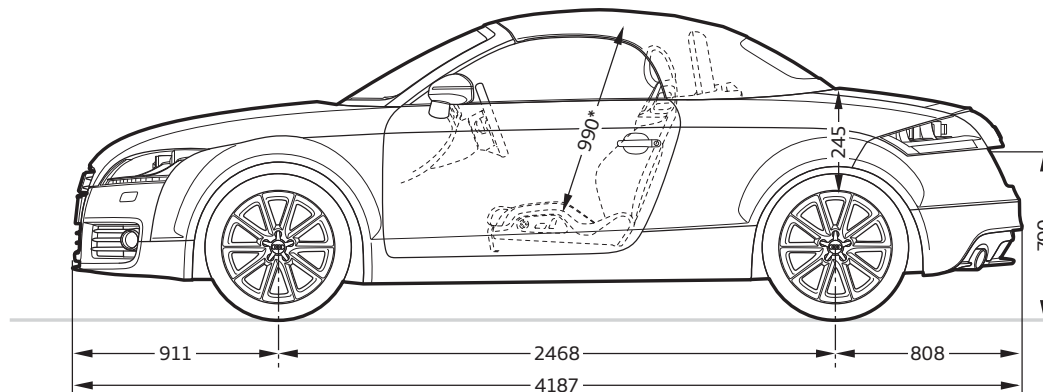
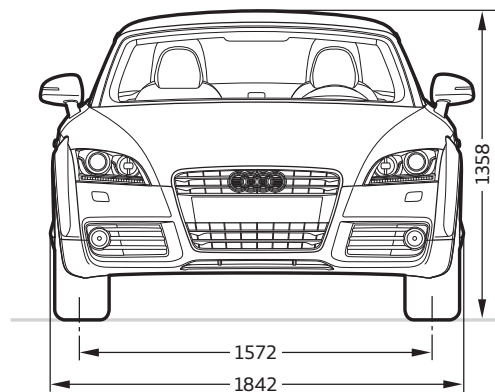

Angaben in Millimeter.

Angaben der Abmessungen bei Fahrzeugleergewicht.

Gepäckraumvolumen 250 l (Messung nach VDA-Methode mit Quadern von 200 x 100 x 50 mm Kantenlänge).

Wendekreis ca. 10,9 m.

*Maximaler Kopfraum.

Effizienz: serienmäßig in jedem Audi.



Vorsprung durch Technik ist der Anspruch, dem sich die Marke Audi verpflichtet hat. Dazu gehört, über jeden Tropfen Kraftstoff immer wieder nachzudenken. Seit vielen Jahren macht Audi dies in allen Modellen erlebbar – und hat als Entwickler zahlreicher Innovationen die Effizienzstandards im Automobilbau nachhaltig beeinflusst. Ob mit den Motorenkonzepten

TDI, FSI® und TFSI®, mit den Getriebe-Technologien oder mit dem Audi Space Frame (ASF). Um eine kontinuierliche Verbesserung des Energieverbrauchs zu erzielen, wird eine Vielzahl intelligenter Effizienzmaßnahmen – speziell abgestimmt auf das jeweilige Fahrzeug – kombiniert. Effizienz mit System – individuell und serienmäßig.

Ein Engagement, das schon heute zu überzeugenden Ergebnissen führt. So bleiben bereits viele Modelle aus der aktuellen Audi Produktpalette unter 140 g CO₂/km. Eine wirkungsvolle Maßnahme zur Reduktion von Emissionen. Und genauso beeindruckend wie die Tatsache, dass ein Großteil der Audi Fahrzeuge bereits die strenge EU5-Norm erfüllt.

All dies demonstriert das Know-how von Audi – und ist jeden Tag ein Ansporn, auch in Zukunft Sportlichkeit und Effizienz in Einklang zu bringen.

Bei Audi bekommen Sie sehr viel mehr als einen Audi.

Wer sich für einen Audi entscheidet, entscheidet sich für eine Marke, die ihren Kunden mehr bietet. Mehr Individualität. Mehr Exklusivität. Und mehr Faszination.

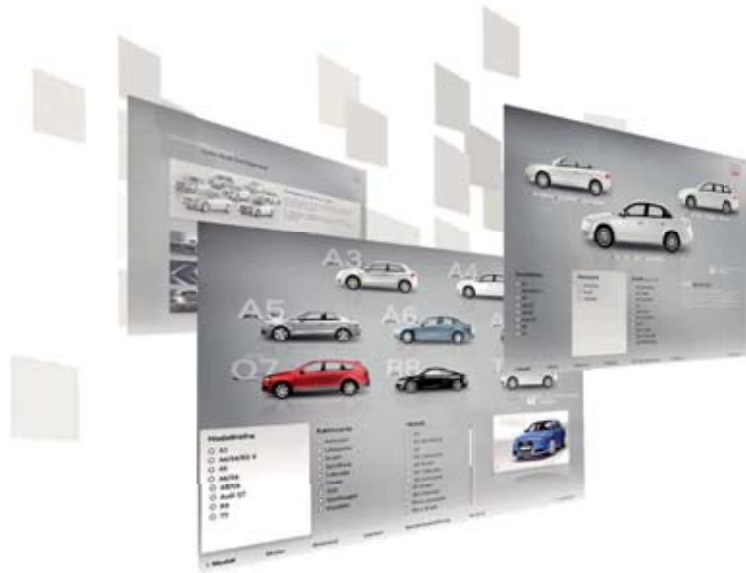

Audi Konfigurator

Stellen Sie mit dem Audi Konfigurator Ihren ganz persönlichen Audi zusammen. Alle aktuellen Modelle, Motoren, Farben und Ausstattungen stehen Ihnen bei der Auswahl zur Verfügung.

> www.audi.com



Audi tv

Auf Audi tv entdecken Sie ganz neue Facetten unserer Marke mit den vier Ringen: spannende Reportagen über unsere Modelle, technische Innovationen, faszinierende Events aus den Bereichen Motorsport, Tradition, Kultur und Lifestyle. Werfen Sie einen Blick hinter die Kulissen. Jeden Tag aktuell. Rund um die Uhr.

> www.audi.tv

