



TT TTS

Audi TT Coupé | TT Roadster
Audi TTS Coupé | TTS Roadster

Vorsprung durch Technik



Faszination

-
- 4 Audi TT
 - 24 Audi TTS
 - 38 Audi TT RS/ TT RS plus

Technik

-
- 40 Audi Effizienz
 - 42 Audi ultra
 - 44 TFSI®
 - 46 TDI®
 - 48 S tronic®
 - 50 quattro®
 - 52 Audi magnetic ride

Ausstattungen

-
- 56 Audi exclusive
 - 58 Audi exclusive line
 - 62 S line
 - 66 S line competition
 - 68 Styleguides
 - 72 Lackierungen
 - 73 Verdeckfarben
 - 74 Räder/Reifen
 - 76 Sitze/Sitzbezüge
 - 80 Dachhimmel
 - 81 Dekoreinlagen
 - 82 Licht und Spiegel
 - 83 Außenausstattungen
 - 85 Innenausstattungen
 - 88 Infotainment
 - 89 Assistenzsysteme
 - 89 Technik
 - 91 Audi Anschlussgarantie

Sonstiges

-
- 92 Audi Original Zubehör
 - 96 Technische Daten
 - 98 Abmessungen
 - 100 Neuwagenabholung
 - 102 Index
 - 108 Faszination Audi

Die Ausstattungen der im Faszinationsteil abgebildeten Fahrzeuge finden Sie auf Seite 107.

Die Werte für Kraftstoffverbrauch und CO₂-Emissionen sowie die Effizienzklassen finden Sie ab Seite 96.





Ein Kreis schließt sich. Ein sehr schneller, zugegeben.

Unsere Inspiration für den Audi TT – der Kreis. Unendliche Schönheit, unendliche Faszination. Er findet sich in vielen Details des TT wieder und überzeugt nicht nur Menschen, die sich von Design begeistern lassen, sondern vor allem Menschen, die rassige Sportwagen lieben.

Das jetzige Modell setzt diese Tradition der Faszination fort. Gleichzeitig passt es sich durch seine Effizienz der Zeit an – und ist ihr sogar voraus: Die Kombination des sparsamen TDI-Motors mit dem Allradantrieb quattro ist einzigartig. Genießen Sie einen der progressivsten Sportwagen, die Sie je gefahren sind.

Die Werte für Kraftstoffverbrauch und CO₂-Emissionen sowie die Effizienzklassen finden Sie auf Seite 96.

TT

Audi TT Coupé | TT Roadster

Form und Funktion aus einem Guss.

Jede Linie des TT ist pure Konsequenz. Jedes Detail ist pure Qualität. Jede Fahrt ist pure Emotion.

Die Werte für Kraftstoffverbrauch und CO₂-Emissionen sowie die Effizienzklassen finden Sie auf Seite 96.





Wir haben das Charakteristische am TT noch charakteristischer gemacht.

Kurze Überhänge an Front und Heck, eine breite Spur. Dazu ausgestellte Radläufe und deutlich sichtbare Endrohre. Von der athletischen Seitenlinie bis zu seinem muskulösen Heck strahlt der Audi TT pures Selbstbewusstsein aus.

Die Werte für Kraftstoffverbrauch und CO₂-Emissionen sowie die Effizienzklassen finden Sie auf Seite 96.







D IN RO 103



Purismus in seiner schönsten Form. Funktionales Design trifft auf zeitlose Ästhetik. Die Front wird definiert durch den Audi Singleframe mit Designelementen in Schwarz hochglänzend und den schlanken Nebelscheinwerfern. In Verbindung mit den optionalen Xenon plus-Scheinwerfern verfügt der Audi TT über Tagfahrlicht in LED-Technologie. Der sportlich-markante Diffusor betont die Fahrzeugbreite am Heck.

Die Werte für Kraftstoffverbrauch und CO₂-Emissionen sowie die Effizienzklassen finden Sie auf Seite 96.



Nie war es leichter, sportlicher zu sein.

Wegweisende Technologien von Audi haben ein Ziel: Sie schneller voranzubringen – und gleichzeitig weniger zu verbrauchen. Die Karosserie in Audi Space Frame (ASF®)-Bauweise mit ihrer innovativen Materialkombination aus Aluminium und Stahl steht für mehr Fahrdynamik, mehr Fahrstabilität und eine bessere Beschleunigung. Auch das Aggregat im TT verspricht puren Fahrspaß: nämlich mehr Leistung, mehr Schub und weniger Verbrauch. Turboaufladung, TFSI-Technologie und das innovative Audi valvelift system (AVS) bringen den 2,0-Liter-4-Zylinder mit 155 kW (211 PS) im TT Coupé quattro S tronic in nur 5,7 Sekunden von 0 auf 100 km/h.

Die Werte für Kraftstoffverbrauch und CO₂-Emissionen sowie die Effizienzklassen finden Sie auf Seite 96.





Das Akustikverdeck des TT Roadster öffnet sich in nur 12 Sekunden. Schneller kriegt man den Kopf kaum frei.

Der Audi TT Roadster steht für nach oben offenen Fahrspaß. Das optionale vollautomatische Akustikverdeck fährt komplett ein, eine Persenning ist nicht erforderlich. Ebenfalls auf Wunsch erhältlich: ein elektrisch ausfahrbares Windschott.

Die Werte für Kraftstoffverbrauch und CO₂-Emissionen sowie die Effizienzklassen finden Sie auf Seite 96.





Enge Kurven, lange Geraden, Bodenwellen – Straßenverhältnisse verändern sich im Sekundentakt. Das optionale Audi magnetic ride reagiert darauf blitzschnell: Nur wenige Millisekunden, und das adaptive Dämpfersystem stellt das Fahrwerk des Audi TT auf die jeweilige Fahrsituation ein.

Die Werte für Kraftstoffverbrauch und CO₂-Emissionen sowie die Effizienzklassen finden Sie auf Seite 96.

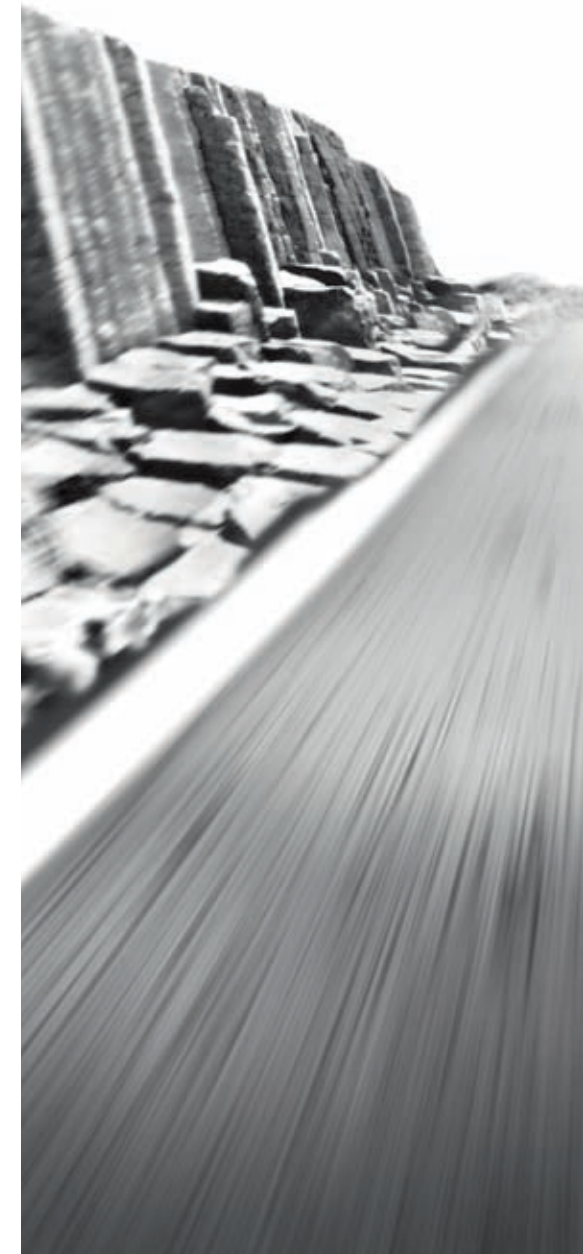





Der Heckspoiler des Audi TT fährt bei 120 km/h automatisch aus und verbessert die Fahrstabilität. Bei 80 km/h fügt er sich wieder harmonisch in die Linie des Hecks ein. Oder Sie bedienen den Spoiler einfach per Knopfdruck.

Die Werte für Kraftstoffverbrauch und CO₂-Emissionen sowie die Effizienzklassen finden Sie auf Seite 96.







Optional: die Sporttaste. Serienmäßig: der Wunsch, sofort loszufahren.

Noch mehr Sport für den Sportwagen. Mit einem Druck auf die optionale Sporttaste wird die elektromechanische Servolenkung dynamischer und die Gasannahme noch spontaner. Sie werden es sofort spüren: durch mehr Agilität und einen noch kernigeren Motorsound. Der Bordcomputer mit vergrößerter Schaltempfehlungsanzeige und Effizienzprogramm blendet Hinweise zur Verbrauchsreduzierung ein. Er weist Sie darauf hin, welche Systeme im Auto gerade Energie verbrauchen – zum Beispiel die Heckscheibenheizung –, und überlässt es Ihnen, vielleicht auf einige der optionalen Energienutzer zu verzichten.







Fließender Übergang von außen nach innen. Das Zitat der TT-Schulterlinie, die runden Luftausströmer, das unten abgeflachte Sportlederlenkrad. Übersichtliche Instrumente. Dekoreinlagen in Aluminium gebürstet grau setzen auf Wunsch sportliche Akzente. Ergonomisch geformte Sportsitze mit integrierten Kopfstützen. Sportive Eleganz pur. Innen wie außen.

Die Werte für Kraftstoffverbrauch und CO₂-Emissionen sowie die Effizienzklassen finden Sie auf Seite 96.





Wie man einen Sportwagen noch sportlicher macht.

Indem man ihm mehr Emotion gibt. Mehr Kraft. Mehr Charakter. Indem man aus ihm einen TTS macht. Der TTS Roadster und das TTS Coupé sind Sportwagen, wie sie nur Audi bauen kann: gemacht für knackige Sprints und entspannte Langstrecken. In Leichtbauweise für effizienteres Vorankommen – und jede Menge Fahrspaß.

Die Werte für Kraftstoffverbrauch und CO₂-Emissionen sowie die Effizienzklassen finden Sie auf Seite 97.

TTS

Audi TTS Coupé | TTS Roadster





Wir haben Schönheit schneller gemacht.

Auf Ihr Kommando warten 200 kW (272 PS) – und die Sporttaste. Sie verändert die Charakteristik des TTS. Die elektromechanische Servolenkung wird sportlicher und die Gasannahme spontaner. Das zeigt sich sofort: Ihr TTS fährt sich spürbar dynamischer und klingt noch kräftiger.

Die Werte für Kraftstoffverbrauch und CO₂-Emissionen sowie die Effizienzklassen finden Sie auf Seite 97.



Große Lufteinlässe versorgen das 200-kW-(272-PS-)Aggregat mit ausreichend Sauerstoff und signalisieren Sportlichkeit. Der Audi Singleframe glänzt mit TTS-eigener Optik, die breiten Schweller verleihen dem TTS eine noch dynamischere Seitenlinie.

Die Werte für Kraftstoffverbrauch und CO₂-Emissionen sowie die Effizienzklassen finden Sie auf Seite 97.







Der TTS Roadster ist mit einem vollautomatischen Akustikverdeck ausgestattet, das sich bis zu einer Geschwindigkeit von 50 km/h auch während der Fahrt öffnen lässt – vollständig in nur 12 Sekunden. Durch die intelligente Z-Faltung ist keine Persenning nötig; das Verdeck integriert sich optisch vollständig in den Wagen. Das serienmäßige elektrisch ausfahrbare Windschott sorgt für ein verbessertes Strömungsverhalten im Innenraum.

Die Werte für Kraftstoffverbrauch und CO₂-Emissionen sowie die Effizienzklassen finden Sie auf Seite 97.

Manchmal zeigt sich größte Souveränität in einem einzigen Detail. Beim TTS sind es gleich mehrere.

Die Xenon plus-Scheinwerfer mit integriertem LED-Tagfahrlicht verleihen Ihrem TTS zu jeder Tageszeit seinen unverwechselbaren Blick. Die Nebelscheinwerfer sind mit Doppelstreben in Aluminiumoptik eingefasst, die horizontalen Doppelstreben des Audi Singleframe unterstreichen die Dynamik. Die seitlichen Lufteinlassgitter sind an der markanten Rautenoptik erkennbar. Durch die serienmäßigen 18-Zoll-Räder im 5-Parallelspeichen-S-Design ist die innenbelüftete Bremsanlage mit den lackierten Bremssätteln sichtbar; diese tragen vorn den TTS-Schriftzug. Kurz: Der gesamte Auftritt atmet Kraft und Athletik.

Die Werte für Kraftstoffverbrauch und CO₂-Emissionen sowie die Effizienzklassen finden Sie auf Seite 97.





TTB
IN RV 998





TTS



D IN RV 149



Bewusst gesetzte Akzente in Aluminiumoptik und in Schwarz hochglänzend gestalten den Innenraum kraftvoll und elegant. Die serienmäßigen Sportsitze mit Kontrastnähten sind auf Wunsch zweifarbig mit Leder Seidennappa bezogen; durch ihre ergonomische Form bieten sie auch bei sportlicher Fahrweise hervorragenden Halt. Das serienmäßige, unten abgeflachte Multifunktions-Sportlederlenkrad lässt Sie direkt viele wichtige Radiofunktionen sowie die optionale Handyvorbereitung steuern und vermittelt den direkten Kontakt zur Straße.

Im Innenraum herrscht eine klare Designsprache. Der Schaltknopf der optionalen S tronic liegt gut in der Hand und setzt einen optischen Akzent. Das TTS-Kombiinstrument verfügt über einen grau hinterlegten Tachometer und Drehzahlmesser. Das klar strukturierte Fahrerinformationssystem mit weißem, hochauflösendem Display bündelt eine Vielzahl wichtiger Informationen in Ihrem Blickfeld. Der Bordcomputer mit vergrößerter Schaltempfehlung ist mit einem Effizienzprogramm ausgestattet, das Hinweise zur Verbrauchsreduzierung einblendet. Ebenso brillant: der Laptimer, der Ihnen genaue Rundenzeiten zeigt.

Die Werte für Kraftstoffverbrauch und CO₂-Emissionen sowie die Effizienzklassen finden Sie auf Seite 97.



Herausfordernd dynamisch.

Exklusiv von der quattro GmbH entwickelt, bilden die RS-Modelle bei Audi die Spitze des technisch Machbaren. Leistungsstarke FSI®-Motoren, RS-Sportfahrwerke und Hochleistungsbremsen – Technologien, die aus dem Motorsport abgeleitet sind und Überlegenheit und Dynamik auf höchstem Niveau versprechen. Gleichmaßen wie ihr markantes, RS-spezifisches Design.

Die Ausstattungen sowie die Werte für Kraftstoffverbrauch und CO₂-Emissionen sowie die Effizienzklassen finden Sie im TT RS-Katalog.



TT RS

**Audi TT RS Coupé | TT RS Roadster
Audi TT RS plus Coupé | TT RS plus Roadster**





TT RS

D IN-RS 2480

Auch Ihr Audi trägt unser Zeichen für besondere Effizienz:

Unsere Fahrzeuge stehen nicht nur für Sportlichkeit, Progressivität und technische Innovationen, sondern auch für einen klugen Umgang mit Ressourcen.

Ein Beispiel: der Audi Space Frame (ASF). Im Gegensatz zu konventioneller Stahlbauweise spart seine hochfeste Aluminium-Rahmenstruktur deutlich an Gewicht. Optimale Voraussetzung für überragende Fahrdynamik und agiles Handling bei geringem Verbrauch.

Ein weiteres Beispiel: die TDI-Motoren mit Common-Rail-Technologie. Sie sorgen durch die Kombination von Direkteinspritzung und Turboaufladung für eine hocheffiziente Verbrennung des Diesel-Kraftstoffs. Der 2.0 TFSI mit Audi valvelift system (AVS) im Audi TT arbeitet nach dem gleichen Prinzip und beeindruckt ebenso durch mehr Leistung und Drehmoment bei weniger Verbrauch. Audi Aggregate werden seit Jahren konsequent weiterentwickelt. Das bedeutet, dass sie heute leistungsfähiger sind als jemals zuvor – bei verringertem Gewicht und damit reduziertem Verbrauch.

Ein eindrucksvoller Beleg unserer Strategie, aus weniger Hubraum mehr Leistung zu schöpfen. Für mehr Effizienz sorgt auch die Rekuperation. Der Bordcomputer mit Effizienzprogramm hilft Ihnen, weitere Einsparpotenziale auszuschöpfen.

Sie sehen: Im Audi TT und TTS steckt eine Fülle von Technologien, die Ihre Fahrt nicht nur komfortabler und dynamischer, sondern auch effizienter gestalten. Mehr darüber erfahren Sie auf den folgenden Seiten.





Mit Audi ultra aufs Podest: der Audi R18 TDI

Audi ultra:

Jedes Gramm weniger vergrößert den Vorsprung.

Audi ultra, die zukunftsweisende Leichtbautechnologie von Audi, ist mehr als die Summe einzelner Komponenten. Sie kombiniert innovative Werkstoffe, intelligente Konstruktionsprinzipien und ressourcenschonende Produktionsprozesse zu einem Gesamtkonzept. Viele Audi ultra-Leichtbaumaßnahmen kommen bereits heute im Audi TT und TTS zum Einsatz.

Das beginnt schon bei der Karosserie. Der Audi Space Frame (ASF) in Hybrid-Bauweise verbindet geringes Gewicht mit hoher Steifigkeit. Eine innovative Materialkombination aus Aluminium und Stahl sorgt für eine ausgewogene Gewichtsverteilung. Die Karosserie besteht zu knapp 70%

aus Aluminium, um das Fahrzeuggewicht und damit den Kraftstoffverbrauch zu verringern. Für eine ausgewogene Achslastverteilung kommt im Heck Stahl zum Einsatz, um das sportwagentypische Fahrgefühl zu erhalten. Die Aluminium-Komponenten an der Vorderachse sowie die Leichtmetallräder aus Aluminium reduzieren nicht nur das Gesamtgewicht, sondern auch die ungefederten Massen, was zusätzlich zu einer Steigerung von Agilität und Fahrkomfort führt.

Antriebstechnologien wie die Kraftstoffdirektspritzung und Turboaufladung haben die Audi Motoren immer leistungsfähiger gemacht. Die modernen TDI- und TFSI-Aggregate im Audi TT

und TTS schöpfen mehr Kraft aus weniger Hubraum und sind dadurch leichter als entsprechende Triebwerke früherer Baureihen.

Jede Leichtbaukomponente hat Auswirkungen auf weitere Bauteile, die in ihren Dimensionen ebenfalls verringert werden können. Das Ergebnis ist ein fortlaufender Entwicklungsprozess hin zu immer weniger Gewicht und immer mehr Effizienz. In Zahlen: Ein um 100 kg leichteres Fahrzeug kann bis zu 0,3 l Kraftstoff auf 100 km sparen.

Die Anforderungen an moderne Fahrzeuge sind gegensätzlich: Einerseits sollen sie mehr Leistung und Komfort bieten, andererseits sparsamer und effizienter sein. Audi ultra vereint diesen Gegensatz: Wir stellen jedes Bauteil auf den Prüfstand. Die Anforderungen: hohe Funktionalität bei geringstmöglichem Gewicht. Das Ergebnis: ein intelligenter Materialmix, mit dem sogar kleinere Motoren möglich sind. Sie können ein leichteres Fahrzeug genauso agil antreiben wie zuvor größere Aggregate. 2011 siegte so z. B. der R18 TDI mit einem V6-Motor in Le Mans, während sein ebenfalls siegreicher Vorgänger R15 TDI 2010 noch mit einem V10-Motor unterwegs war.

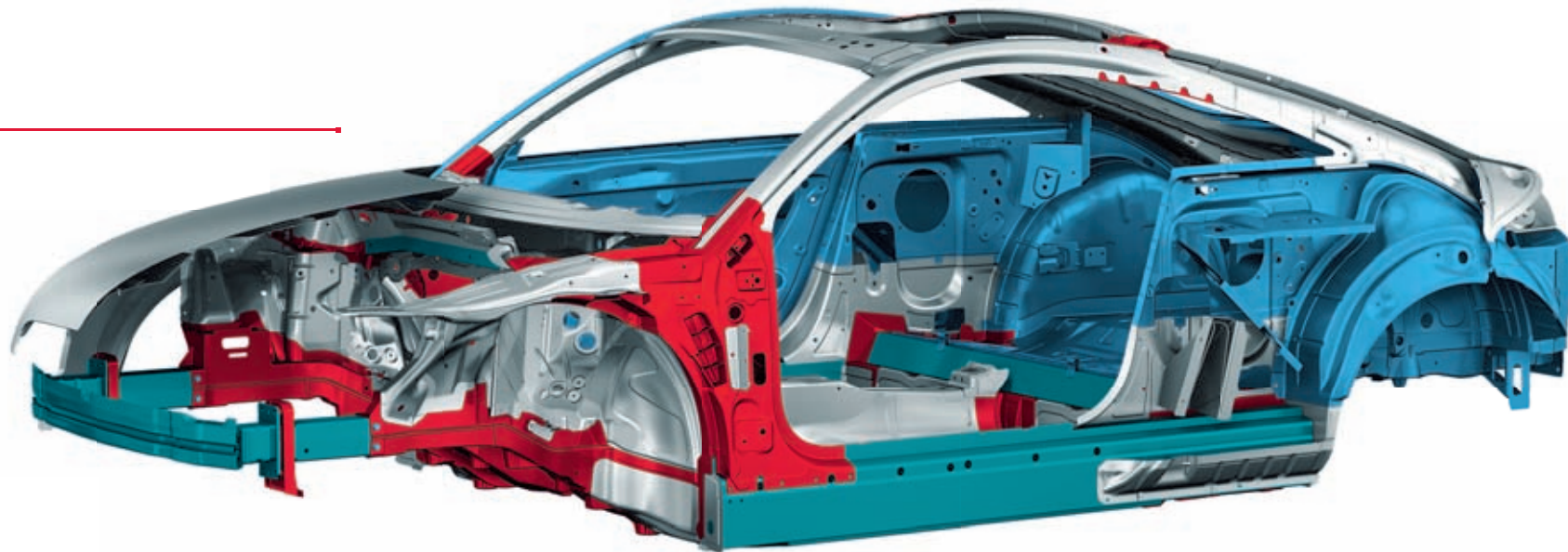

- Aluminium-Blech
- Aluminium-Guss
- Aluminium-Profil
- Stahl kalt umgeformt



Audi valvelift system: Diese variable Ventilhubsteuerung steuert die Auslassventile so exakt, dass der Brennraum in nahezu jeder Situation ideal gefüllt wird. Für den Fahrer bedeutet das eine signifikante Verbesserung des Drehmoments sowie des Drehmomentaufbaus. Zusätzlich ermöglicht diese Technologie eine längere Getriebeübersetzung und damit eine Verringerung des Kraftstoffverbrauchs.



Generator mit LIN-Anbindung

Drucksensor

pneumatisch angesteuerte
Ladungsbewegungsklappen

Audi valvelift system

Steuertriebketten



TT: 2.0 TFSI-Aggregat

Viele Stunden Entwicklungszeit. Tausende Testkilometer. Und warum das alles?

Im TT Coupé und TT Roadster lässt Sie das 2.0 TFSI-Aggregat mit 155 kW (211 PS) sportlich und effizient vorankommen. Dafür sorgt unter anderem das Audi valvelift system (AVS). Es verändert den Ventilhub und reduziert damit den Kraftstoffverbrauch. In Zusammenarbeit mit der TFSI-Technologie kann so aktiv Kraftstoff gespart werden – bei gleichzeitig erhöhtem Fahrspaß.

Bei dem TFSI-Motor wird der Treibstoff exakt dosiert in den Brennraum gespritzt. Dort verdampft er, wodurch der angesaugten Frischluft Wärme entzogen wird. So ist es möglich, die Verdichtung und damit auch den Wirkungsgrad zu erhöhen. Das macht den TFSI-Motor zu einem kompakten Kraftwerk und sorgt für seine außergewöhnliche Leistungsentfaltung.

So viel zur Theorie. In der Praxis verfügt der 2.0 TFSI über ein beeindruckendes Drehmoment von 350 Nm über einen breiten Drehzahlbereich von 1.600 bis 4.200 min^{-1} . Mit der optionalen S tronic im TT Coupé 2.0 TFSI quattro beschleunigen Sie in nur 5,7 Sekunden, im TT Roadster 2.0 TFSI quattro in 5,9 Sekunden von 0 auf 100 km/h – und weiter bis zu einer Höchstgeschwindigkeit von 243 km/h.

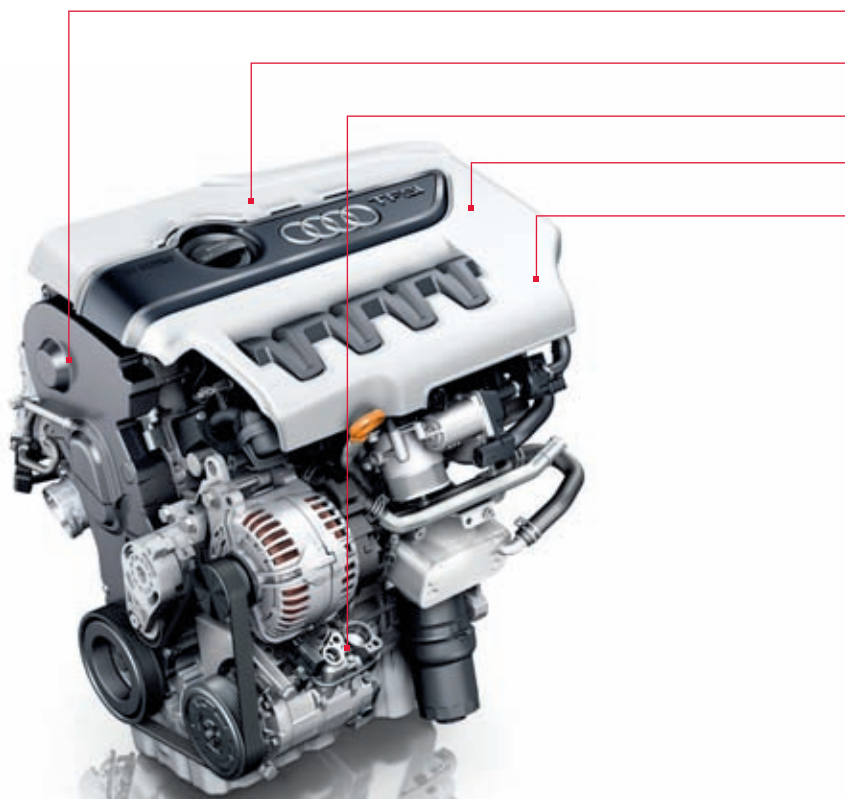

TTS: 2.0 TFSI-Aggregat

- größerer Nockenhub
- vergrößerter Abgasturbolader aus Stahlguss
- verstärkter Kurbeltrieb
- modifizierter Zylinderkopf
- Hochdruckpumpe mit erhöhtem Volumenstrom

Nach wenigen Sekunden werden Sie es verstehen.

Das 200-kW-(272-PS-)Aggregat wurde speziell für die Anforderungen des TTS weiterentwickelt. Um seine Leistung zu erzeugen, wurden unter anderem der Kurbeltrieb, der Zylinderkopf und die Einlassventile modifiziert. Eine bessere Luftansaugung und Abgasanlage sowie ein leistungsverbesserte Turbolader lassen den TTS das volle Potenzial der TFSI-Technologie erschließen.

Der drehfreudige 4-Zylinder verfügt über hohe Leistungsreserven, die er dynamisch und gleich-

zeitig harmonisch über den gesamten Drehzahlbereich abrufen. Durch die Turboaufladung entsteht ein beeindruckendes Drehmoment von 350 Nm über einen breiten Drehzahlbereich von 2.500 bis 5.000 min^{-1} und ein spontanes Anfahrverhalten. Damit beschleunigen Sie das TTS Coupé mit der optionalen S tronic in nur 5,3 Sekunden und den TTS Roadster in 5,5 Sekunden von 0 auf 100 km/h – und weiter bis zu einer Höchstgeschwindigkeit von 250 km/h (elektronisch abgeregelt).

TDI®

Mit anderen Worten: Wo ist der Tank?

Jeder zweite Audi, der heute verkauft wird, ist ein Diesel. Was so selbstverständlich klingt, sorgte vor 20 Jahren für größte Aufregung: Audi revolutionierte den Markt mit dem ersten 2,5-Liter-TDI-Motor. Durch Entwicklungen wie die Common-Rail-Technologie ist TDI inzwischen noch effizienter. So sind die Motoren seit dem ersten TDI sparsamer geworden, während sich die spezifische Leistung gesteigert hat. Da war

es nur konsequent, den Dieselantrieb in den Rennsport zu schicken. Mit Erfolg: 2006 konnte Audi als Erster mit einem dieselbetriebenen Rennwagen, dem Audi R10 TDI, die 24 Stunden von Le Mans gewinnen – und diesen Sieg mehrmals wiederholen, zuletzt 2011.

Im Audi TT 2.0 TDI quattro erwartet Sie also eine Technologie mit Siegergenen. Sie werden den

kraftvollen Antrieb spüren, sobald Sie Gas geben: Dafür sorgt die Common-Rail-Technologie, die den Kraftstoff mit bis zu 1.800 bar direkt in den Brennraum einspritzt. 125 kW (170 PS) und ein maximales Drehmoment von 350 Nm bringen mit S tronic das Coupé in 7,5 Sekunden, den Roadster in 7,7 Sekunden von 0 auf 100 km/h.

Abgasturbolader mit verbesserter
verstellbarer Turbinengeometrie

reibungsreduziertes Aggregat

Ausgleichswellenmodul

Hochdruckeinspritzsystem 1.800 bar

druckgeregelte Ölpumpe



TT: 2.0 TDI quattro Aggregat

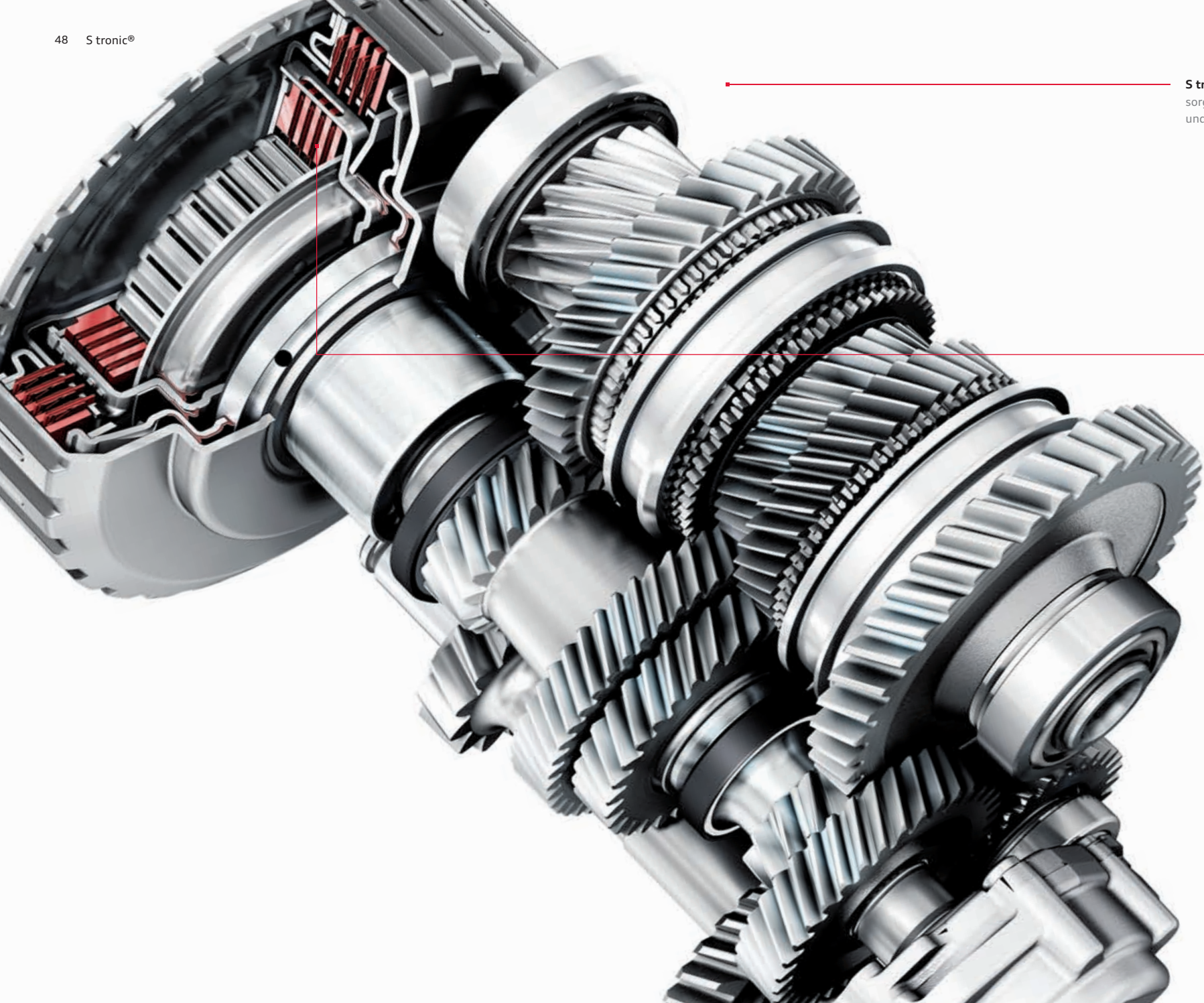

S tronic: 2 Lamellenkupplungen sorgen für eine sportliche Dynamik und einen hohen Wirkungsgrad.

Was bringen zwei Kupplungen?

Doppelte Ersparnis: Zeit und Energie.

Das optionale Doppelkupplungsgetriebe, das in Kombination mit allen Motoren erhältlich ist, ermöglicht schnelles Schalten ohne spürbare Zugkraftunterbrechung und ist deshalb besonders effizient.

Bereits 1985 testete Audi diese Technik im Sport quattro S1 – und zeigte sich enthusiastisch. Begeisterung, die Audi Fahrer nachvollziehen können. Denn die moderne S tronic wechselt die Gänge in unter 0,2 Sekunden. Dafür integriert sie 2 Lamellenkupplungen, die unterschiedliche Gänge

bedienen. Eine große Kupplung überträgt das Drehmoment mittels einer Vollwelle auf die Zahnräder der ungeraden Gänge. Eine kompakte 2. Kupplung versorgt über eine Hohlwelle die geraden Gänge. Die beiden Teilgetriebe sind permanent aktiv, allerdings ist immer nur eines kraftschlüssig mit dem Motor verbunden. Beschleunigt das Fahrzeug beispielsweise im 3. Gang, überträgt nur das 1. Teilgetriebe die Kraft. Im 2. Teilgetriebe ist der 4. Gang jedoch bereits eingelegt. Beim Schaltvorgang wechselt dann nicht nur der Gang, sondern gleich die Kupplung – und das in wenigen Hunderts-

telsekunden. So schnell und fließend, dass ihn der Fahrer kaum wahrnimmt.

Egal ob der Fahrer den vollautomatischen Modus mit den Programmen D (Drive) und S (Sport) wählt oder die Gänge per Hand mittels der Schaltwippen wechselt – das Schaltgefühl ist präzise und extrem sportlich. Bei aller Dynamik ist die S tronic aber auch noch sehr effizient. Denn durch ihren hohen Wirkungsgrad wird der Kraftstoffverbrauch gesenkt und die Schadstoffemissionen werden reduziert.

Die Werte für Kraftstoffverbrauch und CO₂-Emissionen sowie die Effizienzklassen finden Sie ab Seite 96.



Warum nur zwei Räder nutzen, wenn ein Auto vier hat?

Der permanente Allradantrieb quattro®.

Wer Audi kennt, kennt quattro. Und wer einmal mit quattro unterwegs war, möchte nichts anderes mehr fahren. Warum? Weil dieser Antrieb die Motorkraft so überzeugend auf die Straße bringt.

quattro ist ein permanenter Allradantrieb. Verlieren die Räder einer Fahrzeugachse die Straßenhaftung und drohen durchzudrehen, so wird die Antriebskraft auf die andere Achse umgeleitet. Im TT arbeitet eine direkt ansprechende Lamellen-

kupplung mit verbesserter Regelung, die eine beliebige Aufteilung des Drehmoments zwischen Vorder- und Hinterachse zulässt. Diese Generation von quattro überzeugt mit schnellem Ansprechverhalten und sehr kurzen Reaktionszeiten.

Doch was quattro einzigartig macht, ist wohl das Gefühl. „Als würde man auf der Straße kleben“, sagen unsere Kunden. Wir formulieren es so: quattro bringt einfach mehr Fahrspaß.

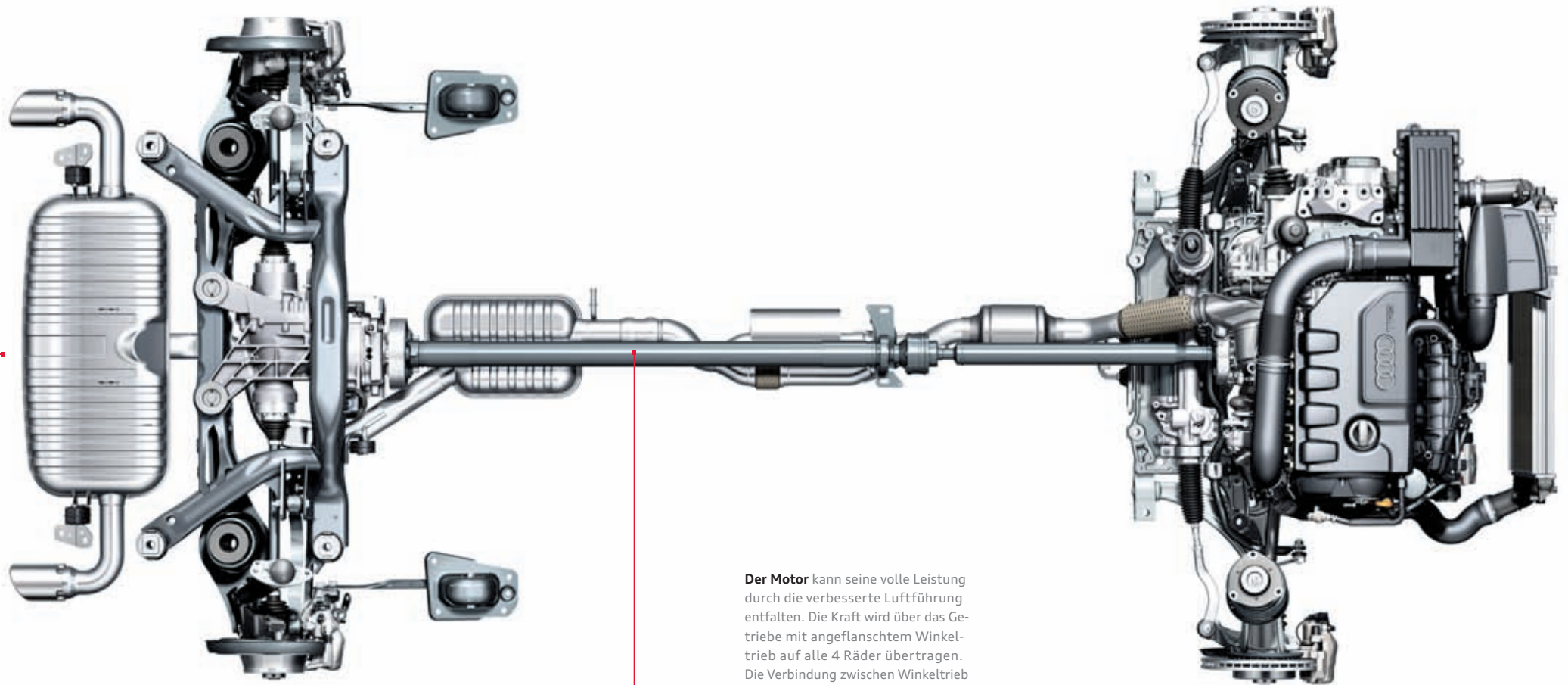

Der Motor kann seine volle Leistung durch die verbesserte Luftführung entfalten. Die Kraft wird über das Getriebe mit angeflanschem Winkeltrieb auf alle 4 Räder übertragen. Die Verbindung zwischen Winkeltrieb und Hinterachsgetriebe wird durch die Kardanwelle sichergestellt.



Kern des Dämpfers ist ein Kolben mit einer Magnetspule. Durch den Kolben fließt das Dämpferöl, das durch ein veränderliches Magnetfeld beeinflusst wird. Erhöht man den Durchflusswiderstand, erhöhen sich auch die Dämpfkraft. Das geschieht, indem die im Öl enthaltenen Eisenpartikel entlang der Magnetfeldlinien ausgerichtet werden.

Unseren Fahrzeugen wird oft magnetische Anziehungskraft bescheinigt.

Das nutzen wir gleich für das Fahrwerk.

Das optionale adaptive Dämpfungssystem Audi magnetic ride ist eine ganz besondere Art, komfortabel und sportlich voranzukommen. Das System passt überaus schnell die Härte der Dämpfer der Straßenlage an. Im TT ist es auf Wunsch verfügbar, im TTS ist es serienmäßig vorhanden und um 10 mm tiefergelegt – für eine verstärkte sportliche Straßenorientierung.

Statt eines herkömmlichen Dämpferöls kommt bei Audi magnetic ride eine spezielle Flüssigkeit

zum Einsatz, deren Strömungsverhalten sich über ein elektromagnetisches Feld verändern lässt. Winzige magnetische Partikel, die im Öl enthalten sind, werden entgegen der Bewegungsrichtung des Dämpfers ausgerichtet und erhöhen so die Dämpfkraft, je nachdem wie stark das Magnetfeld ist. Radwegensoren und weitere Systeme wie Lenkung und ESC informieren das Audi magnetic ride-Steuergerät über die jeweilige Fahrsituation und beeinflussen so in Sekundenbruchteilen den Dämpfungsgrad.

Der Fahrer hat die Möglichkeit, zwischen 2 Grundeinstellungen zu wählen. Im Komfortmodus ist Audi magnetic ride ein komfortables Sportfahrwerk, das auch auf langen Strecken ein entspanntes Fahren ermöglicht. Im Sportmodus vermittelt das Fahrwerk eine direkte Rückmeldung von der Straße; das Fahrzeug reagiert noch agiler.

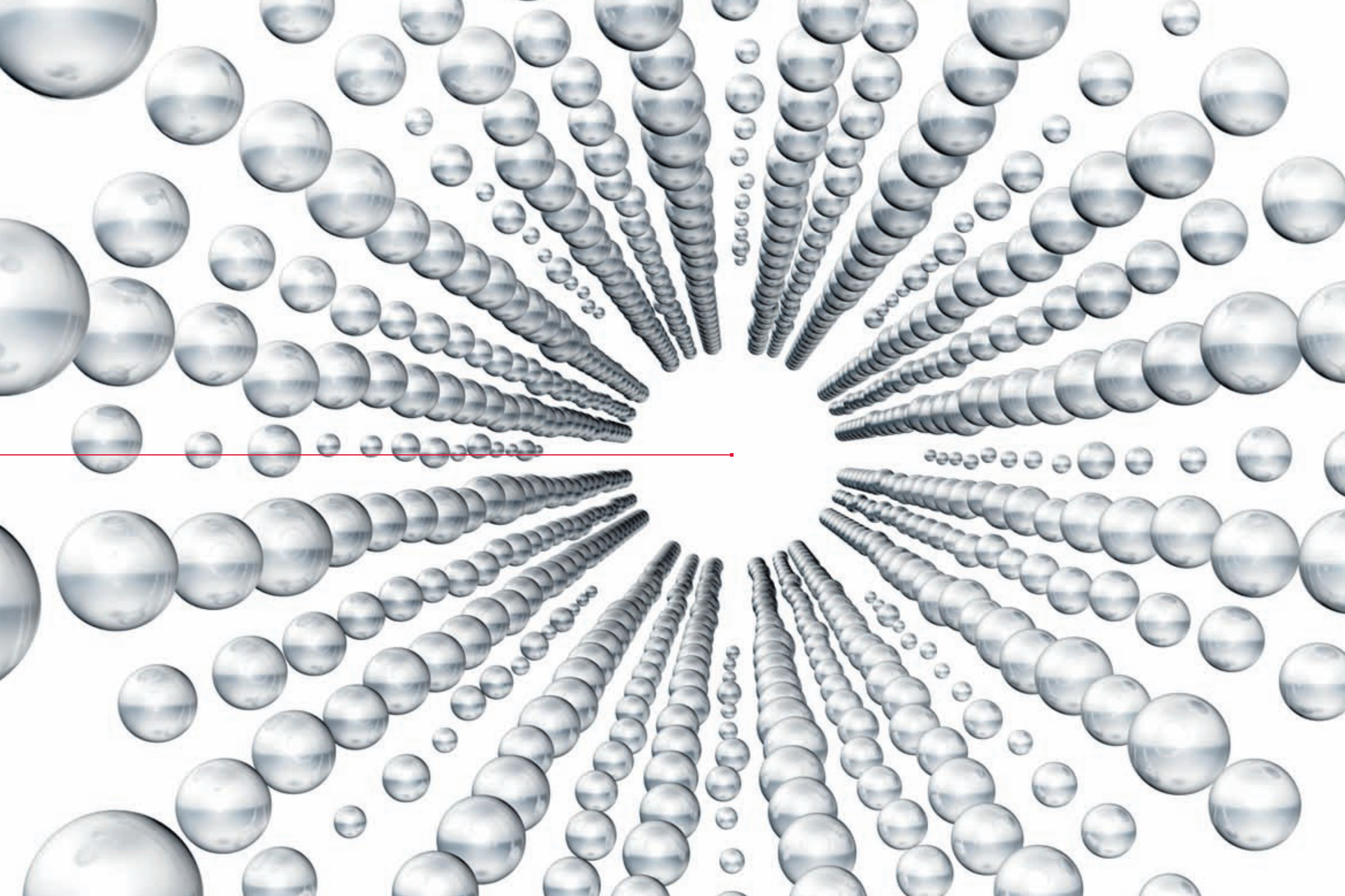





Erst seine Ausstattungen machen einen Audi zu Ihrem Audi.

Audi exclusive

Exklusivität kennt keine Kompromisse. Aber grenzenlose Vielfalt.

Jedes Jahr verkauft Audi Hunderttausende Fahrzeuge. Doch nur ein einziges Mal Ihres. Wie das möglich ist? Mit einem Service der quattro GmbH, der Ihren Audi unverwechselbar macht: Audi exclusive.

Kombinieren Sie ausgewählte Dekore, farbiges Leder und Ihre Individuallackierung aus dem großen Farbangebot von Audi exclusive ganz nach Ihren persönlichen Vorstellungen. So entsteht Ihr einzigartiges Fahrzeug.

Ihr Audi Partner und das Audi exclusive Studio des Audi Forums Neckarsulm erwarten Ihre Wünsche.





Lederausstattung in Leder Feinnappa Audi exclusive in Karmesinrot/Schwarz mit Kontrastnähten in Karmesinrot



Sportsitze mit Sitzbezug bicolor in Leder Feinnappa signalorange/schwarz



Multifunktions-Sportlederlenkrad im 3-Speichen-Design



Schalthebelmanschette mit farbiger Naht

Sitzbezüge bicolor

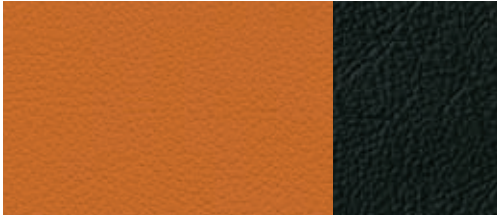

Leder Feinnappa signalorange/schwarz



Leder Feinnappa sattelbraun/schwarz

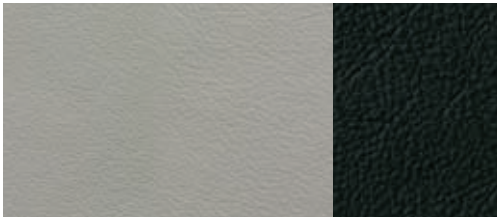

Leder Feinnappa silber/schwarz

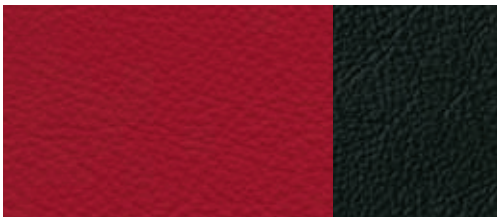

Leder Feinnappa karmesinrot/schwarz

Audi exclusive line

Sitzbezug bicolor

Sitzseitenwangen schwarz/Optikstruktur wahlweise in Signalorange, Sattelbraun, Silber oder Karmesinrot in Leder Feinnappa inklusive Aufheizschutz (bei Sonneneinstrahlung)

Sitzseitenwangen, Kopfstützen, Lenkradkranz und Schalthebelmanschette

mit farbiger Naht (entsprechend Optikstruktur)

Türverkleidungseinsätze vorn in Leder

entsprechend Optikstruktur

Sportlederlenkrad im 3-Speichen-Design

mit farbigen Nähten; optional: Multifunktions-Sportlederlenkrad im 3-Speichen-Design mit oder ohne Schaltfunktion, mit farbigen Nähten

Schwarzer Innenraum

inklusive schwarzer Anbauteile

Fußmatten

mit farbigem Keder (entsprechend Optikstruktur)

Einstiegsleisten Audi exclusive

Dachhimmel

in Stoff schwarz

Audi exclusive line Lifestyle.

Ausstattungen

- ▶ Außenfarbe Dakotagrau Metallic
- ▶ Verdeck beige
- ▶ Lederausstattung Feinnappa luxorbeige
- ▶ Erweitertes Lederpaket farbig
- ▶ Dekoreinlagen Dakotagrau
- ▶ Einstiegsleisten mit Schriftzug „Audi exclusive“
- ▶ Fußmatten mit farbigem Keder in Luxorbeige
- ▶ Aluminium-Gussräder im 5-Doppelspeichen-Design, Größe 9 J x 18 mit Reifen 245/40 R 18.
Ein Angebot der quattro GmbH



Für die individuelle Note bietet **Audi exclusive line Lifestyle** eine besonders edle Ausstattung mit der Außenlackierung in Dakotagrau Metallic, einem Verdeck in Beige und hochwertigen Sportsitzen in Luxorbeige. Weitere Extras, wie zum Beispiel die sportlichen 18-Zoll-Aluminium-Gussräder im 5-Doppelspeichen-Design, verwandeln Ihren TT Roadster zusätzlich in eine echte Besonderheit.

Audi exclusive line Classic.



Die Konzeptidee zum TT Roadster wurde ursprünglich als Studie auf der Tokyo Motor Show 1995 der Weltöffentlichkeit vorgestellt und begeisterte sofort unter anderem durch die unkonventionelle Farbgestaltung mit technischem Metallicgrau im Exterieur und der rot-braunen Baseball-Optik im Interieur. **Audi exclusive line Classic** greift diese ungewöhnliche Farbgebung mit der Außenlackierung Nimbusgrau Perleffekt oder Daytonagrau Perleffekt und der Lederausstattung Impuls madrasbraun wieder auf und erinnert so an die Geburtsstunde des TT Roadster.

Ausstattungen

- ▶ Außenfarbe Nimbusgrau Perleffekt oder Daytonagrau Perleffekt
- ▶ Verdeck schwarz
- ▶ Lederausstattung Impuls madrasbraun mit spezifischem Nahtbild
- ▶ Erweitertes Lederpaket farbig
- ▶ Dekoreinlagen Aluminium gebürstet grau
- ▶ Erweiterte Aluminiumoptik im Interieur
- ▶ Einstiegsleisten mit Schriftzug „Audi exclusive“
- ▶ Fußmatten mit farbigem Keder in Madrasbraun
- ▶ Schaltwegverkürzung
(nur für Modelle mit Handschaltung)
- ▶ Aluminium-Gussräder Audi exclusive im 7-Doppelspeichen-Design, Größe 9 J x 19 mit Reifen 255/35 R 19. Ein Angebot der quattro GmbH



S line. Sichtbar mehr Sportlichkeit.

Einen Audi TT zu fahren ist ein eindeutiges Bekenntnis zu automobilber Sportlichkeit. Mit den S line-Paketen haben Sie die Möglichkeit, den athletischen Auftritt Ihres Audi TT weiter zu verstärken: mit Ausstattungsumfängen, die seine dynamische Linienführung unterstreichen, seinem Innenraum spürbar sportliche Identität verleihen und sein Fahrverhalten weiter verbessern. Entscheiden Sie sich für ein Plus an Sportlichkeit.



S line Exterieurpaket

Stoßfänger vorn inklusive, seitliche Kühlergitter, Seitenschweller sowie Diffusoreinsatz in sportlich-markantem Design

Diffusoreinsatz
in Platinumgrau lackiert

Einstiegsleisten
mit S line-Schriftzug

S line-Schriftzüge
auf den vorderen Kotflügeln

Einfassungen der Nebelscheinwerfer
in Chromoptik

Verchromte Abgasendrohrblenden

Carbonumfänge für das S line Exterieurpaket

Frontspoilerkante und eigenständiger
Diffusoreinsatz in Carbon



Sportlich-differenzierter Stoßfänger vorn und Frontspoilerkante in optionalem Carbon



Sportlich-differenzierter Stoßfänger hinten und optionaler Diffusoreinsatz in Carbon



Sichtbar ergonomisch: Sportsitze, Sitzbezüge mit Sitzseitenwangen in Leder schwarz und Sitzmittelbahn in Stoff Sprint schwarz mit Kontrastnähten sowie S line-Prägung in den Lehnen der Vordersitze



S line-Multifunktions-Sportlederlenkrad im 3-Speichen-Design (optional), in Leder schwarz mit Kontrastnähten und S line-Emblem



Einstiegsleisten mit S line-Schriftzug



Aluminium-Gussräder Audi exclusive im 5-Speichen-Design

Sitzbezüge

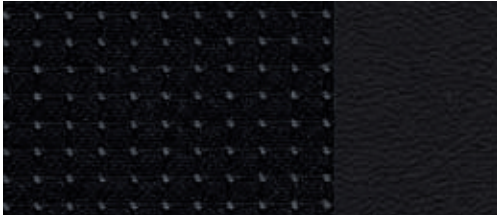

Stoff Sprint/Leder schwarz

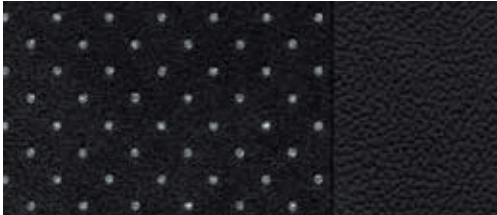

Alcantara gelocht/Leder schwarz

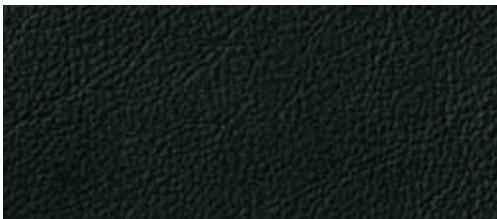

Leder Feinnappa schwarz

S line Sportpaket

Aluminium-Gussräder Audi exclusive im 5-Speichen-Design

Größe 9 J x 18 mit Reifen 245/40 R 18, optional auch im 10-Speichen-Design; ebenso optional: Aluminium-Gussräder im 20-Speichen-Design, 2-teilig, im 7-Doppelspeichen-Design, im 7-Doppelspeichen-Design in Titanoptik oder im 5-Segmentspeichen-Design, Größe 9 J x 19 mit Reifen 255/35 R 19

S line-Sportfahrwerk

der quattro GmbH mit dynamischerer Fahrwerksabstimmung und Tieferlegung um 10 mm

S line-Schriftzüge

auf den vorderen Kotflügeln

Einstiegsleisten

mit S line-Schriftzug

Innenraum, Armaturentafel und Dachhimmel

in Schwarz; bei Stoff/Leder- bzw. Alcantara gelocht/Leder-Sitzbezügen mit Kontrastnähten auf Sitzbezug, Sportlederlenkrad und Schalthebelmanschette sowie Fußmatten

Erweiterte Aluminiumoptik im Interieur

für Ausströmer, Bedienelemente Radioanlage und Klimabedienteil, Lichtdreheschalter und Lenkradspeichen, Türzuziehgriff, Pedalerie und Fußstütze. Dekoreinlagen in Mittelkonsole und an Handschuhfach in Aluminium matt gebürstet

Sportsitze

S line-Sportlederlenkrad im 3-Speichen-Design in Leder schwarz mit S line-Emblem (bei S tronic mit Schaltwippen); optional: Multifunktions-Sportlederlenkrad im 3-Speichen-Design oder Multifunktions-Sportlederlenkrad im 3-Speichen-Design mit Schaltwippen – jeweils in Leder schwarz mit S line-Emblem

Schalthebelknaut

in perforiertem Leder schwarz

Schaltwegverkürzung bei Handschaltgetriebe

Für Sitzbezüge und Lackierungen bestehen folgende Wahlmöglichkeiten:

Sitzbezüge in Stoff Sprint/Leder, Alcantara gelocht/Leder oder Leder Feinnappa

jeweils in Schwarz und mit S line-Prägung in den Lehnen der Vordersitze

Lackierung

in allen Serienfarben, als zusätzliche Farboptionen in den Sonderfarben Misanorot Perleffekt und Daytonagrau Perleffekt erhältlich

Zusätzliche Außenfarboptionen



Misanorot Perleffekt



Daytonagrau Perleffekt



S line competition.*

Ausstattungen

- ▶ Außenfarbe Gletscherweiß Metallic, Samoaoorange Metallic, Daytonagrau Perleffekt oder Misanorot Perleffekt
- ▶ S line Exterieurpaket zusätzlich mit Frontspoilerkante und Diffusoreinsatz in Schwarz und Abgasendrohren geschwärzt
- ▶ Optikpaket Schwarz Audi exclusive
- ▶ feststehender Heckflügel in Schwarz
- ▶ Außenspiegelgehäuse in Schwarz
- ▶ Aluminium-Gussräder Audi exclusive im 5-Arm-Rotor-Design, schwarz, Größe 9 J x 19 mit Reifen 255/35 R 19
- ▶ Xenon plus inklusive Scheinwerfer-Reinigungsanlage
- ▶ S line Sportpaket zusätzlich mit Multifunktions-Sportlederlenkrad im 3-Speichen-Design mit stärker konturiertem Lenkradkranz
- ▶ Dekoreinlagen Aluminium matt gebürstet, bei Lackierung in Samoaoorange Metallic Dekoreinlagen Reflexlack Samoaoorange
- ▶ Sitzbezüge in Alcantara gelocht/Leder
- ▶ Lederpaket

S line competition:* sorgt schon von Weitem für Aufsehen – das TT Coupé S line competition. Aluminium-Gussräder Audi exclusive im 5-Arm-Rotor-Design in Schwarz sowie schwarze Außenspiegel setzen einen kontrastreichen Akzent zu den 4 exklusiven Lackfarben. Kraftvolle Dynamik signalisiert der feststehende, schwarze Heckflügel. Die Frontspoilerkante in Schwarz, die geschwärzten Endrohre und der schwarze Diffusoreinsatz runden den sportlich-markanten Auftritt ab.





* Über den genauen Einsatztermin informieren Sie sich bitte bei Ihrem Audi Partner.



Audi TT Coupé in Scubablau Metallic mit Aluminium-Gussrädern im 10-Speichen-Design.
Sportsitze in Leder Feinnappa titangrau, erweitertes Lederpaket farbig, erweiterte Aluminiumoptik im Interieur





Audi TT Coupé in Eissilber Metallic mit Aluminium-Gussrädern im 10-Speichen-Design.
Sportsitze in Alcantara/Leder-Kombination schwarz, erweitertes Lederpaket, erweiterte Aluminiumoptik im Interieur





Audi TT Roadster in Eissilber Metallic mit Aluminium-Gussrädern im 5-Speichen-V-Design.
Sportsitze in Lederausstattung Impuls madrasbraun, erweitertes Lederpaket farbig, erweiterte Aluminiumoptik im Interieur





Audi TT Roadster in Eissilber Metallic, Verdeck schwarz, Aluminium-Gussräder im 5-Speichen-V-Design.
Sportsitze in Leder Feinnappa magmarot, erweitertes Lederpaket farbig, erweiterte Aluminiumoptik im Interieur



Unilackierungen



Brillantschwarz

Metalllackierungen



Gletscherweiß Metallic

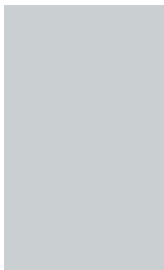

Saharasilber Metallic



Vulkanrot Metallic



Ibisweiß

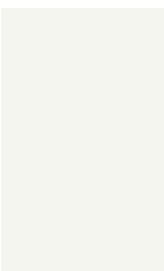

Eissilber Metallic

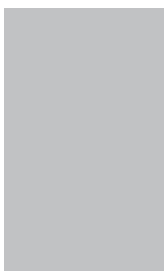

Oolonggrau Metallic



Samoaoorange Metallic*



Dakotagrau Metallic

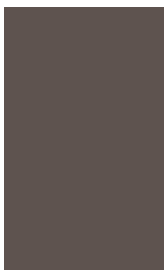

Scubablau Metallic



Perleffektlackierungen



Phantomschwarz Perleffekt

Kristalleffektlackierungen



Pantherschwarz Kristalleffekt

Individuallackierungen Audi exclusive



Individuallackierungen Audi exclusive
Ein Angebot der quattro GmbH

Verdeckfarben

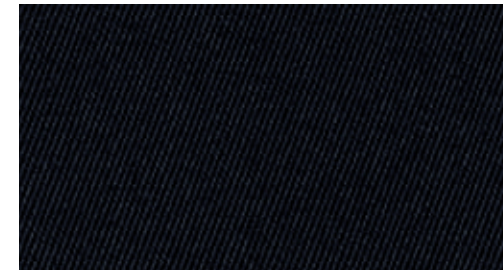

Verdeck schwarz



Verdeck dunkelgrau

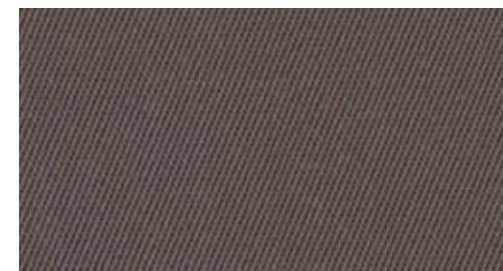

Verdeck beige

Räder/Reifen



Aluminium-Gussräder im 5-Speichen-V-Design
Größe 8,5 J x 17 mit Reifen 245/45 R 17, wahlweise mit Reifen mit Notlaufeigenschaften



Aluminium-Gussräder im 5-Parallelspeichen-S-Design
Größe 9 J x 18 mit Reifen 245/40 R 18, wahlweise mit Reifen mit Notlaufeigenschaften



Aluminium-Gussräder Audi exclusive im 5-Speichen-Design
Größe 9 J x 18 mit Reifen 245/40 R 18.
Ein Angebot der quattro GmbH



Aluminium-Gussräder Audi exclusive im 5-Parallelspeichen-Stern-Design
Größe 9 J x 19 mit Reifen 255/35 R 19.
Ein Angebot der quattro GmbH



Aluminium-Schmiederäder im 7-Speichen-Y-Design
Größe 8,5 J x 17 mit Reifen 245/45 R 17, wahlweise mit Reifen mit Notlaufeigenschaften



Aluminium-Gussräder im 7-Arm-Dynamik-Design
Größe 9 J x 18 mit Reifen 245/40 R 18, nur mit Reifen mit Notlaufeigenschaften



Aluminium-Gussräder Audi exclusive im 10-Speichen-Design
Größe 9 J x 18 mit Reifen 245/40 R 18.
Ein Angebot der quattro GmbH



Aluminium-Gussräder Audi exclusive im 7-Doppelspeichen-Design
Größe 9 J x 19 mit Reifen 255/35 R 19.
Ein Angebot der quattro GmbH



Aluminium-Gussräder im 5-Arm-Dynamik-Design
Größe 9 J x 18 mit Reifen 245/40 R 18, wahlweise mit Reifen mit Notlaufeigenschaften



Aluminium-Gussräder im 10-Speichen-Design
Größe 9 J x 18 mit Reifen 245/40 R 18



Aluminium-Gussräder Audi exclusive im 5-Segmentspeichen-Design
Größe 9 J x 19 mit Reifen 255/35 R 19.
Ein Angebot der quattro GmbH



Aluminium-Gussräder Audi exclusive im 7-Doppelspeichen-Design in Titanoptik
Größe 9 J x 19 mit Reifen 255/35 R 19.
Ein Angebot der quattro GmbH

Räder/Reifen



Aluminium-Gussräder Audi exclusive im 20-Speichen-Design, 2-teilig
Größe 9 J x 19 mit Reifen 255/35 R 19.
Ein Angebot der quattro GmbH



Winter-Aluminium-Gussräder im 10-Speichen-Stern-Design
Größe 7 J x 16 mit Reifen 225/55 R 16, schneekettentauglich, zulässige Höchstgeschwindigkeit 210 km/h



Winter-Aluminium-Gussräder im 5-Parallelspeichen-S-Design
Größe 9 J x 18 mit Reifen 245/40 R 18, nicht schneekettentauglich, zulässige Höchstgeschwindigkeit 240 km/h, wahlweise mit Reifen mit Notlaufeigenschaften



Winter-Aluminium-Schmiederäder im 7-Speichen-Y-Design
Größe 7 J x 17 mit Reifen 225/50 R 17, schneekettentauglich, zulässige Höchstgeschwindigkeit 210 km/h, wahlweise mit Reifen mit Notlaufeigenschaften



Winter-Aluminium-Gussräder im 10-Speichen-Design
Größe 9 J x 18 mit Reifen 245/40 R 18, nicht schneekettentauglich, zulässige Höchstgeschwindigkeit 240 km/h, wahlweise mit Reifen mit Notlaufeigenschaften

Reifen mit Notlaufeigenschaften

Eine Weiterfahrt bis 80 km/h ohne Reifenwechsel ist im drucklosen Zustand bis zu einer Notlaufreichweite von 50 km möglich.

Radschrauben diebstahlhemmend

nur durch mitgelieferten Adapter zu lösen

Reifenreparaturset

12-Volt-Kompressor und Reifendichtmittel im Gepäckraum unter dem Ladeboden, Höchstgeschwindigkeit 80 km/h

Reifendruck-Kontrollanzeige

überwacht während der Fahrt den vom Fahrer eingestellten und dem System per Bedienung übergebenen Luftdruck der verbauten Laufräder; verlieren ein oder mehrere Reifen Luft, errechnet die Reifendruck-Kontrollanzeige anhand des Drehzahlunterschieds und der Eigenfrequenz der Räder den Luftverlust und warnt den Fahrer optisch sowie akustisch; Bedienung über das Fahrerinformationssystem. Das System befreit nicht von der regelmäßigen Kontrolle des Luftdrucks.

Bordwerkzeug

im Gepäckraum unter dem Ladeboden

Wagenheber

im Gepäckraum unter dem Ladeboden



Sportsitze vorn

mit ausgeprägten Sitzseitenwangen für besseren Seitenhalt in Kurven; mit manueller Längs-, Kopfstützen- und Lehnenneigungseinstellung; Einstellung der Sitzhöhe für Fahrer- und Beifahrersitz. (Die Abbildung zeigt Sportsitz vorn in Leder Feinnappa nougatbraun.)

Schalensitze vorn Audi exclusive

mit manuell einstellbarer Längspositionierung, Sitzhöhe und Lehnenneigung, ohne Seitenairbag und ohne Kinderbefestigung ISOFIX. Ein Angebot der quattro GmbH

Stoffausstattungen

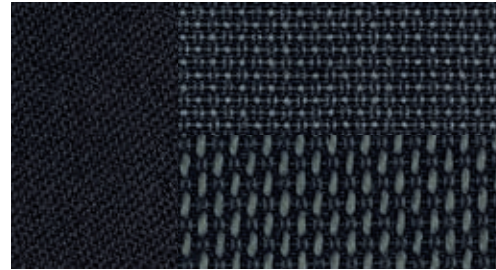

Stoff Tetris schwarz

Lederausstattungen

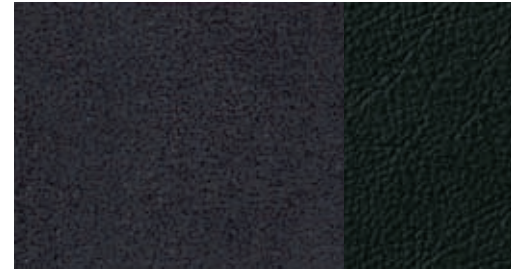

Alcantara/Leder schwarz

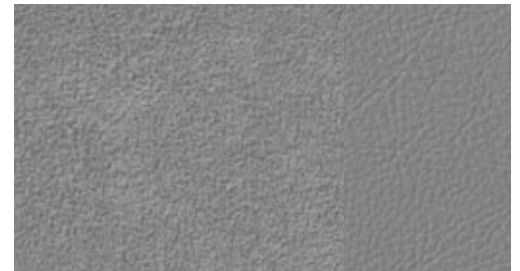

Alcantara/Leder titangrau

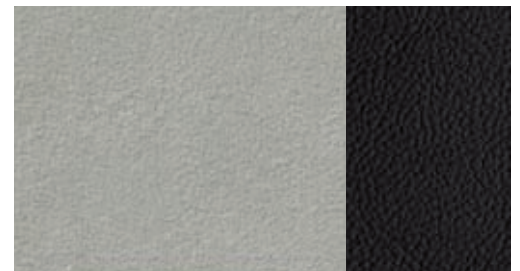

Alcantara/Leder spektralsilber/schwarz

Lederausstattungen



Leder Seidennappa schwarz



Leder Seidennappa signalorange/schwarz



Leder Valetta schwarz



Leder Feinnappa schwarz

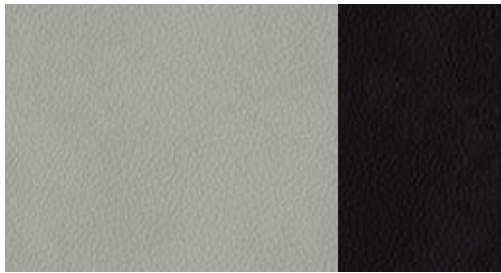

Leder Seidennappa spektralsilber/schwarz



Leder Seidennappa magmarot/schwarz



Leder Feinnappa titangrau

Lederausstattungen



Leder Feinnappa luxorbeige



Leder Feinnappa magmarot



**Leder Impuls schwarz
mit spezifischem Nahtbild**

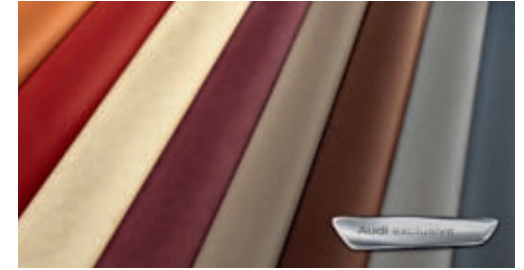

Lederausstattungen Audi exclusive
Ein Angebot der quattro GmbH



Leder Feinnappa nougatbraun



Leder Feinnappa granatrot



**Leder Impuls madrasbraun
mit spezifischem Nahtbild**

Lederausstattungen

Alcantara/Leder-Kombination

Kopfstützen, Sitzseitenwangen in Leder inklusive Aufheizschutz (bei Sonneneinstrahlung); Sitzmittelbahn und Türverkleidung in Alcantara

Lederausstattung Valetta

Kopfstützen, Sitzseitenwangen, Sitzmittelbahn in Leder Valetta inklusive Aufheizschutz (bei Sonneneinstrahlung); Türverkleidung in Leder farbig (entsprechend Sitzbezug)

Lederausstattung Feinnappa

Kopfstützen, Sitzseitenwangen, Sitzmittelbahn in Leder Feinnappa inklusive Aufheizschutz (bei Sonneneinstrahlung); Türverkleidung in Leder farbig (entsprechend Sitzbezug)

Lederausstattung Seidennappa

Kopfstützen, Sitzseitenwangen in Leder Seidennappa schwarz, Sitzmittelbahn in Leder Seidennappa mit farbigen Einsätzen inklusive Aufheizschutz (bei Sonneneinstrahlung); Türverkleidung in Leder farbig



Lederausstattung Impuls mit spezifischem Nahtbild

Sitzseitenwangen, Kopfstützen, Türverkleidung in Leder Feinnappa mit Kontrastnähten inklusive Aufheizschutz (bei Sonneneinstrahlung); Lederziernäht am Sitz; Lenkradkranz, Schalthebelknauf mit Schalthebelmanschette in Leder schwarz mit Kontrastnähten; Umfänge des optionalen Lederpakets in folgender Ausführung: Handbremsgriff und Armauflage Mittelkonsole in Leder Feinnappa schwarz mit Kontrastnähten, Türzuziehgriffe in Leder Feinnappa schwarz; Fußmatten mit farbigem Keder

Aufheizschutz

bei Sonneneinstrahlung, für die Kopfstützen, Sitzseitenwangen und Sitzmittelbahn; bei Alcantara/Leder-Kombination, Leder Valetta, Leder Feinnappa und Leder Seidennappa (ohne Sitzmittelbahn). Die spezielle Farbpigmentierung des Leders wirkt einer starken Aufheizung entgegen. Die im Sonnenlicht enthaltene Infrarotstrahlung wird reflektiert. Durch den Aufheizschutz kann die Oberflächentemperatur um bis zu 20°C gesenkt werden.

Lederausstattungen**Lederausstattung in Alcantara/Leder Feinnappa****Audi exclusive**

Sitzmittelbahn und Türverkleidungseinsätze in Alcantara, Sitzseitenwangen und Kopfstützen in Leder Feinnappa inklusive Aufheizschutz (bei Sonneneinstrahlung); optional: farbige Nähte auf Sitzseitenwangen und Kopfstützen; Fußmatten mit Lederkeder. Ein Angebot der quattro GmbH

Lederpaket

Handbremsgriff, Armauflage Mittelkonsole, Türzuziehgriffe in Leder Feinnappa schwarz

zusätzlich bei TTS: Handbremsgriff und Armauflage Mittelkonsole mit Kontrastnähten

Erweitertes Lederpaket

Handbremsgriff, Armauflage Mittelkonsole, Türzuziehgriffe, Instrumententafelabdeckung, Verkleidung Mittelkonsole und Armauflage in der Tür in Leder Feinnappa schwarz

zusätzlich bei TTS oder Lederausstattung Impuls: Handbremsgriff, Armauflage Mittelkonsole, Instrumententafelabdeckung, Verkleidung Mittelkonsole und Armauflage in der Tür mit Kontrastnähten

Lederausstattung in Leder Feinnappa Audi exclusive

Sitzbezüge, Kopfstützen und Türverkleidungseinsätze in Leder Feinnappa inklusive Aufheizschutz (bei Sonneneinstrahlung), Fußmatten mit Lederkeder; optional: farbige Nähte auf Sitzseitenwangen und Kopfstützen. Ein Angebot der quattro GmbH

Lederausstattung in Leder Feinnappa Audi exclusive inklusive erweiterter Umfänge

Sitzbezüge, Kopfstützen, Türverkleidungseinsätze, Armauflagen in den Türen, Türzuziehgriffe, Verkleidung Mittelkonsole, Armauflage Mittelkonsole, Handbremsgriff, Schalt-/Wählhebelknopf, Schaltmanschette und Instrumententafelabdeckung in Leder Feinnappa inklusive Aufheizschutz (bei Sonneneinstrahlung), optional mit farbigen Nähten; Fußmatten mit Lederkeder. Ein Angebot der quattro GmbH

**Erweitertes Lederpaket farbig**

Handbremsgriff, Armauflage Mittelkonsole, Türzuziehgriffe, Instrumententafelabdeckung und Armauflage in der Tür in Leder Feinnappa schwarz (Instrumententafelabdeckung bei Innenausstattungsfarben Nougatbraun und Granatrot farbig; Armauflage in der Tür bei Innenausstattungsfarben Titangrau und Luxorbeige in Kombination mit farbigem Teppichboden in Sitzfarbe); Verkleidung Mittelkonsole in Leder Feinnappa farbig entsprechend Sitzfarbe

zusätzlich bei TTS oder Lederausstattung Impuls: Handbremsgriff, Armauflage Mittelkonsole, Instrumententafelabdeckung, Verkleidung Mittelkonsole und Armauflage in der Tür mit Kontrastnähten

Dach-/Verdeckhimmel**Dachhimmel**

in Stoff

Dachhimmel in Alcantara Audi exclusive

Dachhimmel individuell wählbar in verschiedenen Audi exclusive-Farben. Ein Angebot der quattro GmbH

Verdeckhimmel

in Stoff schwarz

Dekoreinlagen



Dekoreinlagen

in der Mittelkonsole und am Handschuhfach in Aluminium gebürstet grau



Micrometallic grau

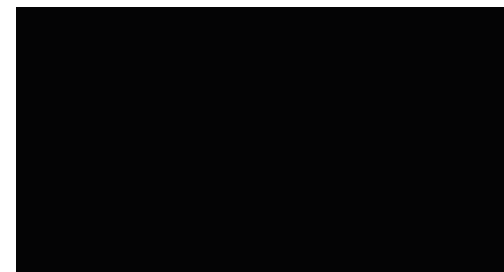

Phantomschwarz

Ein Angebot der quattro GmbH



Aluminium gebürstet grau

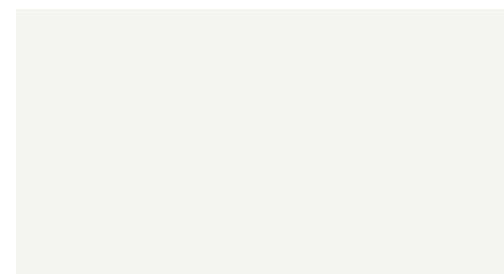

Ibisweiß

Ein Angebot der quattro GmbH

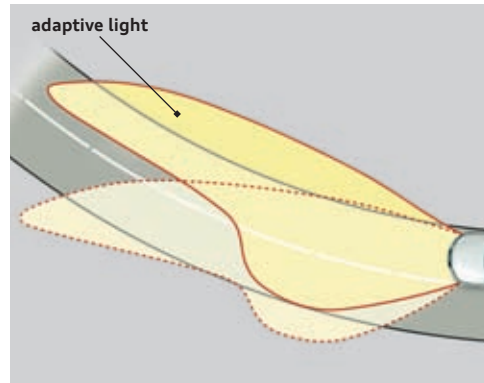

Aluminium matt gebürstet

Licht

adaptive light
dynamisches Kurvenlicht durch schwenkbare Scheinwerfer zur besseren Ausleuchtung von Kurvenverläufen (nur in Verbindung mit Xenon plus bestellbar)

**Xenon plus inklusive
Scheinwerfer-Reinigungsanlage**

Scheinwerfer mit langlebiger Gasentladungstechnik für Abblend- und Fernlicht ermöglichen eine intensive Fahrbahnausleuchtung, gute Gleichmäßigkeit und Reichweite im Nah- und Fernbereich. Die automatisch-dynamische Leuchtweitenregulierung wirkt dem Blenden des Gegenverkehrs entgegen; LED-Tagfahrlicht mit geringer Energieaufnahme

Scheinwerfer

Ellipsoid-Hauptscheinwerfer in Klarglasoptik, in 3-dimensionalem Design, mit elektrischer Leuchtweitenregulierung und Parklichtschaltung

Scheinwerfer-Reinigungsanlage

arbeitet mit Wasser und Hochdruck, für gute Leuchtkraft und bessere Sicht

Fernlichtassistent

erkennt selbstständig Scheinwerfer des Gegenverkehrs, Rückleuchten von anderen Verkehrsteilnehmern sowie Ortschaften. Je nach Verkehrssituation wird das Fernlicht automatisch ein- oder ausgeschaltet. Das System verbessert somit Sicht und Sicherheit des Fahrers und sorgt für einen Zugewinn an Komfort durch entspannteres Fahren.

Innenbeleuchtung

mit Abschaltverzögerung und Kontaktschaltern an allen Türen; Fahrer-, Beifahrer- und Gepäckraumbeleuchtung, mit Leseleuchten vorn

Lichtpaket

in LED-Technologie, Innenraumleuchte, Ambientebeleuchtung, Fußraumleuchten vorn, Beleuchtung der Türinnenbetätigung, Make-up-Spiegel-Beleuchtung (nur für TT/TTS Coupé), Einstiegsbeleuchtung und Tür-rückstrahler aktiv

Türrückstrahler

passiv, bei geöffneter Tür rückwärtige Absicherung gegen nachfolgende Fahrzeuge

Heckleuchten

in Klarglasoptik in Rot mit Rückfahrleuchte in Weiß, in 3-dimensionalem Design; 3. Bremsleuchte und Heckkennzeichenleuchten in LED-Technologie

Nebelscheinwerfer

in Klarglasoptik und Halogentechnik, in die Frontschürze integriert, zur besseren Ausleuchtung der Fahrbahn bei schlechten Sichtverhältnissen



Optikpaket Leuchten

Scheinwerferdesignblenden vorn in Chromoptik, Heckleuchteneinsatz in Schwarz

Nebelschlussleuchte

mittig in Stoßfänger hinten integriert

Spiegel

Außenspiegel mit integriertem LED-Blinker
elektrisch einstellbar, Spiegelglas links asphärisch, rechts konvex; bei TT Gehäuse in Wagenfarbe lackiert; bei TTS Gehäuse in Aluminiumoptik

außerdem wahlweise:

beheizbar

inklusive beheizbarer Scheibenwaschdüsen

beheizbar und elektrisch anklappbar

inklusive beheizbarer Scheibenwaschdüsen

beheizbar, elektrisch anklappbar und automatisch abblendend

inklusive beheizbarer Scheibenwaschdüsen

Außenspiegelgehäuse in Carbon Audi exclusive

Ein Angebot der quattro GmbH

Spiegel

Innenspiegel
abblendbar

optional:

automatisch abblendend mit Licht-/Regensensor zur Steuerung der automatischen Fahrlichtschaltung und der Scheibenwischer, inklusive Coming-Home-/Leaving-Home-Funktion: verzögertes Aus-/automatisches Einschalten von Hauptscheinwerfern, Heck- und Kennzeichenleuchten beim Abstellen/Öffnen des Fahrzeugs

automatisch abblendend mit Licht-/Regensensor und digitaler Kompassanzeige wie Innenspiegel automatisch abblendend mit Licht-/Regensensor, zusätzlich mit digitaler Kompassanzeige; ermöglicht eine digitalisierte Anzeige der aktuellen Himmelsrichtung; die 8 Himmelsrichtungen (N, NE, E, SE, S, SW, W, NW) werden in englischer Sprache angezeigt.

Make-up-Spiegel

in Fahrer- und Beifahrersonnenblende; bei TT/TTS Coupé beleuchtet

Dachsysteme



Akustikverdeck

vollautomatisch, aus isoliertem, 3-lagigem Stoffgewebe, mit verbesserter Geräusch- und Wärmeisolierung im Innenraum; inklusive integrierter vollautomatischer Abdeckklappen, Verdeckhimmel in Schwarz; Verdecköffnung in 12 Sekunden



Verdeck

manuell, aus isoliertem, 3-lagigem Stoffgewebe, inklusive integrierter, manuell bedienbarer Abdeckklappen

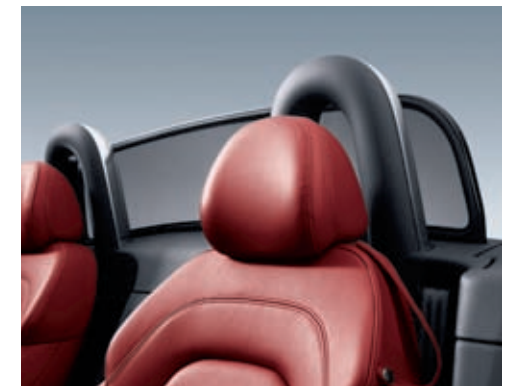

Windschott

elektrisch aus- und einfahrbar

Schließsysteme**Funkfernbedienung**

für die Zentralverriegelung, in den Fahrzeugschlüssel integriert, öffnet und verriegelt auf Fingerdruck Türen, Fenster und Gepäckraum – mit variablem Wechselcode

Wegfahrsperrung elektronisch

automatische Aktivierung durch Fahrzeugschlüssel

Garagentoröffner (HomeLink)

programmierbare Funkfernbedienung, Bedientasten in das Innenlichtmodul integriert; kann zum Öffnen und/oder Schließen von Garagen- und Außentoren verwendet werden; Steuerung von Sicherheitssystemen und Beleuchtungsanlagen möglich. Weitere Informationen erhalten Sie bei Ihrem Audi Partner.

Diebstahlwarnanlage

inklusive Innenraumüberwachung und Abschleppschutz durch Neigungswinkelsensor, abschaltbar; bordspannungsunabhängiges Signalhorn; Überwachung von Motor- und Gepäckraum, Türen und Innenraum

Vorbereitung für Ortungsassistent

Vorbereitung zur Anbindung eines Ortungsassistenten, mit dem das entwendete Fahrzeug lokalisiert werden kann

Verglasung**Wärmeschutzverglasung**

grün getönt, Frontscheibe aus Verbundglas

Scheiben abgedunkelt (Privacy-Verglasung)

Die hinteren Seitenscheiben und die Heckscheibe sind abgedunkelt.

Frontscheibe

mit grauem Colorstreifen am oberen Rand

Heckscheibe

bei TT/TTS Coupé beheizbar, mit Zeitschaltung und integrierter Scheibenantenne; bei TT/TTS Roadster Stabantenne auf Seitenteil hinten links

Scheibenwaschanlage

2-Stufen-Schaltung, Intervallschaltung 4-stufig einstellbar, Tipp-Wisch-Kontakt, Wasch-Wisch-Automatik, automatisches Nachwischen nach dem letzten Wasch-Wisch-Vorgang

Weitere Außenausstattungen**Heckspoiler**

geschwindigkeitsabhängig elektrisch ausfahrbar; automatisches Ausfahren bei 120 km/h, Einfahren bei 80 km/h; zusätzlich manuelle Ansteuerung über Taster in der Mittelkonsole

Stoßfänger und Schweller

in Wagenfarbe; bei TTS im TTS-Design, mit Diffusoreinsatz in Platinumgrau

Audi Singleframe

Kühlergrill hochglänzend schwarz lackiert; bei TTS in Platinumgrau mit Doppelstreben in Aluminiumoptik und TTS-Schriftzug

Abgasendrohre

doppeltes Endrohr links (1.8 TFSI und 2.0 TDI quattro) 2-flutig, links und rechts (2.0 TFSI); bei TTS 2-flutige Abgasanlage mit ovalen Doppelendrohren

Doppeltonfanfare

Betätigungsmechanismus am Lenkradinnenkranz

Weitere Außenausstattungen



Tankdeckel aus Aluminium
mit TT-Prägung

TT-Schriftzug

am Heck und im Drehzahlmesser

TTS-Schriftzug

am Heck, im Kühlergrill, auf den Türeinstiegsleisten, auf den Bremssätteln vorn, auf dem Multifunktions-Sportlederlenkrad, auf dem Schalthebelknopf und im Drehzahlmesser



Carbonpaket Audi exclusive
mittig integrierter Steg an der Unterkante des vorderen Stoßfängers in Carbon, Diffusoreinsatz in Carbon. Ein Angebot der quattro GmbH

Optikpaket Schwarz Audi exclusive

Rahmen des Kühlergrills in Schwarz hochglänzend, Kühlergrill, Kennzeichenträger und Applikation Nebelscheinwerfergitter in Mattschwarz. Ein Angebot der quattro GmbH

Sitze/Sitzkomfort

Vordersitze elektrisch einstellbar

inklusive Lendenwirbelstütze; elektrische Einstellung der Längsposition, Sitzhöhe, Sitz- und Lehnenneigung

Sitzheizung vorn

in 3 Stufen einstellbar, inklusive Sitzseitenwangenheizung

4-Wege-Lendenwirbelstütze

mit elektrischer Vertikal- und Horizontaleinstellung für die Vordersitze

Kopfstützen

vorn, in der Höhe einstellbar

Rücksitzanlage

2 Sitzplätze im Fond, zugelassen für Personen bis 1,50 m Körpergröße bzw. Kinder bis zu 12 Jahren und 1,25 m Körpergröße im Kindersitz



Rücksitzlehne

teilbar und im Verhältnis 50:50 oder vollständig umklappbar

Kindersitzbefestigung ISOFIX

für Beifahrersitz, Halterung zur Befestigung von Kindersitzen nach ISO-Norm, inklusive Deaktivierungsschalter für Beifahrerairbag

Kindersitzbefestigung ISOFIX und Rücksitzbank mit Zulassung als Kindersitz Gruppe III

Kindersitzbefestigung ISOFIX für die beiden Fondsitze, Halterung zur Befestigung von Kindersitzen nach ISO-Norm; Rücksitzbank mit Zulassung als Kindersitz der Gruppe III (nach ECE-R44)

Lenkräder/Schalthebel/Bedienelemente**Multifunktions-Sportlederlenkrad im 3-Speichen-Design**

unten abgeflacht, mit Fullsize-Airbag, in Höhe und Abstand einstellbar; zur Bedienung aller Audi Radioanlagen, von Sprachdialogsystem oder Handy; bei TTS mit TTS-Emblem; bei S tronic mit Schaltwippen hinter dem Lenkrad zum Wechseln der Fahrstufen

Sportlederlenkrad im 3-Speichen-Design

unten abgeflacht, mit Fullsize-Airbag, in Höhe und Abstand einstellbar; bei S tronic mit Schaltwippen hinter dem Lenkrad zum Wechseln der Fahrstufen

Lenkradkranz in Leder Audi exclusive

Belederung des Lenkradkranzes in allen Audi exclusive-Farben erhältlich; Nähte individuell wählbar in verschiedenen Audi exclusive-Farben mit Audi exclusive-spezifischem Nahtbild. Ein Angebot der quattro GmbH

Schalt-/Wählhebelknaut

in TT- bzw. TTS-spezifischem Design, mit Schalthebelmanschette in Leder und Zierring in Aluminiumoptik

Schalthebelknaut in Aluminium Audi exclusive

Ein Angebot der quattro GmbH

Bedienelemente in Leder Audi exclusive

Belederung von Lenkradkranz, Wähl- oder Schalthebel und Wähl- oder Schalthebelmanschette in allen Audi exclusive-Farben erhältlich; Nähte individuell wählbar in verschiedenen Audi exclusive-Farben. Nähte am Lenkradkranz mit Audi exclusive-spezifischem Nahtbild. Ein Angebot der quattro GmbH

Klimatisierung**Klimaautomatik**

in spezieller TT-Optik, mit sonnenstandsabhängiger Regelung; regelt elektronisch die Lufttemperatur, -menge und -verteilung; Stauluftregelung und Umluftbetrieb, Aktivkohlefilter; Defrosterdüsen für Frontscheibe und Seitenscheiben; Fußraumausströmer, Zwangsentlüftung

Belüftungssystem und Heizung

stufenloses Gebläse, Defrosterdüsen für Frontscheibe und Seitenscheiben, Staub- und Pollenfilter, Fußraumausströmer, Zwangsentlüftung, Umlufschaltung

Gepäcksicherungs- und Ablagesysteme



Durchladeeinrichtung mit entnehmbarer Ski-/Snowboardtasche
für den praktischen Transport von langen Gegenständen, z. B. bis zu 2 Paar Ski mit bis zu 190 cm Länge

Ablagepaket

Ablagenetz im Beifahrerfußraum und an den Lehnen der Vordersitze sowie bei TT/TTS Coupé Gepäcknetz im Kofferraum, Ablagefach unter den Vordersitzen bzw. bei TT/TTS Roadster 2 zusätzliche Staufächer in der Rückwand hinter den Sitzen

Getränkehalter

2-fach, integriert in die Mittelkonsole

Verzurrösen

im Gepäckraum, 4-fach, zur Sicherung von Ladegut

Gepäckraumabdeckung

herausnehmbar

Handschuhfach

auf der Beifahrerseite, abschließbar, mit Beleuchtung

Weitere Innenausstattungen

Fußraumauskleidung und Fußmatten

vorn, abgestimmt auf die jeweilige Innenraumfarbe (Teppich); bei TTS Fußmatten mit farbigem Keder

Einstiegsleisten mit Aluminiumeinlage

auf den Türschwellern; bei TTS mit TTS-Schriftzug

Fensterheber

elektrisch, mit Überschusskraftbegrenzung, Tipp-auf- und Tipp-zu-Funktion; Komfortöffnung/-schließung über Zentralverriegelung

Armaturentafel

hinterschäumt, mit schwarzer Instrumententafel-abdeckung

Zigarettenanzünder und Aschenbecher

in der Mittelkonsole vorn



Erweiterte Aluminiumoptik im Interieur

für Ausströmer, Bedienelemente Radioanlage, Lichtdrehschalter und Lenkradspeichen, Dekoreinlagen in der Mittelkonsole und an Handschuhfach, Blende Türzuziehgriff, Pedalerie und Fußstütze

Aluminiumoptik im Interieur

für Ausströmer, Bedienelemente Radioanlage, Lichtdrehschalter und Lenkradspeichen

MMI® und Navigationssysteme**Navigationssystem plus mit MMI®-Bedienlogik**

mit Displayrahmen in Schwarz hochglänzend, inklusive zweier Navigations-DVDs, 6,5-Zoll-TFT-Farbdisplay (800 x 480 Pixel) mit 3D-Kartendarstellung, dynamische Zielführung (soweit verfügbar), Radioanlage mit Doppeltuner, DVD-Laufwerk für Navigations-DVD, Audio- oder MP3-CD (nicht bei gleichzeitiger Navigationssystem-Nutzung), 2 integrierte MMC-/SDHC-Kartenleser für MP3 (bis zu 32 GB), AUX-IN-Anschluss, Pfeilanzeige im Fahrerinformationssystem, inklusive Antenne und 9 Aktivlautsprechern, Anbindung Audi music interface möglich

Navigationssystem mit MMI®-Bedienlogik

6-Zoll-Monochromdisplay in der Mittelkonsole für Zieleingabe und Wegbeschreibung, dynamische Zielführung (soweit verfügbar), Radioanlage mit Doppeltuner, CD-Laufwerk für Navigations-CD, Audio- oder MP3-CD, Antennendiversity, AUX-IN-Anschluss, Pfeilanzeige im Fahrerinformationssystem, inklusive Antenne und 9 Aktivlautsprechern; Länder-Navigations-CD inklusive Hauptverkehrsverbindungen für Europa (soweit digitalisiert)

Navigationsdaten (DVD)

enthält Navigationsdaten für die Länder (soweit digitalisiert): Andorra, Belgien, Dänemark, Deutschland, Estland, Finnland, Frankreich, Griechenland, Großbritannien, Irland, Italien, Kroatien, Lettland, Liechtenstein, Litauen, Luxemburg, Monaco, Niederlande, Norwegen, Österreich, Polen, Portugal, San Marino, Schweden, Schweiz, Slowakei, Slowenien, Spanien (inklusive Kanarischer Inseln), Tschechien, Ungarn, Vatikanstadt

Fahrerinformationssystem

versorgt Sie auf einem Monochromdisplay mit Informationen von Bordcomputer, Auto-Check-System, Anzeigebereichen des MMI-Systems sowie digitaler Geschwindigkeitsanzeige. Das integrierte Effizienzprogramm unterstützt Sie mit Verbrauchsdatenübersichten, der Anzeige von Zusatzverbrauchern, einer vergrößerten Schaltanzeige und Sparhinweisen für ökonomischeres Fahren.

Radio- und TV-Anlagen**Radioanlage chorus**

mit Single-CD-Laufwerk, 12 Stationsspeicher, Empfangsbereich FM (UKW) und AM (MW), Softkey-Bedienkonzept und 3-zeiliges Grafikdisplay, CAN-Bus-Vernetzung, geschwindigkeitsabhängige Lautstärkeregelung, Phasendiversity, 4 Passivlautsprecher, Gesamtleistung 40 Watt

**Radioanlage symphony**

wie Radioanlage concert, jedoch zusätzlich TP-Memo-Funktion, mit integriertem 6-fach-CD-Wechsler, MP3-fähig (statt internen Single-CD-Laufwerks)

TV-Empfang

Empfang von analog und digital (DVB-T) ausgestrahlten unverschlüsselten Fernsehsendern (MPEG-2-Standard), Unterstützung von Teletext und Electronic Program Guide (EPG). Anschlussmöglichkeit von 2 externen AV-Quellen über optionales Adapterkabel. TV-Empfang abhängig von lokaler analoger und digitaler Netzverfügbarkeit. Keine AV- oder TV-Video-Ausgabe im Fahrbetrieb (Audio-Ausgabe auch im Fahrbetrieb verfügbar)

BOSE Surround Sound

Das System ist auf die Akustik des Innenraums abgestimmt; dynamische Fahrgeräuschkompensation, 8-Kanal-Verstärker mit einer Gesamtleistung von 255 Watt, 12 Hochleistungs-lautsprecher inklusive Centerspeaker und Subwoofer – für ein herausragendes Klangerlebnis

**Radioanlage concert**

wie Radioanlage chorus, jedoch zusätzlich MP3-fähig, inklusive 5-Kanal-Verstärker und 9 Aktivlautsprechern, Gesamtleistung 140 Watt, AUX-IN-Anschluss

CD-Wechsler

im Handschuhfach, für 6 CDs, erschütterungsgesichert, leicht zugänglich; jede CD einzeln lad- bzw. wechselbar

Radio- und TV-Anlagen

Audi music interface

zur Anbindung von Apple iPod ab Generation 4, Apple iPhone (Musikfunktionalität) sowie USB-Speichermedien und MP3-Playern. Das Audi music interface ist im Handschuhfach untergebracht, die Bedienung erfolgt über das Navigationssystem plus oder das Multifunktions-Sportlederlenkrad. Hinweis: nur in Verbindung mit speziellem Adapterkabel nutzbar (Audi Original Zubehör). Informationen über kompatible MP3-Player erhalten Sie bei Ihrem Audi Partner oder unter www.audi.de/mp3. Bei Bestellung Audi music interface entfällt der separate AUX-IN-Anschluss. (Nur in Verbindung mit Navigationssystem plus mit MMI-Bedienlogik bestellbar)

Adapterkabelset für Audi music interface

bestehend aus 2 Verbindungskabeln zur Anbindung von iPod/iPhone oder Datenträger/Medienplayer mit USB-Anschluss (Typ A); Informationen zu Kompatibilitäten unter www.audi.de/mp3; weitere Adapterkabel über Audi Original Zubehör erhältlich

Stabantenne

auf Seitenteil hinten links

iPod-Vorbereitung Audi exclusive

Konsole im Handschuhfach; iPod eingeschränkt bedienbar über Radioanlage bzw. Multifunktions-Sportlederlenkrad; bei Betrieb wird der iPod in der Konsole geladen, Informationen über kompatible iPod-Varianten erhalten Sie bei Ihrem Audi Partner. Ein Angebot der quattro GmbH

USB-Vorbereitung Audi exclusive

Konsole im Handschuhfach für USB-Sticks bzw. MP3-Player mit USB-Verlängerungskabel; eingeschränkt bedienbar über Radioanlage bzw. Multifunktions-Sportlederlenkrad. Ein Angebot der quattro GmbH

Telefon und Kommunikation



Handyvorbereitung (Bluetooth)

beinhaltet eine Freisprecheinrichtung sowie eine Vorbereitung für eine optionale handyspezifische Ladeeinrichtung; die Bedienung erfolgt über das Multifunktions-Sportlederlenkrad; Adapter und Informationen über kompatible Handys erhalten Sie bei Ihrem Audi Partner oder unter www.audi.de/bluetooth.

Bluetooth-Schnittstelle

Bluetooth-fähige Mobiltelefone können über die Schnittstelle mit dem Fahrzeug verbunden werden. Freies Sprechen im Fahrzeug über Mikrofon möglich

Sprachdialogsystem für Navigationssystem plus

Die Grundfunktionen von Navigation, Radioanlage, CD sowie Handyvorbereitung und CD-Wechsler können sprachgesteuert bedient werden.

Assistenzsysteme

Berganfahrassistent

Nach längerer Betätigung der Fußbremse im Stillstand bleibt der aufgebaute Bremsdruck nach dem Lösen der Fußbremse einen kurzen Moment erhalten; durch diesen automatischen Bremsengriff ermöglicht Ihnen das System ein komfortables Anfahren an Steigungen.

Einparkhilfe hinten

unterstützt das rückwärtige Einparken innerhalb der Systemgrenzen durch akustisches Anzeigen des Abstands hinter dem Fahrzeug zu einem erkannten Objekt; Messung durch Ultraschallsensoren, unauffällig in den Stoßfänger integriert

Geschwindigkeitsregelanlage

hält jede Geschwindigkeit ab etwa 30 km/h konstant, soweit es die Motorleistung bzw. die Motorbremswirkung zulässt; Bedienung über separaten Lenkstockhebel

Fahrwerke/Bremsen



Audi magnetic ride

adaptives Dämpfersystem mit individueller Auswahl der Fahrwerksabstimmung (Normal/Sport) durch Taster auf der Mittelkonsole vorn; Verbesserung von Fahrkomfort und Fahrdynamik durch Regelung der Dämpfkraft in Abhängigkeit vom jeweiligen Fahrzustand; bei TTS Tieferlegung um 10 mm und TTS-spezifische Abstimmung

Sporttaste

auf der Mittelkonsole vorn: Drücken der Taste beeinflusst die Gasannahme und den Sound des Motors, die Lenkkennlinie für ein sportlicheres Ansprechverhalten der Servolenkung sowie die Dämpferkennlinie des Audi magnetic ride für eine dynamischere Fahrwerksabstimmung. (Nur in Verbindung mit Audi magnetic ride bestellbar)

Sportfahrwerk

mit dynamisch abgestimmter Dämpfung

S line-Sportfahrwerk

mit dynamischerer Fahrwerksabstimmung und Tieferlegung um 10 mm

Fahrwerke/Bremsen**Bremssättel**

dunkelgrau lackiert; bei TTS schwarz lackiert mit TTS-Schriftzug

Bremsanlage

2-Kreis-Bremsanlage (bei TTS in 17-Zoll) mit diagonaler Aufteilung, Anti-Blockier-System (ABS) mit elektronischer Bremskraftverteilung (EBV), hydraulischer Bremsassistent, angepasste Kennlinie des Bremskraftverstärkers, Scheibenbremsen vorn und hinten, vorn innenbelüftet

Technik/Sicherheit

TT Coupé

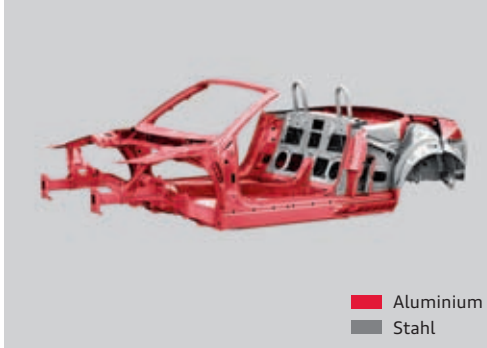

TT Roadster

**Karosserie Audi Space Frame (ASF)-Bauweise**

innovative Materialkombination aus Aluminium und Stahl, mit hoher Steifigkeit für mehr Fahrdynamik, Fahrstabilität sowie mehr Sicherheit

Seitenaufprallschutz

bestehend aus biegesteifen Aluminiumaufprallträgern in den Türen, mit Aktivierung der Seitenairbags durch Drucksensoren in den Türen; Seitenschutzpolster in den Türen

Anti-Blockier-System (ABS)

mit elektronischer Bremskraftverteilung und hydraulischem Bremsassistenten

Antriebs-Schlupf-Regelung (ASR)

verringert durch Reduzierung der Motorleistung das Durchdrehen der Antriebsräder – und ermöglicht mehr Traktion und Stabilität auf der Fahrbahnoberfläche

Elektronische Differenzialsperre (EDS)

Die Anfahrhilfe bremst automatisch bei unterschiedlich griffiger Fahrbahn die Antriebsräder auf zu glattem Untergrund ab und sorgt so für kraftvolles Vorwärtkommen.

Elektronische Stabilisierungskontrolle (ESC)

mit Sportmodus, hydraulischem Bremsassistenten und Notbremsanzeige; sorgt durch gezieltes Abbremsen einzelner Räder und Eingriff ins Motormanagement für mehr Stabilität in kritischen Fahrsituationen

Integrales Kopfstützensystem

Im Falle einer Heckkollision wird durch die Gestaltung des Sitzes der Oberkörper aufgefangen und der Kopf abgestützt; dadurch wird die Schutzwirkung erhöht bzw. die Gefahr eines Schleudertraumas vermindert.

**Fullsize-Airbags***

für Fahrer und Beifahrer, 2-stufig auslösend, mit Deaktivierungsschalter für Beifahrerairbag

Seitenairbags vorn*

in die Sitzlehnen integriert

Warn- und Kontrollleuchten

u. a. für: Airbag, ABS, ESC/ASR, angezogene Handbremse, EDS-Elektronik, Generator, Licht, Fernlicht, Blinkleuchten, Bremsanlage, Motoröl Druck, geschlossene Gepäckraumklappe, Motorelektrik, Wischwasser, Heckspoiler

Verbandmaterial

bei TT/TTS Roadster in der Ablage zwischen den Sitzlehnen; bei TT/TTS Coupé in der rechten Ablage der Rücksitzbank

Sicherheitslenksäule

ergänzt das Schutzpotenzial von Sicherheitsgurt und Airbag; bei TTS mit mechanischer Neigungs- und Axialverstellung

Technik/Sicherheit



Überrollbügel mit Aluminiumverkleidung
für erhöhte Sicherheit von Fahrer und Beifahrer

Belederte Überrollbügel Audi exclusive
Beledung gemäß Sitzbezug, alle Audi exclusive- und Serienfarben sind erhältlich. Ein Angebot der quattro GmbH

Gurtanlegekontrolle
für Fahrersitz; ein akustisches und optisches Warnsignal erinnert Sie an das Anlegen des Sicherheitsgurts.

Sicherheitsgurte
3-Punkt-Automatik für alle Plätze, vorn mit Gurtstraffer und Gurtkraftbegrenzer

Sicherheitsgurte Audi exclusive
verfügbar in verschiedenen Audi exclusive-Farben, angepasst an das Farbangebot Leder Audi exclusive. Ein Angebot der quattro GmbH



Instrumenteneinsatz
TT-spezifisch, mit regelbarer Beleuchtung, dynamischem Zeigerhochlauf, Kühlmittel- und Außentemperaturanzeige, Drehzahlmesser mit Digitaluhr und Datumsanzeige, Tachometer mit disproportionaler Anzeige, Kilometer-/Tageskilometerzähler, Kraftstoffvorratsanzeige, Warn- und Kontrollleuchten, Wartungsintervallanzeige; bei TTS mit grauen Zifferblättern und weißen Zeigern

Elektromechanische Servolenkung
geschwindigkeitsabhängige Lenkunterstützung, mit aktiver Rückstellunterstützung, automatische Geradeauslaufkorrektur, z. B. bei Seitenwind oder quer geneigter Fahrbahn; energiesparende Funktionsweise, Dämpfung von fahrbahnbedingten Störkräften

Schaltwegverkürzung
Reduzierung der Schaltwege; sportlich-kurzer Schalthebel. (Nur für Handschaltgetriebe)



S tronic®
Doppelkupplungsgetriebe mit elektrohydraulischer Betätigung

Handschaltgetriebe
6-Gang, vollsynchronisiert

quattro®
permanenter Allradantrieb mit variabler Momentenverteilung, elektronische Differenzialsperre (EDS) über Bremsengriff an allen angetriebenen Rädern

Rekuperation
Durch Anhebung der Generatorspannung wird während einer Schub- oder Bremsphase Bewegungsenergie in nutzbare elektrische Energie umgewandelt. Durch diese Energie wird bei einer nachfolgenden Beschleunigung der Generator entlastet – und so bis zu 3 % Kraftstoff gespart.

Audi Anschlussgarantie

Audi Anschlussgarantie
bereits beim Kauf eines Neuwagens mitbestellen: Mit der Audi Anschlussgarantie haben Sie 100 % Audi Herstellergarantie und damit auch nach Ablauf der Zweijahresfrist Risikoabsicherung und Kostenkontrolle. Die Audi Anschlussgarantie bietet Ihnen eine individuelle Laufzeit- und Laufleistungskombination für bis zu 3 Jahre nach Ende der Herstellergarantie bei einer maximalen Laufleistung von 150.000 km.

Der Audi TT: klare Kanten, dynamische Linien. Aber den Schlusspunkt setzen Sie.

Der Audi TT ist etwas ganz Besonderes. Seine Fahrer auch. Mit Audi Original Zubehör haben Sie die Gelegenheit, aus einem Sportwagen Ihren Sportwagen zu machen. Hochwertige Ausstattungen lassen die Dynamik des Audi TT noch besser zur Geltung kommen. Und Ihre natürlich auch. Auf den folgenden Seiten finden Sie eine kleine Auswahl aus dem umfangreichen Angebot von Audi Original Zubehör.





Audi Zubehörfinder

Eine einfache Suchfunktion zeigt Ihnen, welches Zubehör für Ihren Audi verfügbar ist – ganz gleich, ob Sie Ihr Modell gerade gekauft haben oder es Ihnen schon ein paar Jahre gehört. www.audi.de/zubehoer



Audi Räderkonfigurator

Der Räderkonfigurator zeigt Ihnen sämtliche Räder an Ihrem gewählten Audi Modell. Bis zu 5 Lackfarben können Sie auswählen – damit auch wirklich alles zusammenpasst. www.audi.de/raeder



Weitere Informationen erhalten Sie im Audi TT-Zubehörcatalog, unter www.audi.de und bei Ihrem Audi Partner.

1 Aluminium-Gussräder im 10-Speichen-Design, royalsilber

Hochwertig und ausdrucksstark. In der Dimension 9J x 19 für Reifen der Größe 255/35 R 19. Weitere Räder finden Sie im speziellen TT-Zubehörkatalog.

2 Ski- und Snowboardhalter

Für den bequemen Transport von bis zu 6 Paar Ski oder 4 Snowboards. Abschließbar. (Nur in Verbindung mit einem Grundträger nutzbar. Grundträger und weitere Dachaufbauten sind über Audi Original Zubehör erhältlich.)

3 Handyadapter*

Strahlungsarmes Telefonieren durch Verbindung mit der Außenantenne. Ermöglicht das Aufladen des Akkus und die sichere Aufbewahrung des Handys während der Fahrt. Für viele gängige Handymodelle erhältlich. Voraussetzung: Handyvorbereitung (Bluetooth).

4 Audi Babyschale

Lässt sich mit dem 3-Punkt-Gurt fixieren. Der integrierte Hosenträger-Gurt sorgt für einen besseren Halt, das aufgesetzte Verdeck dient als Sonnenschutz. Geeignet für Kleinkinder bis 13 kg (ca. 15 Monate). Ebenfalls erhältlich: Audi Kindersitz mit ISOFIX für Kinder von 9 bis 18 kg und der Audi Kindersitz youngster plus für Kinder von 15 bis 36 kg.

5 Gepäckraumschale

Gepäckraumschutz, maßgefertigt, abwaschbar und robust. Die Umrandung schützt den Gepäckraumboden besser vor ausgelaufenen Flüssigkeiten.

Folienbeklebung

Setzt sportliche Akzente mit grafischen Designelementen. Die hochwertige Folie ist sehr dünn, lichtecht und abriebfest. Sie lässt sich rückstandslos wieder entfernen. (Siehe Seite 93.)



* Ausführliche Informationen erhalten Sie bei Ihrem Audi Partner.



Modell	TT 1.8 TFSI 118 kW (160 PS)				TT 2.0 TFSI 155 kW (211 PS)				TT 2.0 TFSI quattro 155 kW (211 PS)		TT 2.0 TDI quattro 125 kW (170 PS)					
Motorbauart	Reihen-4-Zylinder-Ottomotor mit Benzindirekteinspritzung und Abgasturboaufladung				Reihen-4-Zylinder-Ottomotor mit Benzindirekteinspritzung, Abgasturboaufladung und Audi valvelift system				Reihen-4-Zylinder-Ottomotor mit Benzindirekteinspritzung, Abgasturboaufladung und Audi valvelift system		Reihen-4-Zylinder-Dieselmotor mit TDI-Direkteinspritzung					
Hubraum in cm ³ (Ventile pro Zylinder)	1798 (4)				1984 (4)				1984 (4)		1968 (4)					
Max. Leistung ¹ in kW (PS) bei min ⁻¹	118 (160)/4500–6200				155 (211)/4300–6000				155 (211)/4300–6000		125 (170)/4200					
Max. Drehmoment in Nm bei min ⁻¹	250/1500–4500				350/1600–4200				350/1600–4200		350/1750–2500					
Kraftübertragung/Räder																
Antriebsart	Vorderradantrieb				Vorderradantrieb				Permanenter Allradantrieb quattro®		Permanenter Allradantrieb quattro®					
Getriebeart	6-Gang-Handschaltgetriebe [7-Gang S tronic]				6-Gang-Handschaltgetriebe [6-Gang S tronic]				6-Gang S tronic		6-Gang-Handschaltgetriebe [6-Gang S tronic]					
Räder	Aluminium-Gussräder, 8,5 J x 17				Aluminium-Gussräder, 8,5 J x 17				Aluminium-Gussräder, 8,5 J x 17		Aluminium-Gussräder, 8,5 J x 17					
Reifen	245/45 R 17				245/45 R 17				245/45 R 17		245/45 R 17					
Gewicht/Volumen	Coupé		Roadster		Coupé		Roadster		Coupé		Roadster		Coupé		Roadster	
Leergewicht ² in kg	1335	[1355]	1380	[1395]	1355	[1375]	1390	[1395]	1455	1500	1465	[1490]	1505	[1535]		
Zul. Gesamtgewicht in kg	1660	[1680]	1625	[1640]	1680	[1700]	1635	[1640]	1780	1745	1790	[1815]	1750	[1780]		
Zul. Dachlast in kg	75	[75]	–	[–]	75	[75]	–	[–]	75	–	75	[75]	–	[–]		
Tankinhalt ca. in l	55	[55]	55	[55]	55	[55]	55	[55]	60	60	60	[60]	60	[60]		
Fahrleistung/Verbrauch³																
Höchstgeschwindigkeit in km/h	226	[226]	223	[223]	245	[245]	242	[242]	243	240	226	[224]	223	[222]		
Beschleunigung 0–100 km/h in s	7,3	[7,2]	7,5	[7,4]	6,2	[6,1]	6,3	[6,2]	5,7	5,9	7,6	[7,5]	7,8	[7,7]		
Kraftstoffart	Super schwefelfrei ROZ 95 ⁴				Super schwefelfrei ROZ 95 ⁴				Super schwefelfrei ROZ 95 ⁴		Diesel schwefelfrei ⁵					
Kraftstoffverbrauch ⁶ in l/100 km	innerorts	8,5	[8,4]	8,6	[8,6]	8,9	[9,9]	9,0	[10,0]	9,9	10,2	7,0	[7,0]	7,2	[7,1]	
	außerorts	5,2	[5,2]	5,3	[5,3]	5,2	[5,4]	5,4	[5,6]	5,7	5,7	4,3	[4,7]	4,5	[4,8]	
	kombiniert	6,4	[6,4]	6,5	[6,6]	6,6	[7,1]	6,7	[7,2]	7,2	7,4	5,3	[5,5]	5,5	[5,6]	
CO ₂ -Emission ⁶ in g/km	innerorts	198	[194]	199	[200]	208	[229]	208	[231]	232	238	183	[183]	189	[184]	
	außerorts	120	[120]	123	[124]	122	[126]	125	[130]	132	133	113	[122]	118	[124]	
	kombiniert	149	[147]	152	[152]	154	[164]	156	[168]	169	172	139	[144]	144	[146]	
Effizienzklasse	D	[D]	D	[D]	D	[E]	D	[E]	E	E	C	[C]	C	[C]		
Abgasnorm	EU5				EU5				EU5		EU5					

Modell		TTS 2.0 TFSI quattro 200 kW (272 PS)			
Motorbauart	Reihen-4-Zylinder-Ottomotor mit Benzindirekteinspritzung und Abgasturboaufladung				
Hubraum in cm ³ (Ventile pro Zylinder)	1984 (4)				
Max. Leistung ¹ in kW (PS) bei min ⁻¹	200 (272)/6000				
Max. Drehmoment in Nm bei min ⁻¹	350/2500-5000				
Kraftübertragung/Räder					
Antriebsart	Permanenter Allradantrieb quattro®				
Getriebeart	6-Gang-Handschaltgetriebe [6-Gang S tronic]				
Räder	Aluminium-Gussräder, 9 J x 18				
Reifen	245/40 R 18				
Gewicht/Volumen		Coupé		Roadster	
Leergewicht ² in kg		1485	[1505]	1550	[1570]
Zul. Gesamtgewicht in kg		1810	[1830]	1795	[1815]
Zul. Dachlast in kg		75	[75]	-	[-]
Tankinhalt ca. in l		60	[60]	60	[60]
Fahrleistung/Verbrauch ³					
Höchstgeschwindigkeit in km/h		250 ⁷	[250] ⁷	250 ⁷	[250] ⁷
Beschleunigung 0-100 km/h in s		5,5	[5,3]	5,7	[5,5]
Kraftstoffart		SuperPlus schwefelfrei ROZ 98 ⁸			
Kraftstoffverbrauch ⁶ in l/100 km	innerorts	10,8	[10,6]	10,9	[10,8]
	außerorts	6,2	[6,0]	6,4	[6,2]
	kombiniert	7,9	[7,7]	8,1	[7,9]
CO ₂ -Emission ⁶ in g/km	innerorts	252	[245]	255	[251]
	außerorts	145	[140]	150	[145]
	kombiniert	184	[179]	189	[184]
Effizienzklasse		F	[E]	E	[E]
Abgasnorm		EU5			

Erklärungen

- ¹ Der angegebene Wert wurde nach dem vorgeschriebenen Messverfahren (RL 80/1269/EWG in der gegenwärtig geltenden Fassung) ermittelt.
- ² Fahrzeuleergewicht mit Fahrer (68 kg), Gepäck (7 kg) und Kraftstoffbehälter zu 90 % gefüllt, ermittelt nach der RL 92/21/EWG in der gegenwärtig geltenden Fassung. Durch Sonderausstattungen können sich das Leergewicht und der Luftwiderstandsbeiwert des Fahrzeugs erhöhen, wodurch die mögliche Nutzlast bzw. Höchstgeschwindigkeit entsprechend verringert wird.
- ³ Der Kraftstoffverbrauch und die CO₂-Emissionen eines Fahrzeugs hängen nicht nur von der effizienten Ausnutzung des Kraftstoffs durch das Fahrzeug ab, sondern werden auch vom Fahrverhalten und von anderen nichttechnischen Faktoren beeinflusst. CO₂ ist das für die Erderwärmung hauptsächlich verantwortliche Treibhausgas.
- ⁴ Die Verwendung von unverbleitem Kraftstoff Super schwefelfrei ROZ 95 nach DIN EN 228 wird empfohlen. Wenn nicht verfügbar: unverbleiter Kraftstoff Normal schwefelfrei ROZ 91 nach DIN EN 228 mit geringer Leistungsmin-derung. Kraftstoffqualität bleifrei ROZ 95 mit einem maximalen Ethanolanteil von 10 % (E10) ist grundsätzlich verwendbar. Die Angaben zum Verbrauch beziehen sich auf den Betrieb mit Kraftstoff ROZ 95 nach 692/2008/EG.
- ⁵ Die Verwendung von Diesel schwefelfrei nach DIN EN 590 wird empfohlen. Wenn nicht verfügbar: Diesel nach DIN EN 590.
- ⁶ Die angegebenen Werte wurden nach den vorgeschriebenen Messverfahren ermittelt. Die Angaben beziehen sich nicht auf ein einzelnes Fahrzeug und sind nicht Bestandteil des Angebots, sondern dienen allein Vergleichszwecken zwischen den verschiedenen Fahrzeugtypen.
- ⁷ Abgeregelt.
- ⁸ Die Verwendung von unverbleitem Kraftstoff SuperPlus schwefelfrei ROZ 98 nach DIN EN 228 wird empfohlen. Wenn nicht verfügbar: unverbleiter Kraftstoff Super schwefelfrei ROZ 95 nach DIN EN 228 mit geringer Leistungs- minderung. Kraftstoffqualität bleifrei ROZ 95 mit einem maximalen Ethanolanteil von 10 % (E10) ist grundsätz- lich verwendbar. Die Angaben zum Verbrauch beziehen sich auf den Betrieb mit Kraftstoff ROZ 95 nach 692/2008/EG.

Wichtige Hinweise

LongLife Service: erfolgt nach Serviceanzeige. Der zeitliche Abstand zwischen den Services darf maximal 2 Jahre betragen.

Altfahrzeugrecycling: Alle Audi Modelle sind demontage- und verwertungsgerecht konstruiert. Gleichzeitig ent- wickelt die AUDI AG die Rahmenbedingungen zur Verwertung der Altfahrzeuge und ihrer Bestandteile sowie zur Verringerung des zu entsorgenden Abfalls ständig weiter. Nähere Informationen hierzu erhalten Sie im Internet unter www.audi.de unter den Stichwörtern „Altauto“ und „Altfahrzeug“.

Informationen über nahe gelegene Rücknahmestellen zur umweltgerechten Verwertung gemäß Altfahrzeuggesetz erhalten Sie ebenfalls im Internet sowie über unsere kostenlose Hotline 0800 2834737 und bei Ihrem Audi Partner.

Audi TT Coupé

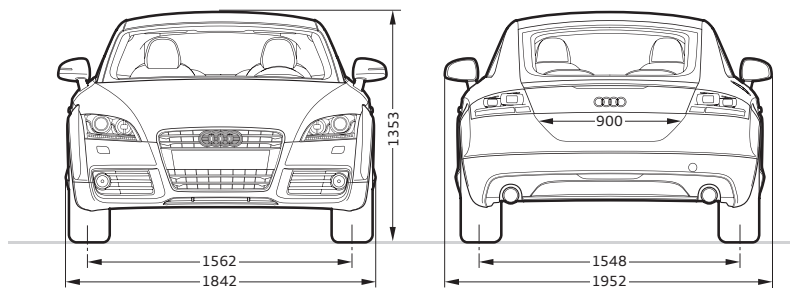
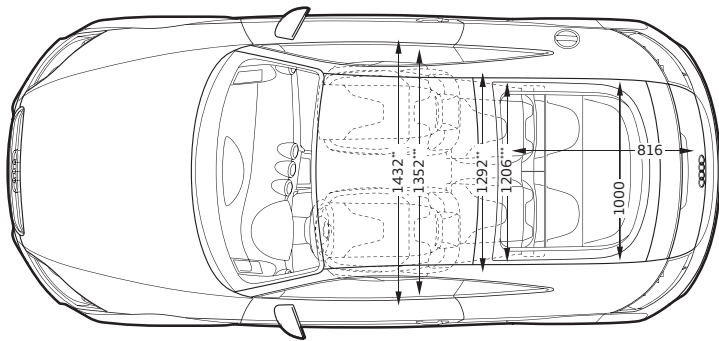
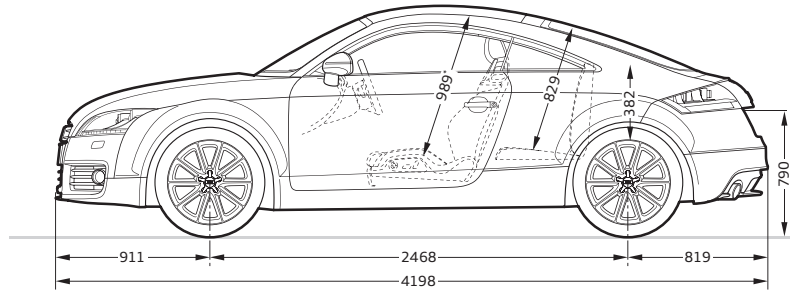

Angaben in Millimeter.

Angaben der Abmessungen bei Fahrzeugleergewicht.
 Gepäckraumvolumen 292/700 l (Messung nach VDA-Methode mit Quadern von 200 x 100 x 50 mm Kantenlänge;
 2. Wert: bei umgeklappter Rücksitzlehne und dachhoher Beladung). Wendekreis ca. 10,9 m.
 *Maximaler Kopfraum. **Breite Ellbogenraum. ***Breite Schulterraum.

Audi TT Roadster

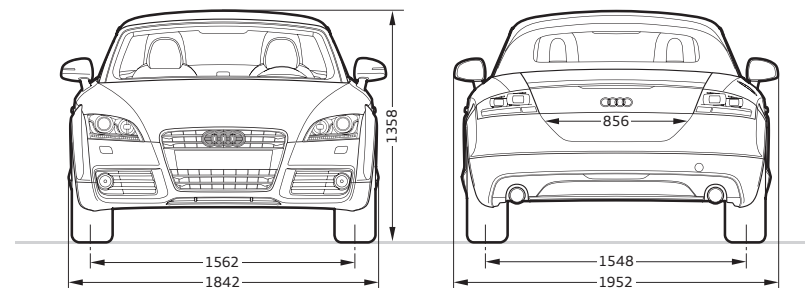
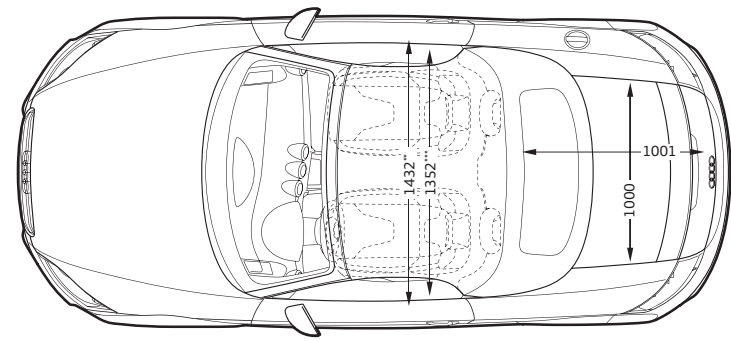
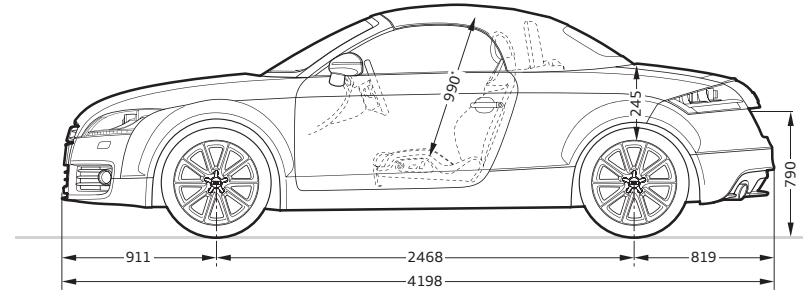

Angaben in Millimeter.

Angaben der Abmessungen bei Fahrzeugleergewicht.
 Gepäckraumvolumen 250 l (Messung nach VDA-Methode mit Quadern von 200 x 100 x 50 mm Kantenlänge).
 Wendekreis ca. 10,9 m.
 *Maximaler Kopfraum. **Breite Ellbogenraum. ***Breite Schulterraum.

Audi TTS Coupé

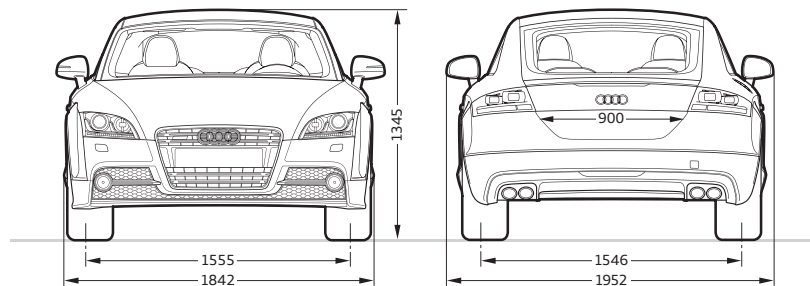
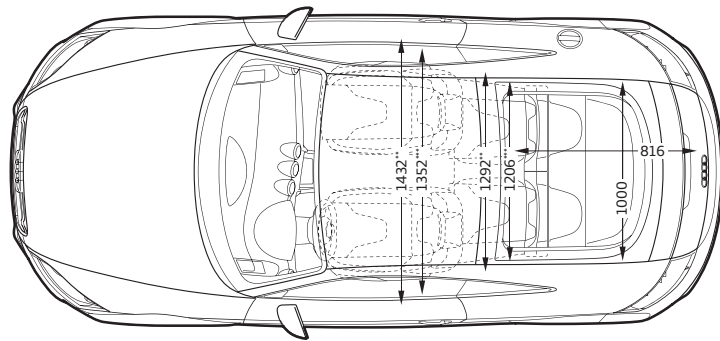
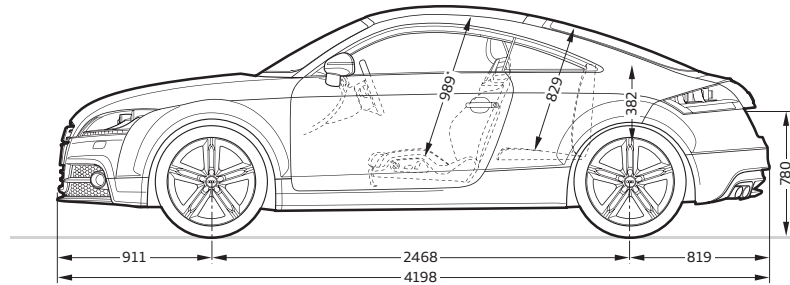

Angaben in Millimeter.

Angaben der Abmessungen bei Fahrzeugleergewicht.
Gepäckraumvolumen 292/700 l (Messung nach VDA-Methode mit Quadern von 200 x 100 x 50 mm Kantenlänge;
2. Wert: bei umgeklappter Rücksitzlehne und dachhoher Beladung). Wendekreis ca. 10,9 m.

*Maximaler Kopfraum. **Breite Ellbogenraum. ***Breite Schulterraum.

Audi TTS Roadster

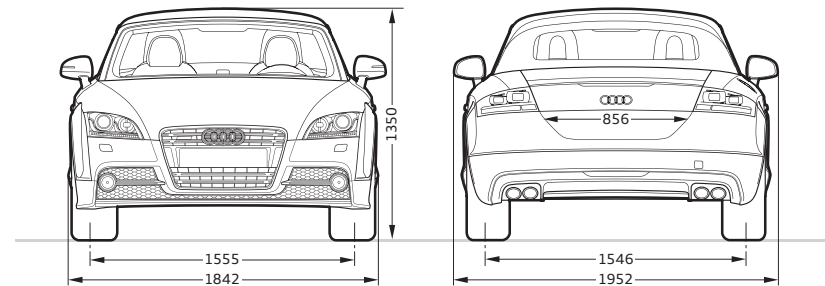
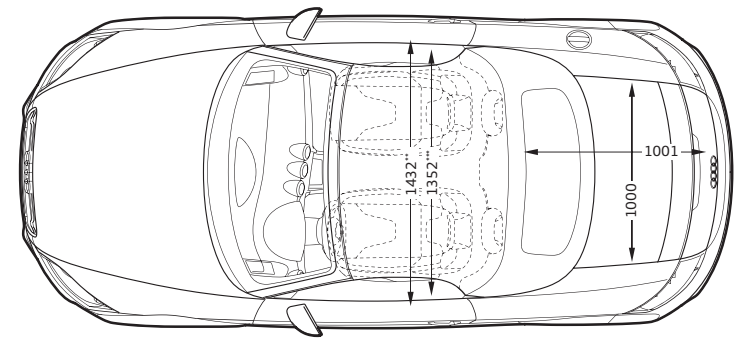
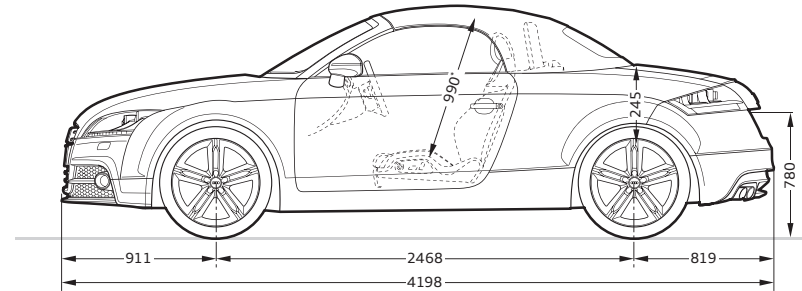

Angaben in Millimeter.

Angaben der Abmessungen bei Fahrzeugleergewicht.
Gepäckraumvolumen 250 l (Messung nach VDA-Methode mit Quadern von 200 x 100 x 50 mm Kantenlänge).
Wendekreis ca. 10,9 m.

*Maximaler Kopfraum. **Breite Ellbogenraum. ***Breite Schulterraum.

Einen Audi zu fahren ist ein einzigartiges Erlebnis.
Ihn abzuholen auch.

1



2



Die Audi Neuwagenabholung in Neckarsulm und Ingolstadt.

Der Kauf eines neuen Autos ist etwas Besonderes. Schließlich haben Sie sich nicht einfach für irgendein Auto entschieden, sondern für eins, das Ihre persönliche Vorstellung von Mobilität und Design widerspiegelt. Daher möchten wir, dass auch die erste Begegnung mit Ihrem neuen Audi etwas ganz Besonderes wird. Wie wäre es, wenn Sie ihn direkt bei uns abholen und einen unvergesslichen Tag verbringen, ganz wie Sie mögen, in Neckarsulm oder in Ingolstadt.

Alle Modelle sind an beiden Standorten abholbar. Ein abwechslungsreiches und spannendes Rahmenprogramm wartet auf Sie – bei der Premiumauslieferung mit der Schlüsselübergabe, einer Werksbesichtigung, einem Blick in die Audi Historie und einem Restaurantbesuch. Entscheiden Sie sich hingegen für unsere exklusive Individualauslieferung, bestimmen Sie persönlich, wie Ihr Tag bei Audi aussehen soll und was Sie unternehmen möchten. Oder genießen Sie eines unserer Tourismusangebote, die wir eigens für Sie zusammengestellt haben. So lange, bis es schließlich Zeit für den Höhepunkt ist: die erste Fahrt in Ihrem neuen Audi.

Gern möchten wir mit Ihnen gemeinsam Ihre ganz persönliche Neuwagenabholung planen. Näheres zu unseren Angeboten und Leistungen erfahren Sie bei Ihrem Audi Partner, im Internet unter www.audi.de/neuwagenabholung oder über unsere Hotline unter Telefon 0800 6363666. Informationen über Preise finden Sie in unserer Preisliste oder wenden Sie sich an Ihren Audi Partner oder unsere Hotline.



1 2

Spüren Sie den Herzschlag der Marke: Die Audi Foren in Neckarsulm und Ingolstadt bieten Ihnen aufregende Einblicke in die Welt des Automobils.

3

Atmen Sie Geschichte: Das Audi museum mobile (Ingolstadt) und die Audi Traditionsausstellung (Neckarsulm) nehmen Sie mit auf eine Reise in die Geschichte des Automobils und der Marke Audi.

4

















Lernen Sie Ihren neuen Audi kennen: Ihr Kundenberater begleitet Sie zu Ihrem Wagen, beantwortet gern Ihre Fragen und überreicht Ihnen den Fahrzeugschlüssel.









5

Lassen Sie sich verwöhnen: Worauf immer Sie Lust haben, unsere stilvollen Restaurants freuen sich, in den Audi Foren Ihre Wünsche zu erfüllen.

6









Entdecken Sie Technik: Bei einer Werksbesichtigung erleben Sie, wie eines der fortschrittlichsten Automobile der Welt gebaut wird.













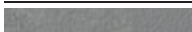

	Seite	TT Coupé	TT Roadster	TTS Coupé	TTS Roadster
Unilackierungen	72				
 Brillantschwarz		<input type="checkbox"/>	<input type="checkbox"/>	<input type="checkbox"/>	<input type="checkbox"/>
 Ibisweiß		<input type="checkbox"/>	<input type="checkbox"/>	<input type="checkbox"/>	<input type="checkbox"/>
Metalliclackierungen	72				
 Gletscherweiß Metallic		<input checked="" type="checkbox"/>	<input checked="" type="checkbox"/>	<input checked="" type="checkbox"/>	<input checked="" type="checkbox"/>
 Eissilber Metallic		<input checked="" type="checkbox"/>	<input checked="" type="checkbox"/>	<input checked="" type="checkbox"/>	<input checked="" type="checkbox"/>
 Dakotagrau Metallic		<input checked="" type="checkbox"/>	<input checked="" type="checkbox"/>	<input checked="" type="checkbox"/>	<input checked="" type="checkbox"/>
 Saharasilber Metallic		<input checked="" type="checkbox"/>	<input checked="" type="checkbox"/>	<input checked="" type="checkbox"/>	<input checked="" type="checkbox"/>
 Oolongrau Metallic		<input checked="" type="checkbox"/>	<input checked="" type="checkbox"/>	<input checked="" type="checkbox"/>	<input checked="" type="checkbox"/>
 Scubablau Metallic		<input checked="" type="checkbox"/>	<input checked="" type="checkbox"/>	<input checked="" type="checkbox"/>	<input checked="" type="checkbox"/>
 Vulkanrot Metallic		<input checked="" type="checkbox"/>	<input checked="" type="checkbox"/>	<input checked="" type="checkbox"/>	<input checked="" type="checkbox"/>
 Samoaorange Metallic		<input type="checkbox"/>	<input type="checkbox"/>	<input checked="" type="checkbox"/>	<input checked="" type="checkbox"/>
Perleffektlackierungen	73				
 Phantomschwarz Perleffekt		<input checked="" type="checkbox"/>	<input checked="" type="checkbox"/>	<input checked="" type="checkbox"/>	<input checked="" type="checkbox"/>
Kristalleffektlackierungen	73				
 Pantherschwarz Kristalleffekt		<input type="checkbox"/>	<input type="checkbox"/>	<input checked="" type="checkbox"/>	<input checked="" type="checkbox"/>
Individuallackierungen Audi exclusive	73				
 Individuallackierungen Audi exclusive		<input checked="" type="checkbox"/>	<input checked="" type="checkbox"/>	<input checked="" type="checkbox"/>	<input checked="" type="checkbox"/>
Verdeckfarben	73				
 Verdeck schwarz		<input type="checkbox"/>	<input type="checkbox"/>	<input type="checkbox"/>	<input type="checkbox"/>
 Verdeck dunkelgrau		<input type="checkbox"/>	<input type="checkbox"/>	<input type="checkbox"/>	<input type="checkbox"/>
 Verdeck beige		<input type="checkbox"/>	<input type="checkbox"/>	<input type="checkbox"/>	<input type="checkbox"/>



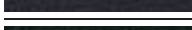
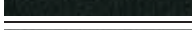
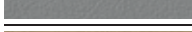
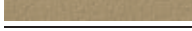

	Seite	TT Coupé	TT Roadster	TTS Coupé	TTS Roadster
Räder/Reifen	74				
 17"-Aluminium-Gussräder im 5-Speichen-V-Design		<input type="checkbox"/>	<input type="checkbox"/>	<input type="checkbox"/>	<input type="checkbox"/>
 17"-Aluminium-Schmiederäder im 7-Speichen-Y-Design		<input checked="" type="checkbox"/>	<input checked="" type="checkbox"/>	<input type="checkbox"/>	<input type="checkbox"/>
 18"-Aluminium-Gussräder im 5-Arm-Dynamik-Design		<input checked="" type="checkbox"/>	<input checked="" type="checkbox"/>	<input type="checkbox"/>	<input type="checkbox"/>
 18"-Aluminium-Gussräder im 5-Parallelspeichen-S-Design		<input type="checkbox"/>	<input type="checkbox"/>	<input type="checkbox"/>	<input type="checkbox"/>
 18"-Aluminium-Gussräder im 7-Arm-Dynamik-Design		<input checked="" type="checkbox"/>	<input checked="" type="checkbox"/>	<input type="checkbox"/>	<input type="checkbox"/>
 18"-Aluminium-Gussräder im 10-Speichen-Design		<input checked="" type="checkbox"/>	<input checked="" type="checkbox"/>	<input type="checkbox"/>	<input type="checkbox"/>
 18"-Aluminium-Gussräder Audi exclusive im 5-Speichen-Design		<input checked="" type="checkbox"/>	<input checked="" type="checkbox"/>	<input type="checkbox"/>	<input type="checkbox"/>
 18"-Aluminium-Gussräder Audi exclusive im 10-Speichen-Design		<input checked="" type="checkbox"/>	<input checked="" type="checkbox"/>	<input type="checkbox"/>	<input type="checkbox"/>
 19"-Aluminium-Gussräder Audi exclusive im 5-Segmentspeichen-Design		<input checked="" type="checkbox"/>	<input checked="" type="checkbox"/>	<input checked="" type="checkbox"/>	<input checked="" type="checkbox"/>

Serienausstattung Sonderausstattung nicht erhältlich

Länderspezifische Abweichungen möglich. Welche Ausstattung in Ihrem Land Serie ist und welche Sonderausstattungen erhältlich sind, erfahren Sie bei Ihrem lokalen Audi Partner.

	Seite	TT Coupé	TT Roadster	TTS Coupé	TTS Roadster
 19"-Aluminium-Gussräder Audi exclusive im 5-Parallelspeichen-Stern-Design	-	-	■	■	
 19"-Aluminium-Gussräder Audi exclusive im 7-Doppelspeichen-Design	■	■	■	■	
 19"-Aluminium-Gussräder Audi exclusive im 7-Doppelspeichen-Design in Titanoptik	■	■	■	■	
 19"-Aluminium-Gussräder Audi exclusive im 20-Speichen-Design, 2-teilig	■	■	■	■	
 16"-Winter-Aluminium-Gussräder im 10-Speichen-Stern-Design	■	■	-	-	
 17"-Winter-Aluminium-Schmiederäder im 7-Speichen-Y-Design	■	■	■	■	
 18"-Winter-Aluminium-Gussräder im 5-Parallelspeichen-S-Design	-	-	■	■	
 18"-Winter-Aluminium-Gussräder im 10-Speichen-Design	■	■	-	-	
Reifen mit Notlaufeigenschaften	■	■	■	■	
Radschrauben diebstahlemmend	■	■	■	■	
Reifenreparaturset	□	□	□	□	
Reifendruck-Kontrollanzeige	■	■	■	■	

	Seite	TT Coupé	TT Roadster	TTS Coupé	TTS Roadster
Bordwerkzeug		□	□	□	□
Wagenheber		■	■	■	■
Sitze	76				
Sportsitze vorn		□	□	□	□
Schalensitze vorn Audi exclusive		■	■	■	■
Sitzbezüge für Sportsitze vorn	76				
 Stoff Tetris schwarz		□	□	-	-
 Alcantara/Leder schwarz		■	■	□	□
 Alcantara/Leder titangrau		■	■	-	-
 Alcantara/Leder spektralsilber/schwarz		-	-	□	□
 Leder Seidennappa schwarz		-	-	■	■
 Leder Seidennappa spektralsilber/schwarz		-	-	■	■
 Leder Seidennappa signalorange/schwarz		-	-	■	■
 Leder Seidennappa magmarot/schwarz		-	-	■	■
 Leder Valetta schwarz		■	■	-	-
 Leder Feinnappa schwarz		■	■	-	-
 Leder Feinnappa titangrau		■	■	-	-
 Leder Feinnappa luxorbeige		■	■	-	-
 Leder Feinnappa nougatbraun		■	■	-	-
 Leder Feinnappa magmarot		■	■	-	-
 Leder Feinnappa granatrot		■	■	-	-
 Leder Impuls schwarz mit spezifischem Nahtbild		■	■	■	■
 Leder Impuls madrasbraun mit spezifischem Nahtbild		■	■	■	■
 Lederausstattungen Audi exclusive		■	■	■	■
Sitzbezüge für Schalensitze vorn Audi exclusive	76				
Leder Feinnappa schwarz		■	■	■	■
Lederausstattungen Audi exclusive		■	■	■	■

	Seite	TT Coupé	TT Roadster	TTS Coupé	TTS Roadster
Lederausstattungen	76				
Alcantara/Leder-Kombination		■	■	□	□
Lederausstattung Valetta		■	■	-	-
Lederausstattung Feinnappa		■	■	-	-
Lederausstattung Seidennappa		-	-	■	■
Lederausstattung Impuls mit spezifischem Nahtbild		■	■	■	■
Aufheizschutz		□	□	□	□
Lederausstattung in Leder Feinnappa Audi exclusive		■	■	■	■
Lederausstattung in Leder Feinnappa Audi exclusive inklusive erweiterter Umfänge		■	■	■	■
Lederausstattung in Alcantara/Leder Feinnappa Audi exclusive		■	■	■	■
Lederpaket		■	■	□	□
Erweitertes Lederpaket		■	■	■	■
Erweitertes Lederpaket farbig		■	■	■	■
Dachhimmel	80				
Dachhimmel in Stoff		□	-	□	-
Dachhimmel in Alcantara Audi exclusive		■	-	■	-
Verdeckhimmel in Stoff		-	□	-	□
Dekoreinlagen	81				
 Micrometallic grau		□	□	-	-
 Aluminium gebürstet grau		■	■	-	-
 Aluminium matt gebürstet		-	-	□	□
 Phantomsschwarz		■	■	■	■
 Ibisweiß		■	■	■	■
Licht	82				
adaptive light		■	■	■	■

□ Serienausstattung ■ Sonderausstattung - nicht erhältlich

Länderspezifische Abweichungen möglich. Welche Ausstattung in Ihrem Land Serie ist und welche Sonderausstattungen erhältlich sind, erfahren Sie bei Ihrem lokalen Audi Partner.

	Seite	TT Coupé	TT Roadster	TTS Coupé	TTS Roadster
Xenon plus inklusive Scheinwerfer-Reinigungsanlage		■	■	□	□
Scheinwerfer		□	□	-	-
Scheinwerfer-Reinigungsanlage		■	■	□	□
Fernlichtassistent		■	■	■	■
Innenbeleuchtung		□	□	□	□
Lichtpaket		■	■	■	■
Türrückstrahler		□	□	□	□
Heckleuchten		□	□	□	□
Nebelscheinwerfer		□	□	□	□
Optikpaket Leuchten		■	■	□	□
Nebelschlussleuchte		□	□	□	□
Spiegel	82				
Außenspiegel mit integriertem LED-Blinker		□	□	-	-
Außenspiegel beheizbar		■	■	□	□
Außenspiegel beheizbar und elektrisch anklappbar		■	■	■	■
Außenspiegel beheizbar, elektrisch anklappbar und automatisch abblendend		■	■	■	■
Außenspiegelgehäuse in Carbon Audi exclusive		■	■	■	■
Innenspiegel abblendbar		□	□	□	□
Innenspiegel automatisch abblendend mit Licht-/Regensensor		■	■	■	■
Innenspiegel automatisch abblendend mit Licht-/Regensensor und digitaler Kompassanzeige		■	■	■	■
Make-up-Spiegel		□	□	□	□
Dachsysteme	83				
Akustikverdeck vollautomatisch		-	■	-	□
Verdeck manuell		-	□	-	-
Windschott		-	■	-	□

	Seite	TT Coupé	TT Roadster	TTS Coupé	TTS Roadster
Schließsysteme	84				
Funkfernbedienung		<input type="checkbox"/>	<input type="checkbox"/>	<input type="checkbox"/>	<input type="checkbox"/>
Wegfahrsperrung elektronisch		<input type="checkbox"/>	<input type="checkbox"/>	<input type="checkbox"/>	<input type="checkbox"/>
Garagentoröffner (HomeLink)		<input checked="" type="checkbox"/>	<input checked="" type="checkbox"/>	<input checked="" type="checkbox"/>	<input checked="" type="checkbox"/>
Diebstahlwarnanlage		<input checked="" type="checkbox"/>	<input checked="" type="checkbox"/>	<input checked="" type="checkbox"/>	<input checked="" type="checkbox"/>
Vorbereitung für Ortungsassistent		<input checked="" type="checkbox"/>	<input checked="" type="checkbox"/>	<input checked="" type="checkbox"/>	<input checked="" type="checkbox"/>
Verglasung	84				
Wärmeschutzverglasung		<input type="checkbox"/>	<input type="checkbox"/>	<input type="checkbox"/>	<input type="checkbox"/>
Scheiben abgedunkelt (Privacy-Verglasung)		<input checked="" type="checkbox"/>	-	<input checked="" type="checkbox"/>	-
Frontscheibe mit grauem Colorstreifen		<input checked="" type="checkbox"/>	<input checked="" type="checkbox"/>	<input checked="" type="checkbox"/>	<input checked="" type="checkbox"/>
Heckscheibe		<input type="checkbox"/>	<input type="checkbox"/>	<input type="checkbox"/>	<input type="checkbox"/>
Scheibenwaschanlage		<input type="checkbox"/>	<input type="checkbox"/>	<input type="checkbox"/>	<input type="checkbox"/>
Weitere Außenausstattungen	84				
Heckspoiler		<input type="checkbox"/>	<input type="checkbox"/>	<input type="checkbox"/>	<input type="checkbox"/>
Stoßfänger und Schweller		<input type="checkbox"/>	<input type="checkbox"/>	<input type="checkbox"/>	<input type="checkbox"/>
Audi Singleframe		<input type="checkbox"/>	<input type="checkbox"/>	<input type="checkbox"/>	<input type="checkbox"/>
Abgasendrohre		<input type="checkbox"/>	<input type="checkbox"/>	<input type="checkbox"/>	<input type="checkbox"/>
Doppeltonfanfare		<input type="checkbox"/>	<input type="checkbox"/>	<input type="checkbox"/>	<input type="checkbox"/>
Tankdeckel aus Aluminium		<input type="checkbox"/>	<input type="checkbox"/>	<input type="checkbox"/>	<input type="checkbox"/>
TT-Schriftzug		<input type="checkbox"/>	<input type="checkbox"/>	-	-
TTS-Schriftzug		-	-	<input type="checkbox"/>	<input type="checkbox"/>
Carbonpaket Audi exclusive		<input checked="" type="checkbox"/>	<input checked="" type="checkbox"/>	-	-
Optikpaket Schwarz Audi exclusive		<input checked="" type="checkbox"/>	<input checked="" type="checkbox"/>	-	-
Sitze/Sitzkomfort	85				
Vordersitze elektrisch einstellbar		<input checked="" type="checkbox"/>	<input checked="" type="checkbox"/>	<input checked="" type="checkbox"/>	<input checked="" type="checkbox"/>
Sitzheizung vorn		<input checked="" type="checkbox"/>	<input checked="" type="checkbox"/>	<input type="checkbox"/>	<input type="checkbox"/>

* Bei S tronic mit Schaltwippen hinter dem Lenkrad.

	Seite	TT Coupé	TT Roadster	TTS Coupé	TTS Roadster
4-Wege-Lendenwirbelstütze		<input checked="" type="checkbox"/>	<input checked="" type="checkbox"/>	<input checked="" type="checkbox"/>	<input checked="" type="checkbox"/>
Kopfstützen		<input type="checkbox"/>	<input type="checkbox"/>	<input type="checkbox"/>	<input type="checkbox"/>
Rücksitzanlage		<input type="checkbox"/>	-	<input type="checkbox"/>	-
Rücksitzlehne		<input type="checkbox"/>	-	<input type="checkbox"/>	-
Kindersitzbefestigung ISOFIX		<input type="checkbox"/>	<input type="checkbox"/>	<input type="checkbox"/>	<input type="checkbox"/>
Kindersitzbefestigung ISOFIX und Rücksitzbank mit Zulassung als Kindersitz Gruppe III		<input checked="" type="checkbox"/>	-	<input checked="" type="checkbox"/>	-
Lenkräder/Schalthebel/Bedienelemente	86				
Multifunktions-Sportlederlenkrad im 3-Speichen-Design*		<input checked="" type="checkbox"/>	<input checked="" type="checkbox"/>	<input type="checkbox"/>	<input type="checkbox"/>
Sportlederlenkrad im 3-Speichen-Design*		<input type="checkbox"/>	<input type="checkbox"/>	-	-
Lenkradkranz in Leder Audi exclusive		<input checked="" type="checkbox"/>	<input checked="" type="checkbox"/>	<input checked="" type="checkbox"/>	<input checked="" type="checkbox"/>
Schalt-/Wählhebelknopf		<input type="checkbox"/>	<input type="checkbox"/>	<input type="checkbox"/>	<input type="checkbox"/>
Schalthebelknopf in Aluminium Audi exclusive		<input checked="" type="checkbox"/>	<input checked="" type="checkbox"/>	-	-
Bedienelemente in Leder Audi exclusive		<input checked="" type="checkbox"/>	<input checked="" type="checkbox"/>	<input checked="" type="checkbox"/>	<input checked="" type="checkbox"/>
Klimatisierung	86				
Klimaautomatik		<input type="checkbox"/>	<input checked="" type="checkbox"/>	<input type="checkbox"/>	<input type="checkbox"/>
Belüftungssystem und Heizung		-	<input type="checkbox"/>	-	-
Gepäckversicherungs- und Ablagesysteme	87				
Durchladeeinrichtung mit entnehmbarer Ski-/Snowboardtasche		-	<input checked="" type="checkbox"/>	-	<input checked="" type="checkbox"/>
Ablagepaket		<input checked="" type="checkbox"/>	<input checked="" type="checkbox"/>	<input checked="" type="checkbox"/>	<input checked="" type="checkbox"/>
Getränkehalter		<input type="checkbox"/>	<input type="checkbox"/>	<input type="checkbox"/>	<input type="checkbox"/>
Verzurrösen		<input type="checkbox"/>	-	<input type="checkbox"/>	-
Gepäckraumabdeckung		<input type="checkbox"/>	-	<input type="checkbox"/>	-
Handschuhfach		<input type="checkbox"/>	<input type="checkbox"/>	<input type="checkbox"/>	<input type="checkbox"/>

	Seite	TT Coupé	TT Roadster	TTS Coupé	TTS Roadster
Weitere Innenausstattungen	87				
Fußraumauskleidung und Fußmatten		<input type="checkbox"/>	<input type="checkbox"/>	<input type="checkbox"/>	<input type="checkbox"/>
Einstiegsleisten mit Aluminiumeinlage		<input type="checkbox"/>	<input type="checkbox"/>	<input type="checkbox"/>	<input type="checkbox"/>
Fensterheber		<input type="checkbox"/>	<input type="checkbox"/>	<input type="checkbox"/>	<input type="checkbox"/>
Armaturentafel		<input type="checkbox"/>	<input type="checkbox"/>	<input type="checkbox"/>	<input type="checkbox"/>
Zigarettenanzünder und Aschenbecher		<input type="checkbox"/>	<input type="checkbox"/>	<input type="checkbox"/>	<input type="checkbox"/>
Erweiterte Aluminiumoptik im Interieur		<input checked="" type="checkbox"/>	<input checked="" type="checkbox"/>	<input type="checkbox"/>	<input type="checkbox"/>
Aluminiumoptik im Interieur		<input type="checkbox"/>	<input type="checkbox"/>	-	-
MMI® und Navigationssysteme	88				
Navigationssystem plus mit MMI®-Bedienlogik		<input checked="" type="checkbox"/>	<input checked="" type="checkbox"/>	<input checked="" type="checkbox"/>	<input checked="" type="checkbox"/>
Navigationssystem mit MMI®-Bedienlogik		<input checked="" type="checkbox"/>	<input checked="" type="checkbox"/>	<input checked="" type="checkbox"/>	<input checked="" type="checkbox"/>
Navigationsdaten (DVD)		<input checked="" type="checkbox"/>	<input checked="" type="checkbox"/>	<input checked="" type="checkbox"/>	<input checked="" type="checkbox"/>
Fahrerinformationssystem		<input type="checkbox"/>	<input type="checkbox"/>	<input type="checkbox"/>	<input type="checkbox"/>
Radio- und TV-Anlagen	88				
Radioanlage chorus		<input type="checkbox"/>	<input type="checkbox"/>	-	-
Radioanlage concert		<input checked="" type="checkbox"/>	<input checked="" type="checkbox"/>	<input type="checkbox"/>	<input type="checkbox"/>
Radioanlage symphony		<input checked="" type="checkbox"/>	<input checked="" type="checkbox"/>	<input checked="" type="checkbox"/>	<input checked="" type="checkbox"/>
TV-Empfang		<input checked="" type="checkbox"/>	<input checked="" type="checkbox"/>	<input checked="" type="checkbox"/>	<input checked="" type="checkbox"/>
BOSE Surround Sound		<input checked="" type="checkbox"/>	<input checked="" type="checkbox"/>	<input checked="" type="checkbox"/>	<input checked="" type="checkbox"/>
CD-Wechsler		<input checked="" type="checkbox"/>	<input checked="" type="checkbox"/>	<input checked="" type="checkbox"/>	<input checked="" type="checkbox"/>
Audi music interface		<input checked="" type="checkbox"/>	<input checked="" type="checkbox"/>	<input checked="" type="checkbox"/>	<input checked="" type="checkbox"/>
Adapterkabelset für Audi music interface		<input checked="" type="checkbox"/>	<input checked="" type="checkbox"/>	<input checked="" type="checkbox"/>	<input checked="" type="checkbox"/>
Stabantenne		-	<input type="checkbox"/>	-	<input type="checkbox"/>
iPod-Vorbereitung Audi exclusive		<input checked="" type="checkbox"/>	<input checked="" type="checkbox"/>	<input checked="" type="checkbox"/>	<input checked="" type="checkbox"/>
USB-Vorbereitung Audi exclusive		<input checked="" type="checkbox"/>	<input checked="" type="checkbox"/>	<input checked="" type="checkbox"/>	<input checked="" type="checkbox"/>

Serienausstattung Sonderausstattung - nicht erhältlich

Länderspezifische Abweichungen möglich. Welche Ausstattung in Ihrem Land Serie ist und welche Sonderausstattungen erhältlich sind, erfahren Sie bei Ihrem lokalen Audi Partner.

	Seite	TT Coupé	TT Roadster	TTS Coupé	TTS Roadster
Telefon und Kommunikation	89				
Handyvorbereitung (Bluetooth)		<input checked="" type="checkbox"/>	<input checked="" type="checkbox"/>	<input checked="" type="checkbox"/>	<input checked="" type="checkbox"/>
Bluetooth-Schnittstelle		<input checked="" type="checkbox"/>	<input checked="" type="checkbox"/>	<input checked="" type="checkbox"/>	<input checked="" type="checkbox"/>
Sprachdialogsystem für Navigationssystem plus		<input checked="" type="checkbox"/>	-	<input checked="" type="checkbox"/>	-
Assistenzsysteme	89				
Berganfahrassistent		<input checked="" type="checkbox"/>	<input checked="" type="checkbox"/>	<input checked="" type="checkbox"/>	<input checked="" type="checkbox"/>
Einparkhilfe hinten		<input checked="" type="checkbox"/>	<input checked="" type="checkbox"/>	<input checked="" type="checkbox"/>	<input checked="" type="checkbox"/>
Geschwindigkeitsregelanlage		<input checked="" type="checkbox"/>	<input checked="" type="checkbox"/>	<input checked="" type="checkbox"/>	<input checked="" type="checkbox"/>
Fahrwerke/Bremsen	89				
Audi magnetic ride		<input checked="" type="checkbox"/>	<input checked="" type="checkbox"/>	<input type="checkbox"/>	<input type="checkbox"/>
Sporttaste		<input checked="" type="checkbox"/>	<input checked="" type="checkbox"/>	<input type="checkbox"/>	<input type="checkbox"/>
Sportfahrwerk		<input type="checkbox"/>	<input type="checkbox"/>	-	-
S line-Sportfahrwerk		<input checked="" type="checkbox"/>	<input checked="" type="checkbox"/>	-	-
Bremssättel dunkelgrau lackiert		<input checked="" type="checkbox"/>	<input checked="" type="checkbox"/>	-	-
Bremssättel schwarz lackiert mit TTS-Schriftzug		-	-	<input type="checkbox"/>	<input type="checkbox"/>
Bremsanlage		<input type="checkbox"/>	<input type="checkbox"/>	<input type="checkbox"/>	<input type="checkbox"/>
Technik/Sicherheit	90				
Karosserie Audi Space Frame (ASF®)-Bauweise		<input type="checkbox"/>	<input type="checkbox"/>	<input type="checkbox"/>	<input type="checkbox"/>
Seitenaufprallschutz		<input type="checkbox"/>	<input type="checkbox"/>	<input type="checkbox"/>	<input type="checkbox"/>
Anti-Blockier-System (ABS)		<input type="checkbox"/>	<input type="checkbox"/>	<input type="checkbox"/>	<input type="checkbox"/>
Antriebs-Schlupf-Regelung (ASR)		<input type="checkbox"/>	<input type="checkbox"/>	<input type="checkbox"/>	<input type="checkbox"/>
Elektronische Differenzialsperre (EDS)		<input type="checkbox"/>	<input type="checkbox"/>	<input type="checkbox"/>	<input type="checkbox"/>
Elektronische Stabilisierungskontrolle (ESC)		<input type="checkbox"/>	<input type="checkbox"/>	<input type="checkbox"/>	<input type="checkbox"/>
Integrales Kopfstützensystem		<input type="checkbox"/>	<input type="checkbox"/>	<input type="checkbox"/>	<input type="checkbox"/>
Fullsize-Airbags		<input type="checkbox"/>	<input type="checkbox"/>	<input type="checkbox"/>	<input type="checkbox"/>

	Seite	TT Coupé	TT Roadster	TTS Coupé	TTS Roadster
Seitenairbags vorn	<input type="checkbox"/>	<input type="checkbox"/>	<input type="checkbox"/>	<input type="checkbox"/>	<input type="checkbox"/>
Warn- und Kontrollleuchten	<input type="checkbox"/>	<input type="checkbox"/>	<input type="checkbox"/>	<input type="checkbox"/>	<input type="checkbox"/>
Verbandmaterial	<input type="checkbox"/>	<input type="checkbox"/>	<input type="checkbox"/>	<input type="checkbox"/>	<input type="checkbox"/>
Sicherheitslenksäule	<input type="checkbox"/>	<input type="checkbox"/>	<input type="checkbox"/>	<input type="checkbox"/>	<input type="checkbox"/>
Überrollbügel mit Aluminiumverkleidung	-	<input type="checkbox"/>	-	<input type="checkbox"/>	
Belederte Überrollbügel Audi exclusive	-	<input checked="" type="checkbox"/>	-	<input checked="" type="checkbox"/>	
Gurtanlegekontrolle	<input type="checkbox"/>	<input type="checkbox"/>	<input type="checkbox"/>	<input type="checkbox"/>	
Sicherheitsgurte	<input type="checkbox"/>	<input type="checkbox"/>	<input type="checkbox"/>	<input type="checkbox"/>	
Sicherheitsgurte Audi exclusive	<input checked="" type="checkbox"/>	<input checked="" type="checkbox"/>	<input checked="" type="checkbox"/>	<input checked="" type="checkbox"/>	
Instrumenteneinsatz	<input type="checkbox"/>	<input type="checkbox"/>	<input type="checkbox"/>	<input type="checkbox"/>	
Elektromechanische Servolenkung	<input type="checkbox"/>	<input type="checkbox"/>	<input type="checkbox"/>	<input type="checkbox"/>	
Schaltwegverkürzung	<input checked="" type="checkbox"/>	<input checked="" type="checkbox"/>	<input checked="" type="checkbox"/>	<input checked="" type="checkbox"/>	
S tronic®	<input checked="" type="checkbox"/>	<input checked="" type="checkbox"/>	<input checked="" type="checkbox"/>	<input checked="" type="checkbox"/>	
Handschaltgetriebe	<input type="checkbox"/>	<input type="checkbox"/>	<input type="checkbox"/>	<input type="checkbox"/>	
quattro®*	<input checked="" type="checkbox"/>	<input checked="" type="checkbox"/>	<input type="checkbox"/>	<input type="checkbox"/>	
Rekuperation	<input type="checkbox"/>	<input type="checkbox"/>	<input type="checkbox"/>	<input type="checkbox"/>	
Audi Anschlussgarantie	91				
Audi Anschlussgarantie	<input checked="" type="checkbox"/>	<input checked="" type="checkbox"/>	<input checked="" type="checkbox"/>	<input checked="" type="checkbox"/>	

Ausstattung des abgebildeten Audi TT Coupé (S. 4-23):

Lackierung: Eissilber Metallic; Räder: Aluminium-Gussräder im 10-Speichen-Design;
 Sitze/Sitzbezüge: Sportsitze vorn in Leder Feinnappa schwarz;
 Dekoreinlagen: Aluminium gebürstet grau

Ausstattung des abgebildeten Audi TT Roadster (S. 4-23):

Lackierung: Eissilber Metallic; Räder: Aluminium-Gussräder im 5-Speichen-V-Design;
 Sitze/Sitzbezüge: Sportsitze vorn in Leder Feinnappa magmarot;
 Dekoreinlagen: Aluminium gebürstet grau

Ausstattung des abgebildeten Audi TTS Coupé (S. 24-37):

Lackierung: Misanorot Perleffekt; Räder: Aluminium-Gussräder im 5-Parallelspeichen-S-Design;
 Sitze/Sitzbezüge: Sportsitze vorn in Leder Seidennappa spektralsilber/schwarz;
 Dekoreinlagen: Aluminium matt gebürstet

Ausstattung des abgebildeten Audi TTS Roadster (S. 24-37):

Lackierung: Ibisweiß; Räder: Aluminium-Gussräder im 5-Parallelspeichen-S-Design;
 Sitze/Sitzbezüge: Sportsitze vorn in Leder Seidennappa magmarot/schwarz;
 Dekoreinlagen: Aluminium matt gebürstet

Bei Audi bekommen Sie sehr viel mehr als einen Audi.

Wer sich für einen Audi entscheidet, entscheidet sich für eine Marke, die ihren Kunden mehr bietet. Mehr Individualität. Mehr Exklusivität. Und mehr Faszination.



Audi Konfigurator

Stellen Sie mit dem Audi Konfigurator Ihren ganz persönlichen Audi zusammen. Alle aktuellen Modelle, Motoren, Farben und Ausstattungen stehen Ihnen bei der Auswahl zur Verfügung. Jetzt auch mobil als App für Ihr Smartphone zum Download.
> www.audi.de/konfigurator



Vorsprung durch Technik auch im Internet

Kommen Sie auf unserer Facebook-Seite mit anderen Interessenten, Fans und Besitzern in Kontakt. Mit hochaktuellen Informationen via Twitter halten wir Sie auf dem Laufenden. Oder lehnen Sie sich zurück und genießen unsere Filme, Werbespots und Produktvideos im Audi YouTube Channel.

- > www.facebook.com/AudiDE
- > twitter.com/audi_online
- > www.youtube.com/audi



AUDI AG
85045 Ingolstadt
www.audi.de
Gültig ab April 2012

Printed in Germany
233/1130.92.00

Die in diesem Katalog abgebildeten Fahrzeuge sind teilweise mit Sonderausstattungen gegen Mehrpreis ausgerüstet. Die Angaben über Lieferumfang, Aussehen, Leistungen, Maße und Gewichte, Kraftstoffverbrauch und Betriebskosten der Fahrzeuge entsprechen den zum Zeitpunkt der Drucklegung vorhandenen Kenntnissen. Abweichungen in Farbe und Form von den Abbildungen, Irrtümer und Druckfehler bleiben vorbehalten. Alle Angaben zu Ausstattungen und technischen Daten basieren auf den Merkmalen des deutschen Markts. Änderungen sind vorbehalten. Nachdruck, auch auszugsweise, nur mit schriftlicher Genehmigung der AUDI AG.

Das Papier dieses Katalogs wurde aus chlorfrei gebleichtem Zellstoff hergestellt.