



TT

Audi TT

Vorsprung durch Technik **Audi** 



**Vorsprung durch Technik – jetzt auch mit einer App erleben:**  
Laden Sie die kostenlose App Audi link aus dem App Store oder über Google Play auf Ihr Smartphone oder Tablet und lernen Sie die Faszination Audi auf digitaler Ebene kennen.\*

**Titelbild einscannen und mehr entdecken.**

Audi link erweckt Bilder in Audi Publikationen, die mit dem Audi App-Symbol markiert sind, zum Leben. Darüber hinaus erkennt die App spezielle Audiosignale, die zum Beispiel in Audi TV-Spots hinterlegt sind und durch die Sie mit weiteren Inhalten verlinkt werden. Via Objekt-Scan können Sie mit Audi link sogar den Kühlergrill eines Audi scannen, wenn das Fahrzeug real vor Ihnen steht. Und das alles, damit Sie mehr über die Welt der vier Ringe erfahren. Von Videos und 3D-Animationen über Hintergrundinformationen bis hin zum Ausprobieren individueller Konfigurationsmöglichkeiten.

Dieser Katalog ist eine der ersten Publikationen, die Ihnen den Einstieg in die neue Dimension von Audi link ermöglichen. In Zukunft warten viele weitere Möglichkeiten auf Sie, mit der innovativen App die Faszination Audi digital zu erleben.

\*Verbindungskosten laut Mobilfunkvertrag.

	Seite	
<b>Faszination</b>		
	4	Audi TT
<b>Technik</b>		
	20	Innovationen
	22	Audi ultra
	24	Audi connect
	26	quattro®
	28	Intelligente Performance
	30	Dynamik
	32	Assistenzsysteme
	34	Simplexität
	36	Audi virtual cockpit
<b>Ausstattungen</b>		
	40	Audi ultra
	42	Motoren
	44	S line
	46	Audi design selection
	48	Lackierungen
	50	Räder/Reifen
	52	Sitze
	56	Dekoreinlagen
	58	Licht
	59	Design
	59	Lenkräder/Bedienelemente
	60	Komfort
	61	Infotainment
	63	Assistenzsysteme
	64	Technik/Sicherheit
	65	Audi Anschlussgarantie
<b>Sonstiges</b>		
	66	Audi Original Zubehör
	70	Technische Daten
	72	Abmessungen
	74	Index
	80	Neuwagenabholung
	82	Faszination Audi

Die Ausstattung des im Faszinationsteil abgebildeten Fahrzeugs finden Sie auf Seite 79.  
Die Werte für Kraftstoffverbrauch und CO<sub>2</sub>-Emissionen sowie die Effizienzklasse finden Sie auf Seite 70.

# Zukunft



Audi virtual cockpit. Hightech auf höchstem Standard. Erstmals präsentiert im neuen Audi TT. Das Kombiinstrument in Form eines hochauflösenden LCD-Screens informiert den Fahrer so, wie er es wünscht: mit klassischen Rundinstrumenten oder futuristischen Vollbildansichten. Fahrerfokussiert. Innovativ. Progressiv. Per Multifunktionslenkrad einfach umschaltbar. Für schnellen Kontextwechsel. Ein klares Statement für den technologischen Anspruch des neuen Audi TT.

# starten. /

Die Werte für Kraftstoffverbrauch und CO<sub>2</sub>-Emissionen sowie die Effizienzklasse finden Sie auf Seite 70.





# Herausragen. /



Eine Silhouette, die sich abhebt. Beispiellos. Schon damals und auch heute. Der neue Audi TT – ein weiterer Meilenstein einer Erfolgsgeschichte. Energisch in seiner ganzen Erscheinung. Auch das horizontal gestaltete Heck und seine stark gespannten Flächen. Dynamisch und athletisch. Wie ein bis ins Detail definierter Körper. Flach, breit, gestreckt. Keine Linie zu viel. Durch und durch präzise, ein klares Ziel verfolgend: mit kraftvoller Ästhetik zu begeistern. Der neue Audi TT – einer der progressivsten Sportwagen unserer Zeit.

Die Werte für Kraftstoffverbrauch und CO<sub>2</sub>-Emissionen sowie die Effizienzklasse finden Sie auf Seite 70.



# A n d e r s /



Linienführung, die die Form des ersten Audi TT aufgreift – und sie konsequent neu interpretiert. Ein Statement. Geformt aus purem Design. Scharfe Kanten signalisieren Charakterstärke. Kraftvoll in Szene gesetzt. Mit markanten Lufteinlässen. Das neue Design des Singleframe integriert sich stilvoll in die horizontal verlaufende Front. Die Audi Ringe auf der Motorhaube. Eine Platzierung, die auf seine Sportwagen-Gene hinweist und sofort den Puls beschleunigt. Zahlreiche Details vollenden den Auftritt. Wie der Tankdeckel in Aluminiumdesign mit sichtbarer Verschraubung. Reduziert. Sportlich. Eine Hommage an seine Vorgänger. Und dennoch völlig neu gedacht.

# denken. /



Die Werte für Kraftstoffverbrauch und CO<sub>2</sub>-Emissionen sowie die Effizienzklasse finden Sie auf Seite 70.

# Zeichen /

Sichtbar mehr Ausdruck. Durch optionale Audi Matrix LED-Scheinwerfer in 3D-Design mit charakteristischen, horizontalen und vertikalen Elementen. An der Front aufgegriffen und optisch im Singleframe sowie an der Motorhaube weitergeführt. Futuristisch, progressiv. Aus Einzel-Leuchtdioden bestehend, den Gegenverkehr erkennend und die Umgebungsausleuchtung optimierend. Aufsehen erregend auch das Heck. Serienmäßig in LED-Technologie und mit durchgängiger Bremsleuchte. Das Lichtkonzept des neuen Audi TT – Designsprache, die keiner Übersetzung bedarf.

# setzen. /





# Auf das /



Audi link

Das Interieur des neuen Audi TT: außergewöhnlich ausdrucksstark. Weil Design, Sportlichkeit und maximaler Komfort sich vereinen. Individualisierbar. Zum Beispiel durch farbige Interieurelemente an Mittelkonsole, den Sitzen und den Ausströmern in Turbinendesign. Überzeugend und hochwertig. Wie die optionalen S-Sportsitze, die erstmals im neuen Audi TT erhältlich sind. Dazu innovative und intuitive Klimabedienteile in der Armaturentafel. Alles mit dem Ziel, sich jederzeit auf das Wichtigste zu konzentrieren: das Fahren.

# Wesentliche fokussieren. /

# Die Kontrolle /



Noch sportlicher, noch konsequenter. Optional mit neuem permanentem Allradantrieb quattro®. Der dynamisches Fahren im neuen Audi TT noch kontrollierter macht. Präzise und packend. Dazu wird die Antriebskraft variabel auf die Achsen verteilt. Heckbetont. Und so der Fahrspaß deutlich maximiert. Dank einer speziellen Abstimmung für noch sportlichere Querdynamik. Sowie für ein verbessertes fahrzeugspezifisches Fahrverhalten. Bei dem Sie die Richtung vorgeben.

# übernehmen. /

Die Werte für Kraftstoffverbrauch und CO<sub>2</sub>-Emissionen sowie die Effizienzklasse finden Sie auf Seite 70.





# Kompromisslos /



Jedem Augenblick mehr Drehmoment verleihen. Kraftvolle und effiziente Aggregate treiben den neuen Audi TT unentwegt zu Höchstleistungen an. Ganz gleich ob Benziner oder Diesel. Für schnelle Gangwechsel sorgt modernste Getriebetechnologie. Ein komplexes Leichtbaukonzept ermöglicht weniger Verbrauch und höhere Effizienz sowie einen tieferen Schwerpunkt und dadurch ein besseres Handling. Erleben Sie Fahrspaß, der keine Grenzen kennt.

# bleiben. /

Die Werte für Kraftstoffverbrauch und CO<sub>2</sub>-Emissionen sowie die Effizienzklasse finden Sie auf Seite 70.



**N o r m e n /**



Der neue Audi TT. Eine Ikone kehrt zurück.

**n e u d e f i n i e r e n . /**

Die Werte für Kraftstoffverbrauch und CO<sub>2</sub>-Emissionen sowie die Effizienzklasse finden Sie auf Seite 70.

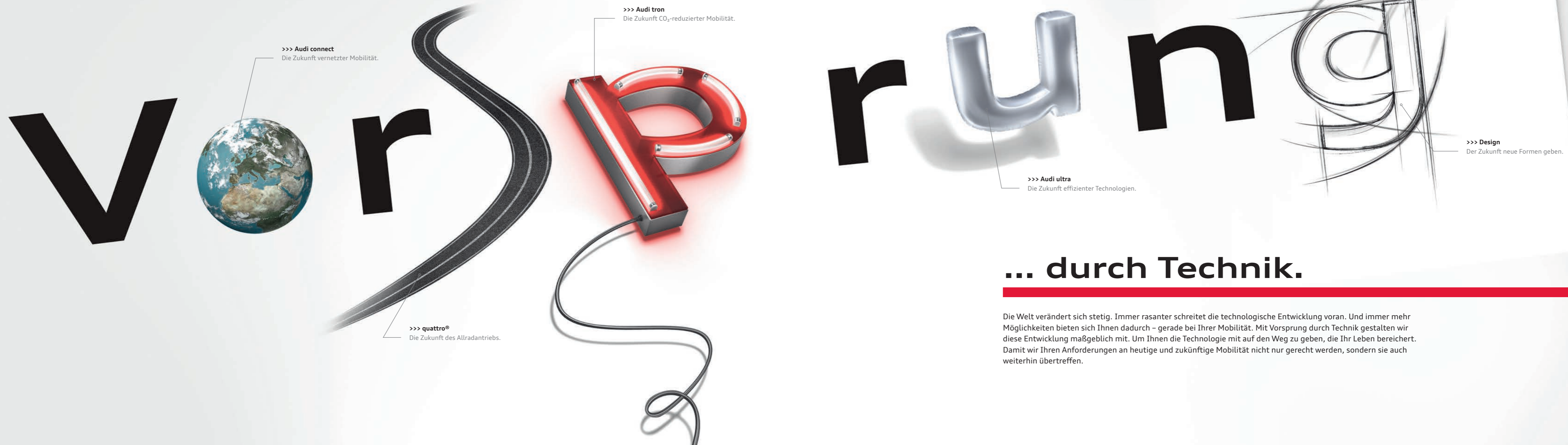

>>> **Audi connect**  
Die Zukunft vernetzter Mobilität.

>>> **Audi tron**  
Die Zukunft CO<sub>2</sub>-reduzierter Mobilität.

>>> **quattro®**  
Die Zukunft des Allradantriebs.

>>> **Audi ultra**  
Die Zukunft effizienter Technologien.

>>> **Design**  
Der Zukunft neue Formen geben.

## ... durch Technik.

Die Welt verändert sich stetig. Immer rasanter schreitet die technologische Entwicklung voran. Und immer mehr Möglichkeiten bieten sich Ihnen dadurch – gerade bei Ihrer Mobilität. Mit Vorsprung durch Technik gestalten wir diese Entwicklung maßgeblich mit. Um Ihnen die Technologie mit auf den Weg zu geben, die Ihr Leben bereichert. Damit wir Ihren Anforderungen an heutige und zukünftige Mobilität nicht nur gerecht werden, sondern sie auch weiterhin übertreffen.

Audi ultra

# Optimal kombiniert.

## Die Zukunft effizienter Technologien.

Einen Audi zu bauen ist hochkompliziert. Und dennoch gilt für alle Modelle ein einfaches Prinzip: Sämtliche Fahrzeugkomponenten greifen präzise ineinander, um emissionsverringende Synergien zu erzeugen. Was diesem Grundsatz folgend Ende der Achtzigerjahre mit der Audi Leichtbauweise und dem revolutionären Audi Space Frame (ASF®) anging, ist heute die sogenannte Umkehr der Gewichtsspirale: Jede Leichtbaukomponente wirkt sich auf weitere Bauteile aus, die dann ebenfalls in ihren Dimensionen verringert werden können. Auf diese Weise werden bestehende Formen und Materialien in Bezug auf ihre Funktionalität, das geringstmögliche Gewicht und ihren Produktionsprozess ständig aufs Neue verbessert. Um unsere Fahrzeuge noch effizienter und ressourcenschonender zu machen. Zudem werden auch immer mehr Effizienztechnologien in einen Audi eingebaut. Wie zum Beispiel das Rekuperations- und das Start-Stop-System. Oder fortschrittliche, effiziente Hightech-Aggregate. Für erhöhte Fahrdynamik, hohe Verdichtung, effizientere Verbrennung und geringeren CO<sub>2</sub>-Ausstoß. All das ist Audi ultra. Heute und in Zukunft – auf dem Weg zu CO<sub>2</sub>-reduzierter Mobilität.

### >>> Aerodynamik

Weniger Fahrwiderstände, mehr Effizienz. Durch konsequente aerodynamische Gestaltung der Fahrzeuglinien, des Fahrzeugunterbodens und der Spoilerkanten – um die bestmögliche Form für aerodynamische Effizienz zu schaffen. Aber auch durch rollwiderstandsreduzierte Reifen. All das getestet im Audi Windkanal bei bis zu 300 km/h.

### >>> Leichtbaukompetenz

Weniger Gewicht. Mehr Ersparnis, Kraft und Ausdauer. Die Audi Leichtbauweise. Angefangen im Karosserieleichtbau, kommt sie heute in nahezu allen Bereichen zum Einsatz und kombiniert innovative Werkstoffe wie Aluminium und Magnesium, intelligente Konstruktionsprinzipien sowie ressourcenschonende Produktionsprozesse zu einem Gesamtkonzept.

### >>> Getriebekompetenz

Verbesserte Effizienzwerte dank verbesserter Getriebeübersetzung. Ein hohes Drehmoment ermöglicht, das Übersetzungsverhältnis speziell in höheren Gängen länger auszulegen. Für kraftvollen Durchzug in niedrigem Drehzahlspektrum, was den Verbrauch verringert – sich aber kaum spürbar auf Fahrleistung und Sportlichkeit auswirkt.

### >>> Rekuperation

Bremsen für noch effizienteres Fahren. Mit der Bremsenergierückgewinnung (Rekuperation). Ein Teil der beim Bremsen und in Schubphasen entstehenden Bewegungsenergie wird in der Bordnetzbatte zwischengespeichert und in Beschleunigungsphasen eingesetzt – wodurch je nach Fahrzyklus bis zu 3 % Kraftstoff eingespart werden.

### >>> Aggregatekompetenz

Kraftvoll und effizient angetrieben. Von Audi ultra mit den Effizienztechnologien im Motorensektor.

## Mobilität & Navigation



**Point-of-Interest-Suche (POI) mit Sprachbedienung**  
in der Google™<sup>1</sup>-Datenbank



**Verkehrsinformationen online**  
dynamische Routenführung durch Echtzeit-Verkehrsflussinformationen



**myAudi – Sonderziele<sup>2</sup>**  
Das Navigationssystem als persönlicher Straßenatlas: individuelle Point-of-Interest (POI)-Listen über das myAudi-Portal ins Fahrzeug importieren



**Fluginformationen**  
Informieren Sie sich bequem vom Fahrzeug aus über Abflug- und Ankunftszeiten sowie die entsprechenden Gates und suchen Sie auf Wunsch direkt nach Flugnummern.



**Zuginformationen**  
Rufen Sie von unterwegs Abfahrt- und Ankunftszeiten sowie die jeweiligen Bahnsteige ab. (Auch für weitere öffentliche Verkehrsmittel wie z. B. U-Bahnen verfügbar)



**Landesinformationen<sup>2</sup>**  
Anzeige von landesspezifischen, gesetzlichen Bestimmungen wie z. B. Warnwesten- und Vignettenpflicht sowie geltenden Höchstgeschwindigkeiten beim Grenzübertritt



**Kraftstoffpreise**  
Die günstigsten Tankstellen am Zielort bzw. in Ihrer Nähe



**Parkplatzinformationen**  
Hilfe bei der Suche nach Parkplätzen und -häusern. Auch – sofern vorhanden – Darstellung von Preisen und aktuell noch freien Stellplätzen



**Navigation mit Google Earth™<sup>1</sup> und Google Street View™<sup>1</sup>**  
navigiert Sie dank hochauflösender Luft- und Satellitenbilder, Fotos und Adressangaben noch einfacher an Ihr Ziel



**Kartenupdate<sup>2</sup>**  
Die ausgelieferte Kartenversion kann mit den ersten 5 im halbjährlichen Rhythmus erscheinenden Navigationsupdates aktualisiert werden.



**Zieleinspeisung über myAudi oder Google Maps™<sup>1</sup>**  
Die Planung Ihrer Navigationsziele erfolgt auf Wunsch bequem am PC oder mit dem Smartphone. myAudi und Google Maps bzw. die Audi MMI connect-App ermöglichen den Versand von individuellen Navigationszielen an das Fahrzeug. Bei Fahrtantritt können diese bequem als Ziel übernommen werden.

## Kommunikation



**WLAN-Hotspot**  
verbindet Ihre mobilen Endgeräte mit dem Internet



**E-Mail<sup>2</sup>**  
in Ihr Audi MMI übertragen und komfortabel vorlesen lassen



**Zugriff auf Facebook**  
Integriert Ihr persönliches Netzwerk ins Cockpit. Mit Vorlese- und weiteren komfortablen Textfunktionen



**Zugriff auf Twitter**  
Integriert den Nachrichtendienst Twitter ins Cockpit. Mit Vorlese- und weiteren komfortablen Textfunktionen



**Zugriff auf Smartphone-Sprachsteuerung<sup>2,3</sup>**  
wie z. B. Siri (ab iPhone 4s). Durch Langdruck auf der Sprachdialogtaste am Multifunktions-Lederlenkrad können Sie direkt auf die Sprachsteuerung des Bluetooth-angebundenen Smartphones auch während der Fahrt zugreifen. Die Steuerung erfolgt sicher und komfortabel über die Mikrofone und Lautsprecher Ihres Audi.

<sup>1</sup> Google und das Google-Logo sind eingetragene Marken von Google Inc. <sup>2</sup> Erfordert die optionale MMI Navigation plus mit MMI touch und Bluetooth-Schnittstelle sowie Sportlederlenkrad mit Multifunktion inklusive Sprachdialogsystem. <sup>3</sup> Über den genauen Einsatztermin informieren Sie sich bitte bei Ihrem Audi Partner.

<sup>4</sup> Abhängig von länderspezifischer Verfügbarkeit. Zur Nutzung benötigen Sie in der Regel einen Account bei einem Media-Streaming-Dienst, wodurch zusätzliche Kosten entstehen können.

Verfügbarkeit, Bildschirmdarstellung und Kosten der Dienste variieren je nach Land, Modell, Endgerät und Tarif. Nähere rechtliche Informationen und Nutzungshinweise finden Sie ab Seite 61 sowie unter [www.audi.de/connect](http://www.audi.de/connect).

# Audi connect.

## Audi connect

## Die Zukunft vernetzter Mobilität.

Die Welt bietet Ihnen unzählige Möglichkeiten. Mit dem optionalen Audi connect holen Sie sich zahlreiche dieser Möglichkeiten digital und direkt in Ihren Audi. Auf Knopfdruck. Individuell auf Sie abgestimmt. Dank myAudi und der von Audi connect unterstützten Dienste in Ihrem Fahrzeug. An vielen Orten der Welt. Intuitiv, einfach und komfortabel.

### myAudi – Ihre persönliche Schaltzentrale

ermöglicht Ihnen unter [www.audi.de/myaudi](http://www.audi.de/myaudi) nach einer einmaligen Registrierung passwortgeschützt die von Audi connect unterstützten Dienste nach Ihren Wünschen zusammenzustellen, zu verwalten und bequem von zu Hause aus zu konfigurieren. Viele dieser Dienste können Sie auch über die Audi MMI connect-App mit Ihrem Smartphone (Android ab 4.0 oder ab iOS 6) von unterwegs nutzen.

## Infotainment



**Wetter**  
Vorhersagen und Karten vom gewünschten Ort



**Online Media Streaming<sup>3,4</sup>**  
Per Smartphone-App Zugriff auf Personal-Radio-Dienste und weltweite Radiosender sowie Anbindung von Musik-Streaming-Diensten, die den Zugang zu Millionen von Songs ermöglichen. Zusätzlich kann auf die im Smartphone gespeicherte Musik zugegriffen werden.



**Nachrichten online (individuell)**  
Texte und Bilder zum aktuellen Weltgeschehen, mit Vorlesefunktion, individuell konfigurierbar



**City Events**  
Informationen zu aktuellen Veranstaltungen – z. B. an Ihrem Zielort



**Reiseinformationen**  
Informationen zu Sehenswürdigkeiten – mit Übernahmefunktion als Navigationsziel

Die Straße fest im Griff haben. Weil die Antriebskraft permanent auf alle vier Räder verteilt wird. Per hydraulischer Lamellenkupplung wird die Hinterachse variabel angesteuert. Immer situationsbedingt, immer selektiv. Mit quattro Fahrstabilität, Dynamik und Agilität neu erleben und dem Über- und Untersteuern entgegenwirken. Für gesteigerte Traktion und verbesserten Vortrieb. Jede Strecke meistern. Und das eigene Ziel stets vor Augen haben. In Kurven. Auf Geraden. Auf jedem Untergrund. Für Faszination, die haften bleibt. Auf der Straße – und im Gedächtnis.



quattro®  
**Strassen  
spuren.**

**Mit quattro®.**

Intelligente Performance

# Maximale Kraft. Maximal genutzt.

Jede Bewegung hat einen Ursprung. Etwas, das sie ins Rollen gebracht hat, eine Idee. Auch den Motoren für Ihren Audi liegt eine Initialzündung zugrunde: gesteigerte Leistung bei geringerem Verbrauch. Diesen vermeintlichen Gegensatz vereinen wir in zwei revolutionären Antriebstechnologien: TDI und TFSI. Lernen Sie beide kennen. Und entscheiden Sie sich für den Antrieb, der Sie am meisten bewegt.



## TDI®

Audi TDI-Motoren sorgen mit der Kombination aus Direkteinspritzung und Turboaufladung für außergewöhnliche Performance – dank hohem Drehmoment über den gesamten Drehzahlbereich mit einer konstanten Kraftentfaltung. Emissionsreduziert und gewohnt sparsam im Verbrauch. Aber auch faszinierend dynamisch – damit Sie aus jeder Straße das Maximum herausholen können.



## TFSI®

Audi TFSI-Motoren erreichen eine besonders hohe Verdichtung. Das Resultat: herausragende Effizienz bei optimaler Leistungsfähigkeit. Durch den Ersatz von Hubraum durch Aufladung werden Motorgröße und -gewicht deutlich verringert – bei beeindruckender gleichbleibender Dynamik. Für eine Kraftentfaltung, die Sie aus dem Stand überzeugen wird.

**>>> Audi drive select®**

Mit Audi drive select passen Sie die Fahreigenschaften Ihres Audi an Ihre individuellen Bedürfnisse an. Auf Knopfdruck. Sportlicher, komfortabler, ausgewogener oder sparsamer. Sie entscheiden.

**>>> S tronic®**

Das sportlich-effiziente Doppelkupplungsgetriebe ermöglicht Ihnen blitzschnelle Schaltvorgänge ohne spürbare Zugkraftunterbrechung.

**>>> Elektromechanische Servolenkung**

Die Servolenkung vermittelt durch die geschwindigkeitsabhängige Lenkunterstützung auch bei hohem Tempo ein präzises Lenkgefühl, unterstützt Sie beim Gegenlenken und erleichtert das Einparken.

**>>> Progressivlenkung**

Gesteigerte Fahrdynamik durch direktere Übersetzung der Lenkung sowie erhöhter Fahrkomfort im alltäglichen Gebrauch durch reduzierte Lenkarbeit. Über die variable, vom Lenkeinschlag abhängige Lenkunterstützung bietet Ihnen die Progressivlenkung beeindruckende Fahreigenschaften.

**>>> Audi magnetic ride**

Fahrzustandsabhängige Regelung der Dämpferkräfte ist von komfortabel bis sportlich einstellbar.

**>>> quattro®**

Der permanente Allradantrieb verteilt die Antriebskräfte fahrsituationsabhängig auf jedes einzelne Rad für mehr Traktion und Dynamik.

Dynamik

# Dynamik,

## die Sie nicht mehr loslässt.

Einsteigen. Ansnallen. Motor starten. Wohin es auch geht, lassen Sie sich antreiben von faszinierender Dynamik. Denn Sie wissen, in Ihrem Audi stehen Ihnen alle Wege offen. Bestimmen Sie die Richtung. Die Gangart. Das Tempo. Und genießen Sie dabei die Freiheit, Reserven zu haben. Genug, um aus jeder Strecke das Beste herauszuholen.

## Assistenzsysteme

# Wohin es auch geht: Ein gutes Gefühl fährt mit.

Mit den Assistenzsystemen in Ihrem Audi.

Jede Fahrt ist anders. Doch eines ist bei allen Fahrten gleich – das Gefühl, das jeder Audi vermittelt: geschützt zu sein. Sämtliche Fahrerassistenzsysteme in Ihrem Audi unterstützen Sie bei Ihrer Fahrt und sorgen für noch mehr Komfort unterwegs. Lernen Sie die wichtigsten Fahrerassistenzsysteme kennen.

>>> **Audi side assist**  
erfasst den rückwärtigen Verkehr und unterstützt Sie dadurch beim Spurwechsel

>>> **Audi active lane assist**  
unterstützt bei erkannten Fahrbahnbegrenzungen durch sanfte Lenkeingriffe bei der Spurhaltung

>>> **Bremsassistent Folgekollision**  
verhindert im Falle eines Unfalls in bestimmten Situationen das unkontrollierte Weiterrollen des Fahrzeugs und kann in diesen Fällen Folgekollisionen vermeiden

>>> **Audi Matrix LED-Scheinwerfer**  
erfassen die Straße und leuchten sie durch innovativ angeordnete LEDs situationsbedingt für noch mehr Sicherheit aus

>>> **Einparkhilfe plus mit selektiver Anzeige**  
sorgt für mehr Übersicht beim Parken und Rangieren aufgrund optischer Darstellungen rund um das Fahrzeug

>>> **Parkassistent mit selektiver Anzeige**  
unterstützt Sie beim Einparken in Längs- und Querparklücken sowie beim Ausparken aus Längsparklücken durch einen nahezu automatischen Lenkvorgang

**>>> Audi connect**

Nutzen Sie mit der MMI Navigation plus mit MMI touch sämtliche von Audi connect unterstützten optionalen Dienste – schnell und bequem. Durch die intuitive Bedienung des MMI ist der Zugriff auf internetbasierte Funktionen beeindruckend unkompliziert.

**>>> Navigation**

Lassen Sie sich über die MMI Navigation plus mit MMI touch via 3D-Kartenansicht und einer 3-dimensionalen Darstellung von Sehenswürdigkeiten und markanten Gebäuden noch komfortabler zu Ihren Zielen navigieren.

**>>> Car**

Steuern und verändern Sie ganz bequem und mit wenigen Handgriffen Fahrerassistenzsysteme, Fahrzeugeinstellungen sowie Klima- und Servicefunktionen.

**>>> Media**

Zeigen Sie die Cover Ihrer Musiksammlung auf allen verfügbaren Medienquellen wie Jukebox, eingelegten SD-Karten, Audi music interface, CDs oder DVDs an.

**>>> Sportlederlenkrad mit Multifunktion**

Behalten Sie alles im Griff. Das Audi virtual cockpit und viele MMI-Funktionen lassen sich ergonomisch vom serienmäßigen TT-Sportlederlenkrad mit Multifunktion aus bedienen.

**>>> MMI® touch**

Bedienen Sie mit MMI touch die einzelnen Komponenten des Multi Media Interface noch einfacher. Die in den Dreh-/Drücksteller integrierte Touchfunktion ist auch per Handschrifterkennung sowie mit Mehrfingergeräten wie bei einem Smartphone steuerbar. Für die Auswahl im Grundmenü und in den kontextbasierten Optionen reichen 2 Funktionstasten aus. Der Direktzugriff auf Telefon, Navigation/Karte, Media oder Radio erfolgt über zwei Kipptasten.

**Simplexität****Das MMI® – intelligent, individuell, intuitiv.**

Reduziert. Einfach. Logisch. Die Welt des mobilen Infotainments neu definiert: das Multi Media Interface (MMI). Telefonieren, navigieren oder über zusätzlich auf Wunsch erhältliches Audi connect das Internet nutzen: hochintuitiv, hochfunktional und komfortabel – nicht zuletzt dank Sprachsteuerung und brillanter Darstellung über das Audi virtual cockpit im neuen Audi TT. Mit MMI Radio bzw. der optionalen MMI Navigation plus mit MMI touch geht Ihnen alles spielend leicht von der Hand.

Audi virtual cockpit

# Konzentriert.



## >>> Klassisch

Hochauflösend, gestochen scharf. Die großen Rundinstrumente für Geschwindigkeit und Drehzahl werden bei dieser Darstellung hervorgehoben. Für Zusatzinformationen wird der Zwischenraum genutzt.



## >>> Progressiv

Beim Wechsel in die kleine Darstellung der Rundinstrumente wird das 12,3-Zoll-Farbdisplay zur großen Bühne. So erfolgt beispielsweise die Anzeige der Navigationskarte als 3D-Geländemodell in voller Breite und beeindruckender Brillanz.



## >>> Vielseitig

Das innovative, voll-digitale Kombiinstrument zeigt die jeweiligen Informationen flexibel und bedarfsgerecht an. Kartendarstellung, Audi connect-Dienste, Radio-/Media-Information und vieles mehr – mit übersichtlicher Grafik und intuitiver Menüstruktur.

Die Werte für Kraftstoffverbrauch und CO<sub>2</sub>-Emissionen sowie die Effizienzklasse finden Sie auf Seite 70.



# Fokussiert.

Außergewöhnlich übersichtlich. Das neue Kombiinstrument Audi virtual cockpit. Brillant konzipiert, brillant in Auflösung und Darstellung. Beispielloos innovativ. Und vom ersten Augenblick an intuitiv. Sämtliche Funktionen und MMI-Dienste lassen sich darüber steuern. Von Bordcomputer bis hin zu Navigation. Das ist richtungsweisende Technik. Der LCD-Bildschirm präsentiert sich prominent im Armaturenfeld. Auf optimaler Sichthöhe des Fahrers. Wahlweise sind zwei Anzeigevarianten verfügbar: klassisch oder progressiv. Einfach umschaltbar am TT-Sportlederlenkrad mit Multifunktion. Einfach beeindruckend. Ein weiterer Beleg für Vorsprung durch Technik.

Welche Ausstattung in Ihrem Modell serienmäßig bzw. optional erhältlich ist, erfahren Sie im Index ab Seite 74.



## So einzigartig wie Sie. Die Ausstattungsmöglichkeiten.

Sportlichkeit, Komfort, Design, Funktionalität – ganz gleich welche Anforderungen Sie an Ihren Audi stellen, er bietet Ihnen eine Fülle von Individualisierungsmöglichkeiten. Die Ausstattungsvarianten von Audi sind vielfältig und hochwertig und lassen sich von Ihnen ganz Ihren Bedürfnissen anpassen.

## Maximale Effizienz hat bei Audi ein Zeichen. Der Audi TT TDI ultra – das nachhaltigste Modell der Baureihe.

Technologien und Maßnahmen zur Senkung des Verbrauchs und der Emissionen bei unverändert großem Fahrspaß – dafür steht Audi ultra. Serienmäßig in jedem Audi Modell. Das langfristige Ziel: eine vollständig emissionsfreie Mobilität. Dafür entwickeln wir konsequent weiter. Zum Beispiel immer effizientere Antriebstechnologien. Wie die sparsamen Dieselmotoren. Von ihnen werden die nachhaltigsten von uns ausgezeichnet. Mit dem ultra-Emblem am Heck des Modells, das verrät: Hier fährt maximale Effizienz voraus. Durch einen CO<sub>2</sub>-Emissionswert, der beim Audi TT TDI ultra kombiniert zwischen 110 und 114 g/km liegt. Und das ohne dabei auf die Audi typische Dynamik verzichten zu müssen. Erleben Sie das Audi TT ultra-Modell – ein Fahrzeug, das effizientes Fahren neu definiert.

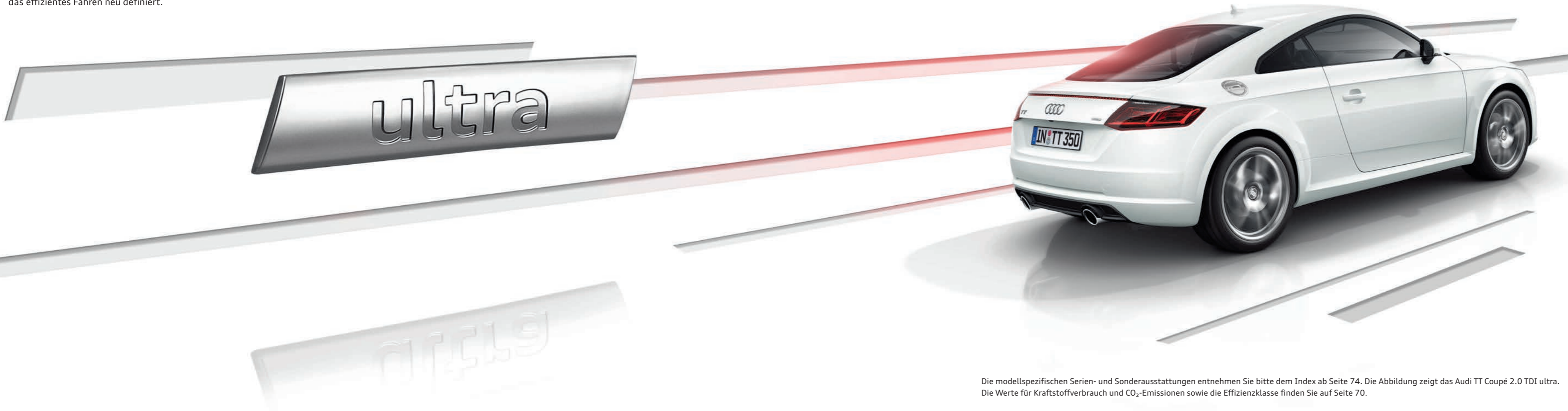

Das **2,0-Liter-TDI-ultra-Aggregat** mit 135 kW (184 PS) weist im kombinierten Fahrzyklus folgende CO<sub>2</sub>-Emissionswerte auf:  
TT Coupé: 114–110 g/km

**Der TT 2.0 TDI ultra ist ohne Einschränkungen mit allen Ausstattungen erhältlich.**

Die modellspezifischen Serien- und Sonderausstattungen entnehmen Sie bitte dem Index ab Seite 74. Die Abbildung zeigt das Audi TT Coupé 2.0 TDI ultra. Die Werte für Kraftstoffverbrauch und CO<sub>2</sub>-Emissionen sowie die Effizienzklasse finden Sie auf Seite 70.

## Für jede Persönlichkeit der richtige Antrieb.

Ganz gleich, für welchen Audi Motor Sie sich entscheiden: Alle Aggregate verfügen über eine hohe Verdichtung, hocheffiziente Verbrennung und einen hervorragenden Wirkungsgrad. Oder kurz: gesteigerte Leistung bei reduziertem Kraftstoffverbrauch und verringerten Emissionen.



2.0 TFSI

**TFSI®**

Die Audi TFSI-Motoren: herausragende Effizienz bei gesteigerter Leistungsfähigkeit – und gleichbleibender Dynamik. Zum Beispiel der 2.0 TFSI quattro mit 169 kW (230 PS) im neuen Audi TT. Mit einer Beschleunigung von 0 auf 100 km/h in 5,3 Sekunden und einer Höchstgeschwindigkeit von 250 km/h.

- TT 2.0 TFSI 169 kW (230 PS)\*



2.0 TDI ultra

**TDI®**

Die Audi TDI-Motoren: hohes Drehmoment über den gesamten Drehzahlbereich – mit einer konstanten Kraftentfaltung. Emissionsreduziert und gewohnt sparsam im Verbrauch. Wie der 2.0 TDI ultra: 135 kW (184 PS), eine Höchstgeschwindigkeit von 235 km/h und eine Beschleunigung von 7,2 Sekunden von 0 auf 100 km/h.

- TT 2.0 TDI ultra 135 kW (184 PS)

## Der sportlichen Linie treu bleiben: die S line-Pakete.

Mit den S line-Paketen unterstreichen Sie den sportlichen Charakter Ihres Audi TT. Betonen Sie zum Beispiel die dynamische Linienführung, verleihen Sie dem Innenraum noch mehr Ausdruck oder definieren Sie das Fahrwerk für gesteigerte Fahrdynamik noch sportlicher. Und machen Sie aus Ihrem Audi einen echten Athleten.



Die Werte für Kraftstoffverbrauch und CO<sub>2</sub>-Emissionen sowie die Effizienzklasse finden Sie auf Seite 70.

### S line Exterieurpaket

**Stoßfänger vorn und hinten, seitliche Schwellerleisten, seitliche Kühlergitter sowie Diffusoreinsatz** in sportlich-markantem Design

**Kühlergrill** in Schwarz hochglänzend

**Diffusoreinsatz** in Platinumgrau lackiert

**Einstiegsleisten** mit S line-Schriftzug

**S line-Emblem** auf den vorderen Kotflügeln



### S line Sportpaket

**Im S line Sportpaket sind folgende Ausstattungsumfänge enthalten:**

**Aluminium-Gussräder im 10-V-Speichen-Design** teilpoliert, Größe 8,5 J x 18 mit Reifen 245/40 R 18\*

**S line-Sportfahrwerk** mit dynamischer Feder-Dämpfer-Abstimmung und Tieferlegung um 10 mm

**Sportsitze vorn** inklusive elektrischer 4-Wege-Lendenwirbelstütze

**S line-Sitzbezüge in Stoff Sequenz/Leder** in Schwarz mit S-Prägung in den Lehnen der Vordersitze

**Innenraum, Armaturentafel und Dachhimmel** in Schwarz, Kontrastnähte auf Sitzbezügen, Sportlederlenkrad, Schalt- bzw. Wählhebelmanschette und falls mitbestellt auf Mittelarmlehne und den Umfängen der Lederpakete

**Dekoreinlagen** Aluminium matt gebürstet

**S line-Sportlederlenkrad mit Multifunktion im 3-Speichen-Design** unten abgeflacht, in Schwarz (Lenkradgriffe in perforiertem Leder) mit Kontrastnähten und S line-Emblem

**Schalt- bzw. Wählhebelknäuf** in perforiertem Leder schwarz

**erweiterte Aluminiumoptik im Interieur** mit Fußstütze und Pedalerie in Edelstahl

**Einstiegsleisten mit S line-Schriftzug**

**S line-Emblem** auf den vorderen Kotflügeln

### Optional erhältlich:

**weitere Räder bis zu 20 Zoll erhältlich**

**Audi magnetic ride mit Tieferlegung um 10 mm**

### S-Sportsitze vorn

**Farbige Interieurelemente** in Quarzlack silber oder anthrazit an den seitlichen Sitzblenden, der Akzentspange an der Mittelkonsole sowie den Innenringen der Ausströmer

**Sitzbezüge in Alcantara/Leder** auf Sportsitz in Schwarz, auf S-Sportsitz in Schwarz oder Rotorgrau, jeweils mit S-Prägung in den Lehnen der Vordersitze

**Sitzbezüge in Leder Feinnappa** auf S-Sportsitz in Schwarz oder Rotorgrau, jeweils mit S-Prägung in den Lehnen der Vordersitze

**S line-Sportkontur-Lederlenkrad mit Multifunktion plus im 3-Speichen-Design** unten abgeflacht, in Schwarz (Lenkradgriffe in perforiertem Leder) mit S line-Emblem

**Lackierung in allen Serien-/Sonderausstattungsfarben, zusätzliche Lackierung in der Sonderfarbe Daytonagrau Perleffekt**



\* Angaben zu den technischen Eigenschaften der Reifen finden Sie auf Seite 71.

## So unverwechselbar wie Ihr Anspruch: die Audi design selection.

Die Audi design selection bietet Ihnen eine ästhetische Vorauswahl an besonders exklusiven Materialien und Farben im Innenraum. Die Dekoreinlage Aluminium Drift anthrazit in Verbindung mit der edlen Lederausstattung in Murillo Braun mit attraktiven Kontrastnähten verleiht dem Innenraum ein sportlich-exklusives Ambiente.



### Audi design selection murillobraun\*

- S-Sportsitze vorn
- Sitzmittelbahn, Sitzseitenwangen und Kopfstützen, Tür-/Seitenverkleidungseinsätze in Leder Feinnappa murillobraun mit Kontrastnähten in Stahlgrau; Sitzmittelbahn mit Rautensteppung
- Mittelarmlehne in Leder murillobraun mit Kontrastnähten in Stahlgrau
- Armauflage in den Türen und Türzuziehgriffen, Verkleidung Mittelkonsole und Instrumententafelabdeckung in Leder steingrau mit Kontrastnähten in Murillobraun
- Verkleidung Pralltopf Lenkrad in Leder schwarz
- Fußmatten in Schwarz-Murillobraun mit Keder in Schwarz
- farbige Interieurelemente in Chromlack schiefergrau an den seitlichen Sitzblenden, der Akzentspange an der Mittelkonsole sowie den Innenringen der Ausströmer
- Dekoreinlage Aluminium Drift anthrazit
- wahlweise mit pneumatischer Einstellung der Lehnenwangen bestellbar

\*Über den genauen Einsatztermin informieren Sie sich bitte bei Ihrem Audi Partner.



## Ihr Audi wird nicht einfach lackiert. Sondern vierfach.

Wählen Sie die Lackfarbe, die Ihre Persönlichkeit am besten widerspiegelt. Ganz gleich für welche Farbe Sie sich entscheiden, Sie können sich darauf verlassen, dass wir beim Lackierprozess auf hervorragende Qualität setzen: Obwohl der Lack auf einem Audi nicht dicker ist als ein menschliches Haar, besteht er aus vier Schichten. Damit Sie darin nicht nur glänzend aussehen, sondern Ihr neuer Audi TT auch vor Umwelteinflüssen und Abnutzungen bestmöglich geschützt ist. Ein Autoleben lang.



### | Unilackierungen

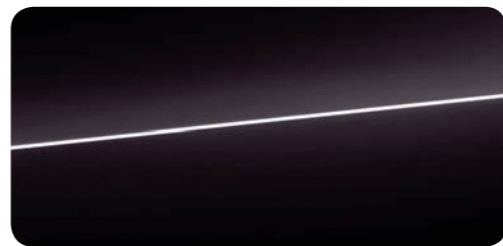

Brillantschwarz



Ibisweiß

### | Metalllackierungen



Gletscherweiß Metallic

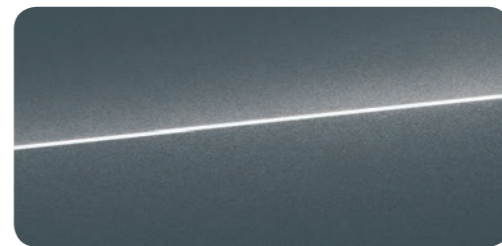

Monsungrau Metallic



Tangorot Metallic



Florettsilber Metallic

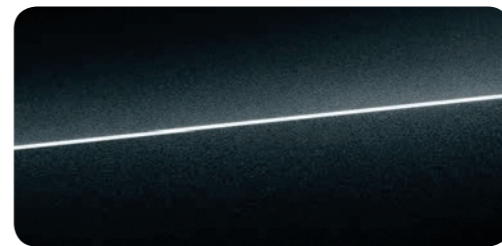

Mythoschwarz Metallic

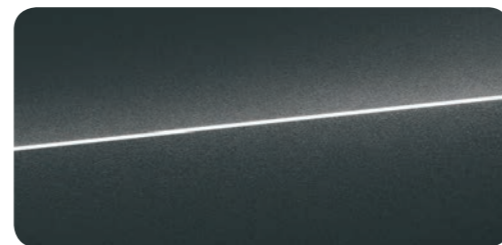

Nanograu Metallic

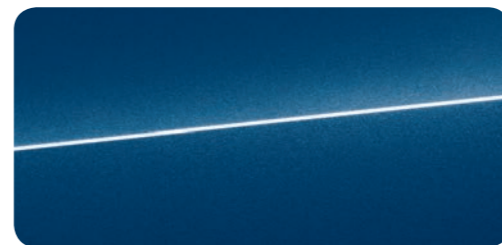

Scubablau Metallic

### | Perleffektlackierung

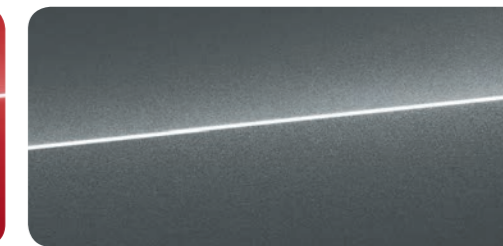

Daytonagrau Perleffekt  
nur in Verbindung mit S line Sportpaket erhältlich



## Qualität in Form gebracht. Und glanzvoll vollendet. Die Audi Räder.

Damit Sie auf jedem Meter Ihrer Fahrt ein gutes Gefühl begleitet, stehen Audi Räder besonders auf dem Prüfstand und durchlaufen spezifische Testverfahren. So ermöglichen beispielsweise Härtetests höchste Stabilität. Und eine kupferbeschleunigte Essigsäure-Salz-Sprühnebel-Prüfung – kurz CASS – sorgt für größtmöglichen Korrosionsschutz. Mit diesen und vielen weiteren Maßnahmen sorgen wir bei jedem Audi Rad für maximale Qualität – auch noch nach etlichen Kilometern. Ganz gleich, für welches der zahlreichen Designs Sie sich entscheiden.



## Die ideale Verbindung zwischen einem Audi und der Straße.

Vielfältiges Design und hochwertige Verarbeitung – mit unserem umfangreichen Rädersortiment runden Sie Ihren Audi optimal ab. Alle Räder sind auf das jeweilige Audi Modell abgestimmt. Unterstreichen Sie den Charakter Ihres Audi nach Ihren individuellen Vorstellungen. Soll es beispielsweise eine dynamischere Note sein? Dann bietet sich unser spezielles Audi Sport-Räderangebot an. Lassen Sie sich einfach inspirieren. Doch ganz gleich wie Sie sich entscheiden: Sie allein geben die Richtung vor.

## | Sommerräder



**Aluminium-Schmiederäder  
im 5-Arm-Design**  
Größe 8 J x 17 mit Reifen 225/50 R 17<sup>1</sup>



**Aluminium-Gussräder  
im 5-Doppelspeichen-Stern-Design**  
Größe 8,5 J x 17 mit Reifen 245/45 R 17<sup>1</sup>



**Aluminium-Gussräder  
im 5-Doppelspeichen-Dynamik-Design**  
teilpoliert<sup>2</sup>,  
Größe 8,5 J x 18 mit Reifen 245/40 R 18<sup>1</sup>



**Aluminium-Gussräder  
im 10-V-Speichen-Design**  
teilpoliert<sup>2</sup>,  
Größe 8,5 J x 18 mit Reifen 245/40 R 18<sup>1, 3</sup>



**Aluminium-Gussräder  
im 10-Speichen-Design**  
Größe 8,5 J x 18 mit Reifen 245/40 R 18<sup>1</sup>



**Aluminium-Gussräder  
im 20-Speichen-V-Design**  
Größe 8,5 J x 18 mit Reifen 245/40 R 18<sup>1</sup>



**Aluminium-Gussräder Audi Sport  
im 7-Doppelspeichen-Design**  
Größe 8,5 J x 18 mit Reifen 245/40 R 18<sup>1</sup>



**Aluminium-Schmiederäder  
im 5-Arm-Stern-Design**  
kontrastgrau, teilpoliert<sup>2</sup>,  
Größe 9 J x 19 mit Reifen 245/35 R 19<sup>1</sup>



**Aluminium-Gussräder Audi Sport  
im 5-Speichen-Blade-Design**  
Größe 9 J x 19 mit Reifen 245/35 R 19<sup>1</sup>



**Aluminium-Gussräder Audi Sport  
im 5-Doppelspeichen-Design**  
Größe 9 J x 19 mit Reifen 245/35 R 19<sup>1, 4</sup>



**Aluminium-Gussräder Audi Sport  
im 5-Doppelspeichen-Design in Titanoptik matt,  
glanzgedreht<sup>2</sup>**  
Größe 9 J x 19 mit Reifen 245/35 R 19<sup>1, 4</sup>



**Aluminium-Schmiederäder Audi Sport  
im 10-Y-Speichen-Design**  
Größe 9 J x 20 mit Reifen 255/30 R 20<sup>1, 4</sup>

## | Winterräder



**Winter-Aluminium-Gussräder  
im 5-Arm-Design**  
Größe 7 J x 17 mit Reifen 225/50 R 17<sup>1</sup>,  
schneekettentauglich,  
zulässige Höchstgeschwindigkeit 210 km/h



**Winter-Aluminium-Gussräder  
im 20-Speichen-V-Design**  
Größe 8,5 J x 18 mit Reifen 245/40 R 18<sup>1</sup>,  
nicht schneekettentauglich,  
zulässige Höchstgeschwindigkeit 240 km/h

## Premiumqualität, auf die Sie setzen können.

In Ihrem Audi nehmen Sie einen besonderen Platz ein. Auf Vorder- und Rücksitzen wird exklusiver Komfort fühlbar: durch hochwertige Materialien und eine erstklassige Verarbeitung. Egal für welchen Sitzbezug Sie sich entscheiden und ob Sie Sportsitze oder S-Sportsitze bei dynamischer Fahrt bevorzugen: Hier sitzen Sie richtig.



### Sportsitze vorn 1

Die Abbildung zeigt Sportsitz vorn in Stoff Effekt schwarz/schwarz.



### S-Sportsitze vorn 2

Die Abbildung zeigt den S-Sportsitz vorn in Leder Feinnappa schwarz mit seitlicher Sitzblende in Haptiklack schwarz.

## | Stoff

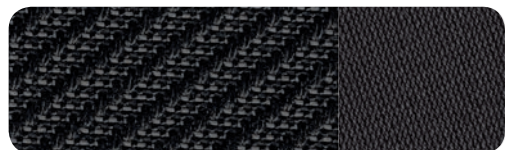

Stoff Effekt schwarz/schwarz

## | Stoff/Leder



1 Stoff Sequenz/Leder schwarz  
nur in Verbindung mit S line Sportpaket erhältlich

## | Leder

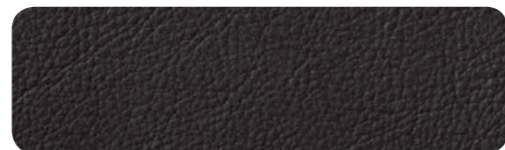

1 Leder Milano schwarz



1 Leder Feinnappa schwarz



1 2 Alcantara/Leder schwarz

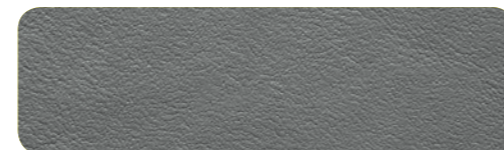

2 Leder Feinnappa felsgrau

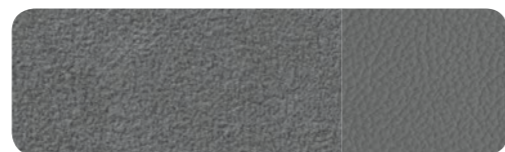

2 Alcantara/Leder felsgrau



2 Leder Feinnappa rotorgrau  
nur in Verbindung mit S line Sportpaket erhältlich



2 Alcantara/Leder rotorgrau  
nur in Verbindung mit S line Sportpaket erhältlich

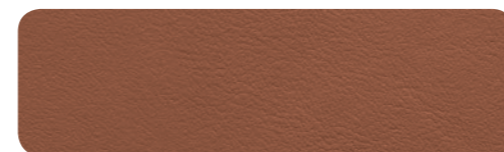

2 Leder Feinnappa palominobraun



## Fixiert auf Qualität.

Bei Audi Sitzen können Sie sich nicht nur auf edle Materialien und hochwertige Verarbeitung verlassen, sondern auch auf umfassende Testverfahren. So prüft Audi zum Beispiel alle Sitzleder in einem eigenen Labor auf Qualität. 45 Tests dienen allein zur Ermittlung der Langlebigkeit. In automatische Vorrichtungen eingespannt, müssen die Lederproben zeigen, wie gleichmäßig sie sich dehnen, wo sie zu reißen beginnen, wann sie anfangen Falten zu werfen, wie abriebfest und wie schwer entflammbar sie sind. Für Audi Sitze werden nur Leder verwendet, die alle Tests mit Bravour bestehen.

## | Stoff- und Lederausstattungen

### Stoff Effekt

- für Sportsitze vorn:
- Sitzmittelbahn und Türverkleidungseinsätze in Stoff Effekt schwarz
  - Sitzseitenwangen, Kopfstützen, Mittelarmlehne vorn (falls mitbestellt) in Stoff uni schwarz

### Alcantara/Leder-Kombination

exklusive und sportliche Optik für Sportsitze; hoher Sitzkomfort und gutes Sitzklima durch schnellen Temperaturausgleich; besonders unempfindlich, pflegeleicht und abnutzungsresistent. Die Sitzmittelbahnen aus Alcantara bieten guten Halt und sind somit für dynamische Fahrten besonders gut geeignet. Seitenwangen aus feinstem Leder vollenden den Sitz.

für Sportsitze vorn:

- Sitzmittelbahn und Türverkleidungseinsätze in Alcantara schwarz
- Sitzseitenwangen, Kopfstützen und Mittelarmlehne vorn (falls mitbestellt) in Leder schwarz

für S-Sportsitze vorn:

- Sitzmittelbahn und Türverkleidungseinsätze in Alcantara schwarz oder felsgrau
- Sitzseitenwangen, Kopfstützen und Mittelarmlehne vorn (falls mitbestellt) in Leder schwarz oder felsgrau
- Sitzmittelbahn mit Rautensteppung

### Leder Milano

Extrem strapazierfähiges und langlebiges Leder vermittelt durch die geprägte und feine Oberfläche einen hochwertigen Eindruck. Komplett durchgefärbtes, chromfrei gegerbtes Leder, das aufgrund der Lackierung einen ausgezeichneten Oberflächenschutz bietet.

für Sportsitze vorn:

- Sitzmittelbahn, Sitzseitenwangen, Kopfstützen und Mittelarmlehne (falls mitbestellt) in Leder Milano schwarz
- Türverkleidungseinsätze in Kunstleder
- Sitzrückenlehne und Rücksitzbank teilweise in Kunstleder

**Leder Feinnappa**

hochwertiges, geschmeidiges Leder mit ausgewogenem Lackauftrag. Es weist aufgrund seiner natürlichen Oberfläche atmungsaktive Eigenschaften auf und unterstützt somit ein angenehmes Sitzklima. Das Leder ist sehr strapazierfähig, langlebig und lichtecht. Seine feine Prägung unterstreicht den exklusiven Charakter.

für S-Sportsitze vorn:

- Sitzmittelbahn, Sitzseitenwangen, Kopfstützen und Mittelarmlehne vorn (falls mitbestellt) sowie Türverkleidungseinsätze in Leder Feinnappa schwarz, felsgrau oder palominobraun
- Sitzmittelbahn mit Rautensteppung
- Rücksitzbank teilweise in Kunstleder

**| Stoff-/Lederpakete****Lederpaket**

Armauflage in den Türen, Türzuziehgriffe und Verkleidung der Mittelkonsole in Leder schwarz

**Erweitertes Lederpaket**

Armauflage in den Türen, Türzuziehgriffe, Verkleidung Mittelkonsole und Instrumententafelabdeckung in Leder schwarz oder abgestimmt auf die jeweilige Innenausstattungsfarbe und Verkleidung Pralltopf Lenkrad in Leder schwarz

**| Sitzkomfort****Vordersitze elektrisch einstellbar**

für Sportsitze und S-Sportsitze mit elektrischer Einstellung von Sitzhöhe, Sitzlängsposition sowie Sitz- und Lehnenneigung inklusive elektrischer 4-Wege-Lendenwirbelstütze; für S-Sportsitze zusätzlich mit manueller Sitztiefeinstellung

**Sitzheizung vorn**

beheizt Sitz- und Lehnenmittelbahnen und Sitzseitenwangen; für Fahrer- und Beifahrerseite individuell mehrstufig in den äußeren Ausströmern einstellbar

**4-Wege-Lendenwirbelstütze für die Vordersitze**

elektrisch, horizontal und vertikal einstellbar

**Pneumatische Einstellung Lehnenwangen\***

Vordersitze elektrisch einstellbar und pneumatische Einstellung der Lehnenwangen und Lendenwirbelstütze

**Mittelarmlehne vorn**

in der Neigung einstellbar und in Längsrichtung verschiebbar inklusive zusätzlich ausklappbaren Cupholders

**| Sitz im Fond****Rücksitzlehne umklappbar**

teilbar im Verhältnis 50 : 50 oder vollständig umklappbar

**| Dachhimmel****Dachhimmel in Stoff felsgrau**

Anbauteile in Felsgrau

**Dachhimmel in Stoff schwarz**

Anbauteile in Schwarz

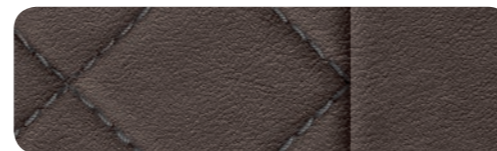
**| Audi design selection****Leder Feinnappa murillobraun/stahlgrau**

in Rautensteppung

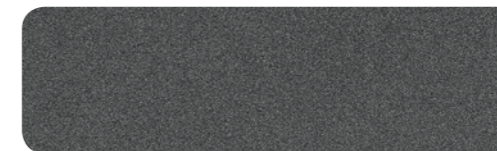
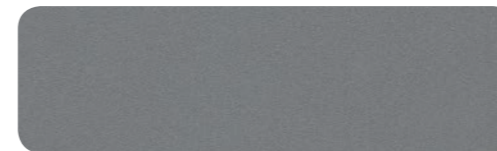
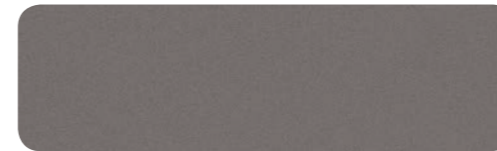
**| Farbige Interieurelemente\*****Haptiklack schwarz****Quarzlack anthrazit****Feinlack metallgrau****Quarzlack silber****Feinlack bronze****Chromlack schiefergrau****| Sitzvarianten**

<sup>1</sup> Sportsitze vorn

<sup>2</sup> S-Sportsitze vorn

\* Nur in Verbindung mit S-Sportsitzen vorn erhältlich.

## Faszination erleben. Bis ins Detail.

Exklusives Ambiente ist eine Frage des Stils. Ihres Stils. Den Sie bis ins Detail verfeinern können. Setzen Sie fühlbare Akzente mit den hochwertigen Audi Dekoreinlagen. Lassen Sie sich begeistern von edlem Dekor aus Aluminium, teils geprägt, teils gebürstet. Harmonisch in das Interieur eingefügt. Sportlichkeit ausstrahlend. Ein Ambiente schaffend, das den dynamischen Auftritt auch innen akzentuiert.



Die modellspezifischen Serien- und Sonderausstattungen entnehmen Sie bitte dem Index ab Seite 74.



**Feinlack Metallgrau**



**Aluminium Drift anthrazit**  
 nur in Verbindung mit Audi design selection  
 murillobraun erhältlich



**Aluminium matt gebürstet**  
 nur in Verbindung mit S line Sportpaket erhältlich

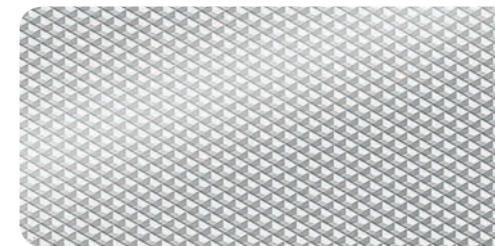

**Aluminium Drift silber**

**Dekoreinlagen**  
 für Mittelkonsole und Einleger am Türzuziehgriff

## | Scheinwerfer

**Xenon plus**

intensive Fahrbahnausleuchtung, gute Gleichmäßigkeit und Reichweite durch Scheinwerfer mit langlebiger Gas-entladungstechnik für Abblend- und Fernlicht. Automatisch-dynamische Leuchtweitenregulierung wirkt dem Blenden des Gegenverkehrs entgegen. Inklusive homogenen LED-Tagfahrlichtbands und Allwetterlicht

**LED-Scheinwerfer**

tageslichtähnliche Ausleuchtung der Fahrbahn für mehr Sicherheit und Komfort bei geringem Energiebedarf und hoher Lebensdauer; besonders gute Wahrnehmung durch andere Verkehrsteilnehmer dank der prägnanten TT-Leuchtengrafik im Tag-und-Nacht-Design; besteht aus Abblendlicht, Fernlicht, kombinierter Tagfahr-, Positions- und Blinkfunktion, statischem Abbiegelicht sowie Allwetter- und Autobahnlicht, komplett in LED-Technologie mit automatisch erhöhter Reichweite ab einer Geschwindigkeit von ca. 110 km/h. Darüber hin-aus stehen unterschiedliche Scheinwerferlichtverteilun-gen zur Verfügung, die geschwindigkeitsabhängig ak-tiviert werden: Autobahnlicht und Landstraßenlicht. Zusätzlich ermöglicht navigationsdatenbasierte Fahr-zeugunterstützung eine Steuerung dieser Lichtverteilun-gen mithilfe der gespeicherten Streckendaten der op-tionalen MMI Navigation plus mit MMI touch. In dieser Konfiguration werden die komfortablen Funktionen der Lichtassistentz noch zusätzlich durch das Kreuzungs-licht mit breit eingestellter Frontbeleuchtung und den Reisemodus mit GPS-gestützter Umschaltung zwi-schen Rechts- und Linksverkehr ergänzt. Inklusive LED-Heckleuchten mit dynamischem Blinklicht und Scheinwerfer-Reinigungsanlage

**Audi Matrix LED-Scheinwerfer**

Die neuartige Technologie mit Kombination von Kamera-system und LED-Lichtquellen ermöglicht die adaptive Steuerung der Lichtverteilung. Werden andere Verkehrs-teilnehmer erkannt, blendet das System selektiv den Bereich der aktuellen Position dieser Fahrzeuge aus, die restlichen Teile bleiben auf Fernlichtmodus. Somit steht innerhalb der Systemgrenzen immer die maximale Ausleuchtung zur Verfügung. Die Hauptlichtfunktionen beim Entriegeln des Fahrzeugs (Coming-Home-/Leaving-Home-Funktion), Einschalten des Fahrlichts, Umschalten zwischen den jeweiligen Lichtverteilungen und die Re-gelung für die Vorbeifahrt von Gegenverkehr sind im Scheinwerfer als dynamische Vorgänge sichtbar und auf optimierten Lichtkomfort des Fahrers abgestimmt. Die Trennung zwischen konventionellem Abblend- und Fernlicht wird somit nahezu aufgehoben. Die bekannten Komfortfunktionen wie statisches Abbiegelicht, Allwet-terlicht, dynamisches Kurvenlicht, gleitende Leuchtwei-tenregulierung und Fernlichtassistent, Kreuzungslicht sowie Autobahn- und Reisemodus sind in LED-Technolo-gie integriert. Sie erlauben die tageslichtähnliche Aus-leuchtung der Fahrbahn mit minimalem Energiebedarf, hoher Lebensdauer und besonders guter Wahrnehmung durch andere Verkehrsteilnehmer dank der prägnanten Audi Leuchtengrafik im Tag-und-Nacht-Design. Auch das Tagfahrlicht und das dynamische Blinklicht sind im gleichen Lichtleiter realisiert und geben zusammen die prägnante TT-Leuchtengrafik wieder. Inklusive LED-Heckleuchten mit dynamischem Blinklicht und Schein-werfer-Reinigungsanlage. Durch den Reisemodus mit GPS-gestützter Umschaltung zwischen Rechts- und Linksverkehr werden die komfortablen Funktionen der Lichtassistentz ergänzt.

**Fernlichtassistent**

verbessert die Sicht des Fahrers und sorgt für einen Zugewinn an Komfort durch entspannteres Fahren. Je nach Verkehrssituation wird das Fernlicht auto-matisch ein- oder ausgeschaltet. Erkennt im Rahmen der Systemgrenzen selbstständig Scheinwerfer des Gegenverkehrs, Rückleuchten von anderen Verkehrs-teilnehmern und Lichtquellen von Ortschaften

**Scheinwerfer-Reinigungsanlage**

für bessere Leuchtkraft und gute Sicht durch geringere Streuung; arbeitet mit Wasser und Hochdruck

**Licht-/Regensensor**

automatische Steuerung der Fahrlichtschaltung, Scheibenwischer und Coming-Home-/Leaving-Home-Funktion: verzögertes Aus-/automatisches Einschalt-en von Scheinwerfern, Heck- und Kennzeichenleuch-ten sowie bei Xenon plus des LED-Tagfahrlichts beim Abstellen/Öffnen des Fahrzeugs; inklusive Front-scheibe mit grauem Colorstreifen am oberen Rand

**LED-Heckleuchten**

Brems-, Schluss-, Blink- und Heckkennzeichenleuchten in LED-Technologie mit geringer Energieaufnahme er-möglichen durch die schnellere Aktivierung eine frühere Wahrnehmung durch den nachfolgenden Verkehr. Mit integrierten Rückfahr- und Nebelschlussleuchten; neue Designsprache mit homogenem, 3-dimensionalem Schwebefeffekt des Lichtleiters

**LED-Heckleuchten mit dynamischem Blinklicht**

dynamische Blinkleuchten, Brems-, Schluss- und Heck-kennzeichenleuchten in LED-Technologie mit geringer Energieaufnahme; neue Designsprache mit homoge-nem, 3-dimensionalem Schwebefeffekt des Lichtleiters; mit integrierten Rückfahr- und Nebelschlussleuchten.

**Adaptives Bremslicht**

Bremslicht blinkt im Falle einer Notbremsung, um den nachfolgenden Verkehr zu warnen. Zudem erfolgt dann die automatische Aktivierung des Warnblinkers beim Stillstand.

## | Innenlicht

**Innenbeleuchtung**

blendfreie Innenraumbeleuchtung in energiesparender und langlebiger LED-Technologie, bestehend aus:

- Innenraumleuchten mit Leseleuchten
- Auflichtern für Mittelkonsole
- beleuchtetem Handschuhfach (Glühlampe)
- Fußraumbelichtung
- Gepäckraumbelichtung
- passiven Türrückstrahlern
- Make-up-Spiegeln beleuchtet

**Lichtpaket**

zusätzlich zur Innenbeleuchtung, bestehend aus:

- Einstiegsbeleuchtung
- Ambientebeleuchtung für Mittelkonsole und Türverkleidung
- Beleuchtung Türöffner, Kartentasche und Ablagefach
- aktiven Türrückstrahlern

Licht Design Lenkräder/Bedienelemente

Komfort Infotainment Assistenzsysteme

Technik/Sicherheit Audi Anschlussgarantie

**| Exterieur Design**

**Modellbezeichnung**

TT-Schriftzug am Heck

**Audi Singleframe**

verchromter Zierrahmen um den Kühlergrill in Steingrau

**Heckspoiler**

ausfahrbar, manuell per Taste oder automatisch ab 120 km/h

**Tankdeckel in Aluminiumoptik**

charakteristisches Design mit TT-Prägung und sichtbarer Verschraubung

**Abgasendrohre**

zweiflutig; verchromte Blenden für Abgasendrohre

**Ausstattungen**

**| Interieur Design**

**Erweiterte Aluminiumoptik im Interieur** mit Fußstütze und Pedalerie in Edelstahl; Elemente in Aluminiumoptik an Fensterheber- und Spiegel-verstellschalter

**Einstiegsleisten**

mit Aluminiumeinlage

**Lenkräder/Bedienelemente**

**TT-Sportlederlenkrad mit Multifunktion** im 3-Speichen-Design, unten abgeflacht; mit 4 Multi-funktionstasten zur Bedienung der Grundfunktionalitä-ten der vorhandenen Infotainment-Umfänge; in Höhe und Abstand einstellbar sowie mit Fullsize-Airbag; bei S tronic mit Schaltwippen zum manuellen Wechseln der Fahrstufen

**TT-Sportkontur-Lederlenkrad mit Multifunktion plus**

im 3-Speichen-Design, unten abgeflacht; mit stärker konturiertem Lenkradkranz und 14 Multifunktionstasten zur komfortablen Bedienung der vorhandenen Info-tainment-Umfänge, wie z. B. Audio-Skip, Aktivierung des Sprachdialogsystems, Navigation oder der frei programmierbaren Tasten; in Höhe und Abstand ein-stellbar sowie mit Fullsize-Airbag; bei S tronic mit Schaltwippen zum manuellen Wechseln der Fahrstufen

## | Spiegel

**Außenspiegel mit integriertem LED-Blinklicht** elektrisch einstellbar mit Spiegelglas links asphärisch, rechts konvex; Gehäuse in Wagenfarbe

außerdem wahlweise:

**beheizbar** inklusive beheizbarer Scheibenwaschdüsen

**beheizbar und elektrisch anklappbar** inklusive beheizbarer Scheibenwaschdüsen sowie Bordsteinautomatik für Beifahreraußenspiegel

**beheizbar, elektrisch anklappbar und auf Fahrerseite automatisch abblendend**

inklusive beheizbarer Scheibenwaschdüsen sowie Bordsteinautomatik für Beifahreraußenspiegel

Durch die Bordsteinautomatik klappt der Beifahrer-­außenspiegel bei eingelegtem Rückwärtsgang nach unten und ermöglicht dem Fahrer eine bessere Sicht auf die Bordsteinkante.

\_\_\_\_\_

\_\_\_\_\_

### Innenspiegel

#### manuell abblendbar

oder wahlweise:

#### automatisch abblendend

mit Licht-/Regensensor und Frontscheibe mit grauem Colorstreifen

## | Verglasung

**Scheiben abgedunkelt (Privacy-Verglasung)**

Heckscheibe und Seitenscheiben hinten abgedunkelt

## | Klimatisierung

**Klimaanlage manuell** mit innovativer Bedienlogik in den Ausströmern, kühlt bzw. erwärmt den Fahrzeuginnenraum; manuell einstellbare Luftverteilung, manueller Umluftbetrieb und Partikelfilter; fünf runde, separat einstellbare Ausströmer in der Armaturentafel, Fußraumausströmer sowie Defrosterdüsen für Frontscheibe und Seitenscheiben

\_\_\_\_\_

\_\_\_\_\_

### Komfortklimaautomatik

mit innovativer Bedienlogik, in den Ausströmern mit integriertem Display, regelt elektronisch die Lufttemperatur, -menge und -verteilung; Defrosterdüsen für die Front- und Seitenscheiben; automatische Umluftregelung durch Luftgütesensor, sonnenstandsabhängige Regelung, Stauluftregelung sowie Kombifilter; mit Feuchtesensor und Schlüsselkennung

## | Schließsysteme

**Funkschlüssel** ent- und verriegelt Türen, Gepäckraum- und Tankklappe; inklusive Komfortschließung/-öffnung der Fenster; Starten und Abstellen des Motors über die Engine-Start-Stop-Taste

\_\_\_\_\_

**Komfortschlüssel** Zugangsberechtigungssystem, bei dem der Schlüssel lediglich mitgeführt werden muss; Ent- und Verriegelung des Fahrzeugs von außen über Sensor an Fahrer- und Beifahrertürgriff. Das Öffnen der Gepäckraumklappe ist auch bei verriegeltem Fahrzeug möglich. Inklusive optischer Differenzierung auf der Schlüsselober- und -unterseite

\_\_\_\_\_

**Diebstahlwarnanlage** überwacht Türen, Front- und Gepäckraumklappe; inklusive abschaltbarer Innenraumüberwachung, Abschleppschutz durch Neigungswinkelsensor und bordspannungsunabhängigem Signalhorn; mit Safesicherung: verhindert ein Öffnen der Türen von innen, sobald das Fahrzeug über die Funkfernbedienung verschlossen wurde

\_\_\_\_\_

\_\_\_\_\_

**Garagentoröffner (HomeLink)** programmierbare Funkfernbedienung, Bedientasten ins Innenlichtmodul integriert; kann zum Öffnen von vielen Garagen- und Außentoren verwendet werden; Steuerung von Sicherheitssystemen und Beleuchtungsanlagen möglich; Programmierunterstützung durch mehrfarbige LEDs am Bedienteil (Informationen zu kompatiblen Handsendern erhalten Sie bei Ihrem Audi Partner oder über www.eurohomelink.de)

## | Ablage/Transport

**Ablagefächer** Ablagefach in den Tür-/Seitenverkleidungen und in der Mittelkonsole

\_\_\_\_\_

\_\_\_\_\_

**Ablage- und Gepäckraumpaket** flexibler Transport von Gegenständen und Komfort auf Reisen; bestehend aus Ablagenetzen an der Rückseite der Vordersitzlehnen und im Beifahrerfußraum, Ablagefach unter dem Fahrer- und Beifahrersitz und 2 Warnwesten; im Gepäckraum: 2. Gepäckraumleuchte in LED, Gepäckraumnetz, Halteband seitlich, 12-Volt-Steckdose

\_\_\_\_\_

\_\_\_\_\_

### Ski-/Snowboardtasche

zum praktischen Transport von langen Gegenständen, z. B. bis zu 3 Paar Ski; entnehmbar und durch Verzurrösen fixierbar

\_\_\_\_\_

**Zigarettenanzünder und Aschenbecher** entnehmbar; verchromter Deckel mit Audi Ringen; Zigarettenanzünder anstelle der serienmäßigen 12-Volt-Steckdose in der Mittelkonsole

\_\_\_\_\_
Licht Design Lenkräder/Bedienelemente Komfort Infotainment Assistenzsysteme Technik/Sicherheit Audi Anschlussgarantie
**Ausstattungen**

## | MMI®/Navigation

**Audi virtual cockpit** innovatives, volldigitales 12,3-Zoll-Kombiinstrument zur flexiblen und bedarfsgerechten Anzeige von auf die Bedürfnisse des Fahrers abgestimmten Informationen wie Geschwindigkeit/Drehzahl, Kartendarstellungen, Audi connect-Diensten, Radio-/Media-Information, etc; Integration der vollen MMI-Funktionalitäten in das Kombiinstrument. Bedienung des Audi virtual cockpit erfolgt über das Multifunktionslenkrad und das MMI-Bedienteil bzw. MMI touch. Die VIEW-Taste im Multifunktionslenkrad ermöglicht den Wechsel zwischen 2 unterschiedlich großen Darstellungen der Rundinstrumente. Die Anzeige mit kleinen Instrumenten ermöglicht große anschauliche Grafiken des Bordcomputers und der MMI-Inhalte. In Verbindung mit MMI Navigation plus Darstellung der Navigationskarte als 3D-Geländemodell auf dem hochauflösenden 12,3-Zoll-Farbdisplay. Die Konfiguration von Bordcomputerwerten im Drehzahlmesser ist möglich. Permanente Anzeige von Navigationsinformationen im Bereich des Tachos bei aktiver Routenführung. Die Pausenempfehlung warnt den Fahrer bei Anhaltspunkten, die auf eine beginnende Unaufmerksamkeit schließen lassen, durch eine Anzeige im Audi virtual cockpit und ein akustisches Signal. Das System ist ab etwa 65 und bis 200 km/h aktiv und deaktivierbar.

**MMI®-Suche** intelligente übergreifende MMI-Suche durch Freitexteingabe in den Menüs Navigation, Telefon, Radio, Medien und Fahrzeug; Direktzugriff über die Joystick-Funktion des Dreh-/Drück-Stellers (nach oben); Ergebnisliste wird schon während der Eingabe angezeigt; schnelle Zieleingabe durch Direktsuche; findet Ergebnisse über alle Kategorien wie Adressen, Favoriten, Kontakte und Sonderziele; schnelles Finden von Fahrzeugeinstellungen durch Synonymsuche im Menü Fahrzeug; Hilfefunktion für die Eingabe mit Handschrifterkennung; Tipps für den Gebrauch von Fingergesten (z. B. Leerzeichen oder Löschen). Die Eingabe von nur wenigen Buchstaben der Suchwörter (getrennt durch Leerzeichen) ermöglicht eine sehr schnelle Zieleingabe (z. B. „Traf squa“ für Trafalgar Square in London).

- MMI Navigation plus mit MMI touch®**
- Navigationssystem integriert im 12,3 Zoll großen Audi virtual cockpit
- Kartenupdate<sup>1</sup>: Download aktueller Navigationsdaten<sup>2</sup>
- 3D-Kartendarstellung mit Anzeige vieler Sehenswürdigkeiten und Stadtmodelle
- MMI-Suche: Freitextsuche mit intelligenten Zielvorschlägen bereits während der Eingabe
- MMI touch zur schnellen, intuitiven Bedienung – z. B. Zieleingabe per Handschrifterkennung sowie freies Bewegen und Zoomen in der Karte
- detaillierte Routeninformationen: Kartenvorschau, Wahl aus Alternativrouten, POIs, Spurempfehlungen, Autobahnausfahrten, Kreuzungsdetailkarten u. v. m.
- dynamische Zielführung mit TMCpro (in Verbindung mit Audi connect: Verkehrsinformationen online) und Fahrzeugunterstützung sowie Anzeige von Alternativrouten
- navigationsdatenbasierte Tempolimitanzeige
- Landesinformationen: Informationen zu geltenden Tempolimits, Vignettenpflicht etc. bei Grenzübertritt
- myAudi-Sonderziele: Import von individuellen Point-of-Interest (POI)-Listen über myAudi-Portal mittels SD-Karte ins Fahrzeug
- Sprachdialogsystem mit Ganzwort-Adresseingabe in einem Satz
- MMI Radio
- Zugriff auf Smartphone-Sprachsteuerung
- Flashspeicher für Musik (10 GB)
- AUX-IN
- DVD-Laufwerk (MP3-, WMA-, AAC- und MPEG-4-fähig) für Musik-CDs und Video-DVDs
- 2 SDXC-Kartenleser
- Audi music interface
- Bluetooth-Schnittstelle mit Freisprechen und Bluetooth-Audiostreaming
- 8 Passivlautsprecher, Gesamtleistung von 100 Watt
- Anzeige von E-Mails und Mitteilungen über das Mobiltelefon in ausgewählten Sprachen inklusive Vorlesefunktion<sup>3</sup>
- Nutzung der von Audi connect unterstützten Dienste<sup>4</sup>

<sup>[1]</sup> Die ausgelieferte Kartenversion kann mit den ersten fünf im halbjährlichen Rhythmus erscheinenden Updates aktualisiert werden. Die aktuellen Navigationsdaten werden auf der myAudi-Plattform unter www.audi.de/myaudi zum Download bereitgestellt und können via SD-Karte im Fahrzeug installiert werden. Darüber hinaus ist es möglich, die neuen Navigationsdaten bei einem Audi Partner installieren zu lassen, wobei zusätzliche Kosten entstehen.

<sup>[2]</sup> Navigationsdaten sind für viele Länder auf der SD-Karte bzw. Festplatte gespeichert. Nähere Informationen erhalten Sie bei Ihrem Audi Partner.
<sup>[3]</sup> Voraussetzung: Mobiltelefon verfügt über Bluetooth-Profil MAP (Message Access Profile). Informationen überpatible Mobiltelefone erhalten Sie bei Ihrem Audi Partner oder unter www.audi.de/bluetooth.
<sup>[4]</sup> Erfordert die optionale Ausstattung Audi connect.

## | Entertainment

**MMI® Radio**

- integriert in das Audi virtual cockpit mit separatem MMI-Bedienteil, inklusive CAR-Menü
- CD-Laufwerk (MP3-, WMA-, AAC-fähig), 2 SDXC-Speicherkartenleser, AUX-IN-Anschluss, USB-Ladefunktion
- Radioanlage mit Phasendiversity
- TP-Memo (automatische Speicherung von Verkehrsnachrichten im Fahrbetrieb)
- 4 Passivlautsprecher vorn, Gesamtleistung 50 Watt

### Digitaler Radioempfang

zusätzlich zum analogen Senderangebot Empfang von digital ausgestrahlten Radiosendern<sup>1</sup> nach DAB-Standard, inklusive DAB+ und DMB Audio; Anzeige von programmbegleitenden Informationen (z. B. Interpret und Titel, abhängig von Bereitstellung durch jeweiligen Radiosender) sowie Zusatzinformationen in Form einer Slideshow (z. B. Cover und Wetter); permanente Suche nach alternativen Empfangsfrequenzen des eingestellten Senders über 2. DAB-Tuner sowie gleichzeitige Aktualisierung der Senderliste

### Digitaler TV-Empfang²

Empfang von digital (DVB-T und DVB-T2) ausgestrahlten unverschlüsselten Fernsehsendern<sup>1</sup> (MPEG-2- oder MPEG-4-Standard), DVB-T-Audio-Sendern, Teletext, Untertiteln und Electronic Program Guide (EPG); automatischer Sendersuchlauf; externer AV-IN-Anschluss über Adapterkabel möglich (über Audi Original Zubehör erhältlich); keine Bildausgabe im Fahrbetrieb verfügbar

**Audi music interface³**

zur Anbindung von portablen Mediaplayern<sup>4</sup> per USB-Schnittstelle (inklusive Ladefunktion) oder WLAN; komfortable Navigation durch die Musiksammlung mithilfe des MMI-Bedienteils, Multifunktionslenkrads oder per Sprachbefehl

### Audi sound system

überzeugender Klang durch 5-Kanal-Verstärker mit einer Gesamtleistung von 155 Watt und 9 Lautsprechern inklusive Centerspeaker und 2 Bassboxen in den Türen

### Bang & Olufsen Sound System

faszinierende Surround-Sound-Wiedergabe mit 12 Hochleistungslautsprechern inklusive 2 Centerspeakern und 2 Bassboxen in den Türen. Der 14-Kanal-Verstärker besitzt eine Gesamtleistung von 680 Watt. In Verbindung mit MMI Navigation plus mit MMI touch ist die Wiedergabe von 5.1 Surround Sound möglich. Exklusive Lautsprecherabdeckungen mit Aluminiumapplikationen und LED-Akzentbeleuchtung der vorderen Tieftöner. Das Klangbild wird entsprechend der per Mikrophon ermittelten Fahr- und Hintergrundgeräusche permanent angepasst.

## | Kommunikation

**Audi connect**

komfortable Anbindung Ihres Fahrzeugs an das Internet zur Nutzung von Audi connect über ein integriertes Datenmodul mit LTE-<sup>5</sup>/UMTS-Unterstützung. Für die SIM-Karte befindet sich ein Kartenleser in der Blende der MMI Navigation plus mit MMI touch.

Folgende der von Audi connect unterstützten Dienste sind derzeit in Ihrem Modell verfügbar:

#### Mobilität & Navigation

- Point-of-Interest-Suche (POI) mit Sprachbedienung
- Verkehrsinformationen online
- Navigation mit Google Earth™<sup>6</sup> und Google Street View™<sup>6</sup>
- Zieleinspeisung über myAudi oder Google Maps™<sup>6</sup>
- Fluginformationen
- Zuginformationen
- Kraftstoffpreise
- Parkplatzinformationen

#### Kommunikation

- WLAN-Hotspot
- Zugriff auf Facebook
- Zugriff auf Twitter

#### Infotainment

- Online Media Streaming<sup>2, 7</sup>
- Wetter
- Nachrichten online
- City Events
- Reiseinformationen

In Verbindung mit der optional erhältlichen Ausstattung Audi phone box beinhaltet Audi connect eine Auto-telefonfunktion via SIM-Kartenslot oder rSAP-Profile.

Die Nutzung der von Audi connect unterstützten Dienste ist nur mit den optionalen Ausstattungen MMI Navigation plus mit MMI touch und Audi connect möglich. Zusätzlich benötigen Sie eine SIM-Karte mit Datenoption und zur Nutzung von LTE auch mit LTE-Option<sup>5</sup>. Die Dienste sind nur mit einem bestehenden oder separat abzuschließenden Mobilfunkvertrag und nur innerhalb der Abdeckung des Mobilfunknetzes verfügbar. Durch den Empfang von Datenpaketen aus dem Internet können, abhängig von Ihrem Mobilfunktarif und insbesondere beim Betrieb im Ausland, zusätzliche Kosten entstehen. Aufgrund des hohen Datenvolumens wird die Verwendung einer Daten-Flatrate dringend empfohlen. Die Verfügbarkeit der von Audi connect unterstützten Dienste ist länderabhängig. Die Audi connect-Dienste werden für mindestens ein Jahr ab Fahrzeugauslieferung zur Verfügung gestellt. Nach 24 Monaten ab Fahrzeugauslieferung verlängert sich die Laufzeit der Audi connect-Dienste kostenfrei einmalig um 12 Monate. Über anschließende Verlängerungsmöglichkeiten der Audi connect-Dienste informiert Sie Ihr Audi Partner. Audi connect ermöglicht je nach Fahrzeugmodell den Zugriff auf die Dienste Facebook, Google und Twitter. Eine dauerhafte Verfügbarkeit kann nicht gewährleistet werden, sondern obliegt Facebook, Google und Twitter.

Nähere Informationen zu Audi connect erhalten Sie unter [www.audi.de/connect](http://www.audi.de/connect) und bei Ihrem Audi Partner. Informationen zu Tarifbedingungen bei Ihrem Mobilfunkanbieter.

**Audi MMI connect-App**

Die für einige Smartphones verfügbare Audi MMI connect-App unterstützt unter anderem folgende connect-Dienste:

- Online Media Streaming<sup>2, 7</sup>
- Point-of-Interest-Suche
- Zieleinspeisung über myAudi oder Google Maps™<sup>6</sup>
- City Events
- Verkehrsinformationen online

### Bluetooth-Schnittstelle³

ermöglicht freies Sprechen im Fahrzeug über Mikrophon und – abhängig von der Mobiltelefon-Kompatibilität<sup>8</sup> – Bluetooth-Audiostreaming. Bluetooth-fähige Mobiltelefone können über die Schnittstelle mit dem Fahrzeug verbunden werden.

## Licht Design Lenkräder/Bedienelemente Komfort Infotainment Assistenzsysteme Technik/Sicherheit Audi Anschlussgarantie

## | Assistenzsysteme

**Audi phone box<sup>8</sup>**

Telefonieren im Fahrzeug mit verbesserter Empfangsqualität und Lademöglichkeit durch Einlegen des Mobiltelefons in das Fach der Mittelkonsole vorn; Freisprecheinrichtung sowie Sprachbedienung (Telefon); geringe SAR-Strahlung im Innenraum durch Anbindung an Fahrzeugantenne; Bedienung über Radio-/Navigationssysteme oder Multifunktions-Lederlenkrad; Lademöglichkeit über USB-Anschluss. In Verbindung mit Audi connect beinhaltet die Audi phone box eine Auto-telefonfunktion via SIM-Kartenslot oder rSAP-Profile.

### Connectivity-Paket

kombiniert folgende Umfänge:

- Audi music interface
- Bluetooth-Schnittstelle zur Anbindung Bluetooth-fähiger Mobiltelefone mit Bluetooth-Audiostreaming
- MMI touch
- Zugriff auf Smartphone-Sprachsteuerung

### media sound-Paket

kombiniert folgende Umfänge:

- Connectivity-Paket
- Audi sound system
- TT-Sportkontur-Lederlenkrad mit Multifunktion plus

## Ausstattungen

### | Assistenzsysteme

**Einparkhilfe hinten<sup>9</sup>**

unterstützt das rückwärtige Einparken durch akustisches Anzeigen des Abstands zu einem erkannten Objekt hinter dem Fahrzeug; Messung durch unauffällig in den Stoßfänger integrierte Ultraschallsensoren; aktiv bei eingelegtem Rückwärtsgang

### Einparkhilfe plus mit selektiver Anzeige<sup>9</sup>

Akustische und optische Einparkhilfe vorn und hinten hilft beim Einparken und Rangieren. Mit selektiver, optischer Anzeige des Abstands zu erkannten Objekten im Audi virtual cockpit abhängig vom momentanen Kurvenradius und der Fahrtrichtung. Ein weißes Segment zeigt ein erkanntes Hindernis außerhalb des Fahrwegs an. Rote Segmente stellen erkannte Hindernisse im Fahrweg dar. Die virtuelle Fahrspuranzeige in Verbindung mit MMI Navigation plus mit MMI touch bietet zudem seitliche Führungslinien, die mittels aktuell gewählten Lenkeinschlags vorausberechnet werden, und unterstützt so das komfortable Ein- und Ausparken. Messung durch Ultraschallsensoren, unauffällig in die Stoßfänger integriert; Aktivierung durch Einlegen des Rückwärtsgangs oder über Taster in der Mittelkonsole

**Parkassistent mit selektiver Anzeige<sup>9</sup>**

nahezu automatischer Lenkvorgang beim Einparken. Mittels Ultraschallsensoren wird nach geeigneten Quer- bzw. Längsparklücken gesucht. Für Querparklücken wird der ideale Einparkweg, für Längsparklücken werden der ideale Ein- und Ausparkweg berechnet. Der Lenkvorgang wird vom System übernommen. Der Fahrer muss Gas geben und bremsen sowie den Einparkvorgang überwachen. Die Umgebungsanzeige warnt, abhängig vom Lenkwinkel, vor seitlichen Hindernissen durch Darstellung der Fahrspur in Verbindung mit MMI Navigation plus mit MMI touch. Das assistierte Einparken ist nun auch in kleineren Parklücken und Kurvenbereichen möglich. Parkvorgänge in mehreren Zügen werden unterstützt. Aktivierung über Taster in der Mittelkonsole

#### Geschwindigkeitsregelanlage<sup>9</sup>

hält die gewünschte Geschwindigkeit ab etwa 30 km/h konstant, soweit es die Motorleistung bzw. die Motorbremswirkung zulässt; Bedienung über separaten Lenkstockhebel; Anzeige der gesetzten Geschwindigkeit im Audi virtual cockpit; inklusive einstellbaren Geschwindigkeitsbegrenzers

<sup>[1]</sup> Empfang ist abhängig von digitaler Netzverfügbarkeit.  ^ Über den genauen Einsatztermin informieren Sie sich bitte bei Ihrem Audi Partner.  ^ Nur in Verbindung mit MMI Navigation plus mit MMI touch oder Connectivity-Paket erhältlich.

<sup>[4]</sup> Informationen über kompatible Mediaplayer erhalten Sie bei Ihrem Audi Partner und unter www.audi.de/mp3.  ^ Über die Verfügbarkeit und den Einsatz der LTE-Unterstützung informieren Sie sich bitte bei Ihrem Audi Partner.

<sup>[6]</sup> Google und das Google-Logo sind eingetragene Marken von Google Inc.  ^ Abhängig von länderspezifischer Verfügbarkeit. Zur Nutzung benötigen Sie in der Regel einen Account bei einem Media-Streaming-Dienst, wodurch zusätzliche Kosten entstehen können.  ^ Informationen über kompatible Mobiltelefone erhalten Sie bei Ihrem Audi Partner oder unter www.audi.de/bluetooth.  ^ Bitte beachten Sie: Die Systeme arbeiten nur innerhalb von Systemgrenzen. Sie unterstützen den Fahrer bei der Fahraufgabe. Die Verantwortlichkeit und notwendige Aufmerksamkeit für die Bewältigung der Fahraufgabe verbleibt beim Fahrer.

Licht Design Lenkräder/Bedienelemente Komfort Infotainment Assistenzsysteme Technik/Sicherheit Audi Anschlussgarantie

## | Assistenzsysteme

### Audi side assist<sup>1</sup>

Warnung bei einer für einen Spurwechsel kritischen Situation durch LED-Anzeige am jeweiligen Außenspiegel. 2 Radarsensoren erfassen das sich seitlich von hinten nähernde Fahrzeug und messen den Abstand sowie die Geschwindigkeitsdifferenz. Der Spurwechselassistent unterstützt ab etwa 30 km/h. Einmalige Aktivierung über MMI-Car-Menü

### Audi active lane assist<sup>1</sup>

unterstützt bei der Spurhaltung durch sanfte korrigierende Lenkeingriffe. Der Spurhalteassistent wird aktiv, wenn der Fahrer zum Überfahren erkannter Fahrbahnmarkierungen ansetzt, ohne einen Blinker zu betätigen. Das System unterstützt ab etwa 60 bis 250 km/h. Lenkradvibration ist auf Fahrerwunsch einstellbar. Aktivierung über Taste am Lenkstockhebel des Blinkers

### Kamerabasierte Verkehrszeichenerkennung<sup>1, 2</sup>

Verkehrszeichenerkennung von Überholverboten und Geschwindigkeitsbegrenzungen sowie temporärer Geschwindigkeitsanzeigen, die sich im Sichtbereich der Kamera befinden. Automatische Anzeige erfolgt im Display des Kombiinstruments. Situationsabhängige Bewertung bei Nässe, tageszeitabhängigen Geschwindigkeitsbegrenzungen, und Baustellen. Mit Unterstützung der Navigationsdaten von Audi connect werden von der Kamera nicht erfasste Begrenzungen ausgewertet und im Audi virtual cockpit angezeigt. Das System hat einen rein informativen Charakter, es erfolgt kein Eingriff oder Warnung bei Überschreiten der angezeigten Geschwindigkeit.

## | Fahrdynamik/Bremsen

### Audi drive select

Einstellung einer individuellen Fahrzeugcharakteristik in den verfügbaren Modi auto, comfort, dynamic, efficiency sowie individual durch Anpassung der Lenkunterstützung, Motorcharakteristik, Momentenverteilung bei quattro und weiterer optionaler Ausstattungen. Der Modus efficiency versetzt gezielt ausgewählte Systeme in eine verbrauchsverbesserte Grundeinstellung.

### Fahrwerk mit sportlicher Abstimmung

direkter Fahrbahnkontakt sowie sportliches Handling durch straff abgestimmte Federung und Dämpfung

### S line-Sportfahrwerk

dynamischere Feder-Dämpfer-Abstimmung und Tieferlegung um 10 mm

### Audi magnetic ride mit Tieferlegung

Verbesserung von Fahrkomfort und Fahrdynamik durch fahrzustandsabhängige Regelung der Dämpferkräfte; adaptives Dämpfersystem mit 3 individuellen Fahrwerksabstimmungen (auto/comfort/dynamic), einstellbar über Audi drive select mit 10 mm Tieferlegung

### Vorderradantrieb

fahrsituationsabhängige Verteilung der Antriebskräfte auf die Vorderräder; mit elektronischer Differenzialsperre (EDS) und radselektiver Momentensteuerung über Bremsengriff an den beiden angetriebenen Rädern, Antriebs-Schlupf-Regelung (ASR) sowie elektronischer Stabilisierungskontrolle (ESC) mit Bremsassistent

### quattro®

permanenter Allradantrieb mit elektronisch gesteuerter Lamellenkupplung an der Hinterachse sowie radselektiver Momentensteuerung und elektronischer Differenzialsperre (EDS); fahrsituationsabhängige Aufteilung der Antriebskräfte auf jedes einzelne Rad für ein präzise kontrollierbares, sportliches Fahrverhalten; Beeinflussung der Momentenverteilung in Verbindung mit Audi drive select; quattro Emblem im Audi Singleframe, auf der Gepäckraumklappe

### S tronic®

6-Gang-Doppelkupplungsgetriebe mit elektrohydraulischer Betätigung ermöglicht kürzere Schaltzeiten sowie Schalten nahezu ohne Zugkraftunterbrechung. Über die Schaltwippen hinter dem Lenkrad oder den Wählhebel ist die S tronic manuell bedienbar. Im Automatikbetrieb kann zwischen den Programmen D (Drive) und S (Sport) gewählt werden. Inklusive Berganfahrassistent. Der Freilaufmodus ermöglicht in der Fahrstufe „D“ eine vorausschauende Fahrweise und hilft den Kraftstoffverbrauch durch automatisches Auskuppeln beim Gaswegnehmen zu senken. Bei Betätigung der Fußbremse oder des Gaspedals wird automatisch wieder eingekuppelt. Ist im Audi drive select-Modus efficiency aktivierbar

### Handschaltgetriebe

vollsynchronisiertes 6-Gang-Schaltgetriebe mit hydraulisch betätigter Einscheiben-Trockenkupplung mit asbestfreien Belägen sowie 2-Massen-Schwungrad

### Bremsassistent Folgekollision

Im Falle eines Unfalls wird in bestimmten Situationen das Fahrzeug am unkontrollierten Weiterrollen gehindert. Somit können in diesen Fällen Folgekollisionen vermieden werden.

### Elektromechanische Servolenkung

verbindet Präzision und Komfort mit besonders energiesparender Technik. Die elektromechanische Lenkung sorgt bei hohen Geschwindigkeiten für Fahrstabilität und ist beim Parken und Rangieren leichtgängig und präzise.

### Progressivlenkung

steigert Fahrdynamik und Fahrkomfort durch ein direkteres Lenkverhalten (z. B. auf kurvigen Landstraßen oder beim Abbiegen) sowie durch einen reduzierten Lenkaufwand (z. B. beim Parken und Rangieren); beeindruckende Fahreigenschaften durch eine vom Lenkeinschlag abhängige Lenkübersetzung sowie geschwindigkeitsabhängige Lenkunterstützung, einstellbar über Audi drive select (auto/comfort/dynamic)

### Bremsanlage

2-Kreis-Bremsanlage mit diagonaler Aufteilung, Anti-Blockier-System (ABS) mit elektronischer Bremskraftverteilung (EBV), elektronischer Stabilisierungskontrolle (ESC) mit Bremsassistent, Tandem-Bremskraftverstärker, Scheibenbremsen vorn/hinten, vorn innenbelüftet

### Elektromechanische Parkbremse

umfasst Parkbremsfunktion im Stand, Anfahrhilfe durch automatisches Lösen beim Anfahren und Vollverzögerung während der Fahrt über alle 4 Räder

## | Technik/Sicherheit

### Rekuperation

ermöglicht Kraftstoffeinsparung durch Bremsenergie-rückgewinnung; Umwandlung von Bewegungsenergie in nutzbare elektrische Energie durch Anhebung der Generatorspannung während einer Schub- oder Bremsphase und Entlastung des Generators bei einer nachfolgenden Beschleunigung

### Start-Stop-System

hilft den Kraftstoffverbrauch und den CO<sub>2</sub>-Ausstoß durch automatisches Abschalten des Motors in Standphasen – z. B. an Ampeln – zu senken. Wiederstart wird bereits bei Treten der Kupplung (Handschaltgetriebe) oder Lösen der Fußbremse (S tronic) eingeleitet. Ist jederzeit über einen Schalter deaktivierbar

### Dieselpartikelfilter additivfrei

Das automatische Filtersystem reduziert bei allen Dieselmotellen die Rußpartikelemissionen.

### Airbags

Fullsize-Airbags für Fahrer und Beifahrer sowie Knieairbag auf der Fahrerseite

### Seitenairbags vorn und Kopfairbagsystem

vorn in die Sitzlehnen integrierte Seitenairbags sowie Kopfairbagsystem, das sich vor der seitlichen Fensterfläche entfaltet und so Front- und außen sitzende Fondpassagiere bei einem Seitenaufprall schützt

### Integrales Kopfstützensystem

erhöht die Schutzwirkung bzw. vermindert die Gefahr eines Schleudertraumas. Durch die Gestaltung des Vordersitzes wird im Falle einer Heckkollision der Oberkörper besser aufgefangen und der Kopf stärker abgestützt als bei herkömmlichen Systemen.

### Kindersitzbefestigung ISOFIX für den Beifahrersitz

### Kindersitzbefestigung ISOFIX für die Fondsitze

Normhalterung zur praktischen Befestigung von ISOFIX-Kindersitzen; inklusive Deaktivierungsschalter für Beifahrerairbag; inklusive zusätzlichen Befestigungspunkts (Top Tether).

Die empfohlenen Kindersitze erhalten Sie bei Ihrem Audi Partner.

## | Audi Anschlussgarantie

### Audi Anschlussgarantie

Die Audi Anschlussgarantie bietet gegen eine Vielzahl von Schadensfällen eine nachhaltige Risikoabsicherung und Kostenkontrolle über die ersten 2 Jahre der Herstellergarantie hinaus. Diese ist direkt und ausschließlich beim Neuwagenkauf bestellbar. Es sind 9 Laufzeit-/Gesamtlaufleistungskombinationen wählbar. Dazu erhalten Sie nähere Informationen bei Ihrem Audi Partner.

<sup>1</sup> Bitte beachten Sie: Die Systeme arbeiten nur innerhalb von Systemgrenzen. Sie unterstützen den Fahrer bei der Fahraufgabe. Die Verantwortlichkeit und notwendige Aufmerksamkeit für die Bewältigung der Fahraufgabe verbleibt beim Fahrer. <sup>2</sup> Nur für Westeuropa erhältlich.

## Audi Original Zubehör. So individuell wie Ihr Leben.

Der Audi TT: mehr als nur ein Mittel der Fortbewegung. Er ist auch Ausdruck einer ganz eigenen Persönlichkeit. Einzigartig – auch dank Audi Original Zubehör. Produkte, die konzipiert wurden, damit Sie Ihre individuelle Vorstellung eines Audi verwirklichen können. Profitieren Sie von passgenauen Lösungen, die durch Design und Funktionalität überzeugen. Denn die Kreativität bei der Entwicklung und die hohen Standards bei der Produktion sind neben der großen Anzahl an Prüfverfahren bei Audi Original Zubehör ebenso entscheidend wie bei jedem Audi. Entdecken Sie, welche maßgeschneiderten Ideen Audi Original Zubehör auch für Ihr Leben bereithält. Ein paar Highlights finden Sie hier – mehr Informationen zum kompletten Sortiment erhalten Sie bei Ihrem Audi Partner.



Weitere Informationen erhalten Sie im Audi TT-Zubehörkatalog, unter [www.audi.de](http://www.audi.de) und bei Ihrem Audi Partner.

### Winter-Aluminium-Gussrad im 5-Arm-Falx-Design, brillantsilber

Markantes Design, hervorragend auf Ihren Audi TT abgestimmt. In der Dimension 7 J x 17 mit Reifen der Größe 225/50 R 17\*.



### Fahrradgabelhalter

Komfortabel in der Handhabung. Abschließbar. Geeignet für Fahrräder mit Schnellspannverschluss am Vorderrad. Auch inklusive Vorderradhalter erhältlich. Maximale Traglast 17 kg. Nur in Verbindung mit dem Grundträger nutzbar.



### Heckklappenspoiler

Ein dynamischer Blickfang: Der Heckklappenspoiler ist als fest verbaute und damit permanent sichtbare Variante ein Ersatz für den serienmäßigen elektrisch ausfahrbaren Heckklappenspoiler.

### Audi Ortungsassistent plus (ohne Abb.)

Ermöglicht die Ortung und Verfolgung eines entwendeten Fahrzeugs per GPS-/GSM-Technik in 27 europäischen Ländern. Mit automatischer Fahrererkennung und intelligenter Wiederstarterschwerung. Ausführliche Informationen erhalten Sie bei Ihrem Audi Partner.

### Textilfußmatten Premium und Gummifußmatten

Auf die Bodenmaße des Audi TT zugeschnitten. Die Befestigung der Fußmatten erfolgt vorn immer an dafür vorgesehenen Punkten im Bodenbereich des Fahrzeugs. Mit TT-Schriftzug.



\*Angaben zu den technischen Eigenschaften der Reifen finden Sie auf Seite 71. Die Werte für Kraftstoffverbrauch und CO<sub>2</sub>-Emissionen sowie die Effizienzklasse finden Sie auf Seite 70.

**Ski- und Gepäckboxen\***

Neues Audi Design mit verbesserter Aerodynamik dank flacher, sportlicher Optik. Platinumgraue Dachbox mit brillantschwarzem Seitenblade und verchromten Audi Ringen; hochwertiger, nietenfreier Look. Abschließbar und beidseitig zu öffnen für bequemes Be- und Entladen. Mit Innengriff zum Zuziehen der Box. Einfaches Schnellbefestigungssystem inkl. Drehmomentbegrenzung. Vorgerückte Position ermöglicht besseren Kofferraumzugang. In drei Größen erhältlich: 300 l, 360 l (Abb. unten) und 405 l. Maximal zulässige Beladung 75 kg.

**Dachboxentaschen**

Robust und trotzdem flexibel. Dazu wasserdichter Boden mit 5 cm hoher wasserdichter Umrandung. Durch diverse Kombinationen der einzelnen Taschen geeignet zur optimalen Ausnutzung der Audi Dachboxen. In 3 Größen erhältlich: S (43 l), M (76 l) und L (82 l).

\*Bei Nutzung der Ski- und Gepäckbox lässt sich die Heckklappe des Fahrzeugs nur eingeschränkt öffnen. Über den genauen Einsatztermin informieren Sie sich bitte bei Ihrem Audi Partner. Die Werte für Kraftstoffverbrauch und CO<sub>2</sub>-Emissionen sowie die Effizienzklasse finden Sie auf Seite 70.

**Business tasche**

Mehr Raum für Ihre alltäglichen Accessoires. Dafür bietet Ihnen die hochwertige Business tasche ca. 14 l Volumen Stauraum – für einen Laptop bis 15 Zoll sowie für diverse Bürotensilien. Sichere Befestigung auf der Rücksitzbank oder auf dem Beifahrersitz über 3-Punkt-Sicherheitsgurt. Kann außerhalb des Fahrzeugs auch als attraktive Aktentasche verwendet werden.

**Gepäckraumschale**

Gepäckraumschutz, maßgefertigt. Abwaschbar und robust. Die Umrandung schützt den Gepäckraumboden besser vor ausgelaufenen Flüssigkeiten.

**USB-Adapter für Audi music interface (ohne Abb.)**

Ermöglichen den Anschluss diverser Apple iPod- und iPhone-Modelle und weiterer Medienplayer an das optional erhältliche Audi music interface. In verschiedenen Varianten erhältlich. Die Bedienung der Medienplayer kann über das Infotainmentsystem erfolgen. Ausführliche Informationen erhalten Sie bei Ihrem Audi Partner.

**Kindersitzunterlage (ohne Abb.)**

Auf das Design der Kindersitze sowie auf das Interieur des Fahrzeugs abgestimmt. Fahrzeugsitze werden vor Verschmutzung sowie vor eventuellen Abdrücken der Kindersitze geschont. Mit 2 praktischen Stauraumtaschen. Verbaubar mit allen Audi Kindersitzen, auch bei ISOFIX-Anbindung.

**Audi Kindersitz**

Vorwärts- oder rückwärtsgerichtete Nutzung möglich. Mit verstellbarer Sitzschale, integriertem Hosenträgergurt sowie anpassbarer Kopfstütze. Abnehmbarer, waschbarer Stoffbezug, atmungsaktiv und hautsympathisch, nach Oeko-Tex® Standard 100 zertifiziert, in den Farben Misanorot/Schwarz und Titangrau/Schwarz. Nur in Verbindung mit ISOFIX-Basis nutzbar. Geeignet für Kinder von 9 bis 18 kg (ca. 1 bis 4 Jahre). Ebenfalls erhältlich: Audi Babyschale für Kinder bis 13 kg (ca. 0 bis 12 Monate) und Audi Kindersitz youngster plus für Kinder von 15 bis 36 kg (ca. 4 bis 12 Jahre).

#### Klassifizierungen von Reifenparametern

In der Tabelle finden Sie die Spannen der Kraftstoffeffizienzklasse, der Nasshaftungsklasse und der Klasse des externen Rollgeräusches zu den unterschiedlichen Reifengrößen des Audi TT.

	Reifengröße	Kraftstoff-effizienzklasse	Nasshaftungs-klasse	Klasse des externen Rollgeräusches	
Sommerreifen	225/50 R 17	C	B	71	<span><span></span></span>
	245/45 R 17	E	B	71	<span><span></span></span>
	245/40 R 18	E	A	71	<span><span></span></span>
	245/35 R 19	E	B	71	<span><span></span></span>
	255/30 R 20	E	A	73	<span><span></span></span>
Winterreifen	225/50 R 17	F	C	71	<span><span></span></span>
	245/40 R 18	F	E	68	<span><span></span></span>

Die Bestellung eines bestimmten Reifens ist nicht möglich.

#### Erklärungen

<sup>1</sup> Der angegebene Wert wurde nach dem vorgeschriebenen Messverfahren (UN-R 85 in der gegenwärtig geltenden Fassung) ermittelt.

<sup>2</sup> Angaben zu den technischen Eigenschaften der Reifen finden Sie in nebenstehender Tabelle.

<sup>3</sup> Fahrzeugleergewicht mit Fahrer (75 kg) und Kraftstoffbehälter zu 90 % gefüllt, ermittelt nach der VO (EU) 1230/2012 in der gegenwärtig geltenden Fassung. Durch Sonderausstattungen können sich das Leergewicht und der Luftwiderstandsbeiwert des Fahrzeugs erhöhen, wodurch die mögliche Nutzlast bzw. Höchstgeschwindigkeit entsprechend verringert wird.

<sup>4</sup> Der Kraftstoffverbrauch und die CO<sub>2</sub>-Emissionen eines Fahrzeugs hängen nicht nur von der effizienten Ausnutzung des Kraftstoffs durch das Fahrzeug ab, sondern werden auch vom Fahrverhalten und von anderen nichttechnischen Faktoren beeinflusst. CO<sub>2</sub> ist das für die Erderwärmung hauptsächlich verantwortliche Treibhausgas.

<sup>5</sup> Die Verwendung von unverbleitem Kraftstoff Super schwefelfrei ROZ 95 nach DIN EN 228 wird empfohlen. Wenn nicht verfügbar: unverbleiter Kraftstoff Normal schwefelfrei ROZ 91 nach DIN EN 228 mit geringer Leistungsminderung. Kraftstoffqualität bleifrei ROZ 95 mit einem maximalen Ethanolanteil von 10 % (E10) ist grundsätzlich verwendbar. Die Angaben zum Verbrauch beziehen sich auf den Betrieb mit Kraftstoff ROZ 95 nach 692/2008/EG.

<sup>6</sup> Die Verwendung von Diesel schwefelfrei nach DIN EN 590 wird empfohlen. Wenn nicht verfügbar: Diesel nach DIN EN 590.

<sup>7</sup> Die angegebenen Werte wurden nach den vorgeschriebenen Messverfahren ermittelt. Die Angaben beziehen sich nicht auf ein einzelnes Fahrzeug und sind nicht Bestandteil des Angebots, sondern dienen allein Vergleichszwecken zwischen den verschiedenen Fahrzeugtypen.

#### Wichtige Hinweise

**Altfahrzeugrecycling:** Alle Audi Modelle sind demontage- und verwertungsgerecht konstruiert. Gleichzeitig entwickelt die AUDI AG die Rahmenbedingungen zur Verwertung der Altfahrzeuge und ihrer Bestandteile sowie zur Verringerung des zu entsorgenden Abfalls ständig weiter. Nähere Informationen hierzu erhalten Sie im Internet unter www.audi.de unter den Stichwörtern „Altauto“ und „Altfahrzeug“.

Informationen über nahe gelegene Rücknahmestellen zur umweltgerechten Verwertung gemäß Altfahrzeuggesetz erhalten Sie ebenfalls im Internet sowie über unsere kostenlose Hotline 0800 2834737 und bei Ihrem Audi Partner.

**Besonderheiten der Räder:** Glanzgedrehte, polierte oder teilpolierte Aluminiumräder dürfen nicht bei winterlichen Straßenverhältnissen eingesetzt werden. Die Felgenoberfläche besitzt herstellungsbedingt keinen ausreichenden Korrosionsschutz und kann durch Streusalz oder Ähnliches dauerhaft beschädigt werden.

Modell	TT 2.0 TFSI 169 kW (230 PS)	TT 2.0 TFSI quattro 169 kW (230 PS)	TT 2.0 TDI ultra 135 kW (184 PS)
Motorbauart	Reihen-4-Zylinder-Ottomotor mit Benzindirekteinspritzung, Abgasturboaufladung, indirekter Ladeluftkühlung	Reihen-4-Zylinder-Ottomotor mit Benzindirekteinspritzung, Abgasturboaufladung, indirekter Ladeluftkühlung	Reihen-4-Zylinder-Dieselmotor mit Common-Rail-Einspritzsystem, Abgasturboaufladung und indirekter Ladeluftkühlung
Hubraum in cm³ (Ventile pro Zylinder)	1.984 (4)	1.984 (4)	1.968 (4)
Max. Leistung¹ in kW (PS) bei min <sup>-1</sup>	169 (230)/4.500–6.200	169 (230)/4.500–6.200	135 (184)/3.500–4.000
Max. Drehmoment in Nm bei min <sup>-1</sup>	370/1.600–4.300	370/1.600–4.300	380/1.750–3.250
Kraftübertragung/Räder			
Antriebsart	Vorderradantrieb	Permanenter Allradantrieb quattro®	Vorderradantrieb
Getriebeart	6-Gang-Handschaltgetriebe	[6-Gang S tronic]	6-Gang-Handschaltgetriebe
Räder	Schmiederäder	Schmiederäder	Schmiederäder
Reifen	255/30 R 20–225/50 R 17²	255/30 R 20–225/50 R 17²	255/30 R 20–225/50 R 17²
Gewicht/Volumen			
Leergewicht³ in kg	1.305	[1.410]	1.340
Zul. Gesamtgewicht in kg	1.630	[1.735]	1.665
Zul. Dachlast/Stützlast in kg	75/–	[75/–]	75/–
Tankinhalt ca. in l	50	[55]	50
Fahrleistung/Verbrauch⁴			
Höchstgeschwindigkeit in km/h	250	[250]	241
Beschleunigung 0–100 km/h in s	6,0	[5,3]	7,1
Kraftstoffart	Super schwefelfrei ROZ 95⁵	Super schwefelfrei ROZ 95⁵	Diesel schwefelfrei⁶
Kraftstoffverbrauch⁷ in l/100 km			
innerorts	7,4–7,3	[8,4–8,3]	5,1–4,9
außerorts	5,1–5,0	[5,5–5,4]	3,9–3,7
kombiniert	6,0–5,9	[6,5–6,4]	4,4–4,2
CO <sub>2</sub> -Emission⁷ in g/km			
innerorts	172–170	[194–192]	133–130
außerorts	118–116	[127–125]	101–98
kombiniert	139–137	[151–149]	114–110
Effizienzklasse/Abgasnorm	D-C/EU6	D/EU6	B-A/EU6

<sup>[</sup> ] Angaben für S tronic.

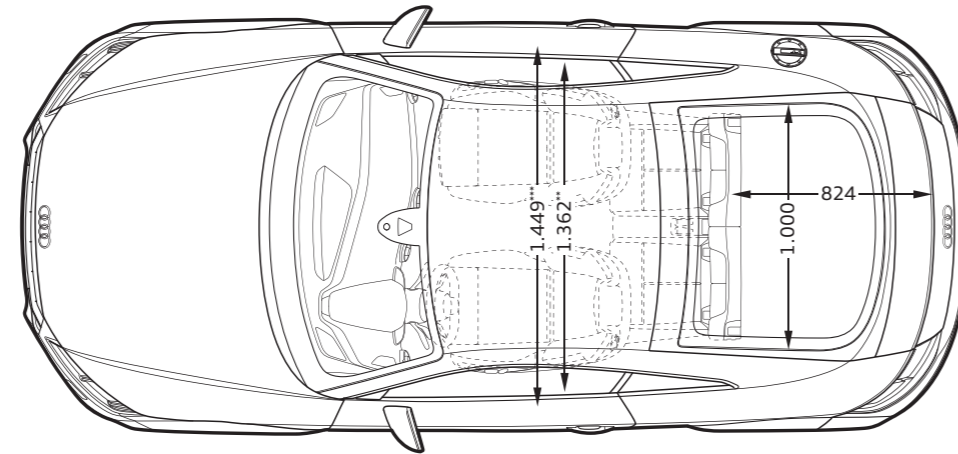
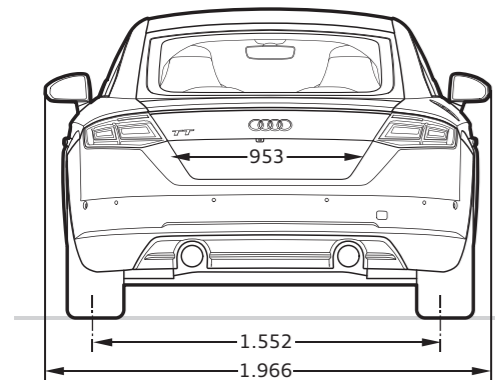
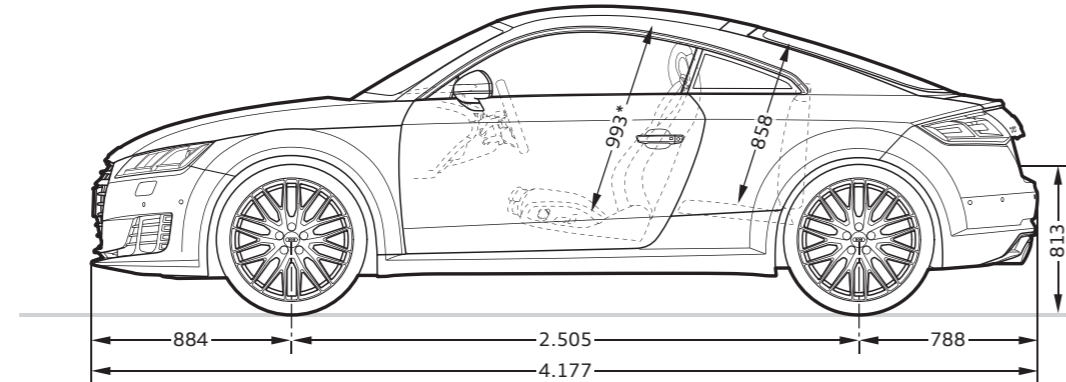
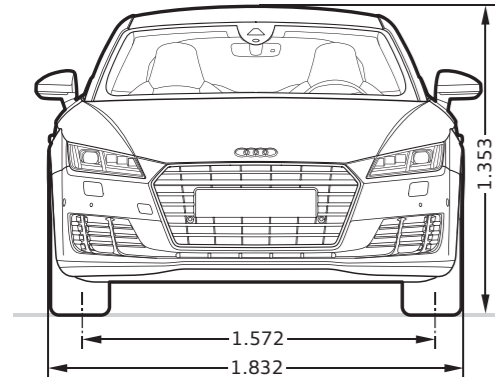
**Audi TT Coupé****Angaben in Millimeter.**











Angaben der Abmessungen bei Fahrzeugleergewicht.

Gepäckraumvolumen 305/712 l

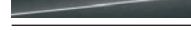



(zweiter Wert: bei umgeklappter Rücksitzlehne und dachhoher Beladung).







Wendekreis ca. 11 m.



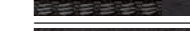
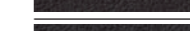
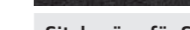

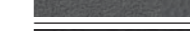
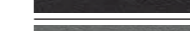

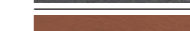

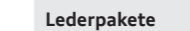

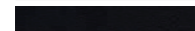
\*Maximaler Kopfraum. \*\*Breite Ellbogenraum. \*\*\*Breite Schulterraum.

	Seite	TT Coupé
<b>Linien und Pakete</b>	<b>44</b>	
S line Exterieurpaket		■
S line Sportpaket		■
Audi design selection murillobraun <sup>4</sup>		■
<b>Unilackierungen</b>	<b>48</b>	
 Brillantschwarz		<input type="checkbox"/>
 Ibisweiß		<input type="checkbox"/>
<b>Metalllackierungen</b>		
 Gletscherweiß Metallic		■
 Florettsilber Metallic		■
 Nanograu Metallic		■
 Monsunrau Metallic		■
 Mythosschwarz Metallic		■
 Scubablau Metallic		■
 Tangorot Metallic		■
<b>Perleffektlackierung</b>		
 Daytonagrau Perleffekt <sup>1</sup>		■
<b>Räder/Reifen</b>	<b>50</b>	
 17"-Aluminium-Schmiederäder im 5-Arm-Design		<input type="checkbox"/>

	Seite	TT Coupé
 17"-Aluminium-Gussräder im 5-Doppelspeichen-Stern-Design		■
 18"-Aluminium-Gussräder im 5-Doppelspeichen-Dynamik-Design, teilpoliert <sup>2</sup>		■
 18"-Aluminium-Gussräder im 10-V-Speichen-Design, teilpoliert <sup>2, 3</sup>		■
 18"-Aluminium-Gussräder im 10-Speichen-Design		■
 18"-Aluminium-Gussräder im 20-Speichen-V-Design		■
 18"-Aluminium-Gussräder Audi Sport im 7-Doppelspeichen-Design		■
 19"-Aluminium-Schmiederäder im 5-Arm-Stern-Design, kontrastgrau, teilpoliert <sup>2</sup>		■
 19"-Aluminium-Gussräder Audi Sport im 5-Speichen-Blade-Design		■

	Seite	TT Coupé
 19"-Aluminium-Gussräder Audi Sport im 5-Doppelspeichen-Design <sup>4</sup>		■
 19"-Aluminium-Gussräder Audi Sport im 5-Doppelspeichen-Design in Titanoptik matt, glanzgedreht <sup>2, 4</sup>		■
 20"-Aluminium-Schmiederäder Audi Sport im 10-Y-Speichen-Design <sup>4</sup>		■
 17"-Winter-Aluminium-Gussräder im 5-Arm-Design		■
 17"-Winter-Aluminium-Gussräder im 20-Speichen-V-Design		■
Radschrauben diebstahlhemmend		■
Reifenreparaturset		<input type="checkbox"/>
Reifendruck-Kontrollanzeige		<input type="checkbox"/>
Bordwerkzeug		<input type="checkbox"/>
Wagenheber <sup>5</sup>		■
Reserverad platzsparend mit entnehmbarem Ladeboden		■

	Seite	TT Coupé
<b>Sitze</b>	<b>52</b>	
Sportsitze vorn		<input type="checkbox"/>
S-Sportsitze vorn		■
<b>Sitzbezüge für Sportsitze vorn</b>	<b>54</b>	
 Stoff Effekt schwarz/schwarz		<input type="checkbox"/>
 Stoff Sequenz/Leder schwarz <sup>1</sup>		■
 Leder Milano schwarz		■
 Alcantara/Leder schwarz		■
<b>Sitzbezüge für S-Sportsitze vorn</b>	<b>54</b>	
 Alcantara/Leder schwarz		■
 Alcantara/Leder felsgrau		■
 Alcantara/Leder rotorgrau <sup>1</sup>		■
 Leder Feinnappa schwarz		■
 Leder Feinnappa felsgrau		■
 Leder Feinnappa rotorgrau <sup>1</sup>		■
 Leder Feinnappa palominobraun		■
 Audi design selection murillobraun <sup>4</sup>		■
<b>Lederpakete</b>	<b>54</b>	
Lederpaket		■
Erweitertes Lederpaket <sup>4</sup>		■

	Seite	TT Coupé
<b>Sitzkomfort</b>	<b>54</b>	
Vordersitze höhenstellbar		<input type="checkbox"/>
Vordersitze elektrisch einstellbar		<input checked="" type="checkbox"/>
4-Wege-Lendenwirbelstütze für die Vordersitze		<input checked="" type="checkbox"/>
Pneumatische Einstellung der Lehnenwangen inklusive pneumatischer Lendenwirbelstütze		<input checked="" type="checkbox"/>
Sitzheizung vorn		<input checked="" type="checkbox"/>
Mittelarmlehne vorn		<input checked="" type="checkbox"/>
<b>Sitze im Fond</b>	<b>54</b>	
Rücksitzlehne umklappbar		<input type="checkbox"/>
<b>Dachhimmel</b>	<b>54</b>	
Dachhimmel in Stoff felsgrau		<input type="checkbox"/>
Dachhimmel in Stoff schwarz		<input checked="" type="checkbox"/>
<b>Farbige Interieurelemente<sup>1</sup></b>	<b>55</b>	
 Haptiklack schwarz		<input checked="" type="checkbox"/>
 Feinlack metallgrau		<input checked="" type="checkbox"/>
 Feinlack bronze		<input checked="" type="checkbox"/>
 Quarzlack anthrazit <sup>2</sup>		<input checked="" type="checkbox"/>
 Quarzlack silber <sup>2</sup>		<input checked="" type="checkbox"/>
 Chromlack schiefergrau <sup>3</sup>		<input checked="" type="checkbox"/>
<b>Dekoreinlagen</b>	<b>56</b>	
 Feinlack metallgrau		<input type="checkbox"/>
 Aluminium matt gebürstet <sup>2</sup>		<input checked="" type="checkbox"/>
 Aluminium Drift anthrazit <sup>3</sup>		<input checked="" type="checkbox"/>
 Aluminium Drift silber		<input checked="" type="checkbox"/>

	Seite	TT Coupé
<b>Scheinwerfer</b>	<b>58</b>	
Xenon plus		<input type="checkbox"/>
LED-Scheinwerfer		<input checked="" type="checkbox"/>
Audi Matrix LED-Scheinwerfer		<input checked="" type="checkbox"/>
Fernlichtassistent		<input checked="" type="checkbox"/>
Scheinwerfer-Reinigungsanlage		<input checked="" type="checkbox"/>
Licht-/Regensensor		<input checked="" type="checkbox"/>
LED-Heckleuchten		<input type="checkbox"/>
LED-Heckleuchten mit dynamischem Blinklicht		<input checked="" type="checkbox"/>
Adaptives Bremslicht		<input type="checkbox"/>
<b>Innenlicht</b>	<b>59</b>	
Innenbeleuchtung		<input type="checkbox"/>
Lichtpaket		<input checked="" type="checkbox"/>
<b>Exterieur Design</b>	<b>59</b>	
Modellbezeichnung		<input type="checkbox"/>
Audi Singleframe		<input type="checkbox"/>
Heckspoiler		<input type="checkbox"/>
Tankdeckel in Aluminiumoptik		<input type="checkbox"/>
Abgasendrohre		<input type="checkbox"/>
<b>Interieur Design</b>	<b>59</b>	
Erweiterte Aluminiumoptik im Interieur		<input checked="" type="checkbox"/>
Fußmatten vorn		<input type="checkbox"/>
Einstiegsleisten		<input type="checkbox"/>

	Seite	TT Coupé
<b>Lenkräder/Bedienelemente</b>	<b>59</b>	
TT-Sportlederlenkrad mit Multifunktion		<input type="checkbox"/>
TT-Sportkontur-Lederlenkrad mit Multifunktion plus		<input checked="" type="checkbox"/>
<b>Spiegel</b>	<b>60</b>	
Außenspiegel mit integriertem LED-Blinklicht		<input type="checkbox"/>
Außenspiegel zusätzlich beheizbar		<input checked="" type="checkbox"/>
Außenspiegel zusätzlich beheizbar und elektrisch anklappbar		<input checked="" type="checkbox"/>
Außenspiegel zusätzlich beheizbar, elektrisch anklappbar und auf Fahrerseite automatisch abblendend		<input checked="" type="checkbox"/>
Innenspiegel manuell abblendbar		<input type="checkbox"/>
Innenspiegel automatisch abblendend		<input checked="" type="checkbox"/>
<b>Verglasung</b>	<b>60</b>	
Scheiben abgedunkelt (Privacy-Verglasung)		<input checked="" type="checkbox"/>
Scheibenwaschanlage		<input type="checkbox"/>
Wärmeschutzverglasung grün getönt		<input type="checkbox"/>
Heckscheibe, beheizbar		<input type="checkbox"/>
Sonnenblenden klapp- und schwenkbar, für Fahrer und Beifahrer, mit abdeckbarem Make-up-Spiegel, beleuchtet		<input type="checkbox"/>
<b>Klimatisierung</b>	<b>60</b>	
Belüftungssystem und Heizung <sup>4</sup>		<input type="checkbox"/>
Klimaanlage manuell		<input type="checkbox"/>
Komfortklimaautomatik		<input checked="" type="checkbox"/>
<b>Schließsysteme</b>	<b>60</b>	
Funkschlüssel		<input type="checkbox"/>
Wegfahrsperrung elektronisch		<input type="checkbox"/>
Komfortschlüssel		<input checked="" type="checkbox"/>

	Seite	TT Coupé
Diebstahlwarnanlage		<input checked="" type="checkbox"/>
Garagentoröffner (HomeLink)		<input checked="" type="checkbox"/>
Vorbereitung für Ortungsassistent		<input checked="" type="checkbox"/>
<b>Ablage/Transport</b>	<b>61</b>	
Ablagefächer		<input type="checkbox"/>
Mittelkonsole		<input type="checkbox"/>
Ablage- und Gepäckraumpaket		<input checked="" type="checkbox"/>
Ski-/Snowboardtasche		<input checked="" type="checkbox"/>
Verzurrösen im Gepäckraum		<input type="checkbox"/>
Gepäckraumabdeckung		<input type="checkbox"/>
Zigarettenanzünder und Aschenbecher		<input checked="" type="checkbox"/>
12-Volt-Steckdose in der Mittelkonsole vorn		<input type="checkbox"/>
<b>MMI®/Navigation</b>	<b>61</b>	
Audi virtual cockpit		<input type="checkbox"/>
Pausenempfehlung		<input type="checkbox"/>
MMI®-Suche		<input type="checkbox"/>
MMI Navigation plus mit MMI touch®		<input checked="" type="checkbox"/>
<b>Entertainment</b>	<b>62</b>	
MMI® Radio		<input type="checkbox"/>
Digitaler Radioempfang		<input checked="" type="checkbox"/>
Digitaler TV-Empfang <sup>4</sup>		<input checked="" type="checkbox"/>
Audi music interface <sup>5</sup>		<input checked="" type="checkbox"/>
Audi sound system		<input checked="" type="checkbox"/>
Bang & Olufsen Sound System		<input checked="" type="checkbox"/>

	Seite	TT Coupé
<b>Kommunikation</b>	<b>62</b>	
Audi connect		■
Audi phone box		■
Connectivity-Paket		■
media sound-Paket		■
<b>Assistenzsysteme</b>	<b>63</b>	
Anfahrassistent		■
Einparkhilfe hinten		■
Einparkhilfe plus mit selektiver Anzeige		■
Parkassistent mit selektiver Anzeige		■
Geschwindigkeitsregelanlage		■
Audi side assist		■
Audi active lane assist*		□■
Kamerabasierte Verkehrszeichenerkennung		■
<b>Fahrdynamik/Bremsen</b>	<b>64</b>	
Audi drive select®		■
Fahrwerk mit sportlicher Abstimmung		□
S line-Sportfahrwerk		■
Audi magnetic ride mit Tieferlegung		■
Vorderradantrieb		□
quattro®		■
S tronic®		■

	Seite	TT Coupé
Handschaltgetriebe		□
Bremsassistent Folgekollision		□
Elektromechanische Servolenkung		□
Progressivlenkung		□
Bremsanlage		□
Elektromechanische Parkbremse		□
<b>Technik/Sicherheit</b>	<b>65</b>	
Karosserie Audi Space Frame (ASF®)-Bauweise		□
Antriebs-Schlupf-Regelung (ASR)		□
Elektronische Differenzialsperre (EDS)		□
Elektronische Stabilisierungskontrolle (ESC) mit radselektiver Momentensteuerung		□
Rekuperation		□
Start-Stop-System		□
Dieselpartikelfilter additivfrei		□
Airbags		□
Seitenairbags vorn und Kopfairbagsystem		□
Deaktivierungsschalter für Beifahrerairbag		□
Seitenaufprallschutz		□
Integrales Kopfstützensystem		□
Sicherheitslenksäule		□
Sicherheitsgurte		□
Gurtanlegekontrolle		□

	Seite	TT Coupé
Kindersitzbefestigung ISOFIX für die Fondsitze		□
Kindersitzbefestigung ISOFIX für den Beifahrersitz		■
Verbandmaterial		□
Warndreieck		□
Warn- und Kontrollleuchten		□
<b>Audi Anschlussgarantie</b>	<b>65</b>	
Audi Anschlussgarantie		■

Ausstattung des abgebildeten Audi TT Coupé (S. 4–19):  
 Lackierung: Florettsilber Metallic  
 Räder: Aluminium-Gussräder Audi Sport im 5-Doppelspeichen-Design  
 Sitzbezüge: S-Sportsitze in Leder Feinnappa palominobraun  
 Dekoreinlagen: Aluminium matt gebürstet

# Einen Audi zu fahren ist ein einzigartiges Erlebnis. Ihn abzuholen auch.



## Die Audi Neuwagenabholung in Neckarsulm und Ingolstadt.

Der Kauf eines neuen Autos ist etwas Besonderes. Schließlich haben Sie sich nicht einfach für irgendein Auto entschieden, sondern für eines, das Ihre persönliche Vorstellung von Mobilität und Design widerspiegelt. Daher möchten wir, dass auch die erste Begegnung mit Ihrem neuen Audi etwas ganz Besonderes wird. Wie wäre es, wenn Sie ihn direkt bei uns abholen und einen unvergesslichen Tag verbringen? In Neckarsulm oder in Ingolstadt – ganz wie Sie mögen.

Alle Modelle sind an beiden Standorten abholbar. Ein abwechslungsreiches und spannendes Rahmenprogramm wartet auf Sie mit einer ausführlichen Fahrzeugklärung, einem Blick in die Audi Historie, einem Restaurantbesuch und einer Werkbesichtigung. Erleben Sie bei einer Werkbesichtigung Einblicke in faszinierende Einrichtungen und Prozesse unseres Produktionsstandorts. Wir bieten neben einer Überblicksführung (ca. 2 Std.) auch

eine Schwerpunktführung (ca. 1 Std.) an, die vertiefende Einblicke in die Fertigungswelt zeigt. So wird auch der wiederholte Besuch im Audi Forum zu einem spannenden Erlebnis. Oder genießen Sie eines unserer attraktiven Tourismusangebote, bis es schließlich Zeit für den Höhepunkt ist: die erste Fahrt in Ihrem neuen Audi.

Gern möchten wir mit Ihnen gemeinsam Ihre ganz persönliche Neuwagenabholung planen. Näheres zu unseren Angeboten und Leistungen erfahren Sie bei Ihrem Audi Partner, im Internet unter [www.audi.de/neuwagenabholung](http://www.audi.de/neuwagenabholung) oder über unsere Hotline unter Telefon 0800 6363666. Informationen über Preise finden Sie in unserer Preisliste oder wenden Sie sich an Ihren Audi Partner oder unsere Hotline.

Lernen Sie Ihren neuen Audi kennen: Ihr Kundenberater begleitet Sie zu Ihrem Wagen und beantwortet Ihnen nach einer ausführlichen Fahrzeugklärung gern Ihre Fragen.



Heben Sie ab! Ob über Ingolstadt oder Neckarsulm – bei einem optional buchbaren Hubschrauberrundflug erleben Sie einen der beiden Produktionsstandorte exklusiv aus der Vogelperspektive.



Atmen Sie Geschichte: Das Audi museum mobile (Ingolstadt) und die Audi Traditionsausstellung (Neckarsulm) nehmen Sie mit auf eine Reise in die Geschichte des Automobils und der Marke Audi.



Lassen Sie sich verwöhnen: Worauf immer Sie Lust haben, in unseren stilvollen Restaurants in den Audi Foren bleibt kein Wunsch offen.

Spüren Sie den Herzschlag der Marke: Die Audi Foren in Neckarsulm und Ingolstadt bieten Ihnen aufregende Einblicke in die Welt des Automobils.

Entdecken Sie Technik: Bei einer Werkbesichtigung erleben Sie, wie eines der fortschrittlichsten Automobile der Welt gebaut wird.



# Entdecken Sie die Welt von Audi.



## Erlebnis Audi

Die Faszination Audi lässt sich vielseitig erleben. In der Audi City Berlin haben Sie zum Beispiel einen digitalen Zugang zu allen Modellen in Echtgröße und in Echtzeit. Selbstverständlich lohnt sich auch der Besuch auf einer der großen Automobilmessen. Hier präsentiert Audi stets seine neuen Modelle und lädt gern zu einem Ausblick ein, wie mit „Vorsprung durch Technik“ die Zukunft gestaltet wird. Wer erleben möchte, wie Audi das heute schon umsetzt, findet faszinierende Einblicke im Online-Special „Vorsprung durch Technik“ auf [www.audi.de](http://www.audi.de). Aber auch ein Blick zurück kann sich lohnen: Im Audi museum mobile in Ingolstadt gehen Historie und Hightech Hand in Hand. Insgesamt 130 historische Exponate und modernste



Präsentationsformen bilden eine spannungsreiche Symbiose. Außerdem erleben Sie bei Audi driving experience spannende und abwechslungsreiche Fahrerlebnisse mit aktuellen Audi Modellen. Hier wird purer Fahrspaß kombiniert mit wertvollen Lerneffekten. Dafür sorgt ein Team speziell ausgebildeter und hochqualifizierter Instrukturen, die mit praktischen Tipps helfen, Ihr fahrerisches Können zu optimieren. Seit Neuestem auch im Audi driving experience center in Neuburg, nahe Ingolstadt. Zur Verfügung stehen dort ein bis zu 3,4 km langer Rundkurs mit herausfordernden Kurvenkombinationen, eine 30.000 m<sup>2</sup> große Dynamikfläche und ein Offroad-Parcours für Q-Modelle.

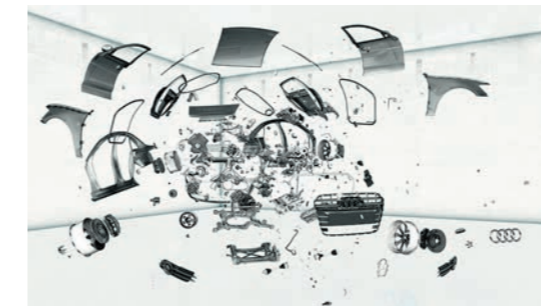

## Verantwortung

Verantwortung zu leben, ist als Grundsatz fest in der Audi Strategie verankert. Neben wirtschaftlichem Erfolg und internationaler Wettbewerbsfähigkeit spielen in gleichem Maße die Verantwortung für Mitarbeiter und Gesellschaft sowie die Schonung von Umwelt und Ressourcen eine wichtige Rolle. Im Detail – Kataloge werden auf FSC-zertifiziertem Papier gedruckt – genauso wie generell: Audi entwickelt Automobile, die nicht nur sportlich und emotional sind, sondern eine immer bessere Effizienz aufweisen. Auf lange Sicht will Audi mit seinen

Produkten CO<sub>2</sub>-neutrale Mobilität ermöglichen. Zur ganzheitlichen Betrachtung gehört auch, dass Audi seine Werke Schritt für Schritt in Richtung einer CO<sub>2</sub>-neutralen Produktion bringt. Audi engagiert sich zudem für die Gesellschaft – vor allem in den Bereichen Bildung, Technik und Soziales. Nachhaltigkeit ist bei Audi eng mit einem Blick in die Zukunft verbunden: Mit der Audi Urban Future Initiative geht Audi zusammen mit internationalen Experten den künftigen urbanen Herausforderungen und Trends rund um das Thema Mobilität auf den Grund.



Wer sich für einen Audi entscheidet, entscheidet sich für eine Marke, die mehr bietet. Mehr Individualität. Mehr Exklusivität. Mehr Faszination.



## Teamgeist

Motorsport ist eine Triebfeder der Marke. Seit Jahren gehört Audi zu den Siegern bei diversen Rennserien, zum Beispiel bei den 24 Stunden von Le Mans oder der DTM. Die Werte, auf die es in vielen Sportarten ankommt, sind auch für Audi maßgebend: Präzision, Leidenschaft und Technik. Kein Zufall also, dass Audi sich schon seit vielen Jahren auch als Sponsor im Sportbereich engagiert. Im

Wintersport beispielsweise ist Audi seit fast drei Jahrzehnten Hauptsponsor des Deutschen Skiverbands (DSV) und darüber hinaus auch Partner 14 weiterer alpiner Nationalteams. Im Bereich Fußball unterstützen wir nationale und internationale Teams. Außerdem ist Audi Partner des Deutschen Olympischen Sportbundes.

## [www.audi.de](http://www.audi.de)

Informationen zu allen genannten Themen finden Sie auf unserer Website: [www.audi.de](http://www.audi.de).



[www.audi.de](http://www.audi.de)



[configurator.audi.de](http://configurator.audi.de)



[www.audi.de/vorsprung-durch-technik](http://www.audi.de/vorsprung-durch-technik)



[www.audibank.de](http://www.audibank.de)



[www.audi.de/driving](http://www.audi.de/driving)



[www.audi.de/cr](http://www.audi.de/cr)



**AUDI AG**  
85045 Ingolstadt  
[www.audi.de](http://www.audi.de)  
Gültig ab Juli 2014

Printed in Germany  
433/1133.90.00

Die in diesem Katalog abgebildeten Fahrzeuge sind teilweise mit Sonderausstattungen gegen Mehrpreis ausgerüstet. Die Angaben über Lieferumfang, Aussehen, Leistungen, Maße und Gewichte, Kraftstoffverbrauch und Betriebskosten der Fahrzeuge entsprechen den zum Zeitpunkt der Drucklegung vorhandenen Kenntnissen. Abweichungen in Farbe und Form von den Abbildungen, Irrtümer und Druckfehler bleiben vorbehalten. Alle Angaben zu Ausstattungen und technischen Daten basieren auf den Merkmalen des deutschen Markts. Änderungen sind vorbehalten. Nachdruck, auch auszugsweise, nur mit schriftlicher Genehmigung der AUDI AG.

Das Papier dieses Katalogs wurde aus chlorfrei gebleichtem Zellstoff hergestellt.

