



**TT | TTS**





**Im Dialog: Audi QR-Codes**

Erleben Sie Audi noch direkter: Laden Sie eine QR-App auf Ihr Smartphone und scannen Sie dann den QR-Code oder nutzen Sie den angegebenen Link in Ihrem Browser.



Seite			
<b>Faszination</b>			
4	Audi TT Coupé	32	Audi TT Roadster
20	Audi TTS Coupé	42	Audi TTS Roadster
<b>Technik</b>			
52	Audi Innovationen	58	Licht-Technologien
54	Audi connect	60	Assistenzsysteme
56	Simplexität	62	quattro
<b>Ausstattungen</b>			
70	Highlights	82	S line
74	Styleguides	84	S line selection
76	Audi ultra	86	S line selection plus
78	Motoren	88	Audi design selection
80	S-Modelle	90	Audi exclusive
92	Lackierungen	94	Räder
96	Sitze	98	Dekoreinlagen
100	Farbige Interieurelemente		
<b>Sonstiges</b>			
102	Audi ServiceKomfort	106	Faszination Audi
104	Audi Original Zubehör	108	Neuwagenabholung
110	Technische Daten		
113	Abmessungen		

Die Ausstattungen der im Faszinationsteil abgebildeten Fahrzeuge finden Sie auf Seite 112.  
Die Werte für Kraftstoffverbrauch und CO<sub>2</sub>-Emissionen sowie die Effizienzklassen finden Sie ab Seite 110.

# Science. Not Fiction.



Die Werte für Kraftstoffverbrauch und CO<sub>2</sub>-Emissionen sowie die Effizienzklassen finden Sie auf Seite 110.

0.0



# Gelandet. Um durchzustrarten.

Energisch in seiner ganzen Erscheinung. Sichtbar mehr Ausdruck. Durch optionale Audi Matrix LED-Scheinwerfer in 3D-Design mit charakteristischen horizontalen und vertikalen Elementen. An der Front aufgegriffen und optisch im Singleframe sowie an der Motorhaube weitergeführt. Futuristisch, progressiv. Aus Einzel-Leuchtdioden bestehend, den Gegenverkehr erkennend und die Umgebungsausleuchtung optimierend. Das Audi TT Coupé – einer der progressivsten Sportwagen unserer Zeit.





Wenn Sie das Audi TT Coupé in Aktion erleben wollen, scannen Sie diesen QR-Code mit Ihrem Smartphone (Verbindungskosten laut Mobilfunkvertrag). Oder verwenden Sie folgenden Link in Ihrem Browser: [www.audi.de/ttcoupefilm](http://www.audi.de/ttcoupefilm)

# Krallt sich Kurven.

Noch sportlicher, noch konsequenter. Optional mit neuem permanentem Allradantrieb quattro. Dynamisches Fahren noch kontrollierter. Präzise und packend. Dazu wird die Antriebskraft variabel auf die Achsen verteilt. Heckbetont. Und so der Fahrspaß deutlich maximiert. Dank einer speziellen Abstimmung für noch sportlichere Querdynamik. Sowie für ein verbessertes fahrzeugspezifisches Fahrverhalten. Bei dem Sie die Richtung vorgeben.



Linienführung, die die Form des ersten Audi TT Coupé aufgreift – und sie konsequent neu interpretiert. Ein Statement. Geformt aus purem Design. Scharfe Kanten signalisieren Charakterstärke. Kraftvoll in Szene gesetzt. Dynamisch und athletisch. Wie ein bis ins Detail definierter Körper. Flach, breit, gestreckt. Keine Linie zu viel. Durch und durch präzise, ein klares Ziel verfolgend: mit kraftvoller Ästhetik zu begeistern.

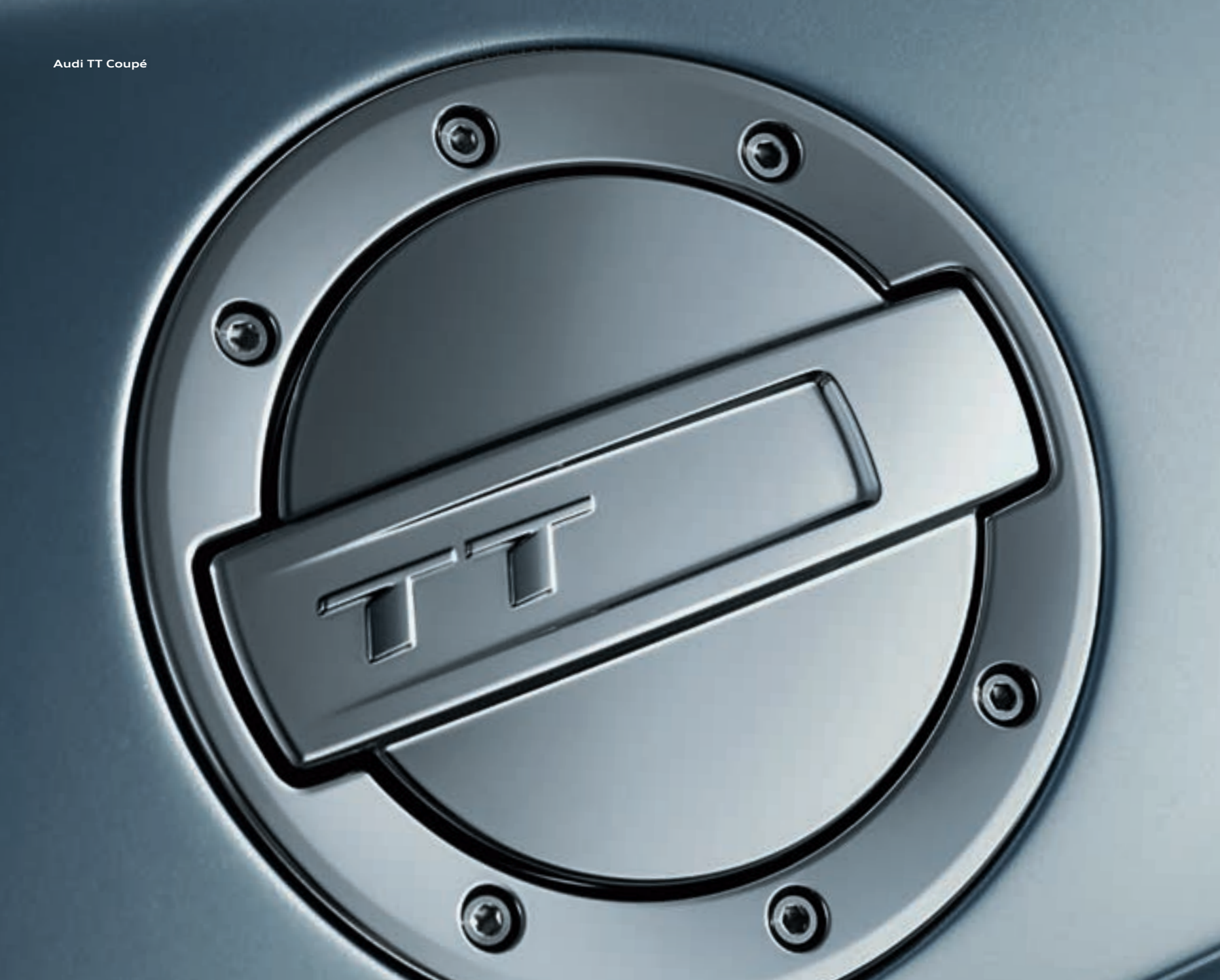

Das neue Design des Singleframe integriert sich stilvoll in die horizontal verlaufende Front. Die Audi Ringe auf der Motorhaube. Eine Platzierung, die auf die Sportwagen-Gene des Audi TT Coupé hinweist und sofort den Puls beschleunigen lässt. Zahlreiche Details vollenden den Auftritt. Wie der Tankdeckel in Aluminiumdesign mit sichtbarer Verschraubung. Reduziert. Sportlich. Eine Hommage an seine Vorgänger.





# Mission Control.

Das Interieur des Audi TT Coupé: außergewöhnlich ausdrucksstark. Weil Design, Sportlichkeit und maximaler Komfort sich vereinen. Überzeugend und hochwertig. Wie die optionalen S-Sportsitze, die im Audi TT Coupé erhältlich sind. Individualisierbar. Zum Beispiel durch farbige Interieurelemente an Mittelkonsole, den Sitzen und den Ausströmern in Turbinendesign. Dazu innovative und intuitive Klimabedienteile in der Armaturentafel. Alles mit dem Ziel, sich jederzeit auf das Wichtigste zu konzentrieren: das Fahren.

Die Werte für Kraftstoffverbrauch und CO<sub>2</sub>-Emissionen sowie die Effizienzklassen finden Sie auf Seite 110.



Audi virtual cockpit. Hightech auf höchstem Niveau. Das Kombiinstrument in Form eines hochauflösenden LCD-Screens informiert den Fahrer so, wie er es wünscht: mit klassischen Rundinstrumenten oder futuristischen Vollbildansichten. Fahrerfokussiert. Innovativ. Progressiv. Per Multifunktionslenkrad einfach umschaltbar. Für schnellen Kontextwechsel. Ein klares Statement für den technologischen Anspruch des Audi TT Coupé.

Die Werte für Kraftstoffverbrauch und CO<sub>2</sub>-Emissionen sowie die Effizienzklassen finden Sie auf Seite 110.

# Ready for Take-off.

Jedem Augenblick mehr Drehmoment verleihen. Kraftvolle und effiziente Aggregate treiben das Audi TT Coupé unentwegt zu Höchstleistungen an. Ganz gleich, ob Benziner oder Diesel. Für schnelle Gangwechsel sorgt modernste Getriebetechnologie. Ein komplexes Leichtbaukonzept ermöglicht weniger Verbrauch und höhere Effizienz sowie einen tieferen Schwerpunkt und dadurch besseres Handling. Erleben Sie Fahrspaß, der keine Grenzen kennt.



# You Dare or You Don't.

Vier Ringe auf der Motorhaube. Ein Zeichen von echten Sportwagen-Genen. Und ein Versprechen außergewöhnlicher Sportlichkeit. Fordern Sie es ein. Per Knopfdruck. Wecken Sie die pure Kraft. Und schnallen Sie sich an. 228 kW (310 PS) treiben das Audi TTS Coupé mit optionaler S tronic in 4,6 Sekunden von 0 auf 100 km/h. Scheinbar mühelos. Beschleunigung, die begeistert. Mitreißt. Und nicht mehr loslässt.





# Allradgetrieben. Adrenalingesteuert.

Auf die Gerade, fertig, los. Und dann mit bis zu 250 km/h auf und davon. Das 2,0-Liter-TFSI-Aggregat gibt den Takt vor: kompromisslos sportlich. Faszinierend kraftvoll. Mit einem maximalen Drehmoment von 380 Nm.



Höchstleistungen auch in engen Kurven. Gesteuert von neuer TT-spezifischer Software, die beim permanenten Allradantrieb quattro mit heckorientierter Haldex-Kupplung die Kraftverteilung regelt. Für noch mehr Fahrstabilität. Und für ein dynamisches Kurvenverhalten, das echten Sportwagen vorbehalten ist.



Wenn Sie das Audi TTS Coupé in Aktion erleben wollen, scannen Sie diesen QR-Code mit Ihrem Smartphone (Verbindungskosten laut Mobilfunkvertrag). Oder verwenden Sie folgenden Link in Ihrem Browser: [www.audi.de/ttscoupefilm](http://www.audi.de/ttscoupefilm)

# Pole-Position.

Dynamik, die Sie in die Sitze presst. Eindrucksvoll. Und komfortabel. Dank serienmäßiger S-Sportsitze mit angeformter Kopfstütze und S-Emblem. Ideale Sitzposition optional elektrisch und pneumatisch einstellbar. Unterstützende Seitenwangen in Sitz und Lehne sorgen für ausgezeichneten Seitenhalt. Auch bei herausfordernder Fahrt. Damit Sie sich auf das Wesentliche konzentrieren können. Auf die nächste Kurve. Den nächsten Sprint. Das Sportkonturlederlenkrad mit S-Kontrastnaht souverän in der Hand. Und alle Informationen übersichtlich im Blick. Selbstverständlich nach vorn gerichtet. Im innovativen Audi virtual cockpit mit TTS-spezifischem Design und zentralem Drehzahlmesser.

Die Werte für Kraftstoffverbrauch und CO<sub>2</sub>-Emissionen sowie die Effizienzklassen finden Sie auf Seite 111.





# Macht die Nacht zum Tag.



Ein einfaches Prinzip. Sehen und gesehen werden. In Funktion und Design auf die Spitze getrieben. Die optionalen Audi Matrix LED-Scheinwerfer überzeugen mit intelligenter Strahlkraft. Und unverwechselbar progressiver Ausstrahlung. Aufsehenerregend auch das Heck. Serienmäßig in LED-Technologie und mit durchgängiger Bremsleuchte. Das Audi TTS Coupé – ein Sportwagen, der rund um die Uhr für Aufsehen sorgt.

# Bietet Wind die Stirn.

Die Eleganz eines Roadsters. Vereint mit der maskulinen Ausstrahlung eines Sportwagens. Der Audi TT Roadster verspricht schon optisch nach oben offenen Fahrspaß. Mit Details, die Glanzpunkte setzen. Wie zum Beispiel dem innovativen 3D-Lichtdesign. Oder den eng zusammenstehenden Endrohren. Sportlichkeit progressiv definiert. Von einer Designikone, die sich neu erfindet.



Wenn Sie den Audi TT Roadster in Aktion erleben wollen, scannen Sie diesen QR-Code mit Ihrem Smartphone (Verbindungskosten laut Mobilfunkvertrag). Oder verwenden Sie folgenden Link in Ihrem Browser: [www.audi.de/ttroadsterfilm](http://www.audi.de/ttroadsterfilm)



# Weniger für mehr.

Durchzugskraft, die Begeisterung auslöst. Dank leistungsstarker und verbrauchsreduzierter TFSI-Motoren. Start-Stop-System und Rekuperation für beeindruckende Effizienz. Dank intelligenter Audi Leichtbautechnologie mit sportlicher Komponente. Gewicht niedriger, Schwerpunkt tiefer. Fixiert auf ein Ziel: spürbar mehr Fahrspaß für Sie.





Ein Charakter, der einzigartig ist. Unübersehbar. Von Weitem. Und aus nächster Nähe. Sichtbar bis ins kleinste Detail. In den hochwertigen Leichtmetallrädern. Im markanten 3D-Kühlergrilldesign. Oder den Audi Ringen auf der Motorhaube. Es gibt viel zu entdecken. Am Audi TT Roadster. Im Audi TT Roadster. Und auf jeder Straße mit ihm.



# Kontrolle und Freiheit.

Design, das Sportlichkeit ausstrahlt. Und spüren lässt. Schon beim Platznehmen auf den Sportsitzen mit integrierter Kopfstütze. Umgeben von formvollendetem, minimalistischem Interieurdesign. Das innovative Audi virtual cockpit im Blick. Und damit alle Informationen. Ein Konzept, das wegweisend ist. Und von alten Denkmustern befreit.

Die Werte für Kraftstoffverbrauch und CO<sub>2</sub>-Emissionen sowie die Effizienzklassen finden Sie auf Seite 110.

# Offen gestanden. Atemberaubend.

Jeder Tag wird besonders. Jede Fahrt ein außergewöhnliches Ereignis. Wenn man Dynamik mit allen Sinnen neu erlebt. Sie noch intensiver spürt. Und mehr Blicke auf sich zieht als je zuvor. Im Audi TT Roadster. Geschaffen, um die Welt noch intensiver zu erleben. Erfahren Sie es selbst.



# Schneller begeistert.

Beschleunigt den Puls. Bereits beim Betrachten. Der Audi TTS Roadster. Geschlossen oder geöffnet – geschaffen für die pure Lust am Fahren. Eine Naturgewalt. Erleben Sie es.



# Die Kraft der Freiheit.

Ausdrucksstärke in maximaler Ausprägung. Jede Nuance des Designs konsequent geschärft. Nichts als Kraft ausstrahlend. Vom Kühlergrill bis zum Diffusor. Darauf wartend, in Fahrt zu geraten. Den Fahrer zu fesseln. Mit jedem Millimeter.





Hochdruck auf die Straße bringen. Bedingungslos. Mit dem neuen TT-spezifischen permanenten Allradantrieb quattro macht man nicht nur Strecke: Man beherrscht sie. Dank Audi drive select im Modus dynamic auch bei sehr sportlicher Fahrweise. Souverän. Und mit einer Gelassenheit, die schnell zu neuen Zielen inspiriert.



# Die Schaltzentrale für Adrenalin.

Willkommen im Cockpit. Auf dem stark konturierten S-Sportsitz. Mit optional einstellbaren Wangen für individuellen Sitzkomfort. Sportkonturlederlenkrad mit S-Kontrastnaht. Inklusive Schaltwippen zum schnellen Fahrstufenwechsel bei S tronic. Dazu das innovative Audi virtual cockpit in TTS-spezifischer Optik. Hightech auf höchstem Niveau trifft puristische Sportwagenatmosphäre. Das Herz schlägt höher. Noch einmal kurz innehalten. Die Ruhe vor dem Sturm. Der Audi TTS Roadster ist bereit. Und Sie?

Die Werte für Kraftstoffverbrauch und CO<sub>2</sub>-Emissionen sowie die Effizienzklassen finden Sie auf Seite 111.



**In 4,9 Sekunden auf 100.  
In 10 Sekunden auf.**

Offen für alles. In nur 10 Sekunden. Angetrieben von Kompromisslosigkeit. Der 2.0 TFSI mit 228 kW (310 PS) beschleunigt in 4,9 Sekunden von 0 auf 100 km/h. Auch dank optionalem Doppelkupplungsgetriebe S tronic. Schaltbare Klappen in der Abgasanlage sorgen für noch volleren Sound. Und für offenes Fahren, wie es sein soll.



**Simplexität**

Vorsprung vereinfacht.

**quattro**

Vorsprung ist souverän.



**Audi connect**

Vorsprung verbindet.



# Vorsprung

**durch Technik.**



**Performance**

Vorsprung beschleunigt.



**Audi ultra**

Vorsprung ist nachhaltig.



**Licht-Technologien**

Vorsprung ist wegweisend.



**Assistenzsysteme**

Vorsprung gibt Sicherheit.

**Audi bringt Sie weiter.**

Die Welt verändert sich stetig. Immer rasanter schreitet die technologische Entwicklung voran. Und immer mehr Möglichkeiten bieten sich Ihnen dadurch – gerade bei Ihrer Mobilität. Diese Entwicklung gestalten wir maßgeblich mit. Mit immer neuen Innovationen. Um Ihnen Fahrzeuge mit auf den Weg zu geben, die Ihr Leben bereichern – und die Ihnen in Ihrem mobilen Leben einen Vorsprung verschaffen.



Audi connect | Vorsprung verbindet.

# Auch unterwegs mit der Welt in Kontakt stehen.

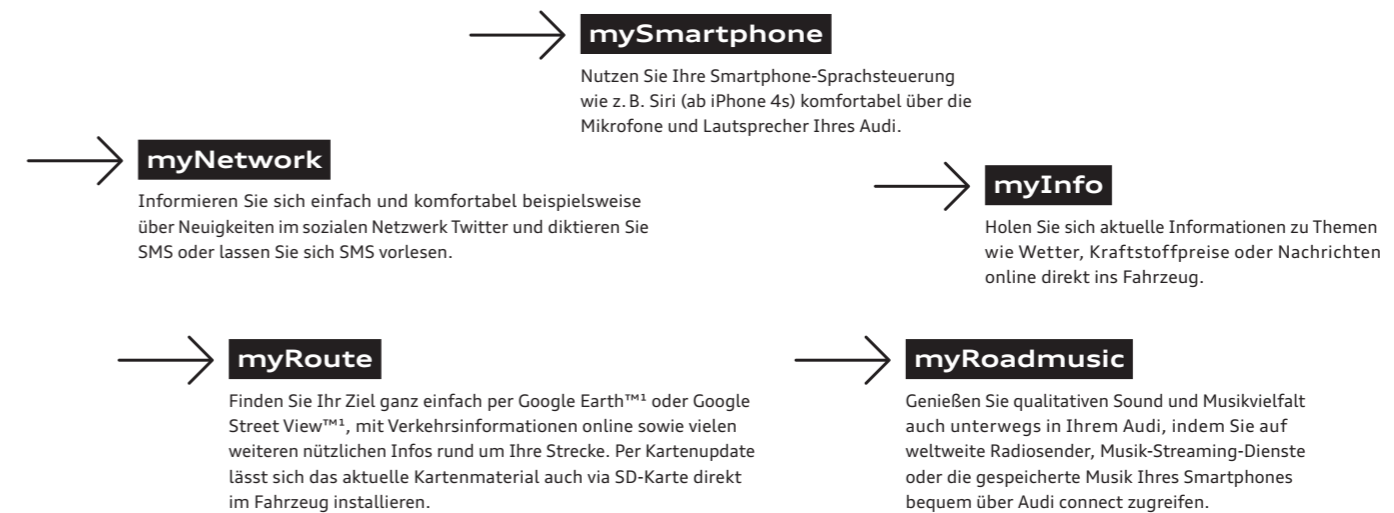

Wir leben in einer Zeit unzähliger Möglichkeiten. Mit dem optionalen Audi connect holen Sie sich zahlreiche dieser Möglichkeiten digital und direkt in Ihren Audi. Auf Knopfdruck. Und mit LTE jetzt bis zu zehnmal schneller als über bisherigen UMTS-Standard. Dank myAudi und der von Audi connect unterstützten Dienste in Ihrem Fahrzeug. Suchen Sie bequem im MMI nach beliebigen Sonderzielen oder rufen Sie aktuelle Nachrichten, Wettervorhersagen oder auch E-Mails ab. Über den WLAN-Hotspot auch über Laptop, Tablet oder andere mobile Endgeräte. An vielen Orten der Welt. Intuitiv, einfach und komfortabel.

Simplexität | Vorsprung vereinfacht.

# In jedem Augenblick den vollen Überblick haben.

Reduziert. Übersichtlich. Logisch. Die Welt des mobilen Infotainments: mit dem Audi Multi Media Interface (MMI) und vielen weiteren Bedienelementen, die es Ihnen erlauben, sich auf Anhieb im Cockpit zurechtzufinden, ohne die Straße aus dem Blick zu verlieren. Telefonieren, navigieren oder über Audi connect das Internet nutzen: hochintuitiv, hochfunktional und hochkomfortabel – nicht zuletzt dank vieler Ausstattungen wie Audi virtual cockpit, optionalem Sprachdialogsystem oder optionaler Audi phone box. Erleben Sie, wie einfach und intuitiv Bedienung sein kann.

## Sprachdialogsystem

ermöglicht die Sprachsteuerung in natürlicher Sprechweise von Autotelefon, Radio, CD-Spieler, TV-Tuner sowie Navigationssystem mit vielen wesentlichen Gerätefunktionen.

## Multifunktions-Lederlenkrad

inklusive Schaltwippen. Erlaubt die Bedienung vieler Funktionen, einschließlich des Fahrerinformationssystems, ohne die Hände vom Lenkrad zu nehmen.

## Audi MMI

steigert den Komfort mit intuitivem Bedien- und Anzeigesystem für Infotainment- und Fahrzeugfunktionen, inklusive übergreifender MMI-Suche durch Freitexteingabe.

## Audi virtual cockpit

Steuern Sie viele Funktionen und MMI-Dienste auf Höhe Ihres Fahrersichtfeldes. Dazu haben Sie die Wahl zwischen den 2 Anzeigevarianten klassisch und progressiv, in brillanter Bildauflösung.

## Audi phone box mit Wireless Charging

ermöglicht das Telefonieren im Fahrzeug mit verbesserter Empfangsqualität und integrierter Lademöglichkeit durch Einlegen des Mobiltelefons in das Fach in der Mittelkonsole vorn.



Licht-Technologien | Vorsprung ist wegweisend.

# Besser sehen und gesehen werden.

Dunkelheit ist relativ. Mit den optionalen Audi Matrix LED-Scheinwerfern wird die Nacht fast zum Tag. Moderne und zukunftsweisende Licht-Technologie, die die Straßen exzellent und intelligent ausleuchtet. Für erhöhte Sichtbarkeit. Und um alle Blicke auf sich zu ziehen. Doch Audi Matrix LED-Scheinwerfer begeistern nicht nur nachts. Sie setzen auch bei Tag Akzente.



## Audi Matrix LED-Scheinwerfer

werden durch eine Kamera und Software passend zum Straßenverlauf und zur Position anderer Verkehrsteilnehmer angesteuert und leuchten situationsbedingt die Szene durch innovativ angeordnete, dimmbare LEDs tageslichtähnlich aus. Für noch mehr Sicherheit im Straßenverkehr.

Assistenzsysteme | Vorsprung gibt Sicherheit.

# Sich schon vor der Ankunft entspannen.

→ **Parken**  
vereinfacht das Einparken und Rangieren über Einparkhilfen, Parkassistenten und Kamera.

→ **Stadt**  
erhöht durch verschiedene Assistenzsysteme Sicherheit und Komfort im Stadtverkehr z. B. beim Anfahren an Steigungen und kann in bestimmten Situationen die Unfallgefahr mit anderen Verkehrsteilnehmern vermindern.

→ **Tour**  
unterstützt den Fahrer durch sensorisch gesteuerte Assistenzsysteme in puncto Sicherheit, Komfort und Effizienz vor allem auf Autobahnen und Landstraßen und fördert damit die Aufmerksamkeit des Fahrers.

Jede Fahrt ist anders. Doch eines ist bei allen Fahrten gleich – das Gefühl, das jeder Audi vermittelt: geschützt zu sein. Viele optionale Fahrerassistenzsysteme in Ihrem Audi TT unterstützen Sie bei Ihrer Fahrt und sorgen für noch mehr Komfort unterwegs. Lernen Sie die wichtigsten Fahrerassistenzsysteme kennen.



# quattro



quattro | Vorsprung ist souverän.

**Alle Bedingungen sind perfekte Bedingungen.**



Die Straße fest im Griff haben. Weil die Antriebskraft permanent auf alle vier Räder verteilt wird. Per elektronisch geregelter Lamellenkupplung wird die Hinterachse variabel angesteuert. Immer situationsbedingt, immer selektiv. Mit optionalem quattro Fahrstabilität, Dynamik und Agilität neu erleben und dem Über- und Untersteuern entgegenwirken. Für gesteigerte Traktion und verbesserten Vortrieb. Jede Strecke meistern. Und das eigene Ziel stets vor Augen haben. In Kurven. Auf Geraden. Auf nahezu jedem Untergrund. Für Faszination, die haften bleibt. Auf der Straße – und im Gedächtnis.

→ **Radselektive Momentensteuerung**  
verbessert die Fahrstabilität bei schnellen Kurvenfahrten.

→ **Elektronisch gesteuerte Lamellenkupplung**  
verteilt die Antriebskraft bedarfsgerecht zwischen den Achsen.

→ **Heckbetonte Momentenverteilung**  
kann über Audi drive select individuell abgestimmt werden.

Performance | Vorsprung beschleunigt.

# Aus jeder Fahrt das Maximum herausholen.

Einsteigen. Anschnallen. Motor starten. Wohin es auch geht, lassen Sie sich antreiben von faszinierender Dynamik. Denn Sie wissen, in Ihrem Audi TT stehen Ihnen alle Wege offen. Bestimmen Sie die Richtung. Die Gangart. Das Tempo. Bei gesteigerter Leistung und geringerem Verbrauch. Genießen Sie zudem die Freiheit, Reserven zu haben. Genug, um aus jeder Strecke das Beste herauszuholen.

## TFSI

Audi TFSI-Motoren erreichen eine besonders hohe Verdichtung. Das Resultat: herausragende Effizienz bei optimaler Leistungsfähigkeit. Durch den Ersatz von Hubraum durch Aufladung werden Motorgröße und -gewicht deutlich verringert – bei beeindruckender gleichbleibender Dynamik. Für eine Kraftentfaltung, die Sie aus dem Stand überzeugen wird.

## TDI

Audi TDI-Motoren sorgen mit der Kombination von Direkteinspritzung und Turboaufladung für außergewöhnliche Performance – dank hohem Drehmoment über den gesamten Drehzahlbereich mit einer konstanten Kraftentfaltung. Emissionsreduziert und gewohnt sparsam im Verbrauch. Aber auch faszinierend dynamisch – damit Sie aus jeder Straße alles herausholen können.

## Audi drive select

Mit Audi drive select passen Sie die Fahreigenschaften des TT-Modells Ihren Bedürfnissen an. Auf Knopfdruck. Sportlicher, komfortabler, ausgewogener oder sparsamer – Sie entscheiden.

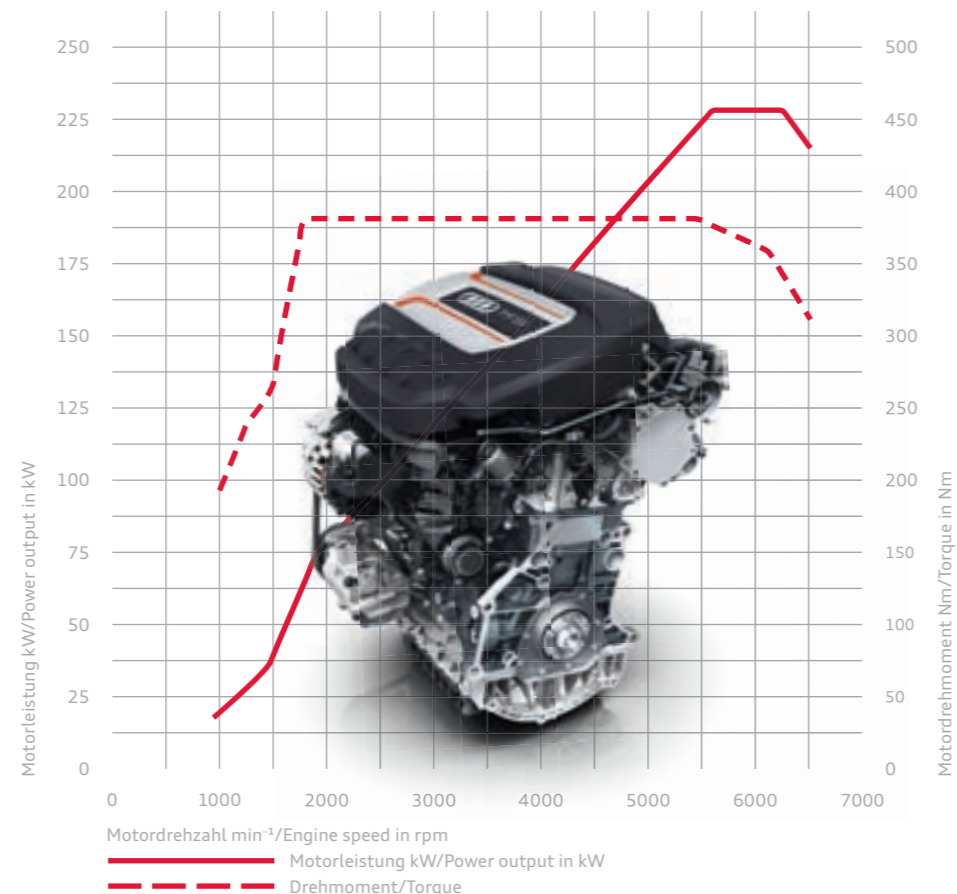

Motorleistung kW/Power output in kW

Motorrehmoment Nm/Torque in Nm

Motorrehzahl min<sup>-1</sup>/Engine speed in rpm

Motorleistung kW/Power output in kW

Drehmoment/Torque

Motorrehmoment Nm/Torque in Nm

## Audi magnetic ride

Die fahrzustandsabhängige Regelung der Dämpferkräfte ist von komfortabel bis sportlich einstellbar.

## Progressivlenkung

Gesteigerte Fahrdynamik durch direktere Übersetzung der Lenkung sowie erhöhter Fahrkomfort im alltäglichen Gebrauch durch reduzierte Lenkarbeit.

## S tronic

Das sportlich-effiziente Doppelkupplungsgetriebe ermöglicht Ihnen blitzschnelle Schaltvorgänge ohne spürbare Zugkraftunterbrechung.



# ultra

Einen Audi zu bauen ist hochkompliziert. Und dennoch gilt für alle Modelle ein einfaches Prinzip: Sämtliche Fahrzeugkomponenten greifen präzise ineinander, um emissionsverringende Synergien zu erzeugen. Was diesem Grundsatz folgend Ende der Achtzigerjahre mit der Audi Leichtbauweise und dem revolutionären Audi Space Frame (ASF) anfang, ist heute die sogenannte Umkehr der Gewichtsspirale: Jede Leichtbaukomponente wirkt sich auf weitere Bauteile aus, die dann ebenfalls in ihren Dimensionen verringert werden können. Auf diese Weise werden bestehende Formen und Materialien in Bezug auf ihre

Funktionalität, das geringstmögliche Gewicht und ihren Produktionsprozess ständig auf Neue verbessert. Um unsere Fahrzeuge noch effizienter und ressourcenschonender zu machen. Zudem werden auch immer mehr Effizienztechnologien in einen Audi eingebaut. Wie zum Beispiel das Rekuperations- und das Start-Stop-System. Oder fortschrittliche, effiziente Hightech-Aggregate. Für erhöhte Fahrdynamik, hohe Verdichtung, effizientere Verbrennung und geringeren CO<sub>2</sub>-Ausstoß. All das ist Audi ultra. Heute und in Zukunft – auf dem Weg zu CO<sub>2</sub>-reduzierter Mobilität.

## Leichtbaukompetenz

Weniger Gewicht. Mehr Ersparnis, Kraft und Ausdauer. Die Audi Leichtbauweise. Ursprünglich aus dem Karosserieleichtbau stammend, kommt sie heute in nahezu allen Bereichen zum Einsatz und kombiniert innovative Werkstoffe wie Aluminium, Carbon und Magnesium, intelligente Konstruktionsprinzipien sowie ressourcenschonende Produktionsprozesse zu einem Gesamtkonzept.

## Aerodynamik

Weniger Fahrwiderstände, mehr Effizienz. Durch konsequente aerodynamische Gestaltung der Fahrzeuglinien, des Fahrzeugunterbodens und der Spoilerkanten – um die bestmögliche Form für aerodynamische Effizienz zu schaffen. Aber auch durch rollwiderstandsreduzierte Reifen. All das getestet im Audi Windkanal bei bis zu 300 km/h.

## Aggregatekompetenz

Kraftvoll und effizient angetrieben. Von Audi ultra mit den Effizienztechnologien im Motorensektor. Wie zum Beispiel mit dem effizienten Thermomanagement, das für weniger Energieverbrauch des Motors sorgt.

Audi ultra | Vorsprung ist nachhaltig.

Die Summe unserer effizientesten Ideen.

## Rekuperation

Bremsen für noch effizienteres Fahren. Mit der Bremsenergie-rückgewinnung (Rekuperation). Ein Teil der beim Bremsen und in Schubphasen entstehenden Bewegungsenergie wird in der Bordnetz-batterie zwischengespeichert und in Beschleunigungsphasen eingesetzt – wodurch je nach Fahrzyklus bis zu 3% Kraftstoff eingespart werden können.

## Getriebekompetenz

Verbesserte Effizienzwerte dank verbesserter Getriebeübersetzung. Ein erhöhtes Drehmomentangebot ermöglicht, das Übersetzungsverhältnis speziell in höheren Gängen länger auszulegen. Für kraftvollen Durchzug in niedrigem Drehzahl-spektrum, was den Verbrauch verringert – sich aber nicht nachteilig auf Fahrleistung und Sportlichkeit auswirkt.





## So einzigartig wie Sie. Die Ausstattungsmöglichkeiten.

Sportlichkeit, Komfort, Design, Funktionalität – ganz gleich, welche Anforderungen Sie an Ihren Audi stellen, er bietet Ihnen eine Fülle von Individualisierungsmöglichkeiten. Die Ausstattungsvarianten von Audi sind vielfältig und hochwertig und lassen sich von Ihnen ganz Ihren Bedürfnissen anpassen.

## Hochwertigkeit in jedem Detail. Ein kleiner Ausblick auf Ihre Möglichkeiten.

Der Audi TT – ein außergewöhnliches Fahrzeug, das mit großer Ausstattungsqualität und -vielfalt überzeugt. Zahlreiche Innovationen, Komfortfeatures und Assistenzsysteme machen jede Fahrt besonders. Das zeigen auch viele weitere Highlights – lassen Sie sich inspirieren.



1

### 1 Audi virtual cockpit

innovatives, volldigitales 12,3-Zoll-Kombiinstrument zur flexiblen und bedarfsgerechten Anzeige von auf die Bedürfnisse des Fahrers abgestimmten Informationen; intuitive Bedienung über das Multifunktionslenkrad

### 2 TT-Sportkontur-Lederlenkrad mit Multifunktion plus

14 Multifunktionstasten zur komfortablen Bedienung der vorhandenen Infotainment-Umfänge wie z. B. Audio-Skip, Aktivierung des Sprachdialogsystems, Navigation oder der frei programmierbaren Taste; im 3-Speichen-Design unten abgeflacht; mit stärker konturiertem Lenkradkranz; Schaltwippen zum manuellen Wechseln der Fahrstufen bei S tronic

### 3 Audi Matrix LED-Scheinwerfer

hochpräzise, einzeln steuerbare Leuchtdioden für eine helle und homogene Fahrbahnausleuchtung, ohne entgegenkommende und vorausfahrende Fahrzeuge zu blenden. Die innovative Technologie kombiniert ein Kamerasystem mit LED-Lichtquellen und präziser Optik für eine hochadaptive Lichtverteilung.

### 4 MMI Navigation plus mit MMI touch

multimediale Funktion und intuitive Bedienung; Navigationssystem mit 3D-Kartendarstellung zur Anzeige vieler Sehenswürdigkeiten und Stadtmodelle im Audi virtual cockpit; MMI touch zur schnellen und einfachen Bedienung – z. B. Zieleingabe per Handschrifterkennung sowie freies Bewegen und Zoomen in der Karte; Sprachdialogsystem mit Ganzwort-Adresseingabe in einem Satz

### 5 Bang & Olufsen Sound System

faszinierende Surround-Sound-Wiedergabe mit 12 Lautsprechern inklusive 2 Centerspeakern und 2 Bassboxen in den Türen sowie exklusiven Lautsprecherabdeckungen, Aluminiumapplikationen und LED-Akzentbeleuchtung der vorderen Tieftöner



2



3



4



5

Bei den aufgeführten Ausstattungen handelt es sich teilweise um Sonderausstattungen gegen Mehrpreis. Detaillierte Angaben zu Serien- und Sonderausstattungen erhalten Sie unter [www.audi.de/Preislisten](http://www.audi.de/Preislisten) oder bei Ihrem Audi Partner. Die Werte für Kraftstoffverbrauch und CO<sub>2</sub>-Emissionen sowie die Effizienzklassen finden Sie ab Seite 110.



## Charakter hat viele Formen. Hier sind zwei davon.

Was macht einen Audi zu Ihrem Audi? Eine ganz auf Ihre Bedürfnisse abgestimmte Ausstattung. Ihnen steht eine Vielzahl von Möglichkeiten zur Verfügung, Ihrem Fahrzeug genau die Note zu verleihen, die Ihnen vorschwebt. Mehr Sportlichkeit? Mehr Eleganz? Lassen Sie sich inspirieren.

Jetzt konfigurieren unter [www.audi.de/konfigurator](http://www.audi.de/konfigurator) oder mit der Audi Konfigurator-App.

### Audi TT Coupé in Vegasgelb

Aluminium-Gussräder Audi Sport im 5-Doppelspeichen-Design in Titanoptik matt, glanzgedreht<sup>1,2</sup>

S-Sportsitze in Leder Feinnappa rotgrau

Dekoreinlagen Aluminium matt gebürstet

Farbige Interieurelemente Feinlack silber

Bang & Olufsen Sound System

TT-Sportkontur-Lederlenkrad mit Multifunktion plus

S line Exterieurpaket

S line Sportpaket



### Audi TT Roadster in Scubablau Metallic

Aluminium-Schmiederäder Audi Sport im 10-Y-Speichen-Design

Verdeck in Schwarz

S-Sportsitze in Leder Feinnappa felsgrau

Dekoreinlagen Aluminium Drift silber

Erweiterte Aluminiumoptik Interieur



Bei den aufgeführten Ausstattungen handelt es sich teilweise um Sonderausstattungen gegen Mehrpreis. Detaillierte Angaben zu Serien- und Sonderausstattungen erhalten Sie unter [www.audi.de/Preislisten](http://www.audi.de/Preislisten) oder bei Ihrem Audi Partner. Die Werte für Kraftstoffverbrauch und CO<sub>2</sub>-Emissionen sowie die Effizienzklassen finden Sie ab Seite 110.

<sup>1</sup> Bitte beachten Sie die Besonderheiten zu den Rädern auf Seite 111. <sup>2</sup> Ein Angebot der quattro GmbH.

## Maximale Effizienz hat bei Audi ein Zeichen. Die Audi TT TDI ultra-Modelle – die nachhaltigsten Modelle der Baureihe.

Technologien und Maßnahmen zur Senkung des Verbrauchs und der Emissionen bei unverändert großem Fahrspaß – dafür steht Audi ultra. Serienmäßig in jedem Audi Modell. Das langfristige Ziel: eine vollständig emissionsfreie Mobilität. Dafür entwickeln wir konsequent weiter. Zum Beispiel immer effizientere Antriebstechnologien. Wie die sparsamen Dieselmotoren. Von ihnen werden die nachhaltigsten von uns ausgezeichnet. Mit dem ultra-Emblem am Heck des Modells, das verrät: Hier fährt maximale Effizienz voraus. Durch kombinierte CO<sub>2</sub>-Emissionswerte ab 114 g/km bei dem Audi TT Coupé TDI ultra-Modell und ab 118 g/km bei dem TT Roadster TDI ultra-Modell. Und das, ohne dabei auf die Audi typische Dynamik verzichten zu müssen. Erleben Sie die Audi TT ultra-Modelle – Fahrzeuge, die effizientes Fahren neu definieren.

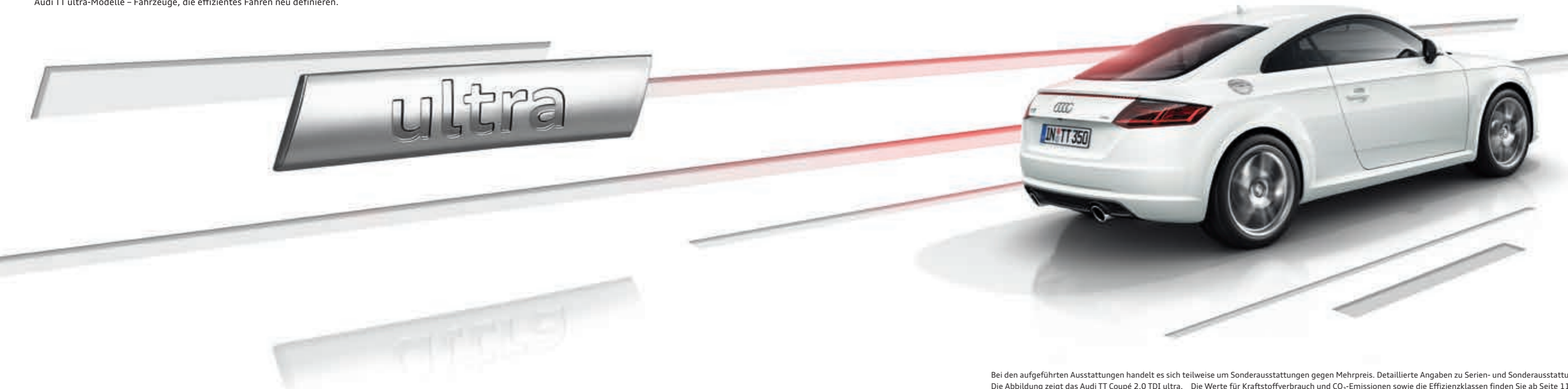

Das **2,0-Liter-TDI-ultra-Aggregat** mit 135 kW (184 PS) weist im kombinierten Fahrzyklus folgende CO<sub>2</sub>-Emissionswerte auf:  
TT Coupé: ab 114 g/km  
TT Roadster: ab 118 g/km

**Die TT 2.0 TDI ultra-Modelle sind ohne Einschränkungen mit allen Ausstattungen erhältlich.**

Bei den aufgeführten Ausstattungen handelt es sich teilweise um Sonderausstattungen gegen Mehrpreis. Detaillierte Angaben zu Serien- und Sonderausstattungen erhalten Sie unter [www.audi.de/Preislisten](http://www.audi.de/Preislisten) oder bei Ihrem Audi Partner. Die Abbildung zeigt das Audi TT Coupé 2.0 TDI ultra. Die Werte für Kraftstoffverbrauch und CO<sub>2</sub>-Emissionen sowie die Effizienzklassen finden Sie ab Seite 110.

## Für jede Persönlichkeit der richtige Antrieb.

Ganz gleich, für welchen Audi Motor Sie sich entscheiden: Alle Aggregate verfügen über eine hohe Verdichtung, hocheffiziente Verbrennung und einen hervorragenden Wirkungsgrad. Oder kurz: gesteigerte Leistung bei reduziertem Kraftstoffverbrauch und verringerten Emissionen.



2.0 TFSI

---

**TFSI**

Die Audi TFSI-Motoren: herausragende Effizienz bei gesteigerter Leistungsfähigkeit – und gleichbleibender Dynamik. Zum Beispiel der 2.0 TFSI quattro mit 169 kW (230 PS) im Audi TT. Mit einer Beschleunigung von 0 auf 100 km/h in 5,3 Sekunden und einer Höchstgeschwindigkeit von 250 km/h.

- TT Coupé/TT Roadster 1.8 TFSI 132 kW (180 PS)
- TT Coupé/TT Roadster 2.0 TFSI 169 kW (230 PS)
- TT Coupé/TT Roadster 2.0 TFSI quattro 169 kW (230 PS)
- TTS Coupé/TTS Roadster 2.0 TFSI quattro 228 kW (310 PS)



2.0 TDI

---

**TDI**

Die Audi TDI-Motoren: hohes Drehmoment über den gesamten Drehzahlbereich – mit einer konstanten Kraftentfaltung. Emissionsreduziert und gewohnt sparsam im Verbrauch. Wie der 2.0 TDI ultra: 135 kW (184 PS), eine Höchstgeschwindigkeit von 241 km/h und eine Beschleunigung in 7,1 Sekunden von 0 auf 100 km/h.

- TT Coupé/TT Roadster 2.0 TDI ultra 135 kW (184 PS)

## Sportlichkeit sehen und spüren. Schon im Stand.

S steht für Sportlichkeit. Ihr Audi TTS Coupé und Ihr Audi TTS Roadster beweisen das eindrucksvoll. Mit umfangreicher S-spezifischer Ausstattung. Für dynamische Optik. Sportlichen Komfort. Und souveräne Performance. Dazu erhalten Sie die Möglichkeit, den S-Faktor noch weiter zu steigern. Mit optionaler Ausstattung, die ebenfalls spürbar begeistert.



### TTS-spezifische Serienausstattungen (Auszug)

#### Audi Singleframe

Kühlergrill in Platinumgrau mit horizontalen Doppelstreben in Aluminiumoptik und TTS-Emblem

#### Außenspiegelgehäuse

in Aluminiumoptik

#### Diffusoreinsatz hinten

in Platinumgrau, eingefasst in Aluminiumoptik

#### Abgasendrohre

2-flutig, mit je 2 ovalen Chromblenden links und rechts

#### Instrumententafel

mit TTS-spezifischer Oberflächenstruktur

#### Audi virtual cockpit mit TTS-spezifischem Design

**TTS-Sportkontur-Lederlenkrad mit Multifunktion plus** im 3-Speichen-Design, unten abgeflacht; mit stärker konturiertem Lenkradkranz, 14 Multifunktionstasten mit TTS-Emblem und S-spezifischen Kontrastnähten sowie mit Schaltwippen bei S tronic

#### S-Sportsitze vorn

**Sitzbezüge in Alcantara/Leder schwarz oder rotorgrau** mit Kontrastnähten und Rautensteppung sowie S-Prägung in den Lehnen der Vordersitze; bei TTS Roadster inklusive Aufheizschutz auf dem Leder der Sitzseitenwangen

#### Permanenter Allradantrieb quattro

#### Audi magnetic ride

**Bremssättel schwarz lackiert** mit TTS-Schriftzug vorn

### TTS-spezifische Sonderausstattungen (Auszug)

**Lackierung in den Sonderfarben Sepangblau Perleffekt oder Pantherschwarz Kristalleffekt**

#### Aluminium-Schmiederäder im 5-Arm-Facetten-Design

(S-Design), kontrastgrau matt, teilpoliert<sup>1</sup>  
Größe 9 J x 19 mit Reifen 245/35 R 19<sup>2</sup>

#### Bremssättel rot lackiert

mit TTS-Schriftzug vorn

#### Farbige Interieurelemente

in Feinlack silber

#### Sitzbezüge in Leder Feinnappa

**schwarz, rotorgrau oder expressrot** mit Kontrastnähten und Rautensteppung sowie S-Prägung in den Lehnen der Vordersitze; bei TTS Roadster inklusive Aufheizschutz auf dem Leder der Sitzfläche und -seitenwangen



## Der sportlichen Linie treu bleiben: die S line-Pakete.

Mit den optional erhältlichen S line-Paketen unterstreichen Sie den sportlichen Charakter Ihres Audi TT. Betonen Sie zum Beispiel die dynamische Linienführung, verleihen Sie dem Innenraum noch mehr Ausdruck oder definieren Sie das Fahrwerk für gesteigerte Fahrdynamik noch sportlicher. Und machen Sie aus Ihrem Audi einen echten Athleten.



Die Werte für Kraftstoffverbrauch und CO<sub>2</sub>-Emissionen sowie die Effizienzklassen finden Sie ab Seite 110.

### S line Exterieurpaket

**Stoßfänger vorn und hinten, seitliche Schwellerleisten, seitliche Kühlergitter sowie Diffusoreinsatz**  
in sportlich-markantem Design

**Kühlergrill**  
in Schwarz glänzend

**Seitliche Schwellerleisten**  
in Wagenfarbe lackiert

**Diffusoreinsatz**  
in Platinumgrau lackiert

**Einstiegsleisten mit Aluminiumeinlage**  
mit S line-Schriftzug

**S line-Emblem**  
auf den vorderen Kotflügeln

### Optional erhältlich:

**Blade vorn**  
in Wagenfarbe lackiert



### S line Sportpaket

**Im S line Sportpaket sind folgende Ausstattungsumfänge enthalten:**

**Aluminium-Gussräder im 10-V-Speichen-Design (S-Design), teilpoliert<sup>1</sup>**  
Größe 8,5 J x 18 mit Reifen 245/40 R 18<sup>2</sup>

**S line-Sportfahrwerk**  
dynamischere Feder-Dämpferabstimmung und Tieferlegung um 10 mm

**Einstiegsleisten mit Aluminiumeinlage**  
mit S line-Schriftzug

**Erweiterte Aluminiumoptik Interieur**

**S line-Emblem**  
auf den vorderen Kotflügeln

**Innenraum, Armaturentafel und Dach-/Verdeckhimmel**  
in Schwarz, mit Kontrastnähten auf Sitzbezügen, Sportlederlenkrad, Schalt- bzw. Wählhebelmanschette und falls mitbestellt auf Mittelarmlehne und den Umfängen der Lederpakete

**Sportsitze vorn**  
inklusive elektrischer 4-Wege-Lendenwirbelstütze

**S line-Sitzbezüge in Stoff Sequenz/Leder schwarz**  
mit S-Prägung in den Lehnen der Vordersitze; für TT Roadster inklusive Aufheizschutz

**S line-Sportlederlenkrad mit Multifunktion im 3-Speichen-Design**  
unten abgeflacht, in Leder schwarz (Lenkradgriffe in perforiertem Leder), mit S line-Emblem

**Schalt- bzw. Wählhebelknopf**  
in perforiertem Leder schwarz

**Dekoreinlagen**  
Aluminium matt gebürstet

### Optional erhältlich:

**Weitere Räder in 18 Zoll oder größer**

**Audi magnetic ride mit Tieferlegung um 10 mm**

**Farbige Interieurelemente**  
in Feinlack silber an den seitlichen Sitzblenden, der Akzentspange an der Mittelkonsole sowie den Innenringen der Ausströmer

**S-Sportsitze vorn**

**Sitzbezüge in Alcantara/Leder**  
auf Sportsitz in Schwarz, auf S-Sportsitz in Schwarz oder Rotorgrau, jeweils mit S-Prägung in den Lehnen der Vordersitze; für TT Roadster inklusive Aufheizschutz

**Sitzbezüge in Leder Feinnappa**  
auf S-Sportsitz in Schwarz oder Rotorgrau, jeweils mit S-Prägung in den Lehnen der Vordersitze; für TT Roadster inklusive Aufheizschutz

**S line-Sportkontur-Lederlenkrad mit Multifunktion plus im 3-Speichen-Design**  
unten abgeflacht, in Leder schwarz (Lenkradgriffe in perforiertem Leder) mit S line-Emblem

**Dekoreinlagen**  
Klavierlackoptik schwarz<sup>3</sup>

**Lackierung in allen Serien-/Sonderausstattungsfarben und zusätzlich in der Sonderfarbe Daytonagrau Perleffekt**

<sup>1</sup> Bitte beachten Sie die Besonderheiten zu den Rädern auf Seite 111. <sup>2</sup> Angaben zu den technischen Eigenschaften der Reifen finden Sie auf Seite 112. <sup>3</sup> Ein Angebot der quattro GmbH.

## Sportlich in allen Facetten. S line selection.

Jeder Audi ist ein Bekenntnis zu automobilener Sportlichkeit. Wer einen Audi mit S line selection wählt, der zeigt, dass in seinem Audi und in ihm viel mehr steckt: ein **Extra an Sportlichkeit, Stil und Exklusivität**. Ein Maßanzug für sichtbare Performance: die optional erhältliche S line selection betont die Individualität und den dynamischen Anspruch des Fahrzeugs und des Fahrers gleichermaßen. Sie steigert das progressive Audi Design und hebt das veredelte Fahrzeug auf den ersten Blick vom Serienmodell ab. Mit ausgewählten Ausstattungen wie beispielsweise **LED-Scheinwerfern** für hervorragende Sicht, **hochwertigen Aluminiumrädern** für einen eindrucksvollen Auftritt sowie dem **S line Exterieurpaket** für einen rundum sportlichen Eindruck. Immer mit einem **attraktiven Preisvorteil**. Lassen Sie sich begeistern – und faszinieren Sie andere.



### S line selection

#### S line Exterieurpaket

Stoßfänger vorn und hinten, seitliche Kühlergitter, seitliche Schwellerleisten sowie Diffusoreinsatz in sportlich-markantem Design; Kühlergrill in Schwarz glänzend; Einstiegsleisten mit Aluminiumeinlage und S line-Emblem auf den Kotflügeln

#### Aluminium-Gussräder im 10-Speichen-Design

Größe 8,5 J x 18 mit Reifen 245/40 R 18<sup>1</sup>

#### LED-Scheinwerfer

prägnante TT-Leuchtengrafik im Tag-und-Nacht-Design; besteht aus Abblendlicht, Fernlicht, kombinierter Tagfahr-, Positions- und Blinkfunktion, statischem Abbiegelicht sowie Allwetter- und Autobahnlicht, inklusive LED-Heckleuchten mit dynamischem Blinklicht sowie Licht-/Regensensor

## Aufsehenerregend. S line selection plus.

Zeigen Sie die ganze **Performance und Individualität** Ihres Audi TT mit dem **geschärften Auftritt** des optionalen S line selection plus Pakets. Gönnen Sie sich das Extra an Sportlichkeit, Eleganz und Exklusivität. Die S line selection plus überzeugt mit vielen ausgewählten Ausstattungen wie den hochwertigen **19-Zoll-Aluminium-Gussrädern** im 5-Speichen-Blade-Design. Schwarze Akzente wie das **Optikpaket Schwarz Audi exclusive** oder die **Privacy-Verglasung** setzen ein unmissverständliches Statement.



### S line selection plus<sup>1</sup>

zusätzlich zu S line selection:

**Aluminium-Gussräder Audi Sport im 5-Speichen-Blade-Design in Schwarz glänzend, glanzgedreht<sup>2,3</sup>**  
Größe 9 J x 19 mit Reifen 245/35 R 19<sup>4</sup>

**Optikpaket Schwarz Audi exclusive<sup>2</sup>**  
setzt schwarze Akzente im Bereich des Audi Singleframe, der Stoßfänger vorn und hinten. Ausführung variiert je nach Modell und Ausstattung.

**Außenspiegelgehäuse in Schwarz glänzend Audi exclusive<sup>2</sup>**

**Scheiben abgedunkelt (Privacy-Verglasung)<sup>5</sup>**  
hintere Seitenscheiben und Heckscheibe abgedunkelt

**Dekoreinlagen Aluminium Drift silber**  
für Mittelkonsole und Einleger am Türzuziehgriff

**Erweiterte Aluminiumoptik Interieur**  
mit Fußstütze und Pedalerie in Edelstahl; Elemente in Aluminiumoptik an Fensterheber- und Spiegelverstellungsschalter

## So unverwechselbar wie Ihr Anspruch: die Audi design selection.

Die Audi design selection bietet Ihnen auf Wunsch eine ästhetische Vorauswahl an besonders exklusiven Materialien und Farben im Innenraum. Die Dekoreinlage Aluminium Drift anthrazit in Verbindung mit der edlen Lederausstattung in Murillobraun oder Admiralblau mit attraktiven Kontrastnähten verleiht dem Innenraum ein sportlich-exklusives Ambiente.



### Audi design selection murillobraun

In der Audi design selection murillobraun sind folgende Ausstattungsumfänge enthalten:

S-Sportsitze vorn

Sitzmittelbahnen, Sitzseitenwangen und Kopfstützen in Leder Feinnappa murillobraun mit Kontrastnähten in Stahlgrau; Sitzmittelbahnen mit Rautensteppung

Tür-/Seitenverkleidungseinsätze in Alcantara murillobraun

Mittelarmlehne in Leder murillobraun mit Kontrastnähten in Stahlgrau

Armauflagen in den Türen, Türzuziehgriffe, Verkleidung Mittelkonsole und Instrumententafelabdeckung in Leder steingrau mit Kontrastnähten in Murillobraun

Verkleidung Lenkradpralltopf in Leder schwarz

Fußmatten Akzent in Schwarz-Murillobraun mit Keder in Schwarz

Farbige Interieurelemente in Chromlack schiefergrau an den seitlichen Sitzblenden, der Akzentspange an der Mittelkonsole sowie den Innenringen der Ausströmer

Dekoreinlagen Aluminium Drift anthrazit

Wahlweise mit pneumatischer Einstellung der Lehnenwangen bestellbar

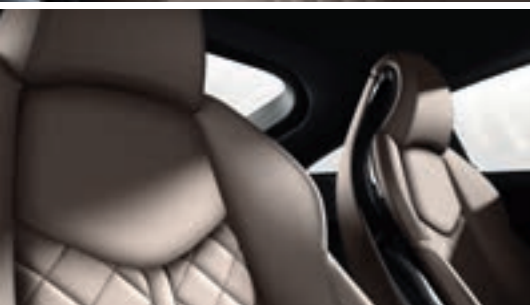

### Audi design selection admiralblau

In der Audi design selection admiralblau sind folgende Ausstattungsumfänge enthalten:

S-Sportsitze vorn

Sitzmittelbahnen, Sitzseitenwangen und Kopfstützen in Leder Feinnappa admiralblau mit Kontrastnähten in Anthrazit; Sitzmittelbahnen mit Rautensteppung

Tür-/Seitenverkleidungseinsätze in Alcantara admiralblau

Mittelarmlehne in Leder admiralblau mit Kontrastnähten in Anthrazit

Armauflagen in den Türen, Türzuziehgriffe, Verkleidung Mittelkonsole und Instrumententafelabdeckung in Leder steingrau mit Kontrastnähten in Admiralblau

Verkleidung Lenkradpralltopf in Leder schwarz

Fußmatten Akzent in Schwarz-Admiralblau mit Keder in Schwarz

Farbige Interieurelemente in Chromlack schiefergrau an der Akzentspange der Mittelkonsole sowie den Innenringen der Ausströmer; farbige Interieurelemente in Feinlack schiefergrau an den seitlichen Sitzblenden

Dekoreinlagen Aluminium Drift anthrazit

Wahlweise mit pneumatischer Einstellung der Lehnenwangen bestellbar

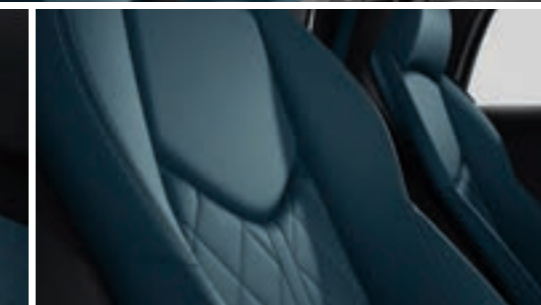

Die Werte für Kraftstoffverbrauch und CO<sub>2</sub>-Emissionen sowie die Effizienzklassen finden Sie ab Seite 110.

## Sie haben einen exklusiven Charakter. Warum nicht auch Ihr Audi?

Den Anspruch an Exklusivität trägt das Angebot von Audi exclusive schon im Namen. Es verbindet farbiges Leder mit einer individuellen Lackierung aus dem großen Farbangebot von Audi exclusive – ganz so, wie Sie es wünschen. So bringen Sie den außergewöhnlichen Charakter Ihres Fahrzeugs noch mehr zur Geltung.



Wenn Sie mehr über die Ausstattungsvielfalt und den qualitativen Anspruch von Audi exclusive erfahren möchten, scannen Sie diesen QR-Code mit Ihrem Smartphone. Oder verwenden Sie folgenden Link in Ihrem Browser: [www.audi.de/exclusivefilm](http://www.audi.de/exclusivefilm)



### Audi TT Coupé mit Individuallackierung Audi exclusive in Mambaschwarz Metallic

Aluminium-Gussräder Audi Sport im 5-Doppelspeichen-Design in Titanoptik matt, glanzgedreht<sup>1</sup>

Optikpaket Schwarz Audi exclusive

Außenspiegelgehäuse in Schwarz glänzend Audi exclusive<sup>2</sup>

Lederausstattung (Paket 1) in Leder Feinnappa Audi exclusive in Schwarz/Calendulagelb mit Kontrastnähten in Calendulagelb

Bedienelemente in Leder Audi exclusive in Schwarz mit Kontrastnähten in Calendulagelb



Die Werte für Kraftstoffverbrauch und CO<sub>2</sub>-Emissionen sowie die Effizienzklassen finden Sie ab Seite 110.

<sup>1</sup> Bitte beachten Sie die Besonderheiten zu den Rädern auf Seite 111. <sup>2</sup> Nur in Verbindung mit Optikpaket Schwarz Audi exclusive erhältlich.

Audi exclusive ist ein optional erhältliches Angebot der quattro GmbH. Detaillierte Angaben zu Serien- und Sonderausstattungen erhalten Sie unter [www.audi.de/Preislisten](http://www.audi.de/Preislisten) oder bei Ihrem Audi Partner.

## Ihr Audi wird nicht einfach lackiert. Sondern vierfach.

Wählen Sie die Lackfarbe, die Ihre Persönlichkeit am besten widerspiegelt. Ganz gleich, für welche Farbe Sie sich entscheiden, Sie können sich darauf verlassen, dass wir beim Lackierprozess auf hervorragende Qualität setzen: Obwohl der Lack auf einem Audi nicht dicker ist als ein menschliches Haar, besteht er aus vier Schichten. Damit Sie darin nicht nur glänzend aussehen, sondern Ihr Audi auch vor Umwelteinflüssen und Abnutzung bestmöglich geschützt ist. Ein Autoleben lang.



1 Florettsilber Metallic

2 Gletscherweiß Metallic

3 Nanograu Metallic

4 Daytonagrau Perleffekt

5 Vegasgelb

6 Tangorot Metallic

7 **Individuallackierung Audi exclusive**  
in **Glutorange**

Viele weitere Farben auf Anfrage.  
Ein Angebot der quattro GmbH

Viele weitere Lackierungen unter [www.audi.de](http://www.audi.de)

## Qualität in Form gebracht. Und glanzvoll vollendet. Die Audi Räder.

Damit Sie auf jedem Meter Ihrer Fahrt ein gutes Gefühl begleitet, stehen Audi Räder besonders auf dem Prüfstand und durchlaufen spezifische Testverfahren. So ermöglichen beispielsweise Härtetests höchste Stabilität. Und eine kupferbeschleunigte Essigsäure-Salz-Sprühnebel-Prüfung – kurz CASS – sorgt für größtmöglichen Korrosionsschutz. Mit diesen und vielen weiteren Maßnahmen sorgen wir bei jedem Audi Rad für maximale Qualität – auch noch nach etlichen Kilometern. Ganz gleich, für welches der zahlreichen Designs Sie sich entscheiden.



**1** 19"-Aluminium-Gussräder Audi Sport im 5-Doppelspeichen-Design in Titanoptik matt, glanzgedreht<sup>1,2</sup>

**2** 20"-Aluminium-Schmiederäder Audi Sport im 10-Y-Speichen-Design<sup>1</sup>

**3** 19"-Aluminium-Gussräder Audi Sport im 5-Speichen-Blade-Design<sup>1</sup>

**4** 19"-Aluminium-Schmiederäder im 5-Arm-Facetten-Design (S-Design), kontrastgrau matt, teilpoliert<sup>2</sup>

**5** 18"-Aluminium-Gussräder im 5-Doppelspeichen-Dynamik-Design, teilpoliert<sup>2</sup>

**6** 20"-Aluminium-Gussräder Audi Sport im 5-V-Speichen-Design in Titanoptik matt, glanzgedreht<sup>1,2</sup>

**7** 18"-Aluminium-Gussräder im 10-Speichen-Design

**8** 19"-Aluminium-Schmiederäder im 5-Arm-Stern-Design, kontrastgrau, teilpoliert<sup>2</sup>

Viele weitere Räder unter [www.audi.de](http://www.audi.de)

## Premiumqualität, auf die Sie setzen können.

In Ihrem Audi nehmen Sie einen besonderen Platz ein. Auf Vorder- und Rücksitzen wird exklusiver Komfort fühlbar: durch hochwertige Materialien und eine erstklassige Verarbeitung. Egal, für welchen Sitzbezug Sie sich entscheiden und ob Sie Sportsitze oder S-Sportsitze bei dynamischer Fahrt bevorzugen: Hier sitzen Sie richtig.



S-Sportsitze in Leder Feinnappa palominobraun mit Rautensteppung



S-Sportsitze in Leder rotorgrau mit Rautensteppung und Kontrastnähten

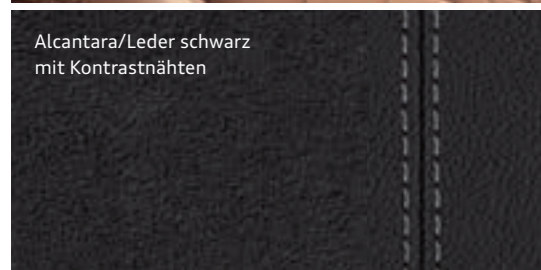

Alcantara/Leder schwarz mit Kontrastnähten

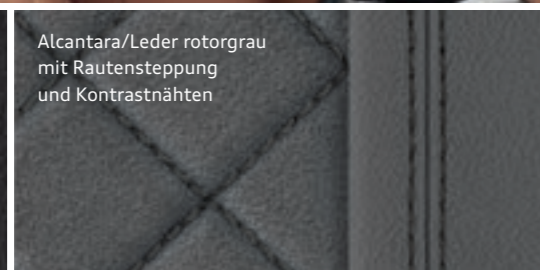

Alcantara/Leder rotorgrau mit Rautensteppung und Kontrastnähten



Alcantara/Leder felsgrau mit Rautensteppung

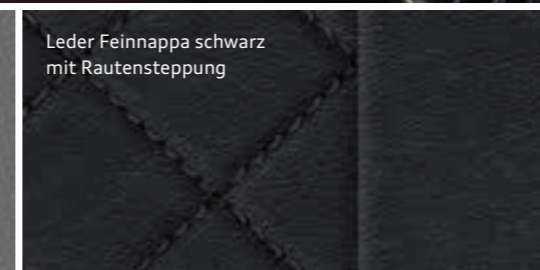

Leder Feinnappa schwarz mit Rautensteppung

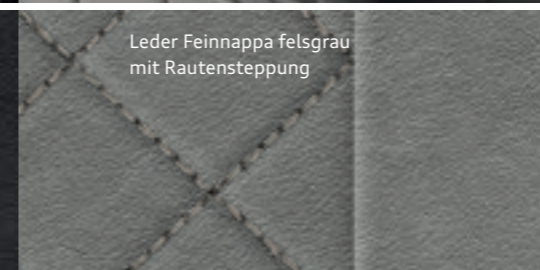

Leder Feinnappa felsgrau mit Rautensteppung

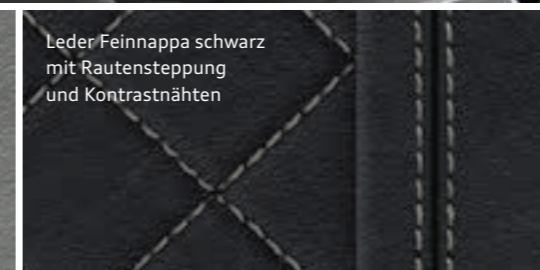

Leder Feinnappa schwarz mit Rautensteppung und Kontrastnähten

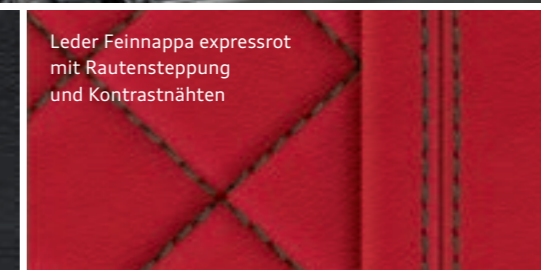

Leder Feinnappa expressrot mit Rautensteppung und Kontrastnähten

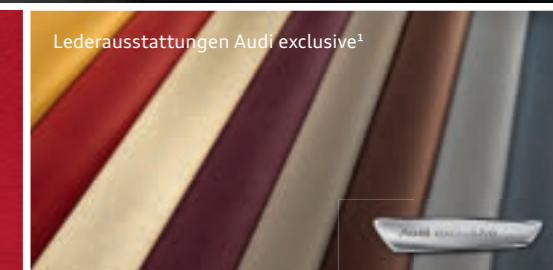

Lederausstattungen Audi exclusive<sup>1</sup>

Bei den aufgeführten Ausstattungen handelt es sich teilweise um Sonderausstattungen gegen Mehrpreis. Detaillierte Angaben zu Serien- und Sonderausstattungen erhalten Sie unter [www.audi.de/Preislisten](http://www.audi.de/Preislisten) oder bei Ihrem Audi Partner.

<sup>1</sup> Ein Angebot der quattro GmbH.

Viele weitere Sitzbezüge unter [www.audi.de](http://www.audi.de)

## Faszination erleben. Bis ins Detail.

Exklusives Ambiente ist eine Frage des Stils. Ihres Stils. Den Sie bis ins Detail verfeinern können. Setzen Sie fühlbare Akzente mit den hochwertigen Audi Dekoreinlagen. Lassen Sie sich begeistern von edlem Dekor aus Aluminium, teils geprägt, teils gebürstet. Harmonisch in das Interieur eingefügt. Sportlichkeit ausstrahlend. Ein Ambiente schaffend, das den dynamischen Auftritt auch innen akzentuiert.



Dekoreinlage Aluminium Drift silber

Bei den aufgeführten Ausstattungen handelt es sich teilweise um Sonderausstattungen gegen Mehrpreis. Detaillierte Angaben zu Serien- und Sonderausstattungen erhalten Sie unter [www.audi.de/Preislisten](http://www.audi.de/Preislisten) oder bei Ihrem Audi Partner.

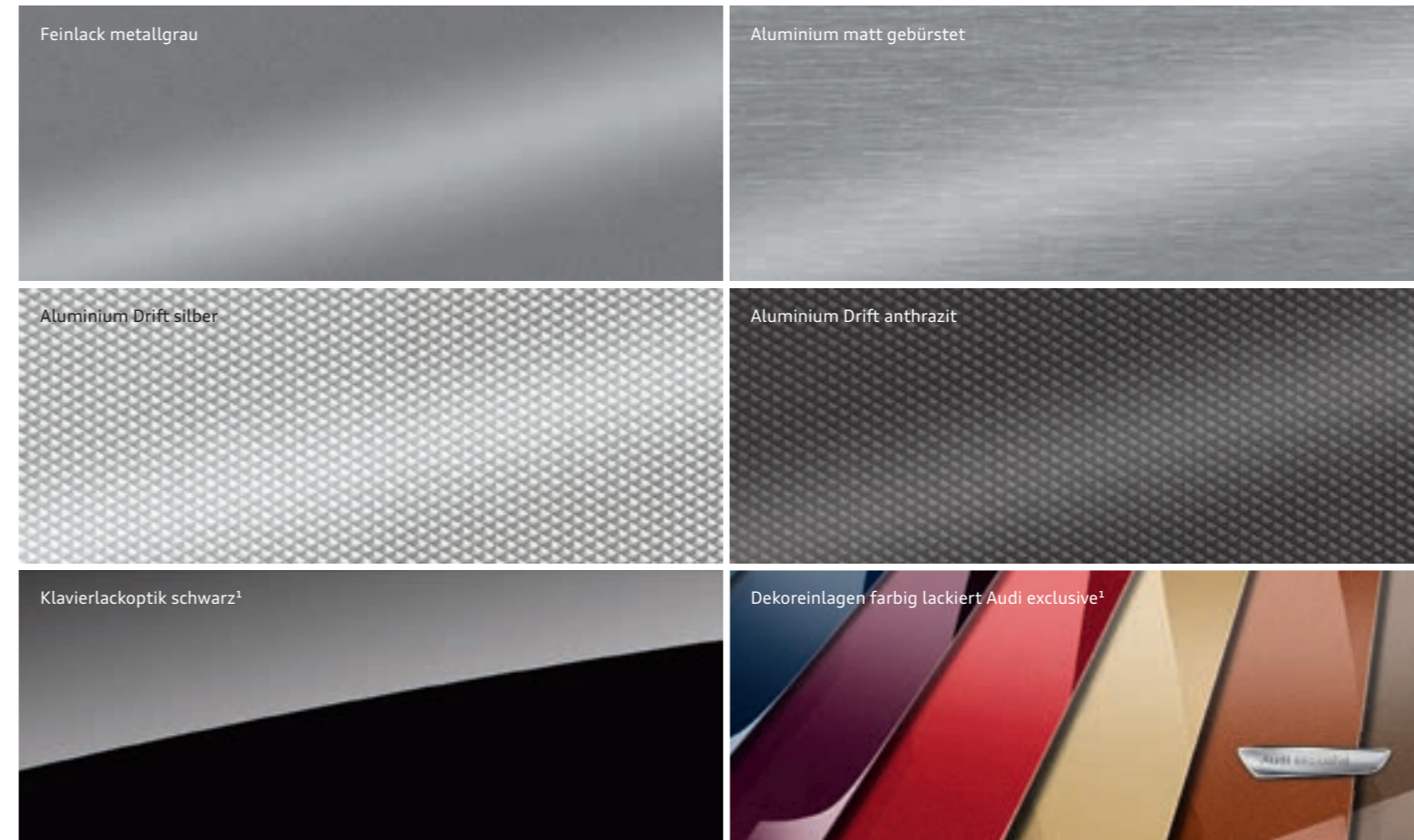

<sup>1</sup> Ein Angebot der quattro GmbH.

Viele weitere Dekoreinlagen unter [www.audi.de](http://www.audi.de)

## Nuancen, die den Unterschied ausmachen.

Wie der perfekte Innenraum aussieht, bestimmt nur einer: Sie. Ihr Fahrzeug bietet Ihnen dafür Gestaltungsspielraum bis ins Detail. Zum Beispiel mit den farbigen Interieurelementen an den seitlichen Sitzblenden, der Akzentspange an der Mittelkonsole und den Innenringen der Luftausströmer. Exklusiv erhältlich in Verbindung mit den optionalen S-Sportsitzen und auf diese harmonisch abgestimmt. Erleben Sie die großartige Wirkung filigraner Veredelung.



Farbige Interieurelemente in Feinlack metallgrau

Haptiklack schwarz

Feinlack metallgrau

Feinlack bronze

Feinlack anthrazit

Feinlack silber

Chromlack schiefergrau

## So geht entspannt heute. Audi ServiceKomfort für Neuwagen<sup>1</sup> – Garantie, Inspektion und Reparatur zum monatlichen Festpreis.

Wer sich für einen Audi entscheidet, entscheidet sich für Effizienz, Leistung und Komfort. Und das auch in puncto Service: Mit dem optionalen Angebot Audi ServiceKomfort profitieren Sie bei allen Audi Neuwagen von der Audi Anschlussgarantie und dem attraktiven Dienstleistungspaket Inspektion und Verschleiß zum monatlichen Festpreis. Ganz gleich, ob Sie Ihren Neuwagen über die Audi Bank<sup>2</sup> finanzieren, ein Leasingangebot der Audi Leasing<sup>3</sup> wählen oder ihn bar<sup>3</sup> bezahlen.

Das Angebot Audi ServiceKomfort für Neuwagen<sup>1</sup> enthält:

- Inspektionsarbeiten gemäß Herstellervorgaben
- Wesentliche Verschleißreparaturen
- Verlängerung der Herstellergarantie um bis zu 36 Monate

Durch eine gleichbleibende geringe monatliche Rate behalten Sie die Kostenkontrolle während der Vertragszeit, genießen entspanntes Fahren, erhalten die Mobilität Ihres Audi und genießen umfassenden Service bei Ihrem Audi Partner. Sie erhalten Audi ServiceKomfort für Neuwagen für bis zu 60 Monate Laufzeit und bis zu 150.000 km Gesamtfahrleistung.

### Ihre Vorteile:

- **Kosten für Inspektionsarbeiten sowie wesentliche Verschleißpositionen (Leistungsumfang nebenstehend) sind durch den monatlichen Festpreis transparent und kalkulierbar**
- **100% Herstellergarantie**
- **Effektiver Schutz vor vielen unvorhersehbaren Reparaturkosten**
- **Langfristiger Qualitätserhalt durch professionellen Service nach den Vorgaben der AUDI AG**
- **Reduzierung Ihres Verwaltungsaufwands – Wegfall aufwendiger Rechnungsprüfungen**

### Audi ServiceKomfort für Neuwagen

- Gesamtfahrleistung max. 150.000 km
- Laufzeit bis 36 Monate, max. 50.000 km/Jahr
  - Laufzeit bis 60 Monate, max. 30.000 km/Jahr

### Audi Anschlussgarantie<sup>4</sup>

- Verlängerung der 2-jährigen Herstellergarantie durch Audi Anschlussgarantie um bis zu weitere 36 Monate

### Dienstleistungspaket Inspektion und Verschleiß<sup>5</sup>

- Inspektionsarbeiten gemäß Herstellervorgaben
- Wesentliche Verschleißreparaturen, die bei sachgemäßem Gebrauch des Fahrzeugs erforderlich werden
  - Motorölwechsel inkl. Filter; Ölwechsel Automatikgetriebe inkl. Filter
  - Bremsflüssigkeitswechsel
  - Filterwechsel
  - Wischerblätter
  - Glühlampen; Zündkerzen/Glühkerzen
  - Kupplung
  - Bremsbeläge vorn und hinten; Bremscheiben vorn und hinten (Keramikbremscheiben im Leistungsumfang nicht enthalten)
- Ersatzmobilitätsanspruch<sup>6</sup> im Rahmen der Dienstleistung

<sup>1</sup>Audi ServiceKomfort für Neuwagen beinhaltet Inspektion und Verschleiß der Audi Leasing, Zweigniederlassung der Volkswagen Leasing GmbH, sowie die Audi Anschlussgarantie der AUDI AG. <sup>2</sup>Audi Bank, Zweigniederlassung der Volkswagen Bank GmbH, Gifhorn Str. 57, 38112 Braunschweig. Audi Leasing, Zweigniederlassung der Volkswagen Leasing GmbH, Gifhorn Str. 57, 38112 Braunschweig. <sup>3</sup>Abschluss eines Service-Managementvertrags mit der Audi Leasing erforderlich. <sup>4</sup>Audi Anschlussgarantie verlängert die 24-monatige Herstellergarantie um bis zu weitere 36 Monate. Leistungen werden durch die AUDI AG, 85045 Ingolstadt, erbracht. <sup>5</sup>Leistungen der Audi Leasing gebunden an die Vertragslaufzeit. Bei Überschreiten der vereinbarten Gesamtfahrleistung entfällt der Leistungsanspruch des Kunden. Für private und gewerbliche Einzelabnehmer sowie ausgewählte Sonderabnehmer. <sup>6</sup>Diese Leistung umfasst den Anspruch auf eine begrenzte Kostenübernahme für Ersatzmobilität (z. B. Mietwagen), die über die Konzern-Handelsorganisation bezogen werden kann. Die Ersatzmobilität gilt nur in Zusammenhang mit Leistungen, die durch die Dienstleistung Inspektion und Verschleiß abgedeckt werden. Die Ersatzmobilität wird in Abhängigkeit von der vertraglich vereinbarten Gesamtfahrleistung für bis zu 3 Tage je Vertragsjahr gewährt.



Jetzt die monatliche Rate für Ihr Wunschfahrzeug unter [www.audi.de/servicekomfort-neuwagen](http://www.audi.de/servicekomfort-neuwagen) berechnen. Verbindungskosten gemäß Mobilfunkvertrag



Weitere Informationen erhalten Sie im Audi TT Zubehörkatalog, unter [www.audi.de](http://www.audi.de) und bei Ihrem Audi Partner. Außerdem erleichtert Ihnen der Zubehörfinder auf [www.audi.de/zubehoer](http://www.audi.de/zubehoer) die Suche nach dem passenden Zubehör für Ihren Audi TT.

#### Winter-Aluminium-Gussrad im 5-Arm-Falx-Design, brillantsilber

Schneekettentaugliches Winterkomplettrad in der Dimension 7 J x 17 mit Reifen der Größe 225/50 R 17<sup>1</sup>.

#### style Paket

Unterstreicht die Sportlichkeit Ihres Audi TT. Erhältlich sind: Frontspoiler<sup>2</sup> mit Blade in Mattschwarz, Seitenschweller<sup>2</sup>, fest verbauter Heckflügel<sup>2</sup>, Heckschürze<sup>2</sup> und Heckdiffusor<sup>2</sup>. Am besten kommt das style Paket zur Geltung, wenn alle Bestandteile verbaut werden. Ausführliche Informationen erhalten Sie bei Ihrem Audi Partner.

## Audi Original Zubehör. So individuell wie Ihr Leben.

Der Audi TT: mehr als nur ein Mittel der Fortbewegung. Er ist auch Ausdruck einer ganz eigenen Persönlichkeit. Einzigartig – auch dank Audi Original Zubehör. Produkte, die konzipiert wurden, damit Sie Ihre individuelle Vorstellung eines Audi verwirklichen können. Profitieren Sie von passgenauen Lösungen, die durch Design und Funktionalität überzeugen. Denn die Kreativität bei der Entwicklung und die hohen Standards bei der Produktion sind neben der großen Anzahl an Prüfverfahren bei Audi Original Zubehör ebenso entscheidend wie bei jedem Audi. Entdecken Sie, welche maßgeschneiderten Ideen Audi Original Zubehör auch für Ihr Leben bereithält. Ein paar Highlights finden Sie hier – mehr Informationen zum kompletten Sortiment erhalten Sie bei Ihrem Audi Partner.

Die Werte für Kraftstoffverbrauch und CO<sub>2</sub>-Emissionen sowie die Effizienzklassen finden Sie ab Seite 110.



#### Ski- und Gepäckboxen<sup>3</sup>

Neues Audi Design mit verbesserter Aerodynamik dank flacher, sportlicher Optik. Verfügbar in den Farben Platinumgrau mit brillantschwarzem Seitenblade und Brillantschwarz glänzend, jeweils mit verchromten Audi Ringen; in hochwertigem, nietenfreiem Look. Abschließbar und beidseitig zu öffnen für bequemes Be- und Entladen. Mit Innengriff zum Zuziehen der Box. Einfaches Schnellbefestigungssystem inklusive Drehmomentbegrenzung. In 3 Größen erhältlich: 300 l (Abb. oben), 360 l und 405 l. Nur in Verbindung mit dem Grundträger nutzbar.

#### USB-Adapter (ohne Abb.)

In verschiedenen Varianten erhältlich, ermöglichen Musik- und Datentransfer diverser Mobiltelefone und weiterer Medienplayer an das optional erhältliche Audi music interface. Die Bedienung kann über das Infotainment-System erfolgen. Die meisten Geräte können über USB-Adapter geladen werden und ergänzen damit hervorragend die ab Werk erhältliche Audi phone box. Das belastbare Spiralkabel mit knickbarem USB-Stecker sorgt für eine flexible und einfache Handhabung, nimmt weniger Platz ein als herkömmliche Kabel, klemmt nicht so leicht ein und ermöglicht hohe Bewegungsfreiheit. Ausführliche Informationen erhalten Sie bei Ihrem Audi Partner.

#### Gummifußmatten und Textilfußmatten Premium

Auf die Bodenmaße des Audi TT zugeschnitten. Die Befestigung der Fußmatten erfolgt an dafür vorgesehenen Punkten im Bodenbereich des Fahrzeugs. Mit TT-Schriftzug.

#### Duftgecko (ohne Abb.)

Lässt sich einfach auf die Luftausströmer stecken und verströmt angenehmen Duft im Fahrzeuginnenraum. Keine Auslaufgefahr, da die Duftgeckos keine Flüssigkeit enthalten.



#### Einstiegs-LED

Für einen strahlenden Auftritt. Je nach Variante wird beim Öffnen der Fahrzeugtür entweder der quattro Schriftzug oder die Audi Ringe mit LED-Licht auf den Untergrund projiziert. Erhältlich im 2er-Set für die Fahrer- und Beifahrerseite. Voraussetzung: das optional ab Werk erhältliche Lichtpaket.



<sup>1</sup>Angaben zu den technischen Eigenschaften der Reifen finden Sie auf Seite 112. <sup>2</sup>Teile werden grundiert geliefert, können gegen Aufpreis in Wagen- oder Wunschfarbe lackiert werden.

<sup>3</sup>Bei Nutzung der Ski- und Gepäckbox lässt sich die Heckklappe des Fahrzeugs nur eingeschränkt öffnen.

## Faszination Audi TT. Mehr davon online.

Entdecken Sie die Welt des Audi TT. Mehr Informationen,  
mehr Individualität und mehr Exklusivität. Jetzt auf [www.audi.de/tt](http://www.audi.de/tt).



Scannen Sie den QR-Code  
mit einem Smartphone  
oder Tablet und entdecken  
Sie die Welt des Audi TT.



Lernen Sie Ihren neuen Audi kennen: Ihr Kundenberater begleitet Sie zu Ihrem Wagen und beantwortet Ihnen nach einer ausführlichen Fahrzeugklärung gern Ihre Fragen.



Heben Sie ab! Ob über Ingolstadt oder Neckarsulm – bei einem optional buchbaren Hubschrauberrundflug erleben Sie einen der beiden Produktionsstandorte exklusiv aus der Vogelperspektive.

# Einen Audi zu fahren ist ein einzigartiges Erlebnis. Ihn abzuholen auch.



## Die Audi Neuwagenabholung in Neckarsulm und Ingolstadt.

Der Kauf eines neuen Autos ist etwas Besonderes. Schließlich haben Sie sich nicht einfach für irgendein Auto entschieden, sondern für eines, das Ihre persönliche Vorstellung von Mobilität und Design widerspiegelt. Daher möchten wir, dass auch die erste Begegnung mit Ihrem neuen Audi etwas ganz Besonderes wird. Wie wäre es, wenn Sie ihn direkt bei uns abholen und einen unvergesslichen Tag verbringen? In Neckarsulm oder in Ingolstadt – ganz wie Sie mögen.

Alle Modelle sind an beiden Standorten abholbar. Ein abwechslungsreiches und spannendes Rahmenprogramm wartet auf Sie mit einer ausführlichen Fahrzeugklärung, einem Blick in die Audi Historie, einem Restaurantbesuch und einer Werkbesichtigung. Erleben Sie bei einer Werkbesichtigung Einblicke in faszinierende Einrichtungen und Prozesse unseres Produktionsstandorts. Sie können Ihre Audi Neuwagenabholung auch mit dem Werk-

erlebnis „exklusiv“ ergänzen. In Ingolstadt ist zusätzlich das Fahrerlebnis „quattro pur“ buchbar. Oder genießen Sie eines unserer attraktiven Tourismusangebote, bis es schließlich Zeit für den Höhepunkt ist: die erste Fahrt in Ihrem neuen Audi.

Gern möchten wir mit Ihnen gemeinsam Ihre ganz persönliche Neuwagenabholung planen. Näheres zu unseren Angeboten und Leistungen erfahren Sie bei Ihrem Audi Partner, im Internet unter [www.audi.de/neuwagenabholung](http://www.audi.de/neuwagenabholung) oder über unsere Hotline unter Telefon 0800 6363666. Informationen über Preise finden Sie in unserer Preisliste oder wenden Sie sich an Ihren Audi Partner oder unsere Hotline.



Atmen Sie Geschichte: Das Audi museum mobile (Ingolstadt) und die Audi Traditionsausstellung (Neckarsulm) nehmen Sie mit auf eine Reise in die Geschichte des Automobils und der Marke Audi.



Lassen Sie sich verwöhnen: Worauf immer Sie Lust haben, in unseren stilvollen Restaurants in den Audi Foren bleibt kein Wunsch offen.

Spüren Sie den Herzschlag der Marke: Die Audi Foren in Neckarsulm und Ingolstadt bieten Ihnen aufregende Einblicke in die Welt des Automobils.

Entdecken Sie Technik: Bei einer Werkbesichtigung erleben Sie, wie eines der fortschrittlichsten Automobile der Welt gebaut wird.

Modell	TT Coupé/TT Roadster 1.8 TFSI 132 kW (180 PS)	TT Coupé/TT Roadster 2.0 TFSI 169 kW (230 PS)	TT Coupé/TT Roadster 2.0 TFSI quattro 169 kW (230 PS)	TT Coupé/TT Roadster 2.0 TDI ultra 135 kW (184 PS)				
Motorbauart	Reihen-4-Zylinder-Ottomotor mit Benzin-direkteinspritzung, Abgasturboaufladung und indirekter Ladeluftkühlung	Reihen-4-Zylinder-Ottomotor mit Benzin-direkteinspritzung, Abgasturboaufladung und indirekter Ladeluftkühlung	Reihen-4-Zylinder-Ottomotor mit Benzin-direkteinspritzung, Abgasturboaufladung und indirekter Ladeluftkühlung	Reihen-4-Zylinder-Dieselmotor mit Common-Rail-Einspritzsystem, Abgasturboaufladung und indirekter Ladeluftkühlung				
Hubraum in cm³ (Ventile pro Zylinder)	1.798 (4)	1.984 (4)	1.984 (4)	1.968 (4)				
Max. Leistung¹ in kW bei min <sup>−1</sup>	132 (180)/5.100–6.200	169 (230)/4.500–6.200	169 (230)/4.500–6.200	135 (184)/3.500–4.000				
Max. Drehmoment in Nm bei min <sup>−1</sup>	250/1.250–5.000	370/1.600–4.300	370/1.600–4.300	380/1.750–3.250				
Kraftübertragung								
Antriebsart	Vorderradantrieb	Vorderradantrieb	Permanenter Allradantrieb quattro	Vorderradantrieb				
Getriebeart	6-Gang-Handschaltgetriebe [7-Gang S tronic]	6-Gang-Handschaltgetriebe [6-Gang S tronic]	[6-Gang S tronic]	6-Gang-Handschaltgetriebe				
Gewicht/Volumen	TT Coupé	TT Roadster	TT Coupé	TT Roadster	TT Coupé	TT Roadster	TT Coupé	TT Roadster
Leergewicht² in kg	1.285 [1.305]	1.375 [1.395]	1.305 [1.335]	1.395 [1.425]	[1.410]	[1.500]	1.340	1.435
Zul. Gesamtgewicht in kg	1.610 [1.630]	1.620 [1.640]	1.630 [1.660]	1.640 [1.670]	[1.735]	[1.745]	1.665	1.680
Zul. Dachlast/Stützlast in kg	75/- [75/-]	–	75/- [75/-]	–	[75/-]	–	75/-	–
Tankinhalt ca. in l	50 [50]	50 [50]	50 [50]	50 [50]	[55]	[55]	50	50
Fahrleistung/Verbrauch³								
Höchstgeschwindigkeit in km/h	241 [241]	237 [237]	250 [250]	250 [250]	[250]	[250]	241	237
Beschleunigung 0–100 km/h in s	6,9 [7,0]	7,2 [7,3]	6,0 [5,9]	6,2 [6,1]	[5,3]	[5,6]	7,1	7,3
Kraftstoffart	Super schwefelfrei ROZ 95⁴	Super schwefelfrei ROZ 95⁴	Super schwefelfrei ROZ 95⁴	Super schwefelfrei ROZ 95⁴	Super schwefelfrei ROZ 95⁴	Super schwefelfrei ROZ 95⁴	Diesel schwefelfrei⁵	
Kraftstoffverbrauch⁶,⁷ in l/100 km								
innerorts	7,6–7,4 [7,2–7,0]	7,7–7,5 [7,3–7,1]	7,5–7,3 [8,4–8,2]	7,7–7,5 [8,6–8,4]	[8,5–8,3]	[8,7–8,5]	5,2–5,1	5,4–5,3
außerorts	5,1–4,9 [5,1–4,9]	5,2–5,0 [5,2–5,0]	5,2–5,0 [5,4–5,2]	5,4–5,2 [5,6–5,4]	[5,6–5,4]	[5,8–5,6]	4,0–3,9	4,2–4,1
kombiniert	6,0–5,8 [5,9–5,7]	6,1–5,9 [6,0–5,8]	6,1–5,9 [6,5–6,3]	6,2–6,0 [6,7–6,5]	[6,6–6,4]	[6,9–6,7]	4,5–4,3	4,6–4,5
CO₂-Emissionen⁶,⁷ in g/km								
kombiniert	138–134 [133–129]	142–138 [136–132]	141–137 [150–146]	144–140 [155–151]	[153–149]	[158–154]	117–114	121–118
Effizienzklasse/Abgasnorm	D–C/EU6 [C/EU6]	C/EU6 [C/EU6]	D–C/EU6 [D/EU6]	C/EU6 [D/EU6]	[D/EU6]	[D/EU6]	B/EU6	B–A/EU6

Modell	TTS Coupé/TTS Roadster 2.0 TFSI quattro 228 kW (310 PS)		
Motorbauart	Reihen-4-Zylinder-Ottomotor mit Benzin-direkteinspritzung, Abgasturboaufladung und indirekter Ladeluftkühlung		
Hubraum in cm³ (Ventile pro Zylinder)	1.984 (4)		
Max. Leistung¹ in kW bei min <sup>−1</sup>	228 (310)/5.800–6.200		
Max. Drehmoment in Nm bei min <sup>−1</sup>	380/1.800–5.700		
Kraftübertragung			
Antriebsart	Permanenter Allradantrieb quattro		
Getriebeart	6-Gang-Handschaltgetriebe [6-Gang S tronic]		
Gewicht/Volumen	TTS Coupé	TTS Roadster	
Leergewicht² in kg	1.440 [1.460]	1.525 [1.545]	
Zul. Gesamtgewicht in kg	1.765 [1.785]	1.770 [1.790]	
Zul. Dachlast/Stützlast in kg	75/- [75/-]	–	–
Tankinhalt ca. in l	55 [55]	55 [55]	
Fahrleistung/Verbrauch³			
Höchstgeschwindigkeit in km/h	250 [250]	250 [250]	
Beschleunigung 0–100 km/h in s	4,9 [4,6]	5,2 [4,9]	
Kraftstoffart	SuperPlus schwefelfrei ROZ 98⁸		
Kraftstoffverbrauch⁶,⁷ in l/100 km			
innerorts	9,4–9,2 [8,4–8,2]	9,5–9,3 [8,6–8,4]	
außerorts	6,1–5,9 [6,0–5,8]	6,3–6,1 [6,2–6,0]	
kombiniert	7,3–7,1 [6,9–6,7]	7,5–7,3 [7,1–6,9]	
CO₂-Emissionen⁶,⁷ in g/km			
kombiniert	168–164 [159–155]	173–169 [163–159]	
Effizienzklasse/Abgasnorm	E–D/EU6 [D/EU6]	E–D/EU6 [D/EU6]	

#### Erklärungen

<sup>1</sup> Der angegebene Wert wurde nach dem vorgeschriebenen Messverfahren (UN-R 85 in der gegenwärtig geltenden Fassung) ermittelt.

<sup>2</sup> Fahrzeugleergewicht mit Fahrer (75 kg) und Kraftstoffbehälter zu 90 % gefüllt, ermittelt nach der VO (EU) 1230/2012 in der gegenwärtig geltenden Fassung. Durch Sonderausstattungen können sich das Leergewicht und der Luftwiderstandsbeiwert des Fahrzeugs erhöhen, wodurch die mögliche Nutzlast bzw. Höchstgeschwindigkeit entsprechend verringert wird.

<sup>3</sup> Angaben zu Kraftstoffverbrauch und CO₂-Emissionen bei Spannbreiten in Abhängigkeit vom verwendeten Reifen-/Rädersatz.

<sup>4</sup> Die Verwendung von unverbleitem Kraftstoff Super schwefelfrei ROZ 95 nach DIN EN 228 wird empfohlen. Wenn nicht verfügbar: unverbleiter Kraftstoff Normal schwefelfrei ROZ 91 nach DIN EN 228 mit geringer Leistungsminderung. Kraftstoffqualität bleifrei ROZ 95 mit einem maximalen Ethanolanteil von 10 % (E10) ist grundsätzlich verwendbar. Die Angaben zum Verbrauch beziehen sich auf den Betrieb mit Kraftstoff ROZ 95 nach 692/2008/EG.

<sup>5</sup> Die Verwendung von Diesel schwefelfrei nach DIN EN 590 wird empfohlen. Wenn nicht verfügbar: Diesel nach DIN EN 590.

<sup>6</sup> Die angegebenen Werte wurden nach den vorgeschriebenen Messverfahren ermittelt. Die Angaben beziehen sich nicht auf ein einzelnes Fahrzeug und sind nicht Bestandteil des Angebots, sondern dienen allein Vergleichszwecken zwischen den verschiedenen Fahrzeugtypen.

<sup>7</sup> Der Kraftstoffverbrauch und die CO₂-Emissionen eines Fahrzeugs hängen nicht nur von der effizienten Ausnutzung des Kraftstoffs durch das Fahrzeug ab, sondern werden auch vom Fahrverhalten und anderen nichttechnischen Faktoren beeinflusst. CO₂ ist das für die Erderwärmung hauptsächlich verantwortliche Treibhausgas.

<sup>8</sup> Die Verwendung von unverbleitem Kraftstoff SuperPlus schwefelfrei ROZ 98 nach DIN EN 228 wird empfohlen. Wenn nicht verfügbar: unverbleiter Kraftstoff Super schwefelfrei ROZ 95 nach DIN EN 228 mit geringer Leistungsminderung. Kraftstoffqualität bleifrei ROZ 95 mit einem maximalen Ethanolanteil von 10 % (E10) ist grundsätzlich verwendbar. Die Angaben zum Verbrauch beziehen sich auf den Betrieb mit Kraftstoff ROZ 95 nach 692/2008/EG.

#### Wichtige Hinweise

**Besonderheiten der Räder:** Glanzgedrehte, polierte oder teilpolierte Aluminiumräder dürfen nicht bei winterlichen Straßenverhältnissen eingesetzt werden. Die Felgenoberfläche besitzt herstellungsbedingt keinen ausreichenden Korrosionsschutz und kann durch Streusalz oder Ähnliches dauerhaft beschädigt werden.









**Altfahrzeugrecycling:** Alle Audi Modelle sind demontage- und verwertungsgerecht konstruiert. Gleichzeitig entwickelt die AUDI AG die Rahmenbedingungen zur Verwertung der Altfahrzeuge und ihrer Bestandteile sowie zur Verringerung des zu entsorgenden Abfalls ständig weiter. Nähere Informationen hierzu erhalten Sie im Internet unter www.audi.de unter den Stichwörtern „Altauto“ und „Altfahrzeug“.

Informationen über nahe gelegene Rücknahmestellen zur umweltgerechten Verwertung gemäß Altfahrzeuggesetz erhalten Sie ebenfalls im Internet sowie über unsere kostenlose Hotline 0800 2834737 und bei Ihrem Audi Partner.

<sup>[</sup> ] Angaben für S tronic.

**Klassifizierungen von Reifenparametern**

In der Tabelle finden Sie die Spannen der Kraftstoffeffizienzklasse, der Nasshaftungsklasse und der Klasse des externen Rollgeräusches zu den unterschiedlichen Reifengrößen des Audi TT Coupé, TT Roadster, TTS Coupé und TTS Roadster.

	Reifengröße	Kraftstoffeffizienzklasse	Nasshaftungsklasse	Klasse des externen Rollgeräusches
Sommerreifen	225/50 R 17	E-C	B-A	71 
	245/45 R 17	E	B-A	71-70 
	245/40 R 18	E	B-A	71-70  
	245/35 R 19	E	B-A	72-70 
Winterreifen	255/30 R 20	E	A	73 
	225/50 R 17	C	C	72 
	245/40 R 18	F	E	68 

Die Bestellung eines bestimmten Reifens ist nicht möglich.

**Rechtshinweise zu Audi connect**

Die Nutzung der von Audi connect unterstützten Dienste ist nur mit den optionalen Ausstattungen MMI Navigation plus und Audi connect möglich. Zusätzlich benötigen Sie eine SIM-Karte mit Datenoption und zur Nutzung von LTE auch mit LTE-Option. In Verbindung mit der optionalen Ausstattung Audi phone box wird für die Nutzung der integrierten Autotelefonfunktion eine SIM-Karte mit Telefon- und Datenoption oder ein Bluetooth-fähiges Smartphone mit remote SIM Access Profile (rSAP)<sup>1</sup> benötigt. Die Dienste sind nur mit einem bestehenden oder separat abzuschließenden Mobilfunkvertrag und nur innerhalb der Abdeckung des Mobilfunknetzes verfügbar. Durch den Empfang von Datenpaketen aus dem Internet können, abhängig von Ihrem Mobilfunktarif und insbesondere beim Betrieb im Ausland, zusätzliche Kosten entstehen. Aufgrund des hohen Datenvolumens wird die Verwendung einer Daten-Flatrate dringend empfohlen! Die Audi connect-Dienste werden für mindestens 1 Jahr ab Fahrzeugauslieferung zur Verfügung gestellt.

Nach Ablauf von 24 Monaten verlängert sich die Laufzeit der Audi connect-Dienste einmalig kostenfrei um 12 Monate. Falls Sie eine solche kostenfreie Verlängerung nicht wünschen, teilen Sie dies bitte schriftlich an folgende Anschrift mit:

AUDI AG  
Kundenbetreuung Deutschland  
85045 Ingolstadt  
E-Mail: [kundenbetreuung@audi.de](mailto:kundenbetreuung@audi.de)  
Tel.: +49 800 28347378423

Über anschließende Verlängerungsmöglichkeiten der Audi connect-Dienste informiert Sie Ihr Audi Partner. Audi connect ermöglicht den Zugriff auf die Dienste Google und Twitter. Eine dauerhafte Verfügbarkeit kann nicht gewährleistet werden, sondern obliegt Google und Twitter. Nähere Informationen zu Audi connect erhalten Sie unter [www.audi.de/connect](http://www.audi.de/connect) und bei Ihrem Audi Partner, Informationen zu Tarifbedingungen bei Ihrem Mobilfunkanbieter.

Ausstattung des abgebildeten Audi TT Coupé (S. 4–19):

Lackierung: Florettsilber Metallic  
Räder: Aluminium-Schmiederäder im 5-Arm-Stern-Design, kontrastgrau, teilpoliert<sup>2</sup>  
Sitze/Sitzbezüge: S-Sportsitze in Leder Feinnappa palominobraun  
Farbige Interieurelemente: Feinlack metallgrau  
Dekoreinlagen: Aluminium Drift silber

Ausstattung des abgebildeten Audi TTS Coupé (S. 20–31):

Lackierung: Tangorot Metallic  
Räder: Aluminium-Schmiederäder Audi Sport im 10-Y-Speichen-Design<sup>3</sup>  
Sitze/Sitzbezüge: S-Sportsitze in Leder Feinnappa rotorgrau  
Farbige Interieurelemente: Feinlack silber  
Dekoreinlagen: Aluminium matt gebürstet

Ausstattung des abgebildeten Audi TT Roadster (S. 32–41):

Lackierung: Gletscherweiß Metallic  
Räder: Aluminium-Schmiederäder im 5-Arm-Stern-Design, kontrastgrau, teilpoliert<sup>2</sup>  
Sitze/Sitzbezüge: S-Sportsitze in Leder Feinnappa palominobraun  
Farbige Interieurelemente: Feinlack metallgrau  
Dekoreinlagen: Aluminium matt gebürstet

Ausstattung des abgebildeten Audi TTS Roadster (S. 42–51):

Lackierung: Vegasgelb  
Räder: Aluminium-Schmiederäder im 5-Arm-Facetten-Design (S-Design), kontrastgrau matt, teilpoliert<sup>2</sup>  
Sitze/Sitzbezüge: S-Sportsitze in Leder Feinnappa rotorgrau  
Farbige Interieurelemente: Feinlack silber  
Dekoreinlagen: Aluminium matt gebürstet

**Audi TT Coupé**

Angaben in mm

Angaben der Abmessungen bei Fahrzeugleergewicht. Gepäckraumvolumen<sup>1</sup> 305/712 l (zweiter Wert: bei umgeklappter Rücksitzlehne und dachhoher Beladung). Wendekreis ca. 11 m.  
\*Maximaler Kopfraum. \*\*Breite Ellbogenraum. \*\*\*Breite Schulterraum.

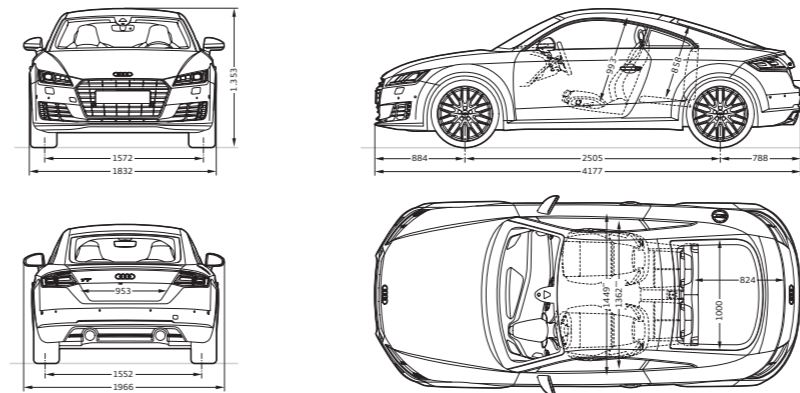
**Audi TT Roadster**

Angaben in mm

Angaben der Abmessungen bei Fahrzeugleergewicht. Gepäckraumvolumen<sup>1</sup> 280 l. Wendekreis ca. 11 m.  
\*Maximaler Kopfraum. \*\*Breite Ellbogenraum. \*\*\*Breite Schulterraum.

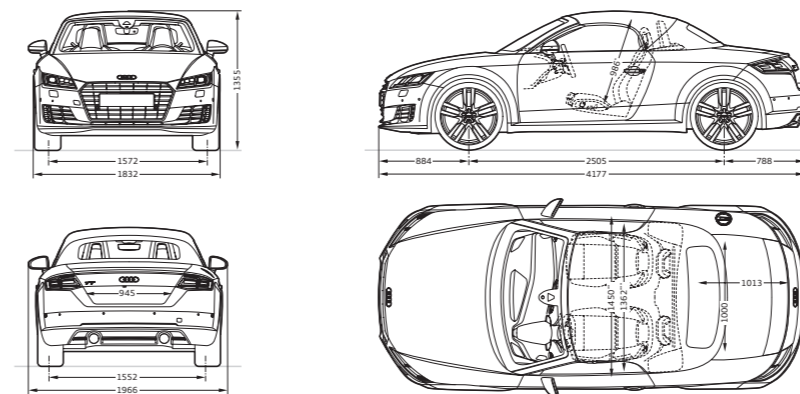
**Audi TTS Coupé**

Angaben in mm

Angaben der Abmessungen bei Fahrzeugleergewicht. Gepäckraumvolumen<sup>1</sup> 305/712 l (zweiter Wert: bei umgeklappter Rücksitzlehne und dachhoher Beladung). Wendekreis ca. 11 m.  
\*Maximaler Kopfraum. \*\*Breite Ellbogenraum. \*\*\*Breite Schulterraum.

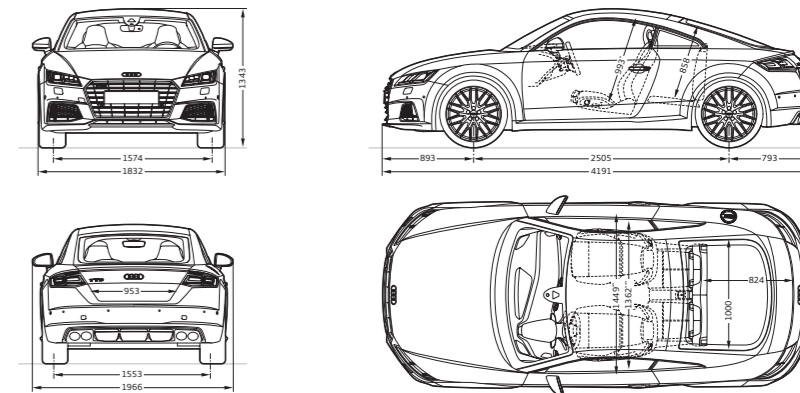
**Audi TTS Roadster**

Angaben in mm

Angaben der Abmessungen bei Fahrzeugleergewicht. Gepäckraumvolumen<sup>1</sup> 280 l. Wendekreis ca. 11 m.  
\*Maximaler Kopfraum. \*\*Breite Ellbogenraum. \*\*\*Breite Schulterraum.

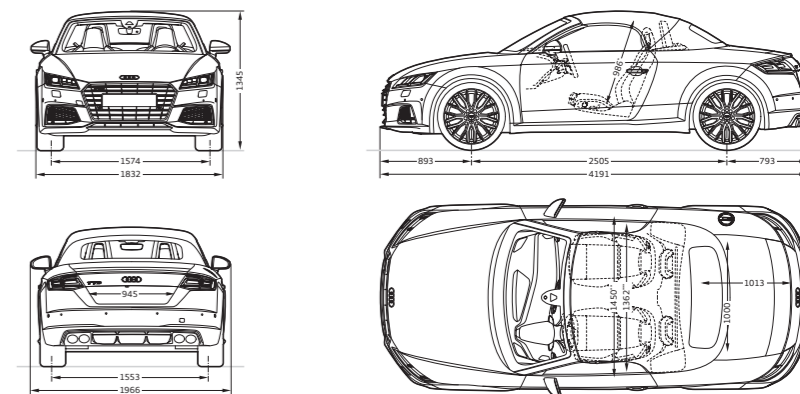

<sup>1</sup>Nur in Verbindung mit MMI Navigation plus mit MMI touch oder Connectivity-Paket erhältlich. Informationen über kompatible Mobiltelefone erhalten Sie bei Ihrem Audi Partner oder unter [www.audi.de/bluetooth](http://www.audi.de/bluetooth).

<sup>2</sup>Bitte beachten Sie die Besonderheiten zu den Rädern auf Seite 111. <sup>3</sup>Ein Angebot der quattro GmbH.

<sup>1</sup>Technische Spezifikationen beziehen sich auf ein Basisfahrzeug ohne landesspezifische Setzungen und gewählte Sonderausstattungen.

**AUDI AG**  
85045 Ingolstadt  
www.audi.de  
Gültig ab April 2016

Printed in Germany  
633/1150.97.00

Die in diesem Katalog abgebildeten Fahrzeuge sind teilweise mit Sonderausstattungen gegen Mehrpreis ausgerüstet. Die Angaben über Lieferumfang, Aussehen, Leistungen, Maße und Gewichte, Kraftstoffverbrauch und Betriebskosten des Fahrzeugs entsprechen den zum Zeitpunkt der Drucklegung vorhandenen Kenntnissen. Abweichungen in Farbe und Form von den Abbildungen, Irrtümer und Druckfehler bleiben vorbehalten. Alle Angaben zu Ausstattungen und technischen Daten basieren auf den Merkmalen des deutschen Markts. Änderungen sind vorbehalten. Nachdruck, auch auszugsweise, nur mit schriftlicher Genehmigung der AUDI AG.

Das Papier dieses Katalogs wurde aus chlorfrei gebleichtem Zellstoff hergestellt.

