



TT RS

 Audi TT RS Coupé/Roadster

Vorsprung durch Technik





	Seite	
Faszination		
	4	Erlebnis Audi TT RS
Technik		
	30	2.5 TFSI-Motor
	32	S tronic®
	34	quattro®
	36	Fahrwerke
	37	Hochleistungsbremsanlage
	38	Audi Space Frame® (ASF)
Ausstattungen		
	40	Lackierungen
	42	Verdeckfarben
	43	Sitze/Sitzbezüge
	45	Dekoreinlagen
	46	Räder/Reifen
	48	Licht und Spiegel, Außenausstattungen
	49	Innenausstattungen
	50	Infotainment
	51	Assistenz-Systeme, Technik
Sonstiges		
	52	Technische Daten
	54	Abmessungen
	56	Neuwagenabholung
	58	Audi Konfigurator, Audi tv
	59	Index

Der Audi TT RS.
Reduziert auf Leistung.









Weniger Regeln.

Ein Sportwagen. Entwickelt mit dem Ziel, eine reine Fahrmaschine zu schaffen. Authentisch und emotional. Ausgestattet mit den Genen des Urquattro. Gebaut, um Maßstäbe zu setzen. Extrem sportlich. Für einen unmittelbaren Kontakt zur Straße. Der Audi TT RS.

Die Werte für Kraftstoffverbrauch und CO₂-Emissionen finden Sie auf Seite 52.



Weniger Zurückhaltung.

Das Design: faszinierend und kraftvoll. Die Linienführung: zeitlos. Eine Designikone. Erweitert um typische Audi RS Modellmerkmale. Der Kühlergrill mit schwarz glänzendem Rautengitter. Außenspiegel in matter Aluminiumoptik. Großformatige Räder in exklusiven Design-Varianten. Der TT RS: Erleben Sie ihn. Als Betrachter. Und als Fahrer.

Die Werte für Kraftstoffverbrauch und CO₂-Emissionen finden Sie auf Seite 52.







Sein Auftritt: außergewöhnlich dynamisch. Modellspezifische Details unterstreichen diesen Eindruck: Stoßfänger mit vergrößerten Lufteinlässen vorn und markantem Diffusoreinsatz hinten. Eine zweiflutige Abgasanlage mit ovalen Endrohren. Der feststehende Heckflügel. Funktional ausgelegt, unverwechselbar im Design.

Die Werte für Kraftstoffverbrauch und CO₂-Emissionen finden Sie auf Seite 52.





TT RS



D IN RS 2480





Weniger Ablenkung.

Das Cockpit: Schnittstelle zwischen Pilot und Maschine. Sein Interieur: puristisch schwarz. Das griffige Multifunktions-Sportlederlenkrad für präzise Kontrolle. Sportsitze und optionale Schalensitze für souveränen Seitenhalt. TT RS spezifische Designelemente und Materialkontraste für spannungsgeladene Dynamik. Und trotzdem: Sie werden nur Augen für die nächste Kurve haben.





Der Innenraum: konzentriert auf das Wesentliche, fokussiert auf Funktion. Sitzbezüge, Lenkrad, Kombiinstrument und Einstiegsleisten tragen TT RS Schriftzüge. Das Fahrerinformationssystem vermittelt zusätzliche Daten über Ladedruck, Öltemperatur und Laptimer. Ergonomisch angeordnete Cockpитеlemente. Intuitiv bedienbar. Alles ausgelegt für einen Zweck: ein unverfälscht sportliches Fahrerlebnis.

Weniger Kompromisse.

Das TT RS Sportfahrwerk kennt nur eine Herausforderung: die Straße. Tieferlegung und spezielle Feder- und Dämpferabstimmung vermitteln überragende Fahrdynamik. Lenkbefehle werden präzise ausgeführt. Der permanente Allradantrieb quattro® sorgt für hohe Spurtreue. Und hervorragende Traktion. Antriebskräfte werden nahezu verlustfrei auf den Asphalt übertragen. Eine 18-Zoll-Hochleistungs-bremsanlage sorgt für direkte Verzögerung. Das ESP ist zweistufig abschaltbar. Serienmäßig 18-, optional 19- und 20-Zoll-Aluminium-Räder mit exklusivem Design und hervorragender Bodenhaftung. Fahren in ungeahnter Intensität: Direkter. Dynamischer. Typisch TT RS.

Die Werte für Kraftstoffverbrauch und CO₂-Emissionen finden Sie auf Seite 52.





RS



IN RS 2480

Weniger Langeweile.

Der TFSI®-Motor. Das Herzstück des Audi TT RS. Mehr als komplexe Technologie. Setzt Emotionen frei. Erzeugt intensive Momente. Das zeigt sich schon beim Start: Der kernige Sound des Fünfzylinder-Aggregats signalisiert unbändige Kraft. Um diese zu übertragen, stehen zwei Getriebevarianten zur Verfügung: 6-Gang-Handschaltung oder optional 7-Gang S tronic. Immer in Verbindung mit quattro®. Für ein Fahrgefühl wie im Rennsport. Pur. Emotionsgeladen. Extrem dynamisch.

Die Werte für Kraftstoffverbrauch und CO₂-Emissionen finden Sie auf Seite 52.





TT RS

IN TT 250

Die Fünfzylinder-Bauform ist tief in den Audi Genen verwurzelt. Mit unzähligen Erfolgen im Rallye- und Rundstreckensport. Legendäre Modelle wurden durch turboaufgeladene Fünfzylinder-Motoren befeuert: Vom Urquattro über den Sport quattro S1 bis zu den Audi IMSA-/GTO-Fahrzeugen. Eine lange Tradition, die den TT RS zum legitimen Nachfolger des Urquattro macht. Doch die vererbte Dynamik lässt sich noch steigern: durch Betätigen der Sporttaste. Der Motor spricht direkter auf Gaspedalbewegungen an, die Soundkulisse der Abgasanlage klingt kraftvoller. Das Ergebnis: ein nie da gewesenes Fahrerlebnis.

Die Werte für Kraftstoffverbrauch und CO₂-Emissionen finden Sie auf Seite 52.









Weniger Masse.

Höchstleistung erreichen. Durch überragende Effizienz in jedem Detail. Die Audi Space Frame® (ASF)-Technologie kombiniert Aluminium und Stahl. Das senkt das Fahrzeuggewicht und erhöht die Steifigkeit. Für ein extrem direktes Handling und außergewöhnlichen Fahrspaß. Weniger Masse, aber mehr Kraft: Das enorme Potenzial des Fünfzylinder-TFSI-Aggregats wird dank des permanenten Allradantriebs quattro® hervorragend auf die Straße gebracht. Dabei überzeugt der Verbrauch des TT RS durch Zurückhaltung: 8,5 Liter auf 100 km*. Eine Performance, die Sie immer wieder beeindrucken wird.

*Wert für TT RS Coupé mit S tronic®.

Die Werte für Kraftstoffverbrauch und CO₂-Emissionen finden Sie auf Seite 52.

Gebaut für einzigartigen Fahrspaß. Entstanden aus den Genen des Urquattro. Designikone und Extremsportler in einem. Entdecken Sie ein neues Limit: den Audi TT RS.

Die Werte für Kraftstoffverbrauch und CO₂-Emissionen finden Sie auf Seite 52.





TT RS

D IN RS 2480

Mehr

TT

■

TT*RS*



■ **Reihen-Fünfzylinder-Motor mit 2.480 cm³ Hubraum**

- maximale Leistung 250 kW (340 PS) bei 5.400–6.500 min⁻¹
- maximales Drehmoment 450 Nm bei 1.600–5.300 min⁻¹
- spezifische Leistung 100,8 kW/l Hubraum
- Abgasurboaufladung mit bis zu 1,2 bar
- FSI-Direkteinspritzung mit bis zu 120 bar

Viele Stunden Entwicklungszeit.
Tausende Testkilometer.
Und warum das alles?

Motorleistungskurve 2.5 TFSI

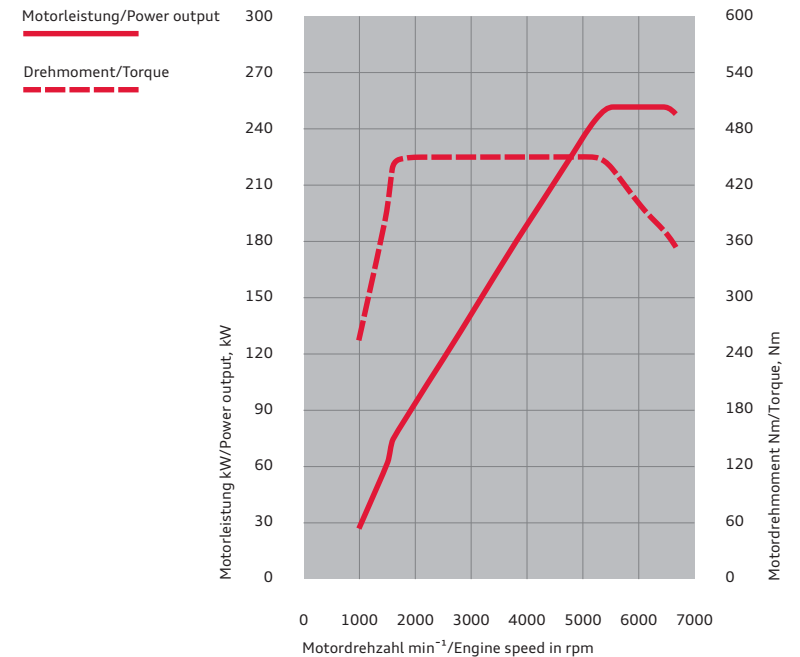

Nach wenigen Sekunden werden Sie es verstehen.

Der 2,5-Liter-TFSI-Motor des TT RS ist ein echtes Hochleistungsaggregat. Aus einem Hubraum von 2.480 cm³ erzeugt er 250 kW (340 PS) Leistung und stellt im Bereich von 1.600 bis 5.300 min⁻¹ satte 450 Nm Drehmoment zur Verfügung. Das sorgt zum einen für souveräne Kraftentfaltung aus dem Drehzahlkeller und zum anderen für enormes Sprintvermögen bis zur Höchstdrehzahl von 6.800 min⁻¹. Das ungewöhnliche Fünfzylinder-Grundkonzept verleiht ihm aufgrund der Zündfolge eine unverwechselbare Klangkulisse. Zudem bietet es die Vorteile kompakter Abmessungen und geringen Gewichts, was dem Fahrzeuglayout Rechnung trägt und die Bilanz der Achslastverteilung positiv beeinflusst. Natürlich sind alle

Bauteile dieses Triebwerks auf die hohen Anforderungen für den Einsatz im TT RS entwickelt und ausgelegt.

Die beiden Audi Kerntechnologien Turboaufladung und Benzindirekteinspritzung sorgen auch in diesem Aggregat für hohe Leistungsausbeute, beeindruckendes Drehmoment und Effizienz. Pneumatisch betätigte Klappen versetzen die in den Zylinder einströmende Luft in eine rotierende Bewegung. In diesen sogenannten „Tumble“ wird der Kraftstoff exakt dosiert mit bis zu 120 bar eingespritzt. Dadurch entsteht eine intensive Verwirbelung, die zu einer Innenkühlung der Zylinderwände führt. So ist es möglich, die Verdichtung

des Motors und damit auch seinen Wirkungsgrad zu erhöhen. Der groß dimensionierte Abgasturbo-lader verfügt über eine separate Ölversorgung und einen Kühlkreislauf mit eigener Wasserpumpe. Er verdichtet die Luft mit einem relativen Ladedruck von bis zu 1,2 bar. Zur Wirkungsgradoptimierung steht ihm ein Ladeluftkühler zur Seite.

So viel zur Theorie. In der Praxis beschleunigen Sie im TT RS in nur 4,3 Sekunden* von 0 auf 100 km/h – und weiter bis zur Höchstgeschwindigkeit von 250 km/h (elektronisch abgeregelt).

Die Werte für Kraftstoffverbrauch und CO₂-Emissionen finden Sie auf Seite 52.

* Wert für TT RS Coupé mit S tronic®.

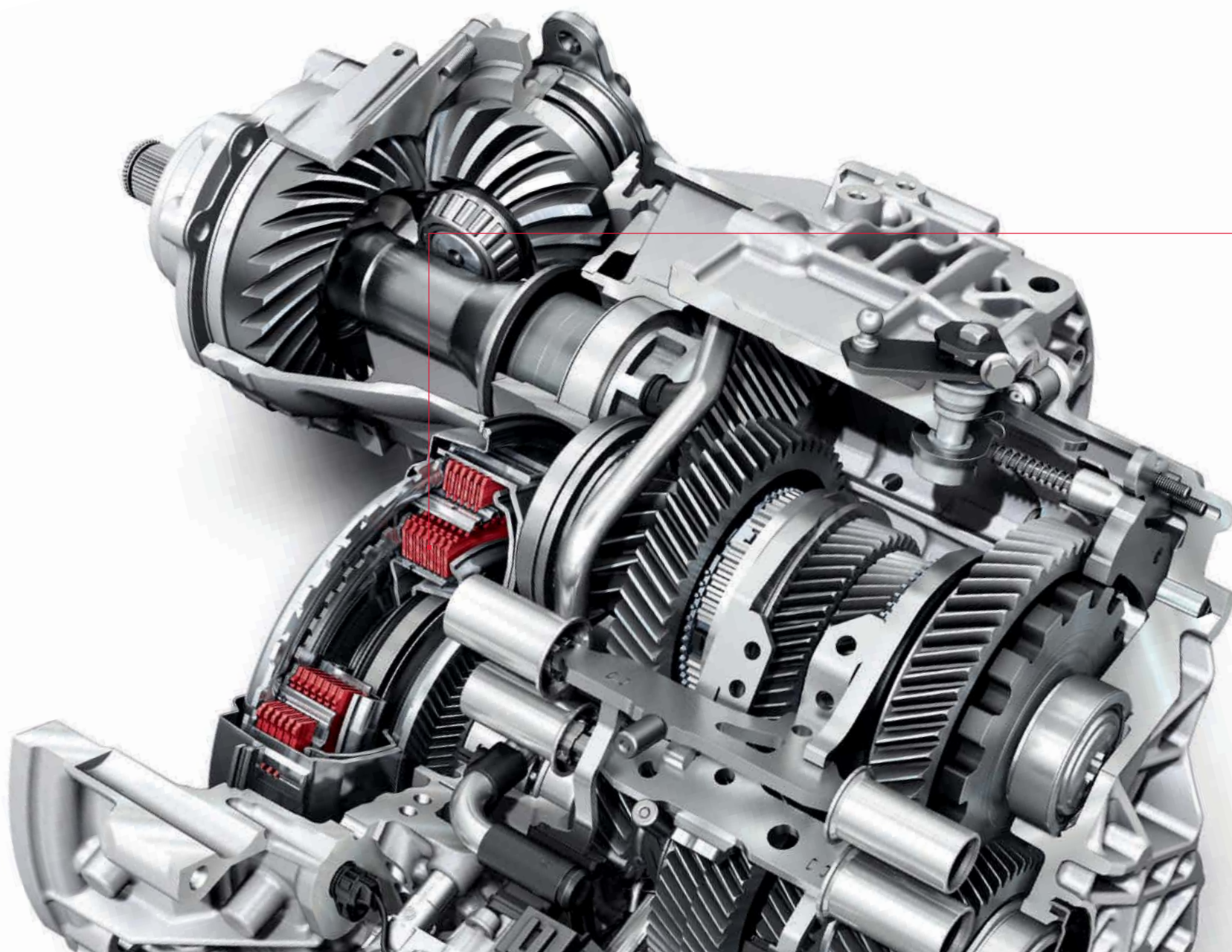

Was bringen zwei Kupplungen?

Doppelte Ersparnis: Zeit und Energie.

Das optionale 7-Gang-Doppelkupplungsgetriebe ermöglicht schnelles Schalten nahezu ohne Zugkraftunterbrechung und ist deshalb besonders effizient.

Die 7-Gang S tronic besteht aus zwei Lamellenkupplungen und zwei Teilgetrieben. Diese sind permanent aktiv, aber nur eines ist kraftschlüssig mit dem Motor verbunden. Wenn der Fahrer zum Beispiel im dritten Gang beschleunigt, ist

im zweiten Getriebeteil der vierte Gang bereits eingelegt. Der Schaltvorgang erfolgt durch das Wechseln der Kupplungen – die eine öffnet, und die andere schließt. Der Gangwechsel dauert nur wenige Hundertstelsekunden. So schnell und fließend, dass ihn der Fahrer kaum wahrnimmt.

Egal ob der Fahrer den vollautomatischen Modus mit den Programmen D (Drive) und S (Sport) wählt oder die Gänge per Hand mittels der Schalt-

wippen am Lenkrad oder per Wählhebel wechselt – das Schaltgefühl ist präzise und extrem sportlich. Bei aller Dynamik ist die S tronic® aber auch noch sehr effizient. Denn durch ihren hohen Wirkungsgrad wird der Kraftstoffverbrauch gesenkt und die Schadstoffemissionen werden reduziert. Zudem ist der 7. Gang mit langer Übersetzung als Overdrive ausgelegt.

Die Werte für Kraftstoffverbrauch und CO₂-Emissionen finden Sie auf Seite 52.



1980 haben wir mit quattro® eins der besten Allradssysteme der Welt erfunden.

Natürlich war uns das nicht gut genug.

Wer Audi kennt, kennt quattro®. Und wer einmal mit dem permanenten Allradantrieb von Audi unterwegs war, möchte nichts anderes mehr fahren. Warum? Weil dieser Antrieb die Motorkraft so überzeugend auf die Straße bringt. Daher ist auch der TT RS serienmäßig mit quattro ausgestattet.

Drohen die Räder einer Fahrzeugachse durchzudrehen, so wird die Antriebskraft auf die andere Achse umgeleitet. Im TT RS arbeitet hierfür eine elektronisch gesteuerte und hydraulisch betätigte Haldex-Lamellenkupplung der neuesten Generation, die eine beliebige Aufteilung des Antriebs-

moments zwischen Vorder- und Hinterachse zulässt. Diese Generation von quattro überzeugt mit schnellem Ansprechverhalten und sehr kurzen Reaktionszeiten.

Auch im TT RS bringt quattro jene überlegenen Fähigkeiten mit, die für Audi längst charakteristisch sind: herausragende Traktion, nahezu schlupffreie Beschleunigung, gesteigerte Fahrdynamik, verbesserter Geradeauslauf und ein Plus an Fahrsicherheit.

Die Werte für Kraftstoffverbrauch und CO₂-Emissionen finden Sie auf Seite 52.

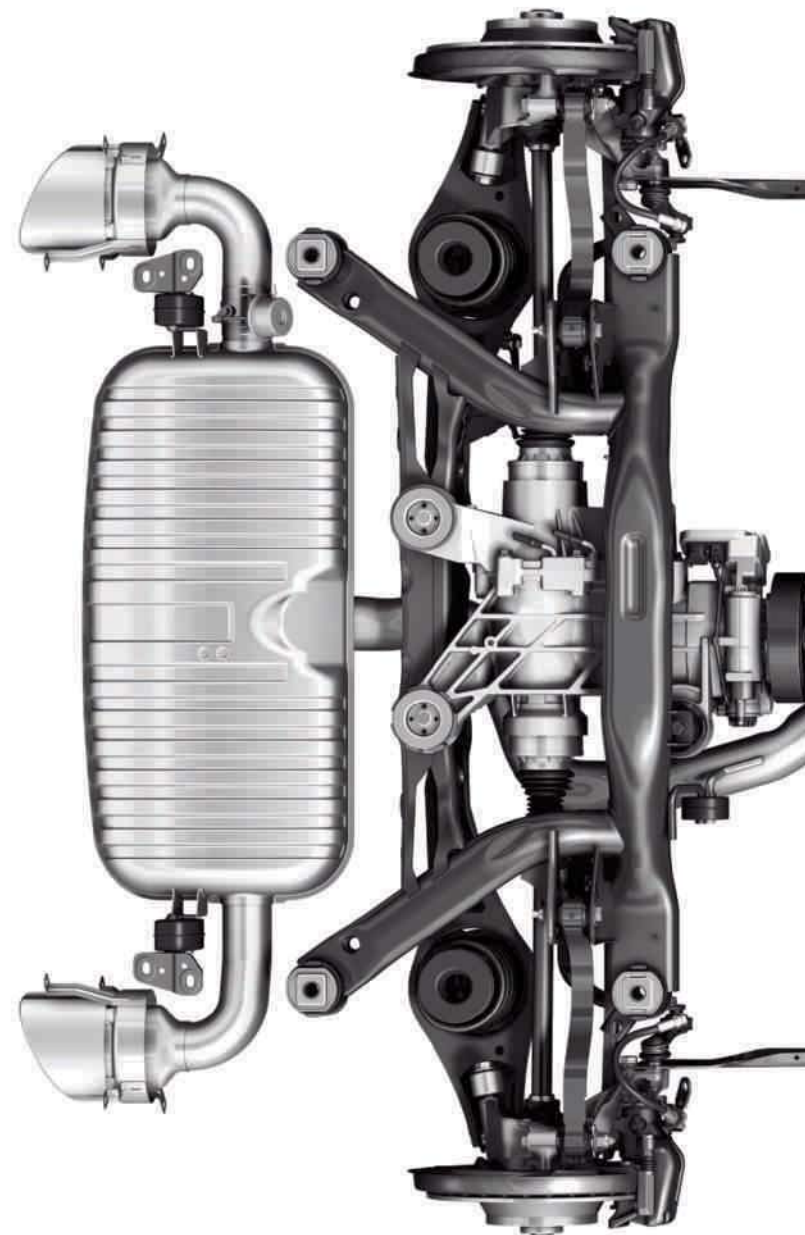

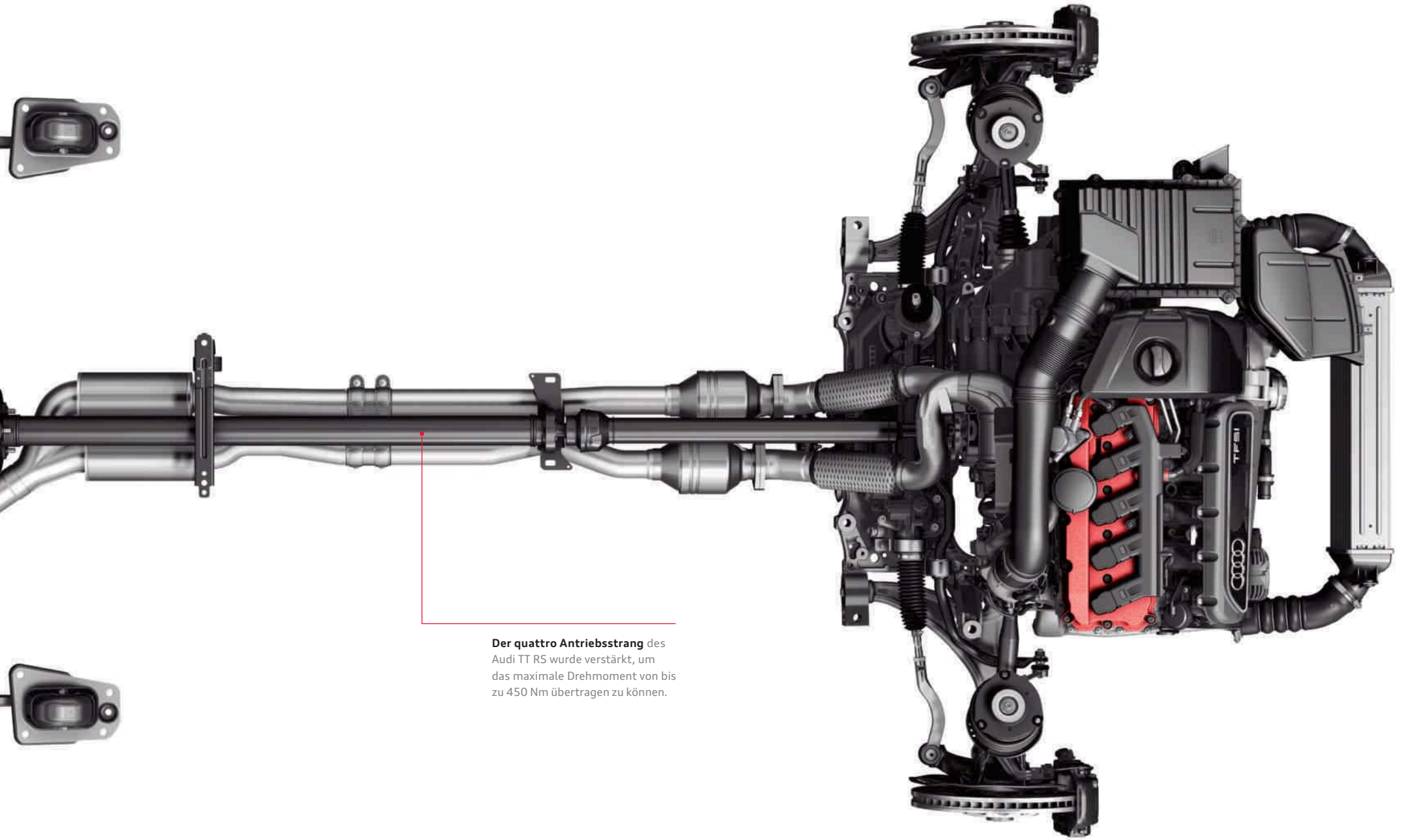

Der quattro Antriebsstrang des Audi TT RS wurde verstärkt, um das maximale Drehmoment von bis zu 450 Nm übertragen zu können.

Souveränes Auftreten kann man lernen.

Von einem Fahrwerk zum Beispiel.



Beim Fahrwerk macht sich der TT RS die hervorragenden Qualitäten zunutze, die die Basiskonstruktion des TT besitzt. Bei der Vorderradaufhängung handelt es sich um eine McPherson-Konstruktion mit unteren Dreieckslenkern. Die Schwenklager, der Achsträger und die Querlenker bestehen aus Aluminium. Zur Erhöhung der Steifigkeit ist der Achsträger an sechs Punkten mit der Karosserie verschraubt. Die Zahnstangenlenkung arbeitet mit variabler Servounterstützung. Ihre modifizierten Kennlinien entsprechen dem dynamischen Charakter des TT RS. Die Vierlenker-Hinterachse

kann dank ihrer aufwendigen Konstruktion die Längs- und Seitenkraftabstützung voneinander getrennt verarbeiten. Die Längslenker nehmen die Antriebs- und Bremskräfte auf. Die relativ weiche Auslegung ihrer Lager verbessert den Abrollkomfort. Wohingegen die drei Querlenker pro Rad fahrdynamiksteigernd steif an den Achsträger angebunden sind. Getrennt angeordnete Schraubenfedern und neu entwickelte Dämpfer übernehmen die Vertikalabstützung. Die Kennlinien der Feder-Dämpfer-Kombinationen sowie die angepasste Elastokinematik wurden in aus-

giebigen Tests, darunter viele schnelle Runden auf der Nordschleife des Nürburgrings, speziell für den TT RS entwickelt und erprobt. Auf Wunsch ist eine elektronische Regelung für die Stoßdämpfer verfügbar: Audi magnetic ride. Das adaptive Dämpfungssystem passt in Sekundenbruchteilen die Härte der Dämpfer an die Straßenlage an. Im Komfortmodus ist Audi magnetic ride ein komfortables Sportfahrwerk, im Sportmodus vermittelt das Fahrwerk eine direkte Rückmeldung von der Straße.

Einen Hochleistungssportler kann nichts stoppen.

Außer eine Hochleistungsbremsanlage.

18-Zoll-Hochleistungsbremsanlage

Die Bremscheiben an der Vorderachse haben einen Durchmesser von 370 mm. Die Bremssättel sind hochglänzend Schwarz lackiert.

Die serienmäßige 18-Zoll-Hochleistungsbremsanlage greift mit ihren Vierkolben-Festsätteln an der Vorderachse kraftvoll zu. Die vorderen Bremscheiben bestehen aus einem Gussreibring, der über Stahlstifte mit dem Bremsscheibentopf aus Aluminium verbunden ist. Diese sogenannte schwimmende Lagerung sorgt dafür, dass der Reibring weitgehend spannungsfrei bleibt, was die Standfestigkeit bei extremen Temperatur-

belastungen verbessert. Die axiale Perforation und die Kühlkanäle zur Innenbelüftung erhöhen zudem die Leistungsfähigkeit der Bremscheiben. Der Einsatz von Aluminium reduziert nicht nur das Gewicht der Bremscheiben, sondern verbessert auch die Gewichtsbilanz der ungefederten Massen.



Aluminiumgussteile Struktur Gussteile bieten ein hohes Maß an Gestaltungsfreiheit und Funktionsintegration. Durch variable Wandstärken, flexible Formgebung und kraftflussoptimierte Verrippungen wird Material nur dort eingesetzt, wo es auch benötigt wird. Die Entwicklung hochfester Struktur Gussteile bildet die Grundlage für eine hervorragende Einbindung von Aluminium-Strangpressprofilen in die ASF®-Struktur.

Aluminium-Strangpressprofile Durch die Variabilität von Wandstärken, Profilquerschnitten und den Einsatz hochfester Legierungen erzielen Strangpressprofile eine sehr hohe Karosseriesteifigkeit. Diese ermöglichen ebenfalls eine sehr gute Energieaufnahme in Deformationsbereichen. Ihr volles Potenzial entfalten sie in der idealen, kraftschlüssigen Einbindung von Gussteilen und ermöglichen so die hohe Performance der ASF-Struktur.

Aluminiumblechteile Sie ergänzen die von Gussteilen und Profilen gebildete Struktur und erhöhen die Steifigkeit der Gesamtkarosserie durch kraftflussoptimierte Übergänge bei gleichzeitig hoher Einzelteilperformance. Durch neue, warmhärtende Legierungen sind sie eine Kombination aus bestmöglicher Funktion bei geringem Gewicht. Eine zentrale Rolle spielt hierbei auch die richtige Wahl der Verbindungstechnik. Erst durch sie wird erreicht, dass die Einzelteile kraftschlüssig eingebunden und somit mittragend in den ASF integriert werden.

Stahl Für eine ausgewogene Achslastverteilung kommt im Heck Stahl zum Einsatz. Erstmals wurden Aluminium und Stahlschalen kombiniert, um sowohl das Fahrzeuggewicht gering zu halten als auch das sportwagentypische Fahrgefühl zu erhalten.

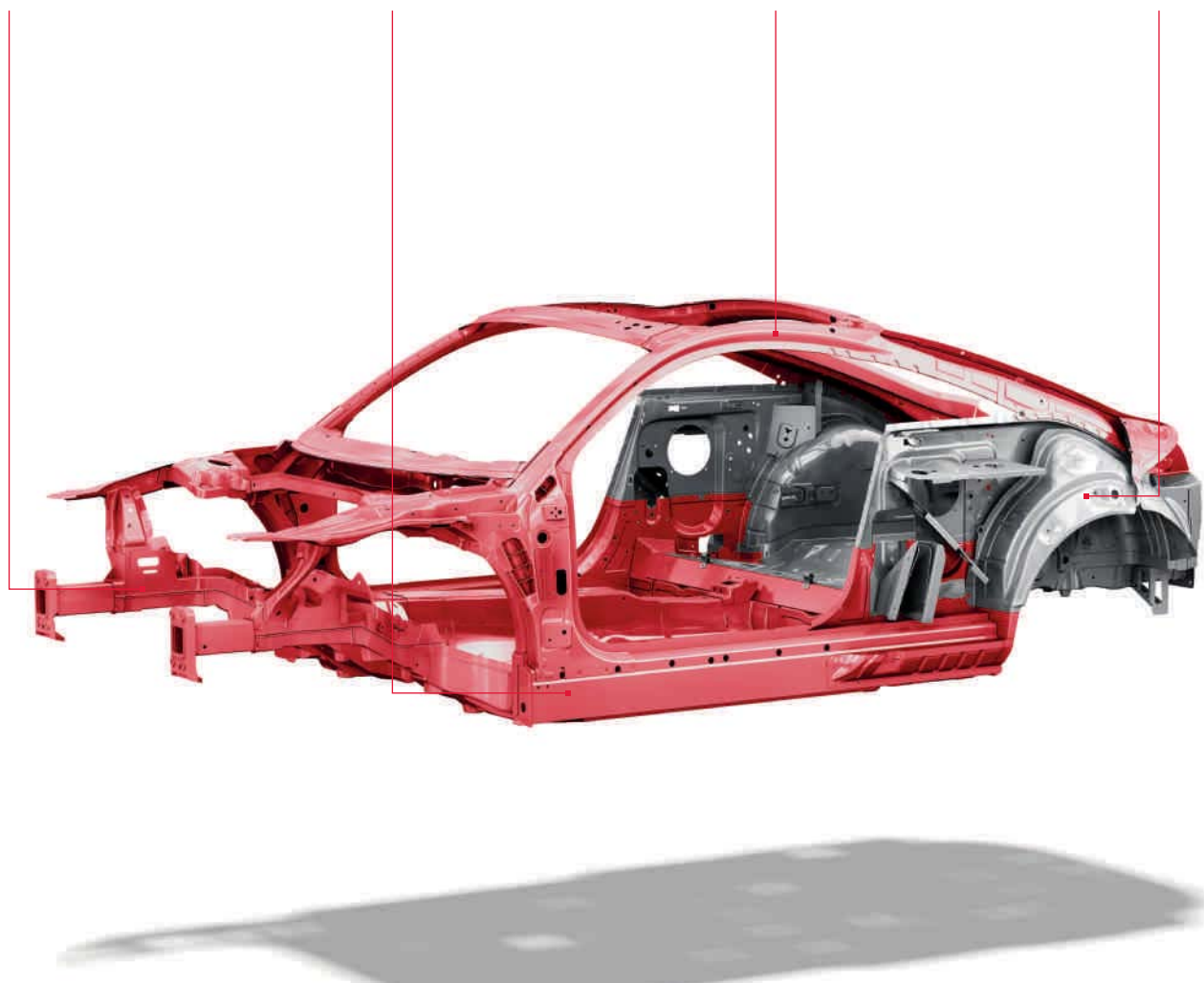
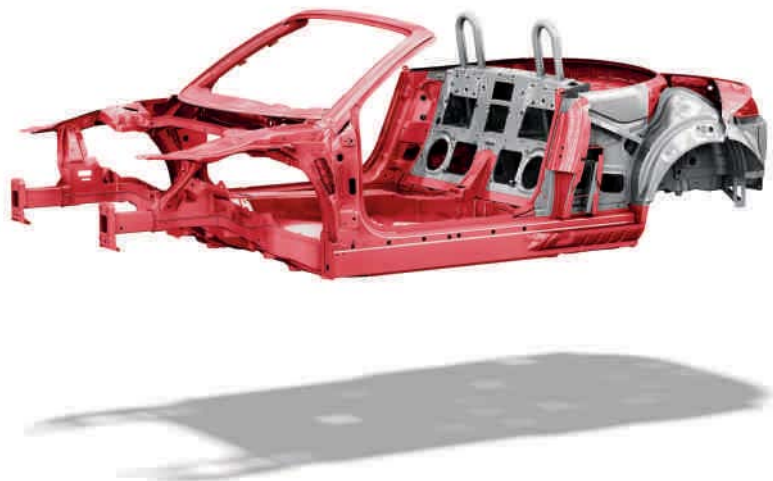

Warum eine Karosserie aus Aluminium?

Weil die Leichtbauweise schwerwiegende Vorteile hat.

Wie es sich für einen echten Sportwagen gehört, verfügt der Audi TT RS über ein ausgezeichnetes Leistungsgewicht. Dazu verhilft ihm einerseits natürlich der kraftvolle 2,5-Liter-TFSI-Motor, andererseits aber auch sein geringes Leergewicht, das insbesondere von der Ausführung seiner Karosserie in Audi Space Frame® (ASF)-Technologie herrührt.

Das Aluminium im Audi Space Frame (ASF) ist leicht, bietet eine größere Gestaltungsfreiheit

in Gussteilen und Strangpressprofilen als Stahl, und die daraus gefertigten Bauteile zeichnen sich durch hohe Steifigkeit aus. Eine Herausforderung ist jedoch die Verarbeitung, denn sie stellt höchste Ansprüche.

Die Entwicklung spezieller Schweißmethoden ist nur eine Herausforderung von vielen, die wir erfolgreich gemeistert haben. Deshalb entwickeln wir die Leichtbauweise stets weiter. Im TT RS

sorgt eine innovative Materialkombination aus Aluminium und Stahl für eine ausgewogene Gewichtsverteilung. Die Karosserie besteht zu knapp 70% aus Aluminium, um das Fahrzeuggewicht und damit den Kraftstoffverbrauch zu verringern. Für Sie bedeutet die ASF-Bauweise konkret: erhöhte Sicherheit, reduzierter Verbrauch, sportliches Handling und zuverlässige Qualität durch die Verwendung ausgewählter Materialien.

Die Werte für Kraftstoffverbrauch und CO₂-Emissionen finden Sie auf Seite 52.



Suzukagrau Metallic



□ Ibisweiß

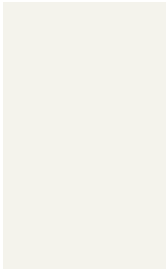

■ Daytonagrau Perleffekt



■ Phantomschwarz Perleffekt



■ Individuallackierungen Audi exclusive.
Ein Angebot der quattro GmbH



■ Monzasilber Metallic

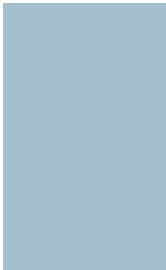

■ Misanorot Perleffekt



■ Pantherschwarz Kristalleffekt



■ Suzukagrau Metallic

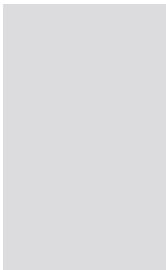

■ Sepangblau Perleffekt





Suzukagrau Metallic mit Verdeck Schwarz

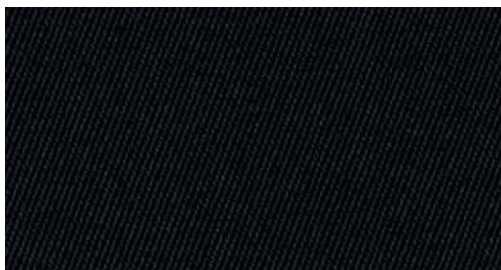

Verdeck Schwarz
(nur für TT RS Roadster)

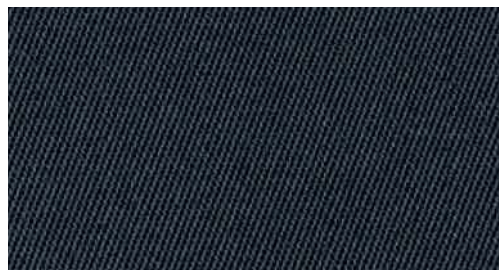

Verdeck Dunkelgrau
(nur für TT RS Roadster)



Sportsitze vorn

mit ausgeprägten Seitenwangen für besseren Seitenhalt in Kurven; mit manueller Längs-, Kopfstützen- und Lehnenneigungseinstellung; Einstellung der Sitzhöhe für Fahrer- und Beifahrersitz; TT RS Prägung in den Lehnen der Vordersitze



Alcantara/Leder schwarz
mit Kontrastnähten in silber



Lederausstattungen Audi exclusive.
Farbe Leder/Nähte frei wählbar.
Ein Angebot der quattro GmbH



Leder Seidennappa schwarz
mit Kontrastnähten in silber

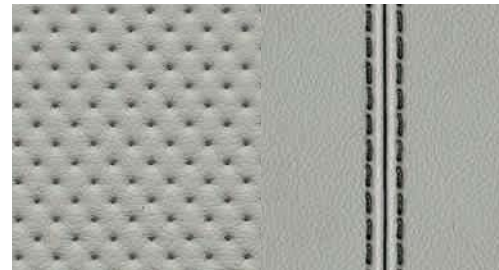

Leder Seidennappa silber
mit Kontrastnähten in schwarz

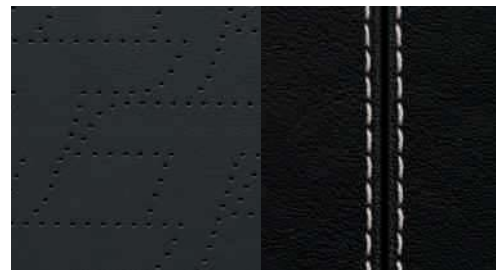

■ Leder Feinnappa schwarz
mit Kontrastnähten in silber



■ Lederausstattungen Audi exclusive.
Farbe Leder/Nähte frei wählbar.
Ein Angebot der quattro GmbH

■ TT RS Schalensitze vorn

stärker konturierte Sitzform für gesteigerten Seitenhalt, mit integrierten Kopfstützen; mit manueller Längs- und Lehnenneigungseinstellung; Einstellung der Sitzhöhe für Fahrer- und Beifahrersitz; TT RS Prägung in den Lehnen der Vordersitze; ohne Seitenairbag und ohne Kindersitzbefestigung ISOFIX



Dekoreinlagen in der Mittelkonsole, am Handschuhfach und an den Blenden der Türzuziehgriffe in Aluminium matt gebürstet.



☐ Aluminium matt gebürstet

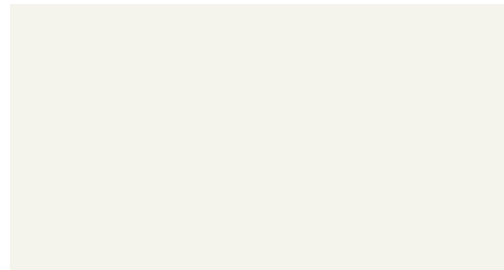

■ ibisweiß

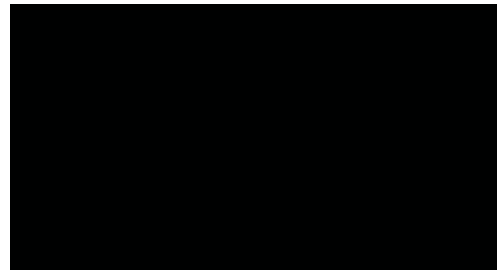

■ phantomschwarz



Aluminium-Schmiederäder im 7-Doppelspeichen-Design, poliert, zweifarbig.



Aluminium-Gussräder
im 5-Doppelspeichen-Design,
Größe 9 J x 18 mit Reifen 245/40 R 18



Aluminium-Gussräder
im 5-Segmentspeichen-Design,
Größe 9 J x 19 mit Reifen 255/35 R 19



Winter-Aluminium-Gussräder
im 5-Doppelspeichen-Design,
Größe 9 J x 18 mit Winterreifen 245/40 R 18,
nicht schneekettentauglich, zulässige Höchst-
geschwindigkeit 240 km/h



Aluminium-Gussräder
im 5-Arm-Rotor-Design,
Größe 9 J x 19 mit Reifen 255/35 R 19



Aluminium-Schmiederäder
im 7-Doppelspeichen-Design, poliert, zweifarbig,
Größe 9 J x 20 mit Reifen 255/30 R 20



Winter-Aluminium-Gussräder
im 5-Arm-Rotor-Design,
Größe 9 J x 19 mit Winterreifen 255/35 R 19,
nicht schneekettentauglich, zulässige Höchst-
geschwindigkeit 240 km/h



Aluminium-Gussräder
im 5-Arm-Rotor-Design in Titanoptik, glanzgedreht,
Größe 9 J x 19 mit Reifen 255/35 R 19

Radschrauben diebstahlhemmend
nur durch mitgelieferten Adapter zu lösen

Reifenreparaturset
12-Volt-Kompressor und Reifendichtmittel im Gepäck-
raum unter dem Ladeboden, Höchstgeschwindigkeit
80 km/h

Reifendruck-Kontrollanzeige
überwacht während der Fahrt den vom Fahrer einge-
stellten und dem System per Bedienung übergebenen
Luftdruck der verbauten Laufräder; verlieren ein oder
mehrere Reifen Luft, errechnet die Reifendruck-Kontroll-
anzeige anhand des Drehzahlunterschieds und der
Eigenfrequenz der Räder den Luftverlust und warnt den
Fahrer optisch sowie akustisch; Bedienung über das
Fahrerinformationssystem; das System befreit nicht von
der regelmäßigen Kontrolle des Luftdrucks

Bordwerkzeug
im Gepäckraum unter dem Ladeboden

Wagenheber
im Gepäckraum unter dem Ladeboden

Licht **Xenon plus**

Scheinwerfer mit langlebiger Gasentladungstechnik für Abblend- und Fernlicht ermöglichen eine intensive Fahrbahnausleuchtung, gute Gleichmäßigkeit und Reichweite im Nah- und Fernbereich. Die automatisch-dynamische Leuchtweitenregulierung wirkt dem Blenden des Gegenverkehrs entgegen; LED-Tagfahrlicht mit geringer Energieaufnahme (inklusive Scheinwerfer-Reinigungsanlage)

 adaptive light

dynamisches Kurvenlicht durch schwenkbare Scheinwerfer zur besseren Ausleuchtung von Kurvenverläufen

 Fernlichtassistent

erkennt im Rahmen von Systemgrenzen selbstständig Scheinwerfer des Gegenverkehrs, Rückleuchten von anderen Verkehrsteilnehmern sowie Ortschaften. Je nach Verkehrssituation wird das Fernlicht automatisch ein- oder ausgeschaltet. Das System verbessert somit Sicht und Sicherheit des Fahrers und sorgt für einen Zugewinn an Komfort durch entspannteres Fahren. (Nur in Verbindung mit Innenspiegel automatisch abblendend bestellbar)

 Innenbeleuchtung

mit Abschaltverzögerung und Kontaktschaltern an allen Türen; Fahrer-, Beifahrer- und Gepäckraumbeleuchtung, mit Leseleuchten vorn

 Lichtpaket

in LED-Technologie, Innenraumleuchte, Ambientebeleuchtung, Fußraumleuchten vorn, Beleuchtung der Türinnenbetätigung, Make-up-Spiegel-Beleuchtung (TT RS Coupé), Einstiegsbeleuchtung und Türrückstrahler aktiv

 Türrückstrahler

passiv, bei geöffneter Tür rückwärtige Absicherung gegen nachfolgende Fahrzeuge

 Heckleuchten

in Klarglasoptik in Rot mit Rückfahrleuchte in Weiß, in dreidimensionalem Design; dritte Bremsleuchte in LED-Technologie

 Nebelschlussleuchte

mittig in Stoßfänger hinten integriert

 Optikpaket Leuchten

Scheinwerferdesignblenden vorn in Chromoptik, Heckleuchteneinsatz in Schwarz

 Scheinwerfer-Reinigungsanlage

arbeitet mit Wasser und Hochdruck, für gute Leuchtkraft und bessere Sicht

Spiegel **Außenspiegel mit integriertem LED-Blinker**

elektrisch einstellbar, links asphärisch, rechts konvex. Gehäuse in Aluminiumoptik matt, beide Außenspiegel und Scheibenwaschdüsen beheizbar

Außenspiegel

wahlweise:

 beheizbar und elektrisch anklappbar **beheizbar, elektrisch anklappbar und automatisch abblendend.**

(Nur in Verbindung mit Innenspiegel automatisch abblendend bestellbar)

 Außenspiegelgehäuse

in Wagenfarbe lackiert

 Außenspiegelgehäuse in Carbon Audi exclusive.

Ein Angebot der quattro GmbH

 Innenspiegel

abblendbar

 Innenspiegel automatisch abblendend**mit Licht-/Regensensor**

zur Steuerung der automatischen Fahrlichtschaltung und der Scheibenwischer, inklusive coming home/leaving home Funktion: verzögertes Aus-/automatisches Einschalten von Hauptscheinwerfern, Heck- und Kennzeichenleuchten beim Abstellen/Öffnen des Fahrzeugs; auf Wunsch mit **digitaler Kompassanzeige**, ermöglicht eine digitalisierte Anzeige der aktuellen Himmelsrichtung; die 8 Himmelsrichtungen (N, NE, E, SE, S, SW, W, NW) werden in englischer Sprache angezeigt

 Make-up-Spiegel

in Fahrer- und Beifahrersonnenblende (bei TT RS Coupé beleuchtet)

Dachsysteme **Akustikverdeck**

vollautomatisch, aus isoliertem, dreilagigem Stoffgewebe mit verbesserter Geräusch- und Wärmeisolierung im Innenraum; inklusive integrierter vollautomatischer Abdeckklappen, Verdeckhimmel in schwarz; Verdecköffnung in 12 Sekunden. (TT RS Roadster)

 Windschott

elektrisch aus- und einfahrbar. (TT RS Roadster)

Schließsysteme **Zentralverriegelung**

mit in den Fahrzeugschlüssel integrierter Funkfernbedienung, verriegelt Türen, Gepäckraum und Tankklappe; inklusive Komfortschliebung/-öffnung der Fenster und separater Gepäckraumklappenentriegelung über die Funkfernbedienung; zusätzliche Innenbetätigung in der Fahrertür

 Funkfernbedienung

für die Zentralverriegelung, in den Fahrzeugschlüssel integriert, öffnet und verriegelt auf Fingerdruck Türen, Fenster und Gepäckraum – mit variablem Wechselcode

 Wegfahrsperre elektronisch

automatische Aktivierung durch Fahrzeugschlüssel

 Vorbereitung für Ortungsassistent

Vorbereitung zur Anbindung eines Ortungsassistenten, mit dem das entwendete Fahrzeug lokalisiert werden kann

 Garagentoröffner (HomeLink)

programmierbare Funkfernbedienung, Bedientasten in das Innenlichtmodul integriert; kann zum Öffnen und/oder Schließen von Garagen- und Außentoren verwendet werden; Steuerung von Sicherheitssystemen und Beleuchtungsanlagen möglich. Weitere Informationen erhalten Sie bei Ihrem Audi Partner

 Diebstahlwarnanlage

inklusive Innenraumüberwachung und Abschleppschutz durch Neigungswinkelsensor, abschaltbar; bordspannungsunabhängiges Signalhorn; Überwachung von Motor- und Gepäckraum, Türen und Innenraum

Verglasung **Wärmeschutzverglasung**

grün getönt, Frontscheibe aus Verbundglas

 Scheiben abgedunkelt (Privacy Verglasung)

abgedunkelt sind: hintere Seitenscheiben und Heckscheibe (TT RS Coupé). Ein Angebot der quattro GmbH

 Frontscheibe

mit grauem Colorstreifen am oberen Rand

 Heckscheibe

beheizbar, mit Zeitschaltung. Integrierte Scheibenantenne (bei TT RS Coupé)

 Scheibenwaschanlage

Zweistufenschaltung, Intervallschaltung vierstufig einstellbar, Tipp-Wisch-Kontakt, Wasch-Wisch-Automatik, automatisches Nachwischen nach dem letzten Wasch-Wisch-Vorgang

Weitere Außenausstattungen **Optikpaket Aluminium matt**

Frontspoilerlippe, Unterkante des Diffusoreinsatzes hinten und Aufnahme des TT RS Heckflügels in Aluminiumoptik matt

 Optikpaket Schwarz Audi exclusive

Rahmen des Kühlergrills, Kühlergrill und Kennzeichenträger in Schwarz hochglänzend. Ein Angebot der quattro GmbH

Stoßfänger

in sportlich-dynamischem Design; vorn mit großflächigen Lufteinlässen, hinten mit Diffusoreinsatz; Stoßfänger und Schwellerverkleidung in Wagenfarbe lackiert

Audi Singleframe

Kühlergrill im Rautendesign Schwarz hochglänzend mit einteiligem Zierrahmen in Aluminiumoptik matt

Abgasanlage

zweiflutig, mit ovalen Endrohrblenden

■ Sportabgasanlage

zweiflutig, mit ovalen Endrohrblenden in Schwarz, für ein gesteigertes Sounderlebnis

Heckflügel

im TT RS Design, feststehend, auf der Gepäckraumklappe. (Alternativ auch mit Heckspoiler geschwindigkeitsabhängig elektrisch ausfahrbar bestellbar)

■ Heckspoiler

geschwindigkeitsabhängig elektrisch ausfahrbar, anstelle des TT RS Heckflügels; automatisches Ausfahren bei 120 km/h, Einfahren bei 80 km/h; zusätzlich manuelle Ansteuerung über Taster in der Mittelkonsole

Modellbezeichnung/Schriftzug

TT RS im Kühlergrill und am Heck

Tankdeckel aus Aluminium

mit TT Prägung

Sitze/Sitzkomfort

Rücksitzanlage

2 Sitzplätze im Fond, zugelassen für Personen bis 1,50 m Körpergröße bzw. Kinder bis zu 12 Jahren und 1,25 m Körpergröße im Kindersitz. (TT RS Coupé)

■ 4-Wege-Lendenwirbelstütze

mit elektrischer Vertikal- und Horizontaleinstellung für die Vordersitze. (Nicht in Verbindung mit TT RS Schalensitzen vorn bestellbar)

■ Vordersitze elektrisch einstellbar

inklusive elektrischer 4-Wege-Lendenwirbelstütze, elektrische Einstellung von Längsposition, Sitzhöhe, Sitz- und Lehnenneigung. (Nicht in Verbindung mit TT RS Schalensitzen vorn bestellbar)

Rücksitzlehne umklappbar

teilbar und im Verhältnis 50 : 50 umklappbar. (TT RS Coupé)

Sitzheizung vorn

in 3 Stufen einstellbar, inklusive Sitzwangenheizung

Kopfstützen

vorn, in der Höhe einstellbar, bei TT RS Schalensitzen vorn integriert

Kindersitzbefestigung ISOFIX

für Beifahrersitz, Halterung zur Befestigung von Kindersitzen nach ISO-Norm. (Nicht in Verbindung mit TT RS Schalensitzen vorn)

■ Kindersitzbefestigung ISOFIX und Rücksitzbank mit Zulassung als Kindersitz Gruppe III

Kindersitzbefestigung ISOFIX für die beiden Fondsitzeplätze, Halterung zur Befestigung von Kindersitzen nach ISO-Norm; Rücksitzbank mit Zulassung als Kindersitz Gruppe III (nach ECE-R44). (TT RS Coupé)

Sitzbezüge/Lederausstattungen

Alcantara/Leder-Kombination

Kopfstützen sowie Sitzseitenwangen in Leder (mit Kontrastnähten), Sitzmittelbahnen und Türverkleidungseinsätze in Alcantara; inklusive TT RS Prägung in den Lehnen der Vordersitze. (Nur in Verbindung mit Sportsitzen vorn bestellbar)

■ Lederausstattung Seidennappa

Kopfstützen sowie Sitzseitenwangen (mit Kontrastnähten) und Sitzmittelbahnen in Leder, Streifen in Sitzseitenwangen und Einsätze der Sitzmittelbahnen mit Lochprägung; Türverkleidungseinsätze in Leder (analog Sitzfarbe); inklusive TT RS Prägung in den Lehnen der Vordersitze. (Nur in Verbindung mit Sportsitzen vorn bestellbar)

■ Lederausstattung Feinnappa

Kopfstützen sowie Sitzseitenwangen (mit Kontrastnähten) und Sitzmittelbahnen in Leder, Einsätze der Sitzseitenwangen, der Sitzmittelbahnen im oberen Bereich der Vordersitzlehnen sowie der Türverkleidungen in Leder mit TT Perforation; inklusive TT RS Prägung in den Lehnen der Vordersitze. (Nur in Verbindung mit TT RS Schalensitzen vorn bestellbar)

■ Lederausstattung Audi exclusive in Leder Feinnappa

Sitzbezüge, Kopfstützen, Türverkleidungseinsätze und Armauflage Mittelkonsole (falls bestellt) in Leder Feinnappa; inklusive TT RS Prägung in den Lehnen der Vordersitze; Fußmatten mit Lederkeder. Farben der Sitzbezüge, Nähte und Lederkeder aus dem Audi exclusive Programm frei wählbar. Ein Angebot der quattro GmbH

■ Lederausstattung Audi exclusive in Leder Feinnappa inklusive erweiterter Umfänge

Sitzbezüge, Kopfstützen, Türverkleidungseinsätze, Armauflagen in den Türen, Türzuziehgriffe, Armauflage und Verkleidung Mittelkonsole, Handbremsgriff, Schalt-/Wählhebelknopf und -manschette sowie Instrumententafelabdeckung in Leder Feinnappa; inklusive TT RS Prägung in den Lehnen der Vordersitze; Fußmatten mit Lederkeder. Farben der Sitzbezüge, Nähte und Lederkeder aus dem Audi exclusive Programm frei wählbar. Ein Angebot der quattro GmbH

■ Lederausstattung Audi exclusive in Alcantara/Leder-Kombination

Sitzmittelbahnen und Türverkleidungseinsätze in Alcantara, Sitzseitenwangen, Kopfstützen und Armauflage Mittelkonsole (falls bestellt) in Leder Feinnappa; inklusive TT RS Prägung in den Lehnen der Vordersitze; Fußmatten mit Lederkeder. Farben der Sitzbezüge, Nähte und Lederkeder aus dem Audi exclusive Programm frei wählbar. Ein Angebot der quattro GmbH

Aufheizschutz

(bei Sonneneinstrahlung) für die Kopfstützen, Sitz- und Seitenwangen und Sitzmittelbahnen; bei Lederausstattungen und Alcantara/Leder-Kombination (ohne Sitzmittelbahnen). Die spezielle Farbpigmentierung des Leders wirkt einer starken Aufheizung entgegen. Die im Sonnenlicht enthaltene Infrarotstrahlung wird reflektiert. Durch den Aufheizschutz kann die Oberflächentemperatur um bis zu 20°C gesenkt werden

Lederpaket

Handbremsgriff in gelochtem Leder, zusätzliche Armauflage Mittelkonsole in Leder Feinnappa schwarz mit Kontrastnaht in silber; Türzuziehgriffe in Leder Feinnappa schwarz

■ Erweitertes Lederpaket

Handbremsgriff in gelochtem Leder, zusätzliche Armauflage Mittelkonsole, Armauflagen in den Türen, Instrumententafelabdeckung und Verkleidung Mittelkonsole in Leder Feinnappa schwarz mit Kontrastnähten in silber; Türzuziehgriffe in Leder Feinnappa schwarz

Lenkräder/Schalthebel/Bedienelemente

TT RS Multifunktions-Sportlederlenkrad im 3-Speichen-Design

unten abgeflacht, mit Fullsize-Airbag und TT RS Emblem, in Höhe und Abstand einstellbar; Bezug in gelochtem Leder mit Kontrastnähten in silber; zur Bedienung aller Audi Radioanlagen und – falls mitbestellt – des Sprachdialogsystems (TT RS Coupé), der Handyvorbereitung oder der Bluetooth-Schnittstelle; bei S tronic® mit Schaltwippen in Aluminiumoptik hinter dem Lenkrad

Schalt-/Wählhebelknopf

mit Zierring in Aluminiumoptik, Schalthebelmanschette in Leder schwarz mit Kontrastnaht in silber

■ Lenkradkranz individualisiert mit Audi exclusive Leder

in allen Audi exclusive Farben erhältlich. Ein Angebot der quattro GmbH

■ Bedienelemente individualisiert mit Audi exclusive Leder

Beledung von Lenkradkranz, Schalt-/Wählhebelknopf und -manschette sowie Handbremsgriff in allen Audi exclusive Farben erhältlich. Ein Angebot der quattro GmbH

■ Bedienelemente individualisiert mit Audi exclusive „Wildleder“

Bezug von Lenkradkranz, Schalt-/Wählhebelknopf und Handbremsgriff in „Wildleder“ schwarz. Ein Angebot der quattro GmbH

Klimatisierung

Klimaautomatik

in spezieller TT Optik, FCKW-frei, mit sonnenstandsabhängiger Regelung; regelt elektronisch die Lufttemperatur, -menge und -verteilung; Stauluftregelung und Umluftbetrieb, Aktivkohlefilter

Gepäckversicherungs- und Ablagesysteme **Handschuhfach**

auf der Beifahrerseite, abschließbar, mit Beleuchtung

 Ablagepaket

Ablagenetz im Beifahrerfußraum und an den Lehnen der Vordersitze, Ablagefach unter den Vordersitzen sowie Gepäcknetz im Kofferraum (TT RS Coupé) bzw. 2 zusätzliche Staufächer in der Rückwand hinter den Sitzen inklusive Lehnenverriegelung für die Sitze (TT RS Roadster). (Nicht in Verbindung mit TT RS Schalensitzen vorn bestellbar)

 Getränkhalter

zweifach, integriert in die Mittelkonsole

 Verzurrösen

im Gepäckraum, vierfach, zur Befestigung von Ladegut. (TT RS Coupé)

 Durchladeeinrichtung mit entnehmbarem Skisack

für den praktischen Transport von langen Gegenständen, z. B. bis zu 2 Paar Ski mit bis zu 190 cm Länge (TT RS Roadster). (Nicht in Verbindung mit TT RS Schalensitzen vorn bestellbar)

 Gepäckraumabdeckung

herausnehmbar. (TT RS Coupé)

Weitere Innenausstattungen **Fußraumauskleidung und Fußmatten**

in Teppich schwarz, Fußmatten mit Keder in Silber

 Fußmatten mit TT RS Schriftzug Audi exclusive.

Ein Angebot der quattro GmbH

 Dachhimmel Audi exclusive in Alcantara

Dachhimmel individuell wählbar in verschiedenen Audi exclusive Farben (TT RS Coupé). Ein Angebot der quattro GmbH

 Einstiegsleisten mit Aluminiumeinlage

und TT RS Schriftzug

 Fensterheber

elektrisch, mit Überschusskraftbegrenzung, Tipp-Auf- und Tipp-Zu-Funktion; Komfortöffnung/-schließung über Zentralverriegelung

 Zigarettenanzünder und Aschenbecher

in der Mittelkonsole vorn

 Erweiterte Aluminiumoptik im Interieur

für Ausströmer, Bedienelemente Radioanlage, Lichtdreh-schalter und Lenkradspeichen, Pedale und Fußstütze in Aluminiumoptik

MMI® und Navigationssysteme **Navigationssystem mit MMI®-Bedienlogik,**

6-Zoll-Monochrom-Display in der Mittelkonsole für Zieleingabe und Wegbeschreibung, dynamische Zielführung (soweit verfügbar), Radioanlage mit Doppel-Tuner, CD-Laufwerk für Navigations-CD, Audio- oder MP3-CD, Antennendiversity, AUX-IN Anschluss, Pfeil-anzeige im Fahrerinformationssystem, inklusive Antenne und 9 Aktivlautsprechern. Länder-Navigations-CD inklusive Hauptverkehrsverbindungen für Europa (soweit digitalisiert)

 Navigationssystem plus mit MMI®-Bedienlogik

mit Displayrahmen in hochglänzend schwarz, inklusive zweier Navigations-DVDs, 6,5-Zoll-TFT-Farbdisplay (800 x 480 Pixel) mit 3D-Kartendarstellung, dynamische Zielführung (soweit verfügbar), Radioanlage mit Doppel-Tuner, DVD-Laufwerk für Navigations-DVD, Audio- oder MP3-CD (nicht bei gleichzeitiger Navigationssystem-Nutzung), 2 integrierte MMC-/SDHC-Kartenleser für MP3 (bis zu 32 GB), AUX-IN Anschluss, Pfeilanzzeige im Fahrer-informationssystem, inklusive Antenne und 9 Aktivlaut-sprechern, Anbindung Audi music interface möglich

 Navigationsdaten (DVD)

enthalten Navigationsdaten für die Länder (soweit digitalisiert): Andorra, Belgien, Dänemark, Deutschland, Estland, Finnland, Frankreich, Griechenland, Großbritannien, Irland, Italien, Kroatien, Lettland, Liechtenstein, Litauen, Luxemburg, Monaco, Niederlande, Norwegen, Österreich, Polen, Portugal, San Marino, Schweden, Schweiz, Slowakei, Slowenien, Spanien, Tschechische Republik, Ungarn, Vatikanstadt

 Fahrerinformationssystem

versorgt Sie auf einem Monochromdisplay mit Informationen von Bordcomputer, Auto-Check-System, Anzeigumfängen des MMI®-Systems sowie digitaler Geschwindigkeitsanzeige. Außerdem wird das Display bei Fahrzeugen mit Schaltgetriebe zur Schaltanzeige verwendet. TT RS Menü mit Ladedruck- und Öltemperaturanzeige sowie Laptimer

Radio- und TV-Anlagen **Radioanlage concert**

mit Single-CD-Laufwerk, 12 Stationsspeicher, Empfangsbereich FM (UKW) und AM (MW), Softkey-Bedienkonzept und dreizeiliges Grafikdisplay, CAN-Bus-Vernetzung, geschwindigkeitsabhängige Lautstärkeregelung, Phasendiversity, 4 Passivlautsprecher, MP3-fähig, inklusive 5-Kanal-Verstärker und 9 Aktivlautsprechern, Gesamtleistung 140 Watt, AUX-IN Anschluss

 Radioanlage symphony

wie Radioanlage concert, jedoch zusätzlich TP-Memo-Funktion, mit integriertem Sechsfach-CD-Wechsler, MP3-fähig (statt internen Single-CD-Laufwerks)

 TV-Empfang

Empfang von analog und digital (DVB-T) ausgestrahlten unverschlüsselten Fernsehsendern (MPEG-2-Standard), Unterstützung von Teletext und Electronic Program Guide (EPG). Anschlussmöglichkeit von 2 externen AV-Quellen über optionales Adapterkabel. TV-Empfang abhängig von lokaler analoger und digitaler Netzverfügbarkeit. Keine AV- oder TV-Video-Ausgabe im Fahrbetrieb (Audio-Ausgabe auch im Fahrbetrieb verfügbar)

 BOSE Surround Sound

das System ist auf die Akustik des Innenraums abgestimmt; dynamische Fahrgeräuschkompensation, 8-Kanal-Verstärker mit einer Gesamtleistung von 255 Watt, 12 Hochleistungslautsprecher inklusive Centerspeaker und Subwoofer – für ein herausragendes Klangerlebnis

 CD-Wechsler

im Handschuhfach, für 6 CDs, erschütterungsgesichert, leicht zugänglich; jede CD einzeln lad- bzw. wechselbar

 Audi music interface

zur Anbindung von Apple iPod ab Generation 4, Apple iPhone (Musikfunktionalität) sowie USB-Speichermedien und MP3-Playern. Das Audi music interface ist im Handschuhfach untergebracht, die Bedienung erfolgt über das Navigationssystem plus oder das TT RS Multifunktions-Sportlederlenkrad. Hinweis: Nur in Verbindung mit Navigationssystem plus bestellbar und nur mit speziellem Adapterkabel nutzbar (Audi Original Zubehör). Informationen über kompatible MP3-Player erhalten Sie bei Ihrem Audi Partner

 Adapterkabelset für Audi music interface

bestehend aus 2 Verbindungskabeln zur Anbindung von iPod/iPhone oder Datenträger/Mediaplayer mit USB-Anschluss (Typ A); weitere Adapterkabel über Audi Original Zubehör erhältlich. Informationen zu Kompatibilität unter audi.de/mp3

 Stabantenne

auf Seitenteil hinten links. (TT RS Roadster)

 iPod-Vorbereitung Audi exclusive

Konsole im Handschuhfach; iPod eingeschränkt bedienbar über Radioanlage bzw. TT RS Multifunktions-Sportlederlenkrad; bei Betrieb wird der iPod in der Konsole geladen. Informationen über kompatible iPod-Varianten erhalten Sie bei Ihrem Audi Partner. (Nicht in Verbindung mit Navigationssystem plus bestellbar.) Ein Angebot der quattro GmbH

 USB-Vorbereitung Audi exclusive

Konsole im Handschuhfach für USB-Sticks bzw. MP3-Player mit USB-Verlängerungskabel; eingeschränkt bedienbar über Radioanlage bzw. TT RS Multifunktions-Sportlederlenkrad. (Nicht in Verbindung mit Navigationssystem plus bestellbar.) Ein Angebot der quattro GmbH

Telefon und Kommunikation **Bluetooth-Schnittstelle**

Bluetooth-fähige Mobiltelefone können über die Schnittstelle mit dem Fahrzeug verbunden werden. Freies Sprechen im Fahrzeug über Mikrofon möglich

■ Handyvorbereitung (Bluetooth)

beinhaltet eine Freisprecheinrichtung sowie eine Vorbereitung für eine optionale handyspezifische Ladeeinrichtung; die Bedienung erfolgt über das TT RSMultifunktions-Sportlederlenkrad. Adapter und Informationen über kompatible Handys erhalten Sie bei Ihrem Audi Partner

■ Sprachdialogsystem für Navigationssystem plus

die Grundfunktionen von Navigation, Radioanlage, CD sowie Handyvorbereitung und CD-Wechsler können sprachgesteuert bedient werden. (TT RS Coupé)

Assistenzsysteme

■ Berganfahrassistent

nach längerer Betätigung der Fußbremse im Stillstand bleibt der aufgebaute Bremsdruck nach dem Lösen der Fußbremse einen kurzen Moment erhalten; durch diesen automatischen Bremsengriff ermöglicht Ihnen das System ein komfortables Anfahren an Steigungen

■ Einparkhilfe hinten

unterstützt das rückwärtige Einparken durch akustisches Anzeigen des Abstands; Messung durch Ultraschallsensoren, unauffällig in den Stoßfänger integriert

■ Geschwindigkeitsregelanlage

hält jede eingestellte Geschwindigkeit ab etwa 30 km/h konstant, soweit es die Motorleistung bzw. die Motorbremswirkung zulässt, Bedienung über separaten Lenkstockhebel

Fahrwerke/Bremsen

□ TT RS Sportfahrwerk

mit dynamisch abgestimmter Feder-Dämpfer-Kombination und angepasster Elastokinematik

■ Audi magnetic ride

adaptives Dämpfersystem mit individueller Auswahl der Fahrwerksabstimmung (Normal/Sport) durch Betätigen der Sporttaste auf der Mittelkonsole vorn

□ Bremsanlage

18-Zoll-Hochleistungsbremsanlage mit diagonaler Aufteilung, Anti-Blockier-System ABS mit elektronischer Bremskraftverteilung EBV, hydraulischer Bremsassistent, angepasste Kennlinie des Bremskraftverstärkers, Brems Scheiben vorn in Verbundtechnik, innenbelüftet und gelocht, hinten innenbelüftet

□ Bremssättel

hochglänzend Schwarz lackiert

Technik/Sicherheit

□ Karosserie in Audi Space Frame® (ASF)-Bauweise

innovative Materialkombination aus Aluminium und Stahl, mit hoher Steifigkeit für mehr Fahrdynamik, Fahrstabilität sowie mehr Sicherheit

□ Seitenaufprallschutz

bestehend aus biegesteifen Aluminiemaufprallträgern in den Türen, mit Aktivierung der Seitenairbags durch Drucksensoren in den Türen; Seitenschutzpolster in den Türen

□ Überrollbügel

mit Aluminiumverkleidung an der Rückseite, rund gebogen, für erhöhte Sicherheit von Fahrer und Beifahrer. (TT RS Roadster)

■ Belederte Überrollbügel Audi exclusive

Beledung gemäß Sitzbezug, in allen Audi exclusive und Serienfarben erhältlich. Ein Angebot der quattro GmbH

□ Fullsize-Airbags

für Fahrer und Beifahrer, zweistufig auslösend, mit Deaktivierungsschalter für Beifahrerairbag

□ Seitenairbags vorn

in die Sitzlehnen integriert. (Nicht in Verbindung mit TT RS Schalensitzen vorn)

□ Integrales Kopfstützensystem

im Falle einer Heckkollision wird durch die Gestaltung des Sitzes der Oberkörper aufgefangen und der Kopf abgestützt; dadurch wird die Schutzwirkung erhöht bzw. die Gefahr eines Schleudertraumas vermindert

□ Instrumenteneinsatz

TT RS spezifisch mit schwarzen Zifferblättern, roten Zeigern und dynamischem Zeigerhochlauf; mit regelbarer Beleuchtung; Kühlmittel- und Außentemperaturanzeige, Drehzahlmesser mit Digitaluhr und Datumsanzeige, Tachometer mit disproportionaler Anzeige, Kilometer-/Tageskilometerzähler, Kraftstoffvorratsanzeige, Warn- und Kontrollleuchten, Wartungsintervallanzeige

□ Sicherheitslenksäule

ergänzt das Schutzpotenzial von Sicherheitsgurt und Airbag; mit mechanischer Neigungs- und Axialverstellung

□ Sicherheitsgurte

Dreipunkt-Automatikgurt für alle Plätze, vorn mit Gurtstraffer und Gurtkraftbegrenzer

■ Sicherheitsgurte Audi exclusive

in verschiedenen Audi exclusive Farben erhältlich. Ein Angebot der quattro GmbH

□ Gurtanlegekontrolle

für Fahrersitz; ein akustisches und optisches Warnsignal erinnert Sie an das Anlegen des Sicherheitsgurts

□ Warn- und Kontrollleuchten

u. a. für Airbag, ABS, ESP/ASR, angezogene Handbremse, EDS-Elektronik, Generator, Licht, Fernlicht, Blinkleuchten, Bremsanlage, Motoröldruck, geöffnete Gepäckraumklappe, Motorelektrik, Wischwasser, Heckspoiler (falls bestellt)

□ Warndreieck

im Gepäckraum unter dem Ladeboden

□ Verbandmaterial

in der rechten Ablage der Rücksitzbank (TT RS Coupé) bzw. in der Ablage zwischen den Sitzlehnen (TT RS Roadster)

□ Anti-Blockier-System ABS

mit elektronischer Bremskraftverteilung und hydraulischem Bremsassistenten

□ Antriebs-Schlupf-Regelung ASR

verringert durch Reduzierung der Motorleistung das Durchdrehen der Antriebsräder – und ermöglicht mehr Traktion und Stabilität auf der Fahrbahnoberfläche

□ Elektronische Differenzialsperre EDS

die Anfahrhilfe bremst automatisch bei unterschiedlich griffiger Fahrbahn die Antriebsräder auf zu glattem Untergrund ab und sorgt so für kraftvolles Vorwärtkommen

□ Elektronisches Stabilisierungsprogramm ESP

mit Sportmodus, zweistufig abschaltbar, mit hydraulischem Bremsassistenten und Notbremsanzeige, sorgt durch gezieltes Abbremsen einzelner Räder und Eingriff ins Motormanagement für mehr Stabilität in kritischen Fahrsituationen

□ Servolenkung

elektromechanisch, geschwindigkeitsabhängige Lenkunterstützung, mit aktiver Rückstellunterstützung, automatischer Geradeauslaufkorrektur z. B. bei Seitenwind oder quer geneigter Fahrbahn; energiesparende Funktionsweise, Dämpfung von fahrbahnbedingten Störkräften

□ Schaltwegverkürzung

Reduzierung der Schaltwege; sportlich kurzer Schalthebel. (Nur für Handschaltgetriebe)

□ Handschaltgetriebe

6-Gang, vollsynchronisiert

■ S tronic®

7-Gang-Doppelkupplungsgetriebe mit elektrohydraulischer Betätigung

□ quattro®

permanenter Allradantrieb mit variabler Momentenverteilung, elektronische Differenzialsperre EDS über Bremseingriff an allen angetriebenen Rädern

■ Elektronische Abregelung der Höchstgeschwindigkeit bei 280 km/h und Designpaket Carbon

für den Motorraum

□ Sporttaste

in der Mittelkonsole; Drücken der Taste beeinflusst die Gaspedalkennlinie für ein progressiveres Ansprechverhalten des Motors, die Klappensteuerung der Abgasanlage für eine veränderte Soundcharakteristik sowie die Dämpferkennlinie des Audi magnetic ride (falls mitbestellt) für eine dynamischere Fahrwerksabstimmung

□ Rekuperation

durch Anhebung der Generatorspannung wird während einer Schub- oder Bremsphase Bewegungsenergie in nutzbare elektrische Energie umgewandelt. Durch diese Energie wird bei einer nachfolgenden Beschleunigung der Generator entlastet – und so bis zu 3 % Kraftstoff gespart

Modell	TT RS Coupé		TT RS Roadster		
Motorbauart	Reihen-5-Zylinder-Ottomotor mit Benzindirekteinspritzung und Abgas-turboaufladung mit Ladeluftkühlung		Reihen-5-Zylinder-Ottomotor mit Benzindirekteinspritzung und Abgas-turboaufladung mit Ladeluftkühlung		
Hubraum in cm ³ (Ventile pro Zylinder)	2480 (4)		2480 (4)		
Max. Leistung ¹ in kW (PS) bei min ⁻¹	250 (340)/5400-6500		250 (340)/5400-6500		
Max. Drehmoment in Nm bei min ⁻¹	450/1600-5300		450/1600-5300		
Kraftübertragung/Räder					
Antriebsart	Permanenter Allradantrieb quattro®		Permanenter Allradantrieb quattro®		
Getriebeart	6-Gang-Handschaltgetriebe [7-Gang S tronic]		6-Gang-Handschaltgetriebe [7-Gang S tronic]		
Räder	Aluminium-Gussräder, 9 J x 18		Aluminium-Gussräder, 9 J x 18		
Reifen	245/40 R 18		245/40 R 18		
Gewicht/Volumen					
Leergewicht ² in kg	1525	[1550]	1585	[1610]	
Zul. Gesamtgewicht in kg	1850	[1875]	1830	[1855]	
Zul. Dachlast/Heckklappenlast (TT RS Roadster) in kg	75		20		
Tankinhalt ca. in l	60		60		
Fahrleistung/Verbrauch³					
Höchstgeschwindigkeit in km/h	250 ⁴		250 ⁴		
Beschleunigung 0-100 km/h in s	4,6	[4,3]	4,7	[4,4]	
Kraftstoffart	SuperPlus schwefelfrei ROZ 98 ⁵		SuperPlus schwefelfrei ROZ 98 ⁵		
Kraftstoffverbrauch ⁶ in l/100 km	innerorts	12,6	[12,3]	12,8	[12,4]
	außerorts	6,8	[6,3]	7,0	[6,4]
	kombiniert	9,0	[8,5]	9,1	[8,6]
CO ₂ -Emission ⁶ in g/km	innerorts	294	[285]	297	[287]
	außerorts	159	[146]	162	[148]
	kombiniert	209	[197]	212	[199]
Abgasnorm	EU5		EU5		

Erklärungen

- ¹ Der angegebene Wert wurde nach dem vorgeschriebenen Messverfahren (RL 80/1269/EWG in der gegenwärtig geltenden Fassung) ermittelt.
- ² Fahrzeugleergewicht mit Fahrer (68 kg), Gepäck (7 kg) und Kraftstoffbehälter zu 90 % gefüllt, ermittelt nach der RL 92/21/EWG in der gegenwärtig geltenden Fassung. Durch Sonderausstattungen können sich das Leergewicht und der Luftwiderstandsbeiwert des Fahrzeugs erhöhen, wodurch die mögliche Nutzlast bzw. Höchstgeschwindigkeit entsprechend verringert wird.
- ³ Der Kraftstoffverbrauch und die CO₂-Emissionen eines Fahrzeugs hängen nicht nur von der effizienten Ausnutzung des Kraftstoffs durch das Fahrzeug ab, sondern werden auch vom Fahrverhalten und anderen nichttechnischen Faktoren beeinflusst. CO₂ ist das für die Erderwärmung hauptsächlich verantwortliche Treibhausgas.
- ⁴ Abgeregelt.
- ⁵ Die Verwendung von unverbleitem Kraftstoff SuperPlus schwefelfrei ROZ 98 nach DIN EN 228 wird empfohlen. Wenn nicht verfügbar: Unverbleiter Kraftstoff Super schwefelfrei ROZ 95 nach DIN EN 228 mit geringer Leistungsminderung.
- ⁶ Die angegebenen Werte wurden nach den vorgeschriebenen Messverfahren ermittelt. Die Angaben beziehen sich nicht auf ein einzelnes Fahrzeug und sind nicht Bestandteil des Angebots, sondern dienen allein Vergleichszwecken zwischen den verschiedenen Fahrzeugtypen.

Wichtige Hinweise

LongLife Service: Erfolgt nach Serviceanzeige. Der zeitliche Abstand zwischen den Services darf maximal 2 Jahre betragen.

Altfahrzeugrecycling: Alle Audi Modelle sind demontage- und verwertungsgerecht konstruiert. Gleichzeitig entwickelt die AUDI AG die Rahmenbedingungen zur Verwertung der Altfahrzeuge und ihrer Bestandteile sowie zur Verringerung des zu entsorgenden Abfalls ständig weiter. Nähere Informationen hierzu erhalten Sie im Internet unter www.audi.de unter den Stichwörtern „Altauto“ und „Altfahrzeug“.

Informationen über nahe gelegene Rücknahmestellen zur umweltgerechten Verwertung gemäß Altfahrzeuggesetz erhalten Sie ebenfalls im Internet sowie über unsere kostenlose Hotline 0800 2834737 und bei Ihrem Audi Partner.

Audi TT RS Coupé

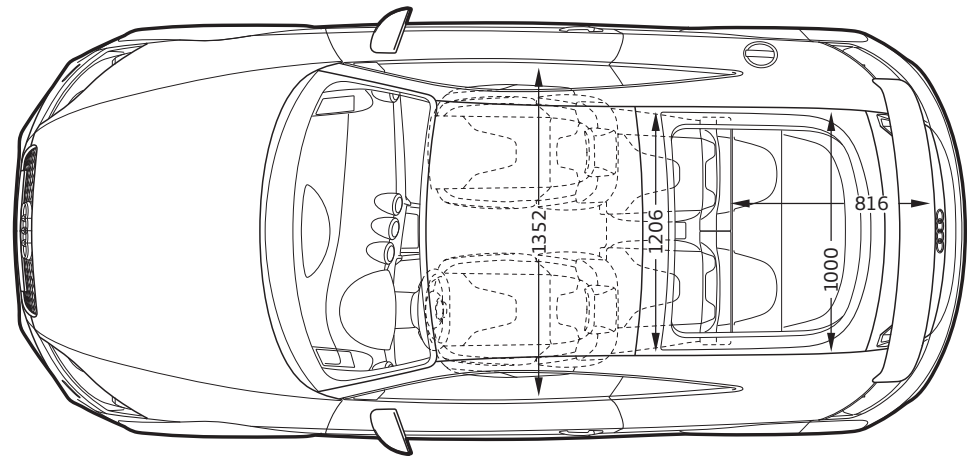
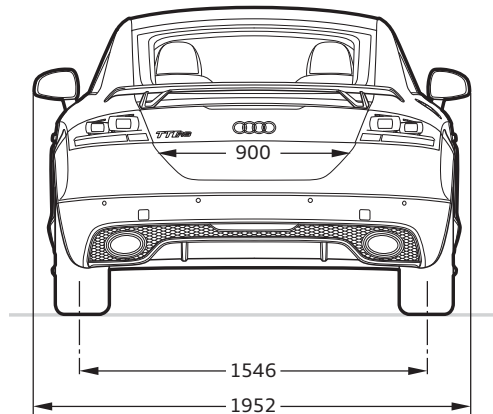
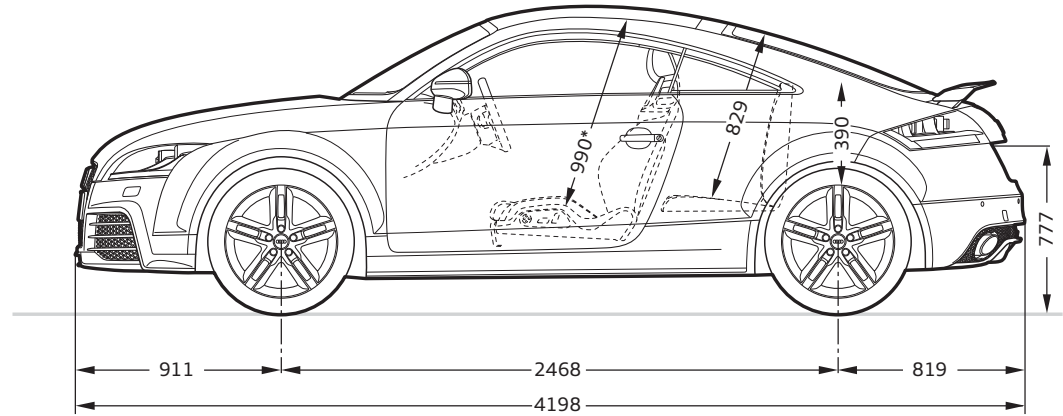
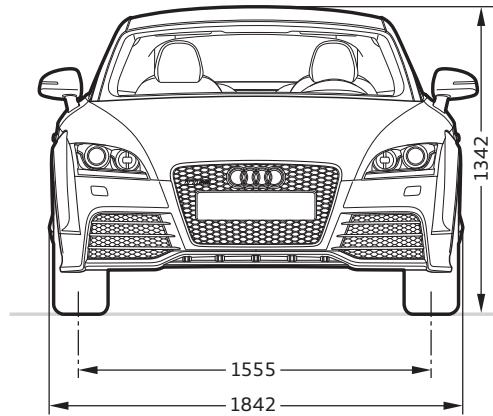
**Angaben in Millimeter.**

Angaben der Abmessungen bei Fahrzeugleergewicht.

Gepäckraumvolumen 292/700 l (Messung nach VDA-Methode mit Quadern von 200 x 100 x 50 mm Kantenlänge; zweiter Wert: bei umgeklappter Rücksitzlehne und dachhoher Beladung). Wendekreis ca. 10,96 m.

*Maximaler Kopfraum.

Welche Ausstattung in Ihrem Land Serie ist und welche Sonderausstattungen erhältlich sind, erfahren Sie bei Ihrem lokalen Audi Partner.

Audi TT RS Roadster

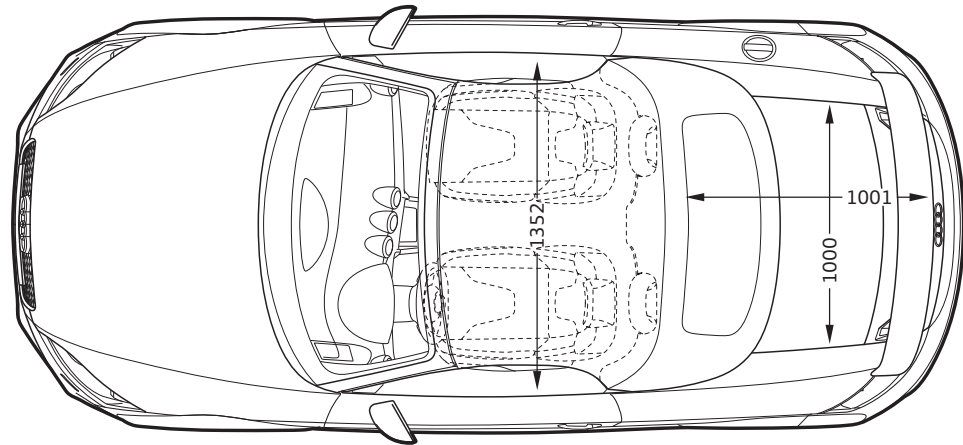
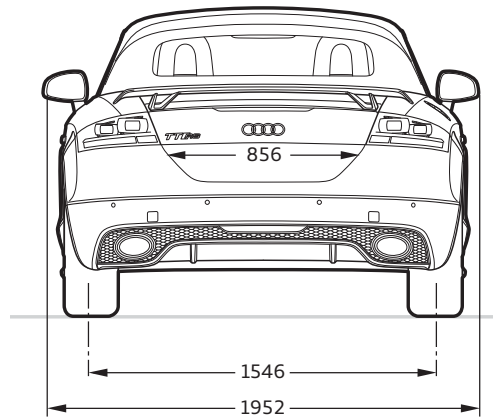
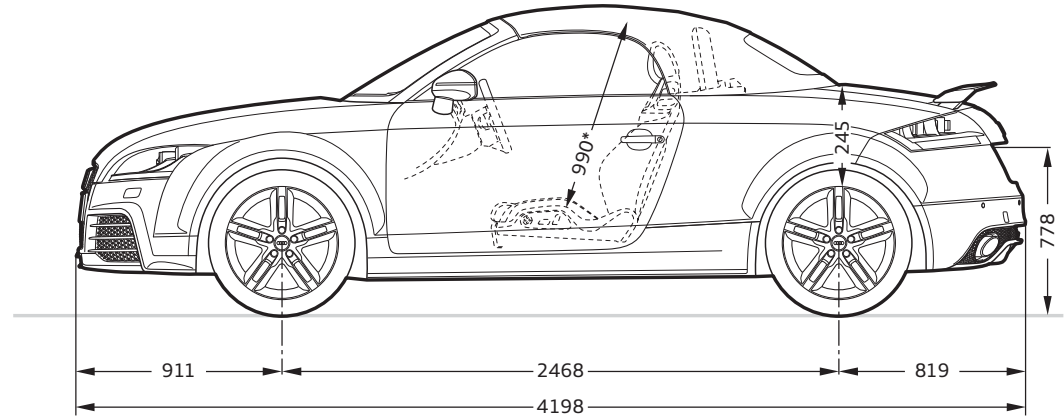
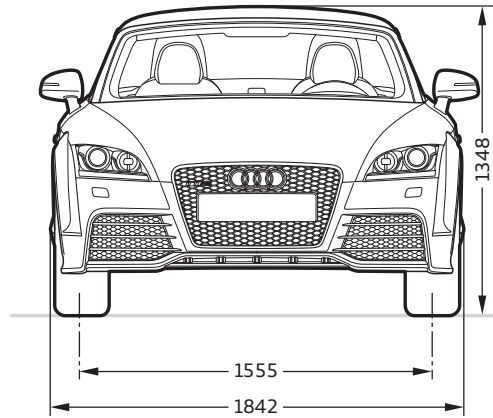

Angaben in Millimeter.

Angaben der Abmessungen bei Fahrzeugleergewicht.

Gepäckraumvolumen 250 l (Messung nach VDA-Methode mit Quadern von 200 x 100 x 50 mm Kantenlänge).

Wendekreis ca. 10,96 m.

*Maximaler Kopfraum.

Einen Audi zu fahren ist ein einzigartiges Erlebnis.
Ihn abzuholen auch.

1



2



Die Audi Neuwagenabholung in Neckarsulm und Ingolstadt.

Der Kauf eines neuen Autos ist etwas Besonderes. Schließlich haben Sie sich nicht einfach für irgendein Auto entschieden, sondern für eins, das Ihre persönliche Vorstellung von Mobilität und Design widerspiegelt. Daher möchten wir, dass auch die erste Begegnung mit Ihrem neuen Audi etwas ganz Besonderes wird. Wie wäre es, wenn Sie ihn direkt bei uns abholen und einen unvergesslichen Tag verbringen, ganz wie Sie mögen, in Neckarsulm oder in Ingolstadt.

Alle Modelle sind an beiden Standorten abholbar. Ein abwechslungsreiches und spannendes Rahmenprogramm wartet auf Sie – bei der Premiumauslieferung mit der Schlüsselübergabe, einer Werksbesichtigung, einem Blick in die Audi Historie und einem Restaurantbesuch. Entscheiden Sie sich hingegen für unsere exklusive Individualauslieferung, bestimmen Sie persönlich, wie Ihr Tag bei Audi aussehen soll und was Sie unternehmen möchten. So lange, bis es schließlich Zeit für den Höhepunkt ist: die erste Fahrt in Ihrem neuen Audi.

Gern möchten wir mit Ihnen gemeinsam Ihre ganz persönliche Neuwagenabholung planen. Näheres zu unseren Angeboten und Leistungen erfahren Sie bei Ihrem Audi Partner, im Internet unter www.audi.de/neuwagenabholung oder über unsere Hotline unter Telefon 0800 63 63 666. Informationen über Preise finden Sie in unserer Preisliste oder wenden Sie sich an Ihren Audi Partner oder unsere Hotline.



1 2

Spüren Sie den Herzschlag der Marke: Die Audi Foren in Neckarsulm und Ingolstadt bieten Ihnen aufregende Einblicke in die Welt des Automobils.

3

Atmen Sie Geschichte: Das Audi museum mobile (Ingolstadt) und die Audi Markenausstellung (Neckarsulm) nehmen Sie mit auf eine Reise in die Geschichte des Automobils und der Marke Audi.

4

Lernen Sie Ihren neuen Audi kennen: Ihr Kundenberater begleitet Sie zu Ihrem Wagen, beantwortet gern Ihre Fragen und überreicht Ihnen den Fahrzeugschlüssel.

5

Lassen Sie sich verwöhnen: Worauf immer Sie Lust haben, unsere stilvollen Restaurants freuen sich, in den Audi Foren Ihre Wünsche zu erfüllen.

6

Entdecken Sie Technik: Bei einer Werksbesichtigung erleben Sie, wie eines der fortschrittlichsten Automobile der Welt gebaut wird.



Bei Audi bekommen Sie sehr viel mehr als einen Audi.

Wer sich für einen Audi entscheidet, entscheidet sich für eine Marke, die ihren Kunden mehr bietet. Mehr Individualität. Mehr Exklusivität. Und mehr Faszination.

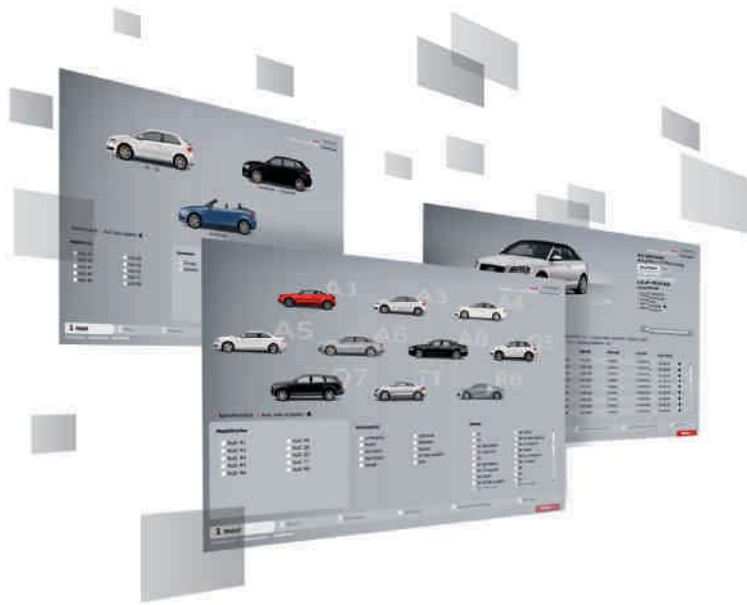

Audi Konfigurator

Stellen Sie mit dem Audi Konfigurator Ihren ganz persönlichen Audi zusammen. Alle aktuellen Modelle, Motoren, Farben und Ausstattungen stehen Ihnen bei der Auswahl zur Verfügung.

> www.audi.de

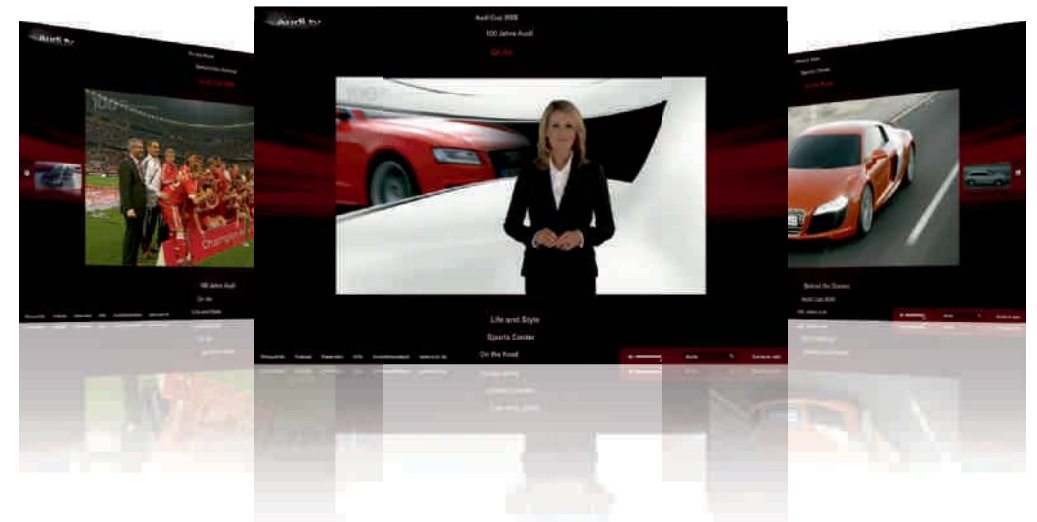

Audi tv

Auf Audi tv entdecken Sie ganz neue Facetten unserer Marke mit den vier Ringen: spannende Reportagen über unsere Modelle, technische Innovationen, faszinierende Events aus den Bereichen Motorsport, Tradition, Kultur und Lifestyle. Werfen Sie einen Blick hinter die Kulissen. Jeden Tag aktuell. Rund um die Uhr.

> www.audi.de/tv

Lackierungen	
<input type="checkbox"/> Uni-Lackierungen	41
<input checked="" type="checkbox"/> Metallic-/Perleffekt-/Kristalleffekt-Lackierungen	41
Verdeckfarben	
<input type="checkbox"/> Verdeck Schwarz	42
<input type="checkbox"/> Verdeck Dunkelgrau	42
Sitze/Sitzbezüge	
<input type="checkbox"/> Sportsitze vorn	43
<input type="checkbox"/> Alcantara/Leder-Kombination	43, 49
<input checked="" type="checkbox"/> Lederausstattungen Seidennappa	43, 49
<input checked="" type="checkbox"/> Lederausstattungen Audi exclusive	43, 44, 49
<input checked="" type="checkbox"/> TT RS Schalensitze vorn	44
<input checked="" type="checkbox"/> Lederausstattung Feinnappa	44, 49
<input type="checkbox"/> Aufheizschutz	49
<input type="checkbox"/> Lederpaket	49
<input checked="" type="checkbox"/> Erweitertes Lederpaket	49
Dekoreinlagen	
<input type="checkbox"/> Aluminium matt gebürstet	45
<input checked="" type="checkbox"/> ibisweiß	45
<input checked="" type="checkbox"/> phantomschwarz	45
Räder/Reifen	
<input type="checkbox"/> Räder/Reifen – Sommer	47
<input checked="" type="checkbox"/> Räder/Reifen – Sommer	47
<input checked="" type="checkbox"/> Räder/Reifen – Winter	47
<input checked="" type="checkbox"/> Radschrauben diebstahlhemmend	47
<input type="checkbox"/> Reifenreparaturset	47
<input checked="" type="checkbox"/> Reifendruck-Kontrollanzeige	47
<input type="checkbox"/> Bordwerkzeug	47
<input checked="" type="checkbox"/> Wagenheber	47

Licht	
<input type="checkbox"/> Xenon plus inklusive LED-Tagfahrlicht	48
<input checked="" type="checkbox"/> adaptive light	48
<input checked="" type="checkbox"/> Fernlichtassistent	48
<input type="checkbox"/> Innenbeleuchtung	48
<input checked="" type="checkbox"/> Lichtpaket in LED-Technologie	48
<input type="checkbox"/> Türrückstrahler	48
<input type="checkbox"/> Heckleuchten	48
<input type="checkbox"/> Nebelschlussleuchte	48
<input type="checkbox"/> Optikpaket Leuchten	48
<input type="checkbox"/> Scheinwerfer-Reinigungsanlage	48
Spiegel	
<input type="checkbox"/> Außenspiegel beheizbar mit integriertem LED-Blinker	48
<input checked="" type="checkbox"/> Außenspiegel beheizbar und elektrisch anklappbar	48
<input checked="" type="checkbox"/> Außenspiegel beheizbar, elektrisch anklappbar und automatisch abblendend	48
<input checked="" type="checkbox"/> Außenspiegelgehäuse in Wagenfarbe lackiert	48
<input checked="" type="checkbox"/> Außenspiegelgehäuse in Carbon Audi exclusive	48
<input type="checkbox"/> Innenspiegel	48
<input checked="" type="checkbox"/> Innenspiegel automatisch abblendend mit Licht-/Regensensor	48
<input type="checkbox"/> Make-up-Spiegel	48
Dachsysteme	
<input type="checkbox"/> Akustikverdeck vollautomatisch	48
<input type="checkbox"/> Windschott	48
Schließsysteme	
<input type="checkbox"/> Zentralverriegelung	48
<input type="checkbox"/> Funkfernbedienung	48
<input type="checkbox"/> Wegfahrsperre elektronisch	48

<input checked="" type="checkbox"/> Garagentoröffner (HomeLink)	48
<input checked="" type="checkbox"/> Diebstahlwarnanlage	48
<input checked="" type="checkbox"/> Vorbereitung für Ortungsassistent	48
Verglasung	
<input type="checkbox"/> Wärmeschutzverglasung	48
<input checked="" type="checkbox"/> Scheiben abgedunkelt (Privacy Verglasung)	48
<input checked="" type="checkbox"/> Frontscheibe mit grauem Colorstreifen	48
<input type="checkbox"/> Heckscheibe	48
<input type="checkbox"/> Scheibenwaschanlage	48
Weitere Außenausstattungen	
<input checked="" type="checkbox"/> Optikpaket Aluminium matt	48
<input checked="" type="checkbox"/> Optikpaket Schwarz Audi exclusive	48
<input type="checkbox"/> Stoßfänger	49
<input type="checkbox"/> Audi Singleframe	49
<input type="checkbox"/> Abgasanlage	49
<input checked="" type="checkbox"/> Sportabgasanlage	49
<input type="checkbox"/> Heckflügel	49
<input checked="" type="checkbox"/> Heckspoiler	49
<input type="checkbox"/> Modellbezeichnung/Schriftzug	49
<input type="checkbox"/> Tankdeckel aus Aluminium	49
Sitze/Sitzkomfort	
<input type="checkbox"/> Rücksitzanlage	49
<input checked="" type="checkbox"/> 4-Wege-Lendenwirbelstütze	49
<input checked="" type="checkbox"/> Vordersitze elektrisch einstellbar	49
<input type="checkbox"/> Rücksitzlehne umklappbar	49
<input type="checkbox"/> Sitzheizung vorn	49
<input type="checkbox"/> Kopfstützen	49
<input type="checkbox"/> Kindersitzbefestigung ISOFIX	49
<input checked="" type="checkbox"/> Kindersitzbefestigung ISOFIX und Rücksitzbank mit Zulassung als Kindersitz Gruppe III	49

Lenkräder/Schalthebel/Bedienelemente	
<input type="checkbox"/> TT RS Multifunktions-Sportlederlenkrad im 3-Speichen-Design	49
<input type="checkbox"/> Schalt-/Wählhebelknopf	49
<input checked="" type="checkbox"/> Lenkradkranz individualisiert mit Audi exclusive Leder	49
<input checked="" type="checkbox"/> Bedienelemente Audi exclusive	49
Klimatisierung	
<input type="checkbox"/> Klimaautomatik	49
Gepäcksicherungs- und Ablagesysteme	
<input type="checkbox"/> Handschuhfach	50
<input checked="" type="checkbox"/> Ablagepaket	50
<input type="checkbox"/> Getränkehalter	50
<input type="checkbox"/> Verzurrösen	50
<input checked="" type="checkbox"/> Durchladeeinrichtung mit entnehmbarem Skisack	50
<input type="checkbox"/> Gepäckraumabdeckung	50
Weitere Innenausstattungen	
<input type="checkbox"/> Fußraumauskleidung und Fußmatten	50
<input checked="" type="checkbox"/> Fußmatten mit TT RS Schriftzug Audi exclusive	50
<input checked="" type="checkbox"/> Dachhimmel Audi exclusive in Alcantara	50
<input type="checkbox"/> Einstiegsleisten mit Aluminiumeinlage	50
<input type="checkbox"/> Fensterheber	50
<input type="checkbox"/> Zigarettenanzünder und Aschenbecher	50
<input type="checkbox"/> Erweiterte Aluminiumoptik im Interieur	50

MMI® und Navigationssysteme		
<input checked="" type="checkbox"/>	Navigationssystem mit MMI®-Bedienlogik	50
<input checked="" type="checkbox"/>	Navigationssystem plus mit MMI®-Bedienlogik	50
<input checked="" type="checkbox"/>	Navigationsdaten (DVD)	50
<input type="checkbox"/>	Fahrerinformationssystem	50
Radio- und TV-Anlagen		
<input type="checkbox"/>	Radioanlage concert	50
<input checked="" type="checkbox"/>	Radioanlage symphony	50
<input checked="" type="checkbox"/>	TV-Empfang	50
<input checked="" type="checkbox"/>	BOSE Surround Sound	50
<input checked="" type="checkbox"/>	CD-Wechsler	50
<input checked="" type="checkbox"/>	Audi music interface	50
<input checked="" type="checkbox"/>	Adapterkabelset für Audi music interface	50
<input type="checkbox"/>	Stabantenne	50
<input checked="" type="checkbox"/>	iPod-Vorbereitung Audi exclusive	50
<input checked="" type="checkbox"/>	USB-Vorbereitung Audi exclusive	50
Telefon und Kommunikation		
<input checked="" type="checkbox"/>	Bluetooth-Schnittstelle	50
<input checked="" type="checkbox"/>	Handyvorbereitung (Bluetooth)	51
<input checked="" type="checkbox"/>	Sprachdialogsystem für Navigationssystem plus	51
Assistenzsysteme		
<input checked="" type="checkbox"/>	Berganfahrassistent	51
<input checked="" type="checkbox"/>	Einparkhilfe hinten	51
<input checked="" type="checkbox"/>	Geschwindigkeitsregelanlage	51
Fahrwerke/Bremsen		
<input type="checkbox"/>	TT RS Sportfahrwerk	51
<input checked="" type="checkbox"/>	Audi magnetic ride	51
<input type="checkbox"/>	Bremsanlage	51
<input type="checkbox"/>	Bremssättel	51
Technik/Sicherheit		
<input type="checkbox"/>	Karosserie in Audi Space Frame® (ASF)-Bauweise	51
<input type="checkbox"/>	Seitenaufprallschutz	51
<input type="checkbox"/>	Überrollbügel	51
<input checked="" type="checkbox"/>	Belederte Überrollbügel Audi exclusive	51
<input type="checkbox"/>	Fullsize-Airbags	51
<input type="checkbox"/>	Seitenairbags vorn	51
<input type="checkbox"/>	Integrales Kopfstützensystem	51
<input type="checkbox"/>	Instrumenteneinsatz	51
<input type="checkbox"/>	Sicherheitslenksäule	51
<input type="checkbox"/>	Sicherheitsgurte	51
<input checked="" type="checkbox"/>	Sicherheitsgurte Audi exclusive	51
<input type="checkbox"/>	Gurtanlegekontrolle	51
<input type="checkbox"/>	Warn- und Kontrollleuchten	51
<input type="checkbox"/>	Warndreieck	51
<input type="checkbox"/>	Verbandmaterial	51
<input type="checkbox"/>	Anti-Blockier-System ABS	51
<input type="checkbox"/>	Antriebs-Schlupf-Regelung ASR	51
<input type="checkbox"/>	Elektronische Differenzialsperre EDS	51
<input type="checkbox"/>	Elektronisches Stabilisierungsprogramm ESP	51
<input type="checkbox"/>	Servolenkung	51
<input type="checkbox"/>	Schaltwegverkürzung	51
<input type="checkbox"/>	Handschaltgetriebe	51
<input checked="" type="checkbox"/>	S tronic®	51
<input type="checkbox"/>	quattro®	51
<input checked="" type="checkbox"/>	Elektronische Abregelung der Höchstgeschwindigkeit bei 280 km/h und Designpaket Carbon	51
<input type="checkbox"/>	Sporttaste	51
<input type="checkbox"/>	Rekuperation	51

