



# TT RS

■ Audi TT RS Coupé | TT RS Roadster  
Audi TT RS plus Coupé | TT RS plus Roadster

Audi Vorsprung durch Technik 





Seite

Faszination

---

- 4 Audi TT RS
- 26 Audi TT RS plus
- 32 Audi TT RS – Motorsport

Technik

---

- 34 Audi ultra
- 36 2.5 TFSI-Motor
- 38 S tronic®
- 40 quattro®
- 42 Fahrwerke
- 43 Hochleistungsbremsanlage

Ausstattungen

---

- 46 Lackierungen
- 47 Verdeckfarben
- 48 Räder/Reifen
- 50 Sitze/Sitzbezüge
- 52 Dekoreinlagen
- 53 Licht und Spiegel
- 53 Außenausstattungen
- 54 Innenausstattungen
- 55 Infotainment
- 56 Assistenzsysteme
- 56 Technik
- 57 Audi Anschlussgarantie

Sonstiges

---

- 58 Technische Daten
- 60 Abmessungen
- 62 Index
- 68 Neuwagenabholung
- 70 Faszination Audi

Die Ausstattungen der im Faszinationsteil abgebildeten Fahrzeuge finden Sie auf Seite 66.  
Die Werte für Kraftstoffverbrauch und CO<sub>2</sub>-Emissionen sowie die Effizienzklassen finden Sie auf Seite 58.







## **R**eduziert auf Leistung.

Ein Sportwagen. Entwickelt mit dem Ziel, eine reine Fahrmaschine zu schaffen. Authentisch und emotional. Ausgestattet mit den Genen des Urquattro. Gebaut, um Maßstäbe zu setzen. Extrem sportlich. Für einen unmittelbaren Kontakt zur Straße. Der Audi TT RS.

Die Werte für Kraftstoffverbrauch und CO<sub>2</sub>-Emissionen sowie die Effizienzklassen finden Sie auf Seite 58.

# TT RS

Audi TT RS Coupé | TT RS Roadster



## Weniger Zurückhaltung.

Das Design: faszinierend und kraftvoll. Die Linienführung: zeitlos. Eine Designikone. Erweitert um typische Audi RS-Modellmerkmale. Der Kühlergrill mit schwarz glänzendem Wabengitter. Außenspiegel in matter Aluminiumoptik. Großformatige Räder in exklusiven Design-Varianten. Der TT RS: Erleben Sie ihn. Als Betrachter. Und als Fahrer.

Die Werte für Kraftstoffverbrauch und CO<sub>2</sub>-Emissionen sowie die Effizienzklassen finden Sie auf Seite 58.







Sein Auftritt: außergewöhnlich dynamisch. Modellspezifische Details unterstreichen diesen Eindruck: RS-Stoßfänger mit vergrößerten Lufteinlässen vorn und markantem Diffusoreinsatz hinten. Eine zweiflutige RS-Abgasanlage mit ovalen Endrohren. Der feststehende RS-Heckflügel. Funktional ausgelegt, unverwechselbar im Design.

Die Werte für Kraftstoffverbrauch und CO<sub>2</sub>-Emissionen sowie die Effizienzklassen finden Sie auf Seite 58.





TT RS



D IN RS 2480





## Weniger Ablenkung.

Das Cockpit: Schnittstelle zwischen Pilot und Maschine. Sein Interieur: puristisch schwarz. Das griffige Sportlenkrad für präzise Kontrolle. Sportsitze und optionale RS-Schalensitze für souveränen Seitenhalt. RS-spezifische Designelemente und Materialkontraste für spannungsgeladene Dynamik. Und trotzdem: Sie werden nur Augen für die nächste Kurve haben.





Der Innenraum: konzentriert auf das Wesentliche, fokussiert auf Funktion. Sitzbezüge, Lenkrad, Kombiinstrument und Einstiegsleisten tragen TT RS-Schriftzüge. Das Fahrerinformationssystem vermittelt zusätzliche Daten über Ladedruck, Öltemperatur und Laptimer. Ergonomisch angeordnete Cockpitelemente. Intuitiv bedienbar. Alles ausgelegt für einen Zweck: ein unverfälscht sportliches Fahrerlebnis.

## Weniger Kompromisse.

Das RS-Sportfahrwerk kennt nur eine Herausforderung: die Straße. Tieferlegung und spezielle Feder- und Dämpferabstimmung vermitteln überragende Fahrdynamik. Lenkbefehle werden präzise ausgeführt. Der permanente Allradantrieb quattro sorgt für hohe Spurtreue. Und hervorragende Traktion. Antriebskräfte werden nahezu verlustfrei auf den Asphalt übertragen. Eine 18-Zoll-RS-Bremsanlage sorgt für direkte Verzögerung. Die Elektronische Stabilisierungskontrolle (ESC) ist zweistufig abschaltbar. Serienmäßig 18-, optional 19- und 20-Zoll-Aluminium-Räder mit exklusivem Design und hervorragender Bodenhaftung. Fahren in ungeahnter Intensität: Direkter. Dynamischer. Typisch TT RS.

Die Werte für Kraftstoffverbrauch und CO<sub>2</sub>-Emissionen sowie die Effizienzklassen finden Sie auf Seite 58.





## Weniger Langeweile.

Der TFSI®-Motor. Das Herzstück des TT RS. Mehr als komplexe Technologie. Setzt Emotionen frei. Erzeugt intensive Momente. Und überzeugt auch Experten: Das Aggregat wurde 2012 zum dritten Mal in Folge mit dem „International Engine of the Year Award“\* ausgezeichnet.

Der kernige Sound des 5-Zylinder-Motors signalisiert unbändige Kraft. Um diese zu übertragen, stehen zwei Getriebevarianten zur Verfügung: 6-Gang-Handschaltung oder 7-Gang S tronic. Immer in Verbindung mit quattro. Für ein Fahrgefühl wie im Rennsport. Pur. Emotionsgeladen. Extrem dynamisch.

\*Ausgezeichnet in der Kategorie „2-litre to 2.5-litre“. Die Werte für Kraftstoffverbrauch und CO<sub>2</sub>-Emissionen sowie die Effizienzklassen finden Sie auf Seite 58.





TT RS

IN TT 250

Die 5-Zylinder-Bauform ist tief in den Audi Genen verwurzelt. Mit unzähligen Erfolgen im Rallye- und Rundstreckensport. Legendäre Modelle wurden durch turboaufgeladene 5-Zylinder-Motoren befeuert: vom Urquattro über den Sport quattro S1 bis zu den Audi IMSA-/GTO-Fahrzeugen. Eine lange Tradition, die den TT RS zum legitimen Nachfolger des Urquattro macht. Doch die vererbte Dynamik lässt sich noch steigern: durch Betätigen der Sporttaste. Der Motor spricht direkter auf Gaspedalbewegungen an, die Soundkulisse der Abgasanlage klingt kraftvoller. Das Ergebnis: ein nie da gewesenes Fahrerlebnis.

Die Werte für Kraftstoffverbrauch und CO<sub>2</sub>-Emissionen sowie die Effizienzklassen finden Sie auf Seite 58.









## Weniger Masse.

Höchstleistung erreichen. Durch überragende Effizienz in jedem Detail. Die Audi Space Frame (ASF®)-Technologie kombiniert Aluminium und Stahl. Das senkt das Fahrzeuggewicht und erhöht die Steifigkeit. Für ein extrem direktes Handling und außergewöhnlichen Fahrspaß. Weniger Masse, aber mehr Kraft: Das enorme Potenzial des 5-Zylinder-TFSI-Aggregats wird dank des permanenten Allradantriebs quattro hervorragend auf die Straße gebracht. Dabei überzeugt der Verbrauch des TT RS durch Zurückhaltung: 8,5 Liter auf 100 km\*. Eine Performance, die Sie immer wieder beeindrucken wird.

\*Kombinierter Wert für TT RS Coupé mit S tronic. Die Werte für Kraftstoffverbrauch und CO<sub>2</sub>-Emissionen sowie die Effizienzklassen finden Sie auf Seite 58.

Gebaut für einzigartigen Fahrspaß. Entstanden aus den Genen des Urquattro. Designikone und Extremsportler in einem: der Audi TT RS.

Die Werte für Kraftstoffverbrauch und CO<sub>2</sub>-Emissionen sowie die Effizienzklassen finden Sie auf Seite 58.





TT RS

D IN-RS 2480



## Ein Plus an Leistung. Ein Plus an Emotion.

Der Audi TT RS plus. Mehr Kraft, mehr Leistung, mehr Emotion. Ein Fahrzeug, gebaut aus einer simplen Erkenntnis heraus: Von aufregenden Dingen kann man nie genug haben.

Die Werte für Kraftstoffverbrauch und CO<sub>2</sub>-Emissionen sowie die Effizienzklassen finden Sie auf Seite 58.

# TT RS

Audi TT RS plus Coupé | TT RS plus Roadster

Upgrade für ein Sportlerherz: Der aus dem TT RS bekannte 5-Zylinder-TFSI-Motor mit 2,5 l Hubraum erhält im TT RS plus eine Leistungssteigerung um 15 kW (20 PS) auf 265 kW (360 PS). Zusammen mit einem Drehmoment-Plus von 15 Nm auf 465 Nm bedeutet das: unbändige Kraft und Performance, die darauf warten, gefordert zu werden. Von der ersten Sekunde – bis zu dem Moment, in dem Sie die Spitzengeschwindigkeit von 280 km/h\* erreichen.

\*Elektronisch abgeregelt.

Die Werte für Kraftstoffverbrauch und CO<sub>2</sub>-Emissionen sowie die Effizienzklassen finden Sie auf Seite 58.





Spitzensportler erkennt man bereits an ihrer Form. Dafür sorgen beim TT RS plus schwarz-rote 19-Zoll-Leichtmetallräder im attraktiven 5-Arm-Rotor-Design. Der markante Audi Singleframe mit Rahmen in matter Aluminiumoptik und metallisch glänzendem Gitter in Anthrazit. Außenspiegelgehäuse und Designabdeckungen im Motorraum in edlem Carbon. Und die RS-Sportabgasanlage mit schwarzen Endrohrblenden macht mit ihrem beeindruckenden Sound jede Fahrt auch akustisch zur Leistungsschau. Lediglich sein Sportabzeichen trägt er dezent nach innen: die RS plus-Plakette auf dem Wähl- bzw. Schalthebelknopf.

Die Werte für Kraftstoffverbrauch und CO<sub>2</sub>-Emissionen sowie die Effizienzklassen finden Sie auf Seite 58.





## Der TT RS für den Motorsport.

Der Audi TT RS ist nach dem SP4T-Reglement der VLN Langstreckenmeisterschaft Nürburgring Nordschleife gebaut. Der TT RS steht für reinrassige Motorsporttechnik, hohe Performance und vor allem eines: Siegfähigkeit!

2011 hat der Audi TT RS Geschichte auf der Nürburgring Nordschleife geschrieben: Zum allerersten Mal seit 25 Jahren erzielte ein Fronttriebler den Gesamtsieg bei einem Langstreckenrennen auf der Nordschleife.

Maßgeblichen Anteil an diesen Erfolgen haben gestandene Audi Sport-Werksfahrer, wie der mehrmalige Le-Mans-Sieger Frank Biela, der an der Entwicklung maßgeblich beteiligt war und es sich nicht nehmen lässt, den Audi TT RS in bedeutenden Rennen – wie dem 24-Stunden-Rennen auf der Nürburgring Nordschleife – zu pilotieren.

Dieses Fahrzeug ist jedoch nicht nur den Profis vorbehalten, sondern kann im Rahmen des Audi Kundensportprogramms – Audi Sport customer racing – auch von Einsteigern und Amateuren erworben und eingesetzt werden.

Nähere Informationen zu diesem Thema und Ihre persönlichen Ansprechpartner zum Audi TT RS finden Sie unter:  
[www.audi.de/de/brand/de/erlebnisswelt/motorsport/kundensport.html](http://www.audi.de/de/brand/de/erlebnisswelt/motorsport/kundensport.html)

# TT RS

Audi Sport customer racing





quattro GmbH



TT RS

Audi Consulting

TT RS

Audi quattro GmbH 1.2.4 roadster MICHELIN



Mit Audi ultra aufs Podest: der Audi R18 TDI

# Audi ultra:

## Jedes Gramm weniger vergrößert den Vorsprung.

Audi ultra, die zukunftsweisende Leichtbautechnologie von Audi, ist mehr als die Summe einzelner Komponenten. Sie kombiniert innovative Werkstoffe, intelligente Konstruktionsprinzipien und ressourcenschonende Produktionsprozesse zu einem Gesamtkonzept. Viele Audi ultra-Leichtbaumaßnahmen kommen bereits heute im Audi TT RS zum Einsatz.

Das beginnt schon bei der Karosserie. Der Audi Space Frame (ASF) in Hybrid-Bauweise verbindet geringes Gewicht mit hoher Steifigkeit. Eine in-

novative Materialkombination aus Aluminium und Stahl sorgt für eine ausgewogene Gewichtsverteilung. Die Karosserie besteht zu knapp 70 % aus Aluminium, um das Fahrzeuggewicht und damit den Kraftstoffverbrauch zu verringern. Für eine ausgewogene Achslastverteilung kommt im Heck Stahl zum Einsatz, um das sportwagentypische Fahrgefühl zu erhalten. Die Aluminiumkomponenten an der Vorder- und Hinterachse reduzieren nicht nur das Gesamtgewicht, sondern auch die ungefederten Massen, was zu einer Verbesserung des Abrollverhaltens führt.

Jede Leichtbaukomponente hat Auswirkungen auf weitere Bauteile, die in ihren Dimensionen ebenfalls verringert werden können. Das Ergebnis ist ein fortlaufender Entwicklungsprozess hin zu immer weniger Gewicht und immer mehr Effizienz. In Zahlen: Ein um 100 kg leichteres Fahrzeug kann bis zu 0,3 l Kraftstoff auf 100 km sparen.

Die Werte für Kraftstoffverbrauch und CO<sub>2</sub>-Emissionen sowie die Effizienzklassen finden Sie auf Seite 58.

**Die Anforderungen an moderne Fahrzeuge sind gegensätzlich:** Einerseits sollen sie mehr Leistung und Komfort bieten, andererseits sparsamer und effizienter sein. Audi ultra vereint diesen Gegensatz: Wir stellen jedes Bauteil auf den Prüfstand. Die Anforderungen: hohe Funktionalität bei geringstmöglichem Gewicht. Das Ergebnis: ein intelligenter Materialmix, mit dem sogar kleinere Motoren möglich sind. Sie können ein leichteres Fahrzeug genauso agil antreiben wie zuvor größere Aggregate. 2012 fuhren so z. B. die beiden Audi R18 e-tron quattro und der Audi R18 ultra mit einem V6-Motor in Le Mans aufs Podest, während ihr ebenfalls siegreicher Vorgänger R15 TDI 2010 noch mit einem V10-Motor unterwegs war.

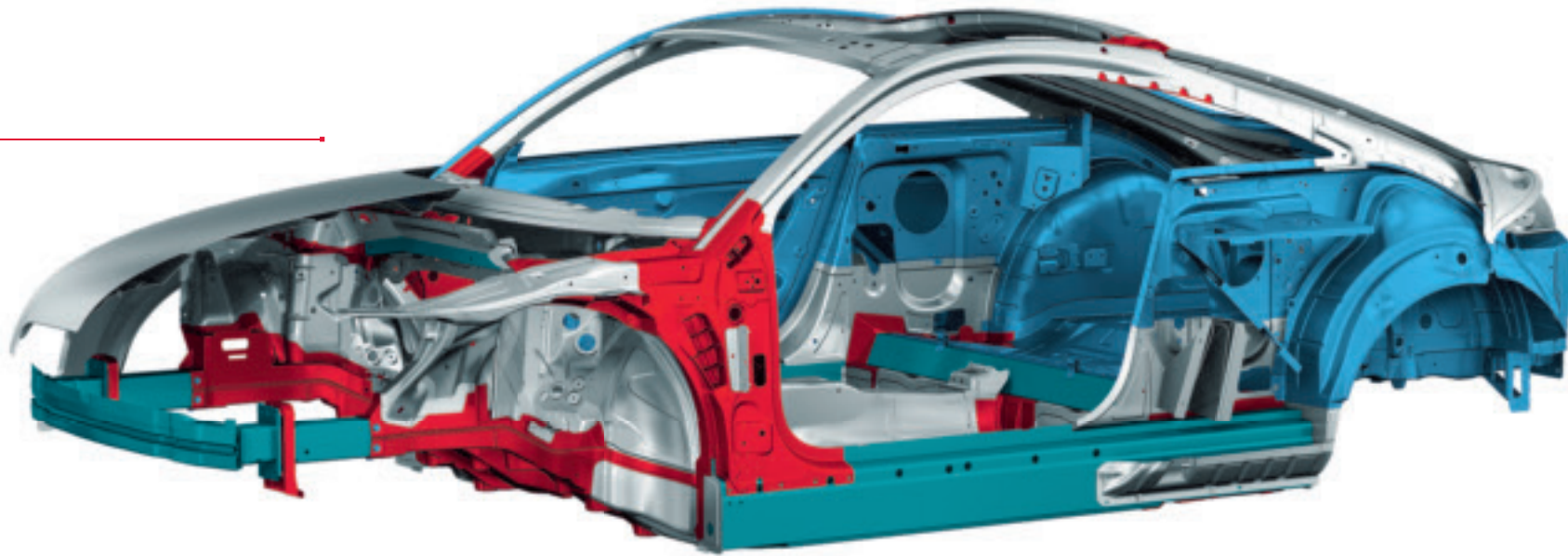

- Aluminiumblech
- Aluminiumguss
- Aluminiumprofil
- Stahl, kalt umgeformt



**Reihen-5-Zylinder-Motor mit 2.480 cm<sup>3</sup> Hubraum**

maximale Leistung 250 kW (340 PS) bei 5.400–6.500 min<sup>-1</sup> (TT RS)/265 kW (360 PS) bei 5.500–6.700 min<sup>-1</sup> (TT RS plus)

maximales Drehmoment 450 Nm bei 1.600–5.300 min<sup>-1</sup> (TT RS)/465 Nm bei 1.650–5.400 min<sup>-1</sup> (TT RS plus)

spezifische Leistung 100,8 kW/l Hubraum (TT RS)/106,9 kW/l Hubraum (TT RS plus)

Abgasturboaufladung mit bis zu 1,2 bar (TT RS)/bis zu 1,25 bar (TT RS plus)

FSI-Direkteinspritzung mit bis zu 130 bar

Viele Stunden Entwicklungszeit.  
Tausende Testkilometer.  
Und warum das alles?

Motorleistung TT RS/  
Power output TT RS  
—————  
Drehmoment TT RS/  
Torque TT RS  
—————  
Motorleistung TT RS plus/  
Power output TT RS plus  
—————  
Drehmoment TT RS plus/  
Torque TT RS plus  
—————

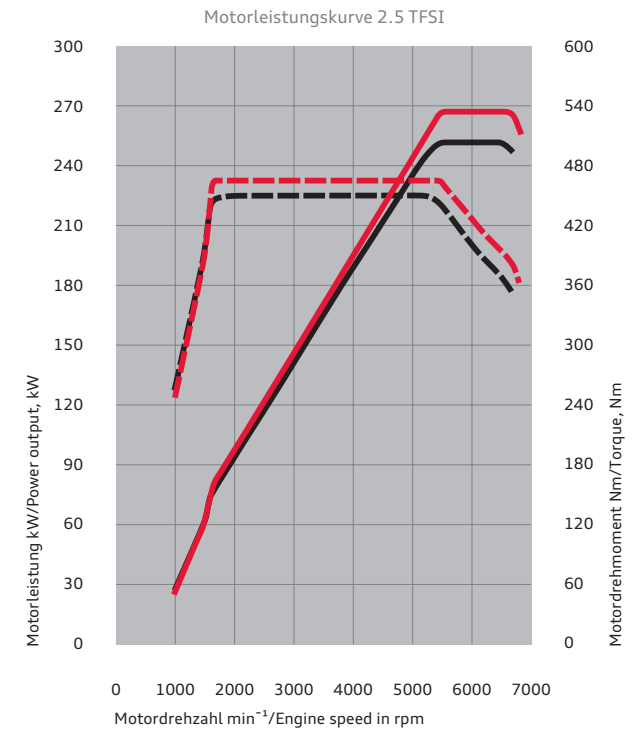

## Nach wenigen Sekunden werden Sie es verstehen.

Der 2,5-Liter-TFSI-Motor des TT RS ist ein echtes Hochleistungsaggregat. Aus einem Hubraum von 2.480 cm<sup>3</sup> erzeugt er 250 kW (340 PS) Leistung und stellt im Bereich von 1.600 bis 5.300 min<sup>-1</sup> satte 450 Nm Drehmoment zur Verfügung. Das sorgt zum einen für souveräne Kraftentfaltung aus dem Drehzahlkeller und zum anderen für enormes Sprintvermögen bis zur Höchstdrehzahl von 6.800 min<sup>-1</sup>. Im TT RS plus erhält der 5-Zylinder eine Leistungssteigerung um 15 kW (20 PS) auf 265 kW (360 PS). Zusammen mit einem Drehmoment-Plus von 15 Nm auf 465 Nm bedeutet das: unbändige Kraft und Performance, die darauf warten, gefordert zu werden.

Das ungewöhnliche 5-Zylinder-Grundkonzept verleiht allen TT RS-Modellen aufgrund der Zündfolge eine unverwechselbare Klangkulisse. Zudem bietet es die Vorteile kompakter Abmessungen und geringen Gewichts, was dem Fahrzeuglayout Rechnung trägt und die Bilanz der Achslastverteilung positiv beeinflusst. Natürlich sind alle Bauteile dieses Triebwerks auf die hohen Anforderungen für den Einsatz im TT RS und TT RS plus entwickelt und ausgelegt.

Die beiden Audi Kerntechnologien Turboaufladung und Benzindirekteinspritzung FSI sorgen auch in diesen Aggregaten für hohe Leistungs-

ausbeute, beeindruckendes Drehmoment und Effizienz. Pneumatisch betätigte Klappen versetzen die in den Zylinder einströmende Luft in eine rotierende Bewegung. In diesen sogenannten „Tumble“ wird der Kraftstoff exakt dosiert mit bis zu 130 bar eingespritzt. Dadurch entsteht eine intensive Verwirbelung, die zu einer Innenkühlung der Zylinderwände führt. So ist es möglich, die Verdichtung des Motors und damit auch seinen Wirkungsgrad zu erhöhen. Der groß dimensionierte Abgasturbolader verfügt über eine separate Ölversorgung und einen Kühlkreislauf mit eigener Wasserpumpe. Er verdichtet die Luft mit einem relativen Ladedruck von bis zu 1,25 bar

(TT RS plus). Zur Wirkungsgradoptimierung steht ihm ein Ladeluftkühler zur Seite.

So viel zur Theorie. In der Praxis beschleunigen Sie im TT RS in nur 4,3 Sekunden<sup>1</sup> von 0 auf 100 km/h – und weiter bis zur Höchstgeschwindigkeit von 250 km/h<sup>2</sup>. Der TT RS plus ist ein Top-Athlet, egal in welcher Disziplin. Ob beim Sprint von 0 auf 100 km/h in nur 4,1 Sekunden<sup>3</sup> oder auf der Langstrecke bis zur Höchstgeschwindigkeit von 280 km/h<sup>2</sup>.

Die Werte für Kraftstoffverbrauch und CO<sub>2</sub>-Emissionen sowie die Effizienzklassen finden Sie auf Seite 58.

<sup>1</sup>Wert für TT RS Coupé mit S tronic. <sup>2</sup>Elektronisch abgeregelt. <sup>3</sup>Wert für TT RS plus Coupé mit S tronic.

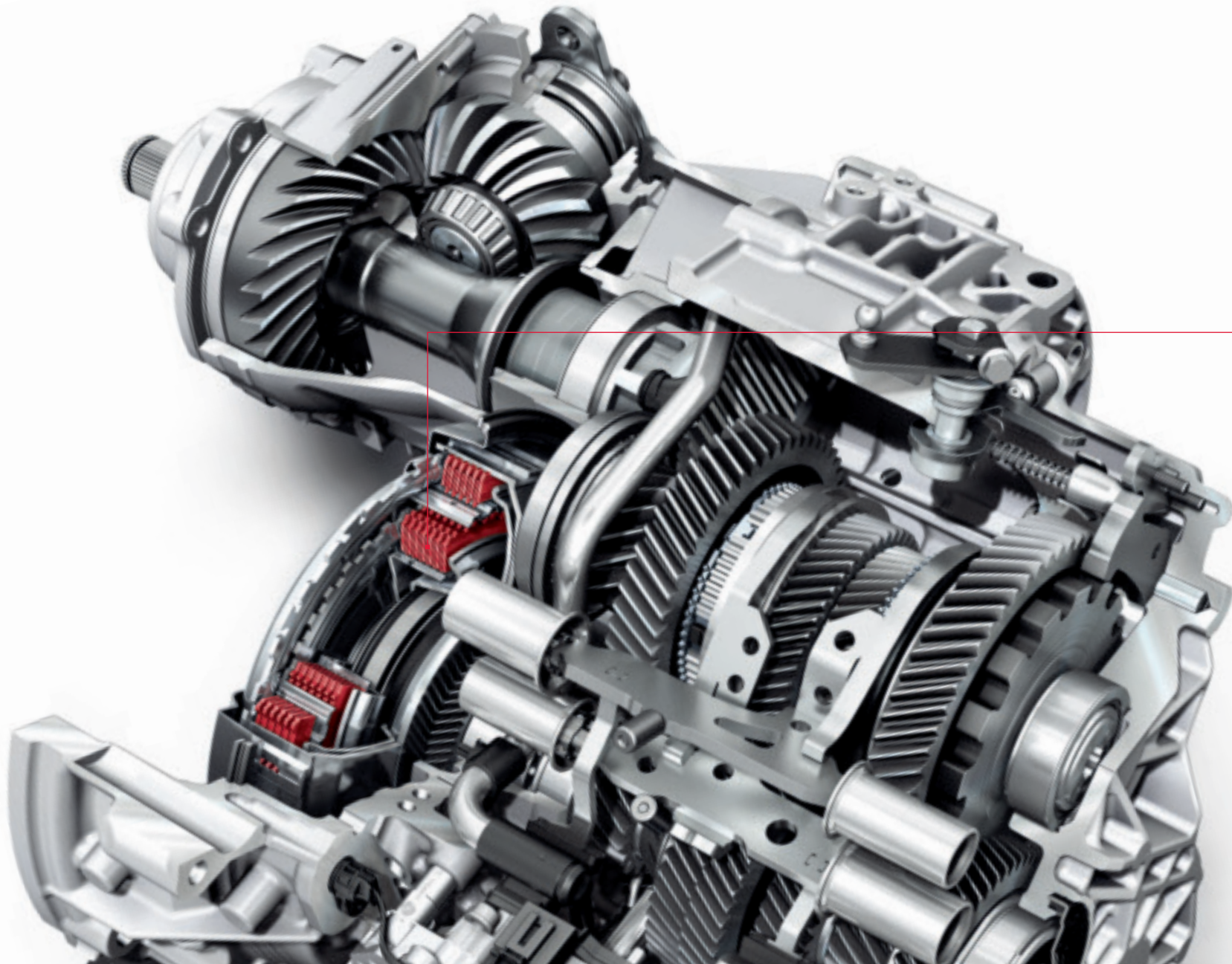

# Was bringen zwei Kupplungen?

Doppelte Ersparnis: Zeit und Energie.

Das optionale 7-Gang-Doppelkupplungsgetriebe ermöglicht schnelles Schalten nahezu ohne Zugkraftunterbrechung und ist zudem besonders effizient.

Die 7-Gang S tronic besteht aus zwei Lamellenkupplungen und zwei Teilgetrieben. Diese sind permanent aktiv, aber nur eines ist kraftschlüssig mit dem Motor verbunden. Wenn der Fahrer zum Beispiel im dritten Gang beschleunigt, ist im

zweiten Getriebeteil der vierte Gang bereits eingelegt. Der Schaltvorgang erfolgt durch das Wechseln der Kupplungen – die eine öffnet, und die andere schließt. Der Gangwechsel dauert nur wenige Hundertstelsekunden. So schnell und fließend, dass er kaum wahrgenommen wird.

Egal ob der Fahrer den vollautomatischen Modus mit den Programmen D (Drive) und S (Sport) wählt oder die Gänge per Hand mittels der Schaltwippen

am Lenkrad oder durch Antippen des Wählhebels wechselt – das Schaltgefühl ist präzise und extrem sportlich.

Bei aller Dynamik ist die S tronic aber auch noch sehr effizient. Denn durch ihren hohen Wirkungsgrad trägt sie dazu bei, den Kraftstoffverbrauch und die Schadstoffemissionen zu reduzieren. Zudem ist der siebte Gang mit langer Übersetzung als Overdrive ausgelegt.

Die Werte für Kraftstoffverbrauch und CO<sub>2</sub>-Emissionen sowie die Effizienzklassen finden Sie auf Seite 58.



## Warum nur zwei Räder nutzen, wenn ein Auto vier hat?

### Der permanente Allradantrieb quattro®.

Wer Audi kennt, kennt quattro. Und wer einmal mit dem permanenten Allradantrieb von Audi unterwegs war, möchte nichts anderes mehr fahren.

Warum? Weil dieser Antrieb die Motorkraft so überzeugend auf die Straße bringt. Daher sind auch die TT RS-Modelle serienmäßig mit quattro ausgestattet.

Drohen die Räder einer Fahrzeugachse durchzudrehen, so wird die Antriebskraft auf die andere Achse umgeleitet. Im TT RS und TT RS plus arbeitet

hierfür eine elektronisch gesteuerte und hydraulisch betätigte Haldex-Lamellenkupplung, die eine beliebige Aufteilung des Antriebsmoments zwischen Vorder- und Hinterachse zulässt. Diese Generation von quattro überzeugt mit schnellem Ansprechverhalten und sehr kurzen Reaktionszeiten. Auch in den TT RS-Modellen bringt quattro jene überlegenen Fähigkeiten mit, die für Audi längst charakteristisch sind: herausragende Traktion, nahezu schlupffreie Beschleunigung, gesteigerte Fahrdynamik, verbesserter Geradeauslauf und ein Plus an Fahrsicherheit.

Die Werte für Kraftstoffverbrauch und CO<sub>2</sub>-Emissionen sowie die Effizienzklassen finden Sie auf Seite 58.

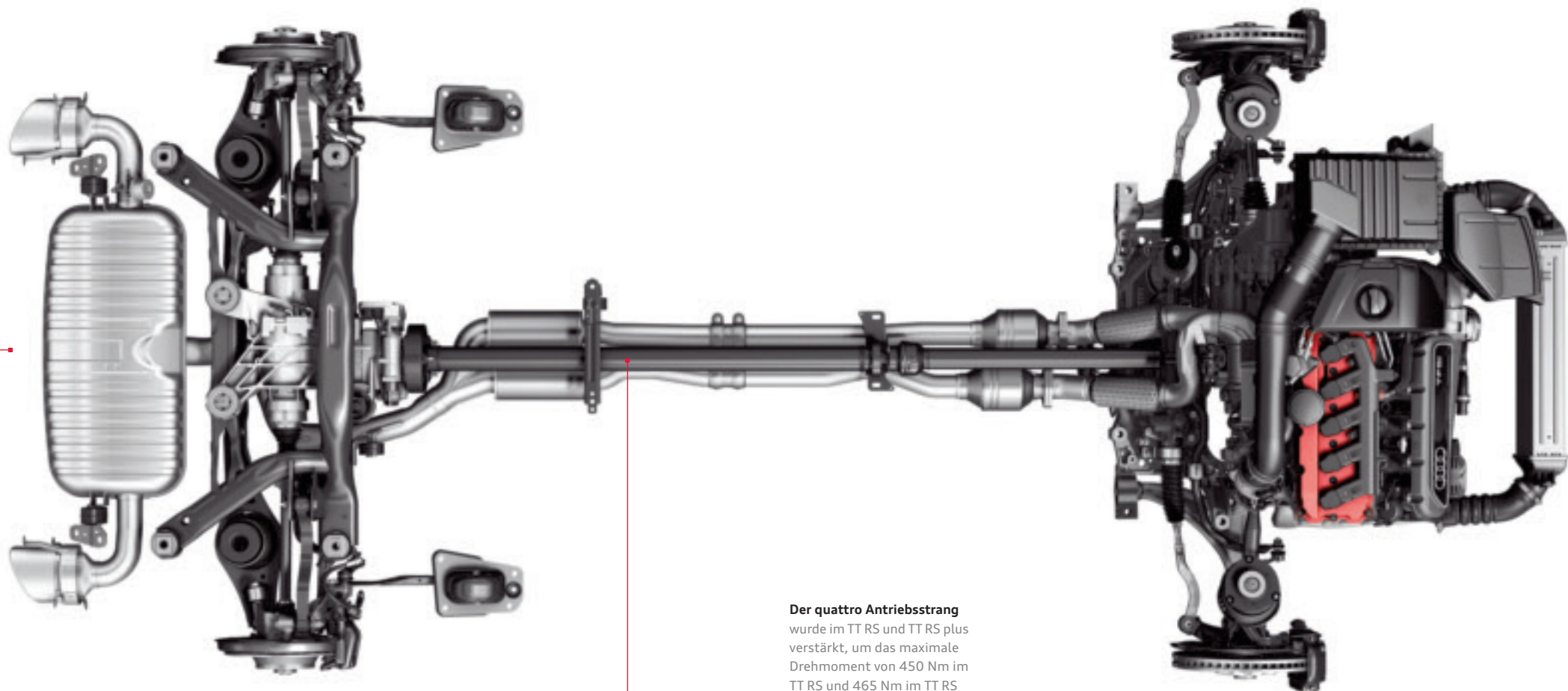

**Der quattro Antriebsstrang** wurde im TT RS und TT RS plus verstärkt, um das maximale Drehmoment von 450 Nm im TT RS und 465 Nm im TT RS plus übertragen zu können.

# Dynamisch. Sportlich. Souverän.

## Ihr Fahrwerk zeigt Charakter.



Beim Fahrwerk machen sich der TT RS und der TT RS plus die hervorragenden Qualitäten zunutze, die die Basiskonstruktion des Audi TT besitzt. Bei der Vorderradaufhängung handelt es sich um eine McPherson-Konstruktion mit unteren Dreieckslenkern. Die Schwenklager, der Achsträger und die Querlenker bestehen aus Aluminium. Zur Erhöhung der Steifigkeit ist der Achsträger fest mit der Karosserie verschraubt. Die Zahnstangenlenkung arbeitet mit variabler Servounterstützung. Ihre modifizierten Kennlinien entsprechen dem dynamischen Charakter der TT RS-Modelle. Die 4-Lenker-Hinterachse kann dank ihrer aufwendigen

Konstruktion die Längs- und Seitenkraftabstützung voneinander getrennt verarbeiten. Die Längslenker nehmen die Antriebs- und Bremskräfte auf. Die relativ weiche Auslegung ihrer Lager verbessert den Abrollkomfort, wohingegen die drei Querlenker pro Rad fahrdynamiksteigernd steif an den Achsträger angebunden sind. Getrennt angeordnete Schraubenfedern und neu entwickelte Dämpfer übernehmen die Vertikalabstützung. Die Kennlinien der Feder-Dämpfer-Kombinationen sowie die angepasste Elastokinematik wurden in ausgiebigen Tests speziell für den TT RS und den TT RS plus entwickelt und erprobt.

Auf Wunsch ist eine elektronische Regelung für die Stoßdämpfer verfügbar: Audi magnetic ride. Das adaptive Dämpfungssystem passt in Sekundenbruchteilen die Härte der Dämpfer der Straßensituation an. Im Komfortmodus ist Audi magnetic ride ein komfortables Sportfahrwerk, im Sportmodus vermittelt das Fahrwerk eine direkte Rückmeldung von der Straße.

Die Werte für Kraftstoffverbrauch und CO<sub>2</sub>-Emissionen sowie die Effizienzklassen finden Sie auf Seite 58.

# Einen Hochleistungssportler kann nichts stoppen.

Außer eine Hochleistungsbremsanlage.

18-Zoll-RS-Bremsanlage

Die Bremsscheiben an der Vorderachse haben einen Durchmesser von 370 mm. Die Bremssättel sind hochglänzend schwarz lackiert und tragen das RS-Logo.

Die serienmäßige 18-Zoll-RS-Bremsanlage greift mit ihren 4-Kolben-Festsätteln an der Vorderachse kraftvoll zu. Die vorderen Bremsscheiben bestehen aus einem Gussreibring, der über Stahlstifte mit dem Bremsscheibentopf aus Aluminium verbunden ist. Diese sogenannte schwimmende Lagerung sorgt dafür, dass der Reibring weitgehend spannungsfrei bleibt, was die Standfestigkeit unter

hohen Temperaturbelastungen verbessert. Zudem erhöhen die axiale Perforation und die Kühlkanäle zur Innenbelüftung die Leistungsfähigkeit der Bremsscheiben. Der Einsatz von Aluminium reduziert nicht nur das Gewicht der Bremsscheiben, sondern verbessert auch die Gewichtsbilanz der ungefederten Massen.







Erst seine Ausstattungen machen einen Audi zu Ihrem Audi.

**Unilackierung**

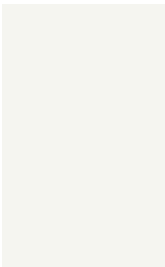

**Ibisweiß**

**Metalliclackierung**

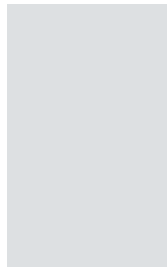

**Suzukagrau Metallic**

**Perleffektlackierungen**



**Misanorot Perleffekt**



**Daytonagrau Perleffekt**



**Sepangblau Perleffekt**

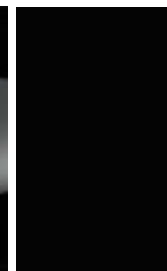

**Phantom schwarz Perleffekt**

Kristalleffektlackierung



Pantherschwarz Kristalleffekt

Individuallackierungen



Individuallackierungen Audi exclusive

Verdeckfarben



Verdeck schwarz

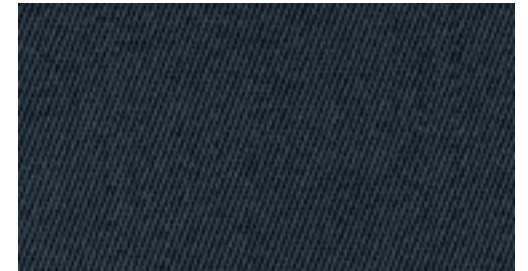

Verdeck dunkelgrau



Aluminium-Schmiederäder im 7-Doppelspeichen-Design, poliert, 2-farbig

## Räder/Reifen



**Aluminium-Gussräder  
im 5-Doppelspeichen-Design**  
Größe 9 J x 18 mit Reifen 245/40 R 18\*



**Aluminium-Gussräder im 5-Arm-Rotor-Design in  
Schwarz matt mit Felgenhorn in Rot**  
Größe 9 J x 19 mit Reifen 255/35 R 19\*



**Winter-Aluminium-Gussräder  
im 5-Doppelspeichen-Design**  
Größe 9 J x 18 mit Winterreifen 245/40 R 18\*,  
nicht schneekettentauglich, zulässige Höchst-  
geschwindigkeit 240 km/h



**Aluminium-Gussräder  
im 5-Arm-Rotor-Design**  
Größe 9 J x 19 mit Reifen 255/35 R 19\*



**Aluminium-Gussräder  
im 5-Segmentspeichen-Design**  
Größe 9 J x 19 mit Reifen 255/35 R 19\*



**Winter-Aluminium-Gussräder  
im 5-Arm-Rotor-Design**  
Größe 9 J x 19 mit Winterreifen 255/35 R 19\*,  
nicht schneekettentauglich, zulässige Höchst-  
geschwindigkeit 240 km/h



**Aluminium-Gussräder  
im 5-Arm-Rotor-Design in Titanoptik matt,  
glanzgedreht**  
Größe 9 J x 19 mit Reifen 255/35 R 19\*



**Aluminium-Schmiederäder  
im 7-Doppelspeichen-Design, poliert, 2-farbig**  
Größe 9 J x 20 mit Reifen 255/30 R 20\*

## Radschrauben diebstahlhemmend

nur durch mitgelieferten Adapter zu lösen

## Reifenreparaturset

12-Volt-Kompressor und Reifendichtmittel im Gepäck-  
raum unter dem Ladeboden, zulässige Höchstgeschwin-  
digkeit 80 km/h

## Reifendruck-Kontrollanzeige

optische und akustische Warnung bei Druckverlust  
an einem oder mehreren Rädern, Anzeige im Fahrer-  
informationssystem

## Bordwerkzeug

im Gepäckraum unter dem Ladeboden

## Wagenheber

im Gepäckraum unter dem Ladeboden

\*Angaben zu den technischen Eigenschaften der Reifen finden Sie auf Seite 59.



**Sportsitze vorn**

mit ausgeprägten Sitzseitenwangen für besseren Seitenhalt und TT RS-Prägung in den Lehnen der Vordersitze; mit manueller Einstellung von Sitzhöhe, Sitzlängsposition, Lehnenneigung und Kopfstützenhöhe; Sitzlehnen-entriegelung (TT RS Coupé). (Die Abbildung zeigt Sportsitz vorn, elektrisch einstellbar, in Leder Seidennappa schwarz mit Kontrastnähten in Silber.)

**Lederausstattungen**



**Alcantara/Leder schwarz mit Kontrastnähten in Silber**

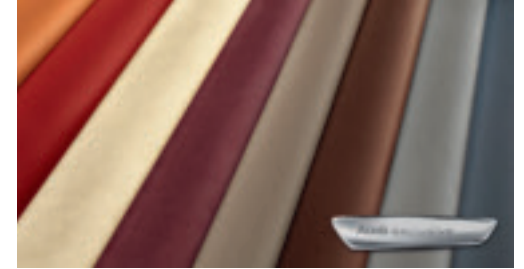

**Lederausstattungen Audi exclusive**

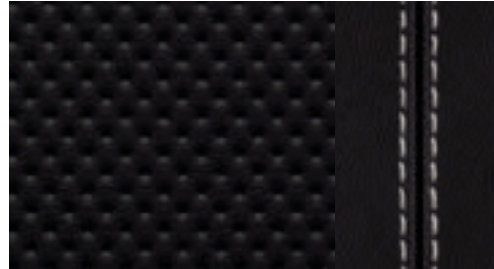

**Leder Seidennappa schwarz mit Kontrastnähten in Silber**



**Leder Seidennappa silber mit Kontrastnähten in Schwarz**



## Lederausstattungen



Leder Feinnappa schwarz  
mit Kontrastnähten in Silber



Lederausstattungen Audi exclusive

### RS-Schalensitze vorn

stärker konturierte Sitzform für gesteigerten Seitenhalt, mit integrierten Kopfstützen und TT RS-Prägung in den Lehnen der Vordersitze; mit manueller Einstellung von Sitzhöhe, Sitzlängsposition und Lehnenneigung; Sitzlehnen-entriegelung (TT RS Coupé); ohne Seitenairbag. (Die Abbildung zeigt RS-Schalensitz vorn in Leder Feinnappa schwarz mit Kontrastnähten in Silber.)

## Lederausstattungen

### Aufheizschutz

bei Sonneneinstrahlung, für die Sitzflächen und Sitzlehnen der Vordersitze bei Alcantara/Leder-Kombination und Leder Seidennappa (jeweils ohne Sitzmittelbahn) sowie Lederausstattungen. Die spezielle Farbpigmentierung des Leders wirkt einer starken Aufheizung entgegen. Die im Sonnenlicht enthaltene Infrarotstrahlung wird reflektiert. Durch den Aufheizschutz kann die Oberflächentemperatur um bis zu 20 °C gesenkt werden.

### Alcantara/Leder-Kombination

Sitzmittelbahnen und Türverkleidungseinsätze in Alcantara, Sitzseitenwangen sowie Kopfstützen in Leder mit Kontrastnähten; TT RS-Prägung in den Lehnen der Vordersitze

### Lederausstattung Seidennappa

Sitzseitenwangen sowie Kopfstützen (mit Kontrastnähten) und Sitzmittelbahnen in Leder, Streifen in Sitzseitenwangen vorn und Einsätze der Sitzmittelbahnen mit Punktprägung; Türverkleidungseinsätze in Leder analog Sitzfarbe; TT RS-Prägung in den Lehnen der Vordersitze

### Lederausstattung Feinnappa

Sitzseitenwangen sowie Kopfstützen (mit Kontrastnähten) und Sitzmittelbahnen in Leder, Einsätze der Sitzseitenwangen und der Sitzmittelbahnen im oberen Bereich der Vordersitzlehnen sowie Türverkleidungseinsätze in Leder mit TT-Perforation; TT RS-Prägung in den Lehnen der Vordersitze

### Lederausstattung in Alcantara/Leder Feinnappa Audi exclusive

Sitzmittelbahnen und Türverkleidungseinsätze in Alcantara, Sitzseitenwangen, Kopfstützen und Armauflage Mittelkonsole in Leder Feinnappa; TT RS-Prägung in den Lehnen der Vordersitze; Fußmatten mit Lederkeder. Die Farben der Sitzbezüge, Nähte und Lederkeder sind aus dem Farbangebot Audi exclusive frei wählbar.

### Lederausstattung in Leder Feinnappa Audi exclusive

Sitzbezüge, Kopfstützen, Türverkleidungseinsätze und Armauflage Mittelkonsole in Leder Feinnappa; TT RS-Prägung in den Lehnen der Vordersitze; Fußmatten mit Lederkeder. Die Farben der Sitzbezüge, Nähte und Lederkeder sind aus dem Farbangebot Audi exclusive frei wählbar.

### Lederausstattung in Leder Feinnappa inklusive erweiterter Umfänge Audi exclusive

Sitzbezüge, Kopfstützen, Türverkleidungseinsätze, Armauflagen in den Türverkleidungen, Türzuziehgriffe, Armauflage und Verkleidung Mittelkonsole, Handbremsgriff, Schalt-/Wählhebelknopf und -manschette sowie Instrumententafelabdeckung in Leder Feinnappa; TT RS-Prägung in den Lehnen der Vordersitze; Fußmatten mit Lederkeder. Die Farben der Sitzbezüge, Nähte und Lederkeder sind aus dem Farbangebot Audi exclusive frei wählbar.

### Lederpaket

Handbremsgriff in perforiertem Leder sowie Armauflage Mittelkonsole in Leder Feinnappa schwarz mit Kontrastnähten in Silber; Türzuziehgriffe in Leder Feinnappa schwarz

### Erweitertes Lederpaket

Handbremsgriff in perforiertem Leder sowie Armauflage Mittelkonsole, Armauflagen in den Türverkleidungen, Instrumententafelabdeckung und Verkleidung Mittelkonsole in Leder Feinnappa schwarz mit Kontrastnähten in Silber; Türzuziehgriffe in Leder Feinnappa schwarz

## Dekoreinlagen

### Dekoreinlagen

in der Mittelkonsole, am Handschuhfach und an den Blenden der Türzuziehgriffe



Aluminium matt gebürstet

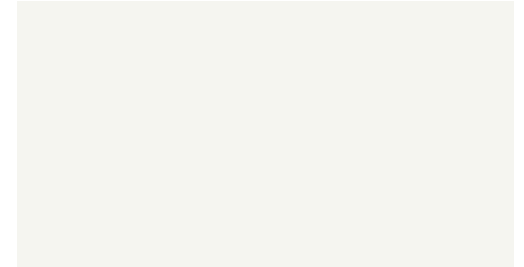

Ibisweiß Audi exclusive

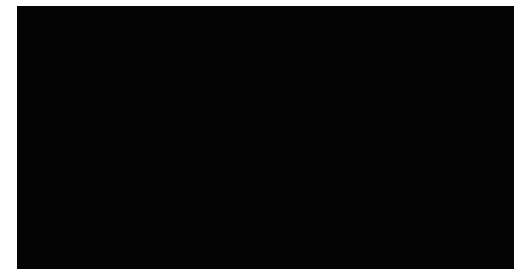

Phantom schwarz Audi exclusive

## Licht

### Xenon plus inklusive Scheinwerfer-Reinigungsanlage

Die Scheinwerfer mit langlebiger Gasentladungstechnik für Abblend- und Fernlicht ermöglichen eine intensive Fahrbahnausleuchtung, gute Gleichmäßigkeit und Reichweite. Die automatisch-dynamische Leuchtweitenregulierung reduziert das Blenden des Gegenverkehrs. Das homogene Tagfahrlichtband ist in LED-Technologie mit geringer Energieaufnahme ausgeführt; inklusive Scheinwerfer-Reinigungsanlage

### adaptive light

bestehend aus dynamischem Kurvenlicht und statischem Abbiegelicht; das dynamische Kurvenlicht schließt von der Lenkradbewegung auf den Straßenverlauf und leuchtet Kurven in einem Geschwindigkeitsbereich von ca. 10 bis 110 km/h durch schwenkbare Xenon-Scheinwerfer variabel aus.

### Fernlichtassistent

erkennt im Rahmen der Systemgrenzen selbstständig Scheinwerfer des Gegenverkehrs, Rückleuchten von anderen Verkehrsteilnehmern und Ortschaften. Je nach Verkehrssituation wird das Fernlicht automatisch ein- oder ausgeschaltet. Das System verbessert somit die Sicht des Fahrers und sorgt für einen Zugewinn an Komfort durch entspannteres Fahren.

### Innenbeleuchtung

mit Abschaltverzögerung und Kontaktschaltern an allen Türen; Innenraumleuchten inklusive Leseleuchten vorn, Handschuhfach- und Gepäckraumbeleuchtung sowie Make-up-Spiegel-Beleuchtung (nur für TT RS Coupé/ TT RS plus Coupé)

### LED-Innenlichtpaket

blendfreie Beleuchtung des Fahrzeuginnenraums in energiesparender und langlebiger LED-Technologie, bestehend aus: Innenraumleuchten inklusive Leseleuchten vorn, Make-up-Spiegel-Beleuchtung (nur für TT RS Coupé/ TT RS plus Coupé), Handschuhfachbeleuchtung, Einstiegs- und Fußraumbeleuchtung vorn, beleuchteten Türöffnern; aktive Türrückstrahler (Glühlampen)

### Heckleuchten

in Klarglasoptik in Rot mit Rückfahrleuchte in Weiß, in 3-dimensionalem Design; dritte Bremsleuchte und Heckkennzeichenleuchten in LED-Technologie

### Nebelschlussleuchte

mittig in Stoßfänger hinten integriert

### Optikpaket Leuchten

Scheinwerferdesignblenden vorn in Chromoptik, Heckleuchteneinsatz in Schwarz

## Spiegel

### Außenspiegel mit integriertem LED-Blinklicht

elektrisch einstellbar, links asphärisch, rechts konvex. Gehäuse in Aluminiumoptik matt, beide Außenspiegel und Scheibenwaschdüsen beheizbar

optional:

### beheizbar und elektrisch anklappbar

### beheizbar, elektrisch anklappbar und automatisch abblendend

### Außenspiegelgehäuse in Aluminiumoptik matt

optional:

### in Carbon Audi exclusive

### Innenspiegel abblendbar

optional:

### automatisch abblendend mit Licht-/Regensensor

zur Steuerung der automatischen Fahrlichtschaltung und der Scheibenwischer, inklusive Coming-Home-/Leaving-Home-Funktion: verzögertes Aus-/automatisches Einschalten von Hauptscheinwerfern, Heck- und Kennzeichenleuchten beim Abstellen/Öffnen des Fahrzeugs; auf Wunsch mit **digitaler Kompassanzeige**, ermöglicht eine digitalisierte Anzeige der aktuellen Himmelsrichtung

### Make-up-Spiegel

in der Fahrer- und Beifahrersonnenblende; bei TT RS Coupé/TT RS plus Coupé beleuchtet

## Dachsysteme

### Akustikverdeck

vollautomatisch, aus isoliertem 3-lagigem Stoffgewebe mit verbesserter Geräusch- und Wärmeisolierung im Innenraum; inklusive integrierter vollautomatischer Abdeckklappen, Verdeckhimmel in Schwarz; Verdecköffnung in 12 Sekunden

### Windschott

elektrisch aus- und einfahrbar

## Schließsysteme

### Funkschlüssel

ent- und verriegelt Türen, Gepäckraum- und Tankklappe; inklusive Komfortschließung/-öffnung der Fenster

### Wegfahrsperrung elektronisch

integriert in das Motorsteuergerät, automatische Aktivierung durch Fahrzeugschlüssel

### Vorbereitung für Ortungsassistent

Vorbereitung zur Anbindung eines Ortungsassistenten (erhältlich über Audi Original Zubehör), mit dem das entwendete Fahrzeug lokalisiert werden kann

### Garagentoröffner (HomeLink)

programmierbare Funkfernbedienung, Bedientasten in das Innenlichtmodul integriert; kann zum Öffnen und/oder Schließen von Garagen- und Außentoren verwendet werden; Steuerung von Sicherheitssystemen und Beleuchtungsanlagen möglich. Informationen zu kompatiblen Handsendern erhalten Sie bei Ihrem Audi Partner oder über [www.eurohomelink.com](http://www.eurohomelink.com).

### Diebstahlwarnanlage

inklusive Innenraumüberwachung und Abschleppschutz durch Neigungswinkelsensor, abschaltbar; bordspannungsunabhängiges Signalthorn; zur Überwachung von Türen, Front- und Gepäckraumklappe

## Verglasung

### Wärmeschutzverglasung

grün getönt, Frontscheibe aus Verbundglas; Heckscheibe beheizbar, mit Zeitschaltung

### Scheiben abgedunkelt (Privacy-Verglasung)

Heckscheibe und Seitenscheiben hinten abgedunkelt

### Frontscheibe mit grauem Colorstreifen

am oberen Rand

### Scheibenwaschanlage

2-Stufen-Schaltung, Intervallschaltung 4-stufig einstellbar, Tipp-Wisch-Kontakt, Wasch-Wisch-Automatik, automatisches Nachwischen nach dem letzten Wasch-Wisch-Vorgang

<p><b>Weitere Außen- und Innenausstattungen</b></p> <p><b>RS-Stoßfänger</b> in sportlich-dynamischem Design; vorn mit großflächigen Lufteinlässen in Schwarz hochglänzend, hinten mit Diffusoreinsatz in Schwarz matt; Stoßfänger und Schwellerverkleidung in Wagenfarbe lackiert</p>	<p><b>Sitze/Sitzkomfort</b></p> <p><b>Vordersitze elektrisch einstellbar</b> mit elektrischer Einstellung von Sitzhöhe, Sitzlänge, Sitzposition, Sitzneigung und Lehnenneigung; inklusive elektrischer 4-Wege-Lendenwirbelstütze</p>	<p><b>Lenkräder/Schalthebel/Bedienelemente</b></p> <p><b>RS-Multifunktions-Sportlederlenkrad im 3-Speichen-Design</b> unten abgeflacht, mit TT RS-Emblem; Fullsize-Airbag, Bezug in perforiertem Leder mit Ziernähten in Silber, in Höhe und Abstand einstellbar; zur Bedienung der vorhandenen Infotainment-Umfänge; bei S tronic mit Schaltwippen in Aluminiumoptik</p>	<p><b>Klimatisierung</b></p> <p><b>Klimaautomatik</b> in spezieller TT-Optik, mit sonnenstandsabhängiger Regelung; regelt elektronisch die Lufttemperatur, -menge und -verteilung; Zwangsentlüftung, Stauluft- und Umluftregelung, Fußraumausströmer, Aktivkohlefilter; Defrosterdüsen für Frontscheibe und Seitenscheiben</p>
<p><b>Audi Singleframe</b> Kühlergrill mit Gitter in Wabenstruktur schwarz hochglänzend (bei TT RS plus Coupé/TT RS plus Roadster anthrazit hochglänzend) und einteiligem Zierrahmen in Aluminiumoptik matt</p>	<p><b>Sitzheizung vorn</b> beheizt Sitz- und Lehnenmittelbahnen sowie Sitzseitenwangen; für Fahrer- und Beifahrerseite individuell mehrstufig einstellbar</p>	<p><b>RS-Schalt-/Wählhebelknäuf</b> in perforiertem Leder, mit Zierring in Aluminiumoptik, Schalt-/Wählhebelsmanschette in Leder schwarz mit Ziernähten in Silber; bei TT RS plus Coupé/TT RS plus Roadster zusätzlich Plakette mit Schriftzug RS plus</p>	<p><b>Gepäckversicherungs- und Ablagesysteme</b></p> <p><b>Handschuhfach</b> abschließbar, mit Beleuchtung</p>
<p><b>Optikpaket Aluminium matt</b> Frontspoiler, Unterkante des Diffusoreinsatzes hinten und Aufnahme des RS-Heckflügels in Aluminiumoptik matt</p>	<p><b>4-Wege-Lendenwirbelstütze</b> für die Vordersitze; elektrisch, horizontal und vertikal einstellbar</p>	<p><b>Schalthebelknäuf in Aluminium Audi exclusive</b></p>	<p><b>Ablagepaket</b> Ablagenetz an der Rückseite der Vordersitzlehnen, Ablagefach unter den Vordersitzen, Ablagenetz im Beifahrerfußraum; bei TT RS Coupé/TT RS plus Coupé zusätzlich Gepäcknetz im Kofferraum; bei TT RS Roadster/TT RS plus Roadster 2 zusätzliche Staufächer in der Rückwand hinter den Sitzen</p>
<p><b>Optikpaket Schwarz Audi exclusive</b> Rahmen des Kühlergrills, Kühlergrill und Kennzeichenträger vorn in Schwarz hochglänzend</p>	<p><b>Kopfstützen</b> vorn, in der Höhe einstellbar, bei RS-Schalensitzen vorn integriert</p>	<p><b>Lenkradkranz in Leder Audi exclusive</b> Belederung des Lenkradkranzes in allen Audi exclusive-Farben erhältlich; Nähte individuell wählbar in verschiedenen Audi exclusive-Farben mit Audi exclusive-spezifischem Nahtbild</p>	<p><b>Getränkehalter</b> 2-fach, integriert in die Mittelkonsole</p>
<p><b>RS-Abgasanlage</b> 2-flutig, mit verchromten ovalen Endrohrblenden</p>	<p><b>Lehnenabdeckungen in Wagenfarbe lackiert Audi exclusive</b> für RS-Schalensitze vorn</p>	<p><b>Bedienelemente in Leder Audi exclusive</b> Belederung von Lenkradkranz, Schalt-/Wählhebelknäuf und -manschette sowie Handbremsgriff in allen Audi exclusive-Farben erhältlich; Nähte individuell wählbar in verschiedenen Audi exclusive-Farben; Nähte am Lenkradkranz mit Audi exclusive-spezifischem Nahtbild</p>	<p><b>Verzurrösen</b> 4-fach, im Gepäckraum, zur Fixierung von Gepäckstücken und Gegenständen</p>
<p><b>RS-Sportabgasanlage</b> 2-flutig, mit schwarz hochglänzenden ovalen Endrohrblenden; für ein gesteigertes Sounderlebnis</p>	<p><b>Rücksitzanlage</b> 2 Sitzplätze im Fond, zugelassen für Personen bis 1,50 m Körpergröße bzw. Kinder bis zu 12 Jahren und 1,25 m Körpergröße im Kindersitz</p>	<p><b>Bedienelemente in „Wildleder“ schwarz Audi exclusive</b> Belederung von Lenkradkranz, Schalt-/Wählhebelknäuf und Handbremsgriff in „Wildleder“ schwarz; Nähte individuell wählbar in verschiedenen Audi exclusive-Farben; Nähte am Lenkradkranz mit Audi exclusive-spezifischem Nahtbild</p>	<p><b>Durchladeeinrichtung mit entnehmbarer Ski-/Snowboardtasche</b> durch Einhängegurt fixierbar, zum praktischen Transport von langen Gegenständen, z. B. bis zu 2 Paar Ski</p>
<p><b>RS-Heckflügel</b> feststehend, auf der Gepäckraumklappe</p>	<p><b>Rücksitzlehne</b> teilbar, im Verhältnis 50 : 50 oder vollständig umklappbar</p>	<p><b>Bedienelemente in „Wildleder“ schwarz Audi exclusive</b> Belederung von Lenkradkranz, Schalt-/Wählhebelknäuf und Handbremsgriff in „Wildleder“ schwarz; Nähte individuell wählbar in verschiedenen Audi exclusive-Farben; Nähte am Lenkradkranz mit Audi exclusive-spezifischem Nahtbild</p>	<p><b>Gepäckraumabdeckung</b> herausnehmbar</p>
<p><b>Heckspoiler</b> geschwindigkeitsabhängig elektrisch ausfahrbar, anstelle des RS-Heckflügels; automatisches Ausfahren bei 120 km/h, Einfahren bei 80 km/h; zusätzlich manuelle Ansteuerung über Taste auf der Mittelkonsole</p>	<p><b>Kindersitzbefestigung ISOFIX</b> für Beifahrersitz, Halterung zur Befestigung von Kindersitzen nach ISO-Norm</p>	<p><b>Kindersitzbefestigung ISOFIX und Rücksitzbank mit Zulassung als Kindersitz Gruppe III</b> Kindersitzbefestigung ISOFIX für die beiden Fondsitze, Halterung zur Befestigung von Kindersitzen nach ISO-Norm; Rücksitzbank mit Zulassung als Kindersitz der Gruppe III (nach ECE-R44)</p>	
<p><b>Modellbezeichnung/Schriftzug</b> Modellbezeichnung TT RS im Kühlergrill und am Heck</p>			
<p><b>Tankdeckel in Aluminium</b> mit TT-Prägung und elektrischer Entriegelung</p>			

#### Weitere Innenausstattungen

##### Fußbraumauskleidung und Fußmatten

vorn, in Teppich schwarz, Fußmatten mit Keder in Silber

##### Fußmatten mit TT RS-Schriftzug Audi exclusive

in Schwarz, mit Bestickung der Fußmatten; Keder in Silber

##### Dachhimmel

in Stoff schwarz

##### Verdeckhimmel

in Stoff schwarz

##### Dachhimmel in Alcantara Audi exclusive

Dachhimmel individuell wählbar in verschiedenen Audi exclusive-Farben

##### Einstiegsleisten mit Aluminiumeinlage

und TT RS-Schriftzug

##### Fensterheber

elektrisch, mit Überschusskraftbegrenzung, Tipp-auf- und Tipp-zu-Funktion; Komfortöffnung/-schließung über den Funkschlüssel; bei TT RS Coupé/TT RS plus Coupé Fenster hinten feststehend

##### Zigarettenanzünder und Aschenbecher

in der Mittelkonsole vorn

##### Erweiterte Aluminiumoptik im Interieur

für Ausströmer, Bedienelemente der Radioanlage, Lichtdrehshalter und Lenkradspeichen, Pedale und Fußstütze in Aluminiumoptik

#### MMI® und Navigationssysteme

##### Navigationssystem mit MMI®-Bedienlogik

6-Zoll-Monochrom-Display in der Mittelkonsole für Zieleingabe und Wegbeschreibung, dynamische Zielführung (soweit verfügbar), Radioanlage mit Doppeltuner, CD-Laufwerk für Navigations-CD, Audio- oder MP3-CD, Antennendiversity, AUX-IN-Anschluss, Pfeilanzeige im Fahrerinformationssystem, inklusive Antenne und 9 Aktivlautsprechern; Länder-Navigations-CD\* inklusive Hauptverkehrsverbindungen für Europa (soweit digitalisiert)

##### Navigationssystem plus mit MMI®-Bedienlogik

mit Displayrahmen in Schwarz hochglänzend, inklusive zweier Navigations-DVDs\*, 6,5-Zoll-TFT-Farbdisplay (800 x 480 Pixel) mit 3D-Kartendarstellung, dynamische Zielführung (soweit verfügbar), Radioanlage mit Doppeltuner, DVD-Laufwerk für Navigations-DVD, Audio- oder MP3-CD (nicht bei gleichzeitiger Navigationssystem-Nutzung), 2 integrierte MMC-/SDHC-Kartenleser für MP3 (bis zu 32 GB), AUX-IN-Anschluss, Pfeilanzeige im Fahrerinformationssystem, inklusive Antenne und 9 Aktivlautsprechern; Anbindung Audi music interface möglich

##### Fahrerinformationssystem

versorgt Sie auf einem Monochromdisplay mit Informationen von Bordcomputer, Auto-Check-System, Anzeigeumfängen des MMI-Systems sowie digitaler Geschwindigkeitsanzeige und Schaltanzeige (bei Handschaltgetriebe und S tronic im manuellen Modus); RS-Menü mit Ladedruck- und Öltemperaturanzeige sowie Laptimer

#### Radio- und TV-Anlagen

##### Radioanlage concert

mit Single-CD-Laufwerk, 12 Stationsspeicher, Empfangsbereich FM (UKW) und AM (MW), Softkey-Bedienkonzept und 3-zeiliges Grafikdisplay, CAN-Bus-Vernetzung, geschwindigkeitsabhängige Lautstärke-Regelung, Phasendiversity, MP3-fähig, inklusive 5-Kanal-Verstärker und 9 Aktivlautsprechern, Gesamtleistung 140 Watt, AUX-IN-Anschluss

##### Radioanlage symphony

wie Radioanlage concert, jedoch zusätzlich TP-Memo-Funktion, mit integriertem 6-fach-CD-Wechsler, MP3-fähig (statt internen Single-CD-Laufwerks)

##### TV-Empfang

Empfang von analog und digital (DVB-T) ausgestrahlten unverschlüsselten Fernsehsendern (MPEG-2-Standard), Unterstützung von Teletext und Electronic Program Guide (EPG); Anschlussmöglichkeit von 2 externen AV-Quellen über optionales Adapterkabel. TV-Empfang abhängig von lokaler analoger und digitaler Netzverfügbarkeit. Keine AV- oder TV-Video-Ausgabe im Fahrbetrieb (Audio-Ausgabe auch im Fahrbetrieb verfügbar)

##### BOSE Surround Sound

12 Hochleistungslautsprecher inklusive Centerspeaker und Subwoofer, 8-Kanal-Verstärker mit einer Gesamtleistung von 255 Watt; auf die Akustik des Fahrzeugs abgestimmt, inklusive dynamischer Fahrgeräuschkompensation

##### CD-Wechsler

im Handschuhfach, für 6 CDs, erschütterungsgesichert, leicht zugänglich; jede CD einzeln lad- bzw. wechselbar

#### Audi music interface

zur Anbindung von portablen Mediaplayern wie zum Beispiel Apple iPod ab Generation 4, Apple iPhone (Musikfunktionalität) sowie USB-Speichermedien und MP3-Playern. Das Audi music interface ist im Handschuhfach untergebracht, die Bedienung erfolgt über das Navigationssystem plus oder das RS-Multifunktions-Sportlederlenkrad. Informationen über kompatible MP3-Player erhalten Sie bei Ihrem Audi Partner oder unter [www.audi.de/mp3](http://www.audi.de/mp3). Bei Bestellung des Audi music interface entfällt der separate AUX-IN-Anschluss.

#### Adapterkabelset für Audi music interface

bestehend aus 2 Verbindungskabeln zur Anbindung von iPod/iPhone oder Datenträgern/Mediaplayern mit USB-Anschluss (Typ A); weitere Adapterkabel über Audi Original Zubehör erhältlich: Informationen zu Kompatibilitäten erhalten Sie bei Ihrem Audi Partner oder unter [www.audi.de/mp3](http://www.audi.de/mp3).

#### iPod-Vorbereitung Audi exclusive

Konsole im Handschuhfach; iPod eingeschränkt bedienbar über eine Radioanlage bzw. das RS-Multifunktions-Sportlederlenkrad; bei Betrieb wird der iPod in der Konsole geladen. Informationen über kompatible iPod-Varianten erhalten Sie bei Ihrem Audi Partner.

#### USB-Vorbereitung Audi exclusive

Konsole im Handschuhfach für USB-Sticks bzw. MP3-Player mit USB-Verlängerungskabel; eingeschränkt bedienbar über eine Radioanlage bzw. das RS-Multifunktions-Sportlederlenkrad

\* Navigationsdaten sind nicht für sämtliche Länder und Regionen verfügbar. Nähere Informationen erhalten Sie bei Ihrem lokalen Audi Partner.

## Telefon und Kommunikation

### Bluetooth-Schnittstelle

Bluetooth-fähige Mobiltelefone können über die Schnittstelle mit dem Fahrzeug verbunden werden. Freies Sprechen im Fahrzeug über Mikrofon möglich; Informationen über kompatible Mobiltelefone erhalten Sie bei Ihrem Audi Partner oder unter [www.audi.de/bluetooth](http://www.audi.de/bluetooth).

### Handyvorbereitung (Bluetooth)

beinhaltet eine Freisprecheinrichtung sowie eine Vorbereitung für eine optionale handyspezifische Ladeeinrichtung in der Mittelkonsole; inklusive Anbindung an Fahrzeugantenne, dadurch geringe SAR-Strahlung im Fahrzeuginnenraum sowie verbesserte Empfangsqualität; die Bedienung erfolgt über die optionalen Radio-/Navigationssysteme oder ein RS-Multifunktions-Sportlederlenkrad; Adapter und Informationen über kompatible Mobiltelefone erhalten Sie bei Ihrem Audi Partner oder unter [www.audi.de/bluetooth](http://www.audi.de/bluetooth).

### Sprachdialogsystem für Navigationssystem plus

Die Grundfunktionen von Navigation, Radioanlage, CD sowie Handyvorbereitung und CD-Wechsler können per Sprachbefehl bedient werden.

## Assistenzsysteme

### Berganfahrassistent

Nach längerer Betätigung der Fußbremse im Stillstand bleibt der aufgebaute Bremsdruck nach dem Lösen der Fußbremse einen kurzen Moment erhalten. Durch diesen automatischen Bremsengriff ermöglicht Ihnen das System ein komfortables Anfahren an nahezu allen Steigungen.

### Einparkhilfe hinten

unterstützt das rückwärtige Einparken innerhalb der Systemgrenzen durch akustisches Anzeigen des Abstands hinter dem Fahrzeug zu einem erkannten Objekt; Messung durch Ultraschallsensoren, unauffällig in den Stoßfänger integriert

### Geschwindigkeitsregelanlage

hält die gewünschte Geschwindigkeit ab etwa 30 km/h konstant, sofern es die Motorleistung bzw. die Motorbremsewirkung zulässt; Bedienung über separaten Lenkstockhebel, Anzeige der gesetzten Geschwindigkeit im Fahrerinformationssystem

## Fahrwerke/Bremsen

### RS-Sportfahrwerk

mit dynamisch abgestimmter Feder-Dämpfer-Kombination und angepasster Elastokinematik

### Audi magnetic ride

adaptives Dämpfersystem mit individueller Auswahl der Fahrwerksabstimmung (Normal/Sport) durch Betätigen der Sporttaste auf der Mittelkonsole

### RS-Bremsanlage

18-Zoll-Hochleistungsbremsanlage mit diagonaler Aufteilung, Anti-Blockier-System (ABS) mit elektronischer Bremskraftverteilung (EBV), hydraulischer Bremsassistent, angepasste Kennlinie des Bremskraftverstärkers; Brems Scheiben vorn in Verbundtechnik, innenbelüftet und gelocht, hinten innenbelüftet

### Bremssättel

hochglänzend schwarz lackiert, vorn mit RS-Emblem

## Technik/Sicherheit

### Karosserie in Audi Space Frame (ASF®)-Bauweise

innovative Materialkombination aus Aluminium und Stahl, mit hoher Steifigkeit für mehr Fahrdynamik, Fahrstabilität sowie mehr Sicherheit

### Seitenaufprallschutz

bestehend aus biegesteifen Aluminium-Aufprallträgern in den Türen, mit Aktivierung der Seitenairbags durch Drucksensoren in den Türen; Seitenschutzpolster in den Türen

### Überrollbügel

mit Aluminiumverkleidung an der Rückseite für erhöhte Sicherheit von Fahrer und Beifahrer

### Belederte Überrollbügel Audi exclusive

Beledierung gemäß Sitzbezug, in allen Audi exclusive- und Serienfarben erhältlich

### Airbags

Fullsize-Airbags für Fahrer und Beifahrer; inklusive Deaktivierungsschalter für Beifahrerairbag

### Seitenairbags vorn

in die Sitzlehnen integriert (nicht bei RS-Schalensitzen vorn)

### Integrales Kopfstützensystem

Im Fall einer Heckkollision wird durch die Gestaltung des Vordersitzes der Oberkörper besser aufgefangen und der Kopf stärker abgestützt als bei herkömmlichen Systemen. Dadurch wird die Schutzwirkung erhöht bzw. die Gefahr eines Schleudertraumas vermindert.

### Sicherheitslenksäule

ergänzt das Schutzpotenzial von Sicherheitsgurt und Airbag; mit mechanischer Neigungs- und Axialverstellung

### Instrumenteneinsatz

mit schwarzen Zifferblättern, roten Zeigern und TT RS-Schriftzug im Drehzahlmesser; dynamischer Zeigerhochlauf; mit regelbarer Beleuchtung, Kühlmittel- und Außentemperaturanzeige, Drehzahlmesser mit Digitaluhr und Datumsanzeige, Tachometer mit disproportionaler Anzeige, Kilometer-/Tageskilometerzähler, Kraftstoffvorratsanzeige, Warn- und Kontrollleuchten, Wartungsintervallanzeige

### Sicherheitsgurte

3-Punkt-Automatikgurte für alle Plätze, vorn mit Gurtstraffer und Gurtkraftbegrenzer

#### **Sicherheitsgurte Audi exclusive**

Die Farbe des Gurtbands ist aus dem Farbangebot Audi exclusive frei wählbar.

#### **Gurtanlegekontrolle**

für den Fahrersitz; ein akustisches und optisches Warnsignal erinnert Sie an das Anlegen des Sicherheitsgurts.

#### **Warn- und Kontrollleuchten**

u. a. für Airbag, ABS, ESC/ASR, angezogene Handbremse, EDS-Elektronik, Generator, Licht, Fernlicht, Blinkleuchten, Bremsanlage, Motoröl Druck, Motorelektrik, Wischwasser, Heckspoiler (falls bestellt)

#### **Warndreieck**

im Gepäckraum unter dem Ladeboden

#### **Verbandmaterial**

bei TT RS Coupé/TT RS plus Coupé in der rechten Ablage der Rücksitzbank; bei TT RS Roadster/TT RS plus Roadster in der Ablage zwischen den Sitzlehnen

#### **Anti-Blockier-System (ABS)**

mit elektronischer Bremskraftverteilung (EBV) und hydraulischem Bremsassistenten

#### **Antriebs-Schlupf-Regelung (ASR)**

verringert durch Reduzierung der Motorleistung das Durchdrehen der Antriebsräder – und ermöglicht mehr Traktion und Stabilität auf der Fahrbahnoberfläche

#### **Elektronische Differenzialsperre (EDS)**

Die Anfahrhilfe bremst automatisch bei unterschiedlich griffiger Fahrbahn die Antriebsräder auf zu glattem Untergrund ab und sorgt so für kraftvolles Vorwärtkommen.

#### **Elektronische Stabilisierungskontrolle (ESC)**

mit Sportmodus, 2-stufig abschaltbar; mit hydraulischem Bremsassistenten und Notbremsanzeige; sorgt durch gezieltes Abbremsen einzelner Räder und Eingriff ins Motormanagement für mehr Stabilität in kritischen Fahrsituationen

#### **Elektromechanische Servolenkung**

geschwindigkeitsabhängige Lenkunterstützung, mit aktiver Rückstellunterstützung, automatische Geradeauslaufkorrektur, z. B. bei Seitenwind oder quer geneigter Fahrbahn; energiesparende Funktionsweise, Dämpfung von fahrbahnbedingten Störkräften

#### **Handschaltgetriebe**

6-Gang-Schaltgetriebe, vollsynchronisiert

#### **Schaltwegverkürzung**

Reduzierung der Schaltwege; sportlich kurzer Schalthebel. (Nur bei Handschaltgetriebe)

#### **S tronic®**

7-Gang-Doppelkupplungsgetriebe mit elektrohydraulischer Betätigung, bedienbar über die Schaltwippen hinter dem Lenkrad oder den Wählhebel. Im Automatikbetrieb kann der Fahrer zwischen den Programmen D (Drive) und S (Sport) wählen.

#### **quattro®**

permanenter Allradantrieb mit variabler Momentenverteilung, elektronisch gesteuerter Lamellenkupplung an der Hinterachse und elektronischer Differenzialsperre (EDS) über Bremseingriff an allen angetriebenen Rädern

#### **Elektronische Abregelung der Höchstgeschwindigkeit bei 280 km/h und Designpaket Carbon**

für den Motorraum

#### **Sporttaste**

auf der Mittelkonsole; Drücken der Taste beeinflusst die Gaspedalkennlinie für ein progressiveres Ansprechverhalten des Motors, die Klappensteuerung der Abgasanlage für eine veränderte Soundcharakteristik sowie die Dämpferkennlinie des Audi magnetic ride (falls bestellt) für eine dynamischere Fahrwerksabstimmung.

#### **Rekuperation**

Durch Anhebung der Generatorspannung wird während einer Schub- oder Bremsphase Bewegungsenergie in nutzbare elektrische Energie umgewandelt. Durch diese (Brems-)Energierückgewinnung wird bei einer nachfolgenden Beschleunigung der Generator entlastet – und so bis zu 3 % Kraftstoff gespart.

#### **Audi Anschlussgarantie**

##### **Audi Anschlussgarantie**

bereits beim Kauf eines Neuwagens mitbestellen: Mit der Audi Anschlussgarantie haben Sie 100 % Audi Herstellergarantie und damit auch nach Ablauf der Zweijahresfrist Risikoabsicherung und Kostenkontrolle. Die Audi Anschlussgarantie bietet Ihnen eine individuelle Laufzeit- und Laufleistungskombination für bis zu 3 Jahre nach Ende der Herstellergarantie bei einer maximalen Laufleistung von 150.000 km.

<b>Modell</b>	<b>TT RS Coupé 250 kW (340 PS)</b>		<b>TT RS Roadster 250 kW (340 PS)</b>		<b>TT RS plus Coupé 265 kW (360 PS)</b>		<b>TT RS plus Roadster 265 kW (360 PS)</b>		
Motorbauart	Reihen-5-Zylinder-Ottomotor mit Benzindirekteinspritzung und Abgas-turboaufladung mit Ladeluftkühlung		Reihen-5-Zylinder-Ottomotor mit Benzindirekteinspritzung und Abgas-turboaufladung mit Ladeluftkühlung		Reihen-5-Zylinder-Ottomotor mit Benzindirekteinspritzung und Abgas-turboaufladung mit Ladeluftkühlung		Reihen-5-Zylinder-Ottomotor mit Benzindirekteinspritzung und Abgas-turboaufladung mit Ladeluftkühlung		
Hubraum in cm <sup>3</sup> (Ventile pro Zylinder)	2480 (4)		2480 (4)		2480 (4)		2480 (4)		
Max. Leistung <sup>1</sup> in kW (PS) bei min <sup>-1</sup>	250 (340)/5400-6500		250 (340)/5400-6500		265 (360)/5500-6700		265 (360)/5500-6700		
Max. Drehmoment in Nm bei min <sup>-1</sup>	450/1600-5300		450/1600-5300		465/1650-5400		465/1650-5400		
<b>Kraftübertragung/Räder</b>									
Antriebsart	Permanenter Allradantrieb quattro®		Permanenter Allradantrieb quattro®		Permanenter Allradantrieb quattro®		Permanenter Allradantrieb quattro®		
Getriebeart	6-Gang-Handschaltgetriebe [7-Gang S tronic]		6-Gang-Handschaltgetriebe [7-Gang S tronic]		6-Gang-Handschaltgetriebe [7-Gang S tronic]		6-Gang-Handschaltgetriebe [7-Gang S tronic]		
Räder	Aluminium-Gussräder, 9 J x 18		Aluminium-Gussräder, 9 J x 18		Aluminium-Gussräder, 9 J x 19		Aluminium-Gussräder, 9 J x 19		
Reifen	245/40 R 18 <sup>2</sup>		245/40 R 18 <sup>2</sup>		255/35 R 19 <sup>2</sup>		255/35 R 19 <sup>2</sup>		
<b>Gewicht/Volumen</b>									
Leergewicht <sup>3</sup> in kg	1525	[1550]	1585	[1610]	1525	[1550]	1585	[1610]	
Zul. Gesamtgewicht in kg	1850	[1875]	1830	[1855]	1850	[1875]	1830	[1855]	
Zul. Dachlast in kg	75		-		75		-		
Tankinhalt ca. in l	60		60		60		60		
<b>Fahrleistung/Verbrauch<sup>4</sup></b>									
Höchstgeschwindigkeit in km/h	250 <sup>5</sup>		250 <sup>5</sup>		280 <sup>5</sup>		280 <sup>5</sup>		
Beschleunigung 0-100 km/h in s	4,6	[4,3]	4,7	[4,4]	4,3	[4,1]	4,4	[4,2]	
Kraftstoffart	SuperPlus schwefelfrei ROZ 98 <sup>6</sup>		SuperPlus schwefelfrei ROZ 98 <sup>6</sup>		SuperPlus schwefelfrei ROZ 98 <sup>6</sup>		SuperPlus schwefelfrei ROZ 98 <sup>6</sup>		
Kraftstoffverbrauch <sup>7</sup> in l/100 km	innerorts	12,6	[12,3]	12,8	[12,4]	12,6	[12,3]	12,8	[12,4]
	außerorts	6,8	[6,3]	7,0	[6,4]	6,8	[6,3]	7,0	[6,4]
	kombiniert	9,0	[8,5]	9,1	[8,6]	9,0	[8,5]	9,1	[8,6]
CO <sub>2</sub> -Emission <sup>7</sup> in g/km	innerorts	294	[285]	297	[287]	294	[285]	297	[287]
	außerorts	159	[146]	162	[148]	159	[146]	162	[148]
	kombiniert	209	[197]	212	[199]	209	[197]	212	[199]
Effizienzklasse	G	[F]	G	[F]	G	[F]	G	[F]	
Abgasnorm	EUS		EUS		EUS		EUS		

[ ] Angaben für S tronic.

## Erklärungen

- <sup>1</sup> Der angegebene Wert wurde nach dem vorgeschriebenen Messverfahren (RL 80/1269/EWG in der gegenwärtig geltenden Fassung) ermittelt.
- <sup>2</sup> Angaben zu den technischen Eigenschaften der Reifen finden Sie in der nebenstehenden Tabelle.
- <sup>3</sup> Fahrzeugleergewicht mit Fahrer (68 kg), Gepäck (7 kg) und Kraftstoffbehälter zu 90 % gefüllt, ermittelt nach der RL 92/21/EWG in der gegenwärtig geltenden Fassung. Durch Sonderausstattungen können sich das Leergewicht und der Luftwiderstandsbeiwert des Fahrzeugs erhöhen, wodurch die mögliche Nutzlast bzw. Höchstgeschwindigkeit entsprechend verringert wird.
- <sup>4</sup> Der Kraftstoffverbrauch und die CO<sub>2</sub>-Emissionen eines Fahrzeugs hängen nicht nur von der effizienten Ausnutzung des Kraftstoffs durch das Fahrzeug ab, sondern werden auch vom Fahrverhalten und von anderen nichttechnischen Faktoren beeinflusst. CO<sub>2</sub> ist das für die Erderwärmung hauptsächlich verantwortliche Treibhausgas.
- <sup>5</sup> Abgeregelt.
- <sup>6</sup> Die Verwendung von unverbleitem Kraftstoff SuperPlus schwefelfrei ROZ 98 nach DIN EN 228 wird empfohlen. Wenn nicht verfügbar: unverbleiter Kraftstoff Super schwefelfrei ROZ 95 nach DIN EN 228 mit geringer Leistungsminderung. Kraftstoffqualität bleifrei ROZ 95 mit einem maximalen Ethanolanteil von 10 % (E10) ist grundsätzlich verwendbar. Die Angaben zum Verbrauch beziehen sich auf den Betrieb mit Kraftstoff ROZ 95 nach 692/2008/EG.
- <sup>7</sup> Die angegebenen Werte wurden nach den vorgeschriebenen Messverfahren ermittelt. Die Angaben beziehen sich nicht auf ein einzelnes Fahrzeug und sind nicht Bestandteil des Angebots, sondern dienen allein Vergleichszwecken zwischen den verschiedenen Fahrzeugtypen.

## Wichtige Hinweise

**LongLife Service:** erfolgt nach Serviceanzeige. Der zeitliche Abstand zwischen den Services darf maximal 2 Jahre betragen.

**Altfahrzeugrecycling:** Alle Audi Modelle sind demontage- und verwertungsgerecht konstruiert. Gleichzeitig entwickelt die AUDI AG die Rahmenbedingungen zur Verwertung der Altfahrzeuge und ihrer Bestandteile sowie zur Verringerung des zu entsorgenden Abfalls ständig weiter. Nähere Informationen hierzu erhalten Sie im Internet unter [www.audi.de](http://www.audi.de) unter den Stichwörtern „Altauto“ und „Altfahrzeug“.

Informationen über nahe gelegene Rücknahmestellen zur umweltgerechten Verwertung gemäß Altfahrzeuggesetz erhalten Sie ebenfalls im Internet sowie über unsere kostenlose Hotline 0800 2834737 und bei Ihrem Audi Partner.

## Klassifizierungen von Reifenparametern

In der Tabelle finden Sie die Spannen der Kraftstoffeffizienzklasse, der Nasshaftungsklasse und der Klasse des externen Rollgeräusches zu den unterschiedlichen Reifengrößen des Audi TT RS Coupé, TT RS Roadster, Audi TT RS plus Coupé und TT RS plus Roadster.

	Reifengröße	Kraftstoffeffizienzklasse	Nasshaftungsklasse	Klasse des externen Rollgeräusches
Sommerreifen	245/40 R 18	F	C-B	73-71  - 
	255/35 R 19	F-E	B-C	74-71  - 
	255/30 R 20	F	B	73-70  - 
Winterreifen	245/40 R 18	F	E	68 
	255/35 R 19	E	C	70 

Die Bestellung eines bestimmten Reifens ist nicht möglich. Bezüglich des landesspezifischen Reifenangebotes fragen Sie bitte Ihren Audi Partner.

Audi TT RS Coupé | TT RS plus Coupé

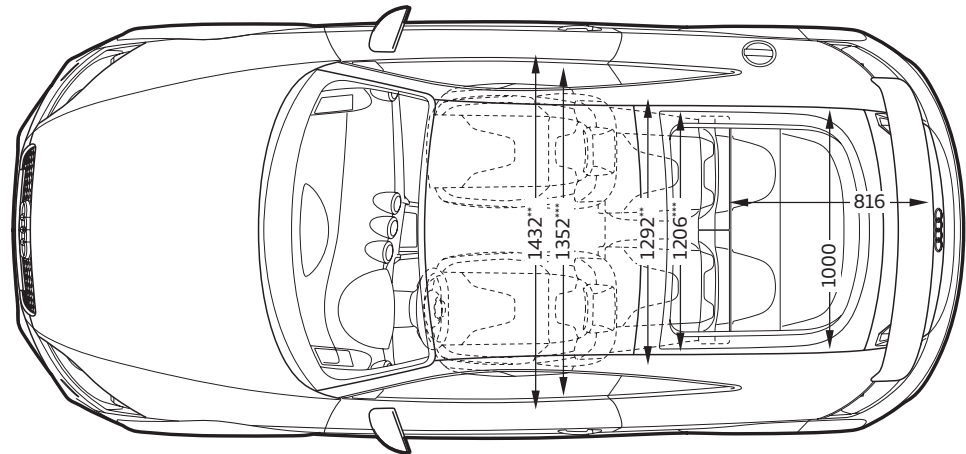
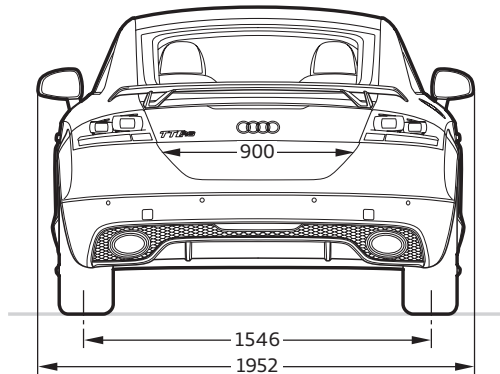
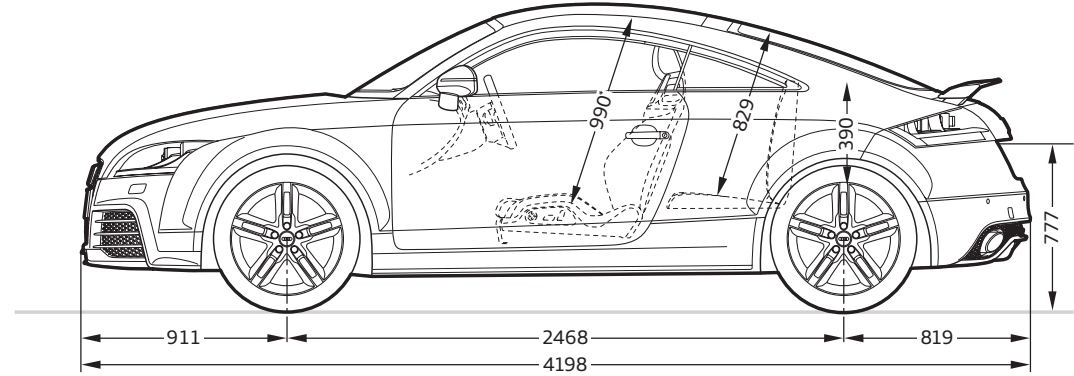
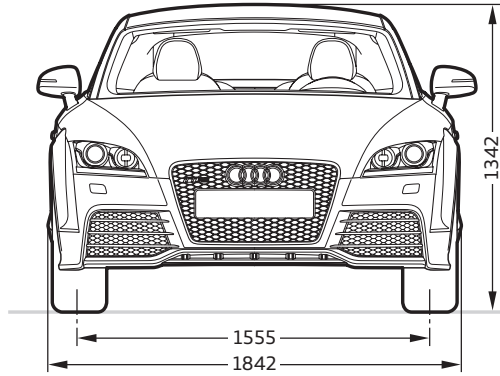

**Angaben in Millimeter.**

Angaben der Abmessungen bei Fahrzeugleergewicht.

Gepäckraumvolumen 292/700 l (Messung nach VDA-Methode mit Quadern von 200 x 100 x 50 mm Kantenlänge; zweiter Wert: bei umgeklappter Rücksitzlehne und dachhoher Beladung). Wendekreis ca. 10,96 m.

\*Maximaler Kopfraum. \*\*Breite Ellbogenraum. \*\*\*Breite Schulterraum.

Audi TT RS Roadster | TT RS plus Roadster

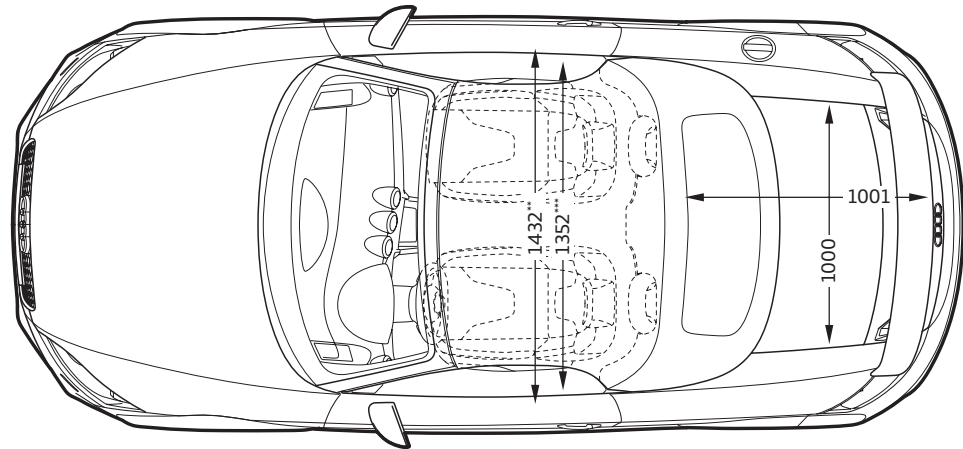
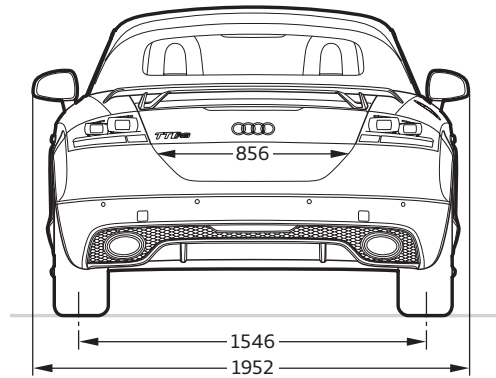
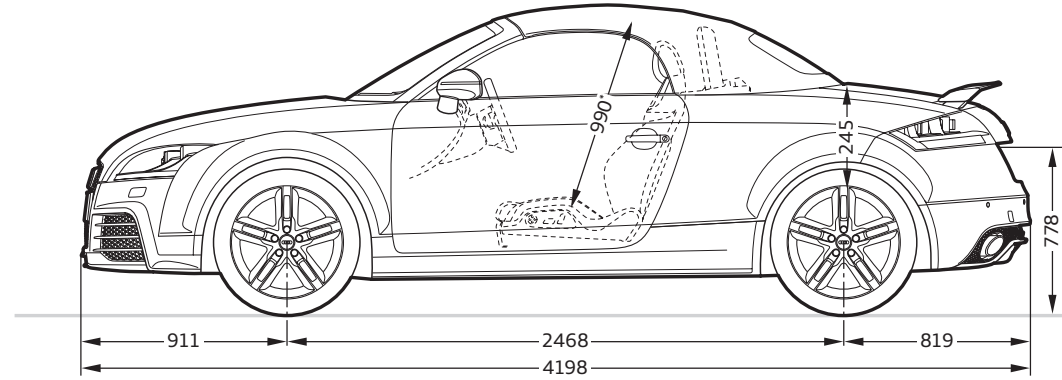
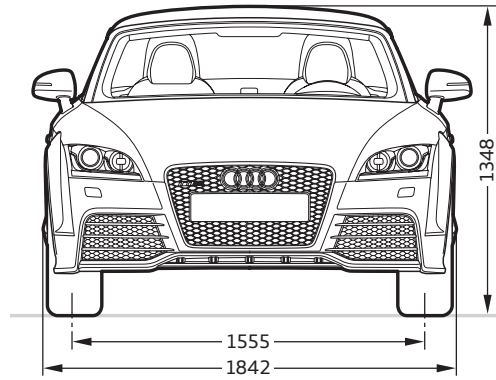











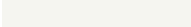
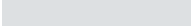

**Angaben in Millimeter.**

Angaben der Abmessungen bei Fahrzeugleergewicht.









Gepäckraumvolumen 250 l (Messung nach VDA-Methode mit Quadern von 200 x 100 x 50 mm Kantenlänge).



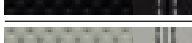

Wendekreis ca. 10,96 m.

\* Maximaler Kopfraum. \*\* Breite Ellbogenraum. \*\*\* Breite Schulterraum.

	Seite	TT RS Coupé	TT RS plus Coupé	TT RS Roadster	TT RS plus Roadster
<b>Unilackierung</b>	<b>46</b>				
 Ibisweiß		<input type="checkbox"/>	<input type="checkbox"/>	<input type="checkbox"/>	<input type="checkbox"/>
<b>Metalllackierung</b>	<b>46</b>				
 Suzukagrau Metallic		<input checked="" type="checkbox"/>	<input checked="" type="checkbox"/>	<input checked="" type="checkbox"/>	<input checked="" type="checkbox"/>
<b>Perleffektlackierungen</b>	<b>46</b>				
 Misanorot Perleffekt		<input checked="" type="checkbox"/>	<input checked="" type="checkbox"/>	<input checked="" type="checkbox"/>	<input checked="" type="checkbox"/>
 Sepangblau Perleffekt		<input checked="" type="checkbox"/>	<input checked="" type="checkbox"/>	<input checked="" type="checkbox"/>	<input checked="" type="checkbox"/>
 Daytonagrau Perleffekt		<input checked="" type="checkbox"/>	<input checked="" type="checkbox"/>	<input checked="" type="checkbox"/>	<input checked="" type="checkbox"/>
 Phantomschwarz Perleffekt		<input checked="" type="checkbox"/>	<input checked="" type="checkbox"/>	<input checked="" type="checkbox"/>	<input checked="" type="checkbox"/>
<b>Kristalleffektlackierung</b>	<b>47</b>				
 Pantherschwarz Kristalleffekt		<input checked="" type="checkbox"/>	<input checked="" type="checkbox"/>	<input checked="" type="checkbox"/>	<input checked="" type="checkbox"/>
<b>Individuallackierungen</b>	<b>47</b>				
 Individuallackierungen Audi exclusive		<input checked="" type="checkbox"/>	<input checked="" type="checkbox"/>	<input checked="" type="checkbox"/>	<input checked="" type="checkbox"/>
<b>Verdeckfarben</b>	<b>47</b>				
 Verdeck schwarz		–	–	<input type="checkbox"/>	<input type="checkbox"/>
 Verdeck dunkelgrau		–	–	<input type="checkbox"/>	<input type="checkbox"/>
<b>Räder/Reifen</b>	<b>48</b>				
 18"-Aluminium-Gussräder im 5-Doppelspeichen-Design		<input type="checkbox"/>	<input checked="" type="checkbox"/>	<input type="checkbox"/>	<input checked="" type="checkbox"/>
 19"-Aluminium-Gussräder im 5-Arm-Rotor-Design		<input checked="" type="checkbox"/>	<input checked="" type="checkbox"/>	<input checked="" type="checkbox"/>	<input checked="" type="checkbox"/>
 19"-Aluminium-Gussräder im 5-Arm-Rotor-Design in Titanoptik matt, glanzgedreht		<input checked="" type="checkbox"/>	<input checked="" type="checkbox"/>	<input checked="" type="checkbox"/>	<input checked="" type="checkbox"/>

Serienausstattung    Sonderausstattung   – nicht erhältlich

	Seite	TT RS Coupé	TT RS plus Coupé	TT RS Roadster	TT RS plus Roadster
 19"-Aluminium-Gussräder im 5-Arm-Rotor-Design in Schwarz matt mit Felgenhorn in Rot		–	<input type="checkbox"/>	–	<input type="checkbox"/>
 19"-Aluminium-Gussräder im 5-Segmentspeichen-Design		<input checked="" type="checkbox"/>	<input checked="" type="checkbox"/>	<input checked="" type="checkbox"/>	<input checked="" type="checkbox"/>
 20"-Aluminium-Schmiederäder im 7-Doppelspeichen-Design, poliert, 2-farbig		<input checked="" type="checkbox"/>	<input checked="" type="checkbox"/>	<input checked="" type="checkbox"/>	<input checked="" type="checkbox"/>
 18"-Winter-Aluminium-Gussräder im 5-Doppelspeichen-Design		<input checked="" type="checkbox"/>	<input checked="" type="checkbox"/>	<input checked="" type="checkbox"/>	<input checked="" type="checkbox"/>
 19"-Winter-Aluminium-Gussräder im 5-Arm-Rotor-Design		<input checked="" type="checkbox"/>	<input checked="" type="checkbox"/>	<input checked="" type="checkbox"/>	<input checked="" type="checkbox"/>
Radschrauben diebstahlhemmend		<input checked="" type="checkbox"/>	<input checked="" type="checkbox"/>	<input checked="" type="checkbox"/>	<input checked="" type="checkbox"/>
Reifenreparaturset		<input type="checkbox"/>	<input type="checkbox"/>	<input type="checkbox"/>	<input type="checkbox"/>
Reifendruck-Kontrollanzeige		<input checked="" type="checkbox"/>	<input checked="" type="checkbox"/>	<input checked="" type="checkbox"/>	<input checked="" type="checkbox"/>
Bordwerkzeug		<input type="checkbox"/>	<input type="checkbox"/>	<input type="checkbox"/>	<input type="checkbox"/>
Wagenheber		<input checked="" type="checkbox"/>	<input checked="" type="checkbox"/>	<input checked="" type="checkbox"/>	<input checked="" type="checkbox"/>
<b>Sitze</b>	<b>50</b>				
Sportsitze vorn		<input type="checkbox"/>	<input type="checkbox"/>	<input type="checkbox"/>	<input type="checkbox"/>
RS-Schalensitze vorn		<input checked="" type="checkbox"/>	<input checked="" type="checkbox"/>	<input checked="" type="checkbox"/>	<input checked="" type="checkbox"/>
<b>Sitzbezüge für Sportsitze vorn</b>	<b>50</b>				
 Alcantara/Leder schwarz		<input type="checkbox"/>	<input type="checkbox"/>	<input type="checkbox"/>	<input type="checkbox"/>
 Leder Seidennappa schwarz		<input checked="" type="checkbox"/>	<input checked="" type="checkbox"/>	<input checked="" type="checkbox"/>	<input checked="" type="checkbox"/>
 Leder Seidennappa silber		<input checked="" type="checkbox"/>	<input checked="" type="checkbox"/>	<input checked="" type="checkbox"/>	<input checked="" type="checkbox"/>
 Lederausstattungen Audi exclusive		<input checked="" type="checkbox"/>	<input checked="" type="checkbox"/>	<input checked="" type="checkbox"/>	<input checked="" type="checkbox"/>

	Seite	TT RS Coupé	TT RS plus Coupé	TT RS Roadster	TT RS plus Roadster
<b>Sitzbezüge für RS-Schalensitze vorn</b>	<b>51</b>				
 Leder Feinnappa schwarz		<input checked="" type="checkbox"/>	<input checked="" type="checkbox"/>	<input checked="" type="checkbox"/>	<input checked="" type="checkbox"/>
 Lederausstattungen Audi exclusive		<input checked="" type="checkbox"/>	<input checked="" type="checkbox"/>	<input checked="" type="checkbox"/>	<input checked="" type="checkbox"/>
<b>Lederausstattungen</b>	<b>52</b>				
Aufheizschutz		<input type="checkbox"/>	<input type="checkbox"/>	<input type="checkbox"/>	<input type="checkbox"/>
Alcantara/Leder-Kombination		<input type="checkbox"/>	<input type="checkbox"/>	<input type="checkbox"/>	<input type="checkbox"/>
Lederausstattung Seidennappa		<input checked="" type="checkbox"/>	<input checked="" type="checkbox"/>	<input checked="" type="checkbox"/>	<input checked="" type="checkbox"/>
Lederausstattung Feinnappa		<input checked="" type="checkbox"/>	<input checked="" type="checkbox"/>	<input checked="" type="checkbox"/>	<input checked="" type="checkbox"/>
Lederausstattung in Alcantara/Leder Feinnappa Audi exclusive		<input checked="" type="checkbox"/>	<input checked="" type="checkbox"/>	<input checked="" type="checkbox"/>	<input checked="" type="checkbox"/>
Lederausstattung in Leder Feinnappa Audi exclusive		<input checked="" type="checkbox"/>	<input checked="" type="checkbox"/>	<input checked="" type="checkbox"/>	<input checked="" type="checkbox"/>
Lederausstattung in Leder Feinnappa inklusive erweiterter Umfänge Audi exclusive		<input checked="" type="checkbox"/>	<input checked="" type="checkbox"/>	<input checked="" type="checkbox"/>	<input checked="" type="checkbox"/>
Lederpaket		<input type="checkbox"/>	<input type="checkbox"/>	<input type="checkbox"/>	<input type="checkbox"/>
Erweitertes Lederpaket		<input checked="" type="checkbox"/>	<input checked="" type="checkbox"/>	<input checked="" type="checkbox"/>	<input checked="" type="checkbox"/>
<b>Dekoreinlagen</b>	<b>52</b>				
 Aluminium matt gebürstet		<input type="checkbox"/>	<input type="checkbox"/>	<input type="checkbox"/>	<input type="checkbox"/>
 Ibisweiß Audi exclusive		<input checked="" type="checkbox"/>	<input checked="" type="checkbox"/>	<input checked="" type="checkbox"/>	<input checked="" type="checkbox"/>
 Phantomschwarz Audi exclusive		<input checked="" type="checkbox"/>	<input checked="" type="checkbox"/>	<input checked="" type="checkbox"/>	<input checked="" type="checkbox"/>
<b>Licht</b>	<b>53</b>				
Xenon plus inklusive Scheinwerfer-Reinigungsanlage		<input type="checkbox"/>	<input type="checkbox"/>	<input type="checkbox"/>	<input type="checkbox"/>
adaptive light		<input checked="" type="checkbox"/>	<input checked="" type="checkbox"/>	<input checked="" type="checkbox"/>	<input checked="" type="checkbox"/>
Fernlichtassistent		<input checked="" type="checkbox"/>	<input checked="" type="checkbox"/>	<input checked="" type="checkbox"/>	<input checked="" type="checkbox"/>
Innenbeleuchtung		<input type="checkbox"/>	<input type="checkbox"/>	<input type="checkbox"/>	<input type="checkbox"/>
LED-Innenlichtpaket		<input checked="" type="checkbox"/>	<input checked="" type="checkbox"/>	<input checked="" type="checkbox"/>	<input checked="" type="checkbox"/>
Heckleuchten		<input type="checkbox"/>	<input type="checkbox"/>	<input type="checkbox"/>	<input type="checkbox"/>
Nebelschlussleuchte		<input type="checkbox"/>	<input type="checkbox"/>	<input type="checkbox"/>	<input type="checkbox"/>
Optikpaket Leuchten		<input type="checkbox"/>	<input type="checkbox"/>	<input type="checkbox"/>	<input type="checkbox"/>

	Seite	TT RS Coupé	TT RS plus Coupé	TT RS Roadster	TT RS plus Roadster
<b>Spiegel</b>	<b>53</b>				
Außenspiegel mit integriertem LED-Blinklicht		<input type="checkbox"/>	<input type="checkbox"/>	<input type="checkbox"/>	<input type="checkbox"/>
Außenspiegel beheizbar und elektrisch anklappbar		<input checked="" type="checkbox"/>	<input checked="" type="checkbox"/>	<input checked="" type="checkbox"/>	<input checked="" type="checkbox"/>
Außenspiegel beheizbar, elektrisch anklappbar und automatisch abblendend		<input checked="" type="checkbox"/>	<input checked="" type="checkbox"/>	<input checked="" type="checkbox"/>	<input checked="" type="checkbox"/>
Außenspiegelgehäuse in Aluminiumoptik matt		<input type="checkbox"/>	<input checked="" type="checkbox"/>	<input type="checkbox"/>	<input checked="" type="checkbox"/>
Außenspiegelgehäuse in Carbon Audi exclusive		<input checked="" type="checkbox"/>	<input type="checkbox"/>	<input checked="" type="checkbox"/>	<input type="checkbox"/>
Innenspiegel abblendbar		<input type="checkbox"/>	<input type="checkbox"/>	<input type="checkbox"/>	<input type="checkbox"/>
Innenspiegel automatisch abblendend mit Licht-/Regensensor		<input checked="" type="checkbox"/>	<input checked="" type="checkbox"/>	<input checked="" type="checkbox"/>	<input checked="" type="checkbox"/>
Innenspiegel automatisch abblendend mit Licht-/Regensensor und digitaler Kompassanzeige		<input checked="" type="checkbox"/>	<input checked="" type="checkbox"/>	<input checked="" type="checkbox"/>	<input checked="" type="checkbox"/>
Make-up-Spiegel		<input type="checkbox"/>	<input type="checkbox"/>	<input type="checkbox"/>	<input type="checkbox"/>
<b>Dachsysteme</b>	<b>53</b>				
Akustikverdeck		-	-	<input type="checkbox"/>	<input type="checkbox"/>
Windschott		-	-	<input type="checkbox"/>	<input type="checkbox"/>
<b>Schließsysteme</b>	<b>53</b>				
Funkschlüssel		<input type="checkbox"/>	<input type="checkbox"/>	<input type="checkbox"/>	<input type="checkbox"/>
Wegfahrsperre elektronisch		<input type="checkbox"/>	<input type="checkbox"/>	<input type="checkbox"/>	<input type="checkbox"/>
Vorbereitung für Ortungsassistent		<input checked="" type="checkbox"/>	<input checked="" type="checkbox"/>	<input checked="" type="checkbox"/>	<input checked="" type="checkbox"/>
Garagentoröffner (HomeLink)		<input checked="" type="checkbox"/>	<input checked="" type="checkbox"/>	<input checked="" type="checkbox"/>	<input checked="" type="checkbox"/>
Diebstahlwarnanlage		<input checked="" type="checkbox"/>	<input checked="" type="checkbox"/>	<input checked="" type="checkbox"/>	<input checked="" type="checkbox"/>
<b>Verglasung</b>	<b>53</b>				
Wärmeschutzverglasung		<input type="checkbox"/>	<input type="checkbox"/>	<input type="checkbox"/>	<input type="checkbox"/>
Scheiben abgedunkelt (Privacy-Verglasung)		<input checked="" type="checkbox"/>	<input checked="" type="checkbox"/>	-	-
Frontscheibe mit grauem Colorstreifen		<input checked="" type="checkbox"/>	<input checked="" type="checkbox"/>	<input checked="" type="checkbox"/>	<input checked="" type="checkbox"/>
Scheibenwaschanlage		<input type="checkbox"/>	<input type="checkbox"/>	<input type="checkbox"/>	<input type="checkbox"/>

	Seite	TT RS Coupé	TT RS plus Coupé	TT RS Roadster	TT RS plus Roadster
<b>Weitere Außenausstattungen</b>	<b>54</b>				
RS-Stoßfänger		<input type="checkbox"/>	<input type="checkbox"/>	<input type="checkbox"/>	<input type="checkbox"/>
Audi Singleframe		<input type="checkbox"/>	<input type="checkbox"/>	<input type="checkbox"/>	<input type="checkbox"/>
Optikpaket Aluminium matt		<input checked="" type="checkbox"/>	<input checked="" type="checkbox"/>	<input checked="" type="checkbox"/>	<input checked="" type="checkbox"/>
Optikpaket Schwarz Audi exclusive		<input checked="" type="checkbox"/>	<input checked="" type="checkbox"/>	<input checked="" type="checkbox"/>	<input checked="" type="checkbox"/>
RS-Abgasanlage		<input type="checkbox"/>	<input checked="" type="checkbox"/>	<input type="checkbox"/>	<input checked="" type="checkbox"/>
RS-Sportabgasanlage		<input checked="" type="checkbox"/>	<input type="checkbox"/>	<input checked="" type="checkbox"/>	<input type="checkbox"/>
RS-Heckflügel		<input type="checkbox"/>	<input type="checkbox"/>	<input type="checkbox"/>	<input type="checkbox"/>
Heckspoiler		<input checked="" type="checkbox"/>	<input checked="" type="checkbox"/>	<input checked="" type="checkbox"/>	<input checked="" type="checkbox"/>
Modellbezeichnung/Schriftzug		<input type="checkbox"/>	<input type="checkbox"/>	<input type="checkbox"/>	<input type="checkbox"/>
Tankdeckel in Aluminium		<input type="checkbox"/>	<input type="checkbox"/>	<input type="checkbox"/>	<input type="checkbox"/>
<b>Sitze/Sitzkomfort</b>	<b>54</b>				
Vordersitze elektrisch einstellbar		<input checked="" type="checkbox"/>	<input checked="" type="checkbox"/>	<input checked="" type="checkbox"/>	<input checked="" type="checkbox"/>
Sitzheizung vorn		<input type="checkbox"/>	<input type="checkbox"/>	<input type="checkbox"/>	<input type="checkbox"/>
4-Wege-Lendenwirbelstütze		<input checked="" type="checkbox"/>	<input checked="" type="checkbox"/>	<input checked="" type="checkbox"/>	<input checked="" type="checkbox"/>
Kopfstützen		<input type="checkbox"/>	<input type="checkbox"/>	<input type="checkbox"/>	<input type="checkbox"/>
Lehnenabdeckungen in Wagenfarbe lackiert Audi exclusive		<input checked="" type="checkbox"/>	<input checked="" type="checkbox"/>	<input checked="" type="checkbox"/>	<input checked="" type="checkbox"/>
Rücksitzanlage		<input type="checkbox"/>	<input type="checkbox"/>	<input type="checkbox"/>	<input type="checkbox"/>
Rücksitzlehne		<input type="checkbox"/>	<input type="checkbox"/>	<input type="checkbox"/>	<input type="checkbox"/>
Kindersitzbefestigung ISOFIX		<input type="checkbox"/>	<input type="checkbox"/>	<input type="checkbox"/>	<input type="checkbox"/>
Kindersitzbefestigung ISOFIX und Rücksitzbank mit Zulassung als Kindersitz Gruppe III		<input checked="" type="checkbox"/>	<input checked="" type="checkbox"/>	<input type="checkbox"/>	<input type="checkbox"/>
<b>Lenkräder/Schalthebel/Bedienelemente</b>	<b>54</b>				
RS-Multifunktions-Sportlederlenkrad im 3-Speichen-Design*		<input type="checkbox"/>	<input type="checkbox"/>	<input type="checkbox"/>	<input type="checkbox"/>
RS-Schalt-/Wählhebelknauf		<input type="checkbox"/>	<input type="checkbox"/>	<input type="checkbox"/>	<input type="checkbox"/>
Schalthebelknauf in Aluminium Audi exclusive		<input checked="" type="checkbox"/>	<input checked="" type="checkbox"/>	<input checked="" type="checkbox"/>	<input checked="" type="checkbox"/>

Serienausstattung     Sonderausstattung    – nicht erhältlich

	Seite	TT RS Coupé	TT RS plus Coupé	TT RS Roadster	TT RS plus Roadster
Lenkradkranz in Leder Audi exclusive		<input checked="" type="checkbox"/>	<input checked="" type="checkbox"/>	<input checked="" type="checkbox"/>	<input checked="" type="checkbox"/>
Bedienelemente in Leder Audi exclusive		<input checked="" type="checkbox"/>	<input checked="" type="checkbox"/>	<input checked="" type="checkbox"/>	<input checked="" type="checkbox"/>
Bedienelemente in „Wildleder“ schwarz Audi exclusive		<input checked="" type="checkbox"/>	<input checked="" type="checkbox"/>	<input checked="" type="checkbox"/>	<input checked="" type="checkbox"/>
<b>Klimatisierung</b>	<b>54</b>				
Klimaautomatik		<input type="checkbox"/>	<input type="checkbox"/>	<input type="checkbox"/>	<input type="checkbox"/>
<b>Gepäcksicherungs- und Ablagesysteme</b>	<b>54</b>				
Handschuhfach		<input type="checkbox"/>	<input type="checkbox"/>	<input type="checkbox"/>	<input type="checkbox"/>
Ablagepaket		<input checked="" type="checkbox"/>	<input checked="" type="checkbox"/>	<input checked="" type="checkbox"/>	<input checked="" type="checkbox"/>
Getränkehalter		<input type="checkbox"/>	<input type="checkbox"/>	<input type="checkbox"/>	<input type="checkbox"/>
Verzurrösen		<input type="checkbox"/>	<input type="checkbox"/>	<input type="checkbox"/>	<input type="checkbox"/>
Durchladeeinrichtung mit entnehmbarer Ski-/Snowboardtasche		<input type="checkbox"/>	<input type="checkbox"/>	<input checked="" type="checkbox"/>	<input checked="" type="checkbox"/>
Gepäckraumabdeckung		<input type="checkbox"/>	<input type="checkbox"/>	<input type="checkbox"/>	<input type="checkbox"/>
<b>Weitere Innenausstattungen</b>	<b>55</b>				
Fußraumauskleidung und Fußmatten		<input type="checkbox"/>	<input type="checkbox"/>	<input type="checkbox"/>	<input type="checkbox"/>
Fußmatten mit TT RS-Schriftzug Audi exclusive		<input checked="" type="checkbox"/>	<input checked="" type="checkbox"/>	<input checked="" type="checkbox"/>	<input checked="" type="checkbox"/>
Dachhimmel in Stoff		<input type="checkbox"/>	<input type="checkbox"/>	<input type="checkbox"/>	<input type="checkbox"/>
Verdeckhimmel in Stoff		<input type="checkbox"/>	<input type="checkbox"/>	<input type="checkbox"/>	<input type="checkbox"/>
Dachhimmel in Alcantara Audi exclusive		<input checked="" type="checkbox"/>	<input checked="" type="checkbox"/>	<input type="checkbox"/>	<input type="checkbox"/>
Einstiegsleisten mit Aluminiumeinlage		<input type="checkbox"/>	<input type="checkbox"/>	<input type="checkbox"/>	<input type="checkbox"/>
Fensterheber		<input type="checkbox"/>	<input type="checkbox"/>	<input type="checkbox"/>	<input type="checkbox"/>
Zigarettenanzünder und Aschenbecher		<input type="checkbox"/>	<input type="checkbox"/>	<input type="checkbox"/>	<input type="checkbox"/>
Erweiterte Aluminiumoptik im Interieur		<input type="checkbox"/>	<input type="checkbox"/>	<input type="checkbox"/>	<input type="checkbox"/>
<b>MMI® und Navigationssysteme</b>	<b>55</b>				
Navigationssystem mit MMI®-Bedienlogik		<input checked="" type="checkbox"/>	<input checked="" type="checkbox"/>	<input checked="" type="checkbox"/>	<input checked="" type="checkbox"/>
Navigationssystem plus mit MMI®-Bedienlogik		<input checked="" type="checkbox"/>	<input checked="" type="checkbox"/>	<input checked="" type="checkbox"/>	<input checked="" type="checkbox"/>
Fahrerinformationssystem		<input type="checkbox"/>	<input type="checkbox"/>	<input type="checkbox"/>	<input type="checkbox"/>

	Seite	TT RS Coupé	TT RS plus Coupé	TT RS Roadster	TT RS plus Roadster
<b>Radio- und TV-Anlagen</b>	<b>55</b>				
Radioanlage concert		<input type="checkbox"/>	<input type="checkbox"/>	<input type="checkbox"/>	<input type="checkbox"/>
Radioanlage symphony		<input checked="" type="checkbox"/>	<input checked="" type="checkbox"/>	<input checked="" type="checkbox"/>	<input checked="" type="checkbox"/>
TV-Empfang		<input checked="" type="checkbox"/>	<input checked="" type="checkbox"/>	<input checked="" type="checkbox"/>	<input checked="" type="checkbox"/>
BOSE Surround Sound		<input checked="" type="checkbox"/>	<input checked="" type="checkbox"/>	<input checked="" type="checkbox"/>	<input checked="" type="checkbox"/>
CD-Wechsler		<input checked="" type="checkbox"/>	<input checked="" type="checkbox"/>	<input checked="" type="checkbox"/>	<input checked="" type="checkbox"/>
Audi music interface		<input checked="" type="checkbox"/>	<input checked="" type="checkbox"/>	<input checked="" type="checkbox"/>	<input checked="" type="checkbox"/>
Adapterkabelset für Audi music interface		<input checked="" type="checkbox"/>	<input checked="" type="checkbox"/>	<input checked="" type="checkbox"/>	<input checked="" type="checkbox"/>
iPod-Vorbereitung Audi exclusive		<input checked="" type="checkbox"/>	<input checked="" type="checkbox"/>	<input checked="" type="checkbox"/>	<input checked="" type="checkbox"/>
USB-Vorbereitung Audi exclusive		<input checked="" type="checkbox"/>	<input checked="" type="checkbox"/>	<input checked="" type="checkbox"/>	<input checked="" type="checkbox"/>
<b>Telefon und Kommunikation</b>	<b>56</b>				
Bluetooth-Schnittstelle		<input checked="" type="checkbox"/>	<input checked="" type="checkbox"/>	<input checked="" type="checkbox"/>	<input checked="" type="checkbox"/>
Handyvorbereitung (Bluetooth)		<input checked="" type="checkbox"/>	<input checked="" type="checkbox"/>	<input checked="" type="checkbox"/>	<input checked="" type="checkbox"/>
Sprachdialogsystem für Navigationssystem plus		<input checked="" type="checkbox"/>	<input checked="" type="checkbox"/>	<input type="checkbox"/>	<input type="checkbox"/>
<b>Assistenzsysteme</b>	<b>56</b>				
Berganfahrassistent		<input checked="" type="checkbox"/>	<input checked="" type="checkbox"/>	<input checked="" type="checkbox"/>	<input checked="" type="checkbox"/>
Einparkhilfe hinten		<input checked="" type="checkbox"/>	<input checked="" type="checkbox"/>	<input checked="" type="checkbox"/>	<input checked="" type="checkbox"/>
Geschwindigkeitsregelanlage		<input checked="" type="checkbox"/>	<input checked="" type="checkbox"/>	<input checked="" type="checkbox"/>	<input checked="" type="checkbox"/>
<b>Fahrwerke/Bremsen</b>	<b>56</b>				
RS-Sportfahrwerk		<input type="checkbox"/>	<input type="checkbox"/>	<input type="checkbox"/>	<input type="checkbox"/>
Audi magnetic ride		<input checked="" type="checkbox"/>	<input checked="" type="checkbox"/>	<input checked="" type="checkbox"/>	<input checked="" type="checkbox"/>
RS-Bremsanlage		<input type="checkbox"/>	<input type="checkbox"/>	<input type="checkbox"/>	<input type="checkbox"/>
Bremssättel		<input type="checkbox"/>	<input type="checkbox"/>	<input type="checkbox"/>	<input type="checkbox"/>

	Seite	TT RS Coupé	TT RS plus Coupé	TT RS Roadster	TT RS plus Roadster
<b>Technik/Sicherheit</b>	<b>56</b>				
Karosserie in Audi Space Frame (ASF®)-Bauweise		<input type="checkbox"/>	<input type="checkbox"/>	<input type="checkbox"/>	<input type="checkbox"/>
Seitenaufprallschutz		<input type="checkbox"/>	<input type="checkbox"/>	<input type="checkbox"/>	<input type="checkbox"/>
Überrollbügel		<input type="checkbox"/>	<input type="checkbox"/>	<input type="checkbox"/>	<input type="checkbox"/>
Belederte Überrollbügel Audi exclusive		<input type="checkbox"/>	<input type="checkbox"/>	<input checked="" type="checkbox"/>	<input checked="" type="checkbox"/>
Airbags		<input type="checkbox"/>	<input type="checkbox"/>	<input type="checkbox"/>	<input type="checkbox"/>
Seitenairbags vorn		<input type="checkbox"/>	<input type="checkbox"/>	<input type="checkbox"/>	<input type="checkbox"/>
Integrales Kopfstützensystem		<input type="checkbox"/>	<input type="checkbox"/>	<input type="checkbox"/>	<input type="checkbox"/>
Sicherheitslenksäule		<input type="checkbox"/>	<input type="checkbox"/>	<input type="checkbox"/>	<input type="checkbox"/>
Instrumenteneinsatz		<input type="checkbox"/>	<input type="checkbox"/>	<input type="checkbox"/>	<input type="checkbox"/>
Sicherheitsgurte		<input type="checkbox"/>	<input type="checkbox"/>	<input type="checkbox"/>	<input type="checkbox"/>
Sicherheitsgurte Audi exclusive		<input checked="" type="checkbox"/>	<input checked="" type="checkbox"/>	<input checked="" type="checkbox"/>	<input checked="" type="checkbox"/>
Gurtanlegekontrolle		<input type="checkbox"/>	<input type="checkbox"/>	<input type="checkbox"/>	<input type="checkbox"/>
Warn- und Kontrollleuchten		<input type="checkbox"/>	<input type="checkbox"/>	<input type="checkbox"/>	<input type="checkbox"/>
Warndreieck		<input type="checkbox"/>	<input type="checkbox"/>	<input type="checkbox"/>	<input type="checkbox"/>
Verbandmaterial		<input type="checkbox"/>	<input type="checkbox"/>	<input type="checkbox"/>	<input type="checkbox"/>
Anti-Blockier-System (ABS)		<input type="checkbox"/>	<input type="checkbox"/>	<input type="checkbox"/>	<input type="checkbox"/>
Antriebs-Schlupf-Regelung (ASR)		<input type="checkbox"/>	<input type="checkbox"/>	<input type="checkbox"/>	<input type="checkbox"/>
Elektronische Differenzialsperre (EDS)		<input type="checkbox"/>	<input type="checkbox"/>	<input type="checkbox"/>	<input type="checkbox"/>
Elektronische Stabilisierungskontrolle (ESC)		<input type="checkbox"/>	<input type="checkbox"/>	<input type="checkbox"/>	<input type="checkbox"/>
Elektromechanische Servolenkung		<input type="checkbox"/>	<input type="checkbox"/>	<input type="checkbox"/>	<input type="checkbox"/>
Handschatgetriebe		<input type="checkbox"/>	<input type="checkbox"/>	<input type="checkbox"/>	<input type="checkbox"/>
Schaltwegverkürzung		<input type="checkbox"/>	<input type="checkbox"/>	<input type="checkbox"/>	<input type="checkbox"/>
S tronic®		<input type="checkbox"/>	<input type="checkbox"/>	<input type="checkbox"/>	<input type="checkbox"/>
quattro®		<input type="checkbox"/>	<input type="checkbox"/>	<input type="checkbox"/>	<input type="checkbox"/>

\*Bei S tronic mit Schaltwippen in Aluminiumoptik.

	Seite	TT RS Coupé	TT RS plus Coupé	TT RS Roadster	TT RS plus Roadster
<b>Technik/Sicherheit (Fortsetzung)</b>	<b>56</b>				
Elektronische Abregelung der Höchstgeschwindigkeit bei 280 km/h und Designpaket Carbon		■	□	■	□
Sporttaste		□	□	□	□
Rekuperation		□	□	□	□
<b>Audi Anschlussgarantie</b>	<b>57</b>				
Audi Anschlussgarantie		■	■	■	■

Ausstattung des abgebildeten Audi TT RS Coupé (S. 4–25):

Lackierung: Suzukagrau Metallic

Räder: Aluminium-Gussräder im 5-Arm-Rotor-Design in Titanoptik matt, glanzgedreht

Sitze/Sitzbezüge: RS-Schalensitze vorn in Leder Feinnappa schwarz mit Kontrastnähten in Silber und Einsätzen mit TT-Perforation

Dekoreinlagen: Aluminium matt gebürstet

weitere Ausstattungen: erweitertes Lederpaket in Schwarz mit Kontrastnähten in Silber

Ausstattung des abgebildeten Audi TT RS Roadster (S. 4–25):

Lackierung: Phantomschwarz Perleffekt mit Verdeck schwarz

Räder: Aluminium-Schmiederäder im 7-Doppelspeichen-Design, poliert, 2-farbig

Sitze/Sitzbezüge: Sportsitze vorn in Leder Seidennappa silber mit Kontrastnähten in Schwarz

Dekoreinlagen: Aluminium matt gebürstet

Außenausstattung: Optikpaket Aluminium matt

Ausstattung des abgebildeten Audi TT RS plus Coupé (S. 26–31):

Lackierung: Misanorot Perleffekt

Räder: Aluminium-Gussräder im 5-Arm-Rotor-Design in Schwarz matt mit Felgenhorn in Rot

Sitze/Sitzbezüge: Sportsitze vorn in Alcantara/Leder-Kombination schwarz mit Kontrastnähten in Silber

Dekoreinlagen: Aluminium matt gebürstet

weitere Ausstattungen: erweitertes Lederpaket in Schwarz mit Kontrastnähten in Silber



# Einen Audi zu fahren ist ein einzigartiges Erlebnis. Ihn abzuholen auch.

## Die Audi Neuwagenabholung in Neckarsulm und Ingolstadt.

Der Kauf eines neuen Autos ist etwas Besonderes. Schließlich haben Sie sich nicht einfach für irgendein Auto entschieden, sondern für eins, das Ihre persönliche Vorstellung von Mobilität und Design widerspiegelt. Daher möchten wir, dass auch die erste Begegnung mit Ihrem neuen Audi etwas ganz Besonderes wird. Wie wäre es, wenn Sie ihn direkt bei uns abholen und einen unvergesslichen Tag verbringen, ganz wie Sie mögen, in Neckarsulm oder in Ingolstadt.

Alle Modelle sind an beiden Standorten abholbar. Ein abwechslungsreiches und spannendes Rahmenprogramm wartet auf Sie – bei der Premiumauslieferung mit der Schlüsselübergabe, einer Werksbesichtigung, einem Blick in die Audi Historie und einem Restaurantbesuch. Entscheiden Sie sich hingegen für unsere exklusive Individualauslieferung, bestimmen Sie persönlich, wie Ihr

Tag bei Audi aussehen soll und was Sie unternehmen möchten. Oder genießen Sie eines unserer Tourismusangebote, die wir eigens für Sie zusammengestellt haben. So lange, bis es schließlich Zeit für den Höhepunkt ist: die erste Fahrt in Ihrem neuen Audi.

Gern möchten wir mit Ihnen gemeinsam Ihre ganz persönliche Neuwagenabholung planen. Näheres zu unseren Angeboten und Leistungen erfahren Sie bei Ihrem Audi Partner, im Internet unter [www.audi.de/neuwagenabholung](http://www.audi.de/neuwagenabholung) oder über unsere Hotline unter Telefon 0800 6363666. Informationen über Preise finden Sie in unserer Preisliste oder wenden Sie sich an Ihren Audi Partner oder unsere Hotline.





1 2 Spüren Sie den Herzschlag der Marke: Die Audi Foren in Neckarsulm und Ingolstadt bieten Ihnen aufregende Einblicke in die Welt des Automobils.

3 Lernen Sie Ihren neuen Audi kennen: Ihr Kundenberater begleitet Sie zu Ihrem Wagen, beantwortet gern Ihre Fragen und überreicht Ihnen den Fahrzeugschlüssel.

4 Atmen Sie Geschichte: Das Audi museum mobile (Ingolstadt) und die Audi Traditionsausstellung (Neckarsulm) nehmen Sie mit auf eine Reise in die Geschichte des Automobils und der Marke Audi.

5 Lassen Sie sich verwöhnen: Worauf immer Sie Lust haben, in unseren stilvollen Restaurants in den Audi Foren bleibt kein Wunsch offen.

6 Entdecken Sie Technik: Bei einer Werksbesichtigung erleben Sie, wie eines der fortschrittlichsten Automobile der Welt gebaut wird.

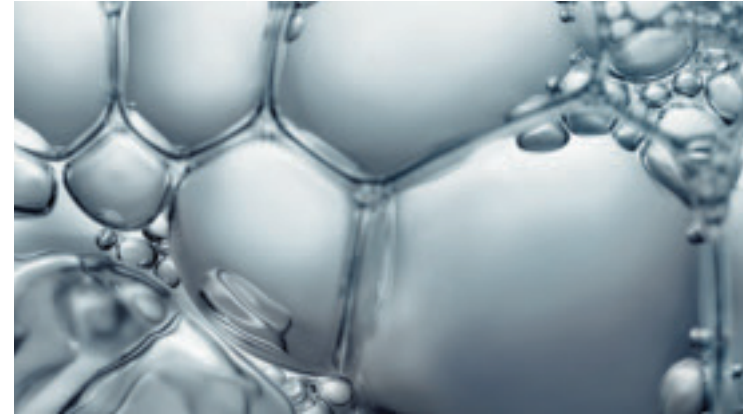

# Entdecken Sie

## Erlebnis Audi

Die Faszination Audi lässt sich vielseitig erleben. In der Audi City London haben Sie zum Beispiel einen digitalen Zugang zu allen Modellen in Echtgröße und in Echtzeit. Selbstverständlich lohnt sich auch der Besuch auf einer der großen Automobilmessen. Hier präsentiert Audi stets seine neuen Modelle und lädt gern zu einem Ausblick ein, wie mit „Vorsprung durch Technik“ die Zukunft gestaltet wird. Wer erleben möchte, wie Audi das heute schon umsetzt, findet faszinierende Einblicke im Online-Special „Vorsprung durch Technik“ auf [www.audi.de](http://www.audi.de). Aber auch ein Blick zurück

kann sich lohnen: Im Audi museum mobile in Ingolstadt gehen Historie und Hightech Hand in Hand. Insgesamt 130 historische Exponate und modernste Präsentationsformen bilden eine spannungsreiche Symbiose. Außerdem erleben Sie bei Audi driving experience spannende und abwechslungsreiche Fahrerlebnisse mit aktuellen Audi Modellen. Hier wird purer Fahrspaß kombiniert mit wertvollen Lerneffekten. Dafür sorgt ein Team speziell ausgebildeter und hochqualifizierter Instruktoren, die mit praktischen Tipps helfen, Ihr fahrerisches Können zu optimieren.



## Verantwortung

Verantwortung zu leben, ist als Grundsatz fest in der Audi Strategie verankert. Neben wirtschaftlichem Erfolg und internationaler Wettbewerbsfähigkeit spielen in gleichem Maße die Verantwortung für Mitarbeiter und Gesellschaft sowie die Schonung von Umwelt und Ressourcen eine wichtige Rolle. Im Detail – Kataloge werden auf FSC-zertifiziertem Papier gedruckt – genauso wie generell: Audi entwickelt Automobile, die nicht nur sportlich und emotional sind, sondern eine immer bessere Effizienz aufweisen. Auf lange Sicht will Audi mit seinen

Produkten CO<sub>2</sub>-neutrale Mobilität ermöglichen. Zur ganzheitlichen Betrachtung gehört auch, dass Audi seine Werke Schritt für Schritt in Richtung einer CO<sub>2</sub>-neutralen Produktion bringt. Audi engagiert sich zudem für die Gesellschaft – vor allem in den Bereichen Bildung, Technik und Soziales. Nachhaltigkeit ist bei Audi eng mit einem Blick in die Zukunft verbunden: Mit der Audi Urban Future Initiative geht Audi zusammen mit internationalen Experten den künftigen urbanen Herausforderungen und Trends rund um das Thema Mobilität auf den Grund.

# die Welt von Audi.



Wer sich für einen Audi entscheidet, entscheidet sich für eine Marke, die mehr bietet. Mehr Individualität. Mehr Exklusivität. Mehr Faszination.



## Teamgeist

Motorsport ist eine Triebfeder der Marke. Seit Jahren gehört Audi zu den Siegern bei diversen Rennserien, zum Beispiel bei den 24 Stunden von Le Mans oder der DTM. Die Werte, auf die es in vielen Sportarten ankommt, sind auch für Audi maßgebend: Präzision, Leidenschaft und Technik. Kein Zufall also, dass Audi sich schon seit vielen Jahren auch als Sponsor im Sportbereich engagiert. Im

Wintersport beispielsweise ist Audi seit fast drei Jahrzehnten Hauptsponsor des Deutschen Skiverbands (DSV) und darüber hinaus auch Partner 14 weiterer alpiner Nationalteams. Im Bereich Fußball unterstützen wir nationale und internationale Teams. Außerdem ist Audi Partner des Deutschen Olympischen Sportbundes.

## www.audi.de

Informationen zu allen genannten Themen sowie zu Audi Bank finden Sie auf unserer Website: [www.audi.de](http://www.audi.de).



[www.audi.de](http://www.audi.de)



[www.audi.de/konfigurator](http://www.audi.de/konfigurator)



[www.audi.de/vorsprung-durch-technik](http://www.audi.de/vorsprung-durch-technik)



[www.audibank.de](http://www.audibank.de)



[www.audi.de/driving](http://www.audi.de/driving)



[www.audi.de/cr](http://www.audi.de/cr)



**quattro GmbH**  
85045 Ingolstadt  
[www.audi.de](http://www.audi.de)  
Gültig ab April 2013

Printed in Germany  
358/1192.00.00

Die in diesem Katalog abgebildeten Fahrzeuge sind teilweise mit Sonderausstattungen gegen Mehrpreis ausgerüstet. Die Angaben über Lieferumfang, Aussehen, Leistungen, Maße und Gewichte, Kraftstoffverbrauch und Betriebskosten der Fahrzeuge entsprechen den zum Zeitpunkt der Drucklegung vorhandenen Kenntnissen. Abweichungen in Farbe und Form von den Abbildungen, Irrtümer und Druckfehler bleiben vorbehalten. Alle Angaben zu Ausstattungen und technischen Daten basieren auf den Merkmalen des deutschen Markts. Änderungen sind vorbehalten. Nachdruck, auch auszugsweise, nur mit schriftlicher Genehmigung der AUDI AG.

Das Papier dieses Katalogs wurde aus chlorfrei gebleichtem Zellstoff hergestellt.

