

TTT*RS*



 **Audi Sport**

 **Audi Sport**

JOIN THE LEAGUE OF PERFORMANCE.

Audi Sport: Technologien aus dem Rennsport auf die Straße gebracht. Ob Werksmotorsport, Kundensport oder unsere High-Performance-Modelle – nirgendwo sonst wird Adrenalin so schnell freigesetzt. Audi Sport nutzt die im Motorsport erworbene Kompetenz, um innovative Technologien für den Serieneinsatz abzuleiten.

Mit einzigartiger Leidenschaft – für hervorragende Dynamik.



ATMEN NICHT VERGESSEN.

Der neue Audi TT RS.

Holen Sie tief Luft. Bereits der Anblick lässt den Atem stocken: der neue Audi TT RS. Die Audi Designikone, geschärft durch charakteristische RS-Merkmale. Audi Singleframe mit Wabengitter und quattro Schriftzug. Markanter RS-Stoßfänger mit prägnanten Lufteinlässen. Ein kraftvoller und athletischer Eindruck, der von den Fahrleistungen bestätigt wird.

Sind Sie bereit für so viel Adrenalin?





400 ARGUMENTE. KEINE DISKUSSION.

Motor starten. Gang einlegen. Gas geben. Atemberaubender Fahrspaß kombiniert mit beeindruckendem Sound – dank neu entwickeltem 5-Zylinder-Aggregat. Mit 294 kW (400 PS) Leistung und bis zu 480 Nm Drehmoment gelingt der Sprint von 0 auf 100 km/h im neuen Audi TT RS Coupé in nur 3,7 Sekunden. Und weiter bis zur Höchstgeschwindigkeit von 250 km/h¹. Auf Wunsch sogar bis 280 km/h¹.

Lassen Sie die Argumente für sich sprechen.

DER HERZSCHLAG PURER LEISTUNG.

Die Kraft aus fünf Zylindern. Nur einen zündenden Moment entfernt. Sofort erklingt der typische Rhythmus: 1-2-4-5-3. Noch intensiver durch Drücken der RS-Soundtaste. Eindrucksvoll und unverwechselbar: der neue, turboaufgeladene 2,5-Liter-Fünfzylinder mit dualer Einspritzung und bis zu 1,35 bar Ladedruck. Erzeugt 294 kW (400 PS) und 480 Nm – zwischen 1.700 und 5.850 U/min. Durch kompakte Abmessungen, Aluminium-Kurbelgehäuse und zahlreiche konstruktive Detaillösungen um 26 kg gewichtsreduziert. Und trotz Leistungssteigerung noch effizienter.

Ein Aggregat, das Sie mehr als nur bewegen wird.





IHRE EINSTELLUNG ZÄHLT.

Ziele erreichen. Auf die eigene Weise. Mit Audi drive select. Einzelne Fahrzeugkomponenten lassen sich per Tastendruck beeinflussen, um sie an die Fahrsituation anzupassen. Serienmäßig für Motorcharakteristik, Getriebemodus, permanenten Allradantrieb quattro, Lenkmoment sowie die Abgasklappensteuerung. Vorkonfiguriert in den Modi comfort, auto oder dynamic. Von langstreckentauglich bis kurvenambitioniert. Und im Modus individual nach eigenen Präferenzen zusammenstellbar. Darüber hinaus kann mittels Audi drive select das optionale RS-Sportfahrwerk plus mit Audi magnetic ride die Kennlinien der Stoßdämpfer variieren. Für eine individuelle Fahrwerksabstimmung, von ausgewogen-abrollend bis sportlich-direkt.

Schnell auf Sie eingestellt: per Tastendruck am RS-Sportlederlenkrad.

*FOLGEN.
UND
STAUNEN.*



Überholen und anschließend nicht mehr aus den Augen gelassen werden – optional mit der innovativen Audi Matrix OLED-Technologie der Heckleuchten des neuen Audi TT RS. Sehr homogene Ausleuchtung ohne weitere Reflektoren, Lichtleiter oder zusätzliche Optiken. Das macht die OLED-Einheiten leicht, effizient und platzsparend. Die Aufteilung der OLEDs in kleine Segmente mit dreidimensionaler Anordnung ermöglicht neue Licht-Szenarien beim Einschalten und Bremsen. Zu bestaunen auf jeder Fahrt und sogar im Stand, dank eindrucksvoller Inszenierung bei der Leaving-Home-Funktion. Und selbst im ausgeschalteten Zustand faszinieren die Audi Matrix OLED-Heckleuchten mit ihrem progressiven Design.

Eine Lichtinnovation, die sich einprägt.



Scannen Sie den QR-Code mit einem Smartphone oder Tablet und entdecken Sie die neue OLED-Technologie.

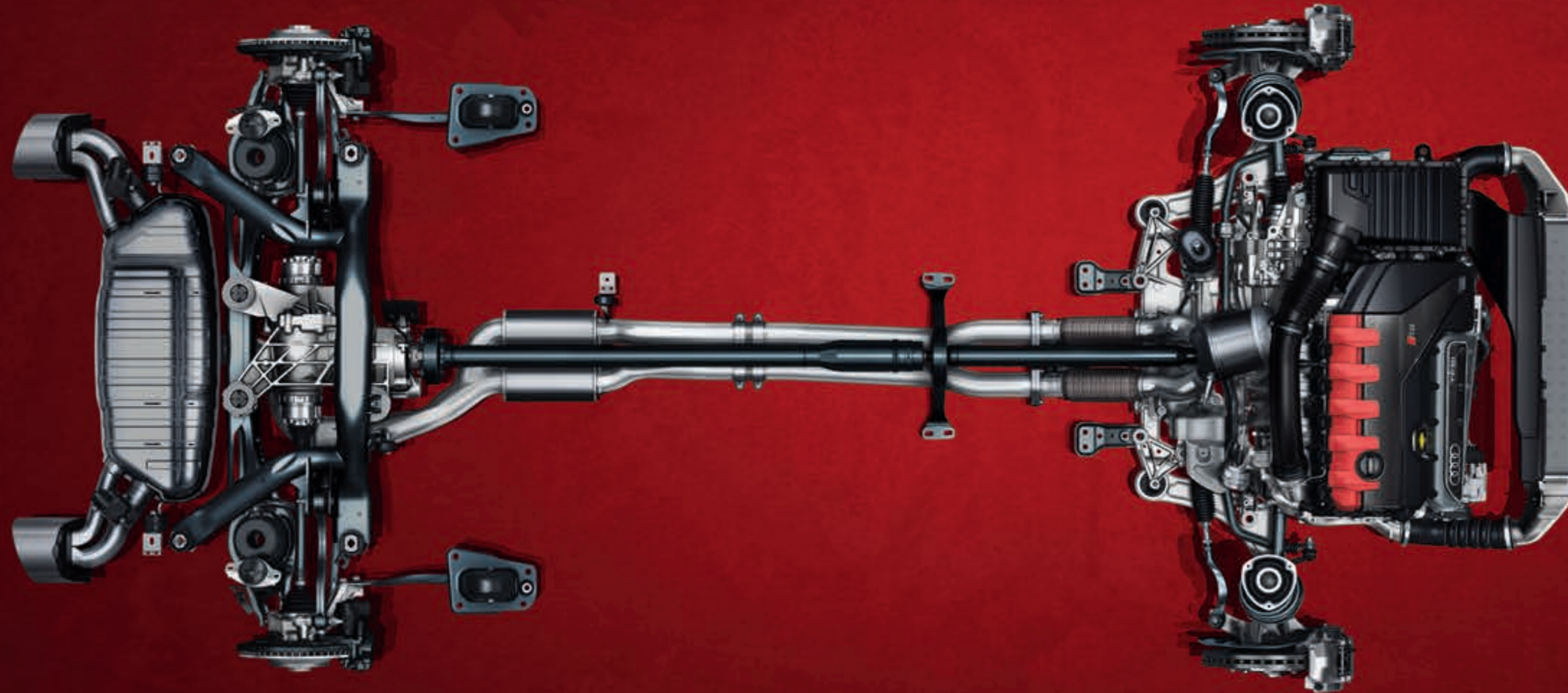

BODENKONTROLLE.

Alles im Griff, jederzeit. Dank 7-Gang-Doppelkupplungsgetriebe S tronic und permanentem Allradantrieb quattro. Bedarfsgerechte Verteilung der Antriebskräfte auf Vorder- und Hinterräder über eine elektrohydraulische Lamellenkupplung an der Hinterachse. Dazu radselektive Momentensteuerung für ein präzises und besonders sportliches Fahrverhalten durch Vernetzung mit der elektronischen Stabilisierungskontrolle (ESC). Für noch mehr Fahrspaß und gesteigerte Agilität kann die Kraftverteilung über Audi drive select heckbetont ausgelegt werden.

Erleben Sie mit quattro herausragende Traktion, Dynamik und Kontrolle, auf die Sie vertrauen können.

ANHALTENDE BEGEISTERUNG.

Geballte Power, auch beim Verzögern. Bei der RS-Bremsanlage packen 8-Kolben-Festsättel vorn kraftvoll zu. An Stahlscheiben im 19-Zoll-Format. Innenbelüftet, gelocht und schwimmend gelagert, um die Standfestigkeit unter Temperatureinfluss zu steigern. Für noch härtere Beanspruchung: die optionale RS-Keramikkbremse¹ an der Vorderachse. Mit Scheiben aus kohlefaserverstärkter Keramik. Enorm abriebfest für hohe Laufleistungen, unempfindlich gegenüber thermischer Belastung und leichter, zur Reduzierung der ungefederten Massen.

High Performance – auch beim Bremsen.



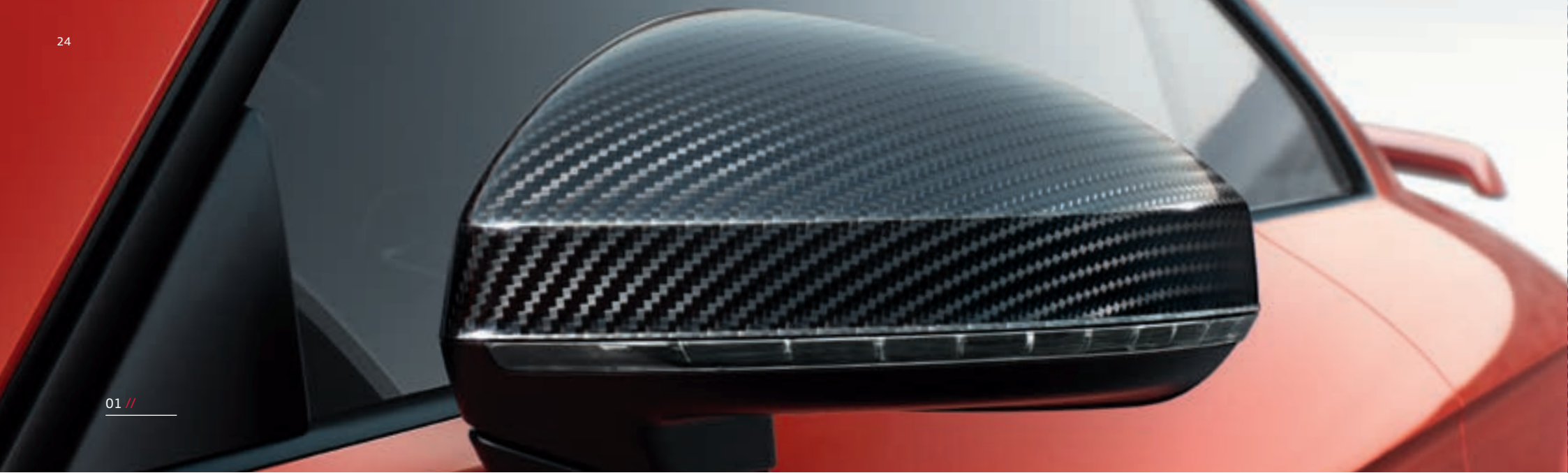

01 //



02 //

Die Werte für Kraftstoffverbrauch und CO₂-Emissionen sowie die Effizienzklassen finden Sie auf Seite 48. ¹Optional erhältlich.



03 //

JEDES DETAIL EINE OFFENBARUNG.

- 01 // Außenspiegelgehäuse in Carbon¹
- 02 // RS-Stoßfänger mit großen seitlichen Lufteinlässen
- 03 // RS-Sportabgasanlage mit schwarz glänzenden ovalen Endrohrblenden¹



Viele Informationen im Blick. Übersichtlich und hochauflösend dargestellt im 12,3-Zoll-LCD-Bildschirm des Audi virtual cockpit. Im Sportmodus mit zentralem Drehzahlmesser und Performance-orientierten Nebenanzeigen wie Laptimer, Motorleistung/-drehmoment oder Ladedruck. Ergänzt um RS-spezifische Funktionen: G-Meter, Schaltblitz und optional Reifendruck bzw. -temperatur. Konfigurierbar über das RS-Sportlederlenkrad mit Multifunktion plus und zwei Bediensatelliten. Ebenso per Knopfdruck am Lenkrad bedienbar: Motorstart und Auswahl des Fahrzeugcharakters via Audi drive select.

Alles im Griff, ohne dafür die Hände vom Lenkrad zu nehmen.





01 //



02 //

- 01 // RS-Sportlederlenkrad mit Multifunktion plus und 2 Bediensatelliten im 3-Speichen-Design unten abgeflacht
- 02 // RS-Soundtaste, RS-Wählhebelknopf in Alcantara schwarz, Dekoreinlagen in Carbon¹
- 03 // RS-Sportsitze vorn in Leder Feinnappa schwarz, farbig perforiert, mit Rautensteppung in Dynamitrot¹

Die Werte für Kraftstoffverbrauch und CO₂-Emissionen sowie die Effizienzklassen finden Sie auf Seite 48. ¹Optional erhältlich.



03 //

*DER NEUE
AUDI TT RS.*

JOIN THE #LeagueofPerformance



01 //

02 //

03 //

04 //

05 //

06 //

IHR AUDI WIRD NICHT EINFACH LACKIERT.

Sondern mehrfach.

Wählen Sie die Lackfarbe nach Ihren individuellen Wünschen. Ganz gleich, für welche Farbe Sie sich entscheiden. Sie können sich darauf verlassen, dass wir beim Lackierprozess auf hervorragende Qualität setzen: Obwohl der Lack auf einem Audi nicht dicker ist als ein menschliches Haar, besteht er aus vier Schichten. Damit Ihr Audi vor Umwelteinflüssen und Abnutzungen bestmöglich geschützt ist. Und sich Ihre Persönlichkeit auch äußerlich widerspiegelt.

01 // Vegasgelb

03 // Nardograu

05 // Individuallackierungen Audi exclusive

02 // Pantherschwarz Kristalleffekt

04 // Arablau Kristalleffekt

06 // Catalunyarot Metallic

Weitere Lackierungen unter www.audi.de

Bei den aufgeführten Ausstattungen handelt es sich teilweise um Sonderausstattungen gegen Mehrpreis. Detaillierte Angaben zu Serien- und Sonderausstattungen erhalten Sie unter www.audi.de oder bei Ihrem Audi Partner.

Die Werte für Kraftstoffverbrauch und CO₂-Emissionen sowie die Effizienzklassen finden Sie auf Seite 48.



01 // 20 Zoll



02 // 19 Zoll



03 // 19 Zoll



04 // 20 Zoll



05 // 20 Zoll



06 // 19 Zoll

- 01 // 20"-Aluminium-Schmiederäder im 7-Speichen-Rotor-Design in Anthrazitschwarz glänzend, glanzgedreht¹
 02 // 19"-Aluminium-Gussräder im 5-Arm-Polygon-Design
 03 // 19"-Aluminium-Gussräder im 5-Arm-Polygon-Design in Titanoptik matt, glanzgedreht¹
 04 // 20"-Aluminium-Schmiederäder im 7-Speichen-Rotor-Design
 05 // 20"-Aluminium-Schmiederäder im 7-Speichen-Rotor-Design in Titanoptik matt, glanzgedreht¹
 06 // 19"-Aluminium-Gussräder im 5-Arm-Polygon-Design in Anthrazitschwarz glänzend, glanzgedreht¹

Weitere Räder unter www.audi.de

Bei den aufgeführten Ausstattungen handelt es sich teilweise um Sonderausstattungen gegen Mehrpreis. Detaillierte Angaben zu Serien- und Sonderausstattungen erhalten Sie unter www.audi.de oder bei Ihrem Audi Partner.

DIE IDEALE VERBINDUNG ZWISCHEN EINEM AUDI UND DER STRASSE.

Audi Räder.

Damit Sie auf jedem Meter Ihrer Fahrt ein gutes Gefühl begleitet, stehen Audi Räder besonders auf dem Prüfstand und durchlaufen spezifische Testverfahren. So ermöglichen beispielsweise Härtetests höchste Stabilität. Und eine kupferbeschleunigte Essigsäure-Salz-Sprühnebel-Prüfung – kurz CASS – sorgt für größtmöglichen Korrosionsschutz. Mit diesen und vielen weiteren Maßnahmen sorgen wir bei jedem Audi Rad für maximale Qualität – auch noch nach etlichen Kilometern. Ganz gleich, für welches der zahlreichen Designs Sie sich entscheiden.

¹Bitte beachten Sie die Besonderheiten zu den Rädern auf Seite 48. Angaben zu den technischen Eigenschaften der Reifen finden Sie auf Seite 49.

01 // RS-Sportsitz vorn in Leder Feinnappa schwarz, farbige perforiert, mit Rautensteppung in Dynamitrot

SETZEN SIE AUF DIE RICHTIGE PASSFORM.

Und sportlichen Seitenhalt.

In Ihrem Audi nehmen Sie einen ganz besonderen Platz ein. So wird Sportlichkeit und Exklusivität fühlbar. RS-Sportsitze vorn mit ausgeprägten Sitzwangen bieten stabilen Seitenhalt bei dynamischer Fahrt: Hier sitzen Sie richtig.

02 // RS-Sportsitz vorn in Leder Feinnappa palominobraun, farbige perforiert, mit Rautensteppung in Granitgrau Audi exclusive¹

03 // RS-Sportsitz vorn in Leder Feinnappa schwarz, farbige perforiert, mit Rautensteppung in Felsgrau

Bei den aufgeführten Ausstattungen handelt es sich teilweise um Sonderausstattungen gegen Mehrpreis. Detaillierte Angaben zu Serien- und Sonderausstattungen erhalten Sie unter www.audi.de oder bei Ihrem Audi Partner.

¹Über den genauen Einsatztermin informieren Sie sich bitte bei Ihrem Audi Partner.

02 //

03 //

QUALITÄT MIT PRÄDIKAT.

Bezogen auf Ihre Sitze.

Hochwertige Materialien und erstklassige Verarbeitung kennzeichnen die Sitze, die sich in puncto Qualität und Anmutung ein Prädikat besonderer Prägung verdient haben: RS. Bei der Auswahl von Bezügen und Farben können Sie sich daher auf das Wesentliche konzentrieren: Ihren Geschmack.

01 // Leder Feinnappa schwarz, farbig perforiert, mit Rautensteppung in Dynamitrot

02 // Alcantara/Leder schwarz mit Rautensteppung in Felsgrau

03 // Leder Feinnappa schwarz, farbig perforiert, mit Rautensteppung in Felsgrau

04 // Leder Feinnappa murillobraun, farbig perforiert, mit Rautensteppung in Felsgrau

05 // Lederausstattungen Audi exclusive¹

Bei den aufgeführten Ausstattungen handelt es sich teilweise um Sonderausstattungen gegen Mehrpreis. Detaillierte Angaben zu Serien- und Sonderausstattungen erhalten Sie unter www.audi.de oder bei Ihrem Audi Partner. Weitere Sitzbezüge unter www.audi.de. ¹Über den genauen Einsatztermin informieren Sie sich bitte bei Ihrem Audi Partner.

01 // Carbon

FASZINATION ERLEBEN.

Bis ins Detail.

Mit den exklusiven Audi Dekoreinlagen unterstreichen Sie das sportliche Ambiente Ihres Fahrzeugs. Auf den ersten Blick. Lassen Sie sich inspirieren von edlem Carbon oder Aluminium für Mittelkonsole und Türverkleidungen. Hochwertig, präzise verarbeitet und harmonisch in das Interieur eingefügt.

01 // Carbon

02 // Aluminium Race

03 // Dekoreinlagen farbig lackiert
Audi exclusive¹

Bei den aufgeführten Ausstattungen handelt es sich teilweise um Sonderausstattungen gegen Mehrpreis. Detaillierte Angaben zu Serien- und Sonderausstattungen erhalten Sie unter www.audi.de oder bei Ihrem Audi Partner. ¹Über den genauen Einsatztermin informieren Sie sich bitte bei Ihrem Audi Partner.

SIE HABEN EINEN EXKLUSIVEN CHARAKTER.

Warum nicht auch Ihr Audi?

Den Anspruch an Exklusivität trägt das Angebot von Audi exclusive schon im Namen. Es verbindet ausgewählte Dekore und farbiges Leder mit einer individuellen Lackierung aus dem großen Farbangebot von Audi exclusive – ganz so, wie Sie es wünschen. So bringen Sie den außergewöhnlichen Charakter Ihres Fahrzeugs noch mehr zur Geltung.



TT RS Coupé mit Individuallackierung Audi exclusive in Grün, Optipaket Schwarz glänzend, Außenspiegelgehäusen in Schwarz glänzend sowie Aluminium-Schmiederäder im 7-Speichen-Rotor-Design in Anthrazitschwarz glänzend, glanzgedreht¹. Die Werte für Kraftstoffverbrauch und CO₂-Emissionen finden Sie auf Seite 48. ¹Bitte beachten Sie die Besonderheiten zu den Rädern auf Seite 48. ²Über den genauen Einsatztermin informieren Sie sich bitte bei Ihrem Audi Partner.



Lederausstattung in Leder Feinnappa Audi exclusive in Jetgrau mit Kontrastnähten in Waldmeistergrün und Fußmatten Audi exclusive in Schwarz mit Lederkeder in Jetgrau und Kontrastnähten in Waldmeistergrün², erweitertes Lederpaket Audi exclusive in Schwarz², Bedienelemente Audi exclusive in Leder schwarz perforiert mit Kontrastnähten in Waldmeistergrün², Dekoreinlagen farbig lackiert Audi exclusive in Grün².

Audi TT RS Coupé

Angaben in mm

Angaben der Abmessungen bei Fahrzeugleergewicht.

Gepäckraumvolumen¹ 305/712 l (zweiter Wert: bei umgeklappter Rücksitzlehne und dachhoher Beladung).

Wendekreis ca. 10,96 m.

*Maximaler Kopfraum. **Breite Ellbogenraum. ***Breite Schulterraum.

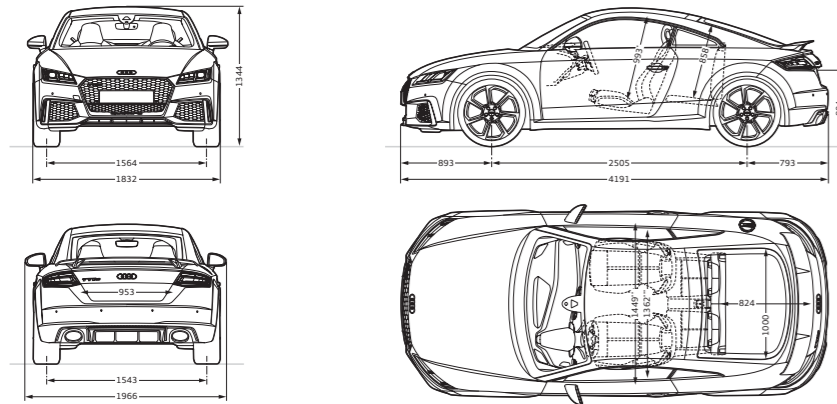

Audi TT RS Roadster

Angaben in mm

Angaben der Abmessungen bei Fahrzeugleergewicht.

Gepäckraumvolumen¹ 280 l.

Wendekreis ca. 10,96 m.

*Maximaler Kopfraum. **Breite Ellbogenraum. ***Breite Schulterraum.

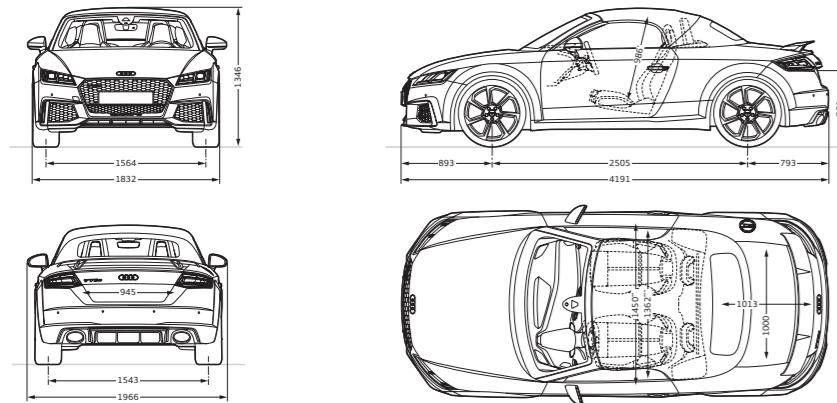

¹Technische Spezifikationen beziehen sich auf ein Basisfahrzeug ohne landesspezifische Setzungen und gewählte Sonderausstattungen.

quattro GmbH
NSU-Straße 24-32
74172 Neckarsulm
www.audi.de
Gültig ab August 2016

Printed in Germany
658/1191.00.00



Die in diesem Katalog abgebildeten Fahrzeuge sind teilweise mit Sonderausstattungen gegen Mehrpreis ausgerüstet. Die Angaben über Lieferumfang, Aussehen, Leistungen, Maße und Gewichte, Kraftstoffverbrauch und Betriebskosten des Fahrzeugs entsprechen den zum Zeitpunkt der Drucklegung vorhandenen Kenntnissen. Abweichungen in Farbe und Form von den Abbildungen, Irrtümer und Druckfehler bleiben vorbehalten. Alle Angaben zu Ausstattungen und technischen Daten basieren auf den Merkmalen des deutschen Markts. Änderungen sind vorbehalten. Nachdruck, auch auszugsweise, nur mit schriftlicher Genehmigung der AUDI AG.

Das Papier dieses Katalogs wurde aus chlorfrei gebleichtem Zellstoff hergestellt.