

BMW 2er  
Gran Tourer  
Active Tourer



[www.bmw.de](http://www.bmw.de)

Freude am Fahren

# DER BMW 2er GRAN TOURER. DER BMW 2er ACTIVE TOURER.

**BMW EFFICIENT DYNAMICS.**  
WENIGER VERBRAUCH. MEHR FAHRFREUDE.

THE NEXT  
100 YEARS





2016 feiert die Marke BMW ihr 100jähriges Jubiläum. Erfahren Sie hierzu mehr unter [bmw.de/next100](http://bmw.de/next100)



## DARF ES EIN BISSCHEN MEHR SEIN?



Entdecken Sie den BMW 2er Active Tourer und BMW 2er Gran Tourer digital und interaktiv: Einfach die BMW Kataloge-App für Ihr Gerät herunterladen und das gewünschte Modell auswählen.

Durch die Nutzung des Internets können abhängig von Ihrem Mobilfunkvertrag Kosten entstehen.

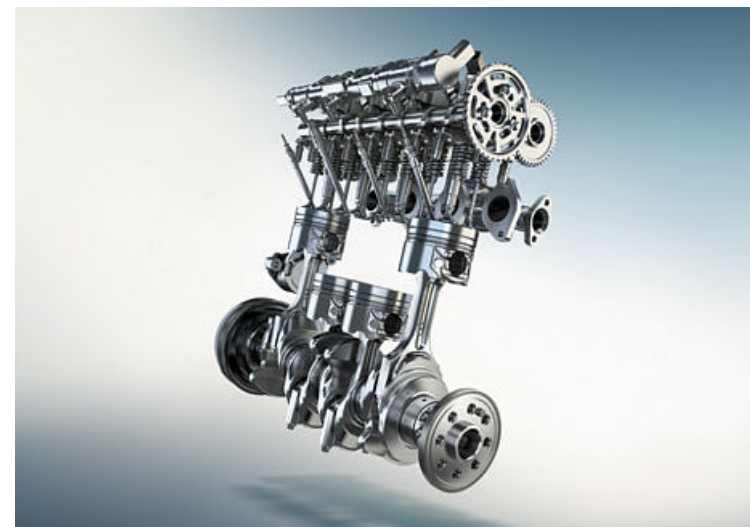

## DER BMW 2er GRAN TOURER. DER BMW 2er ACTIVE TOURER.

### DIE VORGESTELLTEN MODELLE.

- 04 BMW 2er GRAN TOURER 220d xDRIVE MIT MODELL SPORT LINE:**  
BMW TwinPower Turbo 4-Zylinder Dieselmotor, 140 kW (190 PS), 18" Leichtmetallräder Y-Speiche 484, Außenfarbe in Flamencorot Brillanteffekt metallic, Sitze in Leder Dakota Schwarz mit Perforierung und Kontrastnaht in Rot, Interieurleiste Aluminium Längsschliff fein mit Akzentleiste in Perlglanz Chrom.
- BMW 2er ACTIVE TOURER 225i MIT MODELL LUXURY LINE:**  
BMW TwinPower Turbo 4-Zylinder Benzinmotor, 170 kW (231 PS), 18" Leichtmetallräder V-Speiche 485, Außenfarbe in Platinsilber metallic, Sitze in Leder Dakota Canberrabeige mit Perforierung, Interieurleiste in Edelholzausführung Finline Shore mit Intarsie und Akzentleiste Perlglanz Chrom.
- BMW 2er ACTIVE TOURER 225xe MIT MODELL LUXURY LINE:**  
BMW TwinPower Turbo 3-Zylinder Benzinmotor, 100 kW (136 PS), 18" Leichtmetallräder V-Speiche 485, Außenfarbe in Glaciersilber metallic, Sitze in Leder Dakota Canberrabeige mit Perforierung, Interieurleiste in Edelholzausführung Finline Shore mit Intarsie und Akzentleiste Perlglanz Chrom.

### INNOVATIONEN UND TECHNIK.

- 24 BMW TWIN POWER TURBO MOTOREN:**  
Das Herzstück von BMW EfficientDynamics.
- 26 BMW EFFICIENT DYNAMICS:**  
Spielend den Verbrauch senken.
- 28 BMW CONNECTED DRIVE:**  
Services & Apps und Fahrerassistenz.
- 30 FAHRWERK:**  
Innovative Systeme für mehr Fahrfreude.
- 31 SICHERHEIT:**  
Technologien auf höchstem Niveau.

### INDIVIDUALITÄT UND VIELFALT.

- 34 AUSSTATTUNG:** BMW Modelle, BMW Active Tourer mit eDrive, Ausstattungs-Highlights, Räder und Reifen sowie Original BMW Zubehör.
- 50 FARBEN:** Farbwelt Exterieur und Farbwelt Interieur.
- 54 TECHNISCHE DATEN:** Gewicht, Motor, Getriebe, Fahrleistung, Verbrauch, Räder und Maßzeichnungen.
- 58 BMW SERVICE:** BMW Service, BMW Financial Services und BMW Erlebnis.

# ROCK 'N' ROLL.

**Newcomer des Jahres.** Der BMW 2er Gran Tourer vereint Funktionalität und Geräumigkeit mit den klassischen Werten von BMW: Fahrfreude und Dynamik. Er überzeugt auf Anhieb und aus jeder Perspektive, bietet jede Menge Platz und ein Höchstmaß an Flexibilität. Dabei ist es ganz egal, ob Sie seine Sportlichkeit genießen oder mit der Band gemütlich zum Konzert fahren: Im BMW 2er Gran Tourer wird jede Tour ein Hit.



# WEIL VÄTER AUCH MÄNNER SIND.

**Vielseitigkeit mal sportlich genommen:** Mit dem BMW 2er Gran Tourer beweist BMW, wie gut ein raumfunktionales Automobil aussehen kann. Dynamisch drängt die keilförmige Karosserie nach vorn, angetrieben von der neuesten Generation der BMW TwinPower Turbo Motoren. Als Erster seiner Klasse ist er mit dem intelligenten Allradantrieb xDrive ausgestattet und sorgt so für noch mehr Fahrspaß und ein Plus an Sicherheit. Damit Ihr Puls nur dann hochgeht, wenn Sie es wollen.





## GRUPPENDYNAMIK.

**Im BMW 2er Gran Tourer gibt es kein Entweder-oder, aber viel Platz für Und:** Unter dem optionalen Panorama-Glasdach haben im lichtdurchfluteten Innenraum bis zu sieben Personen Platz. In der ersten Reihe: das fahrerorientierte Cockpit, in dem sich alles nach Ihren Bedürfnissen ausrichtet. In die zweite Sitzreihe passen bis zu drei Kindersitze, und die auf Wunsch erhältliche dritte Sitzreihe bietet zwei voll ausgestattete, komfortable Plätze. Dazu ein Maximum an Flexibilität durch große Türen für bequemen Einstieg, eine in Längsrichtung verschiebbare Rückbank und per Knopfdruck elektrisch umklappbare Rücksitzlehnen. Was Sie davon haben, erkennen Sie spätestens, wenn Sie eingestiegen sind: von allem das Beste.



# DER PERFEKTE BEGLEITER.

**Außen schön kompakt, innen schön flexibel:** Der BMW 2er Active Tourer beweist, wie viel Spaß Funktionalität machen kann. Denn seine athletischen Formen und dynamischen Linien zeigen aus jedem Blickwinkel, dass sich Alltagstauglichkeit und Fahrfreude aufs Schönste verbinden lassen. Mehr noch: Er verbindet intelligente Flexibilität mit Komfort und Dynamik. Und bei allem macht er unglaublich Spaß – denn er sieht nicht nur aus wie ein BMW, sondern fährt sich auch so.





## AUSSICHTEN, DIE EMOTIONEN WECKEN.

**Der BMW 2er Active Tourer hat alles, was Sie von einem BMW erwarten:** Das satt auf der Straße liegende Heck mit den BMW typischen L-förmigen Leuchten verleiht seinem Vorwärtstrand eine sportlich-dynamische Note. Das hochwertige Interieur kombiniert ergonomischen Komfort mit einer Leichtigkeit, die sich auf allen Plätzen und bei jeder Fahrt spüren lässt.

# PLATZ FÜR ALLES. AUSSER LANGEWEILE.

**Genießen Sie Größe:** Dank der erhöhten Sitzposition wird das Ein- und Aussteigen in den BMW 2er Active Tourer für alle Passagiere deutlich komfortabler. Und nicht nur die Rücksitzlehnen, sondern auch die Beifahrersitzlehne<sup>1</sup> lässt sich auf Wunsch flach umklappen und schafft so genug Raum selbst für sperriges Gepäck. Die hohe und breite Hecköffnung mit niedriger Ladekante macht zudem das Beladen zu einem Kinderspiel – beim BMW 2er Active Tourer zeigt sich Funktionalität bis ins kleinste Detail.

<sup>1</sup> Optionale klappbare Beifahrersitzlehne nicht verfügbar mit Sportsitz und/oder elektrischer Sitzverstellung.



# WILLKOMMEN IN DER FAMILIE.

**Funktional, flexibel und bestens in Form.** Mit dem BMW 2er Gran Tourer und BMW 2er Active Tourer, auch als Plug-in-Hybrid, zeigt sich der Alltag von seiner schönsten Seite. Alle Modelle bieten nicht nur jede Menge Platz, sondern auch jede Menge Fahrspaß – und das völlig unabhängig von der Art der Motorisierung. Genießen Sie die BMW typische Sportlichkeit, die jede Fahrt zu einem aufregenden Moment werden lässt.





## LÄUFT AUCH ELEKTRISCH ZUR HÖCHSTFORM AUF.

**Intelligente Flexibilität:** Der BMW 2er Active Tourer mit eDrive kombiniert die BMW eDrive Technologie erstmals mit einem vorn quer eingebauten 3-Zylinder Benzinmotor und Frontantrieb – der auf die Hinterachse wirkende Elektromotor sorgt für einen in diesem Segment einzigartigen elektrischen Allradantrieb und damit für bestmögliche Traktion. Das perfekte Zusammenspiel mit der Lithium-Ionen Hochvolt-Batterie und dem intelligenten Energiemanagement ermöglicht es Ihnen, bis zu 41 Kilometer rein elektrisch zu fahren – und somit Ihre Fahrfreude, beispielsweise in der Stadt, komplett emissionsfrei auszuleben. Und dank der intelligenten BMW 360° ELECTRIC Ladelösungen für Ihr Zuhause sind Sie jederzeit schnell und einfach starkklar für Ihr nächstes Abenteuer. Erleben Sie nachhaltige Begeisterung – im BMW 2er Active Tourer mit eDrive.



## INNOVATIONEN UND TECHNIK.

**BMW TWIN POWER TURBO MOTOREN:** Das Herzstück von BMW EfficientDynamics.

**BMW EFFICIENT DYNAMICS:** Spielend den Verbrauch senken.

**BMW CONNECTED DRIVE:** Services & Apps und Fahrerassistenz.

**FAHRWERK:** Innovative Systeme für mehr Fahrfreude.

**SICHERHEIT:** Technologien auf höchstem Niveau.

## BMW TwinPower Turbo Motoren. Das Herzstück von BMW EfficientDynamics.

Dank BMW TwinPower Turbo Technologie überzeugen die neuen Motoren der BMW EfficientDynamics Motorenfamilie durch eine deutlich temperamentvollere Kraftentfaltung sowie ein spontanes Ansprechverhalten bereits im niedrigen Drehzahlbereich. Zugleich präsentieren sie sich sparsam und schadstoffarm, mit höherer Effizienz, mehr Dynamik und gesteigertem Fahrspaß.

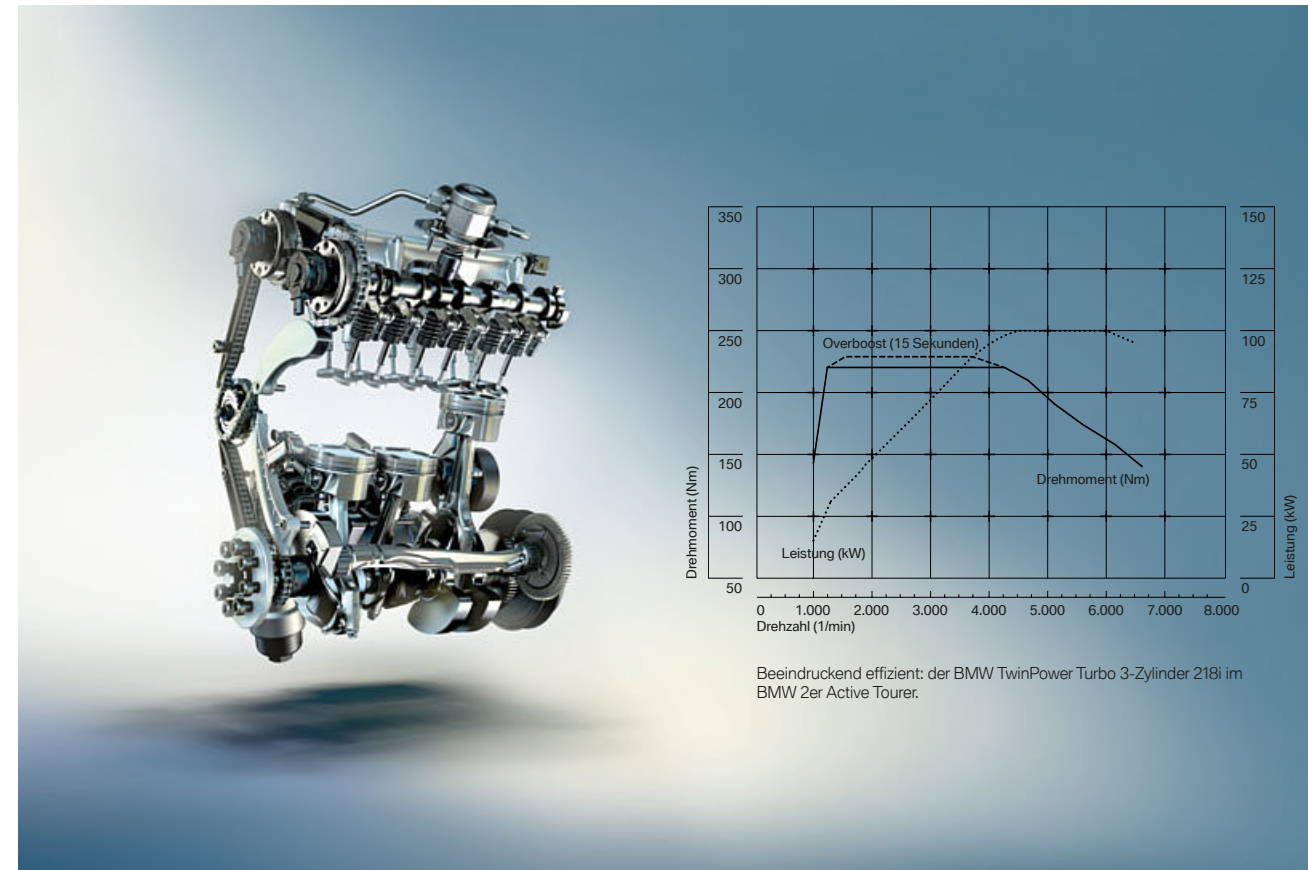

### BMW TWIN POWER TURBO 3-ZYLINDER BENZINMOTOR 218i.

Der agile Dreizylinder beschleunigt den BMW 218i Active Tourer in 9,3 s von 0 auf 100 km/h und schafft eine Höchstgeschwindigkeit von 205 km/h. Trotz der beachtlichen Fahrleistungen beeindruckt der sehr reibungsarm und mit hohem Wirkungsgrad laufende Dreizylinder durch seine Sparsamkeit.

### BMW 225i/225i xDrive Active Tourer.

- BMW TwinPower Turbo 4-Zylinder Benzinmotor mit 170 kW (231 PS) und 350 Nm Drehmoment
- Beschleunigung 0–100 km/h: 6,6 s (xDrive: 6,3 s); Höchstgeschwindigkeit: 238 km/h (xDrive: 235 km/h)
- Kraftstoffverbrauch kombiniert: 6,0–5,8 l/100 km (xDrive 6,5–6,4 l/100 km)
- CO<sub>2</sub>-Emission kombiniert: 139–135 g/km (xDrive 152–148 g/km)

### BMW 220i Active Tourer / Gran Tourer.

- BMW TwinPower Turbo 4-Zylinder Benzinmotor mit 141 kW (192 PS) und 280 Nm Drehmoment
- Beschleunigung 0–100 km/h: 7,5 s / 7,7s; Höchstgeschwindigkeit: 230 km/h / 223 km/h
- Kraftstoffverbrauch kombiniert: 6,1–5,9 l/100 km / 6,4–6,2 l/100 km
- CO<sub>2</sub>-Emission kombiniert: 142–137 g/km / 149–144 g/km

### BMW 218i Active Tourer / Gran Tourer.

- BMW TwinPower Turbo 3-Zylinder Benzinmotor mit 100 kW (136 PS) und 220 Nm Drehmoment
- Beschleunigung 0–100 km/h: 9,3 s / 9,5 s; Höchstgeschwindigkeit: 205 km/h / 205 km/h
- Kraftstoffverbrauch kombiniert: 5,3–5,1 l/100 km / 5,4–5,1 l/100 km
- CO<sub>2</sub>-Emission kombiniert: 124–119 g/km / 125–119 g/km

### BMW 216i Active Tourer / Gran Tourer.

- BMW TwinPower Turbo 3-Zylinder Benzinmotor mit 75 kW (102 PS) und 180 Nm Drehmoment
- Beschleunigung 0–100 km/h: 11,3 s / 11,9 s; Höchstgeschwindigkeit: 188 km/h / 185 km/h
- Kraftstoffverbrauch kombiniert: 5,3–5,1 l/100 km / 5,7–5,3 l/100 km
- CO<sub>2</sub>-Emission kombiniert: 123–118 g/km / 129–124 g/km

### BMW 220d/220d xDrive Active Tourer / Gran Tourer.

- BMW TwinPower Turbo 4-Zylinder Dieselmotor mit 140 kW (190 PS) und 400 Nm Drehmoment
- Beschleunigung 0–100 km/h: 7,6 s (xDrive: 7,3 s) / 7,9 s (220d xDrive: 7,6 s); Höchstgeschwindigkeit: 227 km/h (xDrive: 222 km/h) / 222 km/h (220d xDrive: 218 km/h)
- Kraftstoffverbrauch kombiniert: 4,5–4,4 l/100 km (xDrive: 4,9–4,7 l/100km) / 4,7–4,5 l/100 km (220d xDrive: 5,1–4,9 l/100 km)
- CO<sub>2</sub>-Emission kombiniert: 119–115 g/km (xDrive: 129–124 g/km) / 124–119 g/km (220d xDrive: 133–128 g/km)

### BMW 218d/218d xDrive Active Tourer / Gran Tourer.

- BMW TwinPower Turbo 4-Zylinder Dieselmotor mit 110 kW (150 PS) und 330 Nm Drehmoment
- Beschleunigung 0–100 km/h: 8,9 s (xDrive: 8,6 s) / 9,3 s (xDrive: 8,9 s); Höchstgeschwindigkeit: 208 km/h (xDrive: 208 km/h) / 205 km/h (xDrive: 205 km/h)
- Kraftstoffverbrauch kombiniert: 4,3–4,1 l/100 km (xDrive: 4,9–4,7 l/100 km) / 4,5–4,3 l/100 km (xDrive: 5,1–4,9 l/100 km)
- CO<sub>2</sub>-Emission kombiniert: 114–109 g/km (xDrive: 129–124 g/km) / 119–114 g/km (xDrive: 133–128 g/km)

### BMW 216d Active Tourer / Gran Tourer.

- BMW TwinPower Turbo 3-Zylinder Dieselmotor mit 85 kW (116 PS) und 270 Nm Drehmoment
- Beschleunigung 0–100 km/h: 10,6 s / 11,1 s; Höchstgeschwindigkeit: 195 km/h / 192 km/h
- Kraftstoffverbrauch kombiniert: 3,9–3,8 l/100 km / 4,1–3,9 l/100 km
- CO<sub>2</sub>-Emission kombiniert: 104–99 g/km / 109–104 g/km

### BMW 225xe.

- BMW TwinPower Turbo 3-Zylinder Benzinmotor und Elektromotor mit einer Systemleistung von 165 kW (224 PS) und 385 Nm Systemdrehmoment
- Beschleunigung 0–100 km/h: 6,7 s; Höchstgeschwindigkeit: 202 km/h; elektr. Höchstgeschwindigkeit: 125 km/h
- Kraftstoffverbrauch kombiniert: 2,1–2,0 l/100 km
- CO<sub>2</sub>-Emission kombiniert: 49–46 g/km

**BMW EFFICIENT DYNAMICS.**  
WENIGER VERBRAUCH. MEHR FAHRFREUDE.

## BMW EfficientDynamics

### Weniger Verbrauch. Mehr Fahrfreude.

Ob es um maximale Performance oder den minimalen Verbrauch geht – letztlich dreht sich bei BMW alles um die BMW typische Freude am Fahren. BMW EfficientDynamics heißt die Strategie von BMW, Kraftstoffverbrauch und CO<sub>2</sub>-Emissionen zu minimieren sowie gleichzeitig Dynamik und Fahrspaß zu maximieren. Es ist ein Maßnahmenpaket, das den Antrieb, das Energiemanagement und das Fahrzeugkonzept umfasst – und zwar serienmäßig bei jedem BMW.

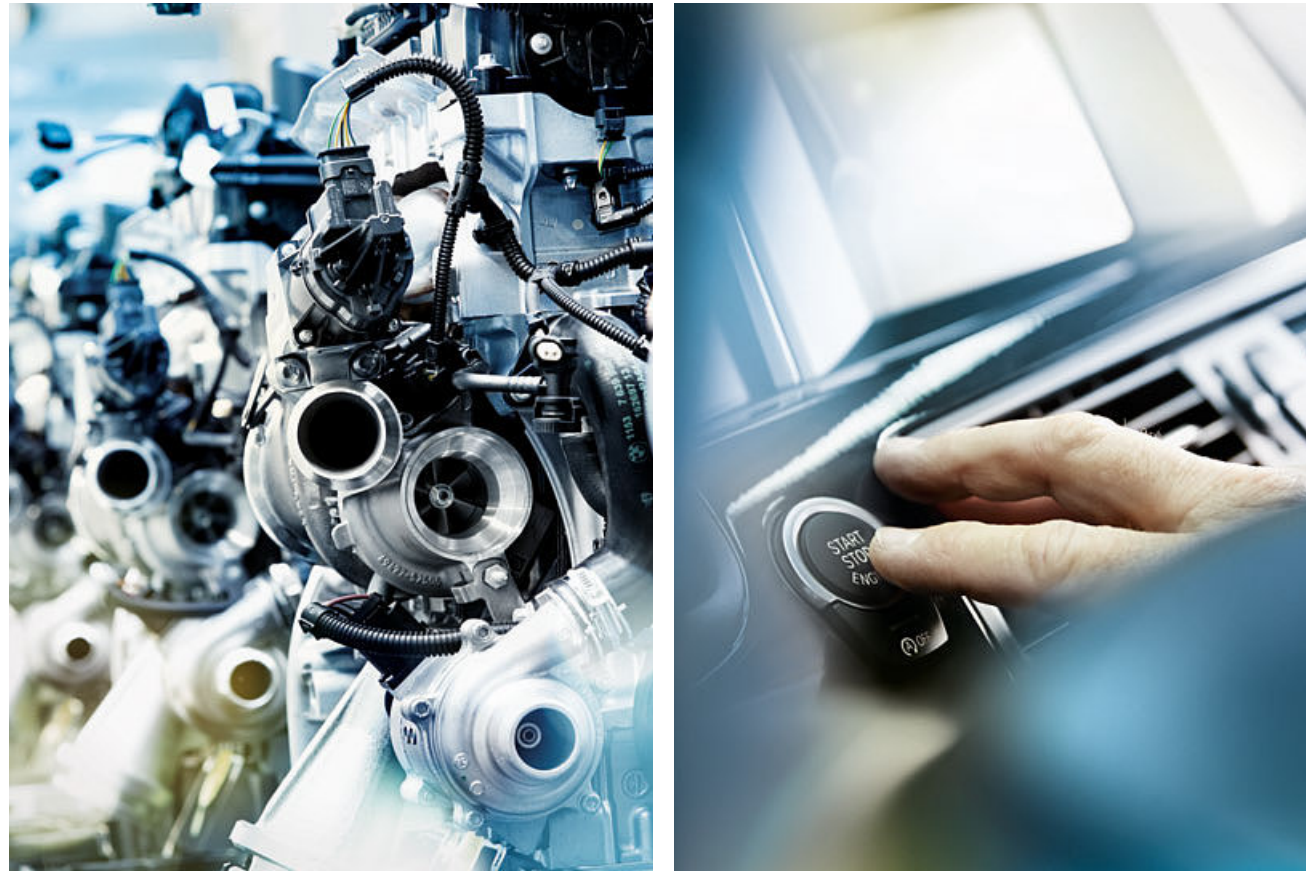

#### HERAUSRAGEND: SEIN ECO PRO MODUS.

Der ECO PRO Modus ermöglicht je nach individuellem Fahrverhalten eine Verbrauchsreduktion von bis zu 20 Prozent, wie eine BMW interne Verbrauchsstudie ergab. Weiteres Einsparpotenzial bieten die zusätzlichen Funktionen „Segeln“ (nur mit Steptronic Getriebe) und ECO PRO Route (nur mit Navigationssystem).



#### ANTRIEB.

Das BMW TwinPower Turbo Technologiekonzept kommt in allen **Benzinmotoren** zum Einsatz. Innovative Turboladertechnologien in Kombination mit High Precision Injection und der voll variablen Ventilsteuerung Valvetronic inklusive Doppel-VANOS steigern die Leistung, sorgen für ein spontanes Ansprechverhalten auch im unteren Drehzahlbereich und senken gleichzeitig den Verbrauch.

Die BMW TwinPower Turbo Technologie bei **Dieselmotoren** kombiniert zur Effizienzsteigerung neueste Einspritztechnologien und voll variable Turbinengeometrie mit innovativer Turboladertechnologie für mehr Dynamik. Alle verfügbaren Varianten sind in Aluminium-Leichtbauweise gefertigt und mit einem wartungsfreien Partikelfilter ausgestattet.

#### GESAMTKONZEPT.

Intelligenter Leichtbau bei BMW heißt, das richtige Material an der richtigen Stelle im Fahrzeug zum Einsatz zu bringen. Für jedes einzelne Bauteil wird der dafür am besten geeignete Werkstoff verwendet. Diese Philosophie, auch **BMW EfficientLightweight** genannt, ist heute integraler Bestandteil von BMW EfficientDynamics und in jedem BMW vorhanden.

#### ENERGIEMANAGEMENT.

Die **Auto Start Stopp Funktion** schaltet den Motor bei kurzzeitigem Fahrzeugstopp, z. B. an einer Ampel oder bei Stau, vorübergehend ab und reduziert dadurch den Kraftstoffverbrauch. Beim Treten der Kupplung (Manuelles Getriebe) bzw. beim Lösen der Bremse (Steptronic Getriebe) springt der Motor im Bruchteil einer Sekunde automatisch wieder an.

**Schaltpunktanzeige.** Durch rechtzeitiges und optimales Schalten lässt sich vor allem im Stadt- und Überlandverkehr viel Kraftstoff sparen. Optimal schalten, Verbrauch senken – die Motorelektronik errechnet je nach Fahrsituation und Motordrehzahl den aktuell effizientesten Gang, und ein aufleuchtendes Pfeilsymbol zeigt im Info Display an, wenn das Fahrzeug in einem höheren oder niedrigeren Gang sparsamer unterwegs sein könnte. Dabei werden starke Beschleunigungssituationen erkannt und die Schaltempfehlung wird entsprechend erst bei höheren Drehzahlen angezeigt. Auch bei Steptronic Getrieben erhält der Fahrer im manuellen Schaltmodus entsprechende Schaltempfehlungen. BMW interne Vergleichstests haben ergeben, dass Fahrzeuge mit Schaltpunktanzeige mit etwa vier Prozent weniger Verbrauch gefahren werden.

Jeder Bremsvorgang setzt kinetische Energie frei, die in Fahrzeugen lange Zeit ungenutzt geblieben ist. Die **Bremsenergie-rückgewinnung** nutzt dieses bislang nicht in Anspruch genommene Potenzial und produziert Strom aus der frei werdenden Schubenergie, die entsteht, wenn der Fahrer vom Gas geht oder bremst. Damit wird die Batterie aufgeladen. Dank dieses intelligenten Energiemanagementsystems muss die Lichtmaschine nicht mehr permanent laufen, und der Generator wird entlastet. Ergebnis: Der Kraftstoffverbrauch sinkt, und die Leistung steigt – ganz im Sinne von BMW EfficientDynamics.

# BMW ConnectedDrive

## Vernetzt mit Ihrer Welt.

Von Tag zu Tag vernetzt sich unsere Welt mehr. Für BMW Fahrer ist es normal geworden, dass auch ihr Fahrzeug mit ihrer Lebenswelt in Verbindung steht – dass sie unterwegs Auskünfte einholen, telefonisch oder per E-Mail kommunizieren können und stets topaktuell informiert sind. So werden unter dem Begriff BMW ConnectedDrive<sup>1</sup> alle Angebote zusammengefasst, welche die Vernetzung von BMW Fahrzeugen und ihren Insassen mit der Außenwelt, inklusive des Verkehrsgeschehens, ermöglichen.



Die Ausstattung **ConnectedDrive Services** ist die Basis für intelligente BMW ConnectedDrive Dienste, die den Fahrer unterwegs mit vielen Informations-, Entertainment- und Serviceangeboten versorgen.

Dazu gehört auch BMW Online, das Zugriff auf aktuelle, standortbasierte Informationen wie Wetter und News sowie eine Online-suche powered by Google™ oder auch Officefunktionen ermöglicht. Zudem können Services und Features wie Webcams, Spritpreisinformationen, Parkinfos, Reise- und Hotelführer im Menü „Anwendungen“ individuell zusammengestellt werden.

Ebenfalls inkl. ist die komfortable, sichere und zeitlich unbeschränkte Nutzung von ausgewählten Smartphone Apps. Die Ausstattung ConnectedDrive Services ermöglicht auch den Zugang zum **BMW ConnectedDrive Store**, in dem sich Dienste und Apps jederzeit und überall einfach buchen, verlängern und ganz nach den individuellen Bedürfnissen zusammenstellen lassen. Darüber hinaus bietet die Ausstattung ConnectedDrive Services noch vieles mehr, was jede Fahrt in einem BMW zu einem Erlebnis macht.

BMW ConnectedDrive mit seinen intelligenten Diensten und Assistenzsystemen hält für jeden die richtige Ausstattung bereit. Die **BMW ConnectedDrive Services & Apps** bieten mehr Freiheit durch vielseitige Vernetzungen von Fahrer, Fahrzeug und Außenwelt. Die **BMW ConnectedDrive Fahrerassistenzsysteme** machen die Fahrt im BMW nicht nur sicherer, sondern auch komfortabler. Intelligente Systeme entlasten den Fahrer und minimieren die Gefahren im Straßenverkehr.



**Immer den rechten Weg vor Augen.** Das optionale vollfarbige BMW Head-Up Display<sup>2</sup> blendet alle für die Fahrt relevanten Daten auf eine Projektionsscheibe im Sichtfeld des Fahrers ein und verhindert damit eine längere Ablenkung vom Fahrgeschehen. Unter anderem werden hier die aktuelle Geschwindigkeit, Hinweise der Navigation, die Speed Limit Info inkl. Überholverbotsanzeige und Telefon- und Entertainmentlisten angezeigt.



**Findet für Sie die schönsten Ziele.** Der optionale Concierge Service<sup>3</sup> stellt auf Knopfdruck eine Verbindung zu einem BMW Callcenteragenten her. Er sucht z. B. ein gewünschtes Restaurant, den nächsten Geldautomaten oder eine Notdienstapotheke und sendet die entsprechende Adressinformation auf Wunsch direkt in ein vorhandenes Navigationssystem.

**Einfach ein gutes Gefühl.** Der serienmäßige Intelligente Notruf stellt im Bedarfsfall automatisch über das BMW Callcenter die Verbindung zur nächstgelegenen Rettungsleitstelle her – unabhängig von einem privaten Mobiltelefon. Neben der aktuellen Position des Fahrzeugs werden zusätzlich Daten über die Unfallschwere übermittelt. Der Intelligente Notruf lässt sich auch manuell auslösen.

<sup>1</sup> Weitere Informationen zu BMW ConnectedDrive, insbesondere zu Laufzeiten der Dienste und Kosten, erhalten Sie unter [www.bmw.de/ConnectedDrive\\_Informationen](http://www.bmw.de/ConnectedDrive_Informationen), in der Preisliste oder bei der BMW ConnectedDrive Hotline unter 089 1250 16010 täglich von 08.00 bis 20.00 Uhr.

<sup>2</sup> Nur in Verbindung mit der Sonderausstattung Navigation Plus verfügbar. Mit polarisierten Sonnenbrillen sind die Anzeigen nur eingeschränkt erkennbar. Die angezeigten Inhalte auf dem BMW Head-Up Display sind ausstattungsabhängig. Einblendungen setzen den Erwerb weiterer Sonderausstattungen voraus.

<sup>3</sup> Voraussetzung für die Nutzung ist die Sonderausstattung ConnectedDrive Services.

## Fahrwerk.

### Die beste Basis für mehr Fahrdynamik.



Das intelligente **BMW Allradsystem xDrive** passt sich auch schwierigen Straßensituationen nahezu perfekt an, indem es stets ein Plus an Traktion bietet. Mit xDrive und der Dynamischen Stabilitäts Control (DSC) bleibt der BMW fahrsicher und spurtreu. xDrive verteilt die Antriebskraft – über die DSC-Sensorik gesteuert – schon vorzeitig zwischen den Achsen so, dass einem Über- oder Untersteuern frühzeitig entgegengewirkt wird, und erhöht somit die Spurstabilität. Die DSC muss bei kritischen Straßenverhältnissen weniger eingreifen. BMW xDrive verbindet effektiv die Vorteile eines Allradantriebs – Traktion, Spurstabilität und Fahrsicherheit – mit der BMW typischen Agilität für noch mehr Freude am Fahren.

Die serienmäßige **BMW Performance Control** verteilt bei Kurvenfahrt die Antriebs- und Bremskräfte gezielt auf die einzelnen Räder. Da in einer Kurve das äußere Rad einen längeren Weg zurücklegt als das innere, greift die BMW Performance Control über die Steuerung der Motorleistung und durch gezieltes Abbremsen ein: Die äußeren Räder bekommen mehr Kraft, die inneren weniger, wobei alle Räder ihre maximale Traktion nutzen. So dreht sich das Fahrzeug praktisch in die Kurve ein, was die Fahrsicherheit und die Fahrdynamik steigert.

Die optionale **Variable Sportlenkung<sup>1</sup>** mit Servotronic sorgt für ein direktes und agiles Fahrverhalten bei geringerem Lenkeraufwand. Sie reagiert unabhängig von der aktuellen Geschwindigkeit mit unterschiedlich großen Lenkübersetzungen auf den Lenkradeinschlag. Dabei reduziert sie die erforderlichen Lenkbewegungen bei besonders großen Radeinschlägen. Dies erhöht die Agilität spürbar, verbessert das Handling bei betont sportlicher Fahrweise in engen Kurven und Kehren sowie bei Ausweichmanövern. Sie steigert gleichzeitig den Komfort beim Einparken, Abbiegen und Rangieren. Bei kleinen Lenkradeinschlägen vermittelt die Lenkung einen stabilen Geradeauslauf mit sehr hoher Zielgenauigkeit.

Die optionale **Dynamische Dämpfer Control<sup>1</sup>** ermöglicht es, die Charakteristik der Dämpfer stets dem Fahrerwunsch ideal anzupassen, den Abrollkomfort des Fahrzeugs zu erhöhen oder die Fahrdynamik zu steigern. Neben der Standardeinstellung COMFORT, die ein geschmeidiges und komfortables Abrollverhalten gewährleistet, steht noch der Modus SPORT zur Verfügung. Hierbei werden die Stoßdämpfer straffer eingestellt, und das Fahrverhalten ist direkter und sportlicher ausgelegt. Die jeweiligen Modi werden über den Fahrerlebnisschalter in der Mittelkonsole aktiviert.

Der **Fahrerlebnisschalter** bietet die Wahl zwischen dem Standard-Modus COMFORT, dem auf Effizienz ausgerichteten ECO PRO Modus oder dem Modus SPORT, der ein noch dynamischeres Fahren ermöglicht. Der ECO PRO Modus passt die Kennlinien für ein vorhandenes Steptronic-Getriebe sowie die Heiz-/Klimastrategie für eine verbrauchoptimierte Fahrweise an.

Erstmals im Einsatz: das moderne **Frontantriebskonzept** von BMW, das fahraktive Ansprüche und komfortables Fahren vereint. Die angetriebene Vorderachse ist auf bestmögliche Fahrdynamik und präzises Lenkverhalten ausgelegt. Die kompakte Frontantriebs-Bauweise mit quer eingebauten Motoren ermöglicht bei diesem Fahrzeugkonzept die großzügigen Platzverhältnisse im Innenraum.

## Sicherheit.

### Optimaler Schutz durch neueste BMW Technologien.

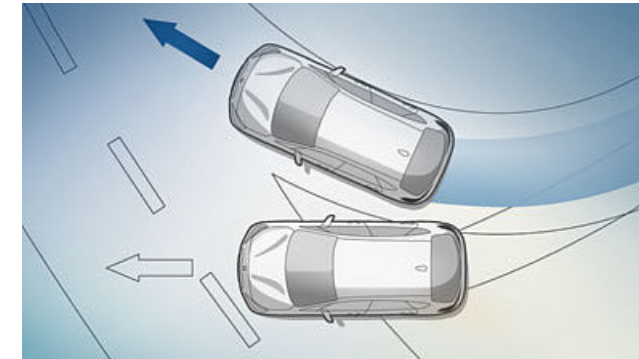

■ **Dynamische Stabilitäts Control (DSC)** erfasst permanent den aktuellen Fahrzustand, optimiert die Spurstabilität und die Traktion.

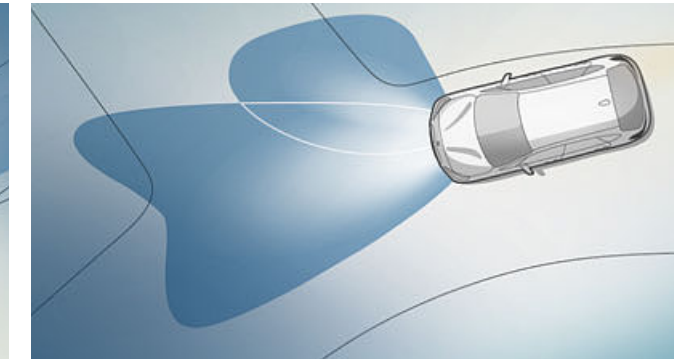

□ **LED-Scheinwerfer mit Abbiegelicht** bieten ein lichtstarkes und effizientes Bi-LED-Licht für Abblend- und Fernlicht. Das Abbiegelicht in LED-Technologie ermöglicht eine adaptive Lichtverteilung mit erhöhter Seitenausleuchtung im Stadtverkehr.

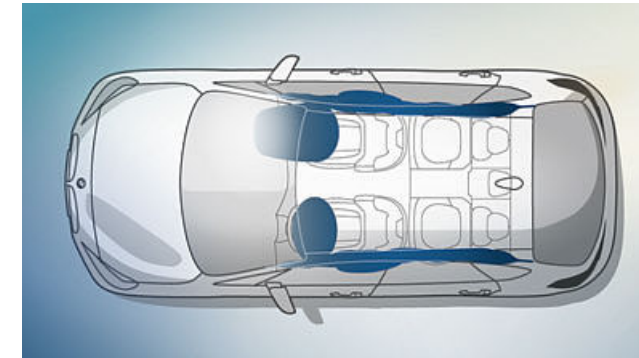

■ **Airbags für Fahrer und Beifahrer, Kopfairbags** sowie in den Vordersitzlehnen integrierte Seitenairbags bieten gezielten Schutz.

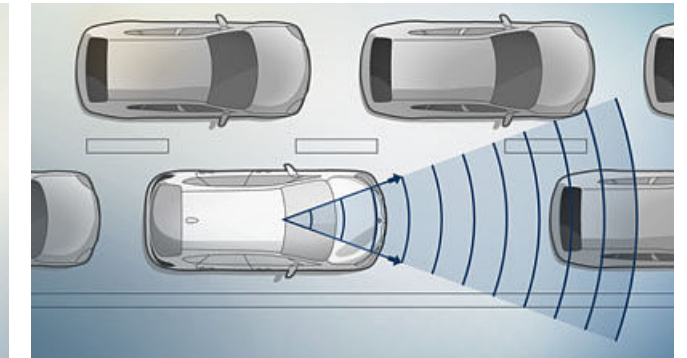

□ **Stauassistent<sup>2</sup>** regelt im dichten Verkehr auf Autobahnen bei bis zu 60 km/h die Geschwindigkeit sowie den Abstand und unterstützt bei der Lenkung.

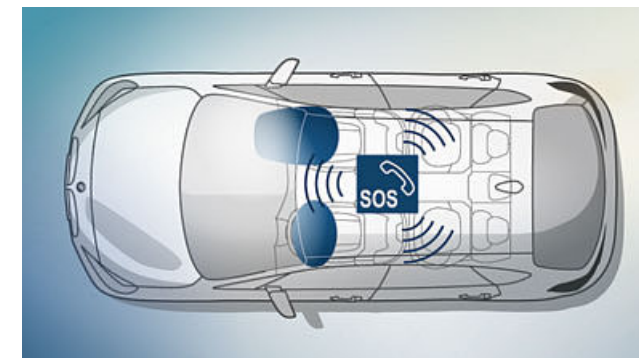

■ **Intelligenter Notruf** stellt bei Bedarf automatisch über das BMW Callcenter die Verbindung zur nächsten Rettungsleitstelle her – unabhängig von einem privaten Mobiltelefon. Neben der aktuellen Fahrzeugposition werden zusätzlich Daten über die Unfallschwere übermittelt. Der Intelligente Notruf lässt sich auch manuell auslösen.

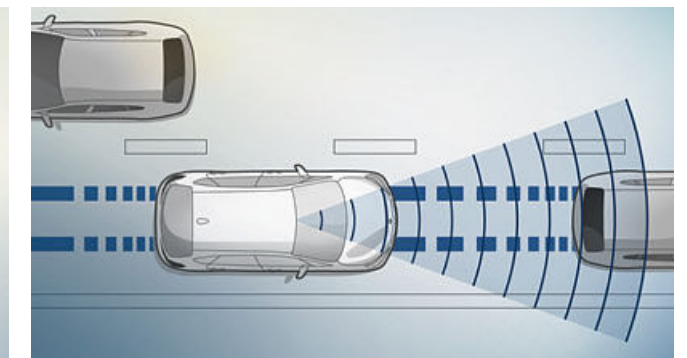

■ **Auffahrwarnung mit City-Anbremsfunktion<sup>3</sup>** unterstützt den Fahrer aktiv dabei, Auffahrunfälle zu verhindern oder ihre Schwere zu mindern. Sie warnt bis zu einer Geschwindigkeit von 60 km/h, gleichzeitig werden die Bremsen für ein schnelleres Ansprechen vorkonditioniert. Im Notfall bremsst das System selbstständig ab.

<sup>1</sup> Variable Sportlenkung und Dynamische Dämpfer Control nicht erhältlich für 225xe.

<sup>2</sup> Der Stauassistent ist Bestandteil der Ausstattung Driving Assistant Plus. Voraussetzung für die Nutzung ist ein Steptronic Getriebe.

<sup>3</sup> Die Funktionen der Auffahrwarnung können bei Dunkelheit und Nebel eingeschränkt sein.



# INDIVIDUALITÄT UND VIELFALT.

**AUSSTATTUNG:** BMW Modelle, BMW Active Tourer mit eDrive, Ausstattungs-Highlights, Räder und Reifen sowie Original BMW Zubehör.

**FARBEN:** Farbwelt Exterieur und Farbwelt Interieur.

**TECHNISCHE DATEN:** Gewicht, Motor, Getriebe, Fahrleistung, Verbrauch, Räder und Maßzeichnungen.

**BMW SERVICES:** BMW Service, BMW Financial Services und BMW Erlebnis.

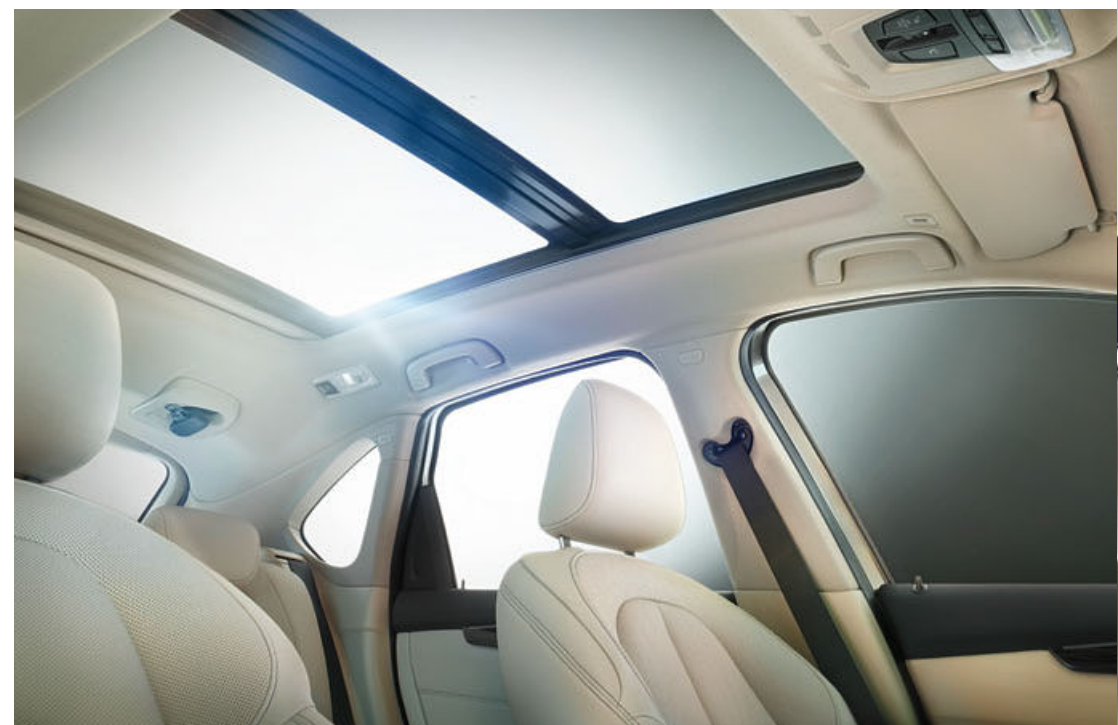

## BASIS.

Als perfekte Begleiter bieten der BMW 2er Gran Tourer und der BMW 2er Active Tourer bereits ab Werk ein vielseitiges Angebot an Serienausstattungen. Sehen Sie hier eine Auswahl dieser Ausstattungen.

### Ausgewählte Ausstattungsumfänge der Basis:

- AM/FM Radio mit 6,5" Farbbildschirm, iDrive Controller, Bluetooth Freisprechen inkl. Audio-Streaming mit kompatiblen Smartphones
- Sport-Lederlenkrad
- Ablagenpaket
- Armauflage vorn
- Regensensor mit automatischer Fahrlichtsteuerung
- Fußmatten in Velours

01 ■



02 ■



**[ 01 ]** Der 218i Gran Tourer in der optionalen Außenfarbe Imperialblau Brillanteffekt mit serienmäßigen 16" Leichtmetallrädern V-Speiche 471 und der optionalen Dachreling in Schwarz.

**[ 02 ]** Der BMW 2er Active Tourer in der optionalen Außenfarbe Mediterranblau metallic mit den optionalen 17" Leichtmetallrädern V-Speiche 479 und der optionalen Chrome Line Exterior.

03 ■



**[ 03 ]** Typische BMW Innenraumgestaltung mit deutlicher Fahrerorientierung und moderne Ästhetik. Hier in der serienmäßigen Ausstattung mit Sitzen in Stoff Grid Anthrazit und Interieurleisten Oxid Silber dunkel matt mit Akzentleiste in Schwarz hochglänzend.

## MODELL ADVANTAGE.

■ Serienausstattung □ Sonderausstattung

Schenken Sie Ihrem BMW noch mehr Funktionen. Zusätzlich zu den Umfängen der Basis steht Ihnen mit dem Modell Advantage eine Vielzahl an Ausstattungen zur Verfügung. Im Modell Luxury Line oder Sport Line sowie im Modell M Sport sind die Umfänge des Modells Advantage bereits enthalten.

### Die Ausstattungsumfänge des Modells Advantage:

- Sport-Lederlenkrad mit Multifunktion, integrierte Bedienelemente für Geschwindigkeitsbegrenzung, Geschwindigkeitsregelung, Telefon und Lautstärke
- Geschwindigkeitsregelung mit Bremsfunktion
- 2-Zonen-Klimaautomatik, Temperatur links und rechts individuell einstellbar
- Nebelscheinwerfer in Frontstoßfänger integriert
- Park Distance Control (PDC) hinten mit akustischer Abstandswarnung, optischer Abstandsanzeige, vier Sensoren hinten in Wagenfarbe

01 ■



02 ■



03 ■



04 ■



05 ■



**[ 01 ]** Park Distance Control (PDC) hinten erleichtert das Einparken und Rückwärtsrangieren auf engstem Raum.

**[ 02 ]** Nebelscheinwerfer in der Frontschürze inkl. beheizte Außenspiegel und Frontscheibenwaschdüsen sorgen für bessere Sicht und mehr Sicherheit.

**[ 03 ]** Geschwindigkeitsregelung mit Bremsfunktion speichert ab ca. 30 km/h die gewünschte Geschwindigkeit und hält sie auch bei Bergabfahrt konstant.

**[ 04 ]** Multifunktionsbedientasten sind in den Lenkradspeichen des Sport-Lederlenkrads integriert (hier abgebildet mit der optionalen Ausstattung Driving Assistant Plus).

**[ 05 ]** Klimaautomatik mit 2-Zonenregelung, Automatische Umluft Control (AUC), Mikrofilter, Beschlag- und Solarsensor.

# MODELL LUXURY LINE.

■ Serienausstattung □ Sonderausstattung

## Die Ausstattungsumfänge des Modells Luxury Line im Interieur:

- Einstiegsleisten vorn in Aluminium mit Schriftzug „BMW“<sup>1</sup>
- Sitze in Leder Dakota Schwarz mit exklusiver Perforierung, weitere Polster verfügbar
- Fahrzeugschlüssel mit Spange in Chrom
- Interieurleisten in Edelholzausführung Finition Stream mit Akzent Perlglanz Chrom; weitere Leisten verfügbar
- Lichtpaket mit LED-Technik und Ambientlicht Orange/Weiß
- Exklusive LED-Lichtleiter in den Türdekoren
- Armaturentafel und Mittelkonsole mit Kontrastnaht (passend zur Polsterfarbe)
- Sitzheizung für Fahrer und Beifahrer

## Die Ausstattungsumfänge des Modells Luxury Line im Exterieur:

- BMW Niere mit zwölf exklusiv gestalteten Längsstäben, mit Stirnflächen in Chrom Hochglanz
- Frontstoßfänger mit spezifischen Designelementen in Chrom Hochglanz
- 17" Leichtmetallräder Vielspeiche 481; weitere Räder verfügbar
- Seitlicher Schriftzug „Luxury Line“ (Nicht erhältlich für BMW 2er Active Tourer 225xe)
- Seitenfensterrahmen und Fensterschachtabdeckung in Aluminium eloxiert, Spiegeldreieck und Spiegelfuß in Schwarz matt
- Heckstoßfänger mit spezifischen Designelementen in Chrom Hochglanz

Das Modell Luxury Line enthält zusätzlich die Ausstattungen des Modells Advantage.

01 □



02 ■



**[ 01 ]** Das helle Cockpit mit der optionalen dunklen Interieurleiste Edelholzausführung Finition Stream verleiht dem Interieur eine edle Anmutung. Zusätzlich liegt das Sport-Lederlenkrad mit Multifunktion gut in der Hand.

**[ 02 ]** 17" Leichtmetallräder Vielspeiche 481, 7,5 J x 17, Bereifung 205/55 R 17.

03 □



04 □



**[ 03 ]** Die hier abgebildeten optionalen Sportsitze in Leder Dakota Canberrabeige mit exklusiver Perforierung sorgen für eine angenehme Wohlfühlumgebung im Innenraum (weitere verfügbare Lederfarben auf Seite 52 | 53).

**[ 04 ]** 18" Leichtmetallräder Y-Speiche 484, 8 J x 18, Bereifung 225/45 R 18.

05 □



06 □



**[ 05 ]** Der BMW 2er Active Tourer als Modell Luxury Line in der optionalen Außenfarbe Platinsilber metallic mit den optionalen LED-Scheinwerfern mit Abbiegelicht, der optionalen Dachreling in Aluminium satiniert und mit den optionalen 18" Leichtmetallrädern V-Speiche 485.

**[ 06 ]** Der BMW 2er Gran Tourer als Modell Luxury Line in der optionalen Außenfarbe Atlantikgrau metallic mit den optionalen 18" Leichtmetallrädern V-Speiche 485 und der optionalen Dachreling in Aluminium satiniert.

# MODELL SPORT LINE.

■ Serienausstattung □ Sonderausstattung

## Die Ausstattungsumfänge des Modells Sport Line im Interieur:

- Einstiegsleisten vorn in Aluminium mit Schriftzug „BMW“<sup>1</sup>
- Sportsitze für Fahrer und Beifahrer in Stoff Race Anthrazit mit Akzent Rot alternativ mit Akzent Grau; weitere Polster verfügbar
- Fahrzeugschlüssel mit Spange in Chrom
- Interieurleisten in Schwarz hochglänzend mit Akzent Perlglanz Chrom; weitere Leisten verfügbar
- Lichtpaket mit LED-Technik und Ambientlicht Orange/Weiß
- Exklusive LED-Lichtleiter in den Türdekoren
- Armaturentafel und Mittelkonsole mit Kontrastnaht (passend zur Polsterfarbe)

## Die Ausstattungsumfänge des Modells Sport Line im Exterieur:

- BMW Niere mit zehn exklusiv gestalteten Längsstäben mit Stirnflächen in Schwarz hochglänzend
- Frontstoßfänger mit spezifischen Designelementen in Schwarz hochglänzend
- 17" Leichtmetallräder Sternspeiche 379; weitere Räder verfügbar
- Seitlicher Schriftzug „Sport Line“ (nicht erhältlich für BMW 2er Active Tourer 225xe)
- Spiegelkappen in Wagenfarbe, alternativ in Schwarz
- Heckstoßfänger mit spezifischen Designelementen in Schwarz hochglänzend

Das Modell Sport Line enthält zusätzlich die Ausstattungen des Modells Advantage.

01 ■



02 ■



**[ 01 ]** Die 2-Zonen Klimaautomatik regelt separat die Wunschtemperatur für Fahrer und Beifahrer. Zudem profitiert der Fahrer von dem griffigen Sport-Lederlenkrad mit Multifunktion und der Geschwindigkeitsregelung mit Bremsfunktion.

**[ 02 ]** 17" Leichtmetallräder Sternspeiche 379, 7,5 J x 17, Bereifung 205/55 R 17.

03 ■



04 ■



**[ 03 ]** Die Sportsitze in Stoff Race Anthrazit mit roten Kontrastnähten unterstreichen den sportlichen Charakter dieses Modells.

**[ 04 ]** Seitlicher Schriftzug „Sport Line“ (nicht erhältlich für BMW 2er Active Tourer 225xe).

05 □



06 □



**[ 05 ]** Der BMW 2er Active Tourer mit dem Modell Sport Line in der optionalen Außenfarbe Flamencorot metallic mit der optionalen BMW Individual Hochglanz Shadow Line, der optionalen Dachreling in Schwarz sowie den optionalen LED-Scheinwerfern mit Abbiegelicht und mit den optionalen 18" Leichtmetallrädern Y-Speiche 484.

**[ 06 ]** Der BMW 2er Gran Tourer als Modell Sport Line in der optionalen Außenfarbe Mineralweiß metallic mit der optionalen Dachreling in Schwarz sowie der optionalen BMW Individual Hochglanz Shadow Line.

# MODELL M SPORT.

powered by 

■ Serienausstattung □ Sonderausstattung

## Die Ausstattungsumfänge des Modells M Sport im Interieur:

- M Einstiegsleisten vorn,<sup>1</sup> M Fahrerfußstütze
- Sportsitze für Fahrer und Beifahrer in Stoff Hexagon/Alcantara Anthrazit (nicht erhältlich für BMW 2er Active Tourer 225xe)
- Alternativ Sportsitze für Fahrer und Beifahrer in Leder Dakota Schwarz mit Perforierung und mit Akzent Blau (Serie für 225xe); weitere Polster verfügbar
- M Lederlenkrad mit Multifunktion
- BMW Individual Dachhimmel anthrazit
- Armaturentafel und Mittelkonsole mit Kontrastnaht
- Interieurleisten in Aluminium Hexagon; weitere Leisten verfügbar
- Verkürzter Schalthebel mit M Kennzeichnung (nur in Verbindung mit 6-Gang Schaltgetriebe)
- Lichtpaket mit LED-Technik und Ambientlicht Orange/Weiß
- Exklusive LED-Lichtleiter in den Türdekoren
- Fahrzeugschlüssel mit exklusiver M Kennzeichnung

## Die Ausstattungsumfänge des Modells M Sport im Exterieur:

- M Aerodynamikpaket mit Frontschürze, Seitenschwellern und Heckschürze mit Diffusoreinsatz in Dark Shadow metallic
- BMW Niere mit zehn exklusiv gestalteten Längsstäben mit Stirnflächen in Schwarz hochglänzend
- Nebelscheinwerfer
- 17" M Leichtmetallräder Doppelspeiche 483 M
- 18" M Leichtmetallräder Doppelspeiche 486 M
- M Sportfahrwerk inkl. Tieferlegung (nicht erhältlich für BMW 2er Active Tourer 225xe), alternativ Serienfahrwerk
- BMW Individual Hochglanz Shadow Line
- M Kennzeichnung an den Seiten (nicht erhältlich für BMW 2er Active Tourer 225xe)
- Exklusive Lackierung in Estoril Blau metallic; weitere Lackierungen verfügbar

01 ■



02 ■



[ 01 ] Das M Lederlenkrad mit Multifunktion zusammen mit der Interieurleiste Aluminium Hexagon verleiht dem Innenraum einen sportlichen Look (hier abgebildet mit Schaltwippen).

[ 02 ] BMW Individual Dachhimmel Anthrazit.

[ 03 ] Die Sportsitze in Stoff Hexagon/Alcantara unterstreichen den sportlich-kraftvollen Auftritt.

03 ■



04 ■



05 □



[ 04 ] 17" M Leichtmetallräder Doppelspeiche 483 M, Größe 7,5 J x 17, Bereifung 205/55 R 17.

[ 05 ] 18" M Leichtmetallräder Doppelspeiche 486 M, Größe 8 J x 18, Bereifung 225/45 R 18.

06 □



07 □



[ 06 ] Der BMW 2er Active Tourer als Modell M Sport in der optionalen, exklusiv für das Modell M Sport erhältlichen Außenfarbe Estoril Blau metallic mit der optionalen Dachreling in Schwarz, den optionalen LED-Scheinwerfern mit Abbiegelicht und den optionalen 18" M Leichtmetallrädern Doppelspeiche 486 M.

[ 07 ] Der BMW 2er Gran Tourer als Modell M Sport in der optionalen exklusiven Außenfarbe Estoril Blau metallic mit der optionalen Dachreling in Schwarz und den optionalen 18" M Leichtmetallrädern Doppelspeiche 486 M.

# DER BMW 2er ACTIVE TOURER MIT eDrive.

■ Serienausstattung □ Sonderausstattung

Der BMW 225xe Active Tourer kombiniert als Plug-in-Hybrid einen BMW TwinPower Turbo 3-Zylinder Benzinmotor mit 100 kW (136 PS) und einen 65 kW (88 PS) starken Elektromotor, damit ergibt sich eine Systemleistung von 165 kW (224 PS). Das serienmäßige elektrische xDrive sorgt vollautomatisch für beste Traktion und zuverlässige Spurtreue. Das intelligente Energiemanagement koordiniert das Zusammenspiel aller BMW Antriebskomponenten. Je nach gewähltem Antriebsmodus und Ladezustand der Batterie kann der Elektromotor das Fahrzeug alleine antreiben oder den Verbrennungsmotor unterstützen. Im Schubbetrieb und beim Bremsen wandelt er sogar Bewegungsenergie in elektrische Energie um, die für den Elektroantrieb in der Hochvolt-Batterie gespeichert wird. Rein elektrisch erzielt das Fahrzeug eine Reichweite von bis zu 41 km und die elektrische Höchstgeschwindigkeit beträgt 125 km/h. Der kombinierte Verbrauch liegt bei 2,1–2,0 l/100 km<sup>1</sup> mit CO<sub>2</sub>-Emissionen von 49–46 g/km.<sup>1</sup> Zu Hause lässt sich das Fahrzeug an normalen Haushaltssteckdosen oder noch komfortabler an der BMW i Wallbox wieder aufladen. Unterwegs kann der BMW über öffentliche Ladestationen aufgeladen werden.

BMW TwinPower Turbo  
3-Zylinder Benzinmotor

Lithium-Ionen Hochvolt-Batterie

Elektromotor



**[ 01 ]** Über die eDrive-Taste kann der Fahrer zwischen drei elektrischen Antriebsmodi wählen: AUTO eDrive (Standard), MAX eDrive oder SAVE BATTERY.

**[ 03 ]** Der Ladeanschluss zum externen Laden der Hochvolt-Batterie befindet sich hinter einer Klappe in der linken vorderen Seitenwand des Fahrzeugs. Die Steckdose wird durch einen speziellen Dichttring vor Umwelteinflüssen geschützt.

**[ 05 ]** Gepäckraum mit ebennem Boden, unter dem der Elektromotor samt Leistungselektronik untergebracht ist. Die im Verhältnis 40:20:40 teilbare Rücksitzlehne garantiert große Flexibilität.

**[ 02 ]** Die spezifische Instrumentenkombination verfügt u. a. über Anzeigen, die den Fahrer unterstützen, den elektrischen Antrieb besonders effizient einzusetzen. Der eDrive Schriftzug in der Instrumententafel verweist auf das hocheffiziente Antriebskonzept.

**[ 04 ]** Der BMW TwinPower Turbo 3-Zylinder Benzinmotor zeichnet sich durch eine temperamentvolle Kraftentfaltung, ein spontanes Ansprechverhalten bereits im niedrigen Drehzahlbereich sowie einen emotionalen Sound und hohe Effizienz aus. Im Plug-in-Hybrid zeigt er sich im Verbund mit dem Elektromotor als eine starke Antriebseinheit.

**[ 06 ]** Spezifische blau hinterlegte Einstiegsleisten mit eDrive Schriftzug in den Türen verweisen auf das hocheffiziente Antriebskonzept des Fahrzeugs.

Der BMW 225xe Active Tourer als Modell Luxury Line abgebildet mit folgenden optionalen Umfängen: Außenfarbe Glaciersilber metallic, Dachreling Aluminium satiniert, LED-Scheinwerfer mit Abbiegelicht und 18" Leichtmetallräder V-Speiche 485.

<sup>1</sup> Die Verbrauchswerte sind abhängig vom Reifenformat und gewählter Sonderausstattung. Weitere Informationen zu Kraftstoffverbrauch und CO<sub>2</sub>-Emission finden Sie auf den Seiten 54 | 55 oder in der Preisliste.

# AUSSTATTUNGS-HIGHLIGHTS.

■ Serienausstattung □ Sonderausstattung



**[ 01 ]** LED-Scheinwerfer mit Abbiegelicht bietet ein tageslichtähnliches Licht für Abblend- und Fernlicht.

**[ 04 ]** LED-Tagfahr- und Positionslicht in den Lichttuben des Hauptscheinwerfers schafft ein unverwechselbares Erscheinungsbild (Bestandteil der LED-Scheinwerfer).

**[ 06 ]** Panorama-Glasdach, elektrisch, mit Schiebe- und Hebefunktion vorn, Sonnenschutzrollo, Windabweiser sowie Komfortöffnung über die Fernbedienung.

**[ 02 ]** BMW Individual Hochglanz Shadow Line: Seitenrahmen, Fensterschichtabdeckung, Spiegeldreieck, -fuß und Außen- spiegelframmen in Schwarz hochglänzend.

**[ 05 ]** Nebelscheinwerfer in der Frontschürze inkl. beheizte Außenspiegel und Frontscheibenwaschdüsen sorgen für bessere Sicht und mehr Sicherheit. Serienausstattung in Verbindung mit allen Modellvarianten.<sup>1</sup>

**[ 03 ]** Bei der Chrome Line Exterior ist die Fenstergrafik außen komplett umlaufend in Chrom ausgeführt.



**[ 07 ]** Die Lenkradheizung erwärmt auf Knopfdruck den Lenkradkranz in kürzester Zeit – ein besonders im Winter spürbar angenehmer Komfort.

**[ 09 ]** Mit dem automatischen 8-Gang Steptronic Sport Getriebe ist von komfortablem Gleiten bis dynamischer Fahrweise alles möglich.<sup>2</sup>

**[ 11 ]** Der Fahrerlebnisschalter bietet mit mehreren Modi die Wahl zwischen komfortablem, besonders effizientem oder ausgeprägt sportlichem Fahren.

**[ 08 ]** Das schwarze Sport-Lederlenkrad mit dickem Lenkradkranz und ausgeformten Daumenaufgaben bietet eine besonders angenehme und griffige Haptik (hier abgebildet mit optionaler Multifunktion und Schaltwippen).

**[ 10 ]** Das M Lederlenkrad inkl. Multifunktion, Lenkradkranz in Leder Walknappa Schwarz und ausgeformter Daumenaufgaben (hier abgebildet mit optionalen Schaltwippen).

**[ 12 ]** Die elektrische Parkbremse wird komfortabel per Taster in der Mittelkonsole aktiviert. Ohne Handbremshebel bleibt so mehr Platz für Ablagen.

<sup>1</sup> Serie für BMW 2er Active Tourer 225i, 225i xDrive, 220d, 220d xDrive und 225xe und Serie für BMW 2er Gran Tourer 220d und 220d xDrive.

<sup>2</sup> Nicht erhältlich für 216i, 218i und 216d. Serie für 225i, 225i xDrive und 220d xDrive.

# AUSSTATTUNGS-HIGHLIGHTS.

■ Serienausstattung □ Sonderausstattung



**[ 01 ]** Die Park Distance Control (PDC) hinten erleichtert das Einparken und Rückwärtsrangieren auf engstem Raum.

**[ 04 ]** Der Parkassistent erleichtert das Einparken parallel zur Fahrbahn. Er lenkt, während der Fahrer Gas gibt und bremst (Teil der Ausstattung Park Distance Control, vorn und hinten).

**[ 02 ]** Der Driving Assistant Plus bietet Warn- und Kollisionschutzfunktionen, die kamerabasierte Geschwindigkeitsregelung und den Stauassistenten.<sup>1</sup>

**[ 05 ]** Die Rückfahrkamera zeigt den Bereich hinter dem Auto auf dem Control Display. Interaktive Spurlinien und Hindernismarkierungen unterstützen den Fahrer.

**[ 03 ]** Das vollfarbige BMW Head-Up Display blendet alle für die Fahrt relevanten Daten auf eine Projektionsscheibe im Sichtfeld des Fahrers ein.<sup>2</sup>

**[ 06 ]** Navigation Plus inkl. BMW Head-Up Display, iDrive Touch Controller und feststehendem 8,8" LCD-Farbdisplay. Abb. zeigt optionale RTTI.

**[ 07 ]** Komforttelefonie mit erweiterter Smartphone-Anbindung inkl. Mikrofon für Beifahrerseite. Gleichzeitige Kopplung von 2 Handys und 1 Audio-Player per Bluetooth. Über separaten Snap-In-Adapter Verbindung zur Außenantenne möglich.<sup>3</sup>

**[ 08 ]** Harman Kardon Surround Sound System mit 360-Watt-Digitalverstärker, 7 Kanälen und 12 Lautsprechern inkl. Censpeaker.

**[ 09 ]** Auf den klappbaren Ablagetischen im Fond lassen sich die verschiedensten Gegenstände ablegen und komfortabel nutzen. Die Höhe ist nach Wunsch einstellbar.

**[ 10 ]** Der Beifahrersitz mit umklappbarer Sitzlehne unterstreicht die hohe Flexibilität und das durchdachte Raumkonzept.<sup>4</sup>

**[ 11 ]** Berührungsloses Öffnen und Schließen der Heckklappe durch eine kurze Fußbewegung unter dem hinteren Stoßfänger.<sup>5</sup>

**[ 12 ]** Die dritte Sitzreihe bietet zwei einzeln umklappbare Sitze in Fahrtrichtung. Für einen bequemen Einstieg lässt sich die zweite Sitzreihe per Easy-Entry-Funktion nach vorne klappen (nur für BMW 2er Gran Tourer).

**[ 13 ]** Mit einer verschiebbaren Rückbank lässt sich der Kofferraum noch flexibler nutzen. Je nach Anforderung kann entweder die Kniefreiheit für die Fondpassagiere oder das Stauvolumen im Gepäckraum erhöht werden (Serie für BMW 2er Gran Tourer).

**[ 14 ]** Dank der elektrischen Lehnenferntriebregelung lässt sich die Rücksitzlehne bequem vom Gepäckraum aus umklappen (Serie für BMW 2er Gran Tourer. Nicht erhältlich für 225xe).

**[ 15 ]** Automatische Heckklappenbetätigung für elektrisches Öffnen und Schließen der Heckklappe. Ein Knopfdruck genügt.

**[ 16 ]** Zusätzlichen Ladekomfort und noch mehr Variabilität schafft die im Verhältnis 40:20:40 geteilt umklappbare und in der Neigung einstellbare Rücksitzlehne.

<sup>1</sup> Nur erhältlich in Verbindung mit Steptronic Getriebe und Navigation oder Navigation Plus.

<sup>2</sup> BMW Head-Up Display nur in Verbindung mit der Sonderausstattung Navigation Plus verfügbar. Mit polarisierten Sonnenbrillen sind die Anzeigen nur eingeschränkt erkennbar. Die angezeigten Inhalte auf dem BMW Head-Up Display sind ausstattungsabhängig. Einblendungen setzen den Erwerb weiterer Sonderausstattungen voraus.

<sup>3</sup> Snap-In-Adapter mit Ladefunktion und Schnittstelle für USB-Wiedergabe erhältlich über BMW Original Zubehör.

<sup>4</sup> Umklappbare Sitzlehne nicht erhältlich in Verbindung mit Sportsitzen und elektrischer Sitzverstellung mit Memory Funktion.

<sup>5</sup> Nur erhältlich in Verbindung mit Automatischer Heckklappenbetätigung und Komfortzugang.

# RÄDER UND REIFEN.

■ Serienausstattung □ Sonderausstattung ○ Zubehör



**[ 01 ]** 18" Leichtmetallräder V-Speiche 485, 8 J x 18, Bereifung 225/45 R 18.

**[ 04 ]** 18" Leichtmetallräder Y-Speiche 484, 8 J x 18, Bereifung 225/45 R 18.

**[ 08 ]** 17" Leichtmetallräder Y-Speiche 480, 7,5 J x 17, Bereifung 205/55 R 17.

**[ 02 ]** 17" Leichtmetallräder Doppelspeiche 385, 7,5 J x 17, Bereifung 205/55 R 17.<sup>1</sup>

**[ 05 ]** 17" Leichtmetallräder V-Speiche 479, 7,5 J x 17, Bereifung 205/55 R 17 (Serie für BMW 2er Gran Tourer 220i, 220d, 220d xDrive und BMW 2er Active Tourer 225xe).

**[ 09 ]** 17" Leichtmetallräder Sternspeiche 478, 7,5 J x 17, Bereifung 205/55 R 17.

**[ 03 ]** 16" Leichtmetallräder V-Speiche 471, 7 J x 16, Bereifung 205/60 R 16.<sup>2</sup>

**[ 06 ]** 16" Leichtmetallräder Doppelspeiche 473, 7 J x 16, Bereifung 205/60 R 16.

**[ 10 ]** 16" Leichtmetallräder Turbinenstyling 472, 7 J x 16, Bereifung 205/60 R 16.

**[ 07 ]** 18" Leichtmetallräder Doppelspeiche 361 in Bicolor Orbitgrau, hochglanzgedreht, Größe 8 J x 18, Bereifung 225/45 R 18.<sup>3</sup>

**[ 11 ]** 19" Leichtmetallräder Turbinenstyling 487 in Bicolor Ferricgrau, hochglanzgedreht, Größe 8 J x 19, Bereifung 225/40 R 19.<sup>3</sup>

<sup>1</sup> Serie für BMW 2er Active Tourer 225i, 225i xDrive.

<sup>2</sup> Serie für BMW 2er Active Tourer 216i, 218i, 220i, 216d, 218d, 218d xDrive, 220d, 220d xDrive sowie für BMW 2er Gran Tourer 216i, 218i, 216d, 218d und 218d xDrive.

<sup>3</sup> Diese und noch mehr Felgen finden Sie als Original BMW Zubehör unter [www.bmw.de/zubehoer](http://www.bmw.de/zubehoer)

# ORIGINAL BMW ZUBEHÖR.

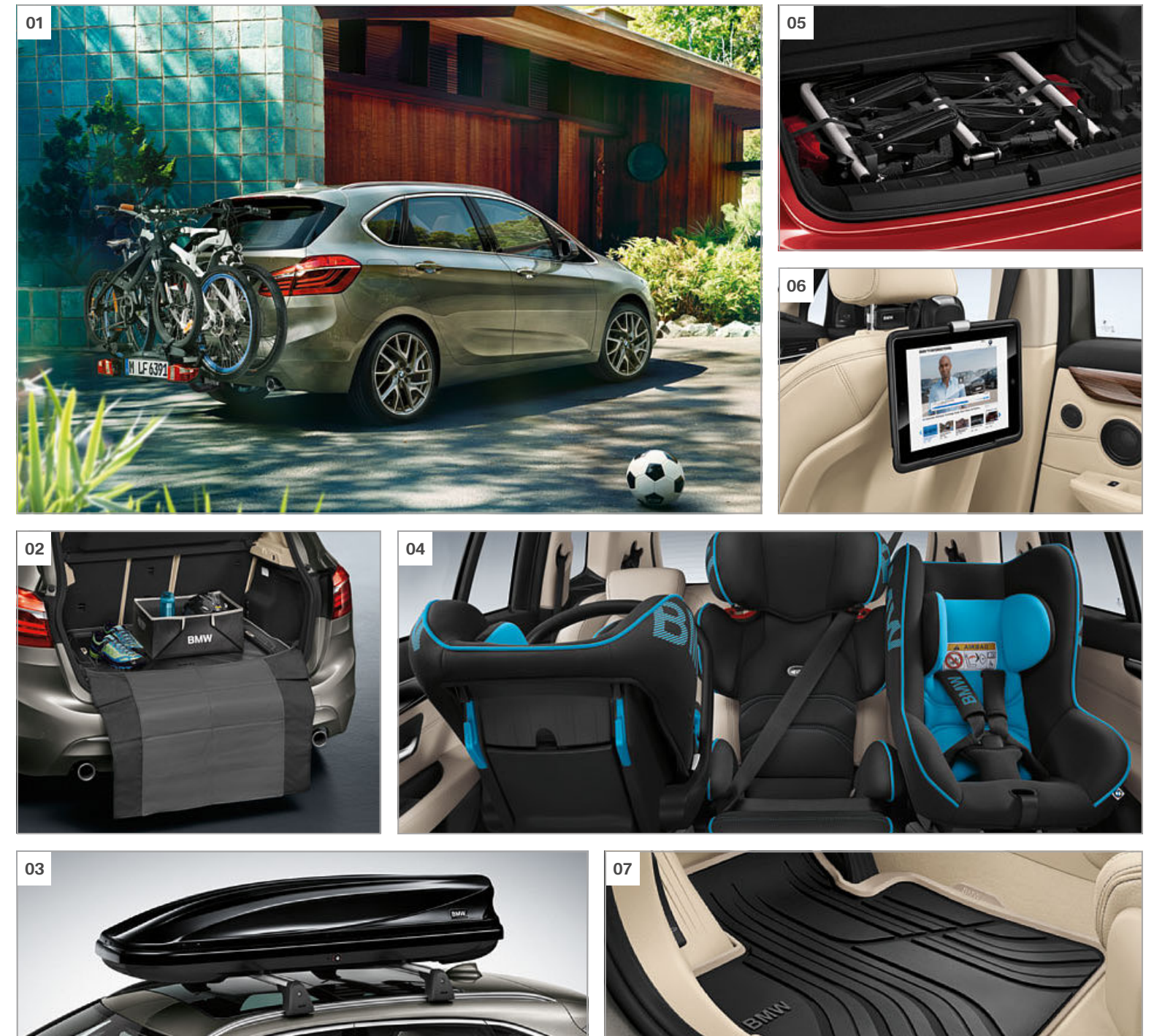

**[ 01 ]** E-Bike-Halterung für den Transport von bis zu drei Rädern (max. 60 kg), Erweiterungssatz für ein drittes Rad erhältlich. Sichere Montage auf der Anhängerkupplung. Abklappfunktion für einfachen Zugang zum Gepäckraum.

**[ 03 ]** BMW Dachbox 320 für bis zu fünf Paar Ski und zu allen BMW Dachträgersystemen passend. Mit beidseitigem Öffnungssystem und 3fach-Zentralverriegelung auf jeder Seite.

**[ 05 ]** Fahrradheckträger Kompakt. Für 2 Fahrräder/ E-Bikes (je max. 30 kg). Einfach und sicher auf dem Kugelkopf montierbar. Zusammengeklappt crashtsicher in der Gepäckraumwanne verstaubar.

**[ 02 ]** Gepäckraum-Formmatte schützt den Gepäckraum vor Schmutz und Nässe. Mit hohem Rand und zwei Textiltaschen. In Anthrazit, Anthrazit/Rot sowie Anthrazit/Beige erhältlich (Abb. mit Fallbox und Ladekantenschutzmatte).

**[ 04 ]** BMW Kindersitze in verschiedenen Modellen und Farbvarianten verfügbar (Verbau von 3 BMW Kindersitzen auf der 2. Sitzreihe nur bei BMW 2er Gran Tourer möglich).

**[ 06 ]** Travel & Comfort System – iPad Halter. Wird im Basis-träger eingerastet und bietet sicheren Halt für jedes Apple iPad™.

**[ 07 ]** Allwetter-Fußmatte.

# FARBWELT EXTERIEUR.

■ Serienausstattung □ Sonderausstattung

## MODELL M SPORT



■ Uni 668 Schwarz



□ Metallic A83 Glaciersilber²



□ Metallic B39 Mineralgrau²

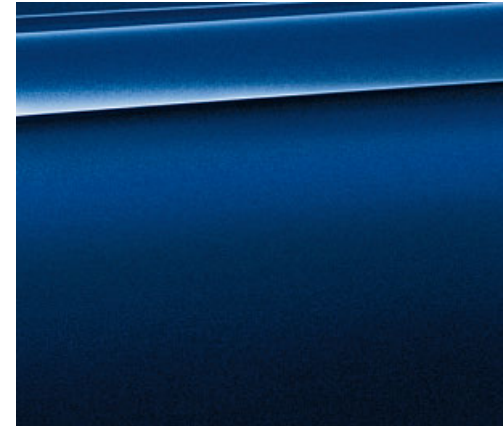

□ Metallic C10 Mediterranblau



□ Metallic B45 Estoril Blau³



□ Uni 300 Alpinweiß¹

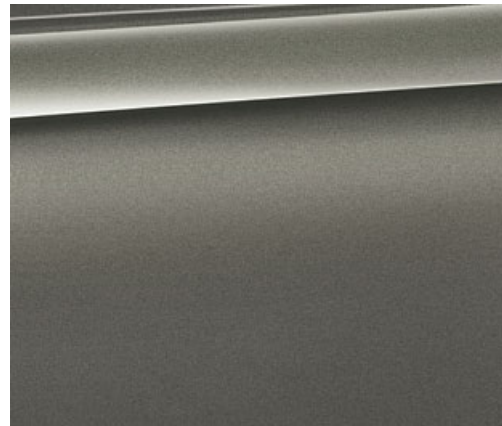

□ Metallic C08 Platinsilber



□ Metallic C06 Flamencorot Brillanteffekt



□ Metallic A89 Imperialblau Brillanteffekt



□ Metallic A96 Mineralweiß²

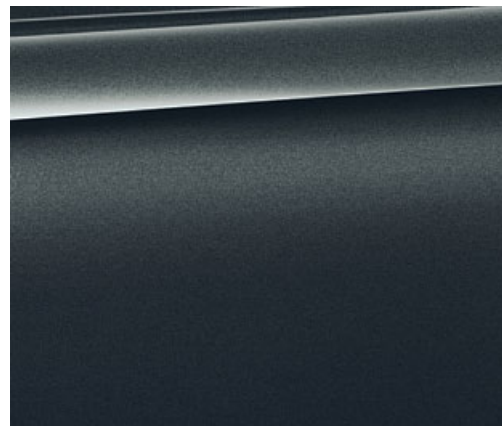

□ Metallic C09 Atlantikgrau



□ Metallic B53 Sparkling Brown



□ Metallic 475 Black Sapphire²

¹ Serienmäßig erhältlich für Modell M Sport.  
² Optional erhältlich auch für Modell M Sport.  
³ Exklusiv erhältlich für Modell M Sport.

**[ BMW Konfigurator ]** Stellen Sie mit dem Konfigurator Ihren ganz persönlichen BMW zusammen. Alle aktuellen Motoren, Farben und Ausstattungen stehen Ihnen bei der Auswahl zur Verfügung. Mehr unter [www.bmw.de/konfigurator](http://www.bmw.de/konfigurator)

**[ Farbfelder ]** Die hier abgebildeten Farbfelder sollen Ihnen einen ersten Eindruck der Farben und Materialien für Ihren BMW vermitteln. Erfahrungsgemäß können Druckfarben den Farbton der Lackierungen, Polster und Interieurleisten jedoch im Einzelfall nicht originalgetreu wiedergeben. Besprechen Sie daher gern die Farbwahl mit Ihrem BMW Vertragshändler oder in Ihrer Niederlassung. Zudem kann man Ihnen dort auch Muster zeigen und bei speziellen Wünschen weiterhelfen.

# FARBWELT INTERIEUR.

■ Serienausstattung □ Sonderausstattung



## STOFF

Verfügbar mit



- Basis
- Modell Advantage

**Stoff Grid**  
EGAT Anthrazit<sup>1</sup>



- Modell Sport Line

**Stoff Race**  
ERL2 Anthrazit,  
Akzent Rot<sup>2</sup>



- Basis
- Modell Advantage
- Modell Sport Line

**Stoff Race**  
ERL1 Anthrazit,  
Akzent Grau<sup>2</sup>

## LEDER

Verfügbar mit

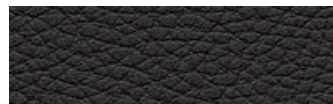

- Basis
- Modell Advantage

**Leder Dakota**  
LCSW Schwarz

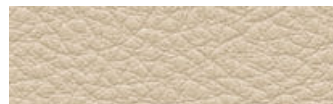

- Basis
- Modell Advantage

**Leder Dakota**  
LCCY Canberrabeige



- Modell Luxury Line
- Modell Sport Line
- Modell M Sport

**Leder Dakota**  
PDCY Canberrabeige,  
Perforierung, Akzent Grau



- Modell Luxury Line
- Modell Sport Line
- Modell M Sport

**Leder Dakota**  
PDSW Schwarz,  
Perforierung, Akzent Grau

## STOFF-LEDER-KOMBINATION

Verfügbar mit



- Modell M Sport

**Stoff-Alcantara-Kombination Hexagon**  
HMAT Anthrazit<sup>3</sup>

Verfügbar mit



- Modell Sport Line

**Leder Dakota**  
PDL3 Schwarz,  
Perforierung, Akzent Rot



- Modell M Sport

**Leder Dakota**  
PDN4 Schwarz,  
Perforierung, Akzent Blau<sup>4</sup>



- Modell Luxury Line
- Modell Sport Line
- Modell M Sport

**Leder Dakota**  
PDOA Oyster,  
Perforierung, Akzent Grau



- Modell Luxury Line
- Modell Sport Line
- Modell M Sport

**Leder Dakota**  
PDD3 Sattelbraun,  
Perforierung, Akzent Grau

## INTERIEURLEISTEN

Verfügbar mit



- Basis
- Modell Advantage

4FS Oxid Silber dunkel  
matt, Akzentleiste Schwarz  
hochglänzend



- Basis
- Modell Advantage
- Modell Luxury Line
- Modell Sport Line
- Modell M Sport

4LS Aluminium  
Längsschliff fein,  
Akzentleiste Perlganz  
Chrom



- Basis
- Modell Advantage
- Modell Luxury Line
- Modell Sport Line
- Modell M Sport

4LR Edelhölzausführung  
Fineline Stream, Akzent-  
leiste Perlganz Chrom



- Basis
- Modell Advantage
- Modell Luxury Line
- Modell Sport Line
- Modell M Sport

4LU Schwarz hoch-  
glänzend, Akzentleiste  
Perlganz Chrom



- Modell Luxury Line
- Modell Sport Line

4FZ Edelhölzausführung  
Fineline Tide, Akzentleiste  
Perlganz Chrom



- Modell Luxury Line

4FY Edelhölzausführung  
Fineline Shore mit Intarsien,  
Akzentleiste Perlganz  
Chrom



- Modell M Sport

4WE Aluminium Hexagon,  
Akzentleiste Perlganz  
Chrom

## INTERIEURFARBEN

Verfügbar mit

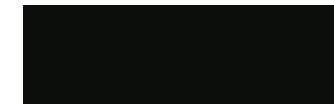

- Basis
- Modell Advantage
- Modell Luxury Line
- Modell Sport Line
- Modell M Sport

Schwarz



- Basis
- Modell Advantage
- Modell Luxury Line
- Modell Sport Line
- Modell M Sport

Canberrabeige

## DACHHIMMEL

Verfügbar mit



- Basis
- Modell Advantage
- Modell Luxury Line
- Modell Sport Line
- Modell M Sport

**BMW Individual  
Dachhimmel**  
775 Anthrazit

Bitte beachten Sie, dass auch bei bestimmungsgemäßem Gebrauch über kurz oder lang nicht behebbare Verunreinigungen auf den Sitzbezügen auftreten können. Dies kann insbesondere durch nicht farbechte Kleidung hervorgerufen werden.

Bitte beachten Sie, dass die Interieurfarbe abhängig von der gewählten Polsterfarbe ist.

<sup>1</sup> Nicht erhältlich in Verbindung mit Sportsitzen.  
<sup>2</sup> Nur erhältlich in Verbindung mit Sportsitzen.

<sup>3</sup> Nicht erhältlich für 225xe.  
<sup>4</sup> Serie für 225xe.

<b>2er Active Tourer</b>									
	<b>216i</b>	<b>218i</b>	<b>220i</b>	<b>225i 225i xDrive</b>	<b>216d</b>	<b>218d 218d xDrive</b>	<b>220d 220d xDrive</b>	<b>225xe</b>	

<b>Gewicht/Volumen</b>									
Leergewicht EG <sup>1</sup>	kg	1395	1415 [1445]	1475 [1505]	[1505]	1440 [1470]	1450 [1485]	1480 [1505]	-
Leergewicht EG <sup>1</sup> (xDrive)	kg	-	-	-	[1585]	-	1540 [1560]	[1585]	[1735]
Zulässiges Gesamtgewicht	kg	1865	1870 [1910]	1930 [1960]	[1970]	1905 [1920]	1920 [1955]	1955 [1975]	-
Zulässiges Gesamtgewicht (xDrive)	kg	-	-	-	[2045]	-	2010 [2030]	[2045]	[2180]
Zuladung	kg	515	515	515	515	515	515	515	-
Zuladung (xDrive)	kg	-	-	-	515	-	515	515	515
Zulässige ungebremste Anhängelast <sup>2</sup>	kg	695	695	730	750	705	725	735	-
Zulässige ungebremste Anhängelast (xDrive) <sup>2</sup>	kg	-	-	-	750	-	750	750	-
Zulässige gebremste Anhängelast bis max. 12 % Steigung/max. 8 % Steigung <sup>2</sup>	kg	1100/1100	1300/1300	1500/1500	[1600/1600]	1300/1300	1300/1300	1600/1600	-
Zulässige gebremste Anhängelast bis max. 12 % Steigung/max. 8 % Steigung (xDrive) <sup>2</sup>	kg	-	-	-	[1500/1500]	-	1600/1600	[1500/1500]	-
Gepäckraumvolumen, Sitzlehnen nicht umgeklappt/umgeklappt	l	468/1510	468/1510	468/1510	468/1510	468/1510	468/1510	468/1510	400/1350

<b>Motor<sup>3,4</sup></b>									
Zylinder/Ventile		3/4	3/4	4/4	4/4	3/4	4/4	4/4	3/4
Hubraum	cm <sup>3</sup>	1499	1499	1998	1998	1496	1995	1995	1499
Nennleistung/Nenn Drehzahl	kW (PS)/1/min	75 (102)/4100	100 (136)/4400	141 (192)/5000	170 (231)/5000	85 (116)/4000	110 (150)/4000	140 (190)/4000	100 (136)/4400
Max. Drehmoment/Drehzahl	Nm/1/min	180/1200–3800	220/1250	280/1250	350/1250	270/1750	330/1750	400/1750	220/1250–4300

<b>Kraftübertragung</b>									
Antriebsart		Vorderrad	Vorderrad	Vorderrad	Vorderrad/Allrad	Vorderrad	Vorderrad/Allrad	Vorderrad/Allrad	elektrischer Allrad
Seriengertriebe		6-Gang Manuell	6-Gang Manuell	6-Gang Manuell	8-Gang Steptronic	6-Gang Manuell	6-Gang Manuell	6-Gang Manuell	-
Seriengertriebe (xDrive)		-	-	-	8-Gang Steptronic	-	6-Gang Manuell	8-Gang Steptronic	6-Gang Steptronic

<b>Fahrleistung</b>									
Höchstgeschwindigkeit	km/h	188	205 [205]	230 [228]	[238]	195 [195]	208 [210]	227 [224]	-
Höchstgeschwindigkeit (xDrive)	km/h	-	-	-	[235]	-	208 [208]	[222]	[202]
elektrische Höchstgeschwindigkeit	km/h	-	-	-	-	-	-	-	[125]
Beschleunigung 0 – 100 km/h	s	11,3	9,3 [9,2]	7,5 [7,4]	[6,6]	10,6 [10,6]	8,9 [8,9]	7,6 [7,5]	-
Beschleunigung (xDrive) 0 – 100 km/h	s	-	-	-	[6,3]	-	8,6 [8,8]	[7,3]	[6,7]

<b>Verbrauch<sup>3,5</sup></b>									
Innerorts	l/100 km	6,5–6,3	6,5–6,3 [6,5–6,3]	8,0–7,7 [7,2–7,0]	[7,5–7,3]	4,6–4,4 [4,7–4,4]	5,1–4,8 [4,9–4,7]	5,3–5,2 [5,0–4,8]	-
Innerorts (xDrive)	l/100 km	-	-	-	[8,3–8,1]	-	6,0–5,8 [5,4–5,2]	[5,5–5,3]	-
Außerorts	l/100 km	4,6–4,4	4,6–4,5 [4,6–4,4]	5,0–4,8 [4,9–4,8]	[5,1–4,9]	3,6–3,4 [3,8–3,6]	3,9–3,7 [4,0–3,8]	4,1–3,9 [4,1–4,0]	-
Außerorts (xDrive)	l/100 km	-	-	-	[5,5–5,4]	-	4,3–4,1 [4,5–4,3]	[4,6–4,4]	-
Kombiniert	l/100 km	5,3–5,1	5,3–5,1 [5,3–5,1]	6,1–5,9 [5,8–5,6]	[6,0–5,8]	3,9–3,8 [4,1–3,9]	4,3–4,1 [4,3–4,1]	4,5–4,4 [4,4–4,3]	-
Kombiniert (xDrive)	l/100 km	-	-	-	[6,5–6,4]	-	4,9–4,7 [4,8–4,6]	[4,9–4,7]	[2,1–2,0]
Stromverbrauch <sup>6</sup>	kWh/100 km	-	-	-	-	-	-	-	[11,9–11,8]
CO <sub>2</sub> -Emission kombiniert	g/km	123–118	124–119 [124–119]	142–137 [134–130]	[139–135]	104–99 [108–103]	114–109 [114–109]	119–115 [117–113]	-
CO <sub>2</sub> -Emission kombiniert (xDrive)	g/km	-	-	-	[152–148]	-	129–124 [127–122]	[129–124]	[49–46]
Effizienzklasse/Effizienzklasse (xDrive)		B	B / [A]	C / [B]	B / [C]	A+ / [A–A+]	A / [A] (B–A)	A / [A] (B–A)	[A+]
Tankinhalt, ca.	l	51	51	51	61	51	51	51	36

<b>Räder/Reifen</b>									
Reifendimension		205/60 R 16 V	205/60 R 16 V	205/60 R 16 V	205/55 R 17 W	205/60 R 16 V	205/60 R 16 V	205/60 R 16 V	205/55 R 17 W
Raddimension		7 J x 16	7 J x 16	7 J x 16	7,5 J x 17	7 J x 16	7 J x 16	7 J x 16	7,5 J x 17
Material		Leichtmetall	Leichtmetall	Leichtmetall	Leichtmetall	Leichtmetall	Leichtmetall	Leichtmetall	Leichtmetall

<b>2er Active Tourer</b>									
	<b>216i</b>	<b>218i</b>	<b>220i</b>	<b>225i 225i xDrive</b>	<b>216d</b>	<b>218d 218d xDrive</b>	<b>220d 220d xDrive</b>	<b>225xe</b>	

<b>eDrive Systemleistung</b>									
Spitzenleistung/Drehzahl	kW (PS)/1/min	-	-	-	-	-	-	-	65 (88)/4000
Systemleistung	kW (PS)	-	-	-	-	-	-	-	165 (224)
Systemdrehmoment	Nm	-	-	-	-	-	-	-	385

<b>Kapazität Hochvolt-Batterie</b>									
Batterietyp/Netto Batterieinhalt	kWh	-	-	-	-	-	-	-	Li-Ion/5,7
Elektr. Reichweite (NEFZ) <sup>7</sup> /Max. Gesamtreichweite kombiniert <sup>6</sup>	km	-	-	-	-	-	-	-	41/550
Ladezeit <sup>7</sup> (mit Haushaltssteckdose/ BMW i Wallbox Pure/Pro)	h	-	-	-	-	-	-	-	3,15/–/–

<sup>1</sup> Im angegebenen Wert sind 90 % Tankfüllung sowie 68 kg für den Fahrer und 7 kg für Gepäck berücksichtigt. Das Leergewicht gilt für Fahrzeuge in serienmäßiger Ausstattung. Sonderausstattungen erhöhen diesen Wert.

<sup>2</sup> Das tatsächliche Gesamtgewicht des Anhängers darf die maximal zulässige Anhängelast unter Berücksichtigung der maximal zulässigen Stützlast nicht übersteigen.

<sup>3</sup> BMW empfiehlt die Verwendung von Superbenzin bleifrei 95 ROZ. Kraftstoffqualitäten bleifrei 91 ROZ und höher mit maximalem Ethanolanteil von 10 % sind zulässig. Angaben zu Leistung und Verbrauch beziehen sich auf Betrieb mit ROZ-98 Kraftstoff.

<sup>4</sup> Alle Motoren erfüllen die EU6-Abgasnorm. Als Basis für die Verbrauchsermittlung gilt der ECE-Fahrzyklus. Dieser setzt sich aus ca. einem Drittel Stadtfahrt und zwei Dritteln Überlandfahrt (gemessen an der Wegstrecke) zusammen. Zusätzlich zum Verbrauch wird die CO<sub>2</sub>-Emission gemessen.

<sup>5</sup> Kraftstoffverbrauch, CO<sub>2</sub>-Emission und Effizienzklasse sind abhängig von der gewählten Rad- und Reifengröße. Ausführliche Informationen finden Sie in der Preisliste.

<sup>6</sup> Reichweite und Stromverbrauch abhängig von unterschiedlichen Faktoren, insbesondere: persönlicher Fahrstil, Streckenbeschaffenheit, Außentemperatur, Heizung/Klimatisierung, Vortemperatur.

<sup>7</sup> Abhängig von örtlicher Strominfrastruktur. Ladedauer entspricht einer Ladung von 100 % der maximalen Kapazität.

Werte in [ ] gelten für Fahrzeuge mit Steptronic Getriebe.

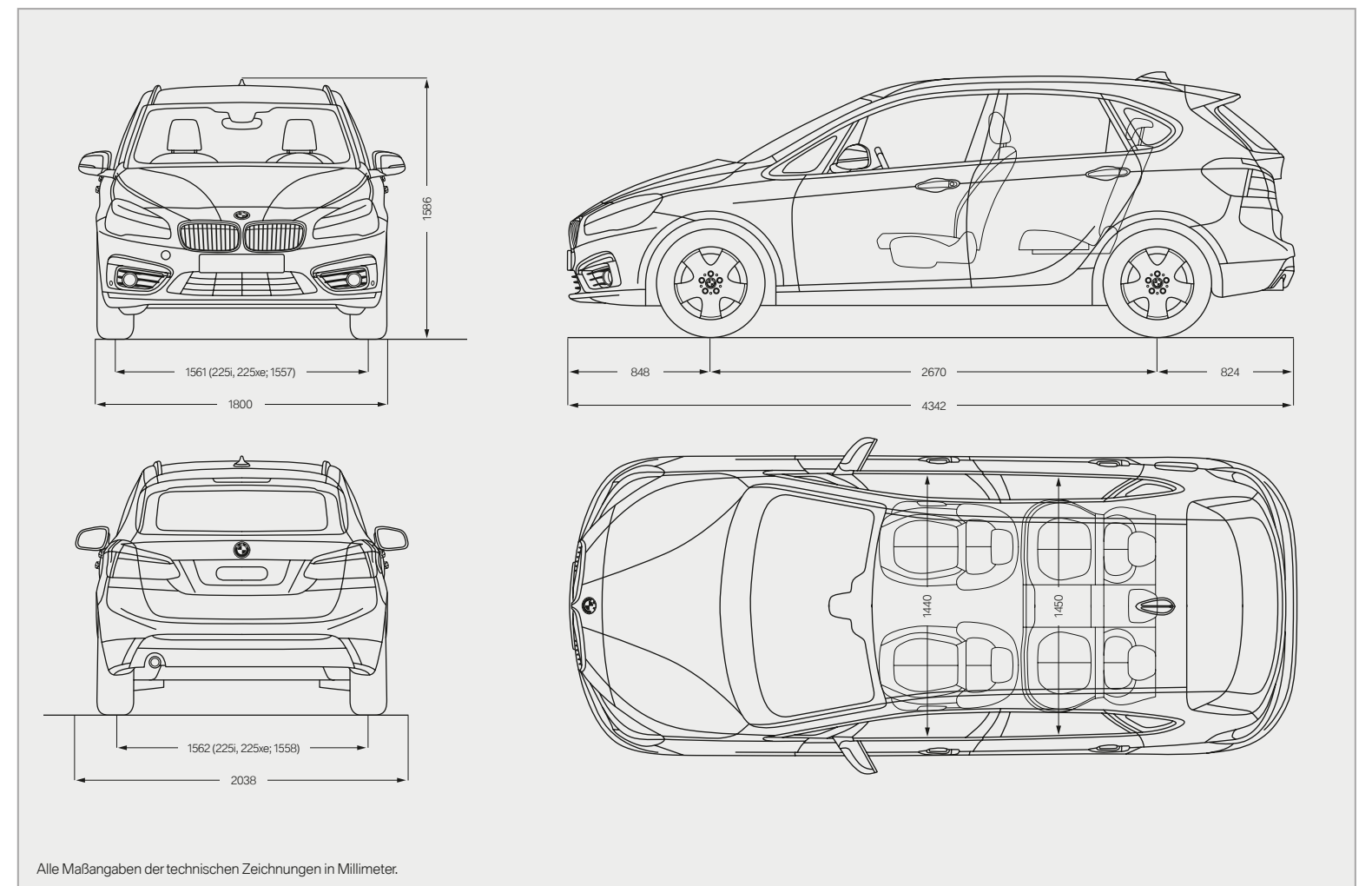

Alle Maßangaben der technischen Zeichnungen in Millimeter.

2er Gran Tourer		216i	218i	220i	216d	218d 218d xDrive	220d 220d xDrive
-----------------	--	------	------	------	------	---------------------	---------------------

Gewicht/Volumen							
Leergewicht EG <sup>1</sup>	kg	1475	1470 [1500]	1530 [1570]	1495 [1505]	1525 [1555]	1550 [1570]
Leergewicht EG <sup>1</sup> (xDrive)	kg	-	-	-	-	1605 [1615]	[1640]
Zulässiges Gesamtgewicht	kg	2040	2040 [2065]	2100 [2130]	2070 [2090]	2090 [2120]	2120 [2140]
Zulässiges Gesamtgewicht (xDrive)	kg	-	-	-	-	2175 [2195]	[2210]
Zuladung	kg	600	600	600	600	600	600
Zuladung (xDrive)	kg	-	-	-	-	600	600
Zulässige ungebremste Anhängelast <sup>2</sup>	kg	730	735	750	745	750	750
Zulässige ungebremste Anhängelast (xDrive) <sup>2</sup>	kg	-	-	-	-	750	750
Zulässige gebremste Anhängelast bis max. 12 % Steigung/max. 8 % Steigung <sup>2</sup>	kg	1100/1100	1500/1500	1500/1500	1500/1500	1500/1500	1500/1500
Zulässige gebremste Anhängelast bis max. 12 % Steigung (xDrive) <sup>2</sup>	kg	-	-	-	-	1600/1600	1600/1600
Gepäckraumvolumen, Sitzlehnen nicht umgeklappt/umgeklappt <sup>3</sup>	l	805-645/1905	805-645/1905	805-645/1905	805-645/1905	805-645/1905	805-645/1905
Gepäckraumvolumen, inkl. 3. Sitzreihe, Sitzlehnen nicht umgeklappt/umgeklappt <sup>3</sup>	l	720-560/1820	720-560/1820	720-560/1820	720-560/1820	720-560/1820	720-560/1820

Motor <sup>4,5</sup>							
Zylinder/Ventile		3/4	3/4	4/4	3/4	4/4	4/4
Hubraum	cm <sup>3</sup>	1499	1499	1998	1496	1995	1995
Nennleistung/Nenn Drehzahl	kW (PS)/1/min	75 (102)/4100	100 (136)/4400	141 (192)/5000	85 (116)/4000	110 (150)/4000	140 (190)/4000
Max. Drehmoment/Drehzahl	Nm/1/min	180/1200	220/1250	280/1250	270/1750	330/1750	400/1750

Kraftübertragung							
Antriebsart		Vorderrad	Vorderrad	Vorderrad	Vorderrad	Vorderrad/Allrad	Vorderrad/Allrad
Seriengeräte		6-Gang Manuell	6-Gang Manuell	6-Gang Manuell	6-Gang Manuell	6-Gang Manuell	6-Gang Manuell
Seriengeräte (xDrive)		-	-	-	-	6-Gang Manuell	8-Gang Steptronic

Fahrleistung							
Höchstgeschwindigkeit	km/h	185	205 [203]	223 [221]	192 [192]	205 [207]	222 [220]
Höchstgeschwindigkeit (xDrive)	km/h	-	-	-	-	205 [205]	[218]
Beschleunigung 0-100 km/h	s	11,9	9,5 [9,5]	7,7 [7,6]	11,1 [10,9]	9,3 [9,3]	7,9 [7,8]
Beschleunigung (xDrive) 0-100 km/h	s	-	-	-	-	8,9 [9,1]	[7,6]

Verbrauch <sup>6</sup>							
Innerorts (5-Sitzer)	l/100 km	6,8-6,5	6,6-6,3 [6,7-6,5]	8,1-7,9 [7,5-7,3]	4,7-4,5 [4,7-4,5]	5,3-5,1 [5,1-4,9]	5,5-5,3 [5,2-5,0]
Innerorts (7-Sitzer)	l/100 km	6,9-6,7	6,7-6,5 [6,8-6,6]	8,1-8,0 [7,5-7,3]	4,8-4,7 [4,9-4,7]	5,3-5,1 [5,1-4,9]	5,5-5,3 [5,3-5,1]
Innerorts (5-Sitzer, xDrive)	l/100 km	-	-	-	-	6,2-6,0 [5,5-5,3]	[5,7-5,5]
Innerorts (7-Sitzer, xDrive)	l/100 km	-	-	-	-	6,4-6,2 [5,7-5,5]	[5,7-5,5]
Außerorts (5-Sitzer)	l/100 km	4,9-4,6	4,7-4,4 [4,9-4,7]	5,4-5,2 [5,4-5,2]	3,8-3,6 [4,0-3,8]	4,1-3,9 [4,2-4,0]	4,3-4,1 [4,3-4,1]
Außerorts (7-Sitzer)	l/100 km	5,0-4,8	4,8-4,6 [4,9-4,8]	5,4-5,2 [5,4-5,2]	3,9-3,8 [4,0-3,8]	4,1-3,9 [4,2-4,1]	4,3-4,1 [4,4-4,2]
Außerorts (5-Sitzer, xDrive)	l/100 km	-	-	-	-	4,4-4,2 [4,6-4,4]	[4,7-4,5]
Außerorts (7-Sitzer, xDrive)	l/100 km	-	-	-	-	4,5-4,3 [4,7-4,5]	[4,7-4,5]
Kombiniert (5-Sitzer)	l/100 km	5,6-5,3	5,4-5,1 [5,5-5,3]	6,4-6,2 [6,2-5,9]	4,1-3,9 [4,3-4,0]	4,5-4,3 [4,5-4,3]	4,7-4,5 [4,6-4,4]
Kombiniert (7-Sitzer)	l/100 km	5,7-5,5	5,5-5,3 [5,6-5,5]	6,4-6,3 [6,2-6,0]	4,2-4,1 [4,3-4,1]	4,5-4,4 [4,5-4,4]	4,7-4,5 [4,7-4,5]
Kombiniert (5-Sitzer, xDrive)	l/100 km	-	-	-	-	5,1-4,9 [4,9-4,7]	[5,1-4,9]
Kombiniert (7-Sitzer, xDrive)	l/100 km	-	-	-	-	5,2-5,0 [5,1-4,9]	[5,1-4,9]

2er Gran Tourer		216i	218i	220i	216d	218d 218d xDrive	220d 220d xDrive
-----------------	--	------	------	------	------	---------------------	---------------------

Verbrauch/Emission <sup>6</sup>							
CO <sub>2</sub> -Emission (5-Sitzer)	g/km	129-124	125-119 [129-124]	149-144 [143-138]	109-104 [112-106]	119-114 [119-114]	124-119 [122-117]
CO <sub>2</sub> -Emission (7-Sitzer)	g/km	132-128	127-123 [130-127]	149-145 [143-139]	111-108 [114-109]	119-115 [119-115]	124-119 [124-119]
CO <sub>2</sub> -Emission (5-Sitzer, xDrive)	g/km	-	-	-	-	133-128 [129-124]	[133-128]
CO <sub>2</sub> -Emission (7-Sitzer, xDrive)	g/km	-	-	-	-	136-132 [133-128]	[134-129]
Effizienzklasse/Effizienzklasse (5-Sitzer, xDrive)		B	B-A [B]	C [B]	A-A+[A-A+]	A [A]/B-A [A]	A [A]/[B-A]
Effizienzklasse/Effizienzklasse (7-Sitzer, xDrive)		B	B-A [B]	C [B]	A-A+ [A-A+]	A [A]/B-A [A]	A [A]/[A]
Tankinhalt, ca.	l	51	51	51	51	51	51

Räder/Reifen							
Reifendimension		205/60 R 16 V	205/60 R 16 V	205/55 R 17 W	205/60 R 16 V	205/60 R 16 V	205/55 R 17 W
Raddimension		7 J x 16	7 J x 16	7,5 J x 17	7 J x 16	7 J x 16	7,5 J x 17
Material		Leichtmetall	Leichtmetall	Leichtmetall	Leichtmetall	Leichtmetall	Leichtmetall

<sup>1</sup> Im angegebenen Wert sind 90 % Tankfüllung sowie 68 kg für den Fahrer und 7 kg für Gepäck berücksichtigt. Das Leergewicht gilt für Fahrzeuge in serienmäßiger Ausstattung. Sonderausstattungen erhöhen diesen Wert.  
<sup>2</sup> Das tatsächliche Gesamtgewicht des Anhängers darf die maximal zulässige Anhängelast unter Berücksichtigung der maximal zulässigen Stützlast nicht übersteigen.  
<sup>3</sup> In Verbindung mit der Sonderausstattung Notrad wird das Gepäckraumvolumen um 40 Liter reduziert.  
<sup>4</sup> BMW empfiehlt die Verwendung von Superbenzin bleifrei 95 ROZ. Kraftstoffqualitäten bleifrei 91 ROZ und höher mit maximalem Ethanolanteil von 10 % sind zulässig. Angaben zu Leistung und Verbrauch beziehen sich auf Betrieb mit ROZ-98-Kraftstoff.

<sup>5</sup> Alle Motoren erfüllen die EU6-Abgasnorm. Als Basis für die Verbrauchsermittlung gilt der ECE-Fahrzyklus. Dieser setzt sich aus ca. einem Drittel Stadtfahrt und zwei Dritteln Überlandfahrt (gemessen an der Wegstrecke) zusammen. Zusätzlich zum Verbrauch wird die CO<sub>2</sub>-Emission gemessen.  
<sup>6</sup> Sonderausstattungen können Kraftstoffverbrauch und CO<sub>2</sub>-Emission erhöhen. Weitere Informationen finden Sie in der Preisliste.

Werte in [ ] gelten für Fahrzeuge mit Steptronic Getriebe.

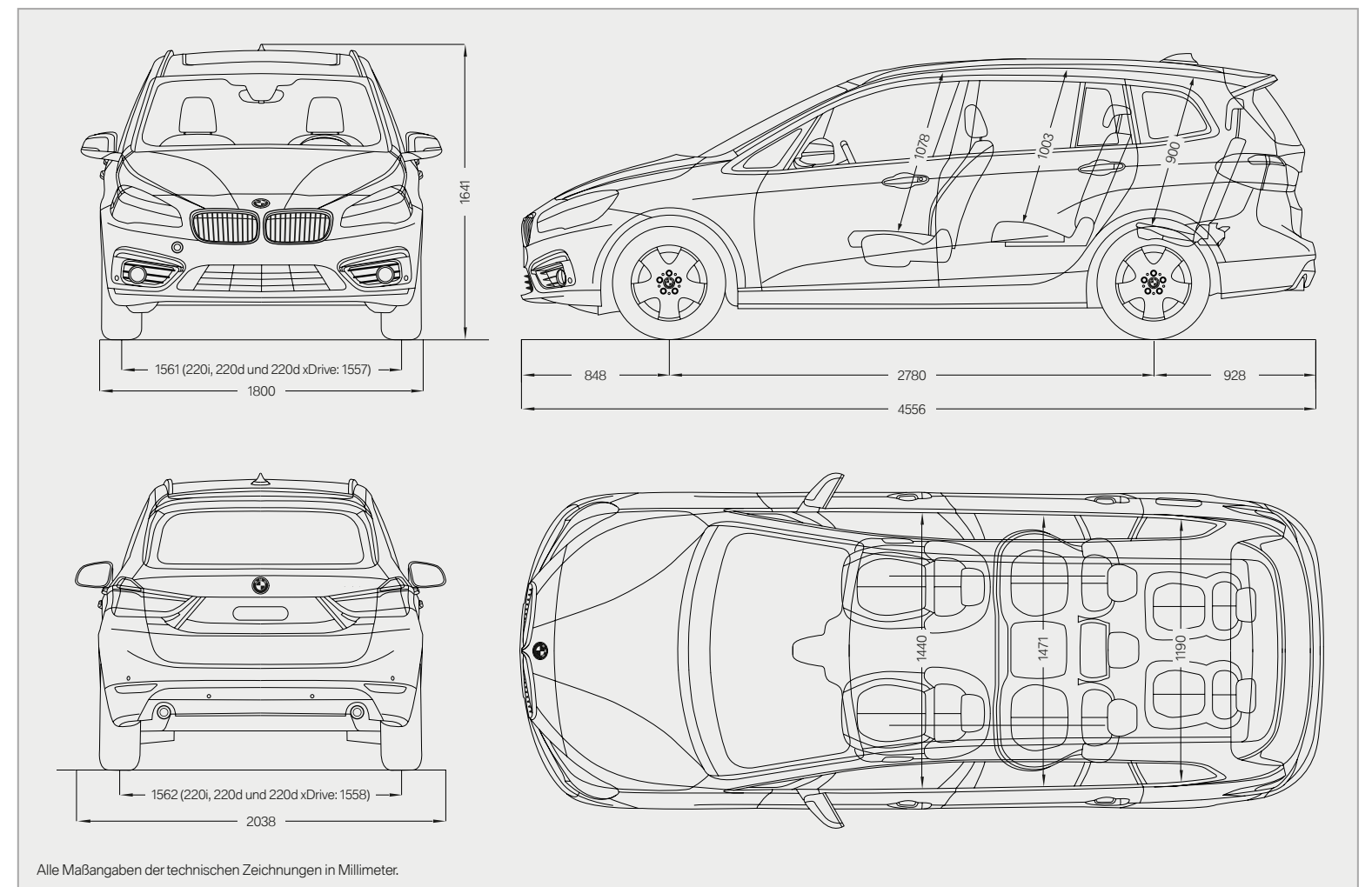

## RUNDUM VERSORGT MIT BMW SERVICES:

Mit dem Kauf eines BMW entscheiden Sie sich auch für perfekten Service und umfassende Betreuung. Zum Beispiel wird der Zustand von Verschleißteilen und Betriebsflüssigkeiten mithilfe von **Condition Based Service** kontinuierlich überprüft, um bei Bedarf die entsprechende Meldung im Display anzuzeigen. Sie gehen nur dann zu Ihrem BMW Service Partner, wenn es wirklich nötig ist.

Dort kümmern sich unsere **qualifizierten BMW Servicespezialisten** mit den **neuesten Werkstatttechnologien** und unter der ausschließlichen Verwendung von **Original BMW Teilen** um Ihr Fahrzeug. Und das weltweit in mehr als 3.300 BMW Service Partner Betrieben in über 150 Ländern, damit die Freude am Fahren weiterhin anhält.

### DER BMW SERVICE.



**BMW Service Pakete:** Individuell und entspannt. Nur für Sie. Individuelle und durchdachte Servicelösungen, die sich ganz nach Ihnen und Ihrem Fahrzeug richten: Mit den BMW Service Paketen genießen Sie Ihren BMW jederzeit völlig entspannt und sorgenfrei dank einmaliger und kalkulierbarer Kosten. Denn ganz gleich ob neu oder älter: Die BMW Service Pakete haben das passende Angebot für jede Phase des Fahrzeuglebens. Immer mit einem Maximum an Qualität, Kompetenz und Werterhalt. Immer zu fairen und transparenten Preisen. Und immer maßgeschneidert für Sie und Ihren BMW. Entdecken Sie jetzt, wie entspannt individueller Service wirklich ist! [www.bmw.de/servicepakete](http://www.bmw.de/servicepakete)



**BMW Pannen- und Unfallhilfe.** Dieser Service steht Ihnen rund um die Uhr zur Verfügung. Mit Ihrem Anruf kümmern wir uns um alles, was im Falle einer Panne oder eines Unfalls zu tun ist. Speziell geschulte Techniker setzen im Pannenfall- per Telefon oder vor Ort – alles daran, Ihr Fahrzeug wieder fahrbereit zu machen. Wir bieten umfangreiche länderspezifische Mobilitätsprogramme für den Pannenfall und Schutzbriefe, die Sie bei Unfall oder Diebstahl absichern. Hat es bei Ihnen mal gekracht, rufen Sie die BMW Unfallhilfe an und wir sind da! Wir kümmern uns um Notruf, Abschleppdienst, Ersatzfahrzeug, Erstmeldung bei der Versicherung und vieles mehr. Informationen finden Sie unter [www.bmw.de/Pannenhilfe](http://www.bmw.de/Pannenhilfe)



**BMW Teleservices:** Dank Condition Based Service wird Ihnen über das Display automatisch der nächste fällige Servicetermin angezeigt. Ihr Einverständnis vorausgesetzt, werden bedarfsorientiert die wichtigsten Fahrzeugdaten vollautomatisch an BMW übermittelt. Ihr betreuender BMW Service Partner greift auf die Daten zu und kontaktiert Sie kostenfrei für einen Werkstatttermin – falls nötig. Voraussetzung für die Nutzung von BMW Teleservices sind die Sonderausstattungen Intelligenter Notruf oder ConnectedDrive Services. Falls nötig, können Sie den Dienst jederzeit deaktivieren und ihren Service Partner direkt im iDrive Menu oder ConnectedDrive Portal ändern. Mehr zum Thema erfahren Sie unter [www.bmw.de/teleservices](http://www.bmw.de/teleservices)



**BMW Financial Services:** Mobilitätslösungen für Ihre Wünsche. BMW Financial Services bietet Ihnen attraktive Konzepte für Leasing, Finanzierung und Versicherung. Erfahren Sie mehr in der Preisliste oder unter [www.bmw.de/fs](http://www.bmw.de/fs) bzw. lassen Sie sich ein individuelles Angebot bei Ihrem BMW Partner vor Ort erstellen.

### DAS BMW ERLEBNIS.



**BMW TV:** Auf [www.bmw.tv](http://www.bmw.tv) erfahren Sie die Marke BMW in ihrer ganzen Vielfalt. In Reportagen, Porträts und Berichten informieren wir aus den Bereichen Automobil, Innovation, Sport und Lifestyle.



**BMW Driving Experience:** Je besser Sie Ihren BMW beherrschen, desto größer die Fahrfreude. Nutzen Sie unsere Angebote, erfahren Sie selbst, was es heißt, auf verschiedenen Untergründen an die Grenzen des physikalisch Möglichen zu stoßen, und erleben Sie, worauf es zu achten gilt, um auch in Extremsituationen das Fahrzeug zu beherrschen. Mehr unter [www.bmw-drivingexperience.de](http://www.bmw-drivingexperience.de)



**BMW Welt:** Eine Automobilabholung in der BMW Welt gehört zu den schönsten Momenten eines jeden Autofahrers. Machen Sie aus diesem Moment einen unvergesslichen Tag und erleben Sie die Übergabe Ihres neuen BMW, eingebettet in ein perfekt auf Sie abgestimmtes Rahmenprogramm. Hier sind Sie mit dem BMW Group Stammwerk, dem BMW Museum und der BMW Konzernzentrale direkt umgeben von aufregender Historie, atemberaubender Gegenwart und spektakulären Zukunftsvisionen. Erfahren Sie mehr unter [www.bmw-welt.com](http://www.bmw-welt.com)



**BMW Magazin:** Im BMW Magazin erleben Sie die neuesten BMW Modelle vor eindrucksvollen Kulissen. Entdecken Sie neue Designrends, Reiseziele und die Vielfalt des modernen Lebens. Begegnen Sie dabei Menschen, die mit visionären Ideen die Welt bewegen. Mehr unter [www.bmw.com/magazin](http://www.bmw.com/magazin)



**BMW Events:** Alle BMW Veranstaltungsangebote sowie die Möglichkeit der Ticketbuchung finden Sie unter [www.bmw-events.de](http://www.bmw-events.de)



**BMW Fahrzeug-Konfigurator:** Vom Motor über Farbe bis Ausstattung – auf [www.bmw.de](http://www.bmw.de) können Sie sich Ihr ganz persönliches Wunschfahrzeug zusammenstellen.

## VERANTWORTUNGS- VOLL DIE ZUKUNFT GESTALTEN.

Die BMW Group wurde 2015 erneut im Dow Jones Sustainability Index World und Europe gelistet und damit zu einem der nachhaltigsten Automobilhersteller der Welt gewählt. Die Entwicklung effizienter Fahrzeugkonzepte und umweltschonender Produktionsprozesse bis hin zum Recycling ist Teil unserer Entwicklungsphilosophie. Durch BMW EfficientDynamics und Elektrofahrzeuge haben wir den CO<sub>2</sub>-Ausstoß unserer europäischen Neufahrzeugflotte zwischen 1995 und heute um über 35% gesenkt. Zusätzlich haben wir den Ressourcenverbrauch von Wasser und Energie in der Produktion zwischen 2006 und 2014 um 34% vermindert, bis 2020 wollen wir ihn auf 45 % reduzieren. Bei den weiteren Ressourcenzielen (VOC, Prozessabwasser und Abfall) haben wir das Ziel von 45% schon 2014 erreicht und werden uns weiter kontinuierlich verbessern. In unserem Motorenwerk Steyr fertigen wir seit 2007 abwasserfrei. Natürlich lässt sich jedes unserer Fahrzeuge am Ende seiner Nutzungsphase problemlos recyceln bzw. verwerten. Zur Rückgabe Ihres Altfahrzeugs wenden Sie sich bitte an Ihren BMW Partner. Informieren Sie sich dazu auf unseren Internetseiten.

[www.bmw.de/EfficientDynamics](http://www.bmw.de/EfficientDynamics)  
[www.bmwgroup.com/verantwortung](http://www.bmwgroup.com/verantwortung)  
[www.bmw.de/recycling](http://www.bmw.de/recycling)

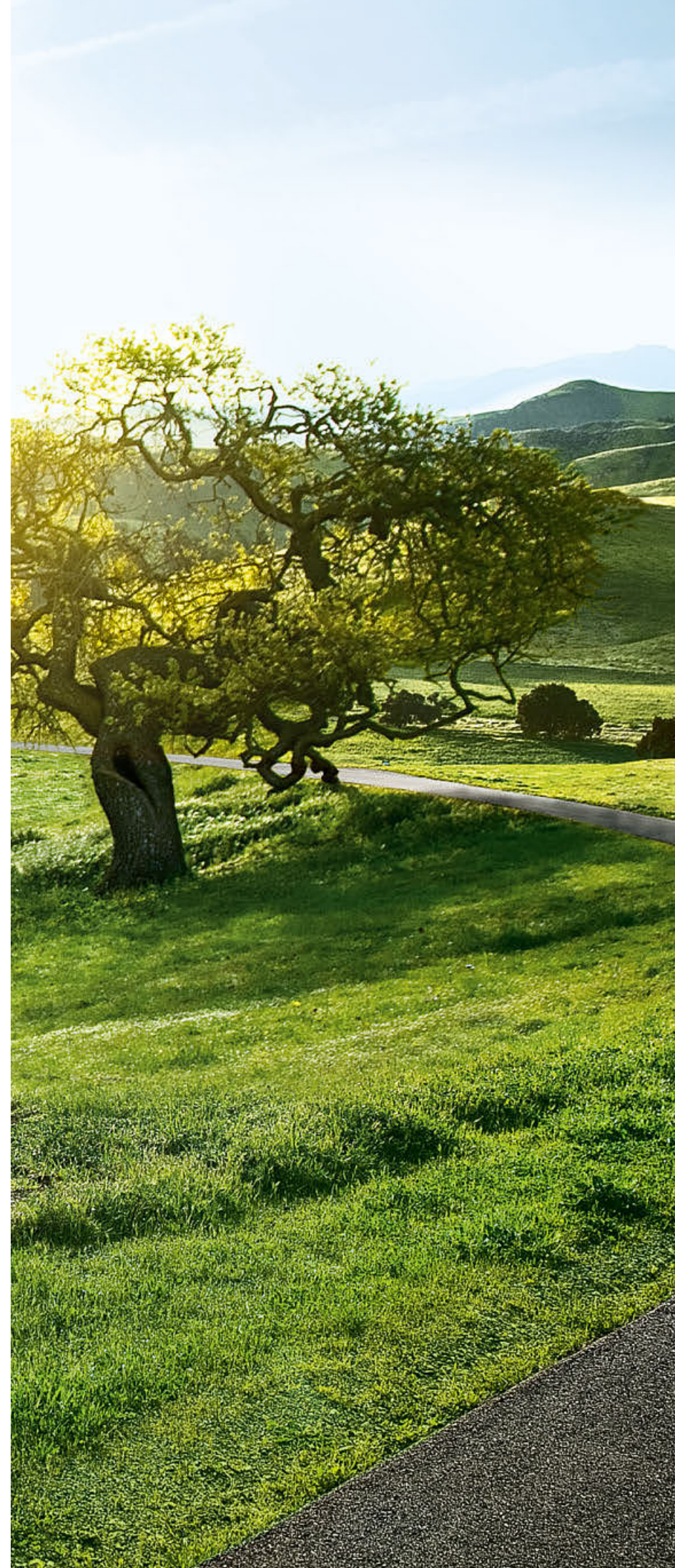

Mehr über BMW



[www.bmw.de](http://www.bmw.de)

Freude am Fahren

Dieser Katalog gibt Modelle, Ausstattungsumfänge und Konfigurationsmöglichkeiten (Serienausstattung und Sonderausstattung) der von der BMW AG für den deutschen Markt gelieferten Fahrzeuge wieder. In anderen Mitgliedsstaaten der Europäischen Union können sich Abweichungen von den in diesem Prospekt beschriebenen Ausstattungsumfängen und Konfigurationsmöglichkeiten in Bezug auf Serien- und Sonderausstattungen der einzelnen Modelle ergeben. Bitte informieren Sie sich bei Ihrem BMW Partner vor Ort über die angebotenen unterschiedlichen Länderversionen. Änderungen von Konstruktionen und Ausstattungen vorbehalten.

© BMW AG, München/Deutschland. Nachdruck, auch auszugsweise, nur mit schriftlicher Genehmigung von BMW AG, München.

4 11 002 091 10 1 2016 BB. Printed in Germany 2016.

