



Freude am Fahren



# DER NEUE BMW M2 COMPETITION.



JULI 2018.



## INHALTSVERZEICHNIS.

---

<b>04</b>	<b>FAHRSPASS.</b>	<b>30</b>	<b>ORIGINAL BMW ZUBEHÖR.</b>
<b>08</b>	<b>FAHRZEUGPREIS.</b>	<b>32</b>	<b>TECHNISCHE DATEN.</b>
<b>10</b>	<b>MODELLE UND EDITIONEN.</b>	<b>34</b>	<b>EFFIZIENZKLASSEN, CO<sub>2</sub>- UND VERBRAUCHSANGABEN.</b>
10	SERIENAUSSTATTUNGEN.		
<b>14</b>	<b>FARBWELTEN UND SONDERAUSSTATTUNGEN.</b>		
<b>16</b>	<b>FARBWELTEN.</b>		
16	EXTERIEUR.		
18	INTERIEUR.		
<b>20</b>	<b>SONDERAUSSTATTUNGEN.</b>		
20	EXTERIEUR UND INTERIEUR.		
22	AUSSTATTUNGSPAKETE UND FAHRDYNAMIK.		
24	ASSISTENZSYSTEME UND KOMFORT.		
26	CONNECTIVITY.		



## WEITERE INFORMATIONEN ONLINE ERFAHREN.

Weitere Informationen sowie den Konfigurator des neuen BMW M2 Competition finden Sie online unter [www.bmw.de/M2](http://www.bmw.de/M2).

Die angegebenen Preise gelten für die in Deutschland angebotenen Modellausführungen. Alle dargestellten Preise verstehen sich als unverbindliche Preisempfehlung der BMW AG ab Werk ohne Überführungskosten.

Irrtümer und Änderungen bei den Angaben bleiben vorbehalten.

Über den detaillierten Umfang der Sonderausstattungen und über weitere individuelle Ausstattungsmöglichkeiten (BMW Individual) informiert Sie gerne Ihr BMW Partner.

**Weitere Informationen erhalten Sie unter [www.bmw.de](http://www.bmw.de) und über unsere BMW Kundenbetreuung Montag bis Sonntag von 8.00–20.00 Uhr  
Telefon 089 1250 160 00**

**E-Mail: [kundenbetreuung@bmw.de](mailto:kundenbetreuung@bmw.de)**

Nach Redaktionsschluss können sich am Produkt Änderungen ergeben haben. Die aktuelle Ausgabe der Preisliste finden Sie unter [www.bmw.de](http://www.bmw.de)

**Ausgabe 3, 20.07.2018**







# PLAY HARDER.

M IN KOMPRIMIERTER FORM:  
DER NEUE BMW M2 COMPETITION.

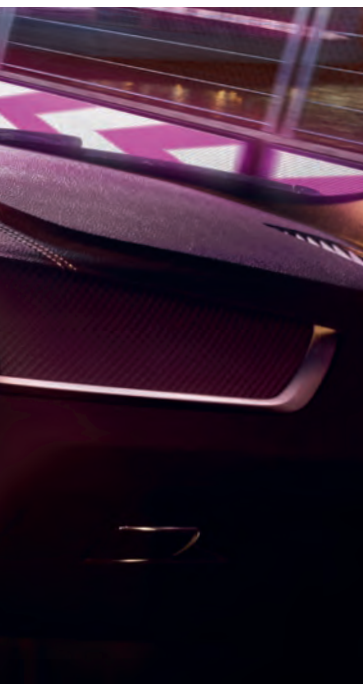

# KOMPAKTES KRAFTPAKET.

DAS EINZIGE M AUTOMOBIL  
IN SEINEM FAHRZEUGSEGMENT.





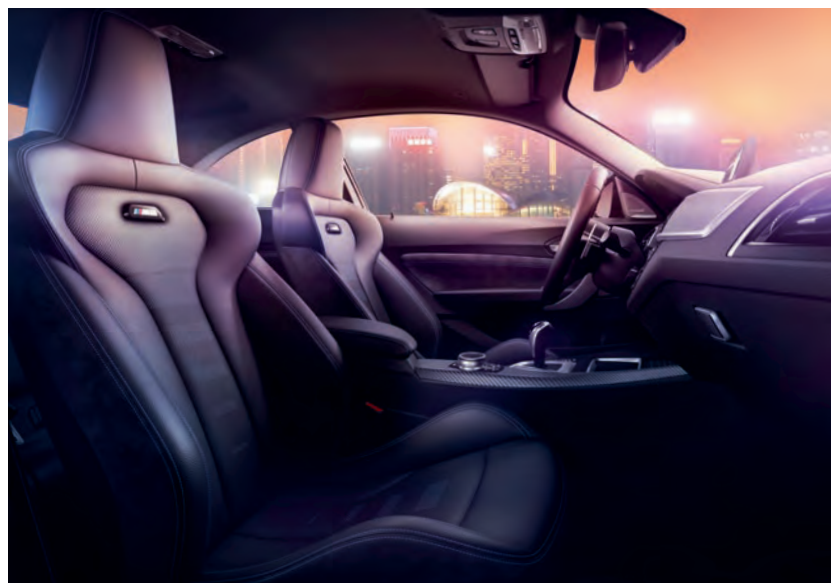

# FAHRZEUGPREIS.

<b>BENZINER</b>	<b>BMW M2 Competition</b>
<b>Fahrzeugpreis EUR inkl. 19% MwSt.</b> EUR ohne MwSt.	<b>61.900,-</b> 52.016,81
<b>Getriebe</b>	6-Gang manuelles Getriebe
<b>Zylinder / Hubraum cm<sup>3</sup></b>	6 / 2.979
<b>Nennleistung kW (PS)</b>	<b>302</b> (410)
<b>Verbrauch EU</b> kombiniert, l/100 km	10–9,8
<b>CO<sub>2</sub>-Emission</b> kombiniert, g/km	227–224
<b>Effizienzklasse</b>	G

Dargestellt sind Fahrzeugpreise in **EUR inkl. 19% MwSt./EUR ohne MwSt.** als unverbindliche Preisempfehlung ab Werk ohne Überführungskosten. Das aufgeführte BMW Modell erfüllt die Euro 6d-TEMP Abgasnorm. Nähere Informationen hierzu erhalten Sie auf Seite 12.

Die Angaben Kraftstoffverbrauch, CO<sub>2</sub>-Emissionen und Effizienzklasse gelten in Abhängigkeit von der gewählten Räderkategorie und können auch durch die Wahl der Sonderausstattung 7-Gang M Doppelkupplungsgetriebe mit Drivelogic beeinflusst werden. Nähere Informationen hierzu erhalten Sie in der Darstellung der „Effizienzklassen, CO<sub>2</sub>- und Verbrauchsangaben“ auf Seite 34. Fahrzeuge können aufpreispflichtige Sonderausstattungen zeigen.

# AUSGEWÄHLTE SERIENAUSSTATTUNGEN.



1

<sup>1</sup> BMW M2 Competition, Hockenheim Silber metallic, M Leichtmetallräder Y-Speiche 788 M (SA)



2

<sup>2</sup> Innenraum Leder Dakota Design perforiert Schwarz, Blau/Schwarz, Interieurleiste Carbon Fibre mit Akzentleiste in Perlglanz Chrom (SA)



3

<sup>3</sup> BMW M2 Competition, Auspuffendrohre zweibördig, doppelt, rund, schwarz hochglänzend, M Heckspoiler

## EXTERIEUR

### Uni Lackierung Alpinweiß

### 19" M Leichtmetallräder Doppelspeiche 437 M mit Mischbereifung, schwarz<sup>[4]</sup>

9Jx19 mit Bereifung 245/35 vorn  
10Jx19 mit Bereifung 265/35 hinten

### Auspuffendrohre zweibordig, doppelt, rund, Schwarz hochglänzend<sup>[5]</sup>

### BMW Individual Hochglanz Shadow Line mit erweiterten Umfängen

Ausstattungsanfänge in Schwarz hochglänzend: Nierenrahmen und Frontziergitter, Spiegelrahmen, -schwert, -dreieck, Fensterschacht-  
abdeckung, Zierleiste Seitenrahmen, Zierleiste B Säule

### M Heckspoiler

### M Kieme mit M2 Modellschriftzug

### Frontziergitter mit M Doppelstäben schwarz, 6 Nierenstäbe, M2 Modellschriftzug

## INTERIEUR / SITZE / LENKRÄDER

### Leder Dakota, Schwarz/Kontraststeppung Blau oder Kontraststeppung Orange

### Sportsitze für Fahrer und Beifahrer

mit M Logo Prägung, Sitz-, Lehnenwangen erhöht, Sitzneigungs- und Sitztiefenverstellung manuell, elektropneumatische Lehnenbreitenverstellung

### M Lederlenkrad inkl. Multifunktion

Schwarz mit farbigen Kontrastnähten, 3 Speichendesign und M Emblem inkl. Speed Limit Device (einstellbares Geschwindigkeitslimit) Lenksäule mechanisch verstellbar in Höhe und Länge

### Interieurleisten schwarz hochglänzend mit Akzentleiste Perlglanz Chrom

### Fußmatten in Velours

### Armauflage vorn, verschiebbar

### BMW Individual Dachhimmel anthrazit

### Einstiegsleisten mit M Schriftzug

### Fahrerfußstütze M spezifisch

### Fondkopfstützen klappbar<sup>[6]</sup>

### Ablagemöglichkeiten inkl. Ablagenpaket

- Ablagefach in Türverkleidung vorn mit Verstaumöglichkeiten für Flaschen (1 l)
  - Ablagefach Fahrerseite (Entfall in Verbindung mit Driving Assistant)
  - Getränkehalter vorn
  - Ablagefach mit Deckel in der Mittelarmlehne
  - Netze an den Lehnenrückenwänden
  - Handschuhfach
  - Ablagefach Mittelkonsole
  - Kleiderhaken hinten
  - Ablageschale zwischen den Fondsitzen
- Ablagemöglichkeiten im Gepäckraum:
- 2 Verzurrösen
  - Rahmennetz höhenverstellbar rechts
  - 2 Taschenhaken links und rechts
  - Netz inkl. Taschenfunktion
  - Steckdose, 12-Volt

### 4-Sitzigkeit



# AUSGEWÄHLTE SERIENAUSSTATTUNGEN.

## ANTRIEB / FAHRDYNAMIK / FAHRWERK

### BMW M TwinPower Turbo Reihen-6-Zylinder Benzinmotor mit Abgasnorm Euro 6d-TEMP

Otto-Partikelfilter (OPF)

### 6-Gang manuelles Getriebe

Schalthebelknäuf mit M Plakette

### Auto Start Stopp Funktion

### Fahrerlebnisschalter

### M spezifisches Fahrwerk

### M Compound Bremsen<sup>[8]</sup>

vorn und hinten, innenbelüftet, gelocht, Bremssattel Oberfläche in Blau mit M Schriftzug

### M Servotronic

geschwindigkeitsabhängige Anpassung der Lenkkraftunterstützung

### Aktives M Differential

## SICHERHEIT

### Intelligenter Notruf inkl. TeleServices

Telematikdienst mit manuellem und automatischem Notruf, stellt im Bedarfsfall über das BMW Call Center die Verbindung zu Hilfs- und Rettungsdiensten her. Neben der aktuellen Position des Fahrzeugs werden zusätzlich Daten über die Unfallschwere übermittelt.\*

### Airbags

- Fahrer- und Beifahrerairbag
- Seiten- und Kopfairbags
- Beifahrerairbag deaktivierbar

### Kindersitzbefestigung ISOFIX für die äußeren Fondsitze

### Fahrsicherheitssysteme

- Anti-Blockier-System (ABS) inkl. Bremsassistent und dynamische Bremsleuchten
- Cornering Brake Control (CBC)
- Dynamische Stabilitäts Control (DSC) mit erweiterten Umfängen, inkl. M Dynamic Mode und Dynamische Brems Control (DBC) und u. a. Anfahrassistent, Trockenbremsen und Bremsbereitschaft

### Reifendruckanzeige

### Warndreieck und Verbandskasten

### Wegfahrsicherung

elektronisch codiert mit Wechselcode, anerkannt gemäß AZT (Allianz Zentrum für Technik)/TÜV

### M Sicherheitsgurte<sup>[7]</sup>

Sicherheitsgurte schwarz mit farbiger M Naht für alle Sitzplätze

\* Informationen zu den BMW ConnectedDrive Diensten, die Allgemeinen Geschäfts- und Nutzungsbedingungen BMW ConnectedDrive sowie die rechtlichen Hinweise zum Datenschutz finden Sie unter [www.bmw.de/connecteddrive\\_informationen](http://www.bmw.de/connecteddrive_informationen). Für Fragen können Sie sich auch an die BMW ConnectedDrive Hotline wenden, die telefonisch von **Montag bis Sonntag von 8:00 bis 20:00 Uhr** unter **Tel. +49 89 1250-160 10** sowie per E-Mail unter [bmw-connecteddrive@bmw.de](mailto:bmw-connecteddrive@bmw.de) zur Verfügung steht.



## FUNKTIONALITÄT

### Klimaautomatik mit 2-Zonen-Regelung

enthält Regelung und Überwachung der Luftqualität, Aktivkohlefilter, Solar- und Beschlagsensor, getrennte Temperaturregelung für Fahrer-/Beifahrerseite sowie regelbare Fondausströmer in Mittelkonsole hinten

### Sitzheizung für Fahrer und Beifahrer

Temperatur mehrstufig einstellbar

### Regensensor und automatische Fahrlichtsteuerung

automatische Aktivierung/Intervallsteuerung der Scheibenwischer vorn

### Park Distance Control (PDC) vorne und hinten

durch akustische Abstandswarnung inkl. optischer Anzeige im Farbbildschirm

### Geschwindigkeitsregelung mit Bremsfunktion

### Adaptiver LED-Scheinwerfer<sup>[9]</sup>

### Wärmeschutzverglasung grün rundum

### Schlüsselloser Motorstart

### Außenspiegel beheizt und elektrisch einstellbar

### Frontscheibenwaschdüsen beheizt

### Lichtpaket

enthält Leseleuchten, Make-up-Spiegelbeleuchtung für Fahrer und Beifahrer, Ambientelicht vorn und hinten, Türöffnerschalen beleuchtet, Fußraumleuchten vorn, Vorfeldbeleuchtung, Ausstiegleuchten

### Personal Profile

schlüsselbezogene Personalisierung wichtiger Bedienfunktionen

## INFOTAINMENT / KOMMUNIKATION

### Navigationssystem ConnectedDrive

- Telefonie mit Wireless Charging
- WLAN Hotspot
- Alarmanlage
- Concierge Services
- RTTI
- Remote Services

### Favoritentasten

8 frei belegbare Tasten zur Speicherung u. a. von Radiosendern und Telefonnummern

### Freisprecheinrichtung mit USB-Schnittstelle

Bluetooth-Schnittstelle zur Verbindung kompatibler Mobiltelefone mit dem Fahrzeug inkl. Bluetooth-Audio-Streaming, USB-Anschluss für MP3-Player oder USB-Speichersticks zum Abspielen von Audiodateien

### Instrumentenkombination mit erweiterten Umfängen und roten Zeigern<sup>[10]</sup>

hochauflösendes Display in der Instrumentenkombination, u. a. grafische Darstellung des Momentanverbrauchs im Drehzahlmesser, erweiterte Listendarstellung (Telefonbuch)

### Bordcomputer

inkl. Check-Control und Außentemperaturanzeige, Serviceintervallanzeige und Restwegstrecke



9



10



**FARBWELTEN UND  
SONDERAUSSTATTUNGEN.**



# FARBWELT EXTERIEUR.



■ **Uni 300** Alpinweiß



□ **Metallic C33** Hockenheim Silber



□ **Metallic C1X** Sunset Orange



□ **Metallic 475** Saphirschwarz

Stellen Sie mit dem Konfigurator Ihren ganz persönlichen BMW zusammen. Alle aktuellen Farben und Ausstattungen stehen Ihnen bei der Auswahl zur Verfügung. Mehr unter [www.bmw.de/konfigurator](http://www.bmw.de/konfigurator)

Die hier abgebildeten Farbfelder sollen Ihnen einen ersten Eindruck der Farben und Materialien für Ihren BMW vermitteln. Erfahrungsgemäß können Druckfarben den Farbton der Lackierungen, Polster und Interieurleisten jedoch im Einzelfall nicht originalgetreu wiedergeben. Besprechen Sie daher gern die Farbwahl mit Ihrem BMW Vertragshändler oder in Ihrer Niederlassung. Zudem kann man Ihnen dort auch Muster zeigen und bei speziellen Wünschen weiterhelfen.

■ Serienausstattung

□ Sonderausstattung

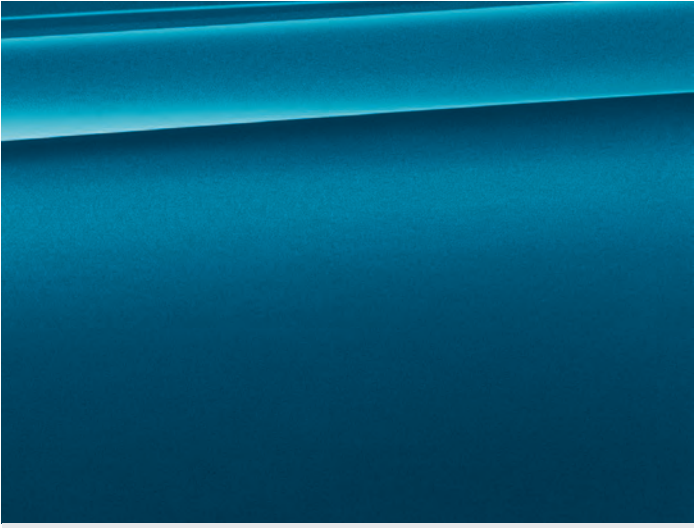

□ **Metallic** C16 Long Beach Blau

# FARBWELT INTERIEUR.



## POLSTERFARBEN



■ **Leder Dakota** LCNL Schwarz mit Kontraststeppung Blau

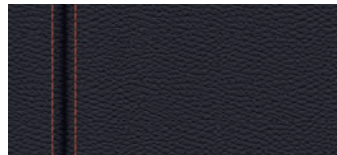

■ **Leder Dakota** LCNZ Schwarz mit Kontraststeppung Orange



□ **Leder Dakota** designperforiert MDB2 Schwarz/Blau<sup>1</sup>



□ **Leder Dakota** designperforiert MDOE Schwarz/Orange<sup>1</sup>

Bitte beachten Sie, dass auch bei bestimmungsgemäßem Gebrauch über kurz oder lang nicht behebbare Verunreinigungen auf den Sitzbezügen auftreten können. Dies kann insbesondere durch nicht farbechte Kleidung hervorgerufen werden.

<sup>1</sup> Nur erhältlich in Verbindung mit M Sportsitzen.

■ Serienausstattung

□ Sonderausstattung



#### INTERIEURLEISTEN.



■ 4LU Interieurleisten schwarz hochglänzend, Akzentleiste Perlglanz Chrom

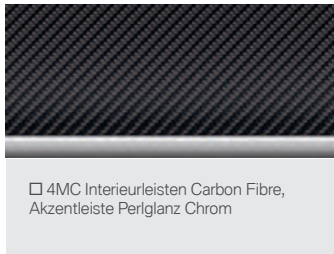

□ 4MC Interieurleisten Carbon Fibre, Akzentleiste Perlglanz Chrom

# EXTERIEUR UND INTERIEUR.

## HIGHLIGHTS.



- 1 **Metallic-Lackierung**  
Hockenheim Silber Metallic
- 2 **M Lederlenkrad inkl. Multifunktion**
- 3 **BMW Individual Shadow Line**
- 4 **Interieurleiste Carbon Fibre offenporig, Akzentleiste Perlglanz Chrom**

# EXTERIEUR UND INTERIEUR.

EXTERIEUR		M2 Competition	EUR inkl. 19% MwSt. EUR ohne MwSt.
<b>Uni-Lackierung</b>			
300	Alpinweiß	■	–,-
<b>Metallic-Lackierung</b>			
320	Modellschriftzug – Entfall am Heck	□	700,- 588,24
2QT	<b>19" M Leichtmetallräder Y-Speiche 788 M, geschmiedet mit Mischbereifung</b> 9Jx19 mit Bereifung 245/35 vorn 10Jx19 mit Bereifung 265/35 hinten	□	600,- 504,20
29U	<b>19" M Leichtmetallräder Y-Speiche 788 M schwarz, geschmiedet mit Mischbereifung</b> 9Jx19 mit Bereifung 245/35 vorn 10Jx19 mit Bereifung 265/35 hinten	□	850,- 714,29
<b>INTERIEUR/SITZE/LENKRÄDER</b>			
459	<b>Sitzverstellung elektrisch für Fahrer und Beifahrer</b> inkl. Memory-Funktion für Fahrersitz mit 2 Speicherplätzen, Bordsteinautomatik für Beifahrer-Außenspiegel	□	950,- 798,32
488	<b>Lordosenstütze für Fahrer und Beifahrer</b> elektrisch verstellbar  In Verbindung mit M Sportsitz	□	280,- 235,29  –,-
248	<b>Lenkradheizung</b> erwärmt nach Einschalten in kürzester Zeit den Lenkradkranz auf eine angenehme Temperatur	□	190,- 159,66
4GQ	<b>M Sicherheitsgurte</b> Sicherheitsgurte schwarz mit farbiger M Naht für alle Sitzplätze	■	–,-
4MC	<b>Interieurleisten Carbon Fibre, mit Akzentleiste in Perlglanz Chrom</b>	□	460,- 386,55
712	<b>M Sportsitze für Fahrer und Beifahrer</b> Schalensitzcharakter, Leichtbau mit integrierter Kopfstütze, beleuchteter Modellschriftzug. Manuelle Einstellung für Sitzhöhe, Sitzlängsrichtung und Lehnenneigung. Nur in Verbindung mit Lordosenstütze und Lehnenbreitenverstellung.	□	1.500,- 1.260,50

Informationen und Abbildungen zu den Farbwelten Exterieur und Interieur finden Sie auf den Seiten 16–19.

# AUSSTATTUNGS- PAKETE UND FAHRDYNAMIK.

## HIGHLIGHTS.



- 1 M TwinPower Turbo Reihen-6-Zylinder Benzinmotor mit Karbon Präzisionsstrebe
- 2 M Sportbremse
- 3 M Doppelkupplungsgetriebe mit Drivelogic

# AUSSTATTUNGSPAKETE UND FAHRDYNAMIK.

AUSSTATTUNGSPAKETE		M2 Competition	EUR inkl. 19% MwSt. EUR ohne MwSt.
7XP	<b>Navigationspaket ConnectedDrive</b> siehe Seite 27	■	–,-
9D5	<b>Entertainment Paket</b> – Harman Kardon Surround Sound System – DAB-Tuner – Online Entertainment – Apple CarPlay Vorbereitung	□	<b>1.250,-</b> 1.050,42
9D9	<b>M Track Pack</b> – M Driver's Package – M Doppelkupplungsgetriebe mit Drivelogic – M Sportbremse	□	<b>6.650,-</b> 5.588,24
<b>ANTRIEB/FAHRDYNAMIK/FAHRWERK</b>			
2MK	<b>M Doppelkupplungsgetriebe mit Drivelogic</b> – 7 Gang – Gangwechsel ohne Zugkraftunterbrechung – sequenzieller oder automatisierter Modus – 3 Fahrprogramme in Fahrerlebnisschalter integriert (Drivelogic) – Schaltung über Gangwahlhebel oder Schaltwippen – Spezialfunktionen: Launch Control, Steigungsassistent, Bergekennung, Low Speed Assistent Im Umfang M Track Pack enthalten.	□	<b>3.900,-</b> 3.277,31
7ME	<b>M Driver's Package</b> beinhaltet eine Anhebung der Höchstgeschwindigkeit auf 280 km/h, inkl. Fahrertraining der BMW Driving Experience: <a href="http://bmw-drivingexperience.de">bmw-drivingexperience.de</a> Im Umfang M Track Pack enthalten.	□	<b>2.450,-</b> 2.058,82
2NH	<b>M Sportbremse</b> Festsattelbremse mit gelochten Bremscheiben, Bremssattel Oberfläche in Grau mit M Schriftzug. Erhöhte Fadingstabilität und thermische Standfestigkeit. Vorderachse mit 6-Kolben und Hinterachse mit 4-Kolben-Festsattel. Im Umfang M Track Pack enthalten.	□	<b>1.600,-</b> 1.344,53

Informationen zu den BMW ConnectedDrive Diensten, die Allgemeinen Geschäfts- und Nutzungsbedingungen BMW ConnectedDrive sowie die rechtlichen Hinweise zum Datenschutz finden Sie unter [www.bmw.de/connecteddrive\\_informationen](http://www.bmw.de/connecteddrive_informationen). Für Fragen können Sie sich auch an die BMW ConnectedDrive Hotline wenden, die telefonisch von **Montag bis Sonntag von 8:00 bis 20:00 Uhr** unter **Tel. +49 89 1250-160 10** sowie per E-Mail unter [bmw-connecteddrive@bmw.de](mailto:bmw-connecteddrive@bmw.de) zur Verfügung steht.

# ASSISTENZSYSTEME UND KOMFORT.

## HIGHLIGHTS.



<sup>1</sup> Glas-Schiebe-Hebedach, elektrisch

<sup>2</sup> Durchladesystem

# ASSISTENZSYSTEME UND KOMFORT.

FAHRERASSISTENZSYSTEME		M2	Competition	EUR inkl. 19% MwSt. EUR ohne MwSt.
3AG	<b>Rückfahrkamera</b> unterstützt beim rückwärts Einparken und Rangieren, Anzeige im Control Display	<input type="checkbox"/>		<b>400,-</b> 336,13
8TH	<b>Speed Limit Info</b> inkl. Überholverbotsanzeige zeigt in der Instrumentenkombination die aktuell erkannte Höchstgeschwindigkeit an. Die kamerabasierte Erfassung überwacht Verkehrsschilder und berücksichtigt die Informationen des Navigationssystems. Nicht in Verbindung mit Graukeil-Frontscheibe	<input type="checkbox"/>		<b>320,-</b> 268,91
5AS	<b>Driving Assistant</b> kamerabasiertes Fahrerassistenzsystem inkl. City-Anbremsfunktion. Bestehend aus: – <b>Spurverlassenswarnung.</b> Warnung vor unbeabsichtigtem Verlassen der Fahrspur durch Lenkradvibrationen – <b>Auffahrwarnung.</b> Erkennt Fahrzeuge und Personen im Frontbereich und warnt den Fahrer vor einem möglichen Auffahrunfall – <b>Aufmerksamkeitsassistent.</b> Überwacht das Lenkverhalten des Fahrers und reagiert auf Auffälligkeiten durch entsprechende Anzeigen im Control Display  Nicht in Verbindung mit Graukeil-Frontscheibe	<input type="checkbox"/>		<b>520,-</b> 436,97
<b>FUNKTIONALITÄT</b>				
322	<b>Komfortzugang</b> schlüsselloser Zugang zum Fahrzeug (Fahrertür, Beifahrertür und Heckklappe)	<input type="checkbox"/>		<b>290,-</b> 243,70
3AP	<b>Graukeil-Frontscheibe</b> Nicht in Verbindung mit Speed Limit Info und Driving Assistant	<input type="checkbox"/>		<b>90,-</b> 75,63
420	<b>Sonnenschutzverglasung</b> stärkere Einfärbung der hinteren Seitenscheiben und Heckscheibe	<input type="checkbox"/>		<b>350,-</b> 294,12
5AC	<b>Fernlichtassistent</b> automatisches Auf- und Abblenden	<input checked="" type="checkbox"/>		–,-
431	<b>Innenspiegel automatisch abblendend</b>	<input checked="" type="checkbox"/>		–,-
430	<b>Innen- und Außenspiegelpaket</b> Außenspiegel an Fahrerseite automatisch abblendend, Außenspiegel elektrisch anklappbar, Bordsteinautomatik für Beifahrer-Außenspiegel (beim Einlegen des Rückwärtsgangs)	<input type="checkbox"/>		<b>320,-</b> 268,91
441	<b>Raucherpaket</b> Aschenbecher und Zigarettenanzünder vorn	<input type="checkbox"/>		<b>30,-</b> 25,21
465	<b>Durchladesystem</b> 3-Teilung der Rücklehne (40-20-40), Armauflage mit 2 Getränkehaltern im ausgeklappten Mittelteil integriert und 2 zusätzliche Verzurrösen im Gepäckraum	<input type="checkbox"/>		<b>200,-</b> 168,07
403	<b>Glas-Schiebe-Hebedach, elektrisch</b> mit Sonnenschutz-Schwebehimmel, Komfortöffnung/-schließung und Tippfunktion	<input type="checkbox"/>		<b>900,-</b> 756,30
2VC	<b>Reifenpannenset</b> Reifendichtmittelflasche und elektrisch betriebener 12V-Kompressor (zum Anschluss an 12V-Steckdose) Nicht in Verbindung mit Bereifung mit Notlauf-eigenschaften oder Notrad	<input type="checkbox"/>		<b>50,-</b> 42,02

# CONNECTIVITY.

## HIGHLIGHTS.



1



2



3

- 1 BMW Navigationssystem Professional
- 2 Harman Kardon Surround Sound System
- 3 Telefonie mit Wireless Charging

# CONNECTIVITY.

## NAVIGATION/KOMMUNIKATION/INFOTAINMENT

M2  
Competition

EUR  
inkl. 19%  
MwSt.  
EUR ohne  
MwSt.

### 7XP Navigationspaket ConnectedDrive

Beinhaltet folgende Umfänge:

#### – BMW Navigationssystem Professional

- Festplattenavigationssystem mit 8,8" hochauflösendem Farbbildschirm
- Splitscreen-Funktion, 3D-Kartendarstellung, Satellitenbilder
- Instrumentenkombination mit erweiterten Umfängen, u. a. zusätzliche Navigationsanzeigen
- Dynamische Routenführung via Traffic Message Channel (TMC) inkl. vorausschauender ECO PRO Routenplanung
- Navigationsdaten für die digitalisierten Gebiete Europas
- Bedienung über iDrive Touch Controller und Spracheingabe
- Touch-Bedienung am Control-Display
- Favoritentasten (8 programmierbare Tasten für iDrive Funktionen)
- Radio Professional, DVD-Laufwerk (Audio/Video, MP3-fähig)
- Bluetooth-Audio-Streaming
- 20 GB Speicher für Musiksammlung inkl. Musiktitel-Datenbank

#### – Telefonie mit Wireless Charging

Drahtlose Verbindung für Audio-/Video-Streaming mit dem Fahrzeug über Wi-Fi möglich. Smartphonehalterung in der Mittelkonsole mit induktivem Laden gemäß Qi-Standard für geeignete Mobiltelefone (inkl. LED-Ladezustandsanzeige) und Verbindung zur Außenantenne möglich. Der bisherige Snap-In-Adapter entfällt. Für ausgewählte Smartphones ohne induktive Ladefunktion gemäß Qi-Standard sind spezielle Ladehüllen über BMW Teile und Zubehör erhältlich.

Erweiterte Funktionalitäten (z. T. abhängig vom Bluetooth-/USB-Gerät):

- Verbesserte Freisprechfähigkeit für Beifahrer durch ein zweites Mikrofon
- 2 USB-Anschlüsse mit 2,1 A Ladestrom für kürzere Ladezeiten von Smartphones und Tablets
- Bluetooth / Wi-Fi Audio-Streaming
- Komprimierte Videos über USB-Schnittstelle abspielbar
- 2 Handys und 1 Audio-Player gleichzeitig per Bluetooth koppelbar
- Darstellung von Organizer-Inhalten aus dem Kundentelefon am Control Display unter dem Menüpunkt Office bzw. Kommunikation
- Darstellung von Kontaktfotos aus dem Adressbuch des Kundentelefon am Control Display
- Anzeige von Album Covers
- Softwareupdate für Multimedia und Telefonie über USB-Schnittstelle

#### – WLAN Hotspot

Ermöglicht die Verbindung von mobilen Endgeräten ins Internet über die im Fahrzeug integrierte SIM-Karte. In Abhängigkeit von der örtlichen LTE-Verfügbarkeit können bis zu 10 Geräte mit max. 100 Mbit/s im Internet surfen. Die Nutzung ist kostenpflichtig.

#### – Alarmanlage

inkl. Diebstahlsicherung, Innenraumschutz und Neigungsalarmgeber



–,-

## NAVIGATION / KOMMUNIKATION / INFOTAINMENT

M2  
Competition

EUR  
inkl. 19%  
MwSt.  
EUR ohne  
MwSt.

### 7XP Fortsetzung: Navigationspaket ConnectedDrive

#### – ConnectedDrive Services

Mobiles Internetportal „BMW Online“, u. a. Zugriff auf E-Mails, Wetterinformationen, Nachrichten, Adressauskunftsdienste, Routenplanung über „Google Send to Car“.

In Verbindung mit BMW Navigationssystemen, Radio Professional: Integration von Smartphone-Applikationen über BMW Apps: BMW Connected App (u. a. Webradio, iPhone Calendar, Twitter), sowie weiterer verfügbarer Apps wie z. B. AUPEO, Snippy.

Die Nutzung von Smartphone-Apps im Fahrzeug ist zeitlich unbeschränkt möglich.

#### – Real Time Traffic Information (RTTI)

Echtzeitverkehrsinformationen auf Autobahnen, Landstraßen und innerstädtischen Straßen, präzise Angaben zur Verkehrslage auf der aktuellen Route und auf potenziellen Umleitungsstrecken.

#### – Concierge Services

Telefonischer Auskunftsdienst für individuelle und persönliche Unterstützung über das BMW Call Center, u. a. Suche von Fahrtzielen, Notfallapotheken, Geldautomaten, Sonderzielen, Fluginformationen, Restaurants, Hotels, Golfplätzen. Telefonnummern und Adressdaten können vom BMW Call Center direkt in das Fahrzeug übertragen werden.

#### – Remote Services

Fernfunktionen, die via ausgewählter Smartphones mit der App „My BMW Remote“ oder telefonisch über das BMW Call Center abrufbar sind, u. a. Fahrzeug öffnen/verriegeln und Standortsuche. Der Dienst muss zur Nutzung vorab personalisiert aktiviert werden.

Kombinationsempfehlung: **Online Entertainment (6FV)**

Hinweis: Navigationskartenupdate Over-the-Air: 3 Jahre kostenfreies automatisches Kartenupdate bis zu 4 x pro Jahr im Rahmen von BMW ConnectedDrive. Alternativ für 3 Jahre lizenzkostenfreies Kartenupdate über BMW ConnectedDrive, bei Ihrem BMW Händler oder Ihrer BMW Niederlassung (zzgl. Installationskosten).

■ -,-

Informationen zu den BMW ConnectedDrive Diensten, die Allgemeinen Geschäfts- und Nutzungsbedingungen BMW ConnectedDrive sowie die rechtlichen Hinweise zum Datenschutz finden Sie unter [www.bmw.de/connecteddrive\\_informationen](http://www.bmw.de/connecteddrive_informationen). Für Fragen können Sie sich auch an die BMW ConnectedDrive Hotline wenden, die telefonisch von **Montag bis Sonntag von 8:00 bis 20:00 Uhr** unter **Tel. +49 89 1250-160 10** sowie per E-Mail unter [bmw-connecteddrive@bmw.de](mailto:bmw-connecteddrive@bmw.de) zur Verfügung steht.

## NAVIGATION/KOMMUNIKATION/INFOTAINMENT

		M2	Competition	EUR inkl. 19% MwSt. EUR ohne MwSt.
6FV	<p><b>Online Entertainment</b> Unbegrenzter Zugriff auf Millionen Musiktitel direkt im Fahrzeug. Alle heruntergeladenen Titel werden im Fahrzeug gespeichert. Enthält eine einjährige Musikflatrate bei einem der BMW Musikpartner (derzeit Deezer oder Napster), die auch auf jedem anderen kompatiblen Endgerät (Smartphone, PC, Stereoanlage etc.) genutzt werden kann. Im Umfang Entertainment Paket enthalten Nur in Verbindung mit ConnectedDrive Services Kombinationsempfehlung: <b>Online Entertainment mit Navigationspaket ConnectedDrive (7XP)</b></p>	<input type="checkbox"/>		<b>220,-</b> 184,87
654	<p><b>DAB-Tuner</b> Zusätzlicher Empfang von digitalen Radioprogrammen, DAB+ fähig Im Umfang Entertainment Paket enthalten</p>	<input type="checkbox"/>		<b>250,-</b> 210,08
676	<p><b>HiFi Lautsprechersystem</b> 7 Lautsprecher, 205 Watt Verstärkerleistung Kombinationsempfehlung: <b>Online Entertainment (6FV)</b></p>	<input type="checkbox"/>		<b>290,-</b> 243,70
674	<p><b>Harman Kardon Surround Sound System</b> 12 Lautsprecher, digitaler Verstärker (360 Watt), Surround-Abstimmung Im Umfang Entertainment Paket enthalten Kombinationsempfehlung: <b>Online Entertainment (6FV)</b></p>	<input type="checkbox"/>		<b>790,-</b> 663,87
6CP	<p><b>Apple CarPlay Vorbereitung*</b> ermöglicht drahtlose Nutzung des iPhones. Anzeige und Bedienung von Smartphone-Inhalten wie Musik, Messages/SMS, Telefonie, ausgewählte Third-Party-Apps und Navigation über Bedienoberfläche des Fahrzeugs. Abomodell mit einer Laufzeit von drei Jahren. Kompatibilität und Funktionsumfang des iPhones mit Apple CarPlay abhängig vom Modelljahr und installierten Softwarestand Im Umfang Entertainment Paket enthalten Nur in Verbindung mit ConnectedDrive Services und BMW Navigationssystem Professional bzw. Navigationspaket ConnectedDrive * Wenn Sie Apple CarPlay® Vorbereitung verwenden, werden ausgewählte Daten des Fahrzeugs an Ihr iPhone übertragen. Die weitere Datenverarbeitung liegt in der Verantwortung des Mobiltelefonherstellers bzw. von 3rd Party Apps. Mehr Informationen finden Sie unter <a href="http://www.bmw.de/AppleCarPlay">www.bmw.de/AppleCarPlay</a>.</p>	<input type="checkbox"/>		<b>300,-</b> 252,10

# ORIGINAL BMW ZUBEHÖR.



1

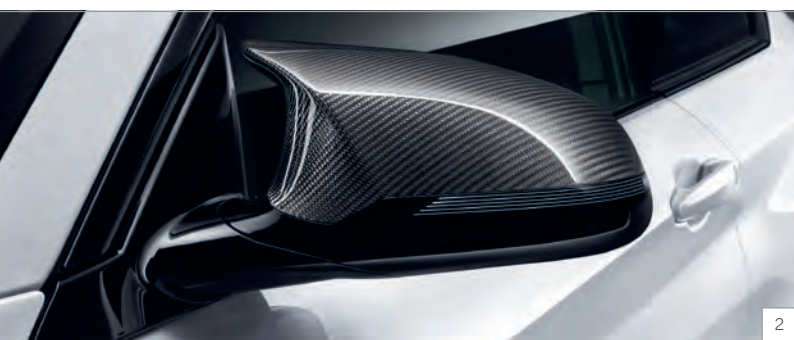

2



3

## BMW Leichtmetallräder.

Informationen zu den Original BMW Sommer-, Winter- sowie M Performance-Kompletttradsätzen entnehmen Sie bitte der separat erhältlichen Übersicht „BMW Leichtmetallräder“.

## Maßgeschneidertes Zubehör für Ihren BMW.

Finden Sie das komplette Zubehörangebot für Ihren BMW in den Katalogen „Original BMW Zubehör“ oder unter:

<https://www.bmw.de/zubehoer>

- 1 Heckspoiler Carbon, Motorsportstreifen
- 2 Außenspiegelkappen Carbon

- 3 Frontsplitter Carbon

Bitte beachten Sie, dass Original BMW Zubehör nicht ab Werk lieferbar ist, sondern nachträglich verbaut wird. **Beim nachträglichen Verbau dieser Produkte können zu den ausgewiesenen Teilepreisen zusätzliche Einbaukosten entstehen** (z. B. durch den Einbauaufwand und je nach Fahrzeugausstattung durch zusätzliche Montage- teile). Über die von der Fahrzeugausstattung sowie der Motorisierung abhängigen Nachrüstmöglichkeiten (inkl. möglicher technischer Restriktionen) sowie die entsprechenden Komplettpreise informiert Sie gerne Ihr BMW Partner.

# ORIGINAL BMW ZUBEHÖR.

BMW M PERFORMANCE	EUR inkl. 19% MwSt. EUR ohne MwSt.	BMW M PERFORMANCE	EUR inkl. 19% MwSt. EUR ohne MwSt.
<b>Fahrwerk</b> höhenverstellbares Sportfahrwerk (Verstellbereich: 0 mm bis – 20 mm) mit Dämpferkraftverstellung (Zug- und Druckstufe), Bestandteile: zwei Edelstahl-Komplettfederbeine mit höhenverstellbarem Federteller für die Vorderachse, zwei Dämpfer für die Hinterachse, zwei einzelne Federn mit höhenverstellbarem Federteller für die Hinterachse, Montagewerkzeug	<b>2.395,-</b> 2.012,61	<b>Fußmatten</b> Satz Fußmatten für vorn, 2-teilig	<b>110,-</b> 92,44
<b>Sportbremsbeläge</b> Satz Sportbremsbeläge für vorn und hinten Nur in Verbindung mit neuen Bremsscheiben	<b>815,-</b> 684,87	Satz Fußmatten für hinten, 2-teilig	<b>80,-</b> 67,23
<b>Aufkleber-Set</b> Foliensatz für die Seitenschweller, links/rechts, mit Schriftzug M Performance in neuer Ausführung Nur in Verbindung mit BMW M Performance Schweller-aufsätzen Carbon	<b>19,-</b> 15,97	<b>Interieur Kit Carbon mit Alcantara</b> Interieur-Kit bestehend aus Blende Gangwahlschalter Carbon, Rahmen Mittelkonsole Gangwahlschalter Carbon/Alcantara, Handbremsgriff Carbon/Alcantara	<b>410,-</b> 344,54
<b>Außenspiegelkappen Carbon<sup>[2]</sup></b> Satz Außenspiegelkappen für links und rechts	<b>650,-</b> 546,22	<b>Carbonblende für das M Lederlenkrad</b> Lenkradblende aus offenporigem Carbon, mit M Performance Schriftzug	<b>285,-</b> 239,50
<b>BMW M Performance Schweller-aufsätze Carbon</b>	<b>922,48</b> 775,19	<b>Interieur Kit Carbon mit Alcantara</b> Interieur-Kit bestehend aus Schaltknauf Pro mit beleuchtetem Schaltschema und Alcantarabalg, Handbremsgriff Carbon/Alcantara	<b>410,-</b> 344,54
<b>Frontaufsätze Carbon links/rechts<sup>[3]</sup></b>	<b>950,-</b> 798,32	<b>LED-Einstiegsleisten</b> Nachrüstatz Einstiegsleisten für vorn, in Edelstahl-Optik gebürstet, mit hell leuchtendem M Performance Schriftzug. Die batteriebetriebenen Einstiegsleisten kommen ganz ohne Verkabelung aus und sind daher besonders einfach zu montieren (Batteriewechsel nach ca. 3 Jahren).	<b>296,-</b> 248,74
<b>Frontziergitter Schwarz</b>	<b>256,-</b> 215,13	<b>Pedalauflagen Edelstahl</b>	<b>131,-</b> 110,08
<b>Heckdiffusor Carbon</b>	<b>1.060,-</b> 890,76	<b>Schlüsseletui aus Alcantara mit M Performance Schriftzug</b>	<b>53,50</b> 44,96
<b>Heckspoiler Carbon<sup>[1]</sup></b> Nur in Verbindung mit BMW M Performance Frontaufsätzen Carbon Nähere Informationen erhalten Sie auf Anfrage gerne von Ihrem BMW Partner.	<b>580,-</b> 487,39		<b>EUR inkl. 19% MwSt. EUR ohne MwSt.</b>
<b>Motorsportstreifen</b> Foliensatz mit Streifen in den typischen BMW M Farben für Front, Heck und Seitenpartien	<b>255,-</b> 214,29	<b>KOMFORT- UND INNENAUSSTATTUNG</b>	
<b>Track Fix für Action Kameras</b> sichere und stabile Basis für professionelle, vibrationsfreie Außenaufnahmen auf der Rennstrecke	<b>62,50</b> 52,52	<b>Schlüsseletui M Sport</b> in Schwarz/Blau (passend zu M Sportpaket)	<b>31,50</b> 26,47
<b>Zierstäbe Seitenwand schwarz hochglänzend</b>	<b>128,-</b> 107,56		

Bei der Übersicht handelt es sich um eine Auswahl des tatsächlich vorhandenen Original BMW Zubehörs für diesen Fahrzeugtyp. Einen Gesamtüberblick zum umfangreichen Original BMW Zubehör-Angebot erhalten Sie in den Katalogen „Original BMW Zubehör“ und unter [www.bmw.de/zubehoer](http://www.bmw.de/zubehoer). Bitte beachten Sie, dass Original BMW Zubehör nicht ab Werk lieferbar ist, sondern nachträglich verbaut wird. **Beim nachträglichen Verbau dieser Produkte können zu den ausgewiesenen Teilepreisen zusätzliche Einbaukosten entstehen** (z. B. durch den Einbauaufwand und je nach Fahrzeugausstattung durch zusätzliche Montageteile). Über die von der Fahrzeugausstattung sowie der Motorisierung abhängigen Nachrüstmöglichkeiten (inkl. möglicher technischer Restriktionen) sowie die entsprechenden Komplettpreise informiert Sie gerne Ihr BMW Partner.

**Angebot und Preise gültig bis 31. August 2018. Irrtümer und Änderungen (technischer/preislicher Art oder aufgrund Entfall) bleiben vorbehalten.**

# TECHNISCHE DATEN.

<b>BMW M2 Competition</b>	
---------------------------	--

Gewicht		
Leergewicht EG <sup>1</sup>	kg	1625 [1650]
Zulässiges Gesamtgewicht	kg	2010
Zuladung	kg	460 [435]
Gepäckraumvolumen	l	390

Motor		
Zylinder/Ventile		6/4
Hubraum	cm <sup>3</sup>	2979
Nennleistung/Nenndrehzahl	kW (PS) 1/min	302 (410)/6250
Max. Drehmoment/Drehzahl	Nm/l/min Nm/l/min	550/2400–5200

Kraftübertragung	
Antriebsart	Heckantrieb
Seriengetriebe	Manuelles Getriebe

Fahrleistung		
Höchstgeschwindigkeit	km/h	250 <sup>2</sup>
Beschleunigung 0–100 km/h	s	4,4 [4,2]

Verbrauch <sup>3,4</sup> – Alle Motoren erfüllen die EU6-Abgasnorm / Räder		
Innerorts	l/100 km	12,7–12,5 [11,5–11,2]
Außerorts	l/100 km	8,4–8,3 [7,8]
Kombiniert	l/100 km	10,0–9,8 [9,2–9,0]
Abgasnorm (typzugelassen)		Euro 6d-TEMP
CO <sub>2</sub> -Emission kombiniert	g/km	227–224 [209–206]
Effizienzklasse		G [F]
Tankinhalt, ca.	l	52

Räder/Reifen	
Reifendimension	245/35 ZR19 93Y 265/35 ZR19 98Y
Raddimension	9,0J x 19 10,0J x 19
Material	Leichtmetall

Angaben zu Fahrleistung, Verbrauch und CO<sub>2</sub>-Emission gelten für Fahrzeuge mit Seriengetriebe. Werte in [ ] gelten für Fahrzeuge mit Steptronic Getriebe.

<sup>1</sup> Das EG-Leergewicht bezieht sich auf ein Fahrzeug mit serienmäßiger Ausstattung und beinhaltet keine Sonderausstattungen. Im Leergewicht sind 90% Tankfüllung sowie 75 kg für den Fahrer berücksichtigt. Optionale Ausstattungen können das Gewicht des Fahrzeugs, die Nutzlast sowie bei Einfluss auf die Aerodynamik die Höchstgeschwindigkeit verändern.

<sup>2</sup> Elektronisch abgeregelt.

<sup>3</sup> Angaben zu Leistung für Benzinmotoren beziehen sich auf den Betrieb mit ROZ 98 Kraftstoff. Angaben zu Verbrauch beziehen sich auf den Betrieb mit Referenzkraftstoff gemäß VO (EU) 715/2007. Kraftstoffqualitäten bleifrei ROZ 91 und höher mit einem maximalen Ethanol-Anteil von 10% (E10) sind zulässig. BMW empfiehlt die Verwendung von Superbenzin bleifrei ROZ 95.

<sup>4</sup> Die Angaben zu Kraftstoffverbrauch, CO<sub>2</sub>-Emissionen und Stromverbrauch wurden nach dem vorgeschriebenen Messverfahren VO (EU) 715/2007 in der jeweils geltenden Fassung ermittelt. Die Angaben beziehen sich auf ein Fahrzeug in Basisausstattung in Deutschland, die Spannbreiten berücksichtigen Unterschiede in der gewählten Rad- und Reifengröße und der optionalen Sonderausstattung und können sich während der Konfiguration verändern. Die Angaben sind bereits auf Basis des neuen WLTP-Testzyklus ermittelt und zur Vergleichbarkeit auf NEFZ zurückgerechnet. Bei diesen Fahrzeugen können für die Bemessung von Steuern und anderen fahrzeugbezogenen Abgaben, die (auch) auf den CO<sub>2</sub>-Ausstoß abstellen, andere als die hier angegebenen Werte gelten.

<sup>5</sup> Modelle/Motorisierungen, für die diese Werte gelten, sind bis zum xxx.xx.xx bestellbar. Bitte erfragen Sie genaue Informationen zur Verfügbarkeit bei Ihrem BMW Partner.

<sup>6</sup> Vorläufige Werte. Fehlende Werte lagen bei Redaktionsschluss noch nicht vor.

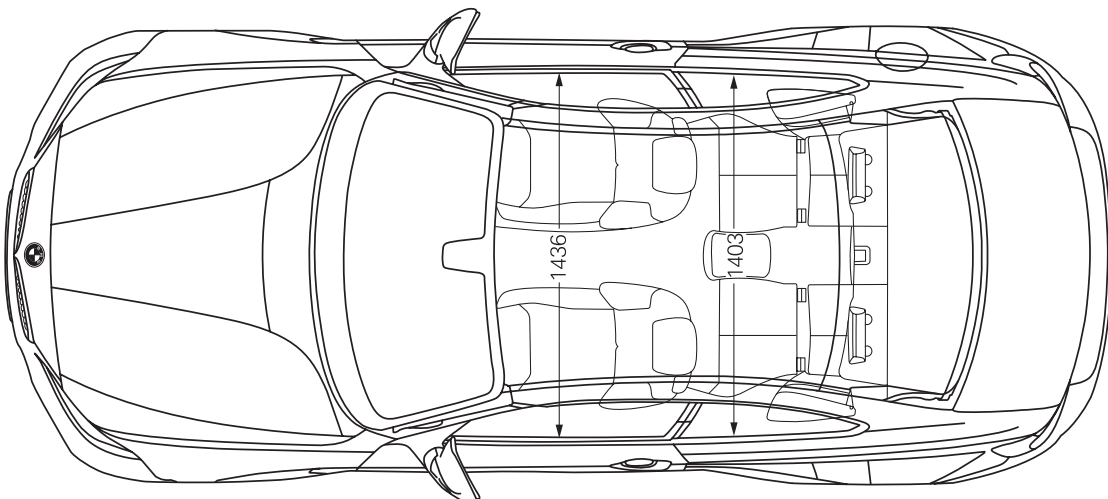
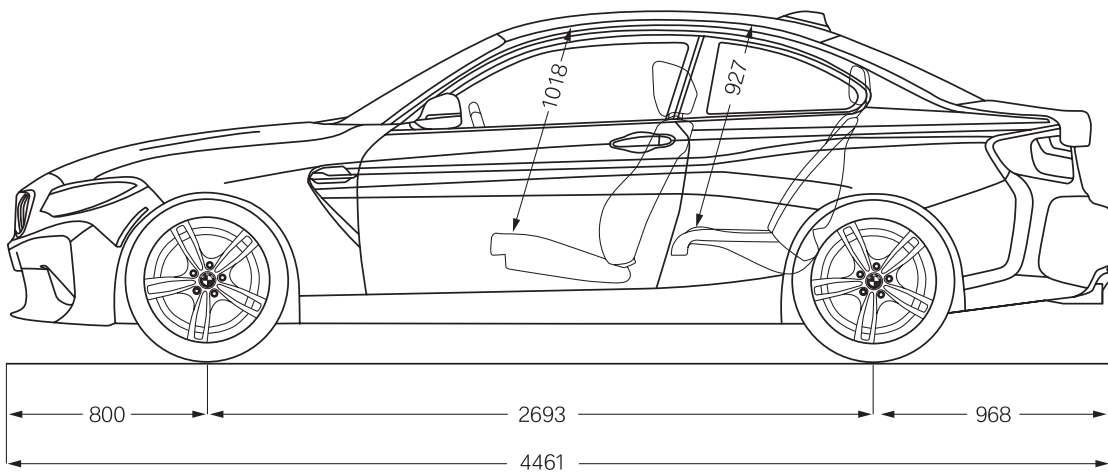
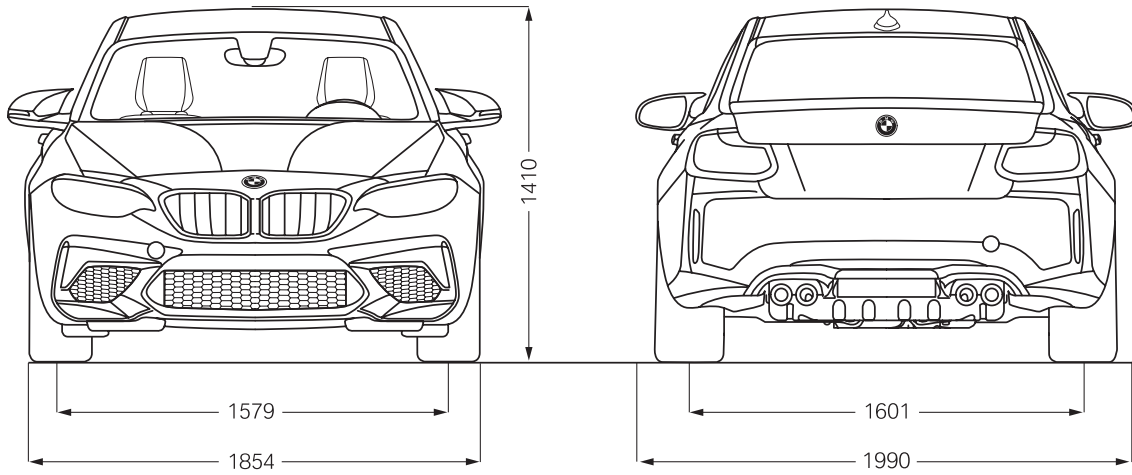

# EFFIZIENZKLASSEN, CO<sub>2</sub>- UND VERBRAUCHSANGABEN.

BENZINER	Getriebe	Räderkategorie	Räder SA-Nr.	Verbrauch EU l/100km			CO <sub>2</sub> -Emission kombiniert g/km	Effizienzklasse
				innerorts	außerorts	kombiniert		
M2 Competition	6-Gang manuelles Getriebe	1	931	12,5	8,3	9,8	224	G
		2	29U, 2QT, 2VZ	12,7	8,4	10,0	227	G
	7-Gang M Doppelkupplungsgetriebe	1	931	11,2	7,8	9,0	206	F
		2	29U, 2QT, 2VZ	11,5	7,8	9,2	209	F

Die Angaben Kraftstoffverbrauch, CO<sub>2</sub>-Emissionen und Effizienzklasse gelten in Abhängigkeit von der gewählten Räderkategorie und können auch durch die Wahl der Sonderausstattung 7-Gang M Doppelkupplungsgetriebe mit Drivelogic beeinflusst werden.

Weitere Informationen zum offiziellen Kraftstoffverbrauch und den offiziellen spezifischen CO<sub>2</sub>-Emissionen neuer Personenkraftwagen können dem „Leitfaden über den Kraftstoffverbrauch, die CO<sub>2</sub>-Emissionen und den Stromverbrauch neuer Personenkraftwagen“ entnommen werden, der an allen Verkaufsstellen, bei der Deutschen Automobil Treuhand GmbH (DAT), Hellmuth-Hirth-Str. 1, 73760 Ostfildern-Scharnhausen, und unter <https://www.dat.de/fileadmin/media/LeitfadenCO2/LeitfadenCO2.pdf> unentgeltlich erhältlich ist.

Die Angaben zu Kraftstoffverbrauch, CO<sub>2</sub>-Emissionen und Stromverbrauch wurden nach dem vorgeschriebenen Messverfahren VO (EU) 715/2007 in der jeweils geltenden Fassung ermittelt. Die Angaben beziehen sich auf ein Fahrzeug in Basisausstattung in Deutschland, die Spannbreiten berücksichtigen Unterschiede in der gewählten Rad- und Reifengröße und der optionalen Sonderausstattung und können sich während der Konfiguration verändern. Die Angaben sind bereits auf Basis des neuen WLTP-Testzyklus ermittelt und zur Vergleichbarkeit auf NEFZ zurückgerechnet. Bei diesen Fahrzeugen können für die Bemessung von Steuern und anderen fahrzeugbezogenen Abgaben, die (auch) auf den CO<sub>2</sub>-Ausstoß abstellen, andere als die hier angegebenen Werte gelten.

## BMW SERVICE INCLUSIVE.



Keine Gedanken mehr an Kosten für Wartungsarbeiten und Verschleißreparaturen verschwenden:

Mit BMW Service Inclusive geht dieser Wunsch in Erfüllung. Sie leisten eine einmalige Zahlung, und damit sind alle inbegriffenen Werkstattleistungen bei Ihrem BMW Service Partner abgedeckt und Sie sind bequem, sicher und stressfrei unterwegs.

Unter dem Strich gewinnen Sie so nicht nur Planungssicherheit, sondern sparen auch bares Geld.

Mehr unter [www.bmw.de/serviceinclusive](http://www.bmw.de/serviceinclusive)

## BMW GEWÄHRLEISTUNGS- VERLÄNGERUNGS-PAKETE.



BMW Gewährleistungsverlängerungs-Pakete geben Ihnen die Möglichkeit Ansprüche auf Mängelbeseitigung auch nach Ablauf des für Ihren BMW gültigen Gewährleistungszeitraums geltend zu machen.

Mehr unter [www.bmw.de/gewaehrleistungsverlaengerungs-pakete](http://www.bmw.de/gewaehrleistungsverlaengerungs-pakete)

## BMW FINANCIAL SERVICES.



Sie wünschen sich für Ihren BMW nur noch eines: die perfekte finanzielle Lösung? Eine, die genügend Spielraum auch für andere Wünsche lässt? BMW Financial Services bietet Ihnen maßgeschneiderte Konzepte für Leasing, Finanzierung und Versicherung – individuell abgestimmt auf Ihre Bedürfnisse und Ihr Budget.

Mehr unter [www.bmw.de/fs](http://www.bmw.de/fs)

## BMW WELT.



Ihre Automobilabholung in der BMW Welt in München macht einen großen Tag zu einem unvergesslichen Event. Erleben Sie die Übergabe Ihres neuen BMW, eingebettet in ein perfekt auf Sie abgestimmtes Rahmenprogramm.

Informieren Sie sich gerne vorab bei Ihrem BMW Partner vor Ort, online unter [www.bmw-welt.de](http://www.bmw-welt.de), telefonisch unter 089 1250 160 20 oder schicken Sie uns eine E-Mail an [infowelt@bmw-welt.com](mailto:infowelt@bmw-welt.com).

## BMW DRIVING EXPERIENCE.

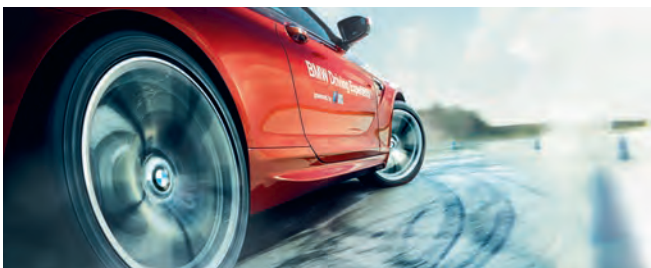

Für alle die reine Fahrfreude erleben wollen bieten wir eine Vielzahl an Trainingsvarianten, in denen Sie Ihr Fahrkönnen individuell ausbauen können. Ganz gleich, für welches Training Sie sich entscheiden, ob Sommer oder Winter, der Fahrspaß ist immer garantiert.

Buchen Sie jetzt Ihr Training unter +49 (0)89 1250 16 444 \* oder [bmw-drivingexperience.com](http://bmw-drivingexperience.com)

\* zum gültigen Ortstarif

An aerial photograph of a winding asphalt road with yellow center lines, curving through a lush green, hilly landscape. The road starts from the top right, curves left, then right, then left again, and finally curves right towards the bottom right. The terrain is covered in dense green vegetation.

**BMW Service**

# **BMW SERVICE INCLUSIVE: FÜR ALLE, DIE WEITER DENKEN – BIS ZU 120.000 KILOMETER.**

**EINMAL ABSCHLIESSEN  
UND LANGFRISTIG SPAREN.**

Einfach sicher, einfach flexibel und einfach clever: Mit BMW Service Inclusive haben Sie Anspruch auf alle im jeweiligen Paket eingeschlossenen Serviceleistungen. Sie zahlen dabei nur einmal und haben die Wahl zwischen zwei Leistungsumfängen: BMW Service Inclusive umfasst alle regulären Wartungsarbeiten, BMW Service Inclusive Plus zusätzlich die wichtigsten Verschleißreparaturen. Mehr Informationen bei Ihrem BMW Service Partner oder unter [www.bmw.de/serviceinclusive](http://www.bmw.de/serviceinclusive)



© BMW AG, München/Deutschland. Nachdruck,  
auch auszugsweise, nur mit schriftlicher  
Genehmigung von BMW AG, München.