



1

BMW 8er CABRIOLET



2

DESIGN UND HIGHLIGHTS

- 22 Die Vision
- 24 Design Exterior
- 26 Editorial „Design Thinking“
- 28 Editorial „Open up now!“
- 30 Design Interieur
- 32 Dynamik

3

INNOVATION UND TECHNIK

- Die Vision 38
- Fahrerassistenz 40
- Konnektivität und Infotainment 41
- Komfort und Funktionalität 42



4

AUSSTATTUNG

- 44 Die Vision
- 46 BMW Individual
- 48 Farbwelt Exterior
- 50 Farbwelt Interieur
- 54 Technische Werte



DIGITAL MEHR ENTDECKEN: DIE NEUE BMW KATALOGE-APP.

Mehr Informationen, mehr Freude am Fahren: Mit der neuen BMW Kataloge-App erleben Sie BMW digital und interaktiv wie nie zuvor. Laden Sie sich jetzt die BMW Kataloge-App für Ihr Smartphone oder Tablet herunter und entdecken Sie Ihren BMW neu.

Etwas Kostbares liegt vor uns.

Die Bayerischen Motoren Werke eröffnen ein neues Kapitel.

Eine neue Serie von Fahrzeugen für die anspruchsvollsten Käufer der Welt.

Inspiziert von dem Anspruch, immer weiter voranzugehen und neue Wege zu beschreiten.

Wir entwerfen mutige Visionen, die die Zukunft definieren.

Die Zukunft der Ästhetik, des Luxus, der Technologie, der Mobilität, der Kundenbeziehungen.

Eine Zukunft, die durch höchste Handwerks- und Ingenieurskunst und durch eine persönliche Beziehung zu unseren Kunden zum Leben erweckt wird.

Wir werden die begehrtesten Fahrzeuge unserer Zeit erschaffen und mit ihnen neue Leidenschaft entfachen.

Mit dem ultimativen Versprechen, jeden Moment einzigartig zu machen.

Luxus bekommt eine neue Handschrift.



BAYERISCHE MOTOREN WERKE

EMOTIONEN WERDEN
ENTFACHT VON EINEM
SPIEL AUS LICHT UND
SCHATTEN, VON LINIEN
UND FLÄCHEN.





WER FREIHEIT SUCHT,
LÄSST ALTES HINTER SICH.
WER WAGT, ÜBERSCHREITET
GRENZEN, OHNE
ZURÜCKZUSCHAUEN.
DENN VORWÄRTSDRANG
IST EINE EINSTELLUNG.

UNGEBUNDEN,
UNBESCHWERT,
UNABHÄNGIG – MIT
DER RICHTIGEN
EINSTELLUNG SIND
ERWARTUNGEN
NUR STARTLINIEN.







ES IST DIE AUFMERKSAMKEIT
FÜR DAS BESONDERE, DIE DEM
GANZEN ERST VOLLKOMMENHEIT
VERLEIHT. DIE LIEBE ZUM DETAIL:
DER INBEGRIFF DER PERFEKTION.



OFFENHEIT MISST SICH AN
DER FÄHIGKEIT, SICH
BEGEISTERN ZU LASSEN.
VOM DESIGN. VOM MATERIAL.
VOM MOMENT.



KULTIVIERTE KRAFT.
ELEGANTE PRÄZISION.
EUPHORIE, DIE ALLES IN
DEN SCHATTEN STELLT.



2

LUXUS MUSS
EMOTIONEN WECKEN.

Vom Suchen und Finden moderner Perfektion: Adrian van Hooydonk, Chefdesigner BMW Group, über den neuen Auftritt im Segment der exklusivsten Fahrzeuge.

Die Modelle unter dem Namen Bayerische Motoren Werke eröffnen eine neue Welt innerhalb des BMW Portfolios. Was verstehen Sie unter zeitgemäßem Luxus?

Wir wollen unseren Kunden nicht vorschreiben, wie sie Luxus für sich definieren, sondern ein attraktives, vielfältiges Angebot machen. Die Wahrnehmungen von Luxus sind weltweit sehr unterschiedlich. Aber ein zentraler Aspekt, der sich überall zeigt, ist der zunehmende Stellenwert der persönlichen Zeit. Die entwickelt sich in der globalisierten Welt zum wertvollsten Gut.

Wie drückt sich der Wunsch nach Perfektion und Verfeinerung in der Mobilität aus?

Im mobilen Heute verbringen wir mehr und mehr Zeit in verschiedenen Transportmitteln. Autos sind dabei so etwas wie persönliche Räume auf Rädern. Man möchte sich darin absolut wohlfühlen. Ein Lenkrad, das man berührt, die

Materialien, die einen umgeben, müssen sich perfekt anfühlen – und auch das Auge möchte nicht von unsauberen Linien oder einzelnen Bauteilen gestört werden. Gerade das Interieur eines Fahrzeuges wird als Lebensraum verstanden. Es geht darum, von höchstmöglicher sinnlicher Qualität umgeben zu sein.

Worin liegt die größte Herausforderung im Auftritt nach außen?

Luxus muss eine Selbstverständlichkeit nach außen ausstrahlen. Im Englischen gibt es dafür den schönen Begriff Sophistication. Für Designer – unser Team besteht aus mehr als 700 Mitarbeitern an vier Standorten weltweit, die in einem ständigen Wettbewerb der Ideen miteinander stehen – bedeutet das, dass es um jedes kleinste Detail geht. Das Design muss starke Emotionen wecken und gleichzeitig höchste Qualität und Langlebigkeit ausdrücken. Um jeden Augenblick intensiv mit Sinnvollem und Schönen verbringen zu können. Deswegen bauen wir ein Luxus-Ökosystem auf, eine Modellfamilie. In ganz unterschiedlicher Ausprägung – zeitgemäße Limousinen, elegante und sehr sportliche Coupés, aber

auch Fahrzeuge mit ausgesprochen luxuriösen Raumangeboten.

Bei den neuen Designs macht sich eine Gemeinsamkeit bemerkbar: die Reduktion der Linien. Möchten Sie Luxus fördern, indem Sie weniger offensichtlichen Luxus designen?

So wird das Design klarer, moderner und emotionaler. Ein ausdrucksstarkes Flächenspiel steht im Vordergrund, die Dynamik wird stärker als bisher durch die Fahrzeugkörper betont. Die wenigen, aber sehr präzisen Fahrzeuglinien unterstreichen die graphische Gestaltung der Flächen. Ohne die BMW typische Sportlichkeit zu verlieren, wirken die Fahrzeugkörper durch die großzügigen Flächen kraftvoller, edler und sinnlicher. Das geht nur, indem wir jeden Charakter eines Fahrzeuges individuell herausarbeiten. Bei einem BMW soll man immer auf den ersten Blick erkennen, was man mit ihm erleben kann. Gerade bei unseren großen und besonders luxuriösen Fahrzeugen legen wir viel Wert auf eine präzente Erscheinung und den größtmöglichen Wohlühlcharakter im Interieur. Es geht um Freiheit – und das Gefühl, sich in einem BMW zu Hause zu fühlen.



DAS EXTERIEUR- DESIGN.

Dynamische Eleganz, nach oben offen: Das Exterieurdesign des neuen BMW 8er Cabriolet verbindet Sportlichkeit, exklusiven Stil und das gewisse Etwas zu einem charmanten Gesamtauftritt. Inspiriert vom BMW 8er Coupé, verbindet es dessen Rennsport-DNA mit einem ganz eigenen formvollendeten Charakter. Angefangen beim faszinierenden Schwung der Scheinwerfer über die fließende Silhouette bis zum Finale der flachen, breitenbetonenden Heckleuchten: Alles am neuen BMW 8er Cabriolet macht Lust auf das berauschende Gefühl der Freiheit, das jede Fahrt zu einem einzigartigen Erlebnis macht.

FREIHEIT AUF KNOPFDRUCK: DAS INNOVATIVE STOFFVERDECK.

Das schwarze Stoffverdeck fügt sich dank der neuen Spannbügeltechnologie harmonisch in die dynamische Linienführung des Fahrzeugs ein. Auf Knopfdruck öffnet und schließt es sich elektrisch auch während der Fahrt bei bis zu 50 km/h in rund 15 Sekunden. Zu den herausragenden Eigenschaften des extrem hochwertig verarbeiteten Verdeckes zählt die exzellente Geräuschdämmung.

SPORTLICHE PRÄSENZ AUS JEDER PERSPEKTIVE: DAS BREITE HECK.

Das Fahrzeugheck wirkt bemerkenswert breit und kraftvoll, was insbesondere bei geöffnetem Verdeck eindrucksvoll zur Geltung kommt. Die im Gepäckraumdeckel integrierte dritte Heckleuchte reduziert zusätzlich optisch die Höhenwirkung und schließt das Heck harmonisch nach oben ab.

ENTDECKUNGSREISE FÜR DAS AUGE: DESIGNLINIEN.

Eine reduzierte, präzise Linienführung und ein ausdrucksstarkes Flächenspiel hinter den Hinterreifen charakterisieren die Seitenansicht. Anstelle der sonst für BMW typischen Sicke prägen zwei expressiv gezeichnete Designlinien das Bild: Ausgehend von den präzise ausgearbeiteten Air Breathern, zeichnen sie den Verlauf des Fahrtwindes entlang der Karosserie und werden somit zu einer Hommage an Kraft und Geschwindigkeit.

DAS BMW 8ER CABRIOLET BESTICHT IN DER SEITENANSICHT
SOWOHL GESCHLOSSEN ALS AUCH OFFEN DURCH SEINE
GESTRECKTE FORM. DURCH DAS KOMPAKT GESCHNITTENE
SOFTTOP ENTSTEHT EINE MARKANTE, EIGENSTÄNDIGE
STUFENHECKSILHOUETTE.





DESIGN THINKING.

Offen für Neues: warum das Verdeck so viel über den Charakter des BMW 8er Cabriolet verrät.

Es gibt eigentlich keine zwei Meinungen: Das Herzstück eines Fahrzeugs ist sein Motor. Und doch erlaubt der Blick auf die Äußerlichkeiten viel mehr als Einsichten zu Formgebung und Präsenz eines Automobils. Das gilt besonders bei einem Modell wie dem BMW 8er Cabriolet. Denn das wichtigste Charaktermerkmal – das Verdeck – vereint die Luxus- und Innovationsansprüche des gesamten Modells.

Bereits das Öffnen des Verdecks wirkt wie eine Inszenierung: Vollkommen lautlos und mit präzisen Bewegungen faltet und versenkt sich das Stoffverdeck unter der Verdeckklappe in Lederoptik mit Ziernaht. Die Bewegung gleicht einer sorgsam einstudierten Choreografie – und vollzieht sich bis zu einer Fahrgeschwindigkeit von 50 km/h in exakt 15 Sekunden. Der in mehreren Lagen gefütterte, haptisch einzigartige Stoff wiegt als gesamtes Verdeck deutlich weniger als frühere Konstruktionen und kann so besonders platzsparend in das variable Fach im Kofferraum gefaltet werden.



AUCH MIT GESCHLOSSENEM VERDECK FASZINIERT DAS BMW 8er CABRIOLET DURCH SEINE FLIESENDE, LANG GESTRECKTE SILHOUETTE.

Die Konstruktion folgt einer klaren Prämisse: Das Verdeck unterstreicht die sportliche Silhouette und die kraftvoll-elegante Linienführung des BMW 8er. Bei einem Modell mit herausragenden Performance-Eigenschaften ist das nicht bloß eine Formfrage, nicht bloß eine Frage von Material- und Technikkinnovation. Es geht um Leistungstreue, im geschlossenen wie im offenen Zustand: Die unmittelbare, hochdynamische Fahrfreude.

VOLLKOMMEN LAUTLOS UND MIT PRÄZISEN BEWEGUNGEN FALTET UND VERSENKT SICH DAS STOFFVERDECK.

Das Ergebnis ist auch eine coupéähnliche Innenraumakustik. Durch die sanft vom Wind umströmte Silhouette wird ein außergewöhnlich angenehmes Fahrerlebnis geschaffen – auch bei höheren Geschwindigkeiten. Eine luxuriöse Klangkulisse im geschlossenen Zustand: Die mehrlagige Konstruktion absorbiert Schallwellen besser als manche feste Dachkonstruktion. Ein extrem niedriges Geräuschniveau für alle Passagiere.

Außergewöhnliches Design, kompromisslose Technik, luxuriöses Ambiente: Zusätzliche Komfortfeatures steigern noch den Genuss des Offenfahrens im BMW 8er Cabriolet bei jeglichen Temperaturen: Durch den Nackenwärmer¹ entströmt den vorderen Kopfstützen bei Bedarf warme Luft und schont so den Nacken der Passagiere an kühlen Tagen. Noch angenehmer wird das Erlebnis durch beheizbare Armauflagen¹ in Tür und Mittelkonsole sowie ein beheizbares Lenkrad.¹ Der pure Genuss des offenen Fahrens, unabhängig von Wetter und Geschwindigkeiten – im BMW 8er Cabriolet.

¹ Ausstattung optional erhältlich.

Das perfekte Zusammenspiel dieser Einzelelemente lässt eine neue, besonders luxuriöse Form des Offenfahrens entstehen: Im BMW 8er Cabriolet ist es nicht bloß der unmittelbare Genuss von Offenheit und Freiheit, sondern ein Genuss für alle Sinne.

OPEN UP NOW!

Hochhäuser, Hideaways, Cabriolets: Es gibt einfach mehr zu entdecken, wenn wir uns offen zeigen. Eine Hommage an den Luxus, auf das Dach im richtigen Moment zu verzichten.

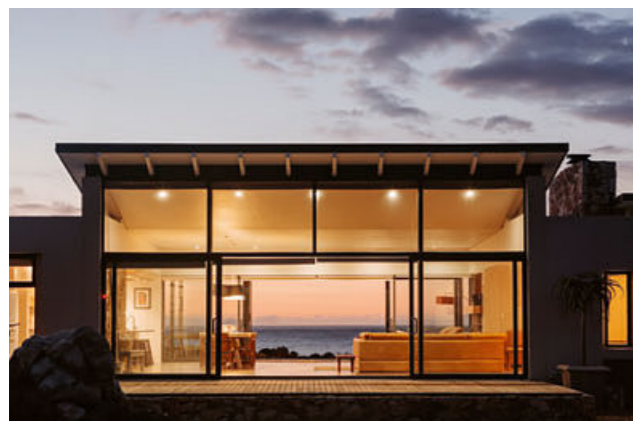

DIE FREIHEIT, WEITBLICK ZU GENIEßEN, IST DIE LUST AN DER OFFENHEIT – DIESE EINSTELLUNG FINDET SICH SELBST IN DEN HÄUSERN WIEDER, DIE WIR BAUEN.

Es sind aufregende Zeiten. Noch nie war es so leicht, das Unerreichbare zu erreichen, wir können an die entlegensten Orte reisen, im alltäglichen Hier und Jetzt unvergessliche Augenblicke erleben. Die Jagd nach diesen Momenten ist es, was uns im Leben antreibt. Das Überflüssige abstreifen, sich die Freiheit nehmen, noch mehr aus einer Situation herauszuholen. Den persönlichen Blickwinkel in den Panoramamodus stellen. Auf Knopfdruck die Weite spüren, wenn sich der Himmel über dem neuen BMW 8er Cabriolet öffnet – das ist viel mehr als das bloße Zusammenspiel fein abgestimmter Technik. Es ist Ausdruck davon, Grenzen überwinden zu können. Wenn wir wirklich danach streben.

Die neue Begeisterung für diese grenzenlose Freiheit zeigt sich in vielen Bereichen. In der Luxusmode, in der Haute Cuisine, in der Architektur. Moderne Baumeister wie Jean Nouvel oder der japanische Pritzker-Preisträger Shigeru Ban – bekannt für imposant-luftige Konstruktionen – erschaffen zur Zeit spektakuläre Bauten, die eines eint: extrem transparente, sich öffnende Dächer. Oder sie lassen diese gleich ganz weg. Der Himmel als Dach. Diese neue Offenheit ist kein Zufall.

Spektakulär gestaltete Rooftops sind das Sinnbild für die Neuinterpretation des urbanen Raums. Lange Zeit schlicht vergessene Orte der Architektur – selbst bei einigen der spektakulärsten Gebäude des 20. Jahrhunderts wie dem Guggenheim Museum

in New York wurde darauf verzichtet, die großflächigen Dachterrassen einzubeziehen. Heute gehört es zum guten Ton, dass sich Gebäude offen zeigen. Beweise gibt es in jeder Metropole, von den vielen Rooftop-Bars East Londons bis zur spektakulären Dachterrasse des Mandarin Oriental in Barcelona. Und einige der interessantesten Resorts und Hideaways dieser Zeit verzichten bei ihren Suiten komplett auf das Dach und stellen die perfekten Betten gleich auf den Boden – wie mitten in der Wüste Utahs umgeben von violett leuchtenden Canyons im Sonnenuntergang. Oder die „Sky Suites“ des AKA Central Park Hotels, Downtown Manhattan, hoch über Bergdorf Goodman und MoMa. Schlafen bei maximalem Komfort unter freiem Himmel – mitten in der Metropole oder mitten in der Wildnis.

DAS ÖFFNEN DES RAUMS ÜBER UNS IST KEINE FLUCHT. ES IST EIN ABENTEUER.

Der gemeinsame Nenner besteht im Grundgedanken, Freiheit und Luxus erst dann richtig spüren und erleben zu können, wenn einem die Welt offensteht. Es ist der Grund, warum Cabriolets so gut in diese Zeit passen. Jede Fahrt in einem BMW 8er Cabriolet gibt einem das Gefühl, näher an den Elementen zu sein: an der Luft, an der Sonne. Im Zusammenspiel mit einem absoluten Performance- und Luxusanspruch. Im neuen BMW 8er bedeutet das zum Beispiel: Ambientes Licht und extrem hochwertige Glasapplikationen¹ im Interieur. Exklusivität findet hier ihre absolute Entsprechung. Aber der Luxus der Offenheit wird zudem im neuen BMW 8er Cabriolet von einem stillen Erlebnis zu einer offensiven Erfahrung. Es ist die Verdopplung eines Trends. Ergänzt um den Faktor Geschwindigkeit.

Das Öffnen des Raums über uns ist keine Flucht. Es ist ein Abenteuer. Der Blick nach oben rückt die Verhältnisse wieder gerade, er zeigt: Am Ende kommt es darauf an, seine Zeit so zu verbringen, wie man möchte – und nicht wie man muss. Die Tatsache, dass man diesem Abenteuer fahrend jederzeit noch viel mehr abgewinnen kann, eröffnet völlig neue Dimensionen. Es lebe die Freiheit.

¹ Ausstattung optional erhältlich.



SPORTLICHKEIT, AUSGEDRÜCKT IN ELEGANZ.

Freiheit bis zum Horizont: Im Interieur spiegelt sich das extrovertiert-sportliche, aber gleichzeitig charakteristisch elegante Wesen des BMW 8er Cabriolet wider: Seine konsequente Fahrerorientierung beeindruckt ebenso wie durchdachte Details, beispielsweise einzeln umklappbare Rücksitze für eine erweiterte und noch flexiblere Nutzung des Gepäckraums. Gleichzeitig erzeugen bemerkenswerte Designdetails wie die harmonische Innenraumbeleuchtung oder funkelnde Glasapplikationen¹ auf ausgesuchten Bedienelementen eine Atmosphäre, die Eleganz und Extravaganz verbreitet. So entfaltet sich im BMW 8er Cabriolet eine einzigartige Welt aus dynamischem Luxus, die bei jeder Fahrt aufs Neue fasziniert.

¹ Ausstattung optional erhältlich.

KOMFORT IST DER BEGINN VON GENUSS: NACKENWÄRMER¹.

Der in den vorderen höhenverstellbaren Kopfstützen integrierte Nackenwärmer¹ sorgt durch einen dreistufig einstellbaren warmen Luftstrom selbst an kalten Tagen für ein angenehmes Klima beim Fahren mit offenem Verdeck.

¹ Ausstattung optional erhältlich.

AUCH LUXUS LÄSST SICH ERWEITERN: LEDER 'MERINO' MIT ERWEITERTEN UMFÄNGEN^{1,2}.

Das Leder der BMW Individual erweiterten Lederausstattung 'Merino'^{1,2} wird bereits bei der Rohstoffauswahl akribisch selektiert, sodass nur absolut makellose Qualität zum Einsatz kommt. Es wird ohne künstliche Prägungen oder Oberflächenbehandlung komplett durchgefärbt und macht sofort den höchsten Anspruch im Interieur fühl- und sichtbar.

¹ Ausstattung optional erhältlich.

² Serie für M850i xDrive.



MITTELS EINER HOCHWERTIGEN ECHTLEDERSCHLAUFE AUF DER RÜCKSEITE DES FAHRER- UND BEIFAHRERSITZES LASSEN SICH DIESE SCHNELL UND KOMFORTABEL NACH VORN KLAPPEN.

SPORTLICHKEIT, DURCH LUXUS ERGÄNZT – DAS INTERIEUR ERLAUBT EINEN TIEFEN EINBLICK IN DEN CHARAKTER DES BMW 8er CABRIOLET.

IM ZENTRUM DER AUFMERKSAMKEIT: FAHRERORIENTIERUNG.

Im Cockpit des BMW 8er Cabriolet ist alles auf den Fahrer ausgerichtet. Jedes Bedienelement liegt ergonomisch platziert genau dort, wo es am besten zu erreichen ist. So hat der Fahrer jederzeit alles unter Kontrolle und kann sich hundertprozentig dem Wichtigsten widmen: absoluter Fahrfreude.



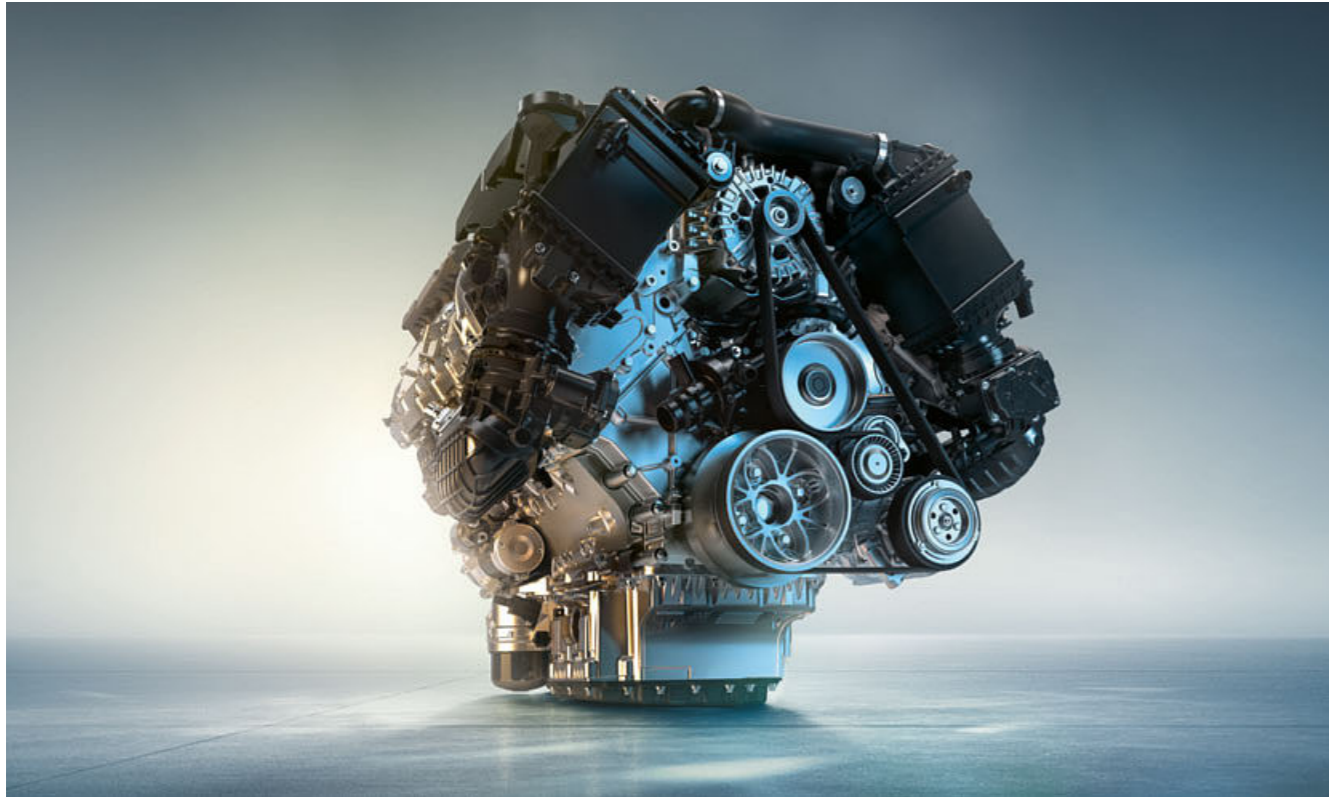

DAS HERZ DER PERFORMANCE:
DER BMW TWIN POWER TURBO 8-ZYLINDER BENZINMOTOR.

Das intelligente BMW xDrive Allradssystem mit hinterradbetonter Abstimmung bietet permanente Traktion in allen Situationen – da es das Antriebsmoment vollvariabel auf die Achsen verteilt, bevor ein Rad durchdreht. Trotz des traktionsstarken Allradantriebs braucht der Fahrer des BMW 8er Cabriolet nicht auf die Agilität und Präzision eines Hinterradantriebes zu verzichten: Bei Kurvenfahrten bis zum Scheitelpunkt wird das Antriebsmoment an den Vorderrädern deutlich reduziert, wodurch optimales Feedback an der Lenkung erzielt wird. Beim Herausbeschleunigen aus der Kurve überträgt BMW xDrive sukzessive Kraft an die Vorderräder, sodass immer optimale Traktion entsteht. So führt diese Kraftentfaltung beim Übergang auf die folgende Gerade zu einem regelrechten Herauskatapultieren des BMW 8er Cabriolet.

MAXIMALE TRAKTION ZWISCHEN KURVE UND GERADE:
DAS M SPORTDIFFERENZIAL¹.

Sportlich in die Kurve – und genauso sportlich wieder heraus: Das im BMW M850i xDrive Cabriolet verbaute M Sportdifferenzial¹ sorgt in Kombination mit BMW xDrive für maximale Traktion selbst bei dynamischer Fahrweise und herausfordernder Streckenführung. Das Ergebnis: hervorragende Fahrstabilität selbst bei anspruchsvollen Kurvenfahrten und jeder Straßenbeschaffenheit.

¹ Serie für BMW M850i xDrive, optional für BMW 840d xDrive erhältlich. Nur in Verbindung mit M Technic Sportpaket.

AUF DER RENNSTRECKE ZU HAUSE:
IN DIE KONZEPTION DES BMW 8er
CABRIOLET SIND ERFAHRUNGEN DIREKT
AUS DEM RENNSPORT EINGEFLOSSEN.



RENNSPORTGENE TREFFEN FREIHEITSLIEBE.

Ambitioniert. Unabhängig. Durch und durch sportlich. Schon auf den ersten Metern im BMW 8er Cabriolet spürt man die Rennsportgene, die dieses Fahrzeug so einzigartig machen: Das serienmäßig verbaute Adaptive M Fahrwerk erlaubt die Wahl zwischen dynamischer oder komfortabler Fahrwerksabstimmung und stellt maximale Kontrolle in jeder Fahrsituation sicher. Zusammen mit dem spezifisch abgestimmten BMW xDrive Allradantrieb und dem geregelten M Sportdifferenzial¹ sind so selbst beim Herausbeschleunigen aus der Kurve maximale Traktion und höchstmögliche Agilität geboten. Dabei sorgt die Integral-Aktivlenkung für zusätzliche Stabilität ganz ohne Dynamikverlust und garantiert in jedem Geschwindigkeitsbereich perfektes Einlenken und Höchstgeschwindigkeitssouveränität – und das ist auch gut so, denn die hohe Karosseriesteifigkeit und die verstärkten Fahrwerkskomponenten sorgen für eine mitreißend direkte Umsetzung jedes Lenkbefehls. Und sollte doch einmal die Bremse zum Einsatz kommen, liefert die 19" M Sportbremse präzise dosierbare Bremsperformance, die in Kombination mit der serienmäßigen Sport-Mischbereifung¹ für zuverlässige Verzögerung sorgt. So fühlt sich Freiheit an!

¹ Serie für BMW M850i xDrive, optional für BMW 840d xDrive erhältlich. Nur in Verbindung mit M Technic Sportpaket.

390 kW

(530 PS) Leistung

3,9 s

0 auf 100 km/h

4.395 cm³

Hubraum

750 Nm

Drehmoment

SOVERÄN DURCH JEDE KURVE – EGAL, BEI WELCHER
GESCHWINDIGKEIT: ADAPTIVES M FAHRWERK PROFESSIONAL^{1,2}.

Maximal agil, ausgesprochen komfortabel: Das Adaptive M Fahrwerk Professional^{1,2} vereint typische Dynamik mit Laufruhe und Stabilität. Die elektromechanische Wankstabilisierung reduziert die Seitenneigung in den Kurven und ermöglicht so sehr hohe Kurvengeschwindigkeiten. Situationsabhängig wird zwischen stabilisierendem oder agilisiertem Fahrverhalten unterschieden. Damit kann der Fahrer selbst bei zügigen Kurvenfahrten oder schnellen Richtungswechseln vollste Kontrolle sowie ein reaktionsfreudiges Handling genießen.

¹ Ausstattung optional erhältlich.

² Nur für BMW M850i xDrive.



DER EINZIGE SEINER ART. MIT KLASSISCHEM HINTERRADANTRIEB.

Etwas für Puristen: Das BMW 840i Cabriolet ist für jene, die bei einem Sportwagen die klassischen Tugenden eines ausschließlich über die Hinterräder angetriebenen Fahrzeugs schätzen. Kenner wollen auf dieses einmalige Fahrgefühl nicht verzichten – und erleben es in diesem Ausnahmefahrzeug in aufregend-sportlicher Ausprägung.

AUFREGENDES SPORTWAGENFEELING. NEU INTERPRETIERT.

Die neue 840i Motorisierung des BMW 8er Cabriolet lässt das Herz eines jeden Sportwagenliebhabers schon beim ersten Kontakt höherschlagen. Die gesamte Kraft dieses eleganten Fahrzeugs entlädt sich dank des BMW TwinPower 6-Zylinder Benzinmotors schon bei kurzem Antippen des Gaspedals und katapultiert dieses Ausnahmefahrzeug nach vorn. Extrem sprintfreudig und souverän bis in hohe Drehzahlbereiche hinein zeigt dieses Triebwerk alle Eigenschaften in Reinkultur, die einen BMW Motor so außergewöhnlich machen. Je nach gewähltem Fahrerlebnismodus spreizt sich das Erlebnis zwischen dynamisch und maximal sportlich – ein Charakterzug, der durch den unverwechselbaren Klang des BMW TwinPower 6-Zylinder Benzinmotors selbst für die Ohren zum Erlebnis wird.

KRAFTVOLL-DYNAMISCH DURCHSTARTEN – MIT HINTERRADANTRIEB.

Wer auf ein pures Sportwagenerlebnis aus ist, entscheidet sich für die rein heckangetriebene Variante: Als einziges Modell der 8er Reihe überträgt dieses den gesamten Schub seines kraftvollen Triebwerks auf die Hinterachse. Durch ein geringeres Gesamtgewicht und eine optimierte Gewichtsverteilung ist auch bei dieser kompromisslos sportlichen Antriebsvariante ein mitreißendes Maximum an Performance und Dynamik sichergestellt. Das reine Erlebnis klassischen Rennsports, euphorisierend interpretiert – im BMW 840i Cabriolet mit Hinterradantrieb. Der neue BMW TwinPower Turbo 6-Zylinder Benzinmotor ist mit dem intelligenten Allradantrieb BMW xDrive erhältlich, der Sportlichkeit und Fahrkomfort ausgeglichen miteinander vereint.

250 kW

(340 PS) Leistung

5,3 s

von 0 auf 100 km/h

2.998 cm³

Hubraum

500 Nm

Drehmoment



SOUVERÄNE STRASSENLAGE IN JEDER SITUATION KOMBINIERT MIT MAXIMALEM VORWÄRTSDRANG: DER BMW 840i DOMINIERT JEDE STRASSE, DIE ER BEFÄHRT.

JEDE KURVE EIN WEITERER TRIUMPH:

Das M Sportdifferenzial sorgt dafür, dass selbst bei anspruchsvollen Richtungswechseln oder auf stark unterschiedlichen Untergründen die Motorleistung optimal auf die Straße gebracht wird. Eine aus dem Motorsport kommende, permanente, stufenlos elektronisch gesteuerte Lamellensperre reduziert dabei etwaige Drehzahlunterschiede zwischen den Hinterrädern und verteilt das Antriebsmoment variabel zwischen ihnen. Je nach Einstellung wird so ein Fahrverhalten möglich, das die ganze Bandbreite zwischen traktionsorientiert bis hin zu maximal fahrdynamisch-sportlich abbildet – aber in jeder Ausprägung ein Höchstmaß an Fahrfreude sicherstellt.

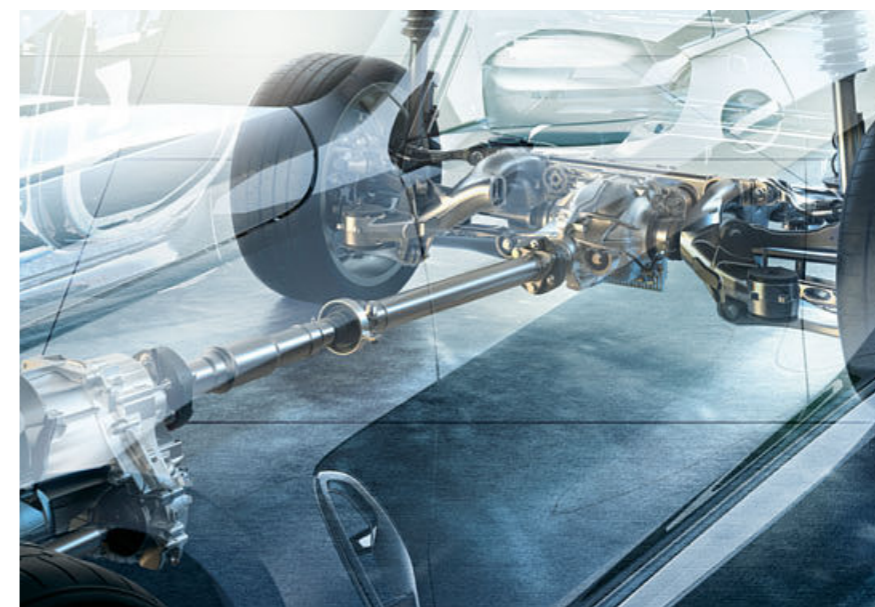

DAS UNVERGLEICHLICH PURE ERLEBNIS EINES KLASSISCHEN HINTERRADANTRIEBS - ERST IM BMW 840i CABRIOLET WIRD DEUTLICH, WIE VIEL ADRENALIN IN DIESER ART ANTRIEB STECKT.



ADRENALIN – IN FORM GEBRACHT: DAS M CARBON EXTERIEURPAKET.

Carbon bis ins kleinste Detail: Das exklusive M Carbon Exterieurpaket¹ addiert zu den bereits serienmäßig integrierten Carbon-Core-Bauteilen des BMW 8er Cabriolet zahlreiche Designelemente aus Carbon – für einen noch reinrassigeren Sportwagenlook, der alle Blicke auf sich zieht. Mit Spiegelkappen, Lufteinlassblenden, seitlichen Luftleitelementen im vorderen Stoßfänger, einem Dekorelement um die Endrohrblenden sowie einem optisch angeschärften Diffusor verstärkt das BMW 8er Cabriolet nicht nur optisch, sondern auch substantiell seinen Motorsportcharakter.

¹ Ausstattung optional erhältlich.

PERFORMANCE IM KLANG: DIE SPORTABGASANLAGE.

Performance, die man sieht, spürt – und hört: Die Sportabgasanlage umgibt den Fahrer mit einem kraftvollen und satten Motorsound aus zwei Doppelendrohren, die harmonisch in die Heckschürze integriert sind. Echte Rennatmosphäre also – hörbar auch für alle, die das BMW 8er Cabriolet vorüberfahren sehen. Dank der Abgasklappentechnik lässt sich der pure, kernige V8-Sound per Knopfdruck ganz dem Fahrwunsch anpassen.



IMMER 1. PLATZ: M SPORTSITZE FÜR FAHRER UND BEIFAHNER.

Die vielfach einstellbaren M Sportsitze mit Schalensitzcharakter und teilintegrierter Kopfstütze bieten Ihnen und Ihrem Beifahrer exzellenten Seitenhalt. Zusätzlich lässt sich die Lehnenbreite individuell einstellen. Das spezifische Design mit beleuchtetem M Logo bringt den sportlichen Anspruch des Fahrzeugs noch besser zur Geltung.



FUNKTIONALES UND OPTISCHES HIGHLIGHT ZUGLEICH: DER AIR BREATHER.

Die präzise ausgearbeiteten Air Breather in den vorderen Kotflügeln verbessern nicht nur die Aerodynamik des Fahrzeugs, sondern sind als Designelement auch Ausgangspunkt eines Verlaufs markanter Designlinien. Durch ihr Zusammenwirken entsteht ein starkes Flächenspiel, das die am Fahrzeug entlangströmende Luft nachzeichnet.



SPORTLICHKEIT,
DIE MAN SIEHT,
HÖRT – UND AUF
JEDER FAHRT FÜHLT.

EIN SPIEL AUS
LINIEN UND FLÄCHEN,
INSPIRIERT VON
LICHT UND WIND.

3

EMOTION, ÜBERSETZT IN INNOVATION.

Gedanken wurden geboren,
Ideen zu Ende gedacht und
Know-how auf die Spitze getrieben.
Es wurden innovativste Technologien
entwickelt, Komfort und
Effizienz gesteigert und das
Leistungsniveau erhöht.
All das wurde nicht getan, um
Wissen, Können und Pioniergeist
in den Vordergrund zu
stellen – sondern um dieses
eine, besondere Gefühl
noch erlebbarer zu machen:
Fahrfreude. Technologie
wird zu Emotion –
Bayerische Motoren Werke.



FAHRFREUDE IN IHRER REINSTEN FORM.

FAHRERASSISTENZ

Die Für jedes Fahrzeug, das die Bayerischen Motoren Werke produziert, sind die intelligenten Assistenten von BMW Personal CoPilot verfügbar. Diese unterstützen Sie in allen Fahrsituationen und steigern Sicherheit und Komfort. So stellen sie sicher, dass Sie ganz entspannt nach vorn blicken und sich voll und ganz dem Wichtigsten widmen können: purer Fahrfreude. Heute, morgen und auch in Zukunft: Die Fahrerassistenzsysteme in einem Automobil der Bayerischen Motoren Werke definieren, was technisch machbar ist – und stellen so als zuverlässige Begleiter sicher, dass Sie jeder Herausforderung souverän begegnen.



DA, WENN ER GEBRAUCHT WIRD: DER DRIVING ASSISTANT PROFESSIONAL¹.

Der Driving Assistant Professional¹ bietet optimalen Komfort und maximale Sicherheit in vielen kritischen oder monotonen Verkehrssituationen mit Lenk- und Spurführungsassistent inkl. Engstellenunterstützung, lokaler Gefahrenwarnung und Spurhalteassistent mit aktivem Seitenkollisionsschutz sowie weiteren Sicherheitsfunktionen.

¹ Ausstattung optional erhältlich.

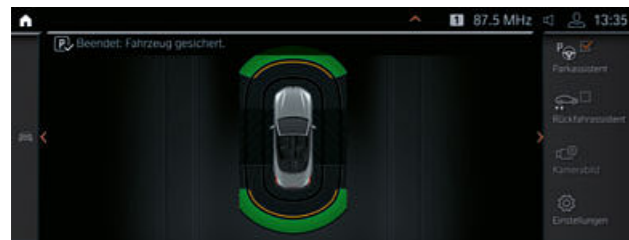

FREUDE SELBST BEIM EINPARKEN: DER PARKING ASSISTANT PLUS¹.

Der Parking Assistant Plus¹ erleichtert das Parken und Rangieren des Fahrzeugs. Er umfasst u. a. das Surround-View-System mit Top View, Panorama View und Remote 3D View sowie eine seitliche Einparkhilfe, den Parkassistenten mit Längsführung und den Rückfahrassistenten.

¹ Ausstattung optional erhältlich.



GRENZENLOSE VERNETZUNG FÜR INNOVATIVE INFORMATION.

KONNEKTIVITÄT UND INFOTAINMENT



„HEY BMW“: DER BMW INTELLIGENT PERSONAL ASSISTANT.

„Hey BMW, mir ist kalt.“ Oder: „Führe mich auf dem schnellsten Weg nach Hause.“ Oder: „Wie weit ist es noch?“ Wäre es nicht toll, wenn Sie mit Ihrem BMW genauso kommunizieren könnten? Wenn er Sie verstehen könnte, Ihnen Fragen beantworten und Anweisungen ausführen könnte. Mit dem BMW Intelligent Personal Assistant ist das jetzt möglich. Er lernt Ihre Gewohnheiten kennen, merkt sich Ihre Präferenzen und wird mit jeder Interaktion besser. Sie entscheiden selbst, wann, wie oft und wofür Sie ihn nutzen. Und selbst das persönliche Aktivierungswort können Sie festlegen.“



CONNECTED PACKAGE PROFESSIONAL.

Concierge Service, Remote Services oder doch Real Time Traffic Information? Warum einzeln buchen, wenn Sie auch alles zusammen haben können? Mit dem Connected Package Professional holen Sie sich diese Services von BMW ConnectedDrive und weitere Dienste kostenlos zum Testen. Die Laufzeit beträgt drei Jahre.

Über den Dingen und trotzdem ganz mit Ihrer Welt verbunden: Auch beim Thema Konnektivität und Infotainment wollen die Bayerischen Motoren Werke keinen Trends folgen, sondern Standards setzen. Mit BMW ConnectedDrive sind Sie unterwegs überall bestens vernetzt und haben die ganze Palette von Kommunikation, Information und Unterhaltung jederzeit vollumfänglich zur Verfügung. Darüber hinaus begleitet Sie der persönliche Mobilitätsassistent BMW Connected auch außerhalb des Fahrzeugs auf Ihrem Smartphone und unterstützt Sie in Ihrem Alltag – denn Freude am Fahren beginnt schon lange vor dem Einsteigen und hört beim Aussteigen längst nicht auf.

IMMER AUF DEM NEUESTEN STAND: REMOTE SOFTWARE UPGRADE.

Ihr BMW soll up to date und mit aktueller Software ausgestattet sein? Mit Remote Software Upgrade ist und bleibt Ihr BMW stets aktuell. Komfortabel, sicher und stressfrei, ohne dass Sie zu Ihrem BMW Servicepartner müssen. Die Upgrades werden über die Air installiert, so wie Sie es vom Smartphone her kennen.

INFORMATION INNOVATIV: DAS BMW LIVE COCKPIT PROFESSIONAL MIT INNOVATIVEM BEDIENKONZEPT.

Das BMW Live Cockpit Professional mit Navigationsfunktion beinhaltet einen hochwertigen Anzeigenverbund bestehend aus einem per Touch bedienbaren, hochauflösenden 10,25" großen Control Display und einem volldigitalen 12,3" großen Instrumentendisplay.



EINE WELT FÜR SICH. UND FÜR SIE.

KOMFORT UND FUNKTIONALITÄT

Fahrzeuge der Bayerischen Motoren Werke stehen nicht nur für unbegrenzten Fahrspaß, sondern auch für besonders kultivierten Fahrgeuss. Alles um Sie herum ist auf höchstem Komfort ausgelegt bei gleichzeitig maximaler Funktionalität. Von stimmungsvollen Lichtinszenierungen beim Einstieg ins Fahrzeug über perfekten Klang aus dem High-End-Soundsystemen bis hin zu den angenehmen Multifunktionssitzen¹: Hier ist alles darauf ausgelegt, selbst eine alltägliche Fahrt zu einem außergewöhnlichen Erlebnis zu machen.

¹ Serie für M850i xDrive, optional für 840d xDrive erhältlich.

ANGENEHM AUCH BEI KÜHLEREN TEMPERATUREN: DAS WÄRMEKOMFORT PAKET VORN.

Das WärmeKomfort Paket vorn¹ sorgt bei Fahrer und Beifahrer für wohlige Wärme auch an Armen und Händen und steigert damit den Sitzkomfort besonders in der kalten Jahreszeit. Zum WärmeKomfort Paket gehören neben einer Sitzheizung in den Vordersitzen auch beheizte Armauflagen in den Türen und auf der Mittelkonsole vorn sowie eine Lenkradheizung.

¹ Ausstattung optional erhältlich.

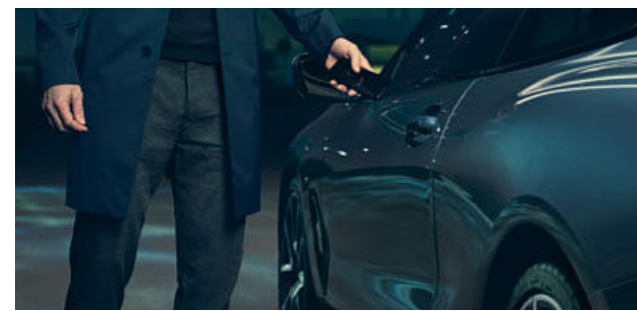

AUFGESCHLOSSEN FÜR NEUES: DER DIGITAL KEY.

Wozu den Fahrzeugschlüssel einstecken, wenn Sie Ihr Smartphone dabei haben? Mit dem Digital Key oder der Key Card können Sie Ihren BMW ver- und entriegeln und sogar den Motor starten. Laden Sie den digitalen Schlüssel über die BMW Connected App auf Ihr Android-Smartphone¹ und teilen Sie ihn mit Familie und Freunden.

¹ Zurzeit nur mit ausgewählten Smartphone-Modellen der Marke Samsung möglich.



ATMOSPHERE BIS IN DIE FEINSTEN NUANCEN: DAS AMBIENTE LICHT.

Das Ambiente Licht erzeugt durch zahlreiche LED-Leuchten eine angenehme Lichtstimmung im Innenraum und ein besonderes Raumgefühl bei Dunkelheit. Farben, Helligkeit und Farbszenarien lassen sich individuell einstellen. Die Ausstattung umfasst Kontur- und Kartentaschenbeleuchtung sowie Lichtleiter in der Mittelkonsole.



GESCHLIFFENER KLANG FÜR REINSTEN SOUNDGENUSS: DAS BOWERS & WILKINS DIAMOND SURROUND SOUND SYSTEM.

Sieben Alu-Kevlar-Mitteltöner. Vier Aluminium-Hochtöner. Drei Diamant-Hochtöner. Zwei Zentralbässe mit Rohacellkern. Dazu ein 10-Kanal-Amplifier und eine mikrofongestützte fahrdynamische Klangregelung, die durch diskrete Ansteuerung der Lautsprecher in jeder Fahrsituation exzellenten Sound liefert: Im Bowers & Wilkins Diamond Surround Sound System¹ vereinen sich ausgesuchte Materialien und High-End-Technologie zu einem einzigartigen Audio-Erlebnis der Luxusklasse.

LUXUS IST, ENTSPANNUNG ZU FINDEN: MULTIFUNKTIONSSITZE^{1,2} FÜR FAHRER UND BEIFAHNER.

Die Multifunktionssitze^{1,2} für Fahrer und Beifahrer bieten umfassende Einstellmöglichkeiten und ein hohes Maß an Sitzkomfort und Sicherheit. So lassen sich die Sitze durch eine elektrische Lehnenbreitenverstellung, eine variable Lordosenstütze sowie eine manuelle Sitztiefeverstellung optimal an die persönlichen Bedürfnisse anpassen.

¹ Ausstattung optional erhältlich.

² Serie für M850i xDrive.



4

NUR DER EIGENE WEG FÜHRT ZU EIGENEN ZIELEN.

Materialien – handverarbeitet,
auserlesen und exklusiv.
Farben, Flächen und Formen,
so individuell wie die
Augen, die sie betrachten.
Vorstellungen und Erwartungen
werden kompromisslos erfüllt –
und übertroffen. Emotion ist
die Konsequenz aus Design:
Bayerische Motoren Werke.



BMW INDIVIDUAL.

THE EXPRESSION OF PERSONALITY.



Das Besondere an der BMW Individual Lackierung in Brillantweiß metallic ist der satte, strahlende Farbton, der die einnehmend elegante Präsenz des BMW 8er Cabriolet noch intensiver spürbar macht. Hervorgerufen wird dieser Effekt durch eine aufwendige 3-Schichten-Lackierung mit einem besonders hohen Anteil des Pigments Xirallic.



Atemberaubendes Schwarz: Der aufwendige, mehrstufige Entstehungsprozess beginnt mit der Aufbringung mehrerer Schichten gefärbten Tulpenholzes. Die besondere Intensität der Oberfläche entsteht im Veredelungsprozess durch wiederholtes Aufbringen und Polieren von tiefschwarzem Pianolack. So entsteht im Finish eine unglaubliche Farbtiefe.

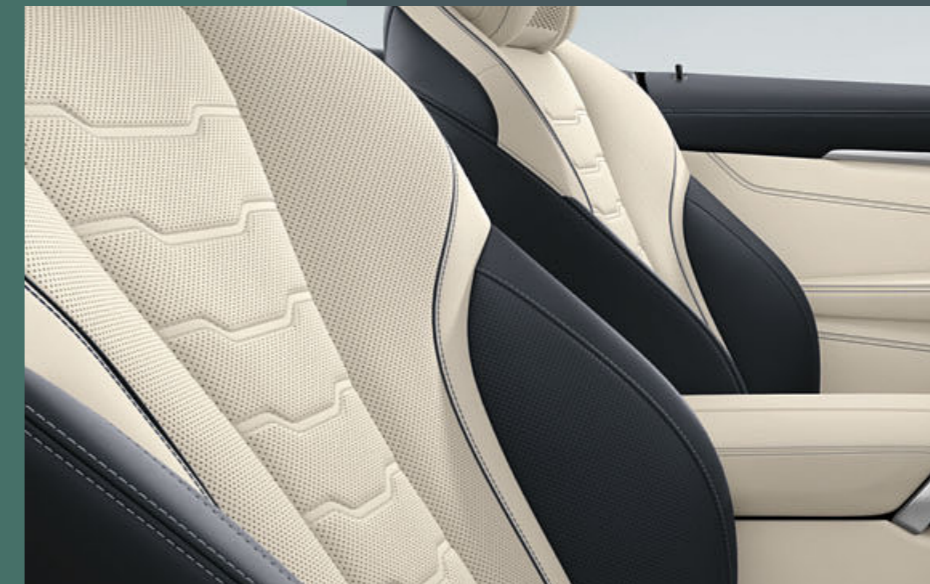

Eine atemberaubende Kombination: Die BMW Individual Volllederausstattung 'Merino' in Bicolor Elfenbeinweiß/Nachtblau setzt durch ihre faszinierende Farbigekeit und ihre makellose Qualität ein Zeichen für individuellen, hochwertigen Charakter. Details wie die belederten Türbrüstungen in tiefem Nachtblau oder die Instrumententafel mit markanten Kontrastnähten setzen hier besondere Highlights.

Das Besondere – so exklusiv, wie Sie es sich wünschen: Das BMW 8er Cabriolet, inspired by BMW Individual, beflügelt auf den ersten Blick die Vorstellungskraft. Wählen Sie aus besonders hochwertigen, raffiniert zusammengestellten Ausstattungsoptionen für Exterieur und Interieur aus. Oder erschaffen Sie sich genau das BMW 8er Cabriolet, von dem Sie schon immer geträumt haben. Denn mit BMW Individual ist alles möglich, um Ihrer Persönlichkeit Ausdruck zu verleihen. Entdecken Sie eine neue exklusive Welt: die Welt von BMW Individual.

WELCHE FARBE HAT IHRE FAHRFREUDE?

FARBWELT EXTERIEUR

Dravitrgrau oder Sunset Orange? Sonic Speed Blue oder Barcelona Blau?
Die extrovertierte Metallic-Farbpalette für das BMW 8er Cabriolet stellt Sie vor die Qual der Wahl. Für welche Lackierung Sie sich dabei auch entscheiden: Sie wählen immer wegweisendes Design, kompromisslose Dynamik und beweisen Leidenschaft und Charakter.

■ SERIENAUSSTATTUNG □ SONDERAUSSTATTUNG

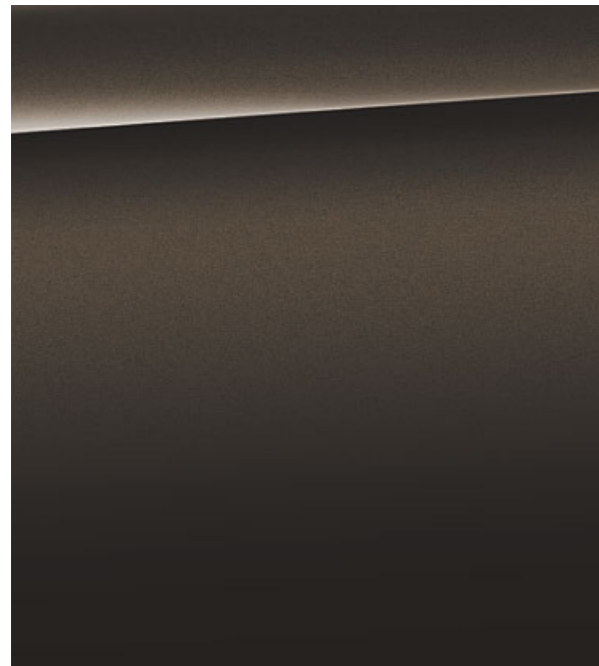

■ Um 300 Alpinweiß



□ Metallic A96 Mineralweiß

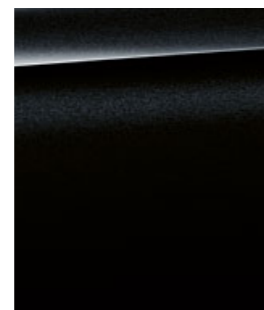

□ Metallic 475 Black Saphire



□ Metallic C2Y Bluestone¹

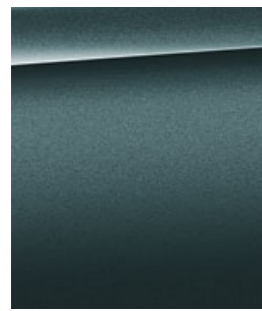

□ Metallic C35 Blue Ridge Mountain¹



□ Metallic C1A Sonic Speed Blue

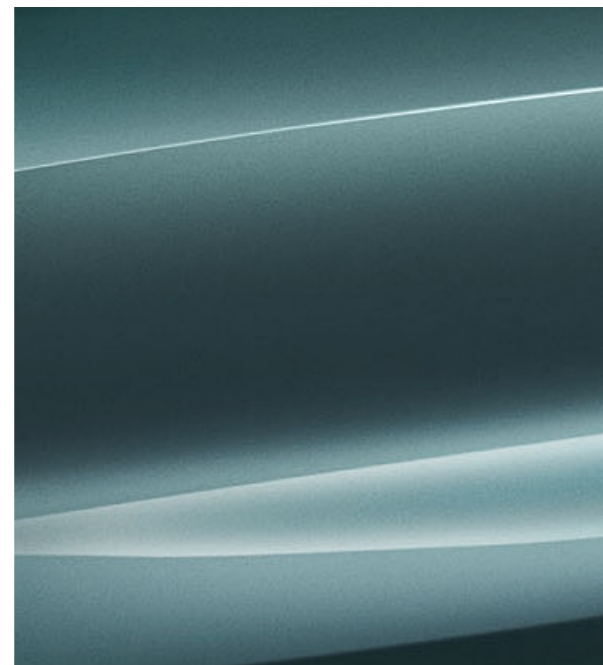

□ Metallic C35 Blue Ridge Mountain¹

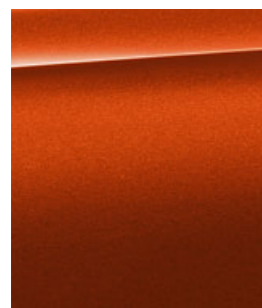

□ Metallic C1X Sunset Orange



BMW INDIVIDUAL



□ BMW Individual C36 Dravitrgrau metallic



□ BMW Individual X1C Aventura rot metallic²



□ BMW Individual Sonderlackierung Frozen Arctic Grey metallic²



□ BMW Individual Sonderlackierung Frozen Casimere Silver metallic²

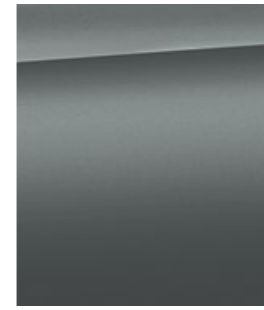

□ BMW Individual X1D Frozen Bluestone metallic²

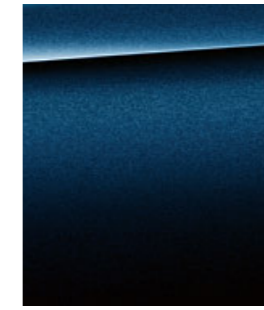

□ BMW Individual C3Z Tansanitblau metallic²



□ BMW Individual Sonderlackierung Frozen Brilliant White metallic²



□ BMW Individual Sonderlackierung Frozen Dark Silver metallic²



□ BMW Individual C46 Almandinbraun metallic²



□ BMW Individual Sonderlackierung Brillantweiß metallic²



□ BMW Individual Sonderlackierung Pure metal Silber²



□ BMW Individual Sonderlackierung Frozen Dark Brown metallic²

M SPORTPAKET

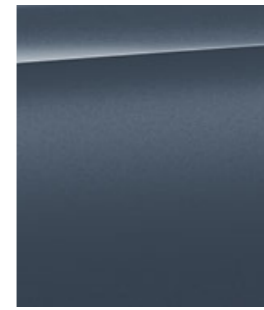

□ Metallic C38 Barcelona Blau

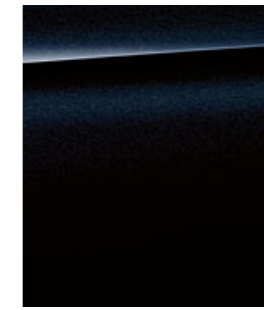

□ Metallic 416 Carbonschwarz

[BMW Konfigurator] Stellen Sie mit dem Konfigurator Ihren ganz persönlichen BMW zusammen. Alle aktuellen Motoren, Farben und Ausstattungen stehen Ihnen bei der Auswahl zur Verfügung. Mehr unter www.bmw.de/konfigurator [Farbfelder] Die hier abgebildeten Farbfelder sollen Ihnen einen ersten Eindruck der Farben und Materialien für Ihren BMW vermitteln. Erfahrungsgemäß können Druckfarben den Farbton der Lackierungen, Polster und Interieurleisten jedoch im Einzelfall nicht originalgetreu wiedergeben. Besprechen Sie daher gern die Farbwahl mit Ihrem BMW Vertragshändler oder Ihrer Niederlassung. Zudem kann man Ihnen dort auch Muster zeigen und bei speziellen Wünschen weiterhelfen.

¹ Nur erhältlich für 840d xDrive.
² Erhältlich ab 07/19.



SPORTLICH IN WEISS. EDEL IN KUPFER.

ELEGANT AUF GANZER LINIE



BRINGT HOCHGLANZ INS STILVOLLE INTERIEUR: DIE INTERIEURLEISTE IN EDELHOLZ-AUSFÜHRUNG 'FINELINE' KUPFEREFFEKT HOCHGLÄNZEND.

Steigen Sie ein und erleben Sie Eleganz auf ganzer Linie: Nehmen Sie Platz auf den Multifunktionssitzen^{1,2} in der BMW Individual erweiterten Lederausstattung 'Merino' in Elfenbeinweiß^{1,2}. Im stilvollen Zusammenspiel mit den Interieurleisten in Edelhölzausführung 'Fineline' mit hochglänzendem Kupfereffekt² sind sie ein echtes Highlight für luxusverwöhnte Augen, die das Besondere in jedem Detail erkennen.

¹ Serie für M850i xDrive.
² Ausstattung optional erhältlich.

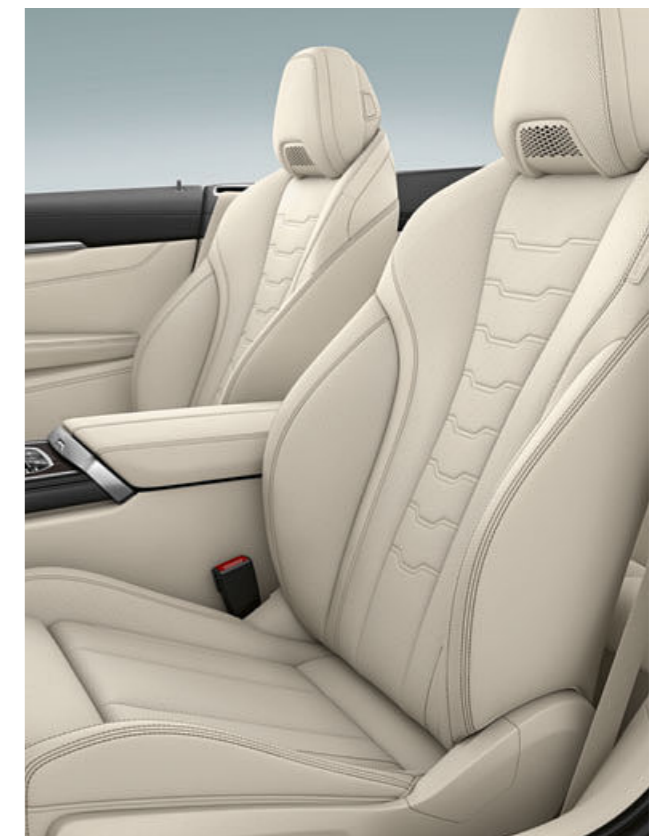

MARKANT UND STILVOLL ZUGLEICH: DIE BMW INDIVIDUAL ERWEITERTE LEDERAUSSTATTUNG 'MERINO' IN ELFENBEINWEISS^{1,2} VERLEIHT DEM INNENRAUM EINE BESONDERS GROSSZÜGIGE UND ELEGANTE ATMOSPHÄRE.

EXKLUSIVER DURCHSTARTER.

LUXUS JENSEITS DER KOMFORTZONE



EDLE DETAILS, DIE DAS AUGE VERWÖHNEN: DIE FEIN GEMASERTE DEKORLEISTE IN EDELHOLZAUSFÜHRUNG 'FINELINE' KUPFEREFFEKT HOCHGLÄNZEND².

Genießen Sie die einzigartige Kombination aus Hochleistung und Luxus: Die Multifunktionssitze^{1,2} in der BMW Individual erweiterten Lederausstattung 'Merino' in Cognac^{1,2} überzeugen nicht nur durch die raffiniert gestaltete Perforation und die Ziernähte in Kontrastfarbe, sondern auch durch eine komfortable Sitzergonomie mit zahlreichen Einstellmöglichkeiten. Die Dekorleiste in Edelholzausführung 'Fineline' Kupfereffekt hochglänzend² setzt zusätzlich exklusive Akzente.

¹ Serie für M850i xDrive.
² Ausstattung optional erhältlich.

LUXUS FÜR DIE AUGEN: DIE BMW INDIVIDUAL ERWEITERTE LEDERAUSSTATTUNG 'MERINO' IN COGNAC BESTIHT NICHT NUR DURCH DIE MAKELLOSE, HOCHWERTIGE QUALITÄT, SONDERN AUCH DURCH IHRE CHARAKTERVOLLE FÄRBUNG.



LEIDENSCHAFT IN ROT, SCHWARZ & EDELSTAHL.

ZWEI FARBEN. EIN BLEIBENDER EINDRUCK

Wie erwartet unerwartet: Elegante Sportlichkeit trifft leidenschaftliches Rot. Die BMW Individual erweiterte Lederausstattung 'Merino' in Bicolor Fionarot/Schwarz² setzt zusammen mit den Interieurleisten aus Edelstahlgewebe^{1,2} ein temperamentvolles Statement, das die überragende Dynamik eindrucksvoll unterstreicht.

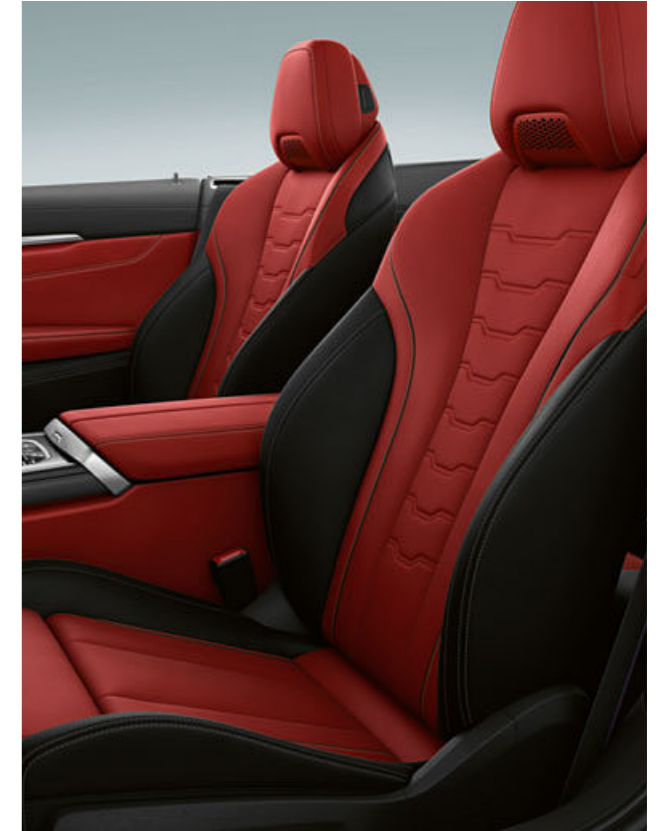

STARKER KONTRAST, STARKER EFFEKT: DIE MULTIFUNKTIONSSITZE^{1,2} MIT PERFORATION UND FARBLICH ABGESETZTEN KONTRASTNÄHTEN, HIER DARGESTELLT IN DER BMW INDIVIDUAL ERWEITERTEN LEDERAUSSTATTUNG 'MERINO' IN BICOLOR FIONAROT/SCHWARZ² SIND OPTISCH, HAPTISCH UND FUNKTIONAL. DAS HERZSTÜCK DES DYNAMISCHEN INTERIEURS.

¹ Serie für M850i xDrive.
² Ausstattung optional erhältlich.

EINEN STILVOLL-TECHNISCHEN KONTRAST ZUR INTENSIVEN FÄRBIGKEIT DER SITZE BIETEN DIE INTERIEURLEISTEN IN MARKANT SPORTLICHEM EDELSTAHLGEWEBE.



TECHNISCHE WERTE.

	840i	840i xDrive	M850i xDrive	840d xDrive	
Gewicht					
Leergewicht EG (xDrive) ¹	kg	1905	(1955)	(2090)	(2030)
Zulässiges Gesamtgewicht (xDrive)	kg	2340	(2400)	(2515)	(2485)
Zuladung (xDrive)	kg	510	(520)	(500)	(530)
Gepäckraumvolumen (xDrive)	l	280–350	(280–350)	(280–350)	(280–350)
Motor^{2,4}					
Zylinder/Ventile		6/4	6/4	8/4	6/4
Hubraum	cm ³	2998	2998	4395	2993
Nennleistung/Nenndrehzahl	kW (PS)/1/min	250 (340)/5000–6500	250 (340)/5000–6500	390 (530)/5500–6000	235 (320)/4400
Max. Drehmoment/Drehzahl	Nm/1/min	500/1600–4500	500/1600–4500	750/1800–4600	680/1750–2250
Kraftübertragung					
Antriebsart		Hinterrad	Allrad	Allrad	Allrad
Seriengeräte		Steptronic Sport Getriebe	Steptronic Sport Getriebe	Steptronic Sport Getriebe	Steptronic Sport Getriebe
Fahrleistung					
Höchstgeschwindigkeit (xDrive)	km/h	250 ²	(250) ²	(250) ²	(250) ²
Beschleunigung (xDrive) 0–100 km/h	s	5,3	(4,9)	(3,9)	(5,2)
Verbrauch^{3,4} – alle Motoren erfüllen die EU6-Abgasnorm					
Innerorts (xDrive)	l/100 km	9,3–9,1	(9,8–9,7)	(14,1–13,9)	(7,4–7,4)
Außerorts (xDrive)	l/100 km	6,4–6,4	(6,7–6,6)	(7,9–7,7)	(5,6–5,4)
Kombiniert (xDrive)	l/100 km	7,5–7,4	(7,8–7,7)	(10,2–10,0)	(6,3–6,2)
Abgasnorm (typzugelassen)		EU6d-temp	EU6d-temp	EU6d-temp	(EU6d-temp)
CO ₂ -Emission kombiniert (xDrive)	g/km	170–168	(178–175)	(231–228)	(165–161)
Effizienzklasse (xDrive)		C–B	C	E	B
Tankinhalt, ca.	l	68	68	68	66
Räder/Reifen					
Reifendimension		245/40 R19 275/35 R19	245/40 R19 275/35 R19	245/35 R20 275/30 R20	245/40 R19 275/35 R19
Raddimension		8J x 19 9J x 19	8J x 19 9J x 19	8 J x 20 9 J x 20	8J x 19 9J x 19
Material		Leichtmetall	Leichtmetall	Leichtmetall	Leichtmetall

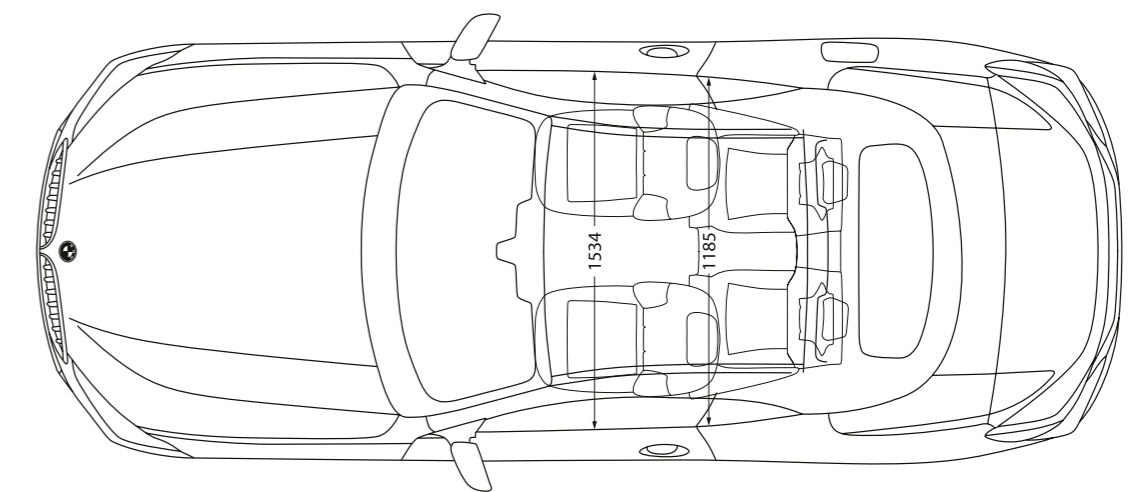
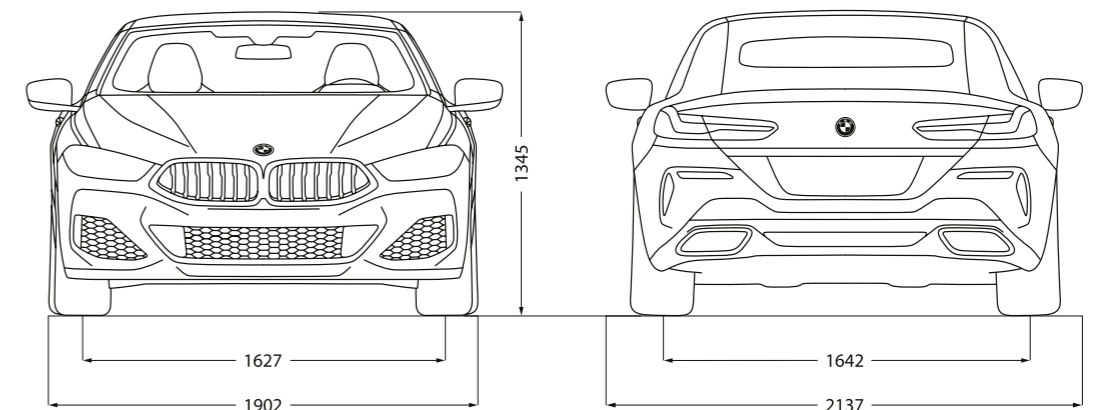
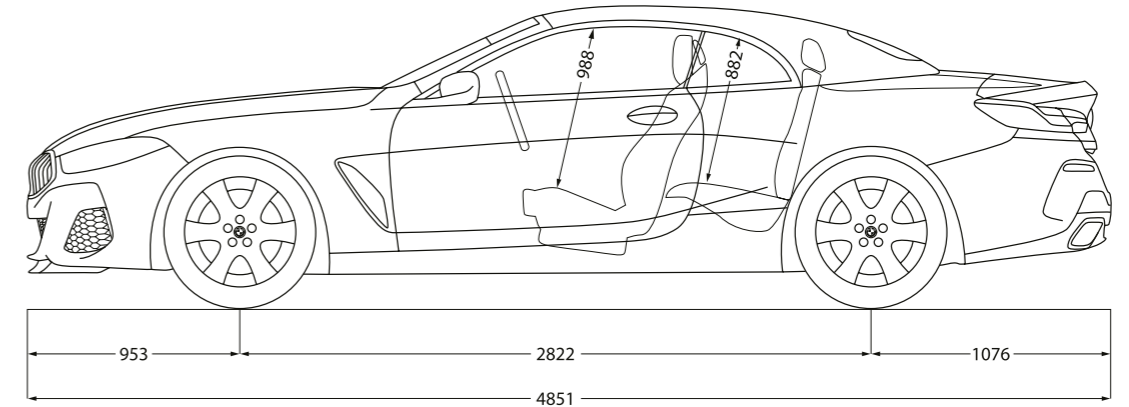

Die angegebenen Maßangaben gelten für das BMW M850i xDrive Cabriolet.

¹ Das EG-Leergewicht bezieht sich auf ein Fahrzeug mit serienmäßiger Ausstattung und beinhaltet keine Sonderausstattungen. Im Leergewicht sind 90% Tankfüllung sowie 75 kg für den Fahrer berücksichtigt. Optionale Ausstattungen können das Gewicht des Fahrzeugs, die Nutzlast sowie bei Einfluss auf die Aerodynamik die Höchstgeschwindigkeit verändern.

² Elektronisch abgeregelt.

³ Angaben zu Leistung für Benzinmotoren beziehen sich auf den Betrieb mit ROZ 98 Kraftstoff. Angaben zu Verbrauch beziehen sich auf den Betrieb mit Referenzkraftstoff gemäß VO (EU) 2007/715. Kraftstoffqualitäten bleifrei ROZ 91 und höher mit einem maximalen Ethanol-Anteil von 10% (E10) sind zulässig. BMW empfiehlt die Verwendung von Superbenzin bleifrei ROZ 95.

⁴ Die Angaben zu Kraftstoffverbrauch, CO₂-Emissionen und Stromverbrauch werden nach dem vorgeschriebenen Messverfahren VO (EU) 2007/715 in der jeweils geltenden Fassung ermittelt. Die Angaben beziehen sich auf ein Fahrzeug in Basisausstattung in Deutschland, die Spannweiten berücksichtigen Unterschiede in der gewählten Rad- und Reifengröße und der optionalen Sonderausstattung und können sich während der Konfiguration verändern. Die Angaben sind bereits auf Basis des neuen WLTP-Testzyklus ermittelt. [Bei diesen Fahrzeugen können für die Bemessung von Steuern und anderen fahrzeugbezogenen Abgaben, die (auch) auf den CO₂-Ausstoß abstellen, andere als die hier angegebenen Werte gelten.]

⁵ Vorläufige Werte; fehlende Werte lagen bei Redaktionsschluss noch nicht vor.



Dieser Katalog gibt Modelle, Ausstattungsumfänge und Konfigurationsmöglichkeiten (Seriensausstattung und Sonderausstattung) der von der BMW AG für den deutschen Markt gelieferten Fahrzeuge wieder. Die Ausstattungsumfänge und Konfigurationsmöglichkeiten in Bezug auf Serien- und Sonderausstattungen der einzelnen Modelle können nach Redaktionsschluss dieses Mediums am 18.03.2019 sowie in anderen Mitgliedsstaaten der Europäischen Union abweichen. Ihr BMW Partner vor Ort informiert Sie gern über Details. Änderungen von Konstruktionen und Ausstattungen vorbehalten.

© BMW AG, München/Deutschland. Nachdruck, auch auszugsweise, nur mit schriftlicher Genehmigung von BMW AG, München.
411 008 189 10 2 2019 CB. Printed in Germany 2019.

BMW M850i xDrive:[LF]BMW TwinPower Turbo 8-Zylinder Benzinmotor, 390 kW (530 PS), 20" M Leichtmetallräder Y-Speiche 728 M Bicolor mit Mischbereifung, Außenfarbe in Dravitgrau metallic, Soft-Top Schwarz-Silber, Sitze in BMW Individual erweiterte Lederausstattung 'Merino' Elfenbeinweiß, Interieurleisten Edelholzausführung 'Fineline' Kupfereffekt hochglänzend.

BMW M850i xDrive:
BMW TwinPower Turbo 8-Zylinder Benzinmotor, 390 kW (530 PS), 20" M Leichtmetallräder Vielspeiche 729 M Bicolor mit Mischbereifung und Notlaufeigenschaften, Außenfarbe in Mineralweiß metallic, Soft-Top Schwarz-Silber, Sitze in BMW Individual erweiterte Lederausstattung 'Merino' Cognac, Interieurleisten Edelholzausführung 'Fineline' Kupfereffekt hochglänzend.

