



1

DAS BMW 8er COUPÉ



2

DESIGN UND HIGHLIGHTS

- 22 Die Vision
- 24 Design Exterior
- 26 Design Interieur
- 28 Dynamics BMW M8 GTE
- 30 Dynamics BMW M850i xDrive
- 32 Dynamics BMW 840i
- 34 Dynamics

3

INNOVATION UND TECHNIK

- Die Vision 36
- Fahrerassistenz 38
- Konnektivität und Infotainment 40
- Komfort und Funktionalität 42

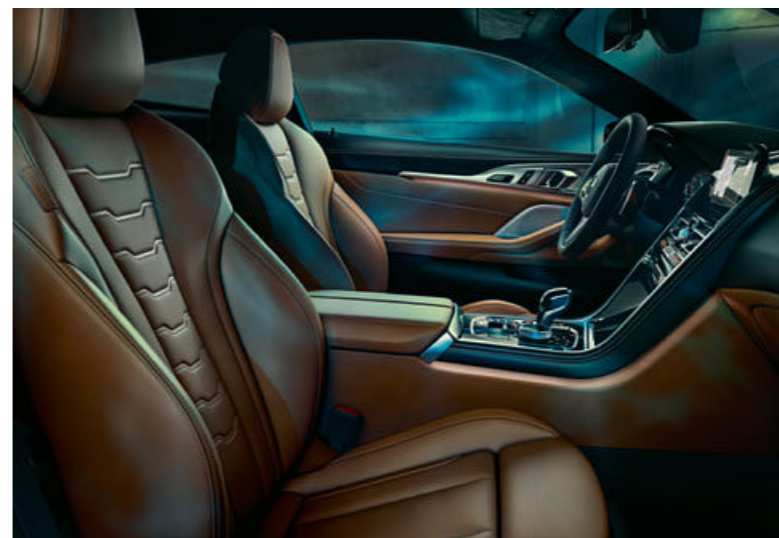

4

AUSSTATTUNGEN

- 44 Die Vision
- 46 BMW Individual
- 48 Farbwelt Exterior
- 50 Farbwelt Interieur
- 54 Technische Werte



DIGITAL MEHR ENTDECKEN: DIE NEUE BMW KATALOGE-APP.

Mehr Informationen, mehr Freude am Fahren: Mit der neuen BMW Kataloge-App erleben Sie BMW digital und interaktiv wie nie zuvor. Laden Sie sich jetzt die BMW Kataloge-App für Ihr Smartphone oder Tablet herunter und entdecken Sie Ihren BMW neu.



Jeder Moment ist einzigartig.
Welche Momente bleiben uns in Erinnerung?
Die in denen wir uns frei fühlen.
In denen wir zu Neuem inspiriert werden.
In denen jedes Detail perfekt ist.
Momente in denen wir etwas mit allen Sinnen
spüren,
die uns mit ihrer puren Kraft berühren.
Augenblicke in denen die Zeit stillzustehen scheint,
weil wir Außergewöhnlichem begegnen.



BAYERISCHE MOTOREN WERKE







MANCHMAL BRAUCHT ES KEINEN GROSSEN AUFTRITT,
UM EINDRUCK ZU HINTERLASSEN.





MANCHMAL FOLGT STIL KEINEM TREND.

MANCHMAL OFFENBART SICH
BESONDERE KRAFT IN WAHRER ELEGANZ.





MANCHMAL MUSS MAN ETWAS SELBST ERLEBEN.

MANCHMAL FINDET MAN INSPIRATION AN
UNERWARTETEN ORTEN.



2

„LUXUS MUSS EMOTIONEN WECKEN.“

Vom Suchen und Finden moderner Perfektion: Adrian van Hooydonk, Chefdesigner BMW Group, über den neuen Auftritt im Segment der exklusivsten Fahrzeuge.

Die Modelle unter dem Namen Bayerische Motoren Werke eröffnen eine neue Welt innerhalb des BMW Portfolios. Was verstehen Sie unter zeitgemäßem Luxus?

Wir wollen unseren Kunden nicht vorschreiben, wie sie Luxus für sich definieren, sondern ein attraktives, vielfältiges Angebot machen. Die Wahrnehmungen von Luxus sind weltweit sehr unterschiedlich. Aber ein zentraler Aspekt, der sich überall zeigt, ist der zunehmende Stellenwert der persönlichen Zeit. Die entwickelt sich in der globalisierten Welt zum wertvollsten Gut.

Wie drückt sich der Wunsch nach Perfektion und Verfeinerung in der Mobilität aus?

Im mobilen Heute verbringen wir mehr und mehr Zeit in verschiedenen Transportmitteln. Autos sind dabei so etwas wie persönliche Räume auf Rädern. Man möchte sich darin absolut wohlfühlen. Ein Lenkrad, das man berührt, die

Materialien, die einen umgeben, müssen sich perfekt anfühlen – und auch das Auge möchte nicht von unsauberen Linien oder einzelnen Bauteilen gestört werden. Gerade das Interieur eines Fahrzeuges wird als Lebensraum verstanden. Es geht darum, von höchstmöglicher sinnlicher Qualität umgeben zu sein.

Worin liegt die größte Herausforderung im Auftritt nach außen?

Luxus muss eine Selbstverständlichkeit nach außen ausstrahlen. Im Englischen gibt es dafür den schönen Begriff Sophistication. Für Designer – unser Team besteht aus mehr als 700 Mitarbeitern an vier Standorten weltweit, die in einem ständigen Wettbewerb der Ideen miteinander stehen – bedeutet das, dass es um jedes kleinste Detail geht. Das Design muss starke Emotionen wecken und gleichzeitig höchste Qualität und Langlebigkeit ausdrücken. Um jeden Augenblick intensiv mit Sinnvollem und Schönem verbringen zu können. Deswegen bauen wir ein Luxus-Ökosystem auf, eine Modellfamilie. In ganz unterschiedlicher Ausprägung – zeitgemäße Limousinen, elegante und sehr sportliche Coupés, aber auch

Fahrzeuge mit ausgesprochen luxuriösen Raumangeboten.

Bei den neuen Designs macht sich eine Gemeinsamkeit bemerkbar: die Reduktion der Linien. Möchten Sie Luxus fördern, indem Sie weniger offensichtlichen Luxus designen?

So wird das Design klarer, moderner und emotionaler. Ein ausdrucksstarkes Flächenspiel steht im Vordergrund, die Dynamik wird stärker als bisher durch die Fahrzeugkörper betont. Die wenigen, aber sehr präzisen Fahrzeuglinien unterstreichen die graphische Gestaltung der Flächen. Ohne die BMW typische Sportlichkeit zu verlieren, wirken die Fahrzeugkörper durch die großzügigen Flächen kraftvoller, edler und sinnlicher. Das geht nur, indem wir jeden Charakter eines Fahrzeuges individuell herausarbeiten. Bei einem BMW soll man immer auf den ersten Blick erkennen, was man mit ihm erleben kann. Gerade bei unseren großen und besonders luxuriösen Fahrzeugen legen wir viel Wert auf eine prägnante Erscheinung und den größtmöglichen Wohlgefühlcharakter im Interieur. Es geht um Freiheit – und das Gefühl, sich in einem BMW zu Hause zu fühlen.





KLARE LINIEN.

Die großflächig gewölbten und muskulös geformten Flächen vermitteln beim BMW 8er Coupé eine besonders souveräne Sportlichkeit. Den BMW Designern ist es gelungen, die Anzahl der Linien entlang der Karosserie auf ein radikales Minimum zu reduzieren und damit die Aussagekraft der Flächen maximal zu betonen – die Grundlage für eine im zeitgenössischen Automobildesign völlig neuartige Silhouette. Viele Flächen, wie etwa die sanft emporgestreckten Flanken hinter den Luftöffnungen der vorderen Radhäuser, sind in dieser expressiven Form im Automobildesign bisher ungesehen.



WEITE RÜCKLEUCHTEN IN DER FÜR BMW TYPISCHEN FORM EINES L BETONEN DIE KRÄFTIGEN SCHULTERN DES BMW 8er COUPÉ.

PERFEKTIONIERTER DETAILS.

Weitere dezente Details, wie die minimalistischen und schwebend leichten Seitenspiegel oder das doppelt gewölbte Dach im Stil klassischer Rennfahrzeuge, vervollständigen den harmonischen Gesamteindruck des BMW 8er Coupé, das trotz seiner zurückhaltenden Form und seines unaufdringlichen Luxus beim Betrachter die für einen BMW Sportwagen typische Emotionalität weckt.

STIL VOLLENDET.

Das BMW 8er Coupé begründet eine völlig neue Formsprache für luxuriöse Sportwagen – die wichtigsten Design-Innovationen im Überblick.

KRAFTVOLLE PROPORTIONEN.

Genau angemessen für einen BMW Sportwagen der höchsten Leistungsklasse: die sportlich-kraftvollen Proportionen. Tief, breit und wie zum Sprung bereit duckt sich die flache Karosserie über den Asphalt. Voluminös ausgeformte hintere Radhäuser betonen einen tiefen Schwerpunkt und den klassischen Antrieb auf die Hinterräder. Die fließende Silhouette in Verbindung mit den sanft gewölbten Flächen signalisiert so einen mühelosen und selbstverständlichen Drang nach vorne.

WEITERENTWICKELTE MARKENZEICHEN.

Bekannte BMW Designelemente, wie die BMW Niere, die Rückleuchten in der Form eines L oder der typische Knick in der Graphik der hinteren Fenster, interpretierten die BMW Designer auf eine hochmoderne Weise. So bezieht sich die nach vorne geneigte BMW Niere in der Form einer sogenannten „Sharknose“ auf ikonische BMW Rennfahrzeuge wie den BMW 507 oder BMW 3.0 CSL. Die beim BMW 8er Coupé besonders filigran und weit ausgeführten Rückleuchten betonen die kräftigen Schultern ebenso wie das kraftvolle Heck.



DER LUXUS, SPORTLICH ZU SEIN.

Das BMW 8er Coupé präsentiert sich auch im Interieur unwiderstehlich luxuriös – und zugleich unnachahmlich sportlich: Edle Materialien und aufwendige Verarbeitung erzeugen ein maximal exklusives Ambiente. Gleichzeitig ist das Design des BMW 8er Coupé entsprechend seinem Charakter durch und durch dynamisch: Die bewusste Längsorientierung des Interieurs und die BMW typische konsequente Fahrerorientierung trägt dazu bei, dass der Fahrer jederzeit alles im Griff und alles im Blick behält. Steigen Sie ein und erleben Sie das Gefühl der Rennstrecke, elegant interpretiert.

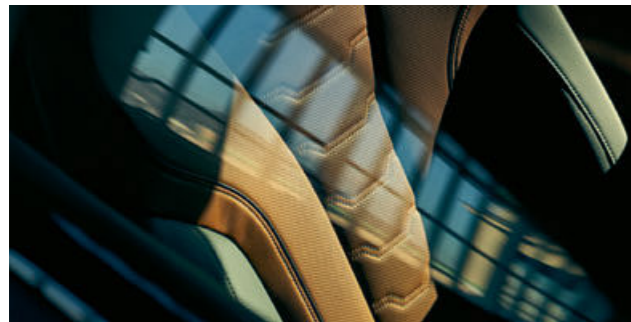

IN DER BMW INDIVIDUAL ERWEITERTEN LEDERAUSSTATTUNG 'MERINO' BICOLOR TARTUFO/SCHWARZ² MIT MARKANTER KONTRASTNAHT ZIEHEN SELBST DIE SITZE ALLE AUFMERKSAMKEIT AUF SICH.

ZWEI WELTEN, KEINE KOMPROMISSE:
IM BMW 8er COUPÉ VEREINT SICH
SPORTLICHKEIT MIT ABSOLUTEM LUXUS.

Von klassisch-sportlich bis modern-elegant: Schon der Innenraum verbreitet eine einzigartig luxuriöse Atmosphäre. So sind schon ab Basisausstattung Instrumententafel und Türbrüstung mit Leder bezogen und mit einer Kontrastnaht versehen. Sitze in Leder 'Vernasca'¹, BMW Individual Leder 'Merino' mit erweiterten Umfängen² oder sogar BMW Individual Vollleder 'Merino'³ betonen den individuellen Anspruch des Interieurs. Gestaltungselemente wie die fließenden Übergänge zwischen Instrumententafel und Türen schaffen eine rundum exklusive Designerfahrung, die Fahrer und Beifahrer von allen Seiten gleichermaßen umgibt. Ein Erlebnis für Hand und Auge sind die handgefertigten Glasapplikationen⁴: Sie setzen an ausgewählten Bedienelementen, wie dem Gangwahlhebel, dem Start-Stopp-Knopf, dem iDrive Controller oder dem Lautstärkereglern, hochwertige Highlights, die das ohnehin schon edle Ambiente zusätzlich aufwerten.

¹ Serie für 840d xDrive.
² Serie für M850i xDrive.
³ Ausstattung optional erhältlich.
⁴ Serie für M850i xDrive und optional für 840d xDrive.



INTERIEURLEISTEN AUS EDELSTAHLGEWEBE⁴ SETZEN IM INTERIEUR DYNAMISCHE HIGHLIGHTS MIT TECHNISCHER NOTE.

VON DER RENNSTRECKE INSPIRIERT – DAS INTERIEUR
DES BMW 8er COUPÉ GIBT SICH DYNAMISCH BIS INS
LETZTE DETAIL.

Sowohl die edlen Bedienelemente als auch die klaren Designlinien im BMW 8er Coupé kennen nur eine Richtung: klar nach vorne. Das verleiht dem Innenraum eine zusätzliche Dynamik. Typisch für einen Sportwagen ist die Mittelkonsole breit und steil ansteigend angelegt. Hier finden sich alle relevanten Funktionen übersichtlich zusammengefasst, sodass der Fahrer in jeder Fahrsituation vollste Kontrolle genießt. Außerdem schafft die klar strukturierte Aufteilung Raum für die luxuriöse Wirkung der hochwertigen Materialien und großzügig angelegten Flächen.

UNWIDERSTEHLICH LUXURIÖS –
UND ZUGLEICH UNNACHAHMLICH
SPORTLICH.



FUNKELNDE EXKLUSIVITÄT: DIE GLASAPPLIKATIONEN 'CRAFTED CLARITY'³ SIND VON HAND GEFERTIGT UND VEREDELN AUSGEWÄHLTE ELEMENTE IM INTERIEUR.





KEINE KOMPROMISSE.

Respekt. Das spüre ich, wenn ich den BMW M8 GTE sehe. Die BMW Niere, das Heck mit dem breiten Radstand, die Radhäuser samt Luftauslässen und die gesamte Aerodynamik strahlen eine Intensität aus, die bei jedem Konkurrenten das auslöst, worum es auf der Rennstrecke geht: Respekt.

Eigentlich sind Abstimmung und Leistungsstärke des Motors für einen professionellen Rennfahrer die wichtigsten Merkmale an einem Fahrzeug. Aber diese Stärke muss auch auf den ersten Blick sichtbar werden. In dieser Hinsicht ist der BMW M8 GTE das stimmigste Rennfahrzeug, das BMW je gebaut hat. Und diese Präsenz ist für mich auch sofort beim Serienmodell erkennbar. Die langgezogene Motorhaube und die Proportionen an den Hinterrädern offenbaren sofort die Gene eines Sportwagens – die Seiten des Serienmodells sind letztendlich nur 100 Millimeter schmaler als die des BMW M8 GTE.

Die Entwicklung eines neuen Rennfahrzeugs dauert mehrere Jahre. Als Fahrer ist man involviert, testet, gibt Feedback. Und die Experten feilen an den Details, wie der Form der Außenspiegel, die an den berühmten

M Haken der BMW M Fahrzeuge angelehnt ist und den Strömungsfluss an den Seiten des Fahrzeugs verbessert. Ich hatte die Ehre, als erster den BMW M8 GTE nach der Entwicklung auf der Rennstrecke zu fahren. Ein emotionaler Moment – und vom ersten Augenblick ein perfektes Zusammenspiel.

Dieser Wow-Effekt war auch im Serienmodell sofort da, man fühlt sich gleich vom Fahrzeug umfasst. Man sitzt nicht nur darin und fährt, man wird zu einer Einheit. Alles fühlt sich ergonomisch an. Der Aufbau des Cockpits, die Einstellungen am Lenkrad – all das zeigt, dass keinerlei Kompromisse gemacht werden, wenn es um Orientierung am Fahrer geht. Ich spüre das gleiche absolute Vertrauen, das auf der Rennstrecke so essenziell ist. Wenn nichts ablenken darf, gerade bei einem 24-Stunden-Rennen wie Le Mans, wenn man unbeirrt sein Programm durchziehen muss. Stunde für Stunde, Runde um Runde, um im Finale voll da zu sein. Stärke dann zeigen, wenn es um alles geht – und den Konkurrenten ein ganz besonderes Design-detail des BMW 8er: die charakteristisch-schlanke Linie der Rücklichter.



Martin Tomczyk.
Der Rennfahrer und Langstreckenspezialist war eng involviert in die Entwicklung des BMW M8 GTE. Kein anderer Pilot hat so viele Kilometer im BMW M8 GTE zurückgelegt.



**DIE 19" M SPORTBREMSE
ÜBERZEUGT MIT PRÄZISESTER
DOSIERBARKEIT UND HÖCHSTER
BREMSPERFORMANCE – SELBST BEI
HÄRTESTER BELASTUNG.**

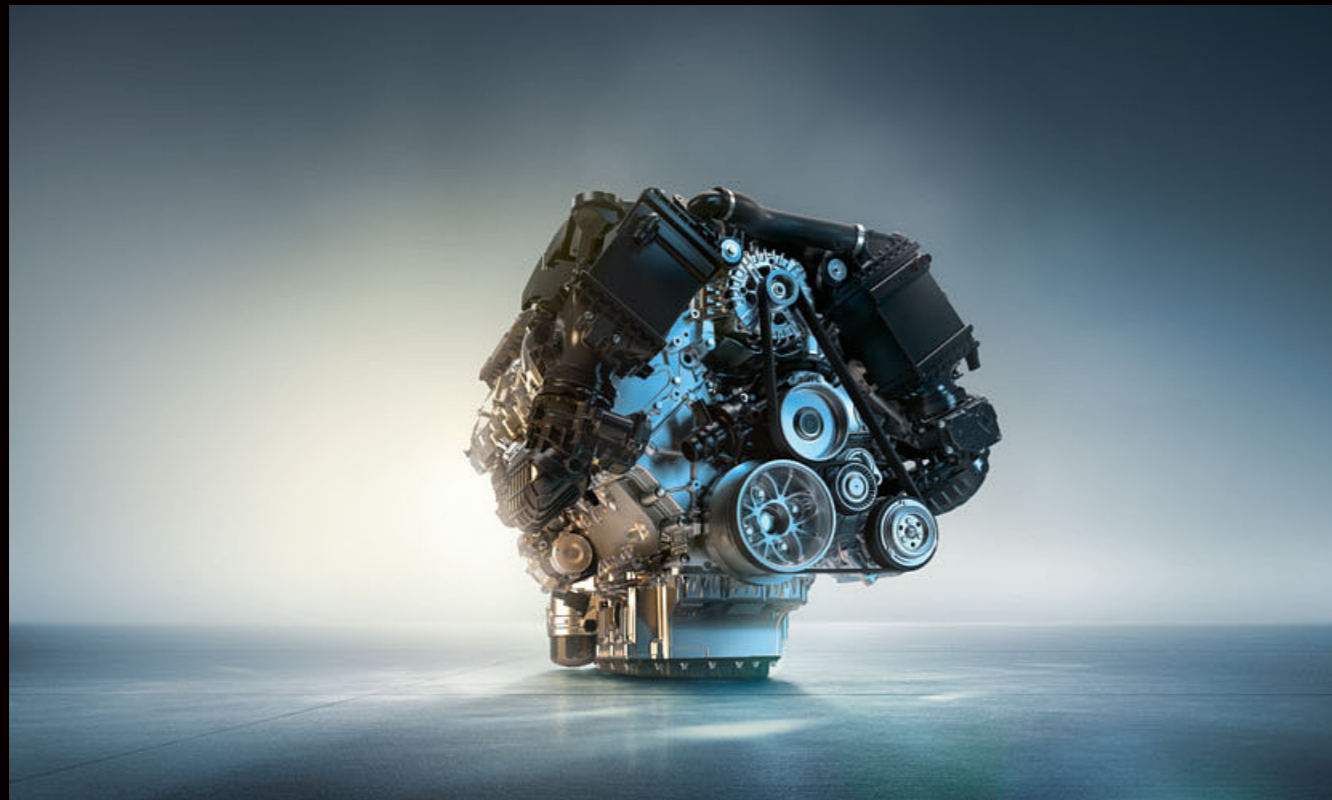

HIGH PRECISION INJECTION MIT BIS ZU 350 BAR, DOPPEL-VANOS UND VALVETRONIC SETZEN MASSSTÄBE IN SACHEN LEISTUNG UND EFFIZIENZ.

IM GRENZBEREICH ZU HAUSE: DAS BMW M850i xDRIVE COUPÉ.

Ein Druck auf das Gaspedal – und der TwinPower Turbo 8-Zylinder Benzinmotor mit 4,4 Liter Hubraum greift entschlossen nach jedem Meter Asphalt. Dabei treibt seine souveräne Drehfreude den Puls des Fahrers in die Höhe, wenn er sich mit präziser Dosierbarkeit dem erfahrbaren Grenzbereich nähert: Zwei Twin-Scroll-Abgasturbolader, Zylinderlaufbahnen mit Spezialbeschichtung und ein auf höchste Performance ausgelegtes Kühlpaket mit zwei ausgelagerten Kühlern, einem vorgelagerten Kühler und einem 1.000 Watt starken Lüfter findet man sonst nur in Rennsportwagen. Auf Wunsch betont die Sportabgasanlage die Lastwechsel des V8-Motors charakterstark, beherrscht auf Knopfdruck aber auch eine fein gedämpfte Tonart – abhängig vom gewählten Modus.

ÜBERLEGENE INGENIEURSKUNST: DER BMW TWIN POWER TURBO V8-BENZINMOTOR BILDET DAS KRAFTVOLLE HERZ DES BMW M850i xDRIVE.



**EIN DRUCK AUF
DAS GASPEDAL – UND
DER TWIN POWER
TURBO 8-ZYLINDER
BENZINMOTOR
MIT 4,4 LITER HUBRAUM
GREIFT ENTSCHLOSSEN
NACH JEDEM METER
ASPHALT.**

INNOVATIONEN AUS DEM RENNSPORT. FÜR HIGH PERFORMANCE AUF DER STRASSE.

Die Rennsportgene des BMW M850i xDrive Coupé sind in jeder noch so alltäglichen Fahrsituation spürbar. Die hohe Karosseriesteifigkeit und die verstärkten Fahrwerkskomponenten sorgen für eine direkte Umsetzung jedes Lenkbefehls. Der spezifisch abgestimmte BMW xDrive Allradantrieb und das geregelte M Sportdifferenzial bieten maximale Traktion beim Herausbeschleunigen aus Kurven – bei einer Agilität, die bisher nur Fahrzeugen mit Hinterradantrieb vorbehalten war. Die 19" M Sportbremse überzeugt mit präzisester Dosierbarkeit und höchster Bremsperformance – selbst bei härtester Belastung. Höchsten Querkräften stemmen sich die Räder mit serienmäßiger Sport-Mischbereifung entgegen. Die Integral-Aktivlenkung garantiert dabei in jedem Geschwindigkeitsbereich perfektes Einlenken und Höchstgeschwindigkeitssouveränität. Serienmäßig ist im BMW 8er Coupé das Adaptive M Fahrwerk verbaut. Es sorgt für optimale Straßenangebundenheit auf allen Untergründen und ermöglicht es dem Fahrer, zwischen besonders sportlicher oder komfortabler Fahrwerksabstimmung wählen zu können. Willkommen in einer neuen Dimension von Performance!

SOUVERÄN DURCH JEDE KURVE – EGAL, BEI WELCHER GESCHWINDIGKEIT: ADAPTIVES M FAHRWERK PROFESSIONAL¹.

Maximal agil, überraschend komfortabel: Das Adaptive M Fahrwerk Professional¹ vereint typische Dynamik mit Laufruhe und Stabilität. Die elektromechanische Wankstabilisierung reduziert die Seitenneigung in den Kurven und ermöglicht so sehr hohe Kurvengeschwindigkeiten. Situationsabhängig wählt sie stabilisierendes oder agilisiertes Fahrverhalten. Damit kann der Fahrer selbst bei zügigen Kurvenfahrten oder schnellen Richtungswechseln vollste Kontrolle sowie ein reaktionsfreudiges Handling genießen.

¹ Ausstattung optional verfügbar für den M850i xDrive.

DURCH DAS ADAPTIVE M FAHRWERK PROFESSIONAL UND BMW xDRIVE DER NEUESTEN GENERATION FÄHRT SICH DAS BMW M850i xDRIVE COUPÉ AUSGESPROCHEN SPORTLICH UND KOMFORTABEL ZUGLEICH.



390 kW

(530 PS) Leistung

3,7 s

0 auf 100 km/h

4.395 cm³

Hubraum

750 Nm

Drehmoment

DER EINZIGE SEINER ART. MIT KLASSISCHEM HINTERRADANTRIEB.

Etwas für Puristen: Das BMW 840i Coupé ist für jene, die bei einem Sportwagen die klassischen Tugenden eines ausschließlich über die Hinterräder angetriebenen Fahrzeugs schätzen. Kenner wollen auf dieses einmalige Fahrgefühl nicht verzichten – und erleben es in diesem Ausnahmefahrzeug in aufregend-sportlicher Ausprägung.

AUFREGENDES SPORTWAGENFEELING. NEU INTERPRETIERT.

Die neue 840i Motorisierung des BMW 8er Coupé lässt das Herz eines jeden Sportwagenliebhabers schon beim ersten Kontakt höherschlagen. Die gesamte Kraft dieses eleganten Fahrzeugs entlädt sich dank des BMW TwinPower 6-Zylinder Benzinmotors schon bei kurzem Antippen des Gaspedals und katapultiert dieses Ausnahmefahrzeug nach vorn. Extrem sprintfreudig und souverän bis in hohe Drehzahlbereiche hinein zeigt dieses Triebwerk alle Eigenschaften in Reinkultur, die einen BMW Motor so außergewöhnlich machen. Je nach gewähltem Fahrerlebensmodus spreizt sich das Erlebnis zwischen dynamisch und maximal sportlich – ein Charakterzug, der durch den unverwechselbaren Klang des BMW TwinPower 6-Zylinder Benzinmotors selbst für die Ohren zum Erlebnis wird.

KRAFTVOLL DYNAMISCH DURCHSTARTEN – MIT HINTERRADANTRIEB.

Wer auf ein pures Sportwagenerlebnis aus ist, entscheidet sich für die rein heckangetriebene Variante des BMW 840i: Als einziges Modell der 8er Reihe überträgt dieses den gesamten Schub seines kraftvollen Triebwerks auf die Hinterachse. Durch ein geringeres Gesamtgewicht und eine optimierte Gewichtsverteilung ist auch bei dieser kompromisslos sportlichen Antriebsvariante ein mitreißendes Maximum an Performance und Dynamik sichergestellt. Das reine Erlebnis klassischen Rennsports, euphorisierend interpretiert – im BMW 840i Coupé mit Hinterradantrieb. Der neue BMW TwinPower Turbo 6-Zylinder Benzinmotor ist auch mit dem intelligenten Allradantrieb BMW xDrive erhältlich, der Sportlichkeit und Fahrkomfort ausgeglichen miteinander vereint.

250 kW

(340 PS) Leistung

5,0s

0 auf 100 km/h

2.998 cm³

Hubraum

500 Nm

Drehmoment



SOUVERÄNE STRASSENLAGE IN JEDER SITUATION KOMBINIERT MIT MAXIMALEM VORWÄRTSDRANG: DER BMW 840i DOMINIERT JEDE STRASSE, DIE ER BEFÄHRT.

JEDE KURVE EIN WEITERER TRIUMPH:

Das M Sportdifferenzial sorgt dafür, dass selbst bei anspruchsvollen Richtungswechseln oder auf stark unterschiedlichen Untergründen die Motorleistung optimal auf die Straße gebracht wird. Eine aus dem Motorsport kommende permanente, stufenlos elektronisch gesteuerte Lamellensperre reduziert dabei etwaige Drehzahlunterschiede zwischen den Hinterrädern und verteilt das Antriebsmoment variabel zwischen ihnen. Je nach Einstellung wird so ein Fahrverhalten möglich, das die ganze Bandbreite zwischen traktionsorientiert bis hin zu maximal fahrdynamisch-sportlich abbildet – aber in jeder Ausprägung ein Höchstmaß an Fahrfreude sicherstellt.

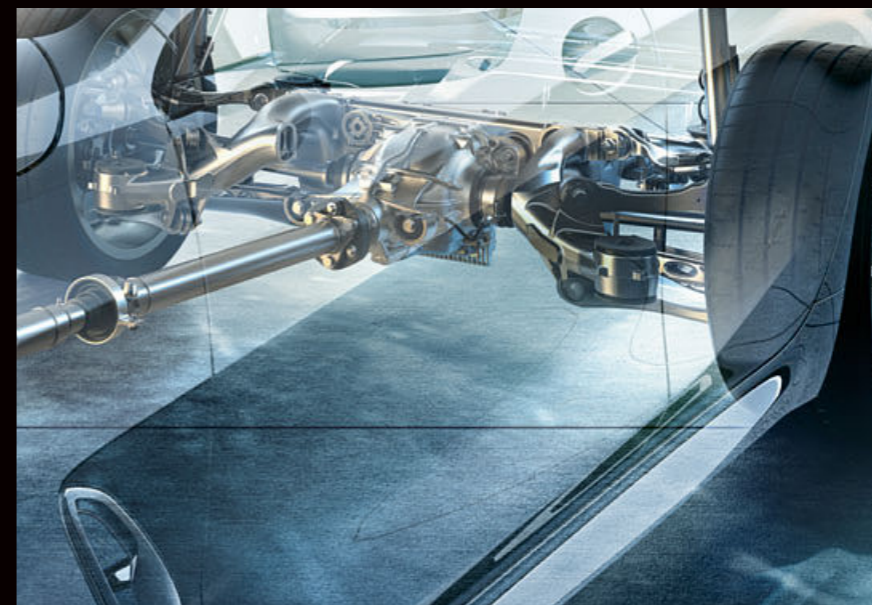

DAS UNVERGLEICHLICH PURE ERLEBNIS EINES KLASSISCHEN HINTERRADANTRIEBS – ERST IM BMW 840i COUPÉ WIRD DEUTLICH, WIE VIEL ADRENALIN IN DIESER ART ANTRIEB STECKT.



DIE ELEKTRISCH VERSTELLBAREN AUßENSPIEGEL SEHEN MIT SPIEGELKAPPEN AUS CARBON BESONDERS SPORTLICH AUS. SIE SIND SO GESTALTET, DASS SIE DIE AERODYNAMIK DES BMW 8er COUPÉ OPTIMIEREN.

EIN EINDRUCK, DER FÜR IMMER PRÄGT.

Der BMW M850i xDrive ist nicht nur schnell, er sieht auch schnell aus. Sein Design zeigt kompromisslose Dynamik und setzt ein Statement, das keine Fragen offenlässt: In Sunset Orange¹ lackiert und mit Carbonelementen veredelt, positioniert sich hier auf 20" M Leichtmetallrädern ein reinrassiger Sportwagen, der nicht stehen will, sondern fahren – Gentlemen, start your engines!

DIE VIELFACH EINSTELLBAREN M SPORTSITZE MIT SCHALENSITZ-CHARAKTER UND TEILINTEGRIERTER KOPFSTÜTZE BIETEN IHNEN UND IHREM BEIFAHREXZELLENTEN SEITENHALT.



„Doppia Gobba“ –
Doppelwölbung auch
im Carbondach

Aerodynamische
Außenspiegel

Niedriger Schwerpunkt
und extrem flache
Scheinwerfer

Große Lufteinlässe
in der Front



MEHR CARBON FÜR MEHR LEICHTIGKEIT:
DAS M CARBON EXTERIEURPAKET UND DAS M CARBONDACH¹.

Carbon bis ins kleinste Detail: Das exklusive M Carbon Exterieurpaket addiert zu den bereits serienmäßig integrierten Carbon Core Bauteilen des BMW 8er Coupé zahlreiche Design-elemente aus Carbon – für einen noch reinrassigeren Sportwagenlook, der alle Blicke auf sich zieht. Mit Spiegelkappen, Lufteinlassblenden, einem Dekorelement um die Endrohrblenden, einem M Heckspoiler aus Carbon sowie einem angeschärften Heckdiffusor verstärkt das Carbon Exterieur Paket nicht nur optisch, sondern auch substanziell seinen Motorsportcharakter. Auch das M Carbondach¹ setzt ein eindeutiges Statement für eine Philosophie, die aus allem das Äußerste herausholt – ideale Voraussetzungen also für alle, die auf jeder Fahrt das Maximum an Dynamik erleben wollen.

EIN REINRASSIGER
SPORTWAGEN,
DER NICHT STEHEN
WILL, SONDERN
FAHREN – GENTLEMEN,
START YOUR ENGINES!

DAS M CARBONDACH¹ AUS DEM ULTRALEICHTEN, ABER HOCHSTABILEN WERKSTOFF
HEBT DIE ADRENALINGETRIEBENE OPTIK DES BMW M850i xDRIVE AUF EIN NEUES LEVEL.



¹ Ausstattung optional erhältlich.

3

EMOTION, ÜBERSETZT IN INNOVATION.

Gedanken wurden geboren, Ideen zu Ende gedacht und Know-how auf die Spitze getrieben. Innovativste Technologien wurden entwickelt, Komfort und Effizienz gesteigert und das Leistungsniveau erhöht. Aber all das wurde nicht getan, um Wissen, Können und Pioniergeist in den Vordergrund zu stellen – sondern um dieses eine besondere Gefühl noch erlebbarer zu machen: Fahrfreude. Technologie wird zu Emotion – das BMW 8er Coupé.



DIE IDEE DES FAHRENS: ZU ENDE GEDACHT.

FAHRERASSISTENZ

Auf dem Weg zum autonomen Fahren der Zukunft bieten die innovativen BMW Personal CoPilot Fahrerassistenzsysteme schon heute eine Vielzahl intelligenter teilautomatisierter Systeme, die den Fahrer in monotonen, anspruchsvollen oder unübersichtlichen Situationen unterstützen. Ob auf Wunsch aktiviert oder als Helfer im Hintergrund – die BMW Personal CoPilot Technologien machen das Fahren und Parken mit dem BMW 8er Coupé sicherer, komfortabler und entspannter.



DER AUTOMATISCHE SPEED LIMIT ASSIST^{1,2} PASST DIE AKTIVE GESCHWINDIGKEITSREGELUNG DYNAMISCH AN KOMMENDE TEMPOLIMITS AN.

DAS SICHERHEITSPAKET DRIVING ASSISTANT^{2,3} UNTERSTÜTZT SIE IN ZAHLREICHEN GEFÄHRLICHEN FAHRSITUATIONEN UND BREMST IM NOTFALL SELBSTTÄTIG.

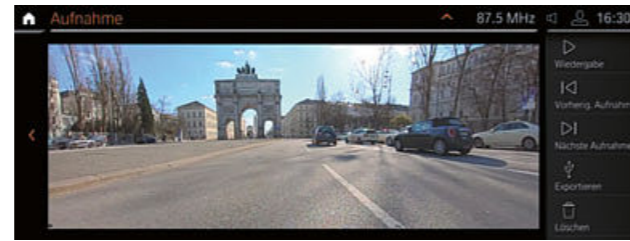

BMW DRIVE RECORDER.

Der BMW Drive Recorder² ermöglicht die Aufnahme eines Videos von der Fahrzeugumgebung und das Abspielen des Videos auf dem zentralen Control Display oder über USB-Export auch auf Ihrem CE-Gerät. Wichtige Fahrzeuginformationen wie z. B. Geschwindigkeit und GPS-Position werden synchron mit dem Video gespeichert. Der BMW Drive Recorder hat zwei Unterfunktionen, den Eventrecorder und den Crashrecorder.

DA, WENN ER GEBRAUCHT WIRD: DER DRIVING ASSISTANT PROFESSIONAL².

Der Driving Assistant Professional^{2,3} unterstützt den Fahrer durch intelligente Funktionen für teilautomatisiertes Fahren, beispielsweise auf monotonen Strecken, während Verkehrsstaus oder in unübersichtlichen Situationen. Die Aktive Geschwindigkeitsregelung mit Stop&Go-Funktion inklusive Frontkollisionswarnung mit Bremsengriff hält bis 210 km/h die Geschwindigkeit und den Abstand zum Vorderfahrzeug. Ebenfalls bis 210 km/h unterstützt der Lenk- und Spurführungsassistent dabei, das Fahrzeug sicher in der Fahrspur zu führen. Der Spurhalteassistent mit aktivem Seitenkollisionsschutz kann durch einen Lenkeingriff ein unbeabsichtigtes Verlassen der Fahrspur verhindern.

¹ Bestandteil der Ausstattung Driving Assistant Professional.

² Ausstattung optional erhältlich.

³ Die Funktion kann bei Dunkelheit, Nebel und starkem Gegenlicht eingeschränkt sein.





SCHAFFT NEUE WIRKLICHKEITEN.

KONNEKTIVITÄT UND INFOTAINMENT



DAS BMW HEAD-UP DISPLAY¹ PROJIZIERT FAHRRELEVANTE INFORMATIONEN ABLENKUNGSFREI INS SICHTFELD DES FAHRERS.

INFORMATION INNOVATIV: DAS BMW LIVE COCKPIT PROFESSIONAL MIT INNOVATIVEM BEDIENKONZEPT.

Das innovative BMW Live Cockpit Professional steht im Zentrum der Interaktion mit dem BMW 8er Coupé. Auf seinem Anzeigeverbund, bestehend aus Control Display in der Mittelkonsole, Instrumentendisplay hinter dem Lenkrad und BMW Head-Up Display, werden alle Informationen ansprechend, übersichtlich und ideal einsehbar dargestellt – so steht jederzeit die Information zur Verfügung, die gerade benötigt wird. Dafür sorgt das innovative Bedienkonzept des BMW Operating System 7.0: Vollkommen intuitiv lässt es sich wahlweise per Gestik, Sprache, Touch- oder iDrive-Steuerung bedienen. Dabei ist es individuell konfigurierbar – denn im Zentrum stehen immer die Wünsche des Fahrers und seiner Mitreisenden. Damit der Fahrer sich gleichzeitig vollkommen auf das Fahrgeschehen konzentrieren kann, projiziert das Head-Up Display fahrrelevante Informationen ablenkungsfrei in sein Sichtfeld. Und um sicher zu stellen, dass die Software des BMW 8er Coupé immer auf dem neuesten Stand ist, wird sie per Remote Software Upgrade ganz einfach over the air installiert – komfortabel und stressfrei, ganz ohne Besuch beim BMW Servicepartner.

DIE BENUTZEROBERFLÄCHE LÄSST SICH INTUITIV BEDIENEN UND DURCH VARIABLE WIDGETS GANZ AUF DIE EIGENEN ANFORDERUNGEN EINSTELLEN.

Fest steht: Das BMW 8er Coupé leitet auch beim Thema Konnektivität eine neue Ära ein. Die Innovationen heißen BMW Live Cockpit Professional und BMW Operating System 7.0: ein hochwertiger Anzeigeverbund, bestehend aus einem touchfähigen, hochauflösenden 10,25" großen Control Display und einem volldigitalen 12,3" großen Instrumentendisplay, auf dem das innovative Bedienkonzept mit intuitiver Bedienbarkeit über Gestik, Sprach- und Touchsteuerung und zahlreichen Optionen zur Individualisierung aller Anzeigen läuft.

„HEY BMW“: DER BMW INTELLIGENT PERSONAL ASSISTANT.

„Hey BMW, wer bist du?“ Wäre es nicht wunderbar, wenn in Ihrem BMW auch Ihr persönlicher Assistent steckte? Kommunizieren Sie über den BMW Intelligent Personal Assistant mit Ihrem BMW. Er kennt Sie, wird immer besser und hilft in vielen Situationen. Sie können ihm auch ein persönliches Aktivierungswort geben. Er kann alles rund ums Fahrzeug erklären und hilft Ihnen, Ihren BMW besser kennenzulernen.

¹ Die Anzeigen des BMW Head-Up Displays sind mit polarisierten Sonnenbrillen nur eingeschränkt erkennbar. Die eingeblendeten Inhalte sind ausstattungsabhängig. Einblendungen setzen den Erwerb weiterer Sonderausstattungen voraus.



ÜBERRASCHT. UND BERÜHRT.

KOMFORT UND FUNKTIONALITÄT



Der Komfort im BMW 8er Coupé beginnt nicht erst beim Fahren, sondern schon beim Einsteigen mit dem Komfortzugang. Sie brauchen zur Entriegelung noch nicht mal einen Schlüssel, denn mit dem BMW Digital Key übernimmt Ihr Smartphone³ diese Funktion. Sobald Sie dieses an den Türgriff halten, werden die Türen entriegelt. Im Inneren begrüßt Sie das dynamische Innenlicht mit einem Willkommensszenario, und das Bowers & Wilkins Diamond Surround Sound System¹ umgibt Sie mit kristallklarem Klang. Die perfekte Einstimmung also auf das, was folgt: ein aufregendes Fahrerlebnis, das sogar schon beginnt, bevor sich das BMW 8er Coupé bewegt.

GESCHLIFFENER KLANG FÜR REINSTEN SOUNDGENUSS: DAS BOWERS & WILKINS DIAMOND SURROUND SOUND SYSTEM.

Sieben Alu-Kevlar-Mitteltöner. Vier Aluminium-Hochtöner. Drei Diamant-Hochtöner. Zwei Zentralbässe mit Rohacellkern. Dazu ein 10-Kanal-Amplifier und eine mikrofongestützte fahrdynamische Klangregelung, die durch diskrete Ansteuerung der Lautsprecher in jeder Fahrsituation exzellenten Sound liefert: Im Bowers & Wilkins Diamond Surround Sound System¹ vereinen sich ausgesuchte Materialien und High-End-Technologie zu einem einzigartigen Audio-Erlebnis der Luxusklasse.

EIN FEST FÜR DIE AUGEN: DAS DYNAMISCHE INNENLICHT.

Das dynamische Innenlicht taucht den Innenraum in eine unvergleichliche Atmosphäre, die das Beste einer ambienten, indirekten Beleuchtung mit hervorhebenden Highlights verbindet. Zahlreiche LEDs und Lichtleiter lassen sich ganz nach Wunsch in mehreren einstellbaren Farben ansteuern. Beim Ein- und Ausstieg oder bei Ereignissen wie einem Telefonanruf erzeugen vorkonfigurierte dynamische Lichtinszenierungen ein aufmerksamkeitsstarkes optisches Erlebnis durch das harmonische Zusammenspiel aller Beleuchtungselemente.

HALTUNG BRAUCHT HALT: MULTIFUNKTIONSSITZE.

Sportlichkeit, luxuriös gedacht: Die Multifunktionssitze² des BMW 8er Coupé übertreffen alle Anforderungen, die man an einen sportlichen Sitz stellen kann. Die besonders tiefe Sitzposition mit einer hochgezogenen Schulterpartie und integrierter Kopfstütze lässt den Fahrer selbstbewusst im Zentrum der Kraft Platz nehmen, während die komfortable Sitzabstimmung mit umfangreichen elektrischen Einstellmöglichkeiten maximalen Seitenhalt sicherstellt. Die Aktive Sitzbelüftung¹ wiederum sorgt zu jedem Zeitpunkt für ideales Sitzklima, während ein markantes Nahtbild, die Perforation sowie exklusive Kontrastnähte das Gesamtsitzerlebnis auch optisch perfektionieren.

¹ Ausstattung optional erhältlich.

² Serie für BMW M850i xDrive.

³ Nur für ausgewählte Samsung-Modelle verfügbar.



4

DER REIZ DES AUSSER- GEWÖHNLICHEN.

Materialien – handverarbeitet,
auserlesen und exklusiv. Farben,
Flächen und Formen, so individuell
wie die Augen, die sie betrachten.
Vorstellungen und Erwartungen
werden kompromisslos erfüllt – und
übertrifft. Design, Detail und Dynamik
sind Facetten ein und derselben Idee –
im BMW 8er Coupé.

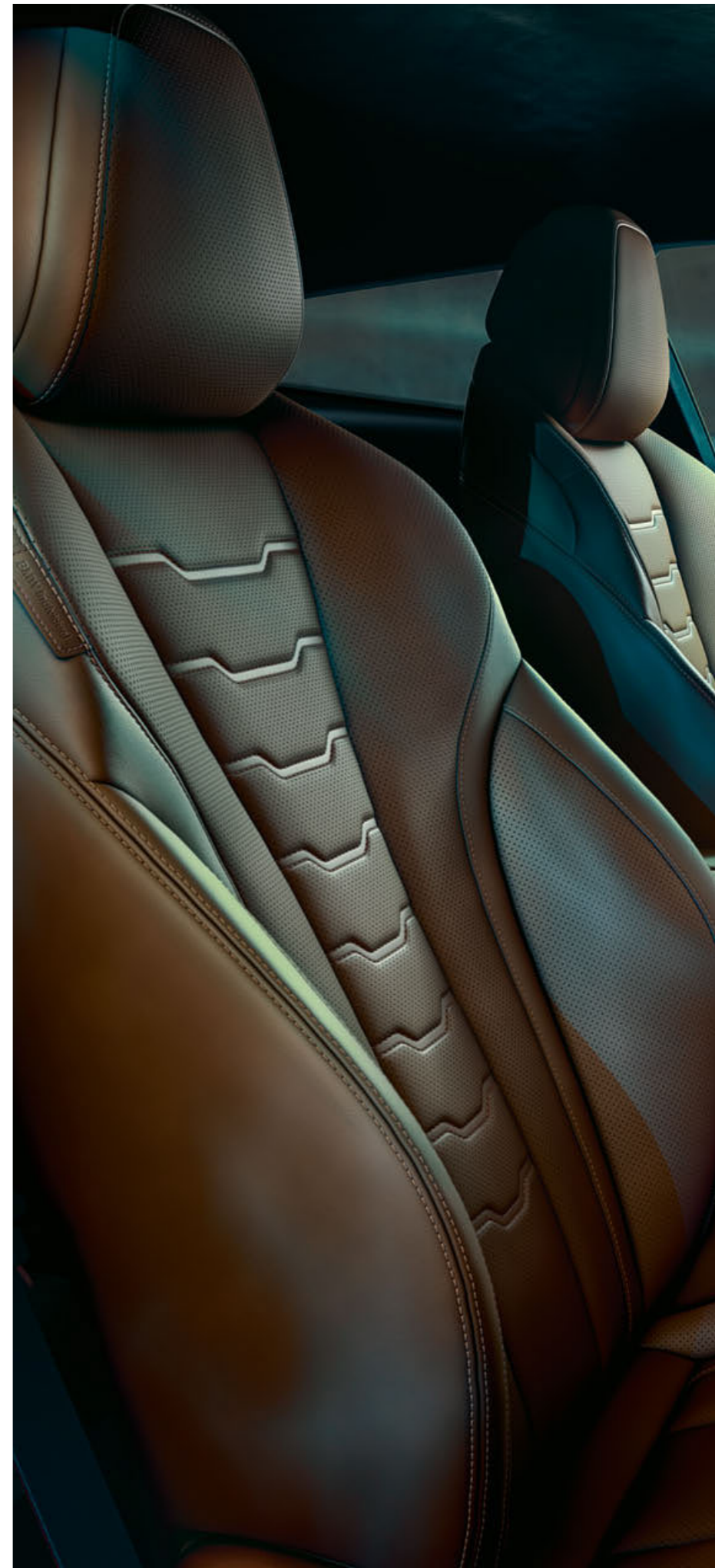

BMW INDIVIDUAL.

THE EXPRESSION OF PERSONALITY.



In der Sonderlackierung Pure metal Silber erzeugen Helldunkelkontraste den Eindruck flüssigen Metalls. Dafür sorgen ein Basislack mit feinsten Aluminium-Nanopartikeln, der in höchster handwerklicher Präzision geschliffen und poliert wird, sowie ein zweiter Lackierdurchlauf inklusive Finish. Das Ergebnis: Eine Lackierung voller Farbbrillanz und Tiefenglanz, die alle Aufmerksamkeit auf sich zieht.



Für die BMW Individual Interieurleisten in Pianolack schwarz werden zunächst mehrere Lagen Holz furnier aufgebracht, die in zahlreichen Schichten mit Pianolack lackiert und so lange poliert werden, bis ein tiefer Hochglanzeffekt entstanden ist. Im Interieur verbreiten sie eine souveräne, edle Atmosphäre.

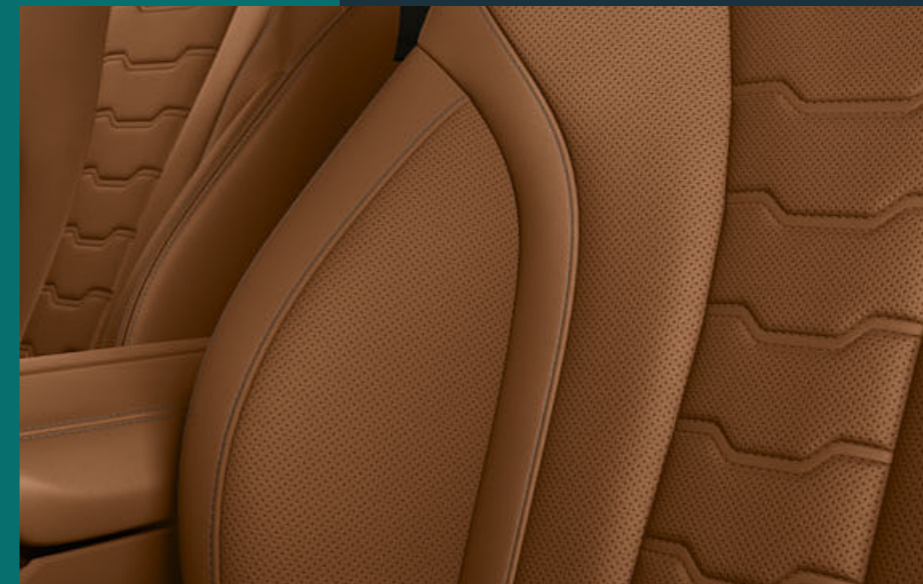

Die BMW Individual erweiterte Lederausstattung 'Merino' in Cognac verdeutlicht den Exzellenzanspruch von BMW Individual: Es wird ausschließlich Leder von Premiumqualität ohne jegliche Oberflächenfehler verwendet, welches im Produktionsverlauf nach einer aufwendigen Durchfärbung per Fasspigmentierung keinerlei künstlichen Prägungen oder Oberflächenbehandlungen unterzogen wird.

Das BMW 8er Coupé zu fahren heißt, automobilen Träumen zu folgen und dabei keine Kompromisse einzugehen. Das Exklusive noch außergewöhnlicher zu gestalten ermöglicht Ihnen BMW Individual. Nehmen Sie sich die Zeit und wählen Sie aus besonders hochwertigen Ausstattungsoptionen für Exterieur und Interieur diejenigen aus, die Ihrer ganz persönlichen Vorstellung entsprechen. Oder gehen Sie noch weiter und erschaffen Sie sich Ihre eigene Version des BMW 8er Coupé – grundsätzlich ist alles möglich, was denkbar ist, und genau deshalb heißt es: BMW Individual.

WELCHE FARBE HAT IHRE FAHRFREUDE?

FARBWELT EXTERIEUR

Barcelona Blau oder Sunset Orange? Sonic Speed Blue oder Dravitgrau?
Die extrovertierte Metallic-Farpalette für das BMW 8er Coupé stellt Sie vor die Qual der Wahl. Für welche Lackierung Sie sich dabei auch entscheiden: Sie wählen immer wegweisendes Design, kompromisslose Dynamik und beweisen Leidenschaft und Charakter.

■ SERIENAUSSTATTUNG □ SONDERAUSSTATTUNG



■ Um 300 Alpinweiß²



□ Metallic A96 Mineralweiß¹

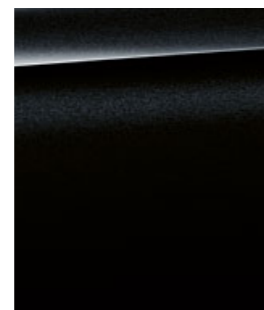

□ Metallic 475 Saphirschwarz¹



□ Metallic C2Y Bluestone¹

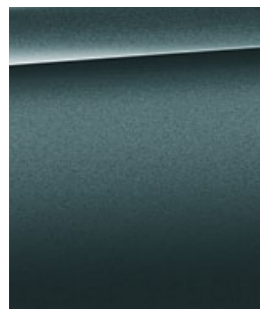

□ Metallic C35 Blue Ridge Mountain²



□ Metallic C1A Sonic Speed Blue¹

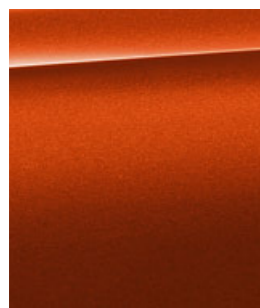

□ Metallic C1X Sunset Orange¹

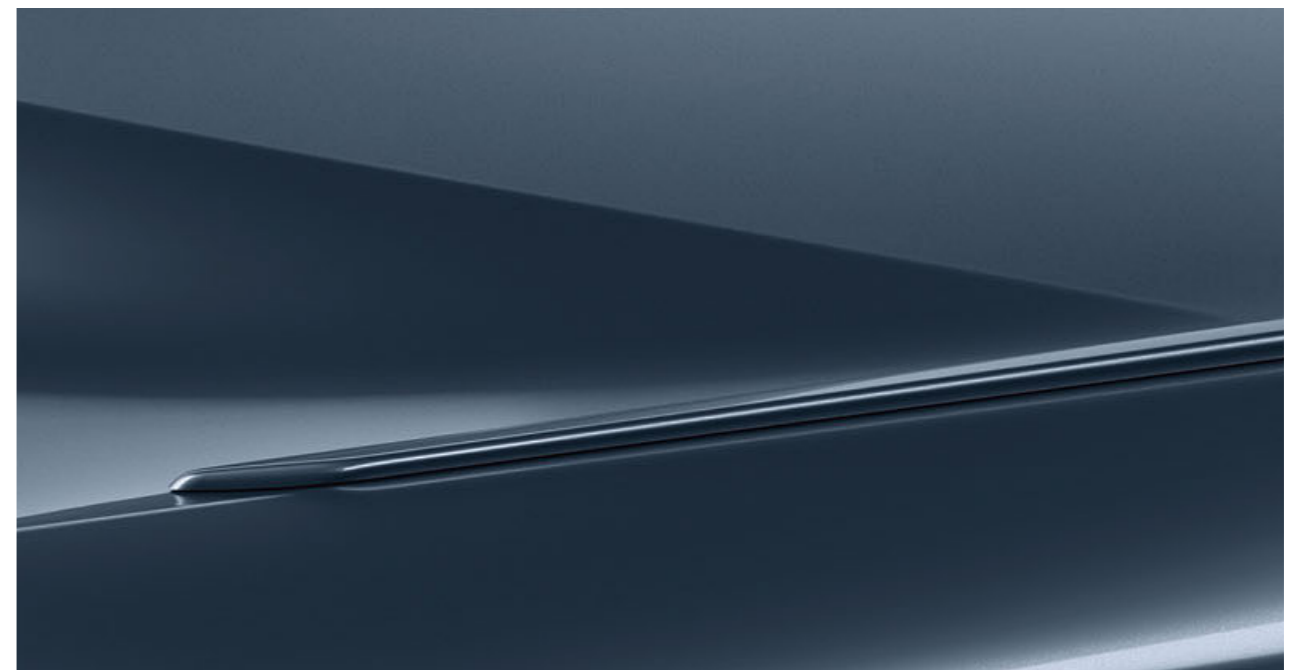

BMW INDIVIDUAL



□ BMW Individual C36 Dravitgrau metallic¹



□ BMW Individual X1C Aventurinrot metallic¹

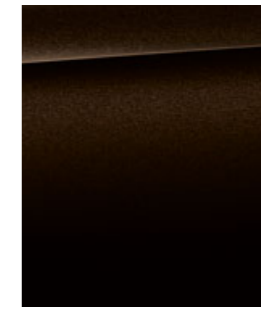

□ BMW Individual C46 Almandinbraun metallic¹

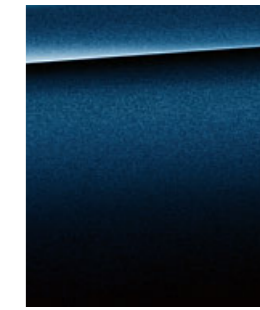

□ BMW Individual C3Z Tansanitblau metallic¹

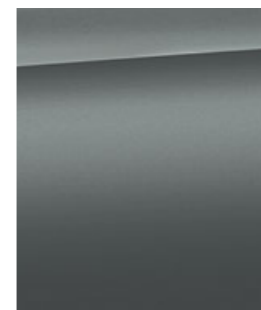

□ BMW Individual X1D Frozen Bluestone metallic¹



□ BMW Individual Sonderlackierung Brillantweiß metallic¹



□ BMW Individual Sonderlackierung Pure metal Silber¹



□ BMW Individual Sonderlackierung Frozen Dark Blown metallic¹



□ BMW Individual Sonderlackierung Frozen Arctic Grey metallic¹



□ BMW Individual Sonderlackierung Frozen Cashmere Silver metallic¹



□ BMW Individual Sonderlackierung Frozen Brilliant White metallic¹



□ BMW Individual Sonderlackierung Frozen Dark Silver metallic¹

M SPORTPAKET



□ Metallic C38 Barcelona Blau¹

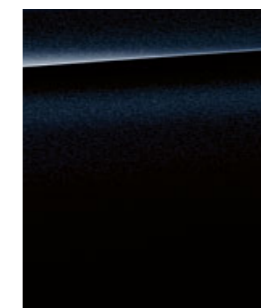

□ Metallic 416 Carbonschwarz¹

[BMW Konfigurator] Stellen Sie mit dem Konfigurator Ihren ganz persönlichen BMW zusammen. Alle aktuellen Motoren, Farben und Ausstattungen stehen Ihnen bei der Auswahl zur Verfügung. Mehr unter www.bmw.de/konfigurator [Farbfelder] Die hier abgebildeten Farbfelder sollen Ihnen einen ersten Eindruck der Farben und Materialien für Ihren BMW vermitteln. Erfahrungsgemäß können Druckfarben den Farbton der Lackierungen, Polster und Interieurleisten jedoch im Einzelfall nicht originalgetreu wiedergeben. Besprechen Sie daher gern die Farbwahl mit Ihrem BMW Vertragshändler oder Ihrer Niederlassung. Zudem kann man Ihnen dort auch Muster zeigen und bei speziellen Wünschen weiterhelfen.

¹ Optional erhältlich auch für M Sportpaket und M850i xDrive.

² Serienmäßig erhältlich für M Sportpaket und M850i xDrive.

³ Nicht erhältlich für M850i xDrive und in Verbindung mit M Sportpaket oder BMW Individual Komposition mit M Sport Umfängen.

STIL UND PERFEKTION.

ZWEIFARBIG EINZIGARTIG



DIE BMW INDIVIDUAL INTERIEURLEISTEN PIANOLACK SCHWARZ¹ UNTERSTÜTZEN DEN LUXURIÖS-SPORTLICHEN CHARAKTER ZUSÄTZLICH.

Wenn untrüglicher Stil auf Rennsport-Dynamik trifft, ist das Ergebnis atemberaubend: Die erweiterte Lederausstattung BMW Individual 'Merino' in Bicolor Tartufo und Schwarz¹ vermittelt zusammen mit den BMW Individual Interieurleisten Pianolack Schwarz¹ ebenso viel Souveränität wie aufregende Sportwagen-Atmosphäre.

¹ Ausstattung optional erhältlich.

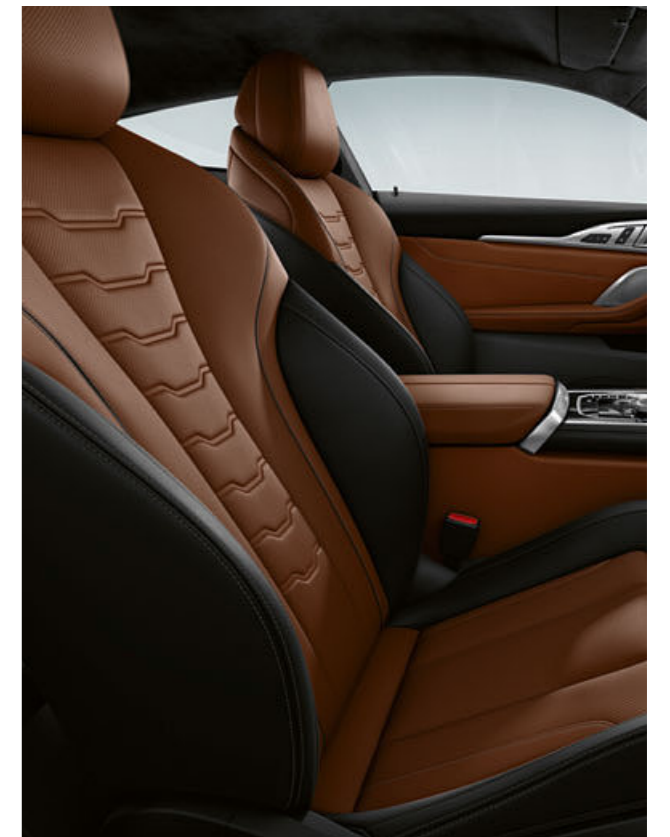

DAS DURCHGEFÄRBTE WEICHE LEDER DER BMW INDIVIDUAL ERWEITERTEN LEDERAUSSTATTUNG 'MERINO' VERBINDET DIE BEIDEN FARBTÖNE TARTUFO UND SCHWARZ¹ ZU EINEM CHARAKTERSTARKEN ZUSAMMENSPIEL AUS HELL UND DUNKEL.

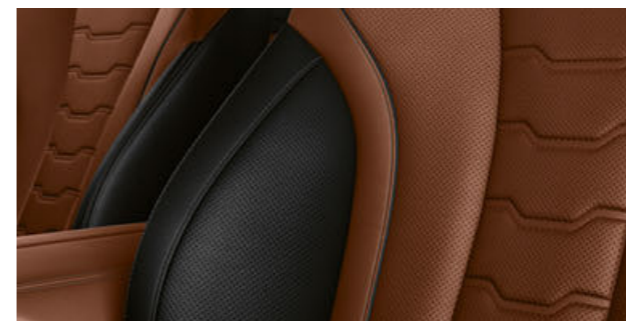

ADRENALIN, UNVERDÜNNT.

KONTRASTSTARK, KOMPROMISSLOS



DIE INTERIEURLEISTE IN BMW INDIVIDUAL PIANOLACK SCHWARZ¹ WIRKT DURCH IHREN GLANZ BESONDERS EDEL UND GREIFT DEN KONTRAST DER POLSTERUNG AUF.

Mit der erweiterten Lederausstattung BMW Individual 'Merino' Bicolor in Fionarot und Schwarz¹ treibt schon das Interieur des BMW 8er Coupé den Puls in die Höhe. Zusammen mit den Interieurleisten in BMW Individual Pianolack schwarz¹ bleibt kein Zweifel daran: In diesem Fahrzeug sind Grenzen nur Startlinien.

¹ Ausstattung optional erhältlich.

DAS ZUSAMMENSPIEL VON STEPPUNG, PERFORATION UND NAHTBILD IST EIN EXKLUSIVES MERKMAL DES BMW 8er COUPÉ.

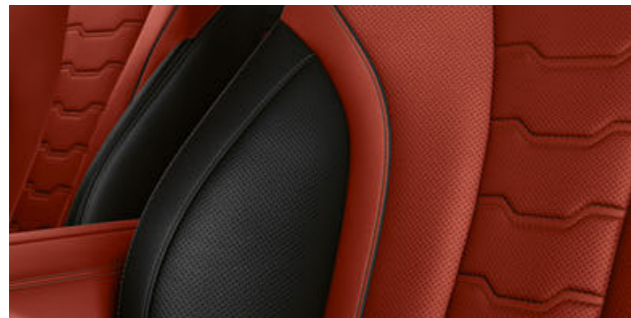

LUXUS, BESCHLEUNIGT.

ELFENBEINWEISS TRIFFT PIANOLACK

Durch und durch elegant, unverkennbar sportlich: Das Interieur in der hellen Farbwelt mit BMW Individual Volllederausstattung 'Merino' Elfenbeinweiß¹ und den BMW Individual Interieurleisten Pianolack schwarz¹ verbreiten luxuriös-geschmackvolles Ambiente in jedem Detail.



DAS MARKANTE NAHTBILD ZEICHNET DIE BMW INDIVIDUAL VOLLEDERAUSSTATTUNG 'MERINO' AUS UND KOMMT AUF DEN POLSTERN IN ELFENBEINWEISS¹ BESONDERS GUT ZUR GELTUNG.

DER BESONDERE GLANZ LÄSST DIE BMW INDIVIDUAL INTERIEURLEISTEN PIANOLACK SCHWARZ¹ IM HELLEN UMFELD AUSGESPROCHEN EDEL WIRKEN.



TECHNISCHE WERTE.

		840i	840i xDrive	M850i xDrive	840d xDrive
Gewicht					
Leergewicht EG (xDrive) ¹	kg	1785	(1845)	(1965)	(1905)
Zulässiges Gesamtgewicht (xDrive)	kg	2225	(2280)	(2395)	(2370)
Zuladung (xDrive)	kg	515	(510)	(505)	(540)
Gepäckraumvolumen (xDrive)	l	420	(420)	(420)	(420)
Motor²					
Zylinder/Ventile		6/4	6/4	8/4	6/4
Hubraum	cm ³	2998	2998	4395	2993
Nennleistung/Nenndrehzahl	kW (PS)/l/min	250 (340)/5000–6500	250 (340)/5000–6500	390 (530)/5500–6000	235 (320)/4400
Max. Drehmoment/Drehzahl	Nm/l/min	500/1600–4500	500/1600–4500	750/1800–4600	680/1750–2250
Kraftübertragung					
Antriebsart		Hinterrad	Allrad	Allrad	Allrad
Seriengeräte		Steptronic Sport Getriebe	Steptronic Sport Getriebe	Steptronic Sport Getriebe	Steptronic Sport Getriebe
Fahrleistung					
Höchstgeschwindigkeit (xDrive)	km/h	250 ²	(250) ²	(250) ²	(250) ²
Beschleunigung (xDrive) 0–100 km/h	s	5,0	(4,7)	(3,7)	(4,9)
Verbrauch^{3,4} – alle Motoren erfüllen die EU6-Abgasnorm					
Innerorts (xDrive)	l/100 km	9,0–8,9	(9,6–9,5)	(13,8–13,7)	(7,6–7,5)
Außerorts (xDrive)	l/100 km	6,3–6,3	(6,5–6,4)	(7,7–7,6)	(5,4–5,3)
Kombiniert (xDrive)	l/100 km	7,3–7,2	(7,7–7,5)	(10,0–9,9)	(6,2–6,1)
Abgasnorm (typzugelassen)		Euro 6d-TEMP-EVAP-ISC	Euro 6d-TEMP-EVAP-ISC	Euro 6d-TEMP-EVAP-ISC	Euro 6d-TEMP-EVAP-ISC
CO ₂ -Emission kombiniert (xDrive)	g/km	167–164	(174–172)	(227–224)	(164–160)
Effizienzklasse (xDrive)		C	C	E	B
Tankinhalt, ca.	l	68	68	68	66
Räder/Reifen					
Reifendimension		245/40 R19 275/35 R19	245/40 R19 275/35 R19	245/35 R20 275/30 R20	245/40 R19 275/35 R19
Raddimension		8J x 19/ 9J x 19	8J x 19/ 9J x 19	8J x 20/ 9J x 20	8J x 19/ 9J x 19
Material		Leichtmetall	Leichtmetall	Leichtmetall	Leichtmetall

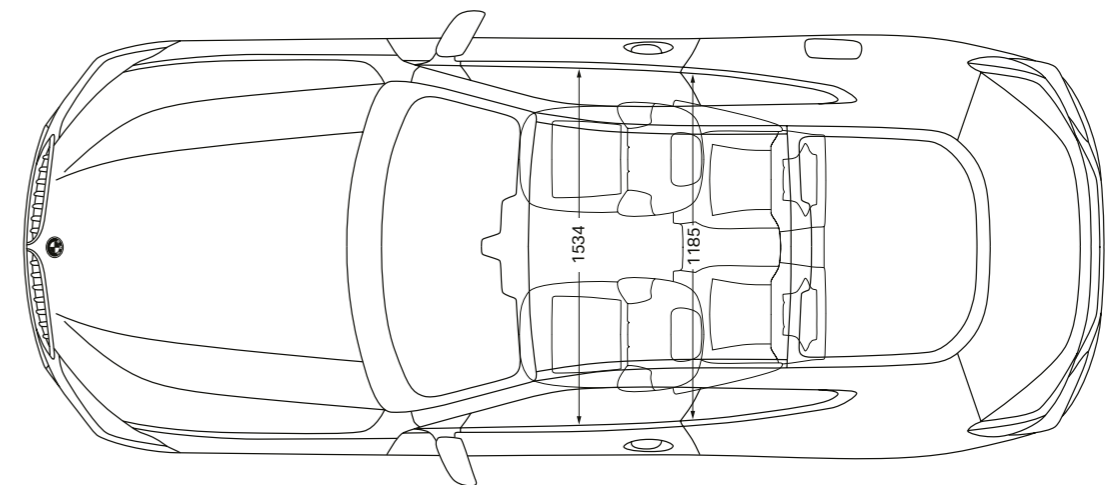
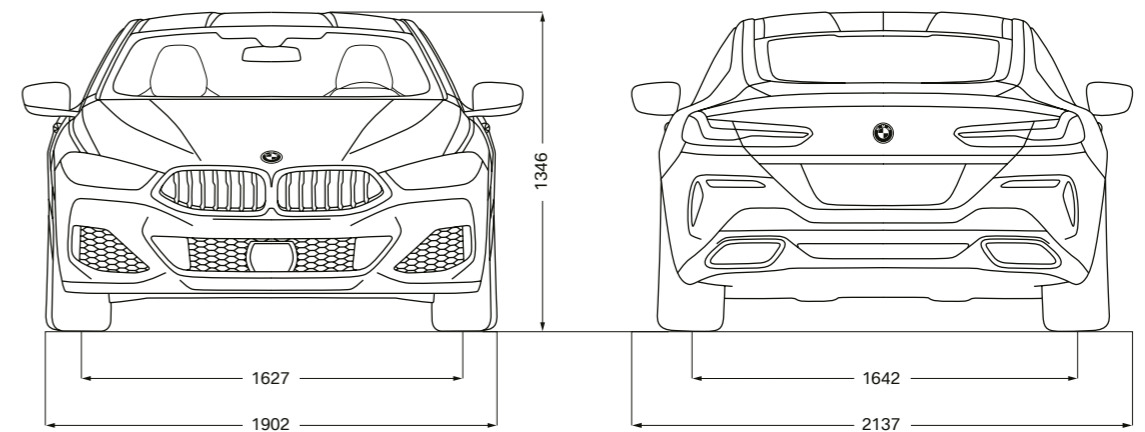
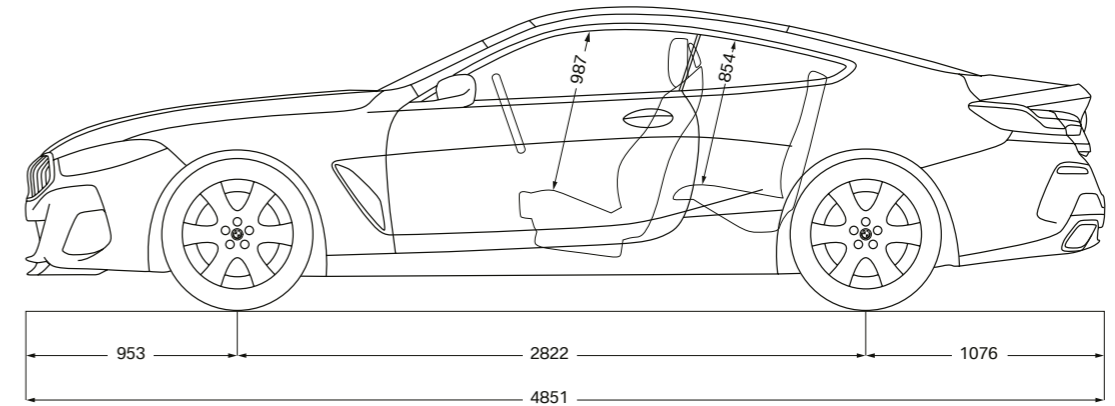

Diese Abbildung zeigt den M850i xDrive.

¹ Das EG-Leergewicht bezieht sich auf ein Fahrzeug mit serienmäßiger Ausstattung und beinhaltet keine Sonderausstattungen. Im Leergewicht sind 90 % Tankfüllung sowie 75 kg für den Fahrer berücksichtigt. Optionale Ausstattungen können das Gewicht des Fahrzeugs, die Nutzlast sowie bei Einfluss auf die Aerodynamik die Höchstgeschwindigkeit verändern.

² Elektronisch abgeregelt.

³ Angaben zu Leistung für Benzinmotoren beziehen sich auf den Betrieb mit ROZ 98 Kraftstoff. Angaben zu Verbrauch beziehen sich auf den Betrieb mit Referenzkraftstoff gemäß VO (EU) 2007/715. Kraftstoffqualitäten bleifrei ROZ 91 und höher mit einem maximalen Ethanol-Anteil von 10 % (E10) sind zulässig. BMW empfiehlt die Verwendung von Superbenzin bleifrei ROZ 95.

⁴ Die Angaben zu Kraftstoffverbrauch, CO₂-Emissionen und Stromverbrauch werden nach dem vorgeschriebenen Messverfahren VO (EU) 2007/715 in der jeweils geltenden Fassung ermittelt. Die Angaben beziehen sich auf ein Fahrzeug in Basisausstattung in Deutschland, die Spannbreiten berücksichtigen Unterschiede in der gewählten Rad- und Reifengröße und der optionalen Sonderausstattung und können sich während der Konfiguration verändern. Die Angaben sind bereits auf Basis des neuen WLTP-Testzyklus ermittelt und zur Vergleichbarkeit auf NEFZ zurückgerechnet.



Dieser Katalog gibt Modelle, Ausstattungsumfänge und Konfigurationsmöglichkeiten (Serienausstattung und Sonderausstattung) der von der BMW AG für den deutschen Markt gelieferten Fahrzeuge wieder. Die Ausstattungsumfänge und Konfigurationsmöglichkeiten in Bezug auf Serien- und Sonderausstattungen der einzelnen Modelle können nach Redaktionsschluss dieses Mediums am 18.03.2019 sowie in anderen Mitgliedsstaaten der Europäischen Union abweichen. Ihr BMW Partner vor Ort informiert Sie gern über Details. Änderungen von Konstruktionen und Ausstattungen vorbehalten.

© BMW AG, München/Deutschland. Nachdruck, auch auszugsweise, nur mit schriftlicher Genehmigung von BMW AG, München.
411 008 187 10 2 2019 CB. Printed in Germany 2019.

BMW M850i xDrive:

BMW TwinPower Turbo 8-Zylinder Benzinmotor, 390 kW (530 PS), 20" M Leichtmetallräder Y-Speiche 728 M Bicolor mit Mischbereifung, Außenfarbe in Barcelona Blau metallic, Sitze in BMW Individual erweiterte Lederausstattung 'Merino' Tartufo/Schwarz, Interieurleisten Edelstahlgewebe.

BMW M850i xDrive:

BMW TwinPower Turbo 8-Zylinder Benzinmotor, 390 kW (530 PS), 20" BMW Individual Leichtmetallräder V-Speiche 730 I mit Mischbereifung und Notlaufeigenschaften, Außenfarbe in BMW Individual Dravitsgrau metallic, Sitze in BMW Individual erweiterte Lederausstattung 'Merino' Cognac, BMW Individual Interieurleisten Pianolack schwarz.

