

# THE 8

GRAN COUPÉ

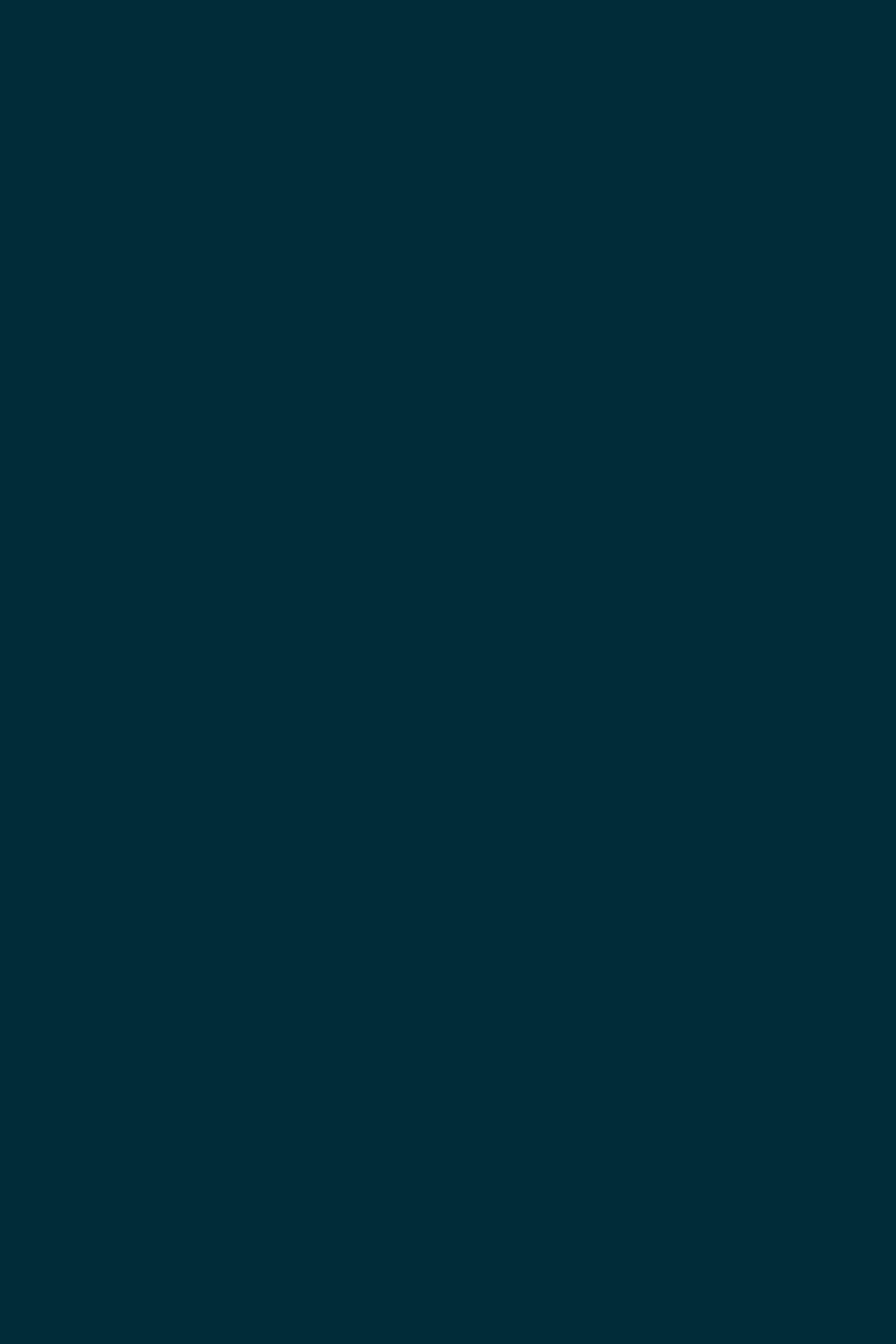

BAYERISCHE MOTOREN WERKE



# 1

## DAS BMW 8er GRAN COUPÉ



# 2

## DESIGN UND HIGHLIGHTS

- 28 Die Vision
- 30 Design Exterior
- 32 Design Interieur
- 38 Räume mit Wow-Effekt
- 40 Hochkaräter aus Hightech
- 44 Innovation
- 46 Dynamik

# 3

## INNOVATION UND TECHNIK

- Die Vision 52
- Konnektivität und Infotainment 54
- Fahrerassistenz 56
- Komfort und Funktionalität 58



# 4

## AUSSTATTUNG

- 60 Die Vision
- 62 BMW Individual
- 64 Farbwelt Exterior
- 66 Farbwelt Interieur
- 70 Technische Werte



## DIGITAL MEHR ENTDECKEN: DIE NEUE BMW KATALOGE-APP.

Mehr Informationen, mehr Freude am Fahren: Mit der neuen BMW Kataloge-App erleben Sie BMW digital und interaktiv wie nie zuvor. Laden Sie sich jetzt die BMW Kataloge-App für Ihr Smartphone oder Tablet herunter und entdecken Sie Ihren BMW neu.

Etwas Kostbares liegt vor uns.

Die Bayerischen Motoren Werke eröffnen ein neues Kapitel.

Eine neue Serie von Fahrzeugen für die anspruchsvollsten Käufer der Welt.

Inspiziert von dem Anspruch, immer weiter voranzugehen und neue Wege zu beschreiten.

Wir entwerfen mutige Visionen, die die Zukunft definieren.

Die Zukunft der Ästhetik, des Luxus, der Technologie, der Mobilität, der Kundenbeziehungen.

Eine Zukunft, die durch höchste Handwerks- und Ingenieurskunst und durch eine persönliche Beziehung zu unseren Kunden zum Leben erweckt wird.

Wir werden die begehrtesten Fahrzeuge unserer Zeit erschaffen und mit ihnen neue Leidenschaft entfachen.

Mit dem ultimativen Versprechen, jeden Moment einzigartig zu machen.

Luxus bekommt eine neue Handschrift.



BAYERISCHE MOTOREN WERKE



WENN KRAFT DYNAMIK FORMT UND ÄSTHETIK FREUDE,  
ENTSTEHT PERFEKTION, DIE ALLES ÜBERSTEIGT.



EINE PERSÖNLICHKEIT ZWISCHEN AMBITION UND EMOTION,  
ZWISCHEN PRÄSENZ UND EXTRAVAGANZ – WAS WORTE NUR  
BESCHREIBEN KÖNNEN, ERKENNT DAS HERZ SCHON BEI DER  
ERSTEN BEGEGNUNG.

DISZIPLIN. CONTENANCE. ZURÜCKHALTUNG.  
ALLES HAT SEINE ZEIT. ABER ES GIBT MOMENTE,  
IN DENEN VOLLKOMMENE, BEDINGUNGSLOSE  
BEGEISTERUNG DIE EINZIG DENKBARE REAKTION IST.





EINE SEKUNDE. EIN BLICK. EINE EINZELNE GESTE.  
WAHRES CHARISMA ERKENNEN WIR IN WENIGEN  
AUGENBLICKEN. ABER WENN WIR IHM BEGEGNEN,  
VERÄNDERT SICH DER REST UNSERES WEGES.



DINGE, DIE NUR IHREN ZWECK ERFÜLLEN, BRINGEN  
UNS VIELLEICHT WEITER. ABER ES BRAUCHT EINE NEUE  
ART ZU DENKEN, UM DORTHIN ZU GELANGEN, WO AUS  
HÖHE, BREITE UND LÄNGE DAS GEFÜHL ABSOLUTEN  
FREIRAUMS ENTSTEHT.



IST GRÖSSE EINE PHYSIKALISCHE DIMENSION? AUF JEDEN FALL. ABER MANCHMAL, SELTEN, SCHAFFT ES EINE EINZIGE BEGEGNUNG, UNS SPÜREN ZU LASSEN, WAS DIESER BEGRIFF WIRKLICH BEDEUTEN KANN.







WENN ETWAS SO GEFORMT IST, DASS ES BLICKE FESSELT UND  
EMOTIONEN ENTFACHT, TRETEN DIE INNEREN WERTE IN DEN  
HINTERGRUND. ES SEI DENN, SIE ÜBERTREFFEN ALLES ANDERE.



EIN UNVERWECHSELBARER CHARAKTER.  
EIN ÄSTHETISCHES STATEMENT, DAS SICH  
ÜBER JEDEN WIDERSTAND SOUVERÄN  
HINWEGSETZT. NACH EINER BEGEGNUNG  
MIT PERFEKTION HABEN KOMPROMISSE  
KEINEN PLATZ MEHR IM LEBEN.



## 2

LUXUS MUSS  
EMOTIONEN WECKEN.

Vom Suchen und Finden moderner Perfektion: Adrian van Hooydonk, Chefdesigner BMW Group, über den neuen Auftritt im Segment der exklusivsten Fahrzeuge.

Die Modelle unter dem Namen Bayerische Motoren Werke eröffnen eine neue Welt innerhalb des BMW Portfolios. Was verstehen Sie unter zeitgemäßem Luxus?

Wir wollen unseren Kunden nicht vorschreiben, wie sie Luxus für sich definieren, sondern ein attraktives, vielfältiges Angebot machen. Die Wahrnehmungen von Luxus sind weltweit sehr unterschiedlich. Aber ein zentraler Aspekt, der sich überall zeigt, ist der zunehmende Stellenwert der persönlichen Zeit. Die entwickelt sich in der globalisierten Welt zum wertvollsten Gut.

Wie drückt sich der Wunsch nach Perfektion und Verfeinerung in der Mobilität aus?

Im mobilen Heute verbringen wir mehr und mehr Zeit in verschiedenen Transportmitteln. Autos sind dabei so etwas wie persönliche Räume auf Rädern. Man möchte sich darin absolut wohlfühlen. Ein Lenkrad, das man berührt, die

Materialien, die einen umgeben, müssen sich perfekt anfühlen – und auch das Auge möchte nicht von unsauberer Linien oder einzelnen Bauteilen gestört werden. Gerade das Interieur eines Fahrzeuges wird als Lebensraum verstanden. Es geht darum, von höchstmöglicher sinnlicher Qualität umgeben zu sein.

Worin liegt die größte Herausforderung im Auftritt nach außen?

Luxus muss eine Selbstverständlichkeit nach außen ausstrahlen. Im Englischen gibt es dafür den schönen Begriff Sophistication. Für Designer – unser Team besteht aus mehr als 700 Mitarbeitern an vier Standorten weltweit, die in einem ständigen Wettbewerb der Ideen miteinander stehen – bedeutet das, dass es um jedes kleinste Detail geht. Das Design muss starke Emotionen wecken und gleichzeitig höchste Qualität und Langlebigkeit ausdrücken. Um jeden Augenblick intensiv mit Sinnvollem und Schö-nem verbringen zu können. Deswegen bauen wir ein Luxus-Ökosystem auf, eine Modellfamilie. In ganz unterschiedlicher Ausprägung – zeitgemäße Limousinen, elegante und sehr sportliche Coupés, aber

auch Fahrzeuge mit ausgesprochen luxuriösen Raumangeboten.

Bei den neuen Designs macht sich eine Gemeinsamkeit bemerkbar: die Reduktion der Linien. Möchten Sie Luxus fördern, indem Sie weniger offensichtlichen Luxus designen?

So wird das Design klarer, moderner und emotionaler. Ein ausdrucksstarkes Flächenspiel steht im Vordergrund, die Dynamik wird stärker als bisher durch die Fahrzeugkörper betont. Die wenigen, aber sehr präzisen Fahrzeuglinien unterstreichen die graphische Gestaltung der Flächen. Ohne die BMW typische Sportlichkeit zu verlieren, wirken die Fahrzeugkörper durch die großzügigen Flächen kraftvoller, edler und sinnlicher. Das geht nur, indem wir jeden Charakter eines Fahrzeuges individuell herausarbeiten. Bei einem BMW soll man immer auf den ersten Blick erkennen, was man mit ihm erleben kann. Gerade bei unseren großen und besonders luxuriösen Fahrzeugen legen wir viel Wert auf eine präsen-te Erscheinung und den größtmöglichen Wohl-fühlcharakter im Interieur. Es geht um Freiheit – und das Gefühl, sich in einem BMW zu Hause zu fühlen.



## EIN GROSSARTIGER CHARAKTER – SPORTLICH WIE NIE.

Ein echter Sportwagen durch und durch – mit ungewöhnlich großzügigem Raumangebot: Der unverwechselbare, eigene Designcharakter des BMW 8er Gran Coupé macht es möglich.

### PROVOZIERT. VOR ALLEM GEFÜHLSAUSBRÜCHE.

Ein starker, eigenständiger Charakter, auf den ersten Blick erkennbar – das BMW 8er Gran Coupé interpretiert die Formsprache von BMW auf seine ganz eigene ästhetische Weise. Das Ergebnis ist ein Auftritt voller Dynamik, Eleganz und Präsenz: Schon vorn setzen die muskulös modellierten Flächen und präzisen Konturen der Motorhaube ein eindrucksvolles Statement für bedingungslose Kraft. Die markante Doppelnier wird nach unten hin breiter und betont so den tiefen Schwerpunkt des Fahrzeugs – ein Effekt, der durch die flachen, leicht erhöht sitzenden Scheinwerfer nochmals unterstrichen wird. In der Seitenansicht hebt die ins Heck fließende Dachlinie den mitreißenden Coupécharakter des Fahrzeugs hervor. Ikonische Merkmale wie der modern interpretierte, aufrechte Hofmeisterknick verleihen der lang gestreckten Seitenfenstergrafik das entscheidende Maß an erhabener Präsenz. Das Zusammenspiel aus großzügigen Flächen und Linien lässt den Strom des Fahrtwindes am BMW 8er Gran Coupé entlang förmlich sichtbar werden. Eine angedeutete dritte Linie zieht sich durch die Türgriffe bis in die ausgeprägte, geschwungene Schulter und unterstreicht die Einzigartigkeit des BMW 8er Gran Coupé. Besonders im breiten, selbstbewussten Heck mit seiner muskulös ausgeprägten Schulterpartie zeigt sich dieser unverkennbare Charakter: Inspiriert von Automobilklassikern, mündet die Dachlinie des BMW 8er Gran Coupé in Form von zwei Finnen, welche die Heckscheibe einfassen, in das nach oben geschwungene Heck – ein Designmerkmal, wie man es sonst nur bei von Hand gebauten Fahrzeugen findet.



### ECHTER SPORTWAGEN.

Bei aller Raffinesse im Design verbreitet das BMW 8er Gran Coupé aber vor allem eines: leidenschaftliches, echtes Sportwagenfeeling, das aus jeder Perspektive unmissverständlich Vorwärtsdrang ausdrückt. Angefangen bei charakterstarken Details wie den großen Lufteinlässen in der Frontschürze, ist jedes Designelement auf maximale Wirkung ausgelegt. Eine kraftvolle Proportionierung und ein besonders langer Radstand lassen trotz vier Türen eine klar dynamische Sportwagenkontur entstehen. Die breiten Radhäuser verstärken die Wirkung des Hecks nochmals – selbst im Stand scheint das BMW 8er Gran Coupé jederzeit wie zum Sprint bereit. Auch die hohe Abrisskante der geschwungenen Heckklappe macht eindrucksvoll deutlich, wie die maximale Sportlichkeit des BMW 8er Gran Coupé ihren Ausdruck im Design findet. So sieht es aus, wenn aufregende Form mit durchdachter Funktion zu einem einzigartig dynamischen Meisterwerk verschmilzt: das BMW 8er Gran Coupé.





## DAS GEFÜHL VON RAUM UND BESTZEIT.

Auch beim Blick auf das Interieur im BMW 8er Gran Coupé wird deutlich: Kompromisse findet man hier nicht. Stattdessen dominieren Sportlichkeit und Luxus in höchster Ausprägung das Bild – für ein aufregendes Erlebnis, das den Puls schon beim Einsteigen auf Hochtouren bringt.

### DER PERFEKTE PLATZ FÜR PILOTEN.

Im Cockpit zeigt sich die sportliche DNA des BMW 8er Gran Coupé überdeutlich: Jede Linie, jede Fläche, jedes Detail visualisiert schon im Stand das außerordentliche Fahrerlebnis, das beginnt, sobald der kraftvolle Motor startet. Je nach Auswahl bieten Multifunktionsitze<sup>1, 2</sup> oder sogar M Sportsitze<sup>1</sup> ein komfortables Sitzgefühl für Fahrer und Beifahrer, das sich gleichzeitig durch souveränen Halt bei dynamischer Fahrweise auszeichnet. Zwischen den Vordersitzen zeigt sich ein besonderes Designelement des BMW 8er Gran Coupé: die sportwagentypisch breite und steil ansteigende Mittelkonsole, die durch präzise integrierte Lichtleiter auch bei Dunkelheit die Längsorientierung des Interieurs und die Fokussierung auf die Straße betont. In der Mittelkonsole selbst finden sich alle fahrrelevanten Funktionen an einem Ort zusammengefasst.

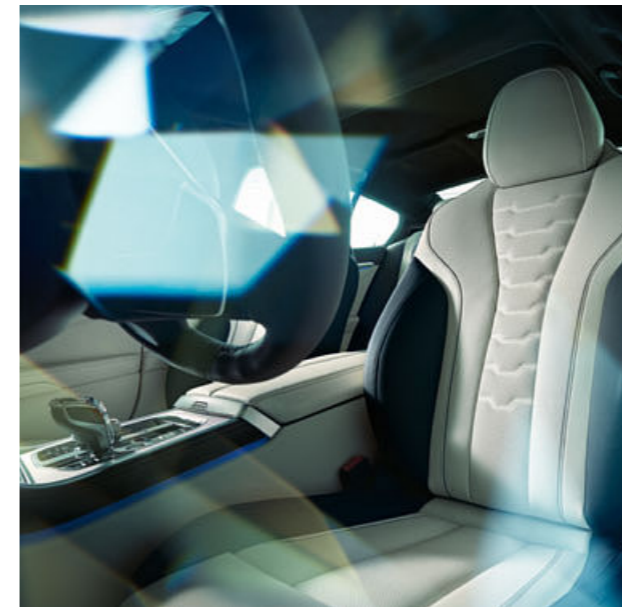

### HERZKLOPFEN AUF ALLEN PLÄTZEN.

Im BMW 8er Gran Coupé beschränkt sich das sportliche Fahrgefühl nicht nur auf die Vordersitze – hier genießen auch die Fondpassagiere ab dem ersten Meter ein Fahrerlebnis, das Endorphine freisetzt. Dazu trägt besonders die Einzelsitzausprägung der Rücksitze bei, die sich optisch an den Sitzen im Cockpit orientiert: Sie bieten nicht nur idealen Halt und ein umschließendes Sitzgefühl auch bei dynamischen Fahrten, sondern verbreiten Sportwagenatmosphäre, die ihresgleichen sucht.

<sup>1</sup> Ausstattung optional erhältlich.  
<sup>2</sup> Serie für M850i xDrive.





## DAS GEFÜHL ABSOLUTER BEWEGUNGSFREIHEIT.

So sportlich – und doch so geräumig: Das Interieur des BMW 8er Gran Coupé zeigt eindrücklich, dass man eben doch alles haben kann – und vor allem viel, viel Platz.

### GROSSZÜGIGKEIT, LUXURIÖS INTERPRETIERT.

Wer ins BMW 8er Gran Coupé einsteigt, erlebt sofort, was Freiraum bedeutet: Nie zuvor hat ein Gran Coupé ein derartig großzügiges Gefühl von Platz vermittelt. Kopf, Schultern, Knie, Beine – überall hat der Körper maximalen Spielraum und kann genau die Position einnehmen, die sich am besten anfühlt. Lehnen Sie sich zurück, strecken Sie sich aus und genießen Sie das Erlebnis absoluter Bewegungsfreiheit. Die verlängerte Mittelkonsole, die sich vom Cockpit in einer fließenden Bewegung bis in den Fond zieht, unterstützt diesen Eindruck. Zusammen mit der ausklappbaren Mittelarmlehne definiert sie zwei diskrete Einzelplätze, von denen jeder ein Höchstmaß an Sitzkomfort bietet.



### LICHT. LUFT. LUXUS.

Wer davon nicht genug bekommen kann, fühlt sich unter dem Panorama-Glasdach<sup>1</sup> besonders gut aufgehoben. Die große durchgehende Glasfläche zieht sich bis weit ins Heck und unterstreicht von außen die fließende Form des BMW 8er Gran Coupé. Von innen öffnet sie den Blick nach außen und erzeugt eine lichtdurchflutete, luftige Atmosphäre auf allen Plätzen. Sobald es dunkel wird, kreierte das Ambiente Licht ein besonderes Flair: Seine zahlreichen indirekten LED- und Konturlinienleuchten lassen ein Raumgefühl entstehen, das ebenso einzigartig wie luxuriös wirkt und sich sogar ganz nach persönlichem Geschmack individualisieren lässt.

<sup>1</sup> Ausstattung optional erhältlich.

## INS DETAIL VERLIEBT.

Ein Blick. Eine Berührung. Ein Erlebnis für sich. Schon die erste Begegnung mit dem Interieur des BMW 8er Gran Coupé macht deutlich: Das Beste ist hier eine Selbstverständlichkeit – und erst der Anfang einer Reihe außergewöhnlicher Erfahrungen.

### EIN FEST FÜR DIE AUGEN.

Die Tür schließt sich – und der Alltag bleibt zurück. Denn das Interieur des BMW 8er Gran Coupé ist eine Welt für sich – eine Welt, die hochwertigste Materialien, aufwendige Verarbeitung und den Sinn für das Außergewöhnliche zu einem Gesamtwerk verbindet, das auf jeder Fahrt aufs Neue fasziniert. Ausgewählte, edle Werkstoffe und gekonnt gesetzte Details bestimmen das Bild – wie etwa die großzügige Belederung des Cockpits, die sich bis in die Türbrüstungen zieht, oder die Dekorfläche in der Mittelkonsole, die den Blick auf sich lenkt. Ein besonderes Highlight in dieser edlen Umgebung sind die exklusiven Glasapplikationen „CraftedClarity“<sup>1</sup>: Funkelnd betonen sie an Gangwahlschalter, iDrive Controller, Lautstärkenregler und Start-Stopp-Knopf das edle Interieurambiente des BMW 8er Gran Coupé.



### SYMPHONIE DER SINNE.

Durch die Ohren, direkt ins Herz: Mit vier Alu-Kevlar-Mitteltönern, drei normalen Mitteltönern, drei Diamant-Hochtönern, vier normalen Hochtönern, zwei Zentralbässen mit Rohacell-Technologie, einem 10-Kanal-Verstärker und mikrofongestützter fahrdynamischer Klangregelung erschafft das Bowers & Wilkins Diamond Surround Sound System<sup>1</sup> ein Audio-Erlebnis, das jede Nuance, jede Emotion der Musik zu einer akustischen Offenbarung werden lässt.

<sup>1</sup> Ausstattung optional erhältlich.



## RÄUME MIT WOW-EFFEKT

DAS BMW 8 GRAN COUPÉ VERBINDET IKONISCHES DESIGN MIT EINEM UNGEWÖHNLICHEN RAUMANGEBOT. WIE DIE BAUTEN VON THOMAS HEATHERWICK, DIE SICH ÜBER DIE ÜBLICHEN MASSSTÄBE HINWEGSETZEN. MIT SEINER BEGEBHAREN SKULPTUR „VESSEL“ HAT DER BRITISCHE STARDESIGNER IN NEW YORK GERADE EIN SPEKTAKULÄRES BAUWERK FERTIGGESTELLT.



Vielleicht hat Thomas Heatherwick kein anderes Wort so oft gehört wie „Wow“! Kein Wunder, hat sich der britische Architekt doch auf spektakuläre Räume spezialisiert. Räume, die staunen lassen und im Betrachter Gefühle von Erhabenheit erwecken. Gerade ist in New York Heatherwicks „Vessel“ fertig geworden, eine der größten Architektur-Skulpturen der Welt – Architektur deshalb, weil das Werk begehbar und benutzbar ist. Skulptur, weil das Werk keinen anderen Zweck erfüllt, als Freude zu bereiten, Perspektiven erlebbar zu machen und Raum zu erfahren.

Ein wohlkalkulierter Coup ist den Investoren damit gelungen. Und dass ihre Wahl auf Thomas Heatherwick fiel, ist kein Wunder. Für das MOCAA, das Museum of Contemporary African Art in Kapstadt, entkernte er zuvor ein denkmalgeschütztes ehemaliges Getreidesilo und schuf aus den 30 Meter hohen Betonröhren einen fast sakral anmutenden Raum. In London rettete er mit einem Kunstgriff zwei historische Kohleterminals der Eisenbahn und verwandelte sie in ein Einkaufszentrum. In dem Coal Drops Yard genannten Ensemble führte er dafür zwei konventionelle Satteldächer mit einem kecken Schwung so zueinander, dass ein ganz besonderer Raum entstand. In Singapur schließlich errichtete er ein Universitätsgebäude, das von außen an eine Art Bienenkorb erinnert: Zwölf runde Türme stehen hier dicht aneinandergedrängt – der Grundgedanke des Gebäudes ist, endlose Büroflure zu vermeiden. Tatsächlich ist das verbindende Atrium wieder einmal ein typischer Heatherwick: Die geschwungenen Brüstungen schaffen einen Raum, in dem man sich gern aufhält.

Weil ihm das alles so gut gelingt, entwirft Heatherwick nun zusammen mit dem dänischen Team von BIG auch noch das Google-Hauptquartier in Mountain-View,

Kalifornien. Wie unter einem gigantischen Zelt Dach sollen dort die einzelnen Gebäude zusammenstehen und flexible Räume für Interaktion und Arbeitsorganisation eröffnen. Besonders bemerkenswert an Heatherwicks Erfolg als Architekt ist, dass er noch nicht einmal Architektur studiert hat, sondern „Dreidimensionales Design“. Und das ist der Schlüsselbegriff, der seine Räume nachhaltig geprägt hat. „Für mich ist jedes Projekt dreidimensional“, sagt er, und das auch im erweiterten Sinn: Die Vorgaben einzelner Disziplinen empfindet er als willkürlich und will sie für seine Arbeit nicht gelten lassen. Vielleicht hat ihm gerade diese Herangehensweise seinen geradezu gigantischen Ruf eingebracht. Mit Leonardo da Vinci ist er schon verglichen worden und mit Michelangelo, beides Künstler, die über die Grenzen der Disziplinen hinweg gearbeitet haben – von der Zeichnung über Malerei und Skulptur bis zur Architektur.

Doch Thomas Heatherwick ist trotz der Lobeshymnen bescheiden geblieben. „Mein

FOTOS: COURTESY OF MICHAEL MORAN, IMAGO IMAGES, HJFTON+CROW



THOMAS ALEXANDER HEATHERWICK IST EIN ENGLISCHER DESIGNER UND GRÜNDER DES LONDONER DESIGNBÜROS HEATHERWICK STUDIO. SEIT DEN SPÄTEN 1990ER-JAHREN HAT SICH HEATHERWICK ZU EINEM DER BEDEUTENDSTEN DESIGNER GROSSBRITANNIENS ENTWICKELT.



eigener Geschmack interessiert mich nicht“, sagt er sachlich, „ich will mich nicht selbst ausdrücken.“ Fast nie spricht der 1970 geborene Designer von sich in der ersten Person, immer stellt er sein Team, „das Studio“, in den Mittelpunkt. Immerhin 200 Mitarbeiter beschäftigt er mittlerweile. Er selbst, mit Lockenkopf und weit geschnittener Designerkleidung, tritt unter ihnen wie ein Motivator, Ideengeber und Lenker auf. Doch wenn er über seine Projekte spricht, spürt man das innere Feuer, das sich mit gewohnten Maßstäben nicht zufrieden gibt.

Thomas Heatherwick will die Menschen staunen lassen und bleibt dabei trotzdem stets pragmatisch. „Wir versuchen Lösungen für Probleme zu finden“, erklärt er seine Herangehensweise. Dies bestand bei den New Yorker Hudson Yards darin, einem eher sterilen Neubaugelände von elf Hektar Größe einen attraktiven Mittelpunkt zu geben. „Die Inspiration für ‚Vessel‘“, erklärt dessen Schöpfer Thomas Heatherwick, „kam von alten indischen Brunnen. Die Treppen führten in einem ähnlichen Muster hinab zum Wasser, und wir fragten uns, ob man daraus ein Amphitheater für die Leute machen könnte.“ Zudem eines, bei dem die Generation Instagram mitgedacht ist. „Vessel“ ist in hohem Maße fotogen, mit Einblicken, Ausblicken und Durchblicken auf Manhattan, ein Megamotiv wie Taj Mahal und Eiffelturm. „Es gibt keine Vorgaben, wie man was damit machen soll“, erklärt Thomas Heatherwick, „wir hoffen, dass es den Menschen einzigartige und frische Momente bietet.“ Die schier unendliche Auswahl an möglichen Wegen darin atmet einen Geist von Freiheit und zieht die Menschen auch von weither an – die Operation Wahrzeichen kann schon seit der Eröffnung als geglückt gelten.





# HOCHKARÄTER AUS HIGHTECH.

WER DIE ADRESSE NICHT KENNT, FINDET SIE NICHT. DIE DIAMOND FOUNDRY IM SILICON VALLEY SÜDLICH VON SAN FRANCISCO IST EIN ORT HÖCHSTER DISKRETIION. KEIN FIRMENSCHILD, KEIN STATEMENT-PORTAL, NICHTS LÄSST DARAUF SCHLIESSEN, WAS SICH HINTER DER FASSADE DIESES EINSTÖCKIGEN ZWECKBAUS VERBIRGT: DIAMANTEN, DIE EINMAL MEHRERE MILLIONEN US-DOLLAR WERT SEIN WERDEN.

**HERZSTÜCK DER DIAMOND  
FOUNDRY IST EIN GROSSRAUM  
MIT 20 HOCH ENTWICKELTEN  
PLASMAREAKTOREN, IN DENEN  
DIESE ROHDIAMANTEN  
PRODUZIERT WERDEN. DIE  
HOCHDRUCK-BRUTKÄSTEN, DIE  
MIT SOLARENERGIE BETRIEBEN  
WERDEN, KÖNNEN GASWOLKEN  
MIT BESONDERS HOHER  
ENERGIEDICHTE ERZEUGEN.**



Dieses sogenannte Plasma glüht rot, ist so heiß wie die Sonne und enthält sehr viele Kohlenstoffatome. Als Fundament jedes neuen Edelsteins dient ein natürlicher Diamantsplitter. Darauf bilden die Kohlenstoffatome kristalline Strukturen, Schicht für Schicht. Zwei Wochen dauert es, bis auf diese Weise ein Rohdiamant von neun Karat entstanden ist. Ein Stein, der chemisch völlig identisch mit einem in der Natur entstandenen Diamanten ist. Nur reiner.

Der 51-jährige Martin Roscheisen ist das, was man im Silicon Valley einen „Serial Entrepreneur“ nennt. Er verließ seine Heimatstadt München nach dem Studium in Richtung USA, um dort an der kalifornischen Elite-Universität Stanford zu promovieren. 1992 war er um einen Dokortitel in Informatik und etliche neue Freunde reicher. Freunde wie seine Studienkollegen Larry Page und Sergey Brin – besser bekannt als die Väter der Suchmaschine Google. Roscheisen gründete gleich drei erfolgreiche Internetfirmen nacheinander. 2002 startete er sein viertes Unternehmen Nanosolar mit dem Ziel, die Kosten von Solarzellen dramatisch zu senken. Dabei kam ihm die Idee für die Diamond Foundry: „Bei Nanosolar haben wir mit einer ähnlichen Technologieplattform Dünnschicht-Solarzellen hergestellt.“ Drei Jahre arbeitete sein Team daran, geeignete Plasmareaktoren für die Diamantherstellung zu konstruieren. 2012 gründete er mit den Ingenieuren Jeremy Scholz und Kyle Gazay die Diamond Foundry. Und landete einen Volltreffer: Produktions- und Verkaufszahlen haben sich bisher in jedem Quartal nahezu verdoppelt.

**2019 WILL DIE DIAMOND FOUNDRY IHRE  
PRODUKTION VON 100.000 KARAT AUF EINE  
MILLION KARAT PRO JAHR ERHÖHEN.**

Um dieses Ziel zu erreichen, eröffnete das Unternehmen Anfang des Jahres eine zweite Produktionsstätte im US-Bundesstaat Washington. Das Timing scheint perfekt, denn schon 2015 warnten die Analysten von Frost & Sullivan: Mitte des 21. Jahrhunderts werde die weltweite Diamantenproduktion auf ein Zehntel der aktuellen Menge schrumpfen, weil die Diamantenvorkommen dem Ende zugehen. Unterstützung bekommen die Diamantenhersteller auch von der US-amerikanischen Handelsbehörde, der Federal Trade Commission: Sie legte im Juli 2018 fest, dass die Herkunft eines Diamanten keinen Unterschied mehr bei seiner Bezeichnung spielen dürfe. Der Begriff „Naturdiamant“ ist seither nicht mehr zulässig. Beim Preis punkten „oberirdische“ Diamanten schon lange, denn sie sind 30 bis 40 Prozent

günstiger als ihre Geschwister aus den Minen. Die Nachhaltigkeit dieser Diamanten begeistert nicht nur die Kunden, sondern auch die Investoren. Rund 100 Millionen US-Dollar steckten Technologie- und Hollywood-Prominenz wie Twitter-CEO Evan Williams und Schauspieler Leonardo DiCaprio in das Unternehmen. „Ich bin stolz, in die Diamond Foundry zu investieren“, so der Hauptdarsteller des Kinodramas „Blood Diamond“. „Hier werden echte Diamanten in Amerika hergestellt – ohne die negativen Auswirkungen der Diamantminen auf Menschen und Umwelt.“ Kein Wunder, dass ein typischer Arbeitstag von Martin Roscheisen nicht mehr nur hinter dem Schreibtisch stattfindet: „Ich verbringe Zeit in unserer Herstellung und unterstütze Celebrities“, kommentiert Roscheisen trocken. Mit Erfolg: So trug beispielsweise Schauspielerin Patricia Arquette bei den Golden Globes im Januar 2019 orchideenförmige Ohrhänge mit 349 einzelnen Diamanten, als sie auf der Bühne ihren

Preis entgegennahm. Hersteller der Ohrhänge: die Diamond Foundry.

Die Technologie der Diamantproduzenten aus dem Silicon Valley bietet auch für das Design der Edelsteine neue Möglichkeiten. Ein einzigartiges Schmuckstück, das die Diamond Foundry nach einem gemeinsamen Entwurf von Apples Designchef Sir Jony Ive und dem renommierten Industriedesigner Marc Newson hergestellt hat, ist der (RED) Diamond Ring, der Anfang Dezember 2018 versteigert wurde. Das Juwel erzielte einen Preis von 461.250 US-Dollar.

Die Besonderheit dieses Rings ist, dass er komplett aus einem Diamanten geschnitten wurde und rund 3000 winzige Facetten hat. Einen Rohdiamanten von dieser Reinheit und Größe hätte es in der Natur nicht gegeben. Schon die Produktion im Plasmareaktor



MARTIN ROSCHEISEN

**ERST DURCH  
DEN SCHLIFF,  
DEN CUT,  
ERHÄLT DER  
DIAMANT  
SEINEN WERT.**

war eine Herausforderung. Da es keinen Diamantsplitter in der erforderlichen Dimension gab, mussten die Atome sozusagen überlistet werden. Mit einigen Tricks meisterten die Technologen der Diamond Foundry diese Hürde, sodass am Ende ein Diamantblock in der gewünschten Größe entstehen konnte.

Danach musste alles für das Schleifen und Polieren dieses großformatigen Steins vorbereitet werden – keine alltägliche Aufgabe für die Meisterschleiferin der Diamond Foundry aus Antwerpen, die bereits einige der weltweit größten Diamanten geschliffen hat. Für diesen exklusiven Auftrag ließ sie bei einem Diamantenwerkzeuglieferanten in Belgien Spezialwerkzeuge anfertigen. Der Innenring wurde, um die maximale Glätte zu erhalten, mit einem mikrometerdünnen, mit Wasser ummantelten Laserstrahl zylindrisch ausgeschnitten.

Erst durch den Schliff, den Cut, erhält der Diamant seinen Wert. Dabei kommt es auf allerhöchste Präzision an, kein Bruchteil eines Millimeters darf verfehlt werden. Nur dann erreicht der Diamant seine maximale Strahlkraft. Die Diamond Foundry ist sehr stolz auf das hohe handwerkliche Niveau, auf dem ihre Polierer arbeiten und dieses Ziel zuverlässig erreichen. Der Brillantschliff, der weltweit am häufigsten nachgefragt wird, ist dabei nur eine unter 39 Möglichkeiten. Die Schleifer sind in der Lage, Diamanten in jede individuelle Form zu bringen.

Es gibt für Martin Roscheisen derzeit kaum einen Wunsch, den seine Meistertechnologen und Handwerker in der Diamond Foundry nicht erfüllen können. Bis auf einen. Denn auf die Frage, ob er etwas aus Deutschland vermisst, antwortet Martin Roscheisen prompt: „Nürnberger Rostbratwürstchen! Bayern sollte dringend daran arbeiten, sie in alle Welt zu exportieren.“

## EMOTIONAL INNOVATIV.

Im BMW 8er Gran Coupé sind Innovationen kein Selbstzweck. Sie dienen immer einem Ziel: jede Begegnung zu einem bemerkenswerten Erlebnis zu machen, das nachhaltig berührt.

### INFORMATION, INTUITIV INTERPRETIERT: DAS BMW LIVE COCKPIT PROFESSIONAL.

So sieht Luxus aus, der seiner Zeit weit voraus ist: Das BMW Live Cockpit Professional ist ein Anzeigeverbund aus einem hochauflösenden Instrumentendisplay mit einer beeindruckenden Bildschirmdiagonale von 12,3" hinter dem Lenkrad sowie einem 10,25" großen Control Display in der Mittelkonsole. Alle fahrrelevanten Informationen werden hier gestochen scharf und perfekt ablesbar angezeigt. Damit der Fahrer sich gleichzeitig vollkommen auf das Fahrgeschehen konzentrieren kann, projiziert das BMW Head-Up Display\* zusätzlich fahrrelevante Informationen ablenkungsfrei in sein Sichtfeld.

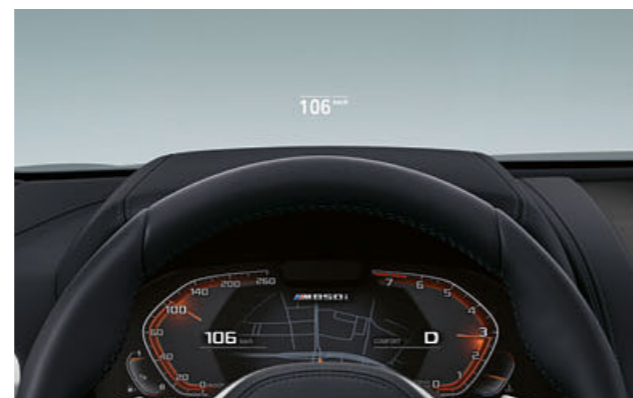

### WEGWEISEND AUF HÖCHSTEM NIVEAU: BMW OPERATING SYSTEM 7.0.

Das Live Cockpit Professional ist mit dem innovativen BMW Operating System 7.0 ausgestattet. Vollkommen intuitiv lässt es sich wahlweise per Gestik, Sprache, Touch- oder iDrive-Steuerung bedienen. Dafür wurde die Funktionalität des Controllers erweitert: So können jetzt beispielsweise alle Digital Services wie Apps direkt ausgewählt werden. Dabei ist das Live Cockpit Professional individuell konfigurierbar, sodass Sie sich die Hauptmenüebene ganz nach persönlichen Wünschen einrichten können – denn im Zentrum stehen immer die Wünsche des Fahrers und seiner Mitreisenden.

\*Die Anzeigen des BMW Head-Up Displays sind mit polarisierten Sonnenbrillen nur eingeschränkt erkennbar. Die eingeblendeten Inhalte sind ausstattungsabhängig. Einblendungen setzen den Erwerb weiterer Sonderausstattungen voraus.





DER HERZSCHLAG DER KRAFT: DIE LEISTUNG DES M TWIN POWER TURBO V8-BENZINMOTORS ZEIGT SICH BIS IN SEINEN UNVERWECHSELBAREN SOUND.

#### UNVERGLEICHLICH V8.

Der Klang eines Motors spricht stets die Wahrheit. Je tiefer er tönt, desto mehr Kraft ruht in ihm. Für das BMW M850i xDrive Gran Coupé haben die Ingenieure von BMW einen besonders leistungsstarken Motor geschaffen – mit einem einzigartig charakterstarken, sonoren Klang: den M TwinPower Turbo 8-Zylinder Benzinmotor. Mit 390 kW (530 PS) und großzügigen 750 Nm Drehmoment ausgestattet, meistert dieses Triebwerk locker jede Herausforderung. Denn pure Kraft ist im BMW M850i xDrive Gran Coupé kein Wert an sich. Was zählt, ist jene Souveränität, mit der die Kraft entfaltet wird – etwa wenn das BMW 8er Gran Coupé in nur 3,9 Sekunden von 0 auf 100 km/h beschleunigt und alle Erwartungen hinter sich zurücklässt.

AUSGELEGT  
AUF ABSOLUTE  
PERFORMANCE –  
DER M TWIN POWER  
TURBO  
V8-BENZINMOTOR  
VERWANDELT  
PHYSIKALISCHE  
GRÖSSEN IN  
UNBÄNDIGE  
EUPHORIE.

<sup>1</sup> Ausstattung optional erhältlich.

## KRAFT IN IHRER HÖCHSTEN FORM GENIESSEN.

Überragende Leistung: Sie in vollen Zügen erleben und genießen zu können ist der erste Schritt zu einem außerordentlichen Erlebnis. Sie am Steuer eines Sportwagens zu beherrschen offenbart das Können eines Fahrers – dafür braucht es ein wahrhaft außergewöhnliches Fahrzeug: das BMW M850i xDrive Gran Coupé.

### 390 kW

(530 PS) Leistung

### 3,9 s

von 0 auf 100 km/h

### 4.395 cm<sup>3</sup>

Hubraum

### 750 Nm

Drehmoment

#### VERTRAUT MIT JEDER KURVE.

Lässt sich das aufregende Fahrgefühl in einem echten Sportwagen nochmals steigern? Die Antwort darauf gibt die Verbindung aus dem Allradsystem BMW xDrive und dem M Sportdifferenzial. Sie bietet maximale Traktion und Agilität beim Herausbeschleunigen aus Kurven. Wer es sportlich, aber gleichzeitig besonders komfortabel mag, entscheidet sich für das Adaptive M Fahrwerk Professional<sup>1</sup>. Auch bei engsten Radien und anspruchsvollen Kurvenfahrten sorgt es für ein Höchstmaß an Stabilität – für eine Straßenlage, die ihresgleichen sucht. Das Ergebnis: Sicherheit, die nicht nur ein Gefühl bleibt, sondern die Grundlage für fahrerisches Selbstvertrauen bildet, mit dem das BMW 8er Gran Coupé seinen Platz an der Spitze der Sportwagen einnehmen kann.

AUF JEDEM UNTERGRUND, SELBST BEI HERAUSFORDERNDSTEN RICHTUNGSWECHSELN: DAS ADAPTIVE M FAHRWERK PROFESSIONAL<sup>1</sup> ÜBERZEUGT DANK SEINER AKTIVEN WANKSTABILISIERUNG.



## DER EINZIGE SEINER ART. MIT HINTERRADANTRIEB.

Etwas für Puristen: Das BMW 840i Gran Coupé ist für jene, die bei einem Sportwagen die klassischen Tugenden eines ausschließlich über die Hinterräder angetriebenen Fahrzeugs schätzen. Kenner wollen auf dieses einmalige Fahrgefühl nicht verzichten – und erleben es in diesem Ausnahmefahrzeug in aufregend-sportlicher Ausprägung.

### AUFREGENDES SPORTWAGENFEELING. NEU INTERPRETIERT.

Die neue 840i Motorisierung des BMW 8er Gran Coupé lässt das Herz eines jeden Sportwagenliebhabers schon beim ersten Kontakt höherschlagen. Die gesamte Kraft dieses eleganten Fahrzeugs entlädt sich dank des BMW TwinPower 6-Zylinder Benzinmotors schon bei kurzem Antippen des Gaspedals und katapultiert dieses Ausnahmefahrzeug nach vorn. Extrem sprintfreudig und souverän bis in hohe Drehzahlbereiche hinein zeigt dieses Triebwerk alle Eigenschaften in Reinkultur, die einen BMW Motor so außergewöhnlich machen. Je nach gewähltem Fahrerlebnismodus spreizt sich das Erlebnis zwischen dynamisch und maximal sportlich – ein Charakterzug, der durch den unverwechselbaren Klang des BMW TwinPower 6-Zylinder Benzinmotors selbst für die Ohren zum Erlebnis wird.

### KRAFTVOLL-DYNAMISCH DURCHSTARTEN – MIT HINTERRADANTRIEB.

Wer auf ein pures Sportwagenerlebnis aus ist, entscheidet sich für die rein hinterradangetriebene Variante des BMW 840i: Als einziges Modell der 8er Reihe überträgt dieses den gesamten Schub seines kraftvollen Triebwerks auf die Hinterachse. Durch ein geringeres Gesamtgewicht und eine optimierte Gewichtsverteilung ist auch bei dieser kompromisslos sportlichen Antriebsvariante ein mitreißendes Maximum an Performance und Dynamik sichergestellt. Das reine Erlebnis klassischen Rennsports, euphorisierend interpretiert – im BMW 840i Gran Coupé mit Hinterradantrieb. Der neue BMW TwinPower Turbo 6-Zylinder Benzinmotor ist auch mit dem intelligenten Allradantrieb BMW xDrive<sup>1, 2</sup> erhältlich, der Sportlichkeit und Fahrkomfort ausgeglichen miteinander vereint.

<sup>1</sup> Ausstattung optional erhältlich.  
<sup>2</sup> Serie für M850i xDrive.

## 250 kW

(340 PS) Leistung

## 5,2 s

von 0 auf 100 km/h

## 2.998 cm<sup>3</sup>

Hubraum

## 500 Nm

Drehmoment



SOUVERÄNE STRASSENLAGE IN JEDER SITUATION. KOMBINIERT MIT MAXIMALEM VORWÄRTSDRANG: DER BMW 840i DOMINIERT JEDE STRASSE, DIE ER BEFAHRT.

### JEDE KURVE EIN WEITERER TRIUMPH:

Das M Sportdifferenzial<sup>2</sup> sorgt dafür, dass selbst bei anspruchsvollen Richtungswechseln oder auf stark unterschiedlichen Untergründen die Motorleistung optimal auf die Straße gebracht wird. Eine aus dem Motorsport kommende permanente, stufenlos elektronisch gesteuerte Lamellensperre reduziert dabei etwaige Drehzahlunterschiede zwischen den Hinterrädern und verteilt das Antriebsmoment variabel zwischen ihnen. Je nach Einstellung wird so ein Fahrverhalten möglich, das die ganze Bandbreite zwischen traktionsorientiert bis hin zu maximal fahrdynamisch-sportlich abbildet – aber in jeder Ausprägung ein Höchstmaß an Fahrfreude sicherstellt.

### DAS UNVERGLEICHLICH

PURE ERLEBNIS

EINES KLASSISCHEN  
HINTERRADANTRIEBS

– ERST IM BMW 840i

GRAN COUPÉ WIRD

DEUTLICH, WIE VIEL

ADRENALIN IN DIESER

ART ANTRIEB STECKT.





SPIEGELKAPPEN AUS CARBON<sup>1</sup> MACHEN DEN RENNSPORTANSPRUCH DES BMW 8ER GRAN COUPÉ OPTISCH SICHTBAR.

## AUSGERÜSTET FÜRS SIEGERTREPPCHEN.

Details machen den Unterschied im BMW 8er Gran Coupé. Und wenn alle Details harmonisch auf Sportlichkeit und einen kraftvollen Gesamtcharakter einzahlen, ist in jedem Fall ein Spitzenplatz sicher.

### LEICHT IM GEWICHT. STARK IM EFFEKT.

Carbon (CFK) – ein Werkstoff, wie gemacht für das BMW 8er Gran Coupé: Besonders leicht, aber dabei hochstabil, reduziert er als Carbondach das Fahrzeuggewicht und senkt den Schwerpunkt – für ein noch aufregenderes Fahrgefühl. Im M Carbon Exterieurpaket<sup>1</sup> hebt er durch zahlreiche aus Carbon gefertigte Designelemente wie Außenspiegelkappen oder die einteilige Carbonblende um die Endrohrblenden den sportlichen Charakter des BMW 8er Gran Coupé auch optisch noch deutlicher hervor. Im Interieur wiederum zeigt Carbon seine elegante Seite in Interieurleisten – nie zuvor haben sich Form, Funktion und Material in so harmonischer Form vereint.

M Carbon Exterieurpaket

M Sportpaket

M Technik Sportpaket



### DAS VOLLE PAKET DYNAMIK.

Sportlichkeit, nochmals gesteigert: Mit den M Sportpaketen lässt sich der ohnehin schon überragend energischer Charakter des BMW 8er Gran Coupé auf ein neues Level heben. Das M Sportpaket<sup>1</sup> perfektioniert den Charakter des Sportwagens. Dazu gehören das M Aerodynamikpaket mit Frontschürze, Seitenschwellern und Heckschürze, die 18" M Sportbremse<sup>2</sup>, 19" oder 20" Leichtmetallräder<sup>1</sup>, beleuchtete M Einstiegsleisten sowie der M Schriftzug auf den Seitenwänden. Das M Technik Sportpaket<sup>1</sup> schaltet sowohl optisch als auch funktional nochmals einen Gang höher und bringt Rennsport auf die Straße: Es umfasst das M Sportdifferenzial<sup>2</sup>, die 20" Leichtmetallräder mit Sport-Mischbereifung, die 19" M Sportbremse, die M Sicherheitsgurte sowie BMW Individual Hochglanz Shadow Line mit erweiterten Umfängen.

RENNSPORTFEELING  
AUF DIE STRASSE  
BRINGEN – DAS IST  
DAS ERKLÄRTE ZIEL  
ZAHLEICHER  
DESIGNDETAILS IM  
BMW 8ER GRAN COUPÉ.

DIE INTERIEURLEISTE AUS DEM LEICHTEN WERKSTOFF CARBON INTENSIVIERT DAS RENNSPORTAMBIENTE IM INTERIEUR.



<sup>1</sup> Ausstattung optional erhältlich.  
<sup>2</sup> Serie für M850i xDrive.

# 3

## EMOTION, ÜBERSETZT IN INNOVATION.

Gedanken wurden geboren,  
Ideen zu Ende gedacht und  
Know-how auf die Spitze getrieben.  
Es wurden innovativste Technologien  
entwickelt, Komfort und Effizienz  
gesteigert und das Leistungsniveau  
erhöht. Aber all das wurde nicht getan,  
um Wissen, Können und Pioniergeist in  
den Vordergrund zu stellen – sondern  
um dieses eine, besondere Gefühl noch  
erlebbarer zu machen: Fahrfreude.  
Technologie wird zu Emotion –  
Bayerische Motoren Werke.



# BESTE VERBINDUNG FÜR BESTE UNTERHALTUNG.

KONNEKTIVITÄT UND INFOTAINMENT

Das BMW 8er Gran Coupé bietet eine Vielzahl wegweisender digitaler Dienste, die smart und innovativ Ihr Leben erleichtern und jede Fahrt zum Erlebnis machen.

## EINE ECHE PERSONLICHKEIT: DER BMW INTELLIGENT PERSONAL ASSISTANT.

Wenn das BMW Operating System 7.0 der wache Verstand des BMW 8er Gran Coupé ist, ist der BMW Intelligent Personal Assistant dessen einnehmende Persönlichkeit: Auf ein „Hey BMW“ oder ein anderes frei wählbares Aktivierungswort hin steht er mit Rat und Tat zur Seite. Ganz intuitiv lassen sich so Funktionen mittels natürlicher Sprache steuern – der BMW Intelligent Personal Assistant weiß dabei dank separater Mikrofone sogar, ob Fahrer oder Beifahrer mit ihm spricht. Dabei lernt der BMW Intelligent Personal Assistant mit jeder Benutzung hinzu und lernt den Fahrer besser kennen. So wird das BMW 8er Gran Coupé mit jedem gesprochenen Befehl ein Stück mehr zu „Ihrem Fahrzeug“.



## FÜR JEDES GEFÜHL DIE RICHTIGE STIMMUNG: EXPERIENCE MODES.

Ihr BMW Intelligent Personal Assistant kümmert sich um Sie. Er erfrischt Sie, wenn Sie müde sind, entspannt Sie nach einem Tag voller Stress und passt den Innenraum Ihres Fahrzeugs optimal Ihrer Stimmung an – mit den innovativen Experience Modes<sup>1</sup>. Durch eine perfekt orchestrierte Gesamtszenierung im Innenraum aus Licht, Klima, Musik und mehr entsteht ein Erlebnis für Ihre Sinne, das die gewünschte Atmosphäre ideal unterstützt – und das sogar auf Zuruf: Sagen Sie zum Beispiel: „Hey BMW, aktiviere den Expressive Mode.“, und der BMW Intelligent Personal Assistant startet dieses Erlebnis für Sie.

<sup>1</sup> Ausstattung optional erhältlich.





# SOUVERÄN IN JEDER SITUATION.

FAHRERASSISTENZ

Die intelligenten BMW Personal CoPilot Fahrerassistenzsysteme an Bord eines BMW 8er Gran Coupé haben vor allem eines zum Ziel: alles zu tun, damit sich der Fahrer ganz dem Hochgefühl purer Fahrfreude hingeben kann.

## MODERNSTE TECHNOLOGIE – DA, WENN MAN SIE BRAUCHT.

Jeder Tag bringt neue Situationen, in denen man sich Entlastung wünscht. Der innovative BMW Personal CoPilot hilft dabei, sie souverän zu meistern, sowohl während der Fahrt als auch beim Parken. Auf monotonen Strecken, während zäher Verkehrsstaus oder in unübersichtlichen Situationen steht Ihnen auf Wunsch der Lenk- und Spurführungsassistent des Driving Assistant Professional<sup>1,2</sup> unterstützend zur Seite. Der Assistent hält die Geschwindigkeit und den Abstand zum Vorderfahrzeug. Gleichzeitig bleibt das Fahrzeug sicher in der Fahrspur und verhindert durch Lenkeingriff ein unbeabsichtigtes Verlassen der Fahrspur. Der Rückfahrassistent<sup>1</sup> wiederum macht selbst enge Park- oder Straßensituationen zu einem entspannten Erlebnis: Beim Vorwärtsfahren speichert er die letzten 50 Meter des gefahrenen Weges und lenkt beim Zurückfahren selbstständig, während der Fahrer nur noch beschleunigt und bremst. Viele Möglichkeiten also – mit einem Ziel: jede Begegnung mit dem BMW 8er Gran Coupé zu einem komfortablen, sicheren und entspannten Erlebnis werden zu lassen, das vor allem eins macht: Freude.



## SEHEN. UND GESEHEN WERDEN.

Das BMW Laserlicht<sup>1</sup> erstrahlt – und eine vollkommen neue Welt eröffnet sich: Bis zu 600 Meter weit leuchtet das hochintensive, fast taghelle Licht und optimiert so Sicht und Sicherheit. Auch optisch setzt diese Technologie ein Zeichen: Die dynamisch konturierten Voll-LED-Scheinwerfer sind die flachsten im BMW Sortiment und tragen sowohl blaue Akzentspangen als auch einen exklusiven Schriftzug "BMW Laser". Sie verleihen dem Blick nach vorn einmalige Ausdruckskraft und Präsenz – ein Auftritt, bei dem man gerne noch ein zweites Mal hinschaut.

<sup>1</sup> Ausstattung optional erhältlich

<sup>2</sup> Die Funktion kann bei Dunkelheit, Nebel und starkem Gegenlicht eingeschränkt sein.



# EIN SPORTWAGEN FÜR JEDEN TAG.

KOMFORT UND FUNKTIONALITÄT



## KOMFORT AUF ALLEN PLÄTZEN.

Das BMW 8er Gran Coupé bietet Komfort, den man in einem Sportwagen kaum erwartet, und macht jede Fahrt zu einem ganz besonderen Erlebnis – für Fahrer, Beifahrer und Fondpassagiere. So sind beispielsweise die Vorder- und Fondsitze<sup>1</sup> individuell beheizbar. Sollte der dynamische Sportwagencharakter des BMW 8er Gran Coupé zu unerwarteter Endorphinausschüttung führen, sorgt die Klimaautomatik mit 4-Zonenregelung<sup>1</sup> auf allen vier Plätzen des BMW 8er Gran Coupé für individuell angenehme Innenraumtemperaturen: Die Passagiere im Fond wählen über ein separates Klimabedienfeld in der Mittelkonsole ihr eigenes Wohlfühlklima aus. Im BMW 8er Gran Coupé ist Komfort eben keine Frage der Sitzreihe.

Die perfekte Kombination aus Sportwagenambiente und Alltagstauglichkeit: Auch hier schafft es das BMW 8er Gran Coupé, selbst die höchsten Anforderungen zu übertreffen – mit Möglichkeiten, die Komfort mit Funktionalität verbinden und zu einem wahren Erlebnis machen.

## NEUE RÄUME ÖFFNEN.

Raum für Entfaltung und Selbstverwirklichung: Selbst eine alltägliche Fahrt wird im BMW 8er Gran Coupé zu einer einzigartigen Erfahrung. Dazu tragen durchdachte Möglichkeiten wie die Durchladefunktion bei: Die hintere Sitzlehne lässt sich im Verhältnis 40:20:40 bequem aus dem Gepäckraum heraus entriegeln, um noch mehr Platz zu schaffen. So wird ganz einfach zusätzliches oder besonders sperriges Gepäck untergebracht.

<sup>1</sup> Ausstattung optional erhältlich.



# 4

## NUR DER EIGENE WEG FÜHRT ZU EIGENEN ZIELEN.

Materialien – handverarbeitet,  
auserlesen und exklusiv. Farben,  
Flächen und Formen, so individuell  
wie die Augen, die sie betrachten.  
Vorstellungen und Erwartungen werden  
kompromisslos erfüllt – und übertroffen.  
Emotion ist die Konsequenz aus Design:  
Bayerische Motoren Werke.



# BMW INDIVIDUAL.

THE EXPRESSION OF PERSONALITY.



In der Lackierung BMW Individual Tansanitblau metallic kommt der extrovertiert sportliche Charakter des BMW 8er Gran Coupé noch deutlicher zur Geltung. Das Effektpigment Xirallic sorgt durch beigemischte Metallflops für ein Schillern in allen Nuancen des namengebenden Edelsteins, das sich bei Sonnenlicht sogar noch verstärkt.



BMW Individual Edelholzausführung Esche Schwarz Silbereffekt hochglänzend: Schon der Name dieser Dekorleiste lässt erahnen, wieviel Sinn für das Besondere hier zum Ausdruck kommt.



Absolute Sportlichkeit, individuell interpretiert: Der Fahrerlebensplatz wirkt durch die BMW Individual Volllederausstattung ‚Merino‘ Elfenbeinweiß/Tartufo besonders edel und luxuriös.

Nichts sagt so viel über einen Charakter aus wie eine ästhetische Vision. BMW Individual macht aus dieser Vision Wirklichkeit: Wenn nur Ihr Geschmack und Ihre Vorstellungskraft die Grenzen darstellen, wird alles möglich, was denkbar ist. So entsteht das Vollkommene im Perfekten, ausgewählt aus außergewöhnlichen, exklusiven Ausstattungsoptionen und zusammengestellt zu Ihrer ganz eigenen Vorstellung des BMW 8er Gran Coupé.

# WELCHE FARBE HAT IHRE FAHRFREUDE?

## FARBWELTEN EXTERIEUR

Sonic Speed Blau metallic, Tansanitblau metallic oder Aventurinrot metallic? Pure metal Silber metallic oder Carbonschwarz metallic? Mit der ausdrucksstarken Farbpalette für das BMW 8er Gran Coupé stehen Ihnen alle Möglichkeiten offen. Für welche Lackierung Sie sich dabei auch entscheiden: Sie wählen immer wegweisendes Design, kompromisslose Dynamik und beweisen Leidenschaft und Charakter.

■ SERIENAUSSTATTUNG   □ SONDERAUSSTATTUNG



■ Uni 300 Alpinweiss<sup>1</sup>

□ Metallic A96 Mineralweiß<sup>2</sup>

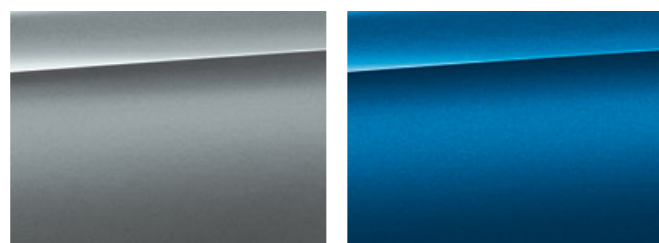

□ Metallic C2Y Bluestone

□ Metallic C1A Sonic Speed Blau<sup>2</sup>

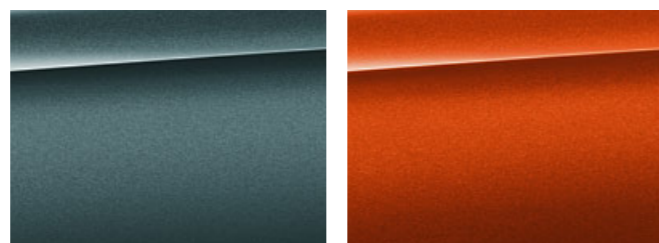

□ Metallic C35 Blue Ridge Mountain

□ Metallic C1X Sunset Orange<sup>2</sup>

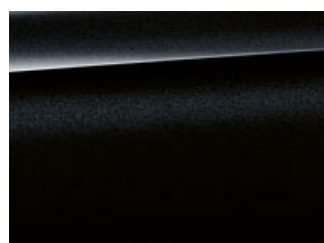

□ Metallic 475 Black Sapphire<sup>2</sup>

### BMW INDIVIDUAL



□ BMW Individual U21 Brillantweiß metallic



□ Metallic X16 Frozen Brilliant White metallic



□ BMW Individual P13 Pure Metal Silber metallic



□ Metallic P63 Frozen Cashmere Silver metallic



□ BMW Individual P6N Frozen Dark Silver metallic

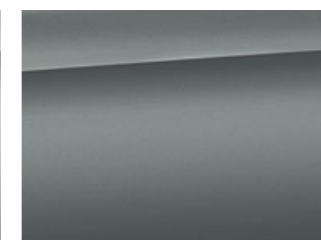

□ BMW Individual X1D Frozen Bluestone metallic<sup>2</sup>

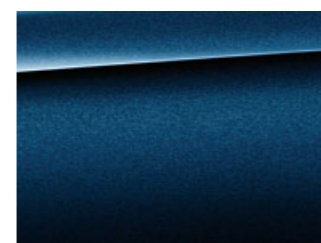

□ BMW Individual C3Z Tansanitblau metallic<sup>2</sup>



□ BMW Individual P6X Frozen Arctic Grey metallic



□ BMW Individual P6A Frozen Dark Brown metallic



□ BMW Individual C36 Dravitrgrau metallic<sup>2</sup>



□ BMW Individual C46 Almandinbraun metallic<sup>2</sup>



□ BMW Individual X1C Aventurinrot metallic<sup>2</sup>

### M SPORTPAKET

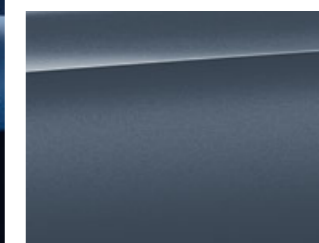

□ Metallic C38 Barcelona Blau<sup>3</sup>

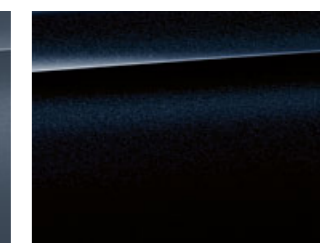

□ Metallic 416 Carbonschwarz<sup>3</sup>

[ BMW Konfigurator ] Stellen Sie mit dem Konfigurator Ihren ganz persönlichen BMW zusammen. Alle aktuellen Motoren, Farben und Ausstattungen stehen Ihnen bei der Auswahl zur Verfügung. Mehr unter [www.bmw.de/konfigurator](http://www.bmw.de/konfigurator) [ Farbfelder ] Die hier abgebildeten Farbfelder sollen Ihnen einen ersten Eindruck der Farben und Materialien für Ihren BMW vermitteln. Erfahrungsgemäß können Druckfarben den Farbton der Lackierungen, Polster und Interieurleisten jedoch im Einzelfall nicht originalgetreu wiedergeben. Besprechen Sie daher gern die Farbwahl mit Ihrem BMW Vertragshändler oder Ihrer Niederlassung. Zudem kann man Ihnen dort auch Muster zeigen und bei speziellen Wünschen weiterhelfen.

<sup>1</sup> Serie für M Sportpaket.

<sup>2</sup> Optional erhältlich für M Sportpaket.

<sup>3</sup> Exklusiv erhältlich für M Sportpaket.

# FOKUSSIERT AUF GENUSS.

EINDEUTIG: EINZIGARTIG



IN IHREM ZEITLOSEN UNDERSTATEMENT UNTERSTREICHT DIE BMW INDIVIDUAL INTERIEURLEISTE PIANOLACK SCHWARZ<sup>1</sup> DIE BESONDERE WERTIGKEIT DES INTERIEURS.

Das Zusammenspiel der BMW Individual Volllederausstattung 'Merino' in Bicolor Elfenbeinweiß/ Nachtblau<sup>1</sup> mit dem BMW Individual Dachhimmel aus Alcantara<sup>1</sup> und dem M Lederlenkrad<sup>1</sup> – beide ebenfalls in Nachtblau – betont stilvoll den luxuriös-sportlichen Charakter des Interieurs.



<sup>1</sup> Ausstattung optional erhältlich.



DAS PRÄZISE NAHTBILD IN KOMBINATION MIT DER PERFORATION DES LEDERS UND DEN EXKLUSIVEN KONTRASTNÄHTEN DER BMW INDIVIDUAL VOLLLEDERAUSSTATTUNG 'MERINO' SETZT UNTER DEM BMW INDIVIDUAL DACHHIMMEL ALCANTARA<sup>1</sup> IN NACHTBLAU EINEN AUSDRUCKSSTARKEN AKZENT. DIE ZWEIFARBIGKEIT DER POLSTER LÄSST DIE DYNAMISCHE KONTURIERUNG DER SITZE BESONDERS EINDRUCKSVOLL HERVORTRETEN.

# UNVERWECHSELBAR CHARAKTERSTARK.

BEWEGUNGSFREUDE, SICHTBAR GEMACHT



Die BMW Individual Vollederausstattung 'Merino' Schwarz<sup>1</sup> sowie der anthrazitfarbene BMW Individual Dachhimmel aus Alcantara<sup>1</sup> betonen besonders die Sportlichkeit des Interieurs. Die Kombination aus technisch anmutender Interieurleiste aus Edelstahlgewebe<sup>1,2,3</sup> und dem sportlich gestalteten Interieur vervollständigt das Bild eines reinrassigen Sportwagens.



DIE BMW INDIVIDUAL LEDERAUSSTATTUNG 'MERINO' SCHWARZ<sup>1</sup> WIRKT AUSGESPROCHEN SPORTLICH, VERBREITET ABER GLEICHZEITIG EINE EXTRAVAGANTE UND AUSGEFALLENE ATMOSPHÄRE.

<sup>1</sup> Ausstattung optional erhältlich.  
<sup>2</sup> Nur erhältlich in Verbindung mit M Sportpaket.  
<sup>3</sup> Serie für M850i xDrive.

DIE INTERIEURLEISTE AUS EDELSTAHLGEWEBE<sup>1,2,3</sup> IST OPTISCH WIE HAPTISCH EIN FASZINIERENDES DETAIL DES SPORTLICHEN INTERIEURS.



# UNGEbremst VERFÜHRERISCH.

KONTRASTSTARK. PROVOKANT

Wie Feuer und Erde: Die BMW Individual erweiterte Lederausstattung 'Merino' Fionarot/Schwarz<sup>1</sup> zieht alle Aufmerksamkeit auf sich. Auf den Multifunktionsitzen<sup>1,3</sup> wirkt sie durch deren sportliche Optik besonders aufregend dynamisch. Im faszinierenden Zusammenspiel mit der Tiefenbrillanz der hochglänzenden BMW Individual Interieurleiste Pianolack schwarz<sup>1</sup> entsteht ein verführerischer Reiz, der den Puls beschleunigt – ganz typisch also für das BMW 8er Gran Coupé.



DIE AUS TULPENBAUMHOLZ GEFERTIGTE BMW INDIVIDUAL INTERIEURLEISTE PIANOLACK SCHWARZ<sup>1</sup> FASZINIERT DURCH IHRE TIEFENBRILLANZ.

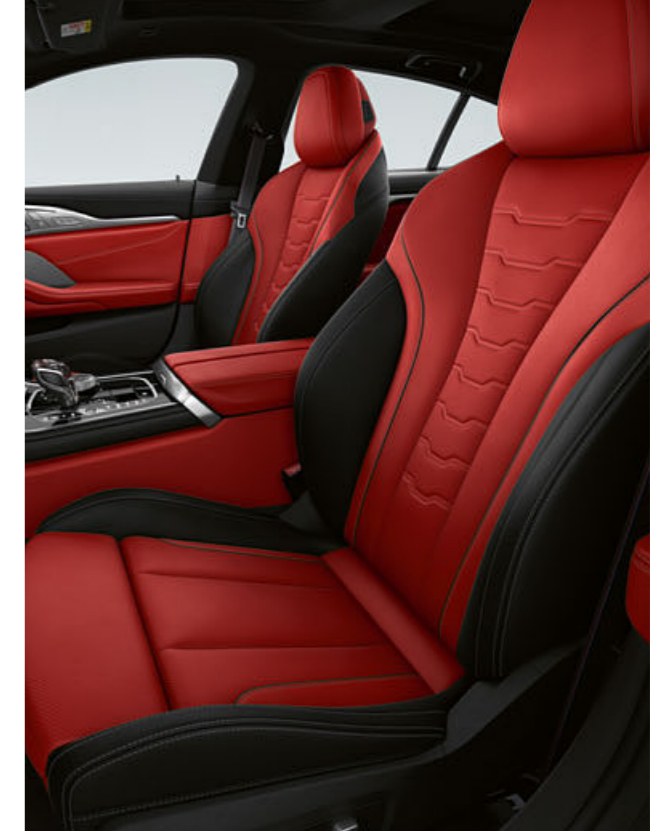

DIE BMW INDIVIDUAL ERWEITERTE LEDERAUSSTATTUNG 'MERINO' FIONAROT/SCHWARZ<sup>1</sup> ÜBERZEUGT DURCH IHRE HERAUSRAGENDE LEDERQUALITÄT, EIN HOCHWERTIGES NAHTBILD UND KONTRASTNAHTE IN DEN SITZEN. GEMEINSAM MIT DEM BMW INDIVIDUAL DACHHIMMEL ALCANTARA ANTHRAZIT<sup>1</sup> ENTSTEHT SO EINE ATMOSPHÄRE VOLLER LUXUS UND EXTRAVAGANZ.



# TECHNISCHE WERTE.

		840i	840i xDrive	M850i xDrive	840d xDrive
<b>Gewicht</b>					
Leergewicht EG <sup>1</sup>	kg	1875	1930	2070	2000
Zulässiges Gesamtgewicht	kg	2435	2480	2600	2560
Zuladung	kg	635	625	605	635
Gepäckraumvolumen	l	440	440	440	440
<b>BMW TwinPower Turbo Motor<sup>2</sup></b>					
Zylinder/Ventile	-	6/4	6/4	8/4	6/4
Hubraum	cm <sup>3</sup>	2998	2998	4395	2993
Nennleistung/Nenndrehzahl	kW (PS) / 1/min	250 (340)/5000–6500	250 (340)/5000–6500	390 (530)/5500–6000	235 (320)/4400
Max. Drehmoment/Drehzahl	Nm / 1/min	500/1600–4500	500/1600–4500	750/1800–4600	680/1750–2250
<b>Kraftübertragung</b>					
Antriebsart	-	Hinterrad	Allrad	Allrad	Allrad
Seriengeräte	-	Steptronic Sport Getriebe	Steptronic Sport Getriebe	Steptronic Sport Getriebe	Steptronic Sport Getriebe
<b>Fahrleistung</b>					
Höchstgeschwindigkeit (xDrive)	km/h	250 <sup>4</sup>	250 <sup>4</sup>	250 <sup>4</sup>	250 <sup>4</sup>
Beschleunigung (xDrive) 0–100 km/h	s	5,2	4,9	3,9	5,1
<b>Verbrauch<sup>3,4</sup> - Alle Motoren erfüllen die EU6 Abgasnorm</b>					
Innerorts	l/100 km	9,3–9,1	9,8–9,7	13,9–13,7	7,4–7,4
Außerorts	l/100 km	6,5–6,4	6,7–6,6	7,8–7,7	5,7–5,5
Kombiniert	l/100 km	7,5–7,4	7,8–7,7	10,0–9,9	6,3–6,2
Abgasnorm (typzugelassen)	-	EU6d-temp	EU6d-temp	EU6d-temp	EU6d-temp
CO <sub>2</sub> -Emission kombiniert	g/km	170–168	179–176	229–226	166–162
Effizienzklasse	-	C	C	E	B
Tankinhalt, ca.	l	68	68	68	66
<b>Räder/Reifen</b>					
Reifendimension		245/40 R 19 Y 275/35 R 19 Y	245/40 R 19 Y 275/35 R 19 Y	245/35 R 20 Y 275/30 R 20 Y	245/40 R 19 Y 275/35 R 19 Y
Raddimension		8 J x 19 9 J x 19	8 J x 19 9 J x 19	8 J x 20 9 J x 20	8 J x 19 9 J x 19
Material		Leichtmetall	Leichtmetall	Leichtmetall	Leichtmetall

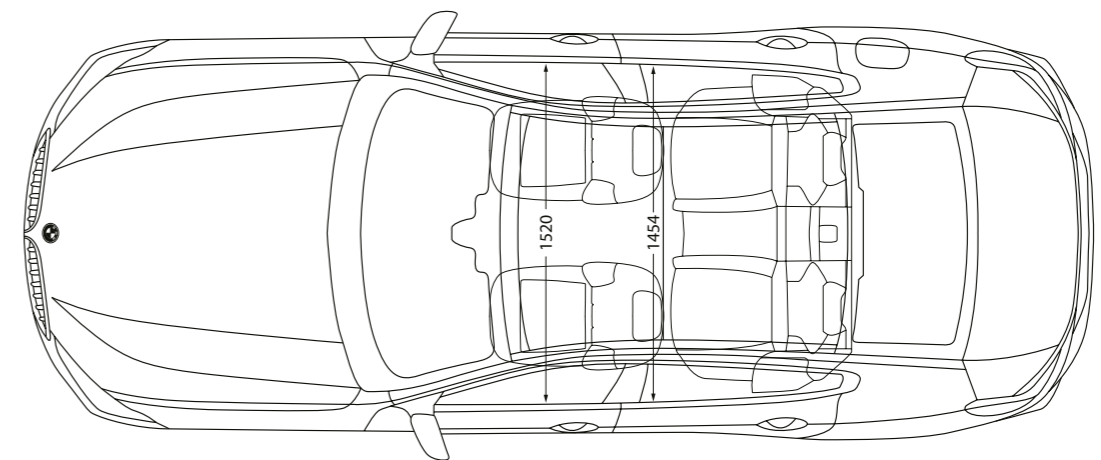
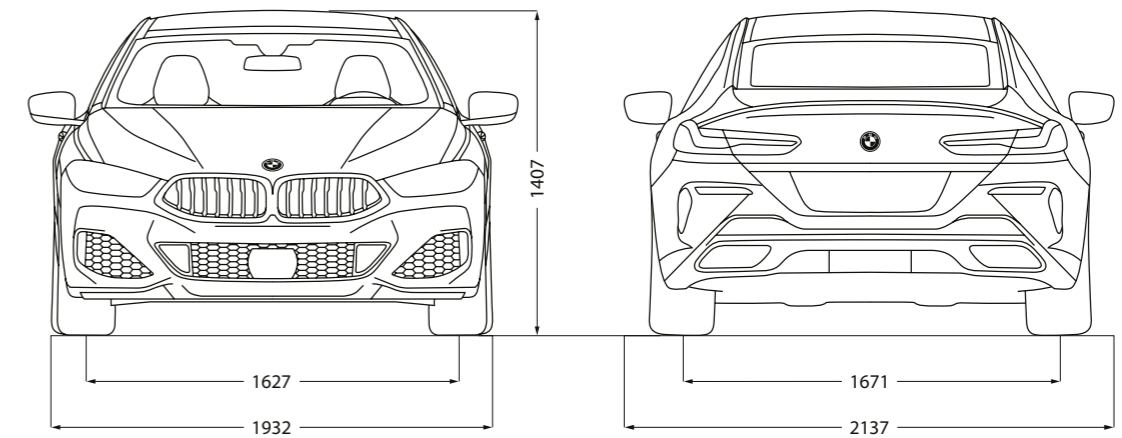
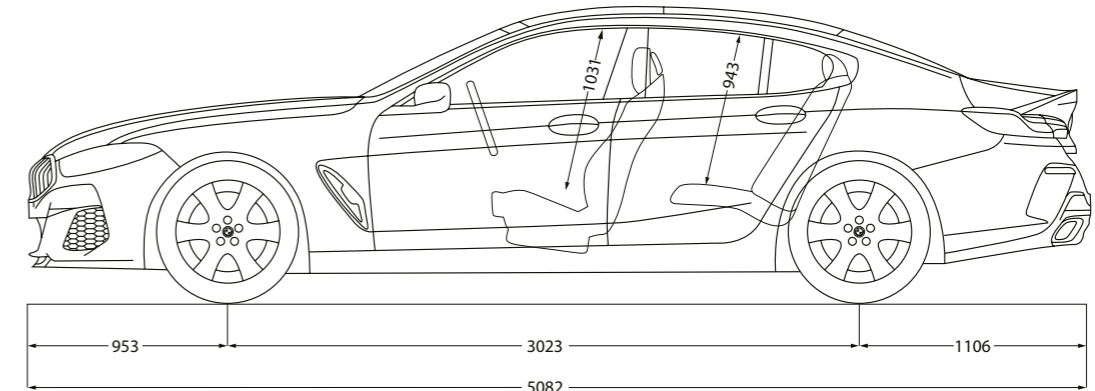

Die Maßangaben der technischen Zeichnung beziehen sich auf den M850i xDrive, Maße des 840i, 840i xDrive und 840d xDrive können leicht abweichen. Alle Maßangaben der technischen Zeichnung in Millimeter.

Angaben zu Fahrleistung, Verbrauch und CO<sub>2</sub>-Emission gelten für Fahrzeuge mit Seriengeräte.

<sup>1</sup> Das EG-Leergewicht bezieht sich auf ein Fahrzeug mit serienmäßiger Ausstattung und beinhaltet keine Sonderausstattungen. Im Leergewicht sind 90 % Tankfüllung sowie 75 kg für den Fahrer berücksichtigt. Optionale Ausstattungen können das Gewicht des Fahrzeugs, die Nutzlast sowie bei Einfluss auf die Aerodynamik die Höchstgeschwindigkeit verändern.

<sup>2</sup> Angaben zu Leistung für Benzinmotoren beziehen sich auf den Betrieb mit ROZ 98 Kraftstoff. Angaben zu Verbrauch beziehen sich auf den Betrieb mit Referenzkraftstoff gemäß VO (EU) 2007/715. Kraftstoffqualitäten bleifrei ROZ 91 und höher mit einem maximalen Ethanol-Anteil von 10 % (E10) sind zulässig. BMW empfiehlt die Verwendung von Superbenzin bleifrei ROZ 95.

<sup>3</sup> Die Angaben zu Kraftstoffverbrauch, CO<sub>2</sub>-Emissionen und Stromverbrauch werden nach dem vorgeschriebenen Messverfahren VO (EU) 2007/715 in der jeweils geltenden Fassung ermittelt. Die Angaben beziehen sich auf ein Fahrzeug in Basisausstattung in Deutschland, die Spannbreiten berücksichtigen Unterschiede in der gewählten Rad- und Reifengröße und der optionalen Sonderausstattung und können sich während der Konfiguration verändern.

<sup>4</sup> Die Angaben sind bereits auf Basis des neuen WLTP-Testzyklus ermittelt und zur Vergleichbarkeit auf NEFZ zurückgerechnet. [Bei diesen Fahrzeugen können für die Bemessung von Steuern und anderen fahrzeugbezogenen Abgaben, die (auch) auf den CO<sub>2</sub>-Ausstoß abstellen, andere als die hier angegebenen Werte gelten].

<sup>5</sup> Elektronisch abgeregelt.



**M850i**

68

Diese App gibt Modelle, Ausstattungsumfänge und Konfigurationsmöglichkeiten (Serienausstattung und Sonderausstattung) der von der BMW AG für den deutschen Markt gelieferten Fahrzeuge wieder. Die Ausstattungsumfänge und Konfigurationsmöglichkeiten in Bezug auf Serien- und Sonderausstattungen der einzelnen Modelle können nach Redaktionsschluss dieses Mediums am 29.04.2019 sowie in anderen Mitgliedsstaaten der Europäischen Union abweichen. Ihr BMW Partner vor Ort informiert Sie gern über Details. Änderungen von Konstruktionen und Ausstattungen vorbehalten.

**BMW M850i xDrive Gran Coupé:**

M TwinPower Turbo 8-Zylinder Benzinmotor, 390 kW (530 PS), 20" M Leichtmetallräder, Y-Speiche 728 M Bicolor Ceriumgrau und Sportreifen mit Mischbereifung, Außenfarbe in Frozen Bluestone metallic, Multifunktionsitze für Fahrer und Beifahrer in BMW Individual Volllederausstattung "Merino" Elfenbeinweiß/Nachtblau, BMW Individual Interieurleisten Pianolack schwarz.

© BMW AG, München/Deutschland. Nachdruck, auch auszugsweise, nur mit schriftlicher Genehmigung von BMW AG, München.

411 008 187 10 2 2019 CB. Printed in Germany 2019.

