



Freude am Fahren



DER BMW i3 UND BMW i3s.

 OKTOBER 2018.



INHALTSVERZEICHNIS.

04	FAHRSPASS.	24	SONDERAUSSTATTUNGEN.
08	FAHRZEUGPREISE UND EFFIZIENZKLASSEN.	26	EXTERIEUR UND RÄDER.
10	SERIENAUSSTATTUNGEN.	28	AUSSTATTUNGSPAKETE.
14	FARBWELTEN UND INTERIEURDESIGNS.	30	KOMFORT UND FUNKTIONALITÄT.
15	LACKFARBEN.	32	CONNECTIVITY.
16	INTERIEURDESIGN ATELIER.	35	BMW SERVICES.
18	INTERIEURDESIGN LOFT.	36	ORIGINAL BMW ZUBEHÖR.
20	INTERIEURDESIGN LODGE.	39	TECHNISCHE DATEN.
22	INTERIEURDESIGN SUITE.		



WEITERE INFORMATIONEN ONLINE ERFAHREN.

Weitere Informationen sowie den Konfigurator des BMW i3 finden Sie online unter **www.bmw.de/i3**.

Die angegebenen Preise gelten für die in Deutschland angebotenen Modellausführungen. Alle dargestellten Preise verstehen sich als unverbindliche Preisempfehlung der BMW AG ab Werk ohne Überführungskosten.

Irrtümer und Änderungen bei den Angaben bleiben vorbehalten.

Über den detaillierten Umfang der Sonderausstattungen und über weitere individuelle Ausstattungsmöglichkeiten (BMW Individual) informiert Sie gerne Ihr BMW Partner.

**Weitere Informationen erhalten Sie unter www.bmw.de und über unsere BMW Kundenbetreuung Montag bis Sonntag von 8.00–20.00 Uhr
Telefon 089 1250 160 00**

E-Mail: kundenbetreuung@bmw.de

Nach Redaktionsschluss können sich am Produkt Änderungen ergeben haben.

Die aktuelle Ausgabe der Preisliste finden Sie unter **www.bmw.de**

Ausgabe 1, 28.09.2018



DIE ZUKUNFT IST JETZT.

 DER BMW i3.







SPORTLICHKEIT AUF DEN PUNKT GEBRACHT.

 DER BMW i3s.

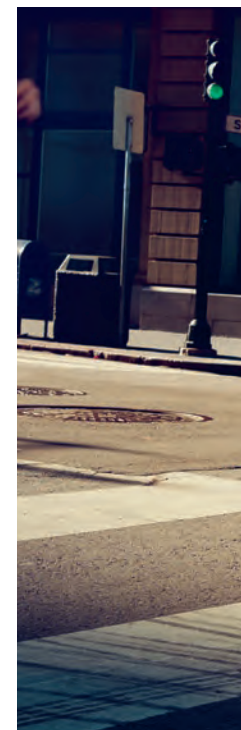





FAHRZEUGPREISE UND EFFIZIENZKLASSEN.



FAHRZEUGPREISE UND EFFIZIENZKLASSEN.

	i3 120 Ah	i3s 120 Ah
Getriebe	Automatic Getriebe stufenlos	Automatic Getriebe stufenlos
Motor	E-Motor	E-Motor
Peakleistung¹ kW (PS)	125 (170)	135 (184)
Verbrauch EU kombiniert, kWh/100 km	13,1 kWh	14,0–14,6 kWh
CO₂-Emission² kombiniert, g/km	0	0
Effizienzklasse	A+	A+
Fahrzeugpreis EUR inkl. 19% MwSt. EUR ohne MwSt.	38.000,- 31.932,77	41.600,- 34.957,98

¹ Nennleistung 75 kW

² Nutzung von Strom aus regenerativen Quellen vorausgesetzt

Die Angaben Kraftstoffverbrauch, CO₂-Emissionen und Effizienzklasse gelten in Abhängigkeit von der gewählten Räderkategorie und können auch durch die Wahl der Sonderausstattung Steptronic Getriebe beeinflusst werden.

Weitere Informationen zum offiziellen Kraftstoffverbrauch und den offiziellen spezifischen CO₂-Emissionen neuer Personenkraftwagen können dem „Leitfaden über den Kraftstoffverbrauch, die CO₂-Emissionen und den Stromverbrauch neuer Personenkraftwagen“ entnommen werden, der an allen Verkaufsstellen, bei der Deutschen Automobil Treuhand GmbH (DAT), Hellmuth-Hirth-Str. 1, 73760 Ostfildern-Scharnhausen, und unter <http://www.dat.de/angebote/verlagsprodukte/leitfaden-kraftstoffverbrauch.html> unentgeltlich erhältlich ist.

Die Angaben zu Kraftstoffverbrauch, CO₂-Emissionen und Stromverbrauch wurden nach dem vorgeschriebenen Messverfahren VO (EU) 715/2007 in der jeweils geltenden Fassung ermittelt. Die Angaben beziehen sich auf ein Fahrzeug in Basisausstattung in Deutschland, die Spannbreiten berücksichtigen Unterschiede in der gewählten Rad- und Reifengröße und der optionalen Sonderausstattung und können sich während der Konfiguration verändern. Die Angaben sind bereits auf Basis des neuen WLTP-Testzyklus ermittelt und zur Vergleichbarkeit auf NEFZ zurückgerechnet. Bei diesen Fahrzeugen können für die Bemessung von Steuern und anderen fahrzeugbezogenen Abgaben, die (auch) auf den CO₂-Ausstoß abstellen, andere als die hier angegebenen Werte gelten.

SERIENAUSSTATTUNGEN.



BMW i3, Capparisweiß mit Akzent BMW i Blau [SA], 19" BMW i Leichtmetallräder Sternspeiche 427 [SA]



Innenraum Stoffkombination "Neutronic" Aragazgrau und Kontrastnähten in BMW i Blau, Interieurleiste Andesitsilber matt, BMW i Interieurdesign Atelier



BMW i3, Heckspoiler, schwarz, Bremsleuchte integriert

EXTERIEUR

Türgriffe in Wagenfarbe

Heckspoiler, schwarz, Bremsleuchte integriert

Modellschriftzug

i3, 2-teilig. Zusätzlich eDrive-Schriftzug. Beide auf Heckklappe.

Stoßfänger in Wagenfarbe

Ladeklappe in Seitenwand hinten, rechts

- Zugang Strombeladungsdose (Push-Push-Funktion).
- Ablage für Verschlussdeckel Steckdose, integriert.
- C-förmiges Anzeigeband Ladestatus.
- In Zentralverriegelungsumfang eingeschlossen.

Seitenscheiben, hinten

Panoramaglasscheiben in Fondtüren, feststehend.

Frontscheibe mit Graukeil

19" BMW i Leichtmetallräder Sternspeiche 427, BMW EfficientDynamics^[1]

5Jx19/Bereifung 155/70 R 19.
Nicht in Verbindung mit i3s Variante.

INTERIEUR

4 Sitzplätze

Sitzverstellung manuell Fahrer und Beifahrer.

Kopfstützen Vordersitze aufgesetzt, nicht verstellbar

Fondkopfstützen klappbar und höhenverstellbar

Rücksitzbank, 2-sitzig

inkl. ISOFIX-Bügel je Seite hinter Sitzblende, 2-teilige Ablageschale zwischen den Sitzen

Rücksitzlehne 2-teilig, umklappbar im Verhältnis 50:50 teilbar, Neigung mechanisch einstellbar^[2]

Lehnentriegelung über direkt am Lehnenbeschlag angebrachte Doppelschlaufen (1x Fahrgastraum, 1x Gepäckraum).
3 verriegelte Positionen einstellbar: Standard, Cargo-Stellung und senkrechte Position.

Lenkradkranz, Leder

Lenksäulenverstellung mechanisch, verstellbar in Höhe und Länge

Einstiegsleisten, Oberfläche Karbon, schwarz

Instrumententafelträger und Türverkleidung in Nawaro

aus den nachwachsenden Fasern der Kenaf-Pflanze.

BMW i Interieurdesign Atelier

Inhalte siehe Kapitel Interieurdesigns Seite 14.



1



2

SERIENAUSSTATTUNGEN.

ANTRIEB UND GETRIEBE

E-Motor^[3]

360 V DC, Kühlmittelkühlung.
125 kW, 250 Nm Drehmoment, max. Drehzahl: 12.000 1/min.

Servotronic

Geschwindigkeitsabhängige Anpassung der Lenkkraftunterstützung.

Fahrerlebnisschalter inkl. ECO PRO Modus

Die Fahrdynamik-Eigenschaften und die Effizienz des Fahrzeugs können angepasst werden.
Dazu stehen die Fahrmodi COMFORT, ECO PRO und ECO PRO+ zur Auswahl.

Integriertes Differentialgetriebe

Automatikgetriebe mit Gangwahlschalter an der Lenksäule, zur Einstellung der Fahrstufen D, P, N, R und Lichtinszenierung des Start-Stop-Schalters.

Ladekabel

als externe Ladeleitung für Steckdosenanschluss. Länge 5 m.
Aufbewahrung in Cable Box unter Frontklappe.

AC-/DC-Laden Professional (3-phasig)

Wechselstrom-Laden (AC-Laden)

- Maximale Leistung (in Deutschland): 11 kW (230 V, 16 A)
- AC-Stecker: Typ 2

Gleichstrom-Laden (DC-Laden)

- Maximale Leistung (Netzseite): 50 kW
- DC-Stecker: Combo 2

* Informationen zu den BMW ConnectedDrive Diensten, die Allgemeinen Geschäfts- und Nutzungsbedingungen BMW ConnectedDrive sowie die rechtlichen Hinweise zum Datenschutz finden Sie unter www.bmw.de/connecteddrive_informationen. Für Fragen können Sie sich auch an die BMW ConnectedDrive Hotline wenden, die telefonisch von **Montag bis Sonntag von 8:00 bis 20:00 Uhr** unter **Tel. +49 89 1250-160 10** sowie per E-Mail unter bmw-connecteddrive@bmw.de zur Verfügung steht.



SICHERHEIT

Anti-Blockier-System (ABS)

Intelligenter Notruf

Telematikdienst mit manuellem und automatischem Notruf, stellt im Bedarfsfall über ein BMW Call Center die Verbindung zu Hilfs- und Rettungsdiensten her. Neben der aktuellen Position des Fahrzeugs werden zusätzlich Daten über die Unfallschwere übermittelt.

Inkl. BMW i ConnectedDrive Dienste:

Spezifische ECO Route für batteriebetriebene Fahrzeuge, intermodale Information, Anzeige von Ladestationen, Reichweitenassistent. Erweiterte Funktionen für die BMW i Remote App: Für iOS und Android verfügbar. Funktionen wie Ladestandskontrolle, Statuskontrolle des Fahrzeugs, Fahrtanalyse und Vorbereitung der nächsten Fahrt. Die Nutzung dieses Dienstes ist kostenlos. *

Teleservices

Initiierung eines Pannenhilfe-Rufs. Automatische oder manuelle Servicebedarfsübermittlung (Condition Based Service). Batteriewächter-Funktion (Überwachung Hochvoltspeicher und Information bei Gefahr von Tiefentladung und einem Ladeabbruch). Abhängig von der jeweiligen Situation werden im Bedarfsfall Serviceinformationen an den vom Kunden präferierten Servicepartner übermittelt bzw. eine Verbindung zum mobilen Service aufgebaut.

Airbag für Fahrer und Beifahrer

Beifahrerairbag-Deaktivierung

Seitenairbag, Fahrer und Beifahrer

Kopfairbag vorn und hinten

mit Curtain-Kopfschutzsystem.

Kopfstützen für 4 Sitzplätze^[4]

vorn auf Sitzlehne aufgesetzt ohne Verstellmöglichkeit.
Hinten zurückklappbar (bessere Sicht) und höhenverstellbar.

Gurtwarnung für Fahrer und Beifahrer

Dynamische Stabilitäts Control (DSC)

Reifendruckanzeige

Seitenaufprallschutz

Warndreieck und Verbandskasten

Werkzeugtasche

Radschraubensicherung



FUNKTIONALIÄT

Klimaanlage inkl. Mikrofilter und Umlufttaste

Heckscheibenheizung mit Abschaltautomatik

LED-Scheinwerfer^[5]

Blinkleuchten in LED-Technik

Blinkleuchten in Außenspiegelgehäuse integriert
in LED-Technik.

Blinkleuchten hinten in LED-Technik
im Heckleuchtensegment der Heckklappe.

Heckleuchten in LED-Technik

Heck- und Frontscheibenwischer

Gepäckraumleuchte
in Gepäckraumseitenwand rechts.

Handschuhfach
beleuchtet.

Innenlicht im Dachhimmel, mittig

Innenlicht im Dachhimmel, vorn
inkl. Auflichtfunktion, Lichtfarbe Orange.

Kleiderhaken

Make-up-Spiegel mit Abdeckklappe

Park Distance Control (PDC), hinten

Gangwahlschalter an Lenksäule
Aktuelle Fahrstufen (D-P-N-R) werden mittels mehrfarbiger Leuchten im Gangwahlschalter hervorgehoben. Start Stop-Taste integriert.

Steckdose (12 V) in Mittelkonsole, vorn

4 Verzurrösen im Kofferraum

Ablagefach und Getränkehalterinsatz in Mittelkonsole

Ablagefach in Türverkleidung, vorn

Außenspiegeleinstellung elektrisch

Außenspiegelanklappung
mechanisch.

Dachhaltegriffe, vorn klappbar

Elektrische Fensterheber vorn, mit Einklemmschutz

Elektronische Wegfahrsperr

Funkfernbedienung mit frei programmierbarer Taste
3 Tasten fix vorbelegt, 4. Taste mit Öffnung Heckklappe vorbelegt, kann umprogrammiert werden.

Gepäckraumabdeckung, klappbar



5

NAVIGATION/KOMMUNIKATION/INFOTAINMENT

USB-Anschluss in Mittelkonsole

Lautsprecher, 4 Stück
4 x 25 W Ausgangsleistung.

Stabantenne

Radio Professional
– 8-bit Farbdisplay, 6,5 Zoll, Auflösung 800 x 480 Pixel.
– FM-Doppeltuner.
– Endstufe Stereo 4 x 25 W.
– Bluetooth.

Außentemperaturanzeige

BMW i Remote App

Für BMW i designte Remote APP. Für iOS und Android verfügbar. Funktionen wie Ladestandskontrolle, Statuskontrolle des Fahrzeugs, Fahrtanalyse und Vorbereitung der nächsten Fahrt. Innenraum- und Hochvoltspeicherconditionierung (Vorkonditionierung der Hochvolt-speicher nur in Verbindung mit Sitzheizung).

Freisprecheinrichtung

1 Mikrofon fahrerseitig in Dachhimmel.
Drahtlose Verbindung für geeignete Bluetooth-Handys (siehe www.bmw.com/bluetooth) mit dem Fahrzeug.

Instrumentenkombination

mit farbigem 5,7"-TFT-Display.

iDrive Controller

ConnectedDrive Services*

Beinhaltet das mobile Internetportal BMW Online (inkl. Zugriff auf E-Mails, Wetterinformationen, Nachrichten, Adressauskunftsdienste). In Verbindung mit SA 609 Navigationssystem Professional Integration von Smartphone-Applikationen, wie z. B. BMW Connected App (inkl. Webradio, Zugriff auf soziale Netzwerke und ECO Pro Analyser). Basis für die nachträgliche Buchung von weiteren ConnectedDrive Diensten. Die Verfügbarkeit einzelner ConnectedDrive Dienste ist länderabhängig. Für die Nutzung von personalisierbaren Diensten ist zudem eine Registrierung des Kunden erforderlich.*

Connected eDrive Services

Beinhaltet (Lifetime):

Remote Services:

- Öffnen/Verriegeln der Türen
- Senden von Zieladressen an das Fahrzeug über die BMW Connected App für Smartphones
- Anzeige des Fahrzeugstandortes in der Karte über den Vehicle Finder
- Kostenlose Nutzung für die Dauer des marktspezifischen Angebots eDrive Services:

– Nutzbar in der Headunit, über die BMW Connected App und über das ConnectedDrive Portal

- Suche und Anzeige von Ladestationen, Fahrzeugreichweite, Ladestatus, Ladetimer, Ladevorkonditionierung und Remote Services Funktionen

Für 3 Jahre:

Digital Charging Service:

- Beinhaltet die Nutzung des intelligenten Ladedienstes BMW Digital Charging Service. Abhängig von dem Stromtarif und/oder der selbsterzeugten Solarenergie des Kunden kann das Fahrzeug kostenoptimiert geladen werden. Abgeschlossene Ladevorgänge können eingesehen werden. Anschließend ist eine Verlängerung im BMW ConnectedDrive Store möglich.



FARBWELTEN UND
INTERIEURDESIGNS.



EXTERIEURDESIGNS.



Metallic C1W **IMPERIALBLAU**
mit Akzent Frozen Grey metallic¹

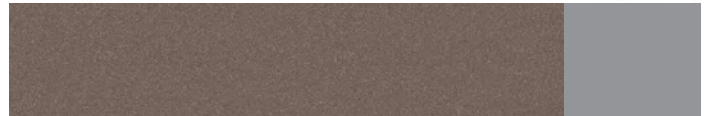

Metallic C3P **JUCAROBEIGE**
mit Akzent Frozen Grey metallic¹



Metallic C32 **MELBOURNE ROT**
mit Akzent Frozen Grey metallic¹



Metallic C2V **MINERALGRAU**
mit Akzent BMW i Blau¹

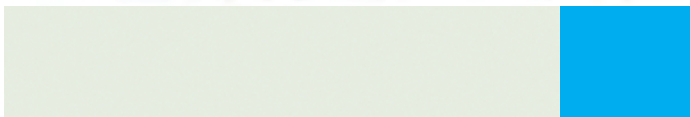

Uni B85 **CAPPARISWEISS**
mit Akzent BMW i Blau^{2,4}



Uni C2W **FLUID BLACK**
mit Akzent BMW i Blau¹

Eines haben die sechs **Außenfarben** des neuen BMW i3 und BMW i3s gemeinsam – ihre Ausdrucksstärke. Die Farbpalette der zwei unifarbenen sowie vier Metallic-Lacke reicht dabei von dezent bis expressiv und ist mit jedem Interieurdesign frei kombinierbar. Die Akzentflächen in Seitenschweller und Doppelniere sind – abhängig von der Wahl der Außenfarbe und der Innenausstattung – entweder in BMW i Blau oder Frozen Grey metallic gehalten. Durch den Kontrast zwischen Black Belt und der Außenfarbe erhält das Exterieur eine zweifarbige, sehr progressive Anmutung, die das Fahrzeug optisch sehr dynamisch wirken lässt.

¹ Ausstattung optional erhältlich.

² Serie für BMW i3.

³ Ausstattung optional erhältlich für BMW i3.

⁴ Serie für BMW i3s.

⁵ Ausstattung optional erhältlich für BMW i3s.

INTERIEURDESIGN ATELIER.

Lackierung und Räder nicht im Umfang des
Interieurdesigns enthalten.



Das Interieurdesign Atelier bildet die ansprechende und wertige Serienausstattung und überzeugt mit hoch qualitativer Materialanmutung und gezielten Materialkontrasten. Die Nutzung wiederverwerteter und erneuerbarer, hochwertiger Materialien schafft eine fühlbare Nachhaltigkeit und Modernität.



Interieuroberfläche in Andesitsilber matt.



Stoff Canvas in Aragazgrau in melangierten Anthrazitschattierungen mit BMW i blauen Kontrasten im Sitzbodenteil, in der Sitzlehne und in den Nähten.

INTERIEURDESIGN ATELIER.

INTERIEURDESIGN		EUR inkl. 19% MwSt. EUR ohne MwSt.
Atelier		–,-
POLSTERUNG		
Stoffkombination „Neutronic“ – Stoff Canvas in Aragazgrau/Schwarz. – BMW i blaue Kontraste im Sitzbodenteil, in der Sitzlehne und in den Nähten. – Türverkleidungen in Stoff Aragazgrau. – Dachhimmel in Carumgrau.		–,-
4FG	Sicherheitsgurt in BMW i Blau für alle vier Sitzplätze	100,- 84,03
INSTRUMENTENTAFEL		
Dunkle Instrumententafel Instrumententafel mit innovativer BMW i Narbstruktur. Interieuroberfläche in Andesitsilber matt.		–,-
Alternativ:		
4EA	Edelholzausführung Eiche dunkel matt	450,- 378,15
4EV	Edelholzausführung Eukalyptus matt	450,- 378,15
LENKRAD		
Lederlenkrad Zwei-Speichen-Lederlenkrad in Schwarz mit matt galvanisierten Akzenten und BMW i blauem Akzentring.		–,-

INTERIEURDESIGN LOFT.

Lackierung und Räder nicht im Umfang des Interieurdesigns enthalten.



Das Interieurdesign Loft [SA] steht für stilvolle Ausgeglichenheit und Harmonie. Das Design überzeugt durch gezielt platzierte BMW i Akzente und ein puristisches Erscheinungsbild. Die Nutzung wiederverwerteter und erneuerbarer, hochwertiger Materialien schafft eine fühlbare Nachhaltigkeit und Modernität. Zweiter Getränkehalter ist im Zubehör erhältlich.



Interieuroberfläche in „Electronic“ Braun.



Stoff-/Sensatec-Kombination Carumgrau mit Akzent „Electronic“ Braun.

INTERIEURDESIGN LOFT.

INTERIEURDESIGN		EUR inkl. 19% MwSt. EUR ohne MwSt.
7KX	Loft Nur in Verbindung mit Comfort Paket.	1.500,- 1.260,50
POLSTERUNG		
BKHI	Stoff-/Sensatec-Kombination mit Akzent „Electronic“ Braun – Stoff Canvas mit Sensatec in Carumgrau. – Türverkleidungen in Stoff Carumgrau. – Dachhimmel in Carumgrau.	–,-
4FG	Sicherheitsgurt in BMW i Blau für alle vier Sitzplätze	100,- 84,03
INSTRUMENTENTAFEL		
	Helle Instrumententafel Instrumententafel mit innovativer BMW i Narbstruktur. Interieuroberfläche in „Electronic“ Braun. Alternativ:	–,-
4EA	Edelholzausführung Eiche dunkel matt	450,- 378,15
4EV	Edelholzausführung Eukalyptus matt	450,- 378,15
LENKRAD		
	Lederlenkrad Lederlenkrad in Carumgrau mit matt galvanisierten Akzenten und BMW i blauem Akzentring.	–,-
FUSSMATTEN		
	Fußmatten in Velours Durchgehende, dunkle Fußmatten in anthrazit.	–,-
LICHT		
	Begrüßungslicht (LED-Technologie) Lichtfarbe blau.	–,-
	Ambiente Beleuchtung (LED-Technologie) Lichtfarbe orange/weiß: Instrumententafel, Durchstieg, Fußraum vorn und Türöffner vorn.	–,-
	Türaußengriff mit optischer Vorfeld- und Türgrifferkennung.	–,-

INTERIEURDESIGN LODGE.

Lackierung und Räder nicht im Umfang des Interieurdesigns enthalten.



Das Interieurdesign Lodge [SA] verbindet eine neuartige Hochwertigkeit mit natürlicher Ästhetik. Im Interieur herrscht eine warme und freundliche Atmosphäre, die durch exklusive Akzente ergänzt wird. Zweiter Getränkehalter ist im Zubehör erhältlich.



Interieuroberfläche in Eiche dunkel matt.



Wollstoff-Naturleder-Kombination „Solaric“ in Carumgrau und Leder braun. Gegerbtes Naturleder auf Sitzen und Türen.

INTERIEURDESIGN LODGE.

INTERIEURDESIGN		EUR inkl. 19% MwSt. EUR ohne MwSt.
7KY Lodge Nur in Verbindung mit Comfort Paket.		1.990,- 1.672,27
POLSTERUNG		
Wollstoff-Naturleder-Kombination „Solaric“ – Wollstoff-Naturleder-Kombination in Solaric Braun mit Wollstoff Grau-Braun, ein erdiger, natürlicher Farbton. – Olivenblattgegerbtes Naturleder auf Sitzen und Türen. – Türverkleidungen in Stoff Grau-Braun und Armauflage in Naturleder Braun. – Dachhimmel in Carumgrau.		–,-
4FG Sicherheitsgurt in BMW i Blau für alle vier Sitzplätze		100,- 84,03
INSTRUMENTENTAFEL		
Belederte Instrumententafel – Instrumententafel in Leder Walknappa Carumgrau. – Geschwungene Holzfläche in der Instrumententafel in schwarz gekalktem, offenporigem Eukalyptusholz aus zertifizierter nachhaltiger Forstwirtschaft.		–,-
4EV Edelholzausführung Eukalyptusholz		–,-
Alternativ:		
4EA Edelholzausführung Eiche dunkel matt		–,-
LENKRAD		
Lederlenkrad Lederlenkrad in Carumgrau mit matt galvanisierten Akzenten und Akzentring in Satinsilber.		–,-
FUSSMATTEN		
Fußmatten in Velours Durchgehende, dunkle Fußmatten in Anthrazit.		–,-
LICHT		
Begrüßungslicht (LED-Technologie) Lichtfarbe blau.		–,-
Ambiente Beleuchtung (LED-Technologie) Lichtfarbe orange/weiß: Instrumententafel, Durchstieg, Fußraum vorn und Türöffner vorn.		–,-
Türaußengriff mit optischer Vorfeld- und Türgrifferkennung.		–,-

INTERIEURDESIGN SUITE.



Lackierung und Räder nicht im Umfang des Interieurdesigns enthalten.



Die Verwendung hochwertiger und exklusiver Materialien und die besondere Verarbeitung beim Interieurdesign Suite [SA] definiert Premium neu. Das Interieur überzeugt durch höchste Wertigkeit und durch einen eindrucksvollen Materialkontrast. Zweiter Getränkehalter ist im Zubehör erhältlich. Abbildung zeigt Edelholzausführung Eukalyptusholz aus zertifizierter Forstwirtschaft.



Belederte Instrumententafel aus Leder Vernasca Dark Truffle mit einer geschwungenen Holzfläche aus Eiche dunkel matt (siehe Abbildung) oder alternativ aus offenporigem Eukalyptusholz.



Lederkombination Leder Vernasca Dark Truffle, Seitenverkleidungen aus Stoff Dalbergiabraun und partielle Beledung.

INTERIEURDESIGN SUITE.

INTERIEURDESIGN		EUR inkl. 19% MwSt. EUR ohne MwSt.
7KZ	Suite Nur in Verbindung mit Comfort Paket.	2.990,- 2.512,61
POLSTERUNG		
MANX	Lederkombination – Hochwertiges Leder Vernasca Dark Truffle. – Tür- und Seitenverkleidung: Stoff Dalbergiabraun und partiell beledert. – Dachhimmel in Carumgrau.	–,-
4FG	Sicherheitsgurt in BMW i Blau für alle vier Sitzplätze	100,- 84,03
INSTRUMENTENTAFEL		
	Belederte Instrumententafel in Leder Vernasca Dark Truffle und geschwungene Holzfläche in Eiche dunkel matt.	–,-
4EA	Edelholzausführung Eiche dunkel matt	–,-
	Alternativ:	
4EV	Edelholzausführung Eukalyptusholz	–,-
LENKRAD		
	Lederlenkrad Dunkles Lederlenkrad in Dalbergiabraun mit matt galvanisierten Akzenten und Akzentring in Satinsilber.	–,-
FUSSMATTEN		
	Fußmatten in Velours Durchgehende, dunkle Fußmatten in anthrazit.	–,-
LICHT		
	Begrüßungslicht (LED-Technologie) Lichtfarbe blau.	–,-
	Ambiente Beleuchtung (LED-Technologie) Lichtfarbe orange/weiß: Instrumententafel, Durchstieg, Fußraum vorn und Türöffner vorn.	–,-
	Türaußengriff mit optischer Vorfeld- und Türgrifferkennung.	–,-
	Ambientebeleuchtung für Zuziehgriffe vorne und hinten in Orange oder Weiß	–,-



SONDERAUSSTATTUNGEN.



EXTERIEUR UND RÄDER.

HIGHLIGHTS.



1 19" BMW i Leichtmetallräder
Turbinenstyling 429

2 Imperialblau metallic

3 Mineralgrau metallic

4 20" BMW i Leichtmetallräder
Doppelspeiche 431

5 20" BMW i Leichtmetallräder
Doppelspeiche 431 Jetblack

EXTERIEUR UND RÄDER.

LACKIERUNGEN

EUR inkl.
19% MwSt.
EUR ohne MwSt.

B85	Capparisweiß mit Akzent BMW i Blau	–,-
C2W	Fluid Black mit Akzent BMW i Blau	660,- 554,62
C1W	Imperialblau metallic mit Akzent Frozen Grey	660,- 554,62
C3P	Jucarobeige metallic mit Akzent Frozen Grey	660,- 554,62
C2V	Mineralgrau metallic mit Akzent BMW i Blau	660,- 554,62
C32	Melbourne Rot metallic mit Akzent Frozen Grey	660,- 554,62

RÄDER / REIFEN

2VC	Reifenpannenset beinhaltet Reifendichtmittelflasche, elektrisch betriebenen Kompressor zum Anschluss an 12 V-Steckdose. Separater Einlageplatz in Cable Storage, Fixierung durch Klettbander.	50,- 42,02
2G6	19" BMW i Leichtmetallräder Turbinenstyling 429 mit Mischbereifung ^[6] vorn: 5Jx19/Bereifung 155/70 R 19. hinten: 5,5Jx19/Bereifung 175/60 R 19. Schneekettenmontage nicht möglich. Nicht in Verbindung mit i3s Variante.	700,- 588,24
2G5	19" BMW i Leichtmetallräder Turbinenstyling 428 mit Mischbereifung ^[7] vorn: 5Jx19/Bereifung 155/70 R 19, hinten: 5,5Jx19/Bereifung 175/60 R 19. Schneekettenmontage nicht möglich. Nicht in Verbindung mit i3s Variante.	850,- 714,29
2T7	20" BMW i Leichtmetallräder Doppelspeiche 430 mit Mischbereifung ^[8] vorn: 5Jx20/Bereifung 155/60 R 20, hinten: 5,5Jx20/Bereifung 175/55 R 20. Schneekettenmontage nicht möglich. Nicht in Verbindung mit i3s Variante.	1.350,- 1.134,45
26N	20" BMW i Leichtmetallräder Doppelspeiche 431 mit Mischbereifung ^[9] vorn: 5,5Jx20/Bereifung 175/55 R 20, hinten: 6Jx20/Bereifung 195/50 R 20. Schneekettenmontage nicht möglich. Nur in Verbindung mit i3s Variante oder Sportpaket.	–,-
26K	20" BMW i Leichtmetallräder Doppelspeiche 431 Jetblack mit Mischbereifung ^[10] vorn: 5,5Jx20/Bereifung 175/55 R 20, hinten: 6Jx20/Bereifung 195/50 R 20. Schneekettenmontage nicht möglich. Nur in Verbindung mit i3s Variante oder Sportpaket.	150,- 126,05

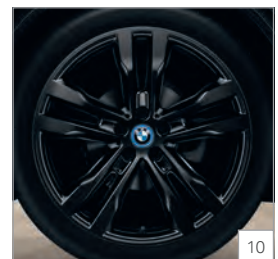
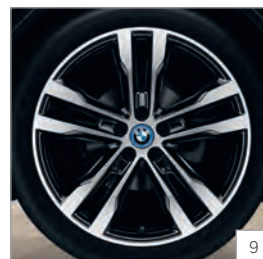

–,- Sonderausstattung ohne Mehr-/Minderpreis

AUSSTATTUNGS- PAKETE.

HIGHLIGHTS.



1



2

¹ **Navigationssystem Professional**,
alternative Sonderausstattung im Business
Paket

² **Multifunktion für Lenkrad**

AUSSTATTUNGSPAKETE.

AUSSTATTUNGSPAKETE		EUR inkl. 19% MwSt. EUR ohne MwSt.
7RS	Comfort Paket	1.990,- 1.672,27
	Multifunktion für Lenkrad	
	Innen- und Außenspiegelpaket Außenspiegel mit Spiegelheizung, Spiegel-Memory (über Personal Profile), Bordsteinautomatik (auf Beifahrerseite bei Einlegen des Rückwärtsganges), beheizte Scheibenwaschdüsen und elektrische Anklappfunktion. Mit Abbiege-Assistent: beim Abbiegen verbesserte Sicht im toten Winkel durch Spiegelnachführung. Außenspiegel abblendend nur auf Fahrerseite.	
	Armauflage vorn mit integriertem Ablagefach klappbar und 3-stufig höhenverstellbar.	
	Ablagenpaket Enthält: – 1 Steckdose (12 V) Instrumententafel, vorn. – Halteband Mittelkonsole, vorn. – Gummimatte Türtasche, vorn, links und rechts. – Zweiter Getränkehalter mit Aufsteckfunktion. – 1 Steckdose (12 V) im Gepäckraum, rechts.	
	Regensensor und automatische Fahrlichtsteuerung	
	Klimaautomatik Vollautomatische Temperaturschichtung und Luftmengenregelung, inkl. Solar- und Beschlagsensor, Max-Cool-Taste, automatische Umluft-Control-Steuerung sowie Mikroaktivkohlefilter.	
	Geschwindigkeitsregelung mit Bremsfunktion Geschwindigkeitsregelung ab ca. 30 km/h auch bei Bergabfahrten durch zusätzlichen Bremsengriff, Bedienung über Multifunktionslenkrad, Anzeige der Wunschgeschwindigkeit und des Betriebsmodus in der Instrumentenkombination, Fahrer kann Funktion jederzeit übersteuern. In Verbindung mit Interieurdesign Loft, Lodge, Suite	490,- 411,76
9BD	Business Paket Nur in Verbindung mit Comfort Paket	880,- 739,50
	Navigation Business	
	Real Time Traffic Information	
	Concierge Services	
5DU	Parkassistentpaket Nicht in Verbindung mit i3s Variante	990,- 831,93
	Rückfahrkamera unterstützt beim Rückwärtseinparken und Rangieren. Anzeige des Bereichs hinter dem Fahrzeug im Control Display.	
	Park Distance Control (PDC), vorn Akustische und optische Abstandswarnung vor Hindernissen im Frontbereich mit Abstandsanzeige. Manuelle Abschaltmöglichkeit.	
	Parkassistent übernimmt das Einparken in parallel zur Fahrbahn liegenden Parklücken. Passende Parklücken können über das Control Display angezeigt und ausgewählt werden. Bei anhaltend gedrücktem Knopf unterstützt das System den Fahrer aktiv beim Einparken, inkl. Gangwahl, Lenken sowie Gasgeben und Bremsen.	
5AT	Driving Assistant Plus Fahrerassistenzsystem, bestehend aus: – Kamerabasierte Geschwindigkeitsregelung mit Stop&Go-Funktion. – Stauassistent. – Speed Limit Info. – Personenwarnung mit City-Anbremsfunktion. – Auffahrwarnung mit City-Anbremsfunktion. – Vorausschauassistent. Nur in Verbindung mit Comfort Paket und Navigationssystem Business oder Professional.	990,- 831,93
330	Sportpaket – 20" Leichtmetallräder Styling 431 Jetblack mit Mischbereifung oder alternativ 20" Leichtmetallräder Styling 431 Bicolour mit Mischbereifung. – Fahrzeugverbreiterung über Radverkleidung in Schwarz hochglanz. – 10mm Tieferlegung mit sportlicher Fahrwerksabstimmung. – Aeroflap-Schweller links und rechts in Schwarz hochglanz. Im Umfang BMW i3s Variante enthalten. Nicht in Verbindung mit Parkassistent oder Parkassistentpaket.	1.400,- 1.176,47

–,– Sonderausstattung ohne Mehr-/Minderpreis

KOMFORT UND FUNKTIONALITÄT.

HIGHLIGHTS.



- 1 **Glasdach, elektrisch**
- 2 **Sitzheizung für Fahrer und Beifahrer**
- 3 **Sonnenschutzverglasung**

Abbildung ähnlich. Irrtümer und Änderungen bleiben vorbehalten.

www.bmw.de/konfigurator

KOMFORT UND FUNKTIONALITÄT.

SITZE / SITZKOMFORT

**EUR inkl.
19% MwSt.**
EUR ohne MwSt.

- 494 **Sitzheizung für Fahrer und Beifahrer**
Temperatur mehrstufig einstellbar
inkl. Hochvoltspeicher Vorkonditionierung und Innenraum-Vorklimatisierung.

330,-
277,31

KLIMAKOMFORT

- 420 **Sonnenschutzverglasung**
reduziert bei Sonneneinstrahlung die Aufheizung des Fahrzeuginnenraums.
Stärker eingefärbte Verglasung im hinteren Fahrzeugbereich bewirkt eine stärkere Absorption des Sonnenlichts für diese Flächen.

350,-
294,12

FUNKTIONSAUSSTATTUNGEN EXTERIEUR UND INTERIEUR

- 4U9 **Akustischer Fußgängerschutz**
Turbinenartigen Außensound, der beim elektrischen Fahren bis 30 km/h zum Schutz anderer Verkehrsteilnehmer generiert wird.

100,-
84,03

- 423 **Fußmatten in Velours, anthrazit**
Im Umfang Interieurdesign Loft, Lodge und Suite enthalten (in jeweiliger Weltfarbe).

100,-
84,03

- 302 **Alarmanlage**
zur Überwachung der Türen, Front- und Heckklappe, inkl. Innenraumschutz, Neigungsalarmgeber und Notstromsirene, inkl. Diebstahlsicherung.
Nur in Verbindung mit Comfort Paket.

480,-
403,36

- 322 **Komfortzugang**
Schlüsselloser Zugang zum Fahrzeug (Fahrertür, Beifahrertür und Gepäckraumdeckel).

420,-
352,94

- 403 **Glasdach, elektrisch**
Glasdach mit Kipp- und Öffnungsfunktion, außen ablegend. Netz-Windabweiser vorn zur Reduzierung Zugluft.
Fahrer-/Beifahrerseite je zwei individuell bedienbare Rollos.

980,-
823,53

- 441 **Raucherpaket**
Aschenbecher und Zigarettenanzünder in Mittelkonsole vorn.

30,-
25,21

- 442 **Getränkhalter**
Aufnahme an Mittelkonsole, Getränkhalter abnehmbar.

30,-
25,21

In Verbindung mit Comfortpaket.

-, -

- 508 **Park Distance Control (PDC), vorn**
Akustische und optische Abstandswarnung vor Hindernissen im Frontbereich mit Abstandsanzeige.
Manuelle Abschaltmöglichkeit.
Nur in Verbindung mit i3s Variante.

350,-
294,12

- 3AG **Rückfahrkamera**
unterstützt beim Rückwärtseinparken und Rangieren. Anzeige des Bereichs hinter dem Fahrzeug im Control Display.
Nur in Verbindung mit i3s Variante.

420,-
352,94

- 552 **Adaptiver LED-Scheinwerfer**
– Abbiegelicht in LED-Technik.
– Blendfreies Fernlicht inklusive Fernlicht Assistent.

650,-
546,22

E MOBILITY

- 4T9 **Wärmepumpe**
Wie die Klimaanlage im Sommer nutzt das innovative Wärmepumpensystem zusätzlich auch im Winter die Energie der Umgebungsluft. Gegenüber einer herkömmlichen Heizung wird eine bis zu 50 % höhere Energieeffizienz bei gleichbleibendem Heizungskomfort erreicht. Reichweitensteigerungen von über 30 % sind damit möglich. Die gewählte Innenraumtemperatur wird zwischen der elektrischen Heizung und dem Wärmepumpensystem vollautomatisch geregelt.

660,-
554,62

CONNECTIVITY.

HIGHLIGHTS.



1 Online Entertainment

2 HiFi Lautsprechersystem Harman Kardon

CONNECTIVITY.

RADIO

**EUR inkl.
19% MwSt.**
EUR ohne MwSt.

654 **DAB-Tuner**

Doppeltuner inkl. Funktionalität DAB+ für analogen und digitalen Radioempfang. CD-ähnliche Klangqualität, Spartenkanäle in Abhängigkeit vom Sendernetz, Zusatzinformationen wie Titel und Interpret. Zusätzliche DAB-Antenne im Antennenfuß Dachantenne.

250,-
210,08

KOMMUNIKATION UND INFORMATION

606 **Navigationssystem Business**

Routenplanung nach individuell festgelegten Kriterien, dynamische Routenplanung unter Einbeziehung aktueller Verkehrsmeldungen möglich, Bordcomputer mit erweiterter Funktionalität (Entfernung zum Zielort, voraussichtliche Ankunftszeit, etc.). integrierte Betriebsanleitung, elektronisches Serviceheft, BMW Service Historie. BMW i spezifische ConnectedDrive Dienste: ECO PRO-Routing, Anzeige von Ladestationen, Reichweitenassistent. Bedienung über iDrive Controller mit Direktwahltasten, feststehendes 6,5" Display mit 800 x 480 Pixel Auflösung, Pfeildarstellung, Kartendarstellung nord- und fahrtweisend sowie perspektivisch. Steuerung der Navigationsfunktionen über Spracheingabe nur in Verbindung mit Comfort Paket und Telefonie mit Wireless Charging möglich. Im Umfang Business Paket enthalten. Nur in Verbindung mit Comfort Paket

990,-
831,93

609 **Navigationssystem Professional**

Festplattengestütztes System inkl. 20 GB Speicher, z.B. für Audiodateien. Inkl. FM Tuner. Routenplanung nach individuell festgelegten Kriterien, dynamische Routenplanung, Bordcomputer mit erweiterter Funktionalität, Pfeildarstellung, Kartendarstellung nord- und fahrtweisend sowie perspektivisch, 3D-Darstellung und Satellitenbilder. BMW i spezifische ConnectedDrive Dienste: ECO PRO-Routing, intermodales Routing zur Reiseplanung mithilfe öffentlicher Verkehrsmittel, Anzeige von Ladestationen, Reichweitenassistent. Feststehendes 10,2"-Vollfarbdisplay, 1280 x 480 Pixel Auflösung. iDrive Controller mit erweiterter Funktionalität und Touch-Oberfläche, Ring Mittelkonsole beleuchtet, 3 Tasten (Menu, Back, Option), 2 Wippen (Media/Radio, Telefon/Navigation). Intuitive Sprachsteuerung nur in Verbindung mit Comfort Paket und Telefonie mit Wireless Charging. Nur in Verbindung mit Comfort Paket

1.990,-
1.672,27

In Verbindung mit Business Paket.

500,-
420,17

6AM **Real Time Traffic Information**

Echtzeitverkehrsinformationen auf Autobahnen, Landstraßen und innerstädtischen Straßen, präzise Angaben zur Verkehrslage auf der aktuellen Route und auf potenziellen Umleitungsstrecken. In Verbindung mit Navigation Professional, Erweiterung der Navigation um On-Street Parking Information zur Wahrscheinlichkeitsprognose von freien Parkplätzen auf der Straße für ausgewählte Großstädte.

160,-
134,45

6AN **Concierge Service**

Telefonischer Auskunftsdienst des BMW Call Centers. Bietet dem Fahrer individuelle Unterstützung bei der Auswahl von Fahrtzielen und der Gestaltung seiner Reise. Die Mitarbeiter des Call Centers vermitteln den Zugriff auf Telefon- und Branchenverzeichnisse und erteilen detaillierte Auskünfte über sogenannte Points of Interest, Öffnungszeiten von Kultureinrichtungen, Fluginformationen, Adressen von Restaurants, Hotels, Notfallapotheken, Geldautomaten, Golfplätzen u. a. Telefonnummern und Adressdaten für das Navigationssystem können vom BMW Call Center direkt in das Fahrzeug übertragen und anschließend vom Fahrer per Knopfdruck übernommen werden. Hilfe leistet der Auskunftsdienst auch bei der Buchung von Hotelzimmern.

250,-
210,08

KOMMUNIKATION UND INFORMATION

**EUR inkl.
19% MwSt.**
EUR ohne MwSt.

Informationen zu den BMW ConnectedDrive Diensten, die Allgemeinen Geschäfts- und Nutzungsbedingungen BMW ConnectedDrive sowie die rechtlichen Hinweise zum Datenschutz finden Sie unter www.bmw.de/connecteddrive_informationen. Für Fragen können Sie sich auch an die BMW ConnectedDrive Hotline wenden, die telefonisch von **Montag bis Sonntag von 8:00 bis 20:00 Uhr** unter **Tel. +49 89 1250-160 10** sowie per E-Mail unter bmw-connecteddrive@bmw.de zur Verfügung steht.

CONNECTIVITY.

<p>6FV Online Entertainment unbegrenzter Zugriff auf Millionen Musiktitel direkt im Fahrzeug. Alle heruntergeladenen Titel werden im Fahrzeug gespeichert. Enthält eine einjährige Musikflatrate bei einem der BMW Musikpartner (derzeit Deezer oder Napster), die auch auf jedem anderen kompatiblen Endgerät (Smartphone, PC, Stereoanlage, etc.) genutzt werden kann. Nur in Verbindung mit Navigation Professional.</p>	<p>220,- 184,87</p>
<p>6NW Telefonie mit Wireless Charging Drahtlose Verbindung für Audio-/Video Streaming mit dem Fahrzeug über Wi-Fi möglich. Smartphonehalterung in der Mittelkonsole, induktives Laden gemäß Qi-Standard für geeignete Mobiltelefone (inkl. LED-Ladezustandsanzeige) und Verbindung zur Außenantenne möglich. Der bisherige Snap-In Adapter entfällt. Für ausgewählte Smartphones ohne induktive Ladefunktion gemäß Qi-Standard sind spezielle Ladehüllen über BMW Teile und Zubehör erhältlich. Erweiterte Funktionalitäten (z.T. abhängig vom Bluetooth-/USB-Gerät): – Verbesserte Freisprechfähigkeit für Beifahrer durch ein zweites Mikrofon. – 2 USB-Anschlüsse mit 2,1 A Ladestrom für kürzere Ladezeiten von Smartphones und Tablets. – Bluetooth / Wi-Fi Audio-Streaming. – Komprimierte Videos über USB-Schnittstelle abspielbar. – 2 Handys und 1 Audio-Player gleichzeitig per Bluetooth koppelbar. – Darstellung von Organizer-Inhalten aus dem Kundentelefon am Control Display unter dem Menüpunkt Office bzw. Kommunikation. – Darstellung von Kontaktfotos aus dem Adressbuch des Kundentelefon am Control Display. – Anzeige von Album Covers. – Softwareupdate für Multimedia und Telefonie über USB-Schnittstelle. Nur in Verbindung mit Comfort Paket.</p>	<p>400,- 336,13</p>

HIFI-SYSTEME UND ENTERTAINMENT

<p>6WD WLAN Hotspot Ermöglicht die Verbindung von mobilen Endgeräten mit dem Internet über die im Fahrzeug integrierte SIM-Karte. In Abhängigkeit von der örtlichen LTE-Verfügbarkeit können bis zu 10 Geräte mit max. 100 Mbit/s im Internet surfen. Die Nutzung ist kostenpflichtig (Registrierung und Zahlung erfolgt über das eigene Gerät). Nur in Verbindung mit Telefonie mit Wireless Charging.</p>	<p>–,-</p>
<p>674 HiFi Lautsprechersystem Harman Kardon Verstärkerleistung 360 W: 5 x 40 W, 2 x 80 W, 7 Kanäle, DSP-Technologie. Alle Lautsprecher mit hochwertiger Streckmetallgitterblende. – 2 Hochtöner in Blende in A-Säule, oben. – 1x Mitteltöner in Instrumententafel. – 1x Hochtöner in Instrumententafel. – 2 Mitteltöner in Türverkleidungen, vorn. – 2 Mitteltöner in Türverkleidungen, hinten. – 2 Hochtöner in Türverkleidungen, hinten. – 2 Basslautsprecher A-Säule, unten.</p>	<p>800,- 672,27</p>
<p>6CP Apple CarPlay Vorbereitung* ermöglicht drahtlose Nutzung des iPhones. Anzeige und Bedienung von Smartphone-Inhalten wie Musik, Messages/SMS, Telefonie, ausgewählte Third-Party-Apps und Navigation über Bedienoberfläche des Fahrzeugs. Abomodell mit einer Laufzeit von drei Jahren. Kompatibilität und Funktionsumfang des iPhones mit Apple CarPlay abhängig vom Modelljahr und installierten Softwarestand * Wenn Sie Apple CarPlay® Vorbereitung verwenden, werden ausgewählte Daten des Fahrzeugs an Ihr iPhone übertragen. Die weitere Datenverarbeitung liegt in der Verantwortung des Mobiltelefonherstellers bzw. von 3rd Party Apps. Mehr Informationen finden Sie unter www.bmw.de/AppleCarPlay.</p>	<p>300,- 252,10</p>

Informationen zu den BMW ConnectedDrive Diensten, die Allgemeinen Geschäfts- und Nutzungsbedingungen BMW ConnectedDrive sowie die rechtlichen Hinweise zum Datenschutz finden Sie unter www.bmw.de/connecteddrive_informationen. Für Fragen können Sie sich auch an die BMW ConnectedDrive Hotline wenden, die telefonisch von **Montag bis Sonntag von 8:00 bis 20:00 Uhr** unter **Tel. +49 89 1250-160 10** sowie per E-Mail unter bmw-connecteddrive@bmw.de zur Verfügung steht.

BMW i SERVICE INCLUSIVE.



Keine Gedanken mehr an Kosten für Wartungsarbeiten und Verschleiß-reparaturen verschwenden:

Mit BMW i Service Inclusive geht dieser Wunsch in Erfüllung. Sie leisten eine einmalige Zahlung, und damit sind alle inbegriffenen Werkstatteleistungen bei Ihrem BMW i Service Partner abgedeckt und Sie sind bequem, sicher und stressfrei unterwegs.

Unter dem Strich gewinnen Sie so nicht nur Planungssicherheit, sondern sparen auch bares Geld.

Mehr unter www.bmw.de/serviceinclusive

BMW i GEWÄHRLEISTUNGS- VERLÄNGERUNGS-PAKETE.



BMW i Gewährleistungsverlängerungs-Pakete geben Ihnen die Möglichkeit Ansprüche auf Mängelbeseitigung auch nach Ablauf des für Ihren BMW i gültigen Gewährleistungszeitraums geltend zu machen.

Mehr unter www.bmw.de/gewaehrleistungsverlaengerungs-pakete

BMW FINANCIAL SERVICES.



Sie wünschen sich für Ihr BMW i Fahrzeug nur noch eines: die perfekte finanzielle Lösung? Eine, die genügend Spielraum auch für andere Wünsche lässt? BMW Financial Services bietet Ihnen maßgeschneiderte Konzepte für Leasing, Finanzierung und Versicherung – individuell abgestimmt auf Ihre Bedürfnisse und Ihr Budget.

Mehr unter www.bmw.de/ffs

BMW WELT.



Ihre Automobilabholung in der BMW Welt in München macht einen großen Tag zu einem unvergesslichen Event. Erleben Sie die Übergabe Ihres neuen BMW i, eingebettet in ein perfekt auf Sie abgestimmtes Rahmenprogramm.

Informieren Sie sich gerne vorab bei Ihrem BMW i Partner vor Ort, online unter www.bmw-welt.de, telefonisch unter 089 1250 160 20 oder schicken Sie uns eine E-Mail an infowelt@bmw-welt.com.

BMW DRIVING EXPERIENCE.



Für alle die reine Fahrfreude erleben wollen bieten wir eine Vielzahl an Trainingsvarianten, in denen Sie Ihr Fahrkönnen individuell ausbauen können. Ganz gleich, für welches Training Sie sich entscheiden, ob Sommer oder Winter, der Fahrspaß ist immer garantiert.

Buchen Sie jetzt Ihr Training unter +49 (0)89 1250 16 444* oder bmw-drivingexperience.com

* zum gültigen Ortstarif

ORIGINAL BMW ZUBEHÖR.



1

BMW Leichtmetallräder.

Informationen zu den Original BMW Sommer-, Winter- sowie M Performance-Kompletttradsätzen entnehmen Sie bitte der separat erhältlichen Übersicht „BMW Leichtmetallräder“.

Maßgeschneidertes Zubehör für Ihren BMW.

Finden Sie das komplette Zubehörangebot für Ihren BMW in den Katalogen „**Original BMW Zubehör**“ oder unter:

<https://www.bmw.de/zubehoer>

1 19" Leichtmetallräder BMW Turbinen-Styling 428 Schwarz

Bitte beachten Sie, dass Original BMW Zubehör nicht ab Werk lieferbar ist, sondern nachträglich verbaut wird. **Beim nachträglichen Verbau dieser Produkte können zu den ausgewiesenen Teilepreisen zusätzliche Einbaukosten entstehen** (z. B. durch den Einbauaufwand und je nach Fahrzeugausstattung durch zusätzliche Montageteile). Über die von der Fahrzeugausstattung sowie der Motorisierung abhängigen Nachrüstmöglichkeiten (inkl. möglicher technischer Restriktionen) sowie die entsprechenden Komplettpreise informiert Sie gerne Ihr BMW Partner.

Bei der Übersicht handelt es sich um eine Auswahl des tatsächlich vorhandenen Original BMW Zubehörs für diesen Fahrzeugtyp.

Einen Gesamtüberblick zum umfangreichen Original BMW Zubehör-Angebot erhalten Sie in den Katalogen „**Original BMW Zubehör**“ und unter www.bmw.de/zubehoer. Alle verfügbaren Räder und Reifen finden Sie in einem separaten Kompletttradrakatalog.

Bitte beachten Sie, dass Original BMW Zubehör nicht ab Werk lieferbar ist, sondern nachträglich verbaut wird.

Beim nachträglichen Verbau dieser Produkte können zu den ausgewiesenen Teilepreisen zusätzliche Einbaukosten entstehen (z. B. durch den Einbauaufwand und je nach Fahrzeugausstattung durch zusätzliche Montageteile). Über die von der Fahrzeugausstattung abhängigen Nachrüstmöglichkeiten (inkl. möglicher technischer Restriktionen) sowie die entsprechenden Komplettpreise informiert Sie gerne Ihr BMW i Agent.

Angebot und Preise gültig bis 28. Februar 2019. Irrtümer und Änderungen (technischer/preislicher Art oder aufgrund Entfall) bleiben vorbehalten.

ORIGINAL BMW i ZUBEHÖR.

ORIGINAL BMW i ZUBEHÖR	EUR inkl. 19% MwSt. EUR ohne MwSt.
19" Leichtmetallräder BMW Turbinen-Styling 428 Bicolor (Schwarz, glanzgedreht) 5Jx19 mit Bereifung 155/70 (nur für i3)	1.900,- 1.596,64
19" Leichtmetallräder BMW Turbinen-Styling 428 Schwarz 5Jx19 mit Bereifung 155/70 (nur für i3s)	1.900,- 1.596,64
19" Leichtmetallräder BMW Sternspeiche 427 5Jx19 mit Bereifung 155/70 (nur für i3)	1.320,- 1109,24
BMW Fußmatten Allwetter innovative Kunststoffkombination, 100% recycelbar Satz Fußmatten für vorn, 2-teilig Satz Fußmatten für hinten, 2-teilig	80,50 67,65 66,- 55,46
BMW i Wallbox Connect Premium-Ladestation für BMW Elektro- und Hybridfahrzeuge. Funktionen: WiFi onboard, Kommunikationsmodul, RFID-Kartenleser, Zugriffssperre, Benutzerverwaltung, Hausanschlussüberwachung (i. V. mit externem Stromzähler), integrierte Gleichstrom-Fehlererkennung, Flottenladelösung i. V. mit bis zu 15 Wallbox Plus, Ladehistorie und Wallbox Steuerung über lokale App, E-Mail-Versand der Ladedaten und ChargeNow-Anbindung, Smart Home Anbindung zu MyGEKKO und Loxone, Digital Charging Service (DCS, nur in ausgewählten Märkten verfügbar), intelligente Eigenstromverwendung über DCS, Smartphone Web-App und umfassende Ladehistorie über DCS, Remote Funktionen (Update, Diagnose usw.) über DCS, Kabelmanagement, Ladeleistung einstellbar. Ladeleistung bis zu 22 kW/3-phasig, 230 V, 32 A, T2, Kabellänge 5 m Weiterführende Informationen zu den BMW i Wallboxen und ihrer Installation finden Sie auf der BMW Homepage unter BMW i (z. B. im FAQ-Bereich) und auf dem Service-Portal für BMW i Wallboxen unter: https://charging.bmwgroup.com/web/wbdoc	1.207,55 1.014,75
BMW i Wallbox Plus Premium-Ladestation für BMW Elektro- und Hybridfahrzeuge. Funktionen: RFID-Kartenleser, Zugriffssperre, Benutzerverwaltung, Hausanschlussüberwachung (i. V. mit externem Stromzähler), integrierte Gleichstrom-Fehlererkennung, Ladehistorie und Wallbox Steuerung über lokale App, Smart Home Anbindung zu MyGEKKO und Loxone, Kabelmanagement, Ladeleistung einstellbar, durch Nachrüstung des Kommunikationsmoduls Upgrade zur Wallbox Connect möglich. Ladeleistung bis zu 22 kW/3-phasig, 230 V, 32 A, T2, Kabellänge 5 m Weiterführende Informationen zu den BMW i Wallboxen und ihrer Installation finden Sie auf der BMW Homepage unter BMW i (z. B. im FAQ-Bereich) und auf dem Service-Portal für BMW i Wallboxen unter: https://charging.bmwgroup.com/web/wbdoc	1.012,39 850,75
BMW i Wallbox Ladestation für BMW Elektro- und Hybridfahrzeuge. Funktionen: Integrierte Gleichstrom-Fehlererkennung, Kabelmanagement, Ladeleistung einstellbar. Ladeleistung bis zu 22 kW/3-phasig, 230 V, 32 A, T2, Kabellänge 5 m Weiterführende Informationen zu den BMW i Wallboxen und ihrer Installation finden Sie auf der BMW Homepage unter BMW i (z. B. im FAQ-Bereich) und auf dem Service-Portal für BMW i Wallboxen unter: https://charging.bmwgroup.com/web/wbdoc	927,- 778,99
BMW i Ladekabel für öffentliche Ladestationen (3-phasig) Spiralisiertes Ladekabel zur Nutzung an öffentlichen Ladesäulen in Europa (max. 32 A, Ladeleistung bis 22 kW, 3-phasig, 5 m, beidseitig Typ 2 Stecker), mit Kabeltasche und Werkstatthandschuhen	306,47 257,54
BMW i Ladekabel für öffentliche Ladestationen (1-phasig) Spiralisiertes Ladekabel zur Nutzung an öffentlichen Ladesäulen in Europa und in diversen weiteren Ländern (max. 32 A, Ladeleistung bis 7,4 kW, 1-phasig, beidseitig Typ 2 Stecker), mit Kabeltasche und Reinigungstuch Kabellänge 5 m Kabellänge 8 m	255,22 214,47 285,97 240,31

VOLLE LADUNG FLEXIBILITÄT.

Der BMW i3 und BMW i3s bietet die perfekten Voraussetzungen für alle, die ihr Leben flexibel und mobil genießen möchten: Ob zu Hause oder unterwegs – mit 360° ELECTRIC finden Sie überall Möglichkeiten, Ihren BMW i3 und BMW i3s unkompliziert und schnell aufzuladen. Mit den erweiterten Mobilitätsdiensten von BMW i und einer ständig wachsenden Infrastruktur sind Sie so noch flexibler im Alltag und genießen immer und überall eine gute Fahrt.

Weitere Informationen zu 360° ELECTRIC finden Sie unter www.charging.bmwgroup.com



ZUHAUSE LADEN.

Immer geöffnet: Ihre Tankstelle zu Hause. Elektrisierende Fahrfreude beginnt bereits beim Laden – an Ihrer Tankstelle zu Hause. Denn mit einer **BMW i Wallbox** wird das Laden zum nachhaltigen Erlebnis. Alle BMW i Wallboxen unterstützen schnelles Laden, sodass Sie abhängig von der Stromversorgung Ihren BMW i3 und BMW i3s so in drei Stunden zu 80 % aufladen können. Mit der **BMW i Wallbox Plus** können Sie nicht nur zusätzlich den Zugriff per Chipkarte kontrollieren, sondern gleichzeitig durch intelligentes Lastmanagement den verfügbaren Strom des Hausanschlusses jederzeit effizient für das Laden des Fahrzeugs nutzen. Außerdem erlaubt es Ihnen die BMW i Wallbox Plus, sämtliche Lademanagementfunktionen direkt mit dem Haussystem zu verbinden, wodurch die zur Verfügung stehenden Ressourcen optimal verwaltet und genutzt werden. Mit der **BMW i Wallbox Connect** schließlich stehen Ihnen alle oben genannten Funktionen, zusätzlich steuerbar über Ihr Smartphone, zur Verfügung – und darüber hinaus haben Sie Zugriff auf alle Features des BMW Digital Charging Services. Dadurch laden Sie abhängig von Ihrem Energietarif automatisch zu den günstigsten Zeiten und können sogar nachhaltig mit selbst produziertem Strom aus der eigenen Solaranlage laden. Die Installation Ihrer Heimpladestation übernimmt auf Wunsch unser Installations-service, der die BMW i Wallbox für Sie montiert und in Betrieb nimmt.



BMW DIGITAL CHARGING SERVICE.

Mit dem vernetzten Ladedienst BMW Digital Charging Service im Rahmen von ConnectedDrive können BMW Elektrofahrzeuge komfortabel zu günstigen Stromtarifzeiten aufgeladen oder CO₂ neutral mit selbst erzeugtem Solarstrom genutzt werden.

UNTERWEGS LADEN.

Elektrisierende Fahrfreude wächst: mit dem Netz öffentlicher Ladestationen. Es gibt viele Gründe, mit Ihrem BMW i3 und BMW i3s unterwegs zu sein – und noch mehr Gelegenheiten, ihn unterwegs zu laden. Ob während Einkauf oder Arbeit, Sie profitieren von einer ständig wachsenden Infrastruktur. Dank intuitiver Bedienung und dem Mobilitätservice ChargeNow im Rahmen von 360° ELECTRIC ist die Nutzung denkbar einfach. Denn ChargeNow führt die Ladestationen verschiedener Anbieter zu einem großen Netzwerk zusammen. So finden Sie schneller und komfortabler eine Möglichkeit, unterwegs Ihren BMW i3 und BMW i3s zu laden. Über BMW i ConnectedDrive werden alle verfügbaren Ladestationen angezeigt: im Navigationssystem, auf dem Smartphone oder unter

www.chargenow.com



LADEKABEL.

Das BMW Ladekabel für öffentliche Ladestationen ermöglicht einfaches und schnelles Laden an öffentlichen Ladestationen. Das Ladekabel verfügt über einen genormten Stecker (ECENorm) und ermöglicht so ein EUweites Laden. Abhängig von Fahrzeugausstattung und Ladestation können Sie mit dem BMW Ladekabel an einer AC Station Ihren BMW i3 in unter 3 Stunden auf 80 % laden.

TECHNISCHE DATEN.

		BMW i3	BMW i3s
Gewicht			
Leergewicht EG ¹	kg	1345	1365
Zul. Gesamtgewicht	kg	1710	1730
Zuladung ²	kg	440	440
Elektrosynchronmotor			
Spitzenleistung/Drehzahl	kW (PS)/1/min	125 (170) / 4800	135 (184) / 7000
Nennleistung/Drehzahl	kW (PS)/1/min	75 (102) / 4800	75 (102) / 4800
Max. Drehmoment	Nm	250	270
Kraftübertragung			
Antriebsart		Hinterrad	Hinterrad
Seriengeräte		1-Gang Automatik	1-Gang Automatik
Fahrleistung			
Höchstgeschwindigkeit	km/h	150 ³	160 ³
Beschleunigung 0–60 km/h	s	3,8	3,7
Beschleunigung 0–100 km/h	s	7,3	6,9
Kraftstoffverbrauch			
Kombiniert ³	l/100 km	–	–
Abgasnorm (typzugelassen)		ZEV	ZEV
CO ₂ -Emission ^{3,4}	g/km	0	0
Effizienzklasse		–	–
Tankinhalt	l	–	–
Energieverbrauch			
Kombiniert ³	kWh/100 km	13,1	14,0–14,6
Hochvolt-Batterie⁵			
Batterietyp/Brutto Batterie-Kapazität	in kWh	Li-Ion/42,2	Li-Ion/42,2
Reichweite			
Elektrische Reichweite NEFZ (offizielle Angabe) ³	km	359	330–345
Elektrische Reichweite WLTP (ergänzende, freiwillige Angabe)	km	285–310	270–285
Praxisnahe elektrische Reichweite (ergänzende, freiwillige Angabe) ⁶	km	bis zu 260	bis zu 260
Praxisnahe Gesamtreichweite ⁶	km	bis zu 260	bis zu 260
Ladezeiten			
Ladezeit (DC-Schnellladen) ⁷	h	ca. 0:42	ca. 0:42
Ladezeit (AC-Schnellladen mit BMW i Wallbox) ^{7,8}	h	03:12	03:12
Ladezeit (AC, mit Standardladekabel an Haushaltssteckdose) ⁷	h	ca. 15:00	ca. 15:00
Räder/Reifen			
Reifendimension		155/70 R 19 84 Q	175/55 R 20 89 T / 195/50 R 20 93 T
Raddimension		5J x 19	5,5J x 20 / 6J x 20
Material		Leichtmetall	Leichtmetall

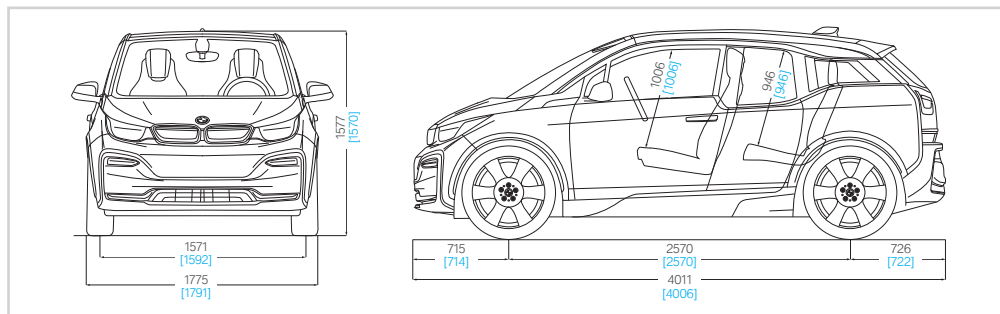

Die Maße für den BMW i3. Die Werte in [] gelten für den neuen BMW i3s.

Alle Maßangaben der technischen Zeichnungen in Millimeter. Gepäckraumvolumen 260–1.100 Liter. Die Höhe des BMW i3 mit Dachfinne beträgt 1598 mm. Die Höhe des BMW i3s mit Dachfinne beträgt 1590 mm.

¹ Im angegebenen Wert sind 90% Tankfüllung sowie 75 kg für den Fahrer berücksichtigt. Das Leergewicht gilt für Fahrzeuge in serienmäßiger Ausstattung. Optionale Ausstattungen können das Gewicht des Fahrzeugs, die Nutzlast sowie, bei Einfluss auf die Aerodynamik, die Höchstgeschwindigkeit verändern.

² Elektronisch abgeregelt.

³ Die Angaben zu Kraftstoffverbrauch, CO₂-Emissionen und Stromverbrauch wurden nach dem vorgeschriebenen Messverfahren VO (EU) 715/2007 in der jeweils geltenden Fassung ermittelt. Die Angaben beziehen sich auf ein Fahrzeug in Basisausstattung in Deutschland, die Spannweiten berücksichtigen Unterschiede in der gewählten Rad- und Reifengröße und der optionalen Sonderausstattung und können sich während der Konfiguration verändern. Die Angaben sind bereits auf Basis des neuen WLTP-Testzyklus ermittelt und zur Vergleichbarkeit auf NEFZ zurückgerechnet. Bei diesen Fahrzeugen können für die Bemessung von Steuern und anderen fahrzeugbezogenen Abgaben, die (auch) auf den CO₂-Ausstoß abstellen, andere als die hier angegebenen Werte gelten.

⁴ CO₂-Emissionen, die durch die Produktion und Bereitstellung des Kraftstoffes bzw. anderer Energieträger entstehen, wurden bei der Ermittlung der CO₂-Emission nicht berücksichtigt.

⁵ Die Lithium-Ionen Hochvolt-Batterie zeichnet sich durch ihre lange Lebensdauer aus. Sollte dennoch vor Ablauf von acht Jahren und innerhalb der ersten 100.000 km ein Sachmangel an der Hochvoltbatterie auftreten, gewährt Ihnen Ihr BMW i Agent eine kostenfreie Mangelbeseitigung. Die Einzelheiten entnehmen Sie bitte dem BMW i Battery Certificate.

⁶ Reichweite abhängig von unterschiedlichen Faktoren, insbesondere: persönlicher Fahrstil, Streckenbeschaffenheit, Außentemperatur, Heizung/Klimatisierung, Vortemperatur. Angaben zu Leistung für Benzinmotoren beziehen sich auf den Betrieb mit ROZ 98 Kraftstoff. Angaben zu Verbrauch beziehen sich auf den Betrieb mit Referenzkraftstoff gemäß VO (EU) 715/2007. Kraftstoffqualitäten-bleifrei ROZ 91 und höher mit einem maximalen Ethanol-Anteil von 10% (E10) sind zulässig. BMW empfiehlt die Verwendung von Superbenzin bleifrei ROZ 95.

⁷ Abhängig von örtlicher Strominfrastruktur. Ladedauer entspricht einer Ladung von 80% der maximalen Kapazität.

⁸ 11 kW 16 A 3-phasig.



Freude am Fahren

SCHNELL-LADER.



NOCH SCHNELLER ZU HAUSE
AUFLADEN: MIT DER BMW i3
WALLBOX.

BMW i. BORN ELECTRIC.

© BMW AG, München/Deutschland. Nachdruck,
auch auszugsweise, nur mit schriftlicher
Genehmigung von BMW AG, München.
81190032018. Printed in Germany 2018.

bmw-i.de/i3